

TURNTABLE / PLATINE VINYLE
Виниловый проигрыватель

TT-S303

Owner's Manual
Mode d'emploi
Bedienungsanleitung
Bruksanvisning
Manuale di istruzioni
Manual de instrucciones
Gebruiksaanwijzing
Инструкция по эксплуатации

 **YAMAHA**

English

Français

Deutsch

Svenska

Italiano

Español

Nederlands

Русский

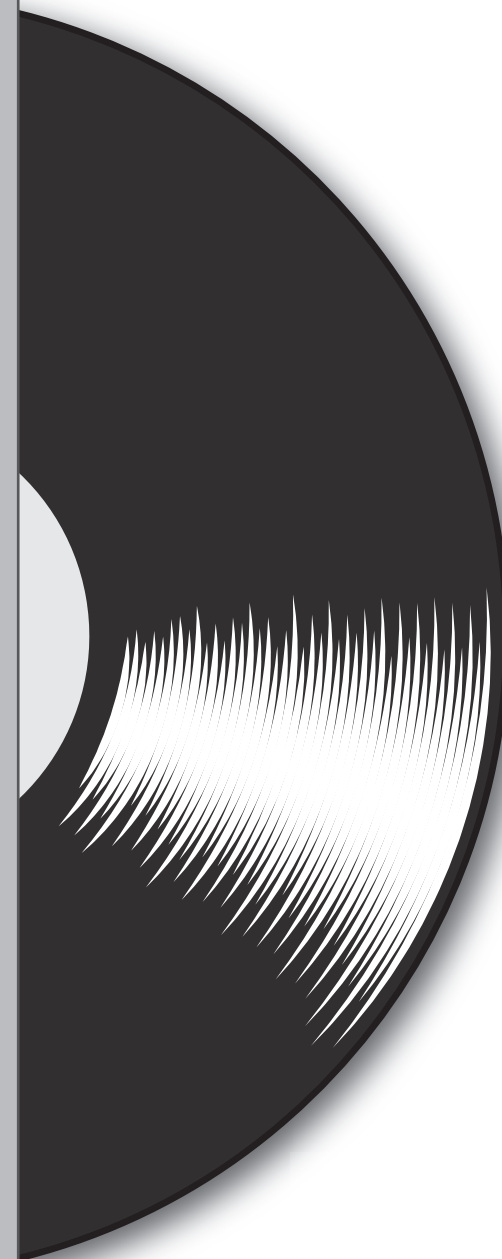

This product is designed for use at home to enjoy listening to audio.

PRECAUTIONS

PLEASE READ CAREFULLY BEFORE USE. BE SURE TO FOLLOW THESE INSTRUCTIONS.

The precautions listed below are to prevent risk of harm to the user and others, as well as to prevent property damage, and to help the user use this unit properly and safely. Be sure to follow these instructions.

After reading this manual, be sure to keep it in a safe place where it can be referenced at any time.

- Be sure to request inspections or repairs from the dealer where you purchased the unit or from qualified Yamaha service personnel.
- Yamaha cannot be held responsible for injury to you or damage of the products caused by improper use or modifications to the unit.
- This product is for ordinary homes. Do not use for applications requiring high reliability, such as managing lives, health care or high-value assets.



WARNING

This content indicates “risk of serious injury or death.”

If you notice any abnormality

- If any of the following abnormalities occur, immediately turn off the power and disconnect the power plug.
 - The power cord/plug is damaged.
 - An unusual smell, unusual sound or smoke is emitted from the unit.
 - Foreign material or water gets into the interior of the unit.
 - There is a loss of sound during use.
 - There is a crack or damage in the unit.Continued use could cause electric shocks, a fire, or malfunctions. Immediately request an inspection or repair from the dealer where you purchased the unit or from qualified Yamaha service personnel.

Power supply

- Do not do anything that could damage the power cord.
 - Do not place it near a heater.
 - Do not bend it excessively or alter it.
 - Do not scratch it.
 - Do not place it under a heavy object.Using the power cord with the core of the cord exposed could cause electric shocks or a fire.
- Do not touch the power plug or cord if there is a chance of lightning. Failure to observe this may cause electric shocks.
- Use this unit with the power supply voltage printed on it. Failure to connect to an appropriate AC outlet may cause a fire, electric shocks, or malfunctions.
- Be sure to use the supplied AC adaptor. Failure to observe the above may cause a fire, burns, or malfunctions.
- Do not use the supplied AC adaptor for other units. Failure to observe the above may cause a fire, burns, or malfunctions.
- Check the electric plug periodically and remove any dirt or dust which may have accumulated on it. Failure to observe this may cause a fire or electric shocks.

- When setting up the unit, make sure that the AC outlet you are using is easily accessible. If some trouble or malfunction occurs, immediately turn off the power switch and disconnect the plug from the AC outlet. Even when the power switch is turned off, as long as the power cord is not unplugged from the wall AC outlet, the unit will not be disconnected from the power source.
- If you hear thunder or suspect approaching lightning, quickly turn off the power switch and pull the power plug from the AC outlet. Failure to observe this may cause a fire or malfunctions.
- If not using the unit for long periods of time, be sure to pull the power plug from the AC outlet. Failure to observe this may cause a fire or malfunctions.

Do not disassemble

- Do not disassemble or modify this unit. Failure to observe this may cause a fire, electric shocks, injury, or malfunctions.

Water warning

- Do not expose the unit to rain, use it near water or in damp or wet conditions, or place on it any containers (such as vases, bottles or glasses) containing liquids which might spill into any openings or places where water may drop. A liquid such as water getting into the unit may cause a fire, electric shocks, or malfunctions.
- Never insert or remove an electric plug with wet hands. Do not handle this unit with wet hands. Failure to observe this may cause electric shocks or malfunctions.

Fire warning

- Do not place any burning items or open flames near the unit, since they may cause a fire.

Handling caution

- Be careful not to drop or apply strong impact to this unit or the AC adaptor. Failure to observe this may cause electric shocks, a fire, or malfunctions.



CAUTION

This content indicates “risk of injury.”

Power supply

- Do not cover or wrap the AC adaptor with a cloth or blanket. Failure to observe this may trap heat, causing deformation in the case or a fire.
- Do not use an AC outlet where the power plug fits loosely when inserted. Failure to observe this may cause a fire, electric shocks, or burns.
- When disconnecting the power plug, always hold the plug itself and not the cord. Pulling by the cord can damage it and cause electric shocks or a fire.
- Insert the power plug firmly all the way into the AC outlet. Using the unit when it is not plugged in sufficiently can cause dust to accumulate on the plug, causing a fire or burns.

Installation

- Do not place the unit in an unstable position where it might accidentally drop or fall over and cause injuries.
- Do not install the unit in places where it may come into contact with corrosive gases or salt air or places that have excessive smoke or steam. Doing so may result in malfunction.
- Before moving this unit, be sure to turn off the power switch and disconnect all connection cables. Failure to observe this may damage the cables or cause you or someone else to trip and fall.

Hearing loss

- Before connecting the unit to other devices, turn off the power for all devices. Failing to do so may result in hearing loss, electric shock, or device damage.
- When turning on the AC power in your audio system, always turn on the amplifier or receiver LAST, to avoid hearing loss and speaker damage. When turning the power off, the amplifier or receiver should be turned off FIRST for the same reason. Failure to observe the above may cause hearing impairment or speaker damage.

Maintenance

- Remove the power plug from the AC outlet before cleaning the unit. Failure to observe this may cause electric shocks.

Handling caution

- Keep small parts out of the reach of infants. Your children may accidentally swallow them.
- Do not do the following:
 - Stand on or sit on the equipment.
 - Put heavy items on top of the equipment.
 - Place the equipment in a stack.
 - Apply unreasonable force to buttons, switches, input/output terminals, etc.Failure to observe this may cause injuries or damage to the equipment.
- Avoid pulling the connected cables to prevent injuries or damage to the unit by causing it to fall.

Notice

Indicates points that you must observe in order to prevent product failure, damage or malfunction and data loss.

Power supply

- If you plan not to use this product for a long period of time, be sure to unplug the product from the AC outlet. A small amount of current continues to flow after you turn off this product using the [⏻] (power).

Installation

- Do not use this unit in the vicinity of other electronic equipment, such as a TV, radio, or mobile phone. Failure to observe this may cause this unit or the TV or radio to produce noise.
- Do not use this unit in a location that is exposed to direct sunlight that becomes extremely hot, such as near a heater, or extremely cold, or that is subject to excessive dust or vibration. Failure to observe this may cause the unit's panel to become deformed, the internal components to malfunction, or for operation to become unstable.

Connections

- If connecting external units, be sure to thoroughly read the manual for each unit and connect them in accordance with the instructions. Failure to properly handle a unit in accordance with the instructions could cause malfunctions.

Handling

- Do not place plastic, or rubber products on this unit. Failure to observe this may cause discoloration or deformation in the panel of this unit.
- If the ambient temperature changes drastically (such as during unit transportation or under rapid heating or cooling) and there is a chance condensation may have formed in the unit, leave the unit for several hours without turning on the power until it is completely dry before use. Using the unit while there is condensation can cause malfunctions.

Maintenance

- If the temperature or humidity changes drastically, water droplets (condensation) may form on the unit surface. If water droplets form, immediately wipe them off with a soft cloth. If water droplets are left on the unit, they may be absorbed into the wooden parts, causing deformation.
- When cleaning the unit, use a dry, soft cloth. Using chemicals such as benzine or thinner, cleaning agents, or chemical scrubbing cloths can cause discoloration or deformation.

Disposal or transfer

- If you plan to transfer ownership of this product, include this document and the supplied accessories along with the product.
- Follow the rules of your local authority to dispose of this product and its accessories.

Information

About content in this manual

- The illustrations and screens in this manual are for instructional purposes only.
- The company names and product names in this manual are the trademarks or registered trademarks of their respective companies.

■ About the name plate of the unit

The model number, serial number, power requirements, etc., may be found on or near the name plate, which is at the bottom of the unit. You should note this serial number in the space provided below and retain this manual as a permanent record of your purchase to aid identification in the event of theft.

Model No.

Serial No.

(1003-M06 plate bottom en 01)

Information for users on collection and disposal of old equipment:



This symbol on the products, packaging, and/or accompanying documents means that used electrical and electronic products should not be mixed with general household waste.

For proper treatment, recovery and recycling of old products, please take them to applicable collection points, in accordance with your national legislation.

By disposing of these products correctly, you will help to save valuable resources and prevent any potential negative effects on human health and the environment which could otherwise arise from inappropriate waste handling.

For more information about collection and recycling of old products, please contact your local municipality, your waste disposal service or the point of sale where you purchased the items.

For business users in the European Union:

If you wish to discard electrical and electronic equipment, please contact your dealer or supplier for further information.

Information on Disposal in other Countries outside the European Union:

This symbol is only valid in the European Union. If you wish to discard these items, please contact your local authorities or dealer and ask for the correct method of disposal.

(58-M02 WEEE en 01)



Contents

Before you start **7**

Features of this unit	7
About this manual	7
Check the supplied accessories	8
Handling records	8
Parts and their functions	9
Top panel	9
Back panel	10

Getting ready **11**

Location	11
Assembly	11
Assembling the unit	11
Attaching the dust cover	13
Making connections	14
Making adjustments	15
Adjusting the stylus pressure	15
Adjusting the anti-skating	17
Turning the power on	17

Playback **18**

When necessary **21**

Care	21
Replacement	21
Replacing the belt	21
Replacing the record stylus	22
Moving this unit	22
Troubleshooting	23
Specifications	25

Before you start

Features of this unit

This is a turntable for playing analog records.

- **Wooden cabinet with a gloss finish**
Provides both beauty and practical advantages such as high rigidity and vibrational damping
- **Highly rigid straight tone arm** virtually eliminates any effect on the delicate musical signal
- **Easy switching between LINE output** equipped with a high-quality PHONO EQ circuit and PHONO direct output, giving you flexibility when setting up your record playback system
- **High rotational stability** is achieved by using an aluminum die cast platter belt-driven by a high-torque DC motor
- **Feedback margin** is maintained by insulators (feet) that feature excellent absorption of vibration and shock

About this manual

When reading this manual, please note the following.

- ◆ Specifications and appearance are subject to change without notice in order to improve the product.
- ◆ Explanation of graphic symbols used in this manual:
 - “**⚠ WARNING**” indicates points that you must observe to avoid risk of death or serious injury.
 - “**⚠ CAUTION**” indicates points that you must observe to avoid risk of injury.
 - **NOTICE** indicates points that you must observe to avoid damaging the product or causing it to malfunction.
 - **NOTE** indicates supplementary information that you will find useful.

Check the supplied accessories

Make sure that all items are present.

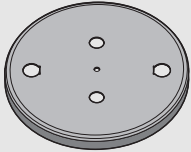
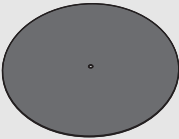
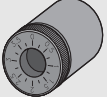
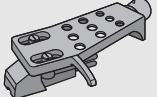
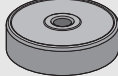
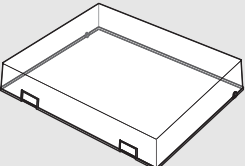
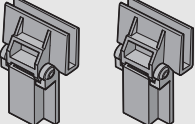
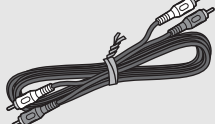
<input type="checkbox"/> Platter x1 	<input type="checkbox"/> Platter sheet x1 	<input type="checkbox"/> Belt x1 * The belt is installed on the platter.
<input type="checkbox"/> Counter weight x1 	<input type="checkbox"/> Head shell x1 (with cartridge) 	<input type="checkbox"/> 45 rpm adaptor x1 
<input type="checkbox"/> Dust cover x1 	<input type="checkbox"/> Dust cover hinge x2 	<input type="checkbox"/> RCA stereo cable x1 
<input type="checkbox"/> AC adaptor x1 * For details, refer to the included "Supplement" (leaflet).	<input type="checkbox"/> Owner's Manual (this manual) <input type="checkbox"/> Supplement (leaflet)	

Handling records

When you hold a record, you should either support the record's label area and its outer edge, or hold the record's outer edges between your two hands.

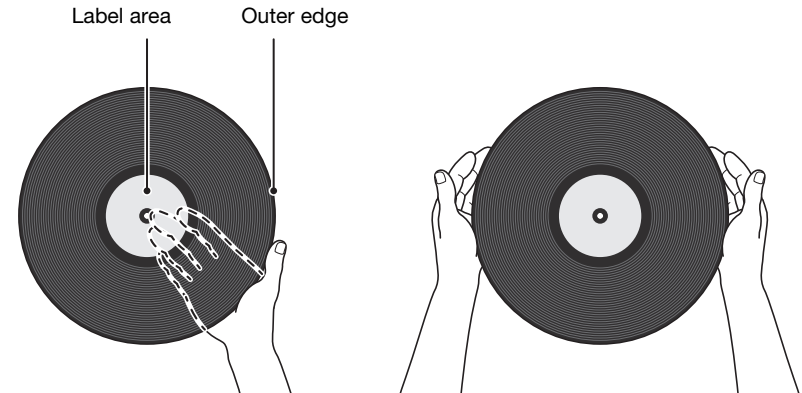

Parts and their functions

Top panel

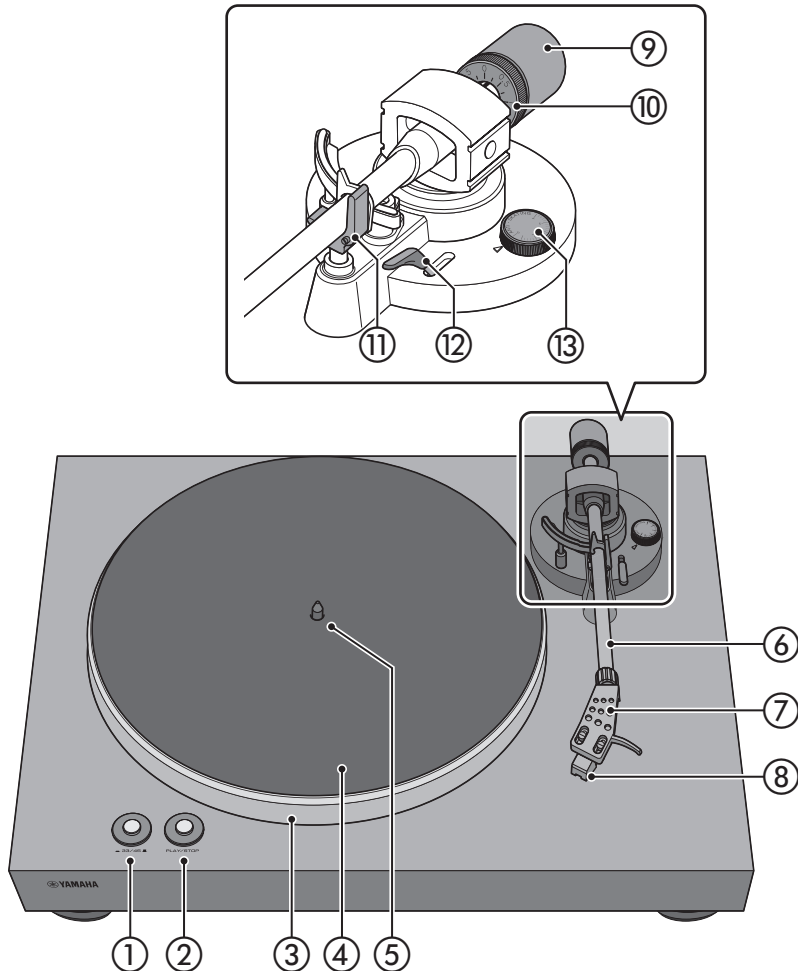

- ① 33/45 (speed) (⇒ page 18)
- ② PLAY/STOP (play/stop) (⇒ page 18)
- ③ Platter (⇒ page 11)
- ④ Platter sheet (⇒ page 12)
- ⑤ Center spindle (⇒ page 11)
- ⑥ Tone arm (⇒ page 12)
- ⑦ Head shell (⇒ page 12)
- ⑧ Cartridge
- ⑨ Counter weight (⇒ page 12)
- ⑩ Counter ring (⇒ page 16)
- ⑪ Arm rest (⇒ page 15)
- ⑫ Lift lever (⇒ page 19)
- ⑬ Anti-skating (⇒ page 17)

Back panel

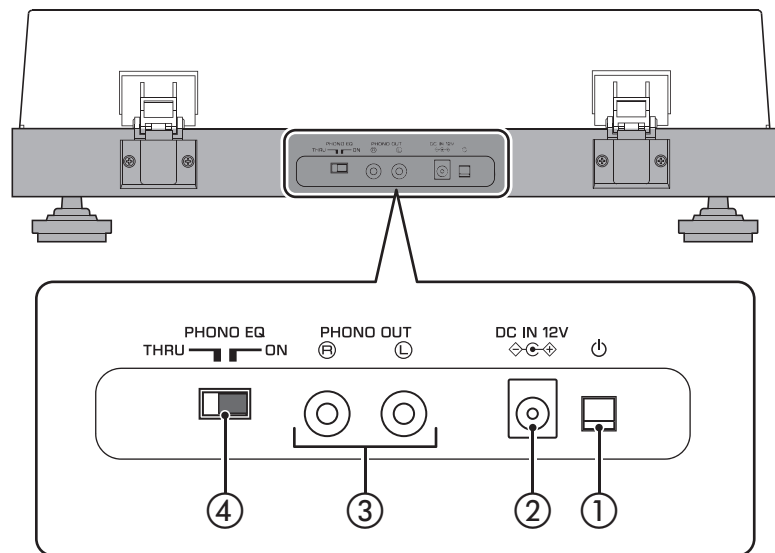

① **⏻ (power)**

This turns the unit's power on/off. (⇒ page 17)

 : on

 : off

② **DC IN jack**

Connect the AC adaptor (supplied) to this jack. (⇒ page 14)

③ **PHONO OUT jacks**

These jacks output the playback audio of the record. (⇒ page 14)

④ **PHONO EQ (phono equalizer) switch**

As appropriate for the device that is connected, set this to switch the signal that is output from the PHONO OUT jacks. (⇒ page 14)

Getting ready

Location

Because record playback is easily affected by vibration, you should place the unit in a level location that is not subject to external vibration. Place it sufficiently far from your speaker system so that it will not be affected by sound pressure or vibration.

Assembly

Assembling the unit

- 1 Lift up the platter.
- 2 Reaching through the round hole in the platter, pull the belt outward, hooking it over your finger.
- 3 Insert the platter onto the center spindle.

CAUTION

- ◆ Take care not to drop the platter. Dropping it might cause injury, or might damage the unit.

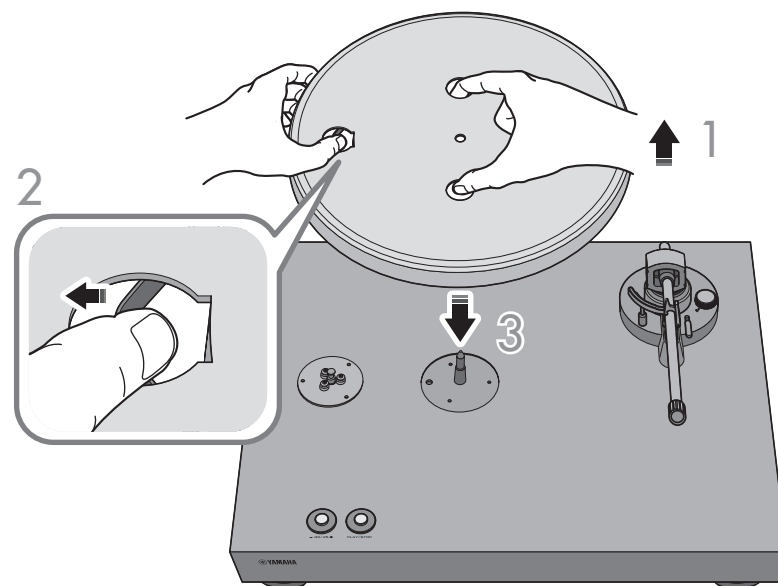

4 Align the round hole of the platter with the pulley.

5 Use your finger to hook the belt onto the pulley.

Take care that the belt is not twisted. After hooking the belt onto the pulley, rotate the platter several times to ensure that the belt is smoothly in place.

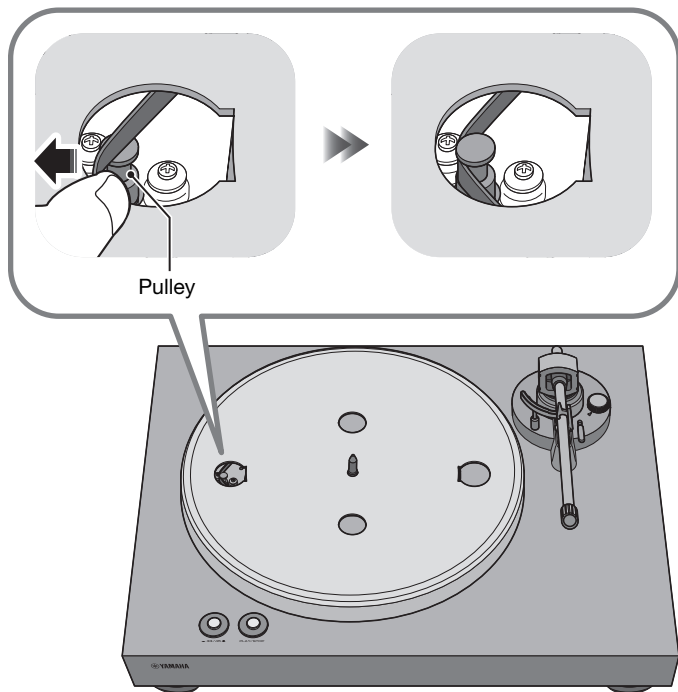

6 Place the platter sheet on the platter.

7 Attach the counter weight to the tone arm.

With the markings on the counter weight facing you, slide it onto the back end of the tone arm.

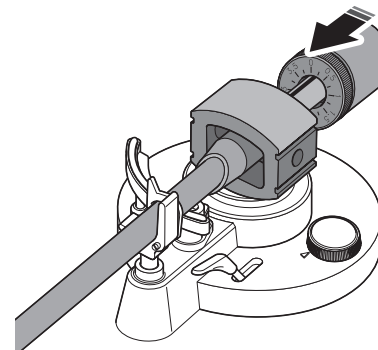

8 Attach the head shell to the tone arm.

Insert the head shell into the front end of the tone arm, and turn the lock nut to secure it.

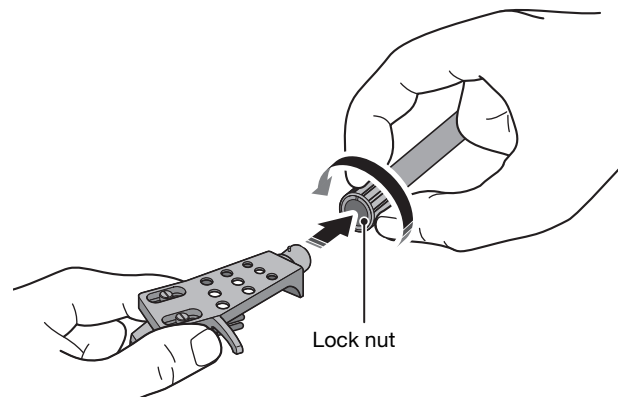

Attaching the dust cover

The dust cover protects this unit from dust etc.

- 1 Insert the hinges into the appropriate locations at two sides of the dust cover.

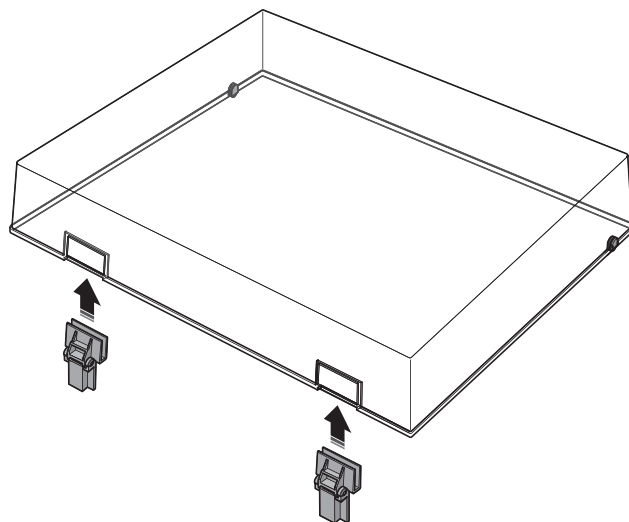

- 2 Attach the dust cover by inserting the hinges into the hinge bases located on the back panel of the unit.

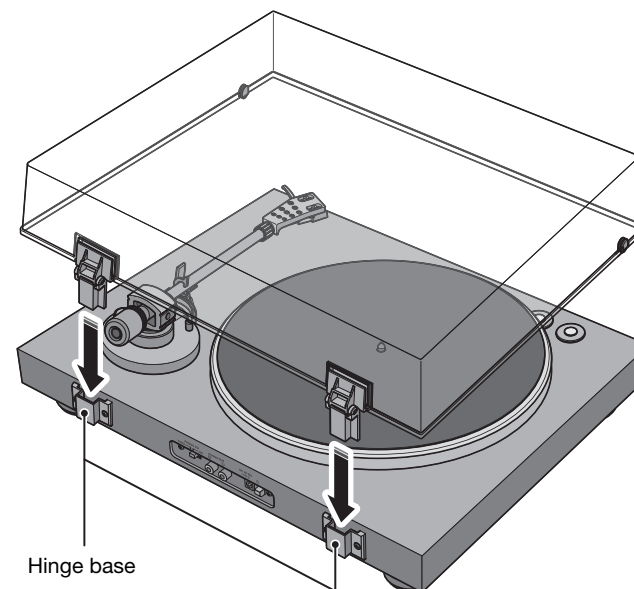

NOTE

- ◆ To remove the dust cover, grasp the two sides of the dust cover and slowly lift upward to remove the cover together with its hinges.

CAUTION

- ◆ Take care not to pinch your hands or fingers when opening or closing the dust cover

Making connections

CAUTION

- ◆ Finish making all other connections before you connect the AC adaptor (supplied) to an AC outlet.

NOTE

- ◆ Also refer to the owner's manuals of the device that you are connecting.

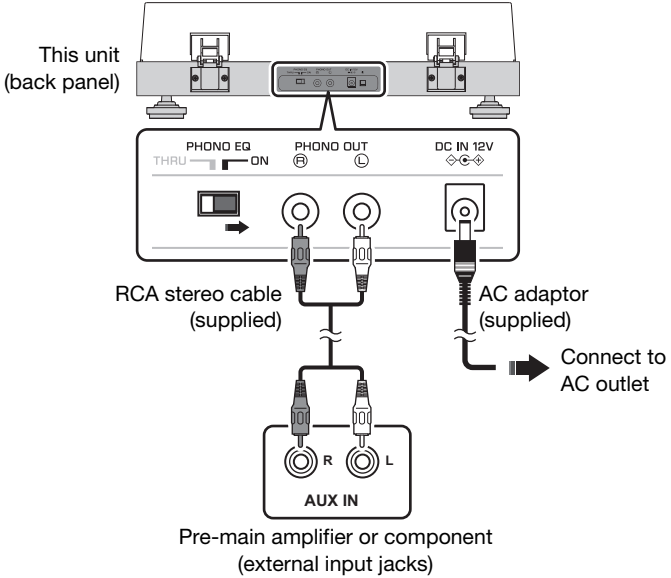
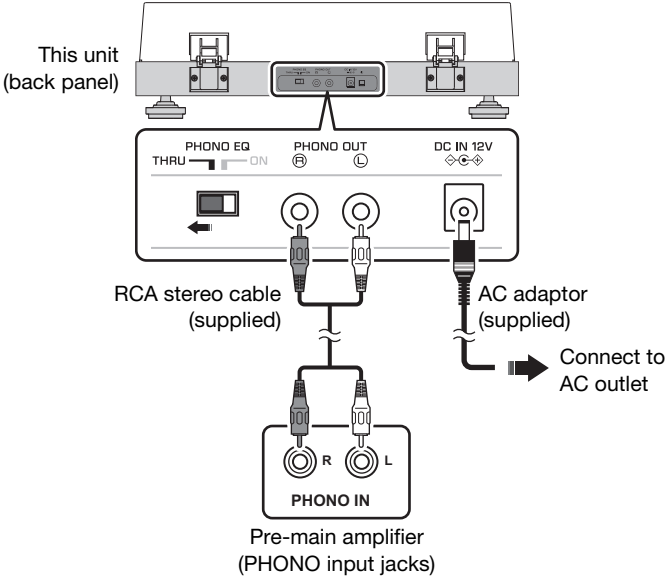
Connected devices	<ul style="list-style-type: none"> • Devices not equipped with PHONO input jacks  <p>This unit (back panel)</p> <p>RCA stereo cable (supplied)</p> <p>AC adaptor (supplied)</p> <p>Connect to AC outlet</p> <p>Pre-main amplifier or component (external input jacks)</p>	<ul style="list-style-type: none"> • Devices equipped with PHONO input jacks  <p>This unit (back panel)</p> <p>RCA stereo cable (supplied)</p> <p>AC adaptor (supplied)</p> <p>Connect to AC outlet</p> <p>Pre-main amplifier (PHONO input jacks)</p>
	PHONO EQ switch setting	ON (default)
This unit's equalizer function	<p>Enabled</p> <p>The signal from the cartridge is amplified by the phono equalizer that is built into this unit, and is output from the PHONO OUT jacks.</p>	<p>Disabled</p> <p>The signal from the cartridge is output directly from the PHONO OUT jacks.</p>

Making adjustments

Adjusting the stylus pressure

Adjust the tone arm so that the appropriate stylus pressure is applied to the record.

- 1 Detach the stylus cover.

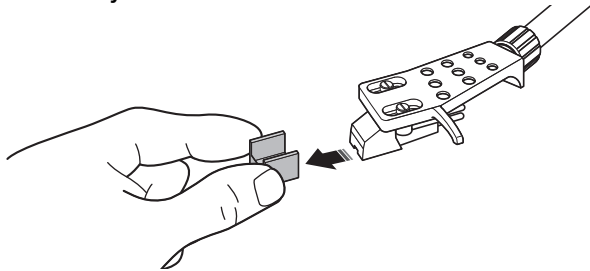

NOTICE

- ◆ Take care that the stylus cover or your finger do not contact the stylus.

- 2 Set the anti-skating adjustment to the "0" position.

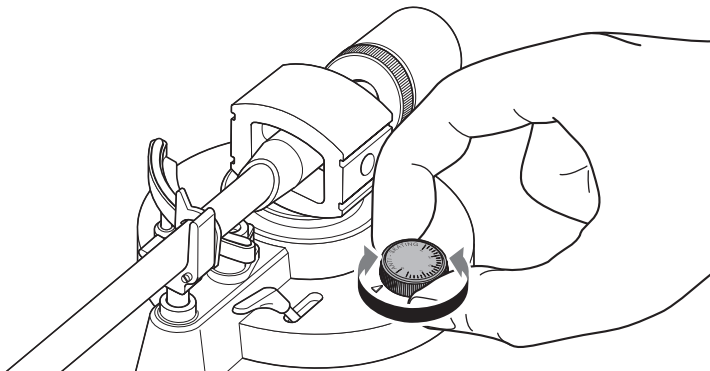

- 3 Release the tone arm lock.

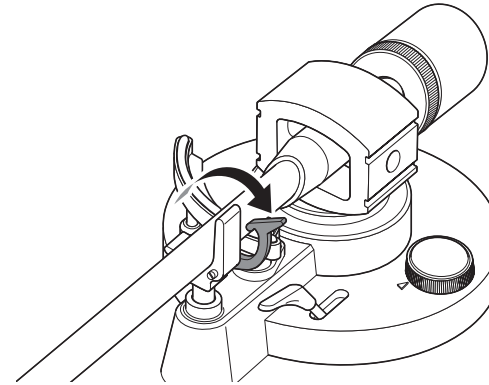

- 4 Move the tone arm off of the arm rest and slightly to the left.

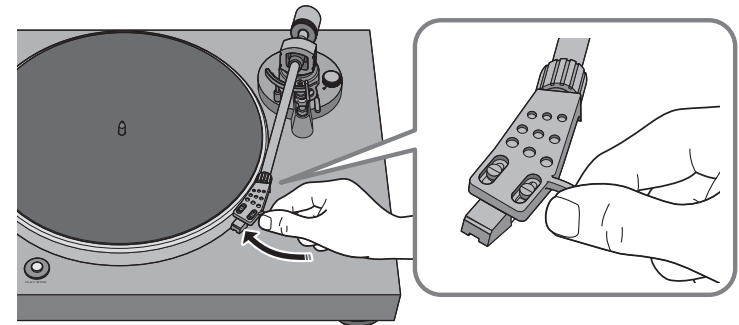

NOTICE

- ◆ Take care that the needle does not contact any part of the unit.

5 Turn the counter weight so that the tone arm is horizontal.

Toward ①: Counter weight moves forward on the tone arm.

Toward ②: Counter weight moves backward on the tone arm.

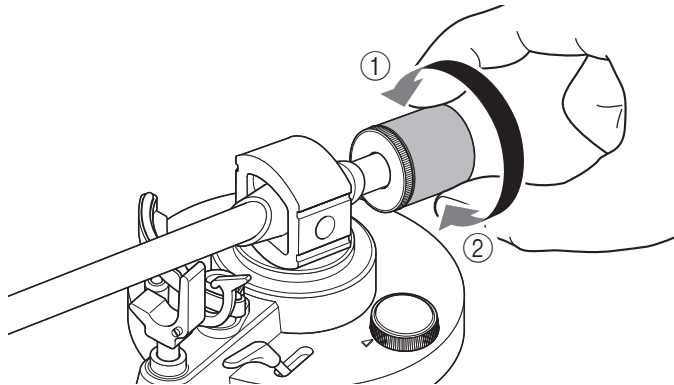

Correct



Tone arm is horizontal
(balanced)

Incorrect



Counter weight is too far
forward

Incorrect



Counter weight is too far
backward

6 Return the tone arm to the arm rest, and lock it in place.

7 Turn the counter ring so that the “0” marking is aligned with the center line on the back end of the tone arm.

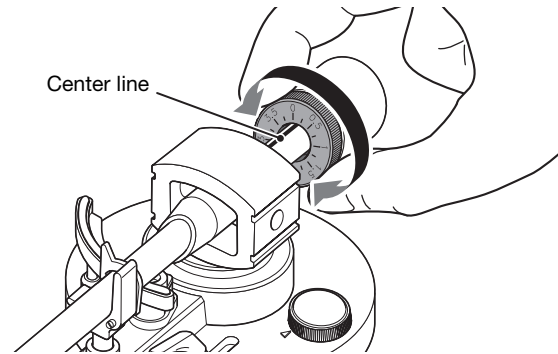

NOTE

- ◆ When turning the counter ring, use your fingers to press the counter weight so that it does not rotate.

8 By turning the counter weight, set the counter weight markings to the stylus pressure specified for the cartridge.

The specified stylus pressure for the supplied cartridge is 3.5 g.

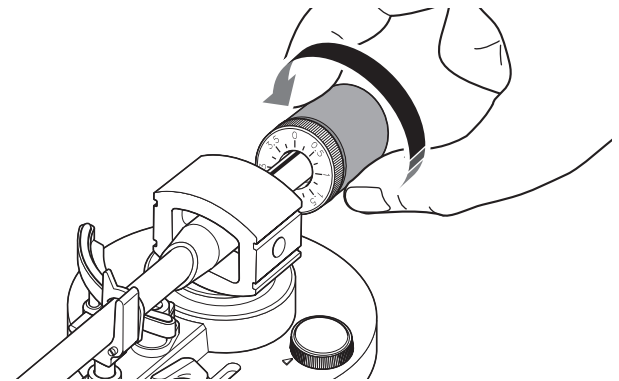

NOTE

- ◆ Turning the counter weight also turns the counter ring.

Adjusting the anti-skating

As the platter rotates, the tip of the stylus generates a force that pulls it toward the center of rotation. If the anti-skating value is set to the same value as the stylus pressure, a force is generated that pulls the tip of the stylus outward away from the center of rotation, and the two forces cancel each other.

- 1 Turn the anti-skating adjustment to the same value as the stylus pressure of the cartridge.

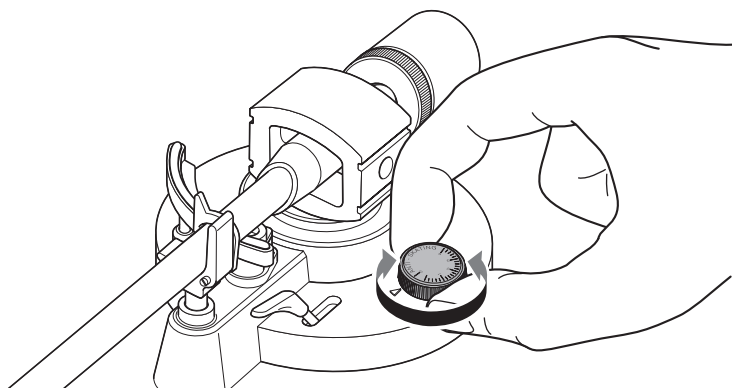

Turning the power on

On the back panel of the unit, press  (power) to turn on the power of the unit.

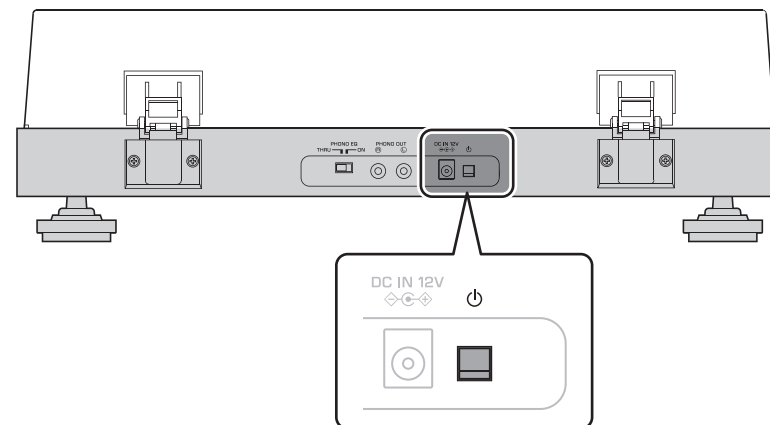

Playback

■ Starting playback

⚠ CAUTION

- ◆ If you play back a record without sufficiently lowering the volume of your amplifier, a loud sound might occur when the tip of the stylus contacts the record. This can cause hearing loss and might damage your amplifier and speaker, so be sure to lower the volume of your amplifier.

1 Open the dust cover, and place the record on the platter.

If you're playing a 45 rpm record, use the supplied 45 rpm adaptor.

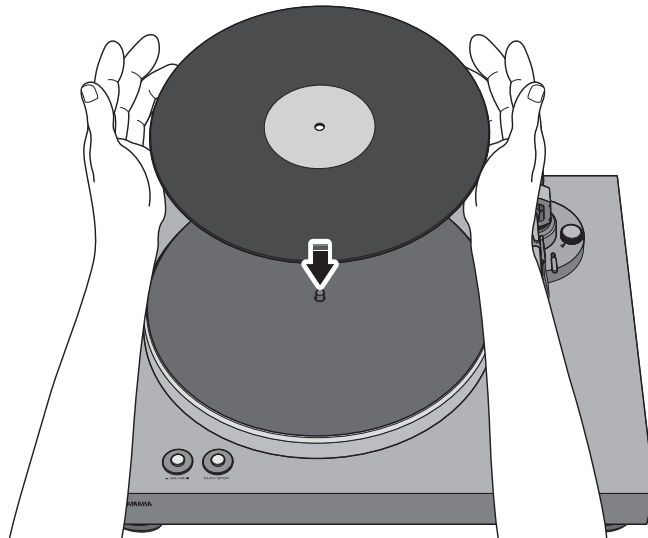

2 Press 33/45 (speed) to select the appropriate speed for the record.

 : 33 1/3 rpm

 : 45 rpm

3 Press PLAY/STOP (play/stop).

The platter rotates.

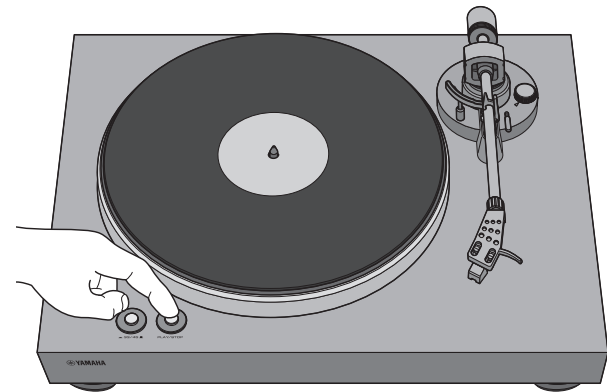

- 4 Release the tone arm lock, and raise the lift lever.

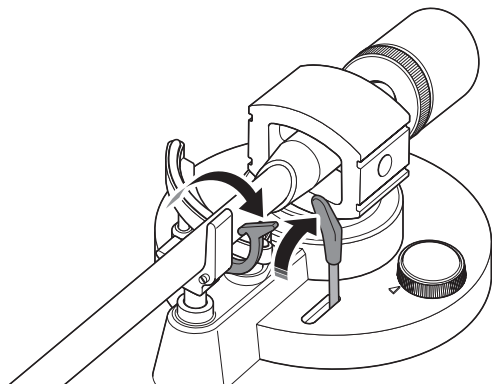

- 6 Lower the lift lever.
The tone arm is lowered, and playback starts.

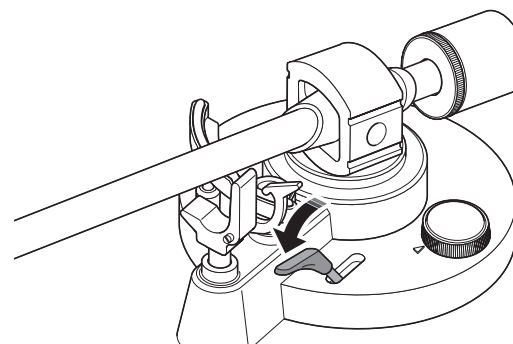

- 5 Move the tone arm to the playback position of the record.

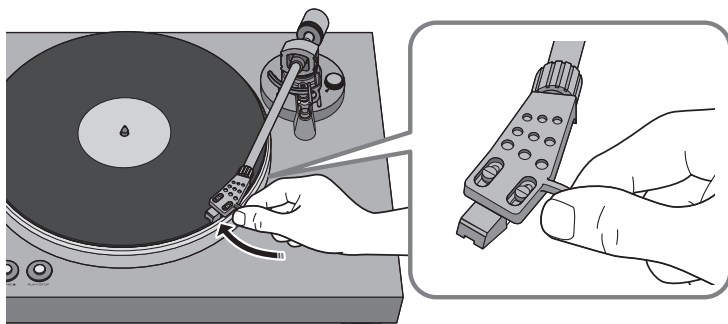

■ Pausing playback

If you raise the lift lever, the tone arm rises and playback pauses.

When you lower the lift lever, playback resumes.

■ Stopping playback

- 1 Raise the lift lever.
- 2 Return the tone arm to the arm rest.
- 3 Lower the lift lever.
- 4 Press **PLAY/STOP** (play/stop).
The platter stops rotating.
- 5 Lock the tone arm.

NOTE

- ◆ The tone arm does not automatically rise when the record finishes playing.
- ◆ If you will not be using the unit for a time, attach the cover to the stylus to protect it.

When necessary

Care

■ Caring for this unit

Wipe it with a soft dry cloth. Do not use chemicals such as benzine or thinner, since they might damage the surface.

■ Caring for the record stylus

The tip of the record stylus is extremely delicate. Handle it with care so that it is not damaged. If dust should adhere to the tip of the stylus, use a soft pointed brush to wipe it off starting at the base of the stylus and moving toward the tip, or use a commercially available cleaner made for that purpose.

■ Caring for records

Dirt adhering to a record can cause skips or noise. Use a commercially available record cleaner to remove dirt.

Replacement

Replacing the belt

Depending on the conditions of use, the belt can wear out or break. If this occurs, replace the belt. For a replacement belt, contact your nearest authorized Yamaha dealer or service center.

- 1 Turn off the power of this unit and of the connected devices, and disconnect this unit's AC adaptor from the AC outlet.
- 2 Remove the platter sheet from the platter.
- 3 Detach the belt from the pulley.
- 4 Insert your fingers into the round holes of the platter, and lift up the platter.

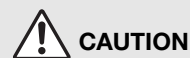

CAUTION

- ◆ Take care not to drop the platter. Dropping it might cause injury, or might damage the unit.

- 5 Turn the platter over, and remove the belt.
- 6 Install the replacement belt on the platter.
Take care that the belt is not twisted.
- 7 Install the platter on this unit.

For details on installation, refer to "Assembly" on page 11.

Replacing the record stylus

When the tip of the record stylus becomes worn down or damaged, replace it immediately.

As the replacement stylus, please purchase an ATN3600L replacement stylus made by Audio-Technica.

⚠ CAUTION

- ◆ Attach the stylus cover before replacing the stylus. The tip of the stylus might injure you, or it might become damaged.
- ◆ Take care that children do not swallow the stylus when it is removed.

1 Turn off the power of this unit and of the connected devices, and disconnect this unit's AC adaptor from the AC outlet.

2 While using your fingers to hold the body of the cartridge, press the stylus down in the direction of ①, and pull it in the direction of ② to remove it.

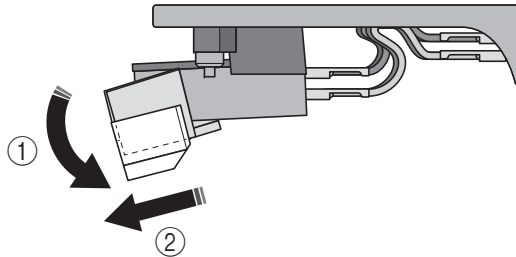

3 While using your fingers to hold the body of the cartridge, insert the tab of the replacement stylus into the groove on the underside of the cartridge.

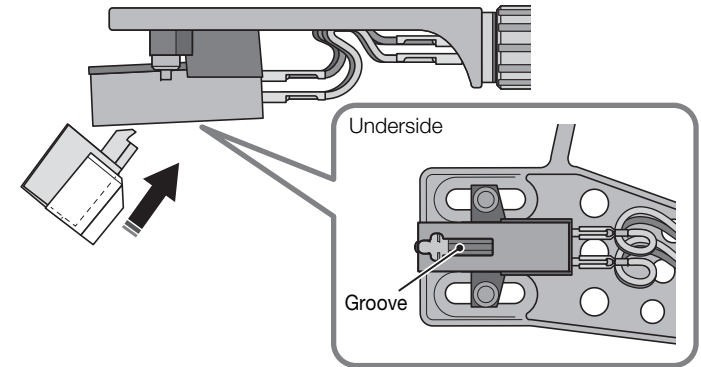

4 Press the stylus upward until you hear a click.

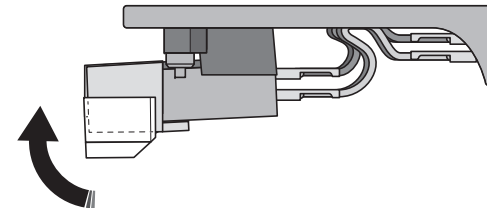

Moving this unit

When moving this unit, lock the tone arm so that it does not move.

Troubleshooting

If the unit stops operating correctly, check the following points.

If taking the appropriate action does not solve the problem, or if there is a problem not listed below, press the ⏻ (power) button located on the unit's back panel to turn off the power, disconnect the power cord, and contact your nearest authorized Yamaha dealer or service center.

Problem	Cause	Action	Reference page
Pressing ⏻ (power) does not turn on the power.	The AC adaptor has come unplugged from this unit's DC IN jack or from the AC outlet, or is not firmly plugged in.	Firmly plug the AC adaptor into this unit's DC IN jack and into an AC outlet.	14
The platter does not rotate.	The belt is not correctly positioned on the platter and pulley, or the belt has come off.	Attach the belt correctly to the platter and the pulley.	11
	⏻ (power) is not on.	Turn ⏻ (power) on.	17
No sound.	The head shell is not correctly attached to the tone arm.	Attach the head shell correctly to the tone arm.	12
	The RCA stereo cable is not connected correctly.	Connect the RCA stereo cable correctly.	14
	The mute setting of the amplifier is on.	Turn off the mute setting of the amplifier.	–
Volume is too weak or too loud.	The cartridge setting of the amplifier or phono equalizer is incorrect.	Set the cartridge setting of the amplifier or phono equalizer correctly for the type of cartridge that you're using (MM or MC).	–
	The PHONO EQ switch is set incorrectly.	Set the PHONO EQ switch correctly for the device that is connected.	14
Something is wrong with the left/right balance of the sound.	The turntable is tilted.	Place the turntable on a level location.	–
Playback speed is wrong.	The speed setting is incorrect.	Set the 33/45 (speed) setting correctly. This unit does not support playback of SP records (78 rpm).	18
Hum is audible.	The RCA stereo cable is not connected correctly.	Connect the RCA stereo cable correctly.	14
	The head shell is not firmly secured to the tone arm.	Use the lock nut to firmly secure the head shell to the tone arm.	12

Problem	Cause	Action	Reference page
Skips occur. Noise occurs. The sound is distorted.	The stylus pressure is not adjusted correctly.	Set the counter weight markings to the stylus pressure specified for the cartridge.	15
	The record is scratched or warped.	Do not use scratched or warped records.	–
	The record is dirty.	Use a commercially available record cleaner to clean the record.	–
	The record is statically charged.	Use an anti-static brush to remove the static charge.	–
	The stylus is dirty.	Remove the dirt from the stylus.	21
	The stylus is worn down.	Replace the stylus.	22
	The unit is placed in a location that is subject to vibration.	Place the unit in a level location that is not subject to vibration.	–
Feedback occurs.	The unit is too close to the speakers.	Locate the unit farther away from the speakers.	–
	The playback volume is too high.	Adjust the volume of the amplifier.	–

Specifications

The specifications of this unit are as follows.

Platter section

Drive method	Belt drive
Motor	DC motor
Rotation Speed	33 1/3 rpm, 45 rpm
Rotation Speed Variation	±2%
Wow and flutter0.2%
Platter	Aluminium die-casting Diameter 30 cm

Tone arm section

Type	Static balance straight tone arm
Effective arm length223.5 mm
Stylus pressure adjustment range	0–4 g
Acceptable cartridge weight	15.5–19 g (including head shell)
Overhang	19 mm

Cartridge section

Type	MM type
Output voltage	2.5 mV (1 kHz, 3.54 cm/sec)
Stylus pressure3.5 ±0.5 g
Cartridge weight5.0 ±0.3 g
Cartridge Height17.0 ±0.7 mm
Head shell weight	10 g (including screws, nuts, and wires)

Audio section

Output level	
PHONO EQ THRU (1 kHz, 3.54 cm/sec)	2.5 mV ±3 dBV
PHONO EQ ON	140 mV (–17 dBV)
Signal to Noise Ratio (A-weighted, 20 kHz LPF)	67 dB or higher
Output jack	PHONO OUT × 1 (RCA unbalanced)

General

AC adaptor power supply	
Input	AC 100–240 V 50/60 Hz
Output12 V 0.5A
Power consumption	
While powered on1.5 W
While powered off0.1 W
Weight	4.8 kg
Dimensions (width × height × depth)450 × 136 × 368 mm (including legs and protrusions)

- ◆ The contents of this manual apply to the latest specifications as of the publishing date. To obtain the latest manual, access the Yamaha website then download the manual file.

Ce produit est conçu pour l'écoute de sources audio dans le cadre domestique.

PRÉCAUTIONS D'USAGE

LISEZ ATTENTIVEMENT AVANT DE PROCÉDER À TOUTE UTILISATION. VEILLEZ À SUIVRE CES INSTRUCTIONS.

Les mises en garde énumérées ci-dessous sont destinées à prévenir les risques pour l'utilisateur et les tiers, à éviter les dommages matériels et à aider l'utilisateur à se servir de l'appareil correctement et en toute sécurité. Assurez-vous de suivre ces instructions.

Après avoir consulté ce manuel, conservez-le dans un endroit sûr de façon à pouvoir vous y reporter facilement.

- Veillez à faire inspecter ou réparer l'appareil par le revendeur auprès duquel vous l'avez acheté ou par un technicien Yamaha qualifié.
- Yamaha ne peut être tenu responsable des dommages corporels et matériels causés par une mauvaise manipulation de l'instrument ou par des modifications apportées à l'appareil.
- Ce produit est conçu pour un usage courant dans les résidences standard. Ne l'utilisez pas pour des applications nécessitant une haute fiabilité, telles que la gestion des gestes essentiels à la vie, des soins de santé ou des biens de grande valeur.



AVERTISSEMENT

Ce contenu indique « un risque de blessures graves ou de mort ».

En cas d'anomalie

- Si l'un des problèmes suivants se produit, coupez immédiatement l'alimentation et retirez la fiche d'alimentation.
 - Le cordon/la fiche d'alimentation est endommagé(e).
 - Une odeur inhabituelle ou un son anormal ou de la fumée se dégage de l'appareil.
 - Un corps étranger ou de l'eau a pénétré à l'intérieur de l'appareil.
 - Une brusque perte de son est survenue durant l'utilisation de l'appareil.
 - L'appareil est fissuré ou endommagé.
- En continuant d'utiliser l'appareil dans ces conditions, vous risquez de provoquer des chocs électriques, un incendie ou des dysfonctionnements. Faites immédiatement inspecter ou réparer l'appareil par le revendeur auprès duquel vous l'avez acheté ou par un technicien Yamaha qualifié.

Alimentation

- Ne faites rien qui pourrait endommager le cordon d'alimentation.
 - Ne le placez pas à proximité d'un radiateur.
 - Évitez de le plier excessivement ou de le modifier.
 - Évitez de l'érafler.
 - Ne placez pas dessus d'objets lourds.L'utilisation du cordon d'alimentation en ayant le conducteur du cordon exposé pourrait provoquer des chocs électriques ou un incendie.
- En cas de risque d'impact de foudre à proximité de l'appareil, évitez de toucher la fiche d'alimentation. Le non-respect de cette consigne peut entraîner des chocs électriques.
- Assurez-vous d'utiliser l'appareil avec la tension d'alimentation appropriée, telle qu'imprimée sur l'appareil. L'absence de raccordement à une prise secteur appropriée pourrait provoquer un incendie, des chocs électriques ou des dysfonctionnements.
- Veillez à utiliser l'adaptateur secteur fourni. Le non-respect de cette consigne peut entraîner un incendie, des brûlures ou des dysfonctionnements.
- Veillez à ne pas utiliser l'adaptateur secteur fourni avec d'autres appareils. Le non-respect de cette consigne peut entraîner un incendie, des brûlures ou des dysfonctionnements.

- Vérifiez périodiquement l'état de la prise électrique, dépoussiérez-la et nettoyez-la en prenant soin de retirer toutes les impuretés qui pourraient s'y accumuler. Le non-respect de cette consigne peut entraîner un incendie ou des chocs électriques.
- Lors de l'installation de l'appareil, assurez-vous que la prise secteur que vous utilisez est facilement accessible. En cas de problème ou de dysfonctionnement, désactivez immédiatement l'interrupteur d'alimentation et retirez la fiche de la prise secteur. Même lorsque l'interrupteur d'alimentation est en position désactivée, l'appareil n'est pas déconnecté de la source d'électricité tant que le cordon d'alimentation reste branché à la prise murale.
- Si vous entendez le tonnerre gronder ou suspectez l'imminence d'un éclair, mettez immédiatement l'appareil hors tension et débranchez la fiche d'alimentation de la prise secteur. Le non-respect de cette consigne peut entraîner un incendie ou des dysfonctionnements.
- Si vous prévoyez de ne pas utiliser l'appareil pendant une longue période de temps, assurez-vous de retirer la fiche d'alimentation de la prise secteur. Le non-respect de cette consigne peut entraîner un incendie ou des dysfonctionnements.

Démontage interdit

- Ne tentez pas de démonter ou de modifier l'appareil. Le non-respect de cette procédure risque d'entraîner un incendie, des chocs électriques, des blessures ou des dysfonctionnements.

Avertissement relatif à la présence d'eau

- N'exposez pas l'appareil à la pluie, ne l'utilisez pas près d'une source d'eau ou dans un milieu humide et ne déposez pas dessus des récipients (tels que des vases, des bouteilles ou des verres) contenant des liquides qui risqueraient de s'infiltrer par les ouvertures ou de dégouliner. Toute infiltration de liquide tel que de l'eau à l'intérieur de l'appareil risque de provoquer un incendie, des chocs électriques ou des dysfonctionnements.
- N'essayez jamais de retirer ou d'insérer une fiche électrique avec les mains mouillées. Ne manipulez pas l'appareil en ayant les mains mouillées. Le non-respect de cette procédure risque d'entraîner des chocs électriques ou des dysfonctionnements.

Prévention contre les incendies

- Ne placez pas d'objets brûlants ou de flammes nues à proximité de l'appareil, au risque de provoquer un incendie.

Précautions d'utilisation

- Veillez à ne pas faire tomber l'appareil ni son adaptateur secteur et à ne pas leur appliquer une pression excessive. Le non-respect de cette procédure risque d'entraîner des chocs électriques, un incendie ou des dysfonctionnements.



ATTENTION

Ce contenu indique « un risque de blessures ».

Alimentation

- Ne couvrez pas et n'entourez pas l'adaptateur secteur avec un chiffon ou une couverture. Le non-respect de cette consigne peut provoquer la formation de chaleur à l'intérieur de l'appareil et cause une déformation en cas d'incendie.
- N'utilisez pas une prise secteur dans laquelle la fiche d'alimentation ne peut pas s'insérer fermement. Le non-respect de cette consigne peut entraîner un incendie, des chocs électriques ou des brûlures.
- Veillez à toujours saisir la fiche elle-même, et non le câble, pour la débrancher. Si vous tirez sur le cordon, vous risquez de l'endommager et de provoquer des chocs électriques ou un incendie.
- Introduisez complètement la fiche d'alimentation dans la prise secteur. L'utilisation de l'appareil alors que la fiche d'alimentation n'est pas complètement insérée dans la prise peut entraîner une accumulation de poussière sur la fiche et provoquer un incendie ou des brûlures.

Installation

- Ne placez pas l'appareil dans une position instable afin d'éviter qu'il ne tombe ou se renverse accidentellement et ne provoque des blessures.
- N'installez pas l'appareil dans des endroits où il pourrait entrer en contact avec des gaz corrosifs ou de l'air à haute teneur en sel, ou encore des endroits exposés à une fumée ou une vapeur excessive. Cela pourrait provoquer des dysfonctionnements.

- Avant de déplacer l'appareil, veillez à désactiver l'interrupteur d'alimentation et à déconnecter tous les câbles de connexion. Le non-respect de cette consigne peut entraîner l'endommagement des câbles ou provoquer le trébuchement et la chute de l'utilisateur ou d'autres personnes.

Perte de capacités auditives

- Avant de raccorder l'unité à d'autres appareils, mettez tous les appareils concernés hors tension. Le non-respect de ces mesures peut provoquer une perte d'acuité auditive, entraîner un risque d'électrocution ou endommager l'appareil.
- Lorsque vous mettez le système audio sous tension, allumez toujours l'amplificateur ou le récepteur en DERNIER pour éviter d'endommager votre ouïe et les haut-parleurs. Lors de la mise hors tension, vous devez éteindre l'amplificateur ou le récepteur en PREMIER pour la même raison. Le non-respect des consignes précédentes risque d'entraîner une déficience auditive ou d'endommager le casque.

Entretien

- Retirez la fiche d'alimentation de la prise secteur avant de procéder au nettoyage de l'appareil. Le non-respect de cette consigne peut entraîner des chocs électriques.

Précautions d'utilisation

- Conservez les petites pièces hors de portée des enfants en bas âge. Vos enfants risquent de les avaler accidentellement.
- Évitez de faire ce qui suit :
 - vous mettre debout ou vous assoir sur l'appareil.

- placer des objets lourds sur l'appareil.
- disposer l'appareil en pile.
- appliquer une force excessive sur les boutons, les commutateurs, les bornes d'entrée/sortie, etc.

Le non-respect de ces consignes pourrait causer des blessures ou un endommagement de l'appareil.

- Évitez de débrancher les câbles connectés afin de ne pas causer de blessures ou de dommages matériels qui pourraient résulter de la chute de l'appareil.

Avis

Indique les points que vous devez respecter afin d'éviter toute défaillance, dommage ou dysfonctionnement du produit et toute perte de données.

Alimentation

- Si vous ne comptez pas utiliser ce produit pendant une période prolongée, débranchez-le de la prise secteur. Une faible quantité de courant continue d'alimenter ce produit après sa mise hors via le bouton [⏻] (alimentation).

Installation

- N'utilisez pas l'appareil à proximité d'autres équipements électroniques, tels qu'un téléviseur, une radio ou un téléphone mobile. Si vous ne respectez pas cette consigne, l'appareil, le téléviseur ou la radio risquent de provoquer des interférences.
- N'utilisez pas l'appareil dans un emplacement exposé à la lumière directe du soleil, à une température très élevée (à proximité d'un appareil de chauffage) ou très basse, à un dépôt de pou-

sière excessif ou à de fortes vibrations. Le non-respect de cette consigne peut entraîner la déformation du panneau de l'appareil, le dysfonctionnement de ses composants internes ou l'instabilité de ses opérations.

Raccordements

- En cas de connexion d'unités externes, assurez-vous de lire attentivement le mode d'emploi de l'appareil concerné et reliez-le conformément aux instructions fournies.

La non-conformité aux instructions de manipulation peut provoquer le dysfonctionnement de l'appareil.

Manipulation

- Ne placez pas d'objets en plastique ou en caoutchouc sur l'appareil. Le non-respect de cette consigne peut provoquer une décoloration ou une déformation du panneau de cet appareil.
- Si la température ambiante change radicalement (comme pendant le transport de l'appareil ou dans des conditions de surchauffe ou de refroidissement rapides) et que de la condensation se forme dans l'appareil, laissez-le hors tension pendant plusieurs heures jusqu'à ce qu'il soit complètement sec avant de le réutiliser. L'utilisation de l'appareil en cas de formation de condensation peut entraîner son dysfonctionnement.

Entretien

- Si la température ou le degré d'humidité change radicalement, des gouttelettes d'eau (de la condensation) pourrait se former sur la surface de l'appareil. En cas de formation de condensation, essuyez immédiatement la surface de l'appareil avec un chiffon doux et sec. Si la condensation

n'est pas éliminée de la surface de l'appareil, elle risque d'être absorbée par les composants en bois, causant leur déformation.

- Utilisez un chiffon doux et sec pour le nettoyage de l'appareil. L'utilisation de produits chimiques tels que de la benzène ou du diluant, de produits d'entretien ou de chiffons de lavage chimique peut causer la décoloration ou la déformation de l'appareil.

Mise au rebut ou transfert

- Avant de transférer la propriété de ce produit, veuillez à inclure ce document et les accessoires fournis avec le produit.
- Suivez les règlements en vigueur dans votre région pour mettre au rebut ce produit et ses accessoires.

Informations

À propos du contenu de ce manuel

- Les illustrations et les captures d'écran figurant dans ce manuel servent uniquement à expliciter les instructions.
- Les noms de société et les noms de produit mentionnés dans ce manuel sont des marques commerciales ou des marques déposées de leurs sociétés respectives.

■ À propos du nom de l'appareil

Le numéro de modèle, le numéro de série, l'alimentation requise, etc., se trouvent sur ou près de la plaque signalétique du produit, située dans la partie inférieure de l'unité. Notez le numéro de série dans l'espace fourni cidessous et conservez ce manuel en tant que preuve permanente de votre achat afin de faciliter l'identification du produit en cas de vol.

N° de modèle

N° de série

(1003-M06 plate bottom fr 01)

Informations concernant la collecte et le traitement des déchets d'équipements électriques et électroniques

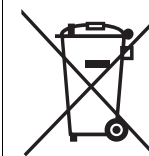

Le symbole sur les produits, l'emballage et/ou les documents joints signifie que les produits électriques ou électroniques usagés ne doivent pas être mélangés avec les déchets domestiques habituels.

Pour un traitement, une récupération et un recyclage appropriés des déchets d'équipements électriques et électroniques, veuillez les déposer aux points de collecte prévus à cet effet, conformément à la réglementation nationale.

En vous débarrassant correctement des déchets d'équipements électriques et électroniques, vous contribuerez à la sauvegarde de précieuses ressources et à la prévention de potentiels effets négatifs sur la santé humaine qui pourraient advenir lors d'un traitement inapproprié des déchets.

Pour plus d'informations à propos de la collecte et du recyclage des déchets d'équipements électriques et électroniques, veuillez contacter votre municipalité, votre service de traitement des déchets ou le point de vente où vous avez acheté les produits.

Pour les professionnels dans l'Union européenne :

Si vous souhaitez vous débarrasser des déchets d'équipements électriques et électroniques, veuillez contacter votre vendeur ou fournisseur pour plus d'informations.

Informations sur la mise au rebut dans d'autres pays en dehors de l'Union européenne :

Ce symbole est seulement valable dans l'Union européenne. Si vous souhaitez vous débarrasser de déchets d'équipements électriques et électroniques, veuillez contacter les autorités locales ou votre fournisseur et demander la méthode de traitement appropriée.

(58-M02 WEEE fr 01)



Table des matières

Prise en main 7

Caractéristiques de cette unité	7
À propos de ce manuel	7
Vérification du contenu	8
Manipulation des disques vinyle	8
Fonctions et éléments de l'unité	9
Panneau supérieur	9
Panneau arrière	10

Préparatifs 11

Emplacement	11
Montage	11
Montage de l'unité	11
Montage du capot	13
Effectuer les connexions	14
Effectuer les réglages	15
Réglage de la pression du diamant	15
Réglage du dispositif anti-skating	17
Mise sous tension	17

Lecture 18

En cas de nécessité 21

Soin et entretien	21
Remplacement de pièces	21
Remplacement de la courroie	21
Remplacement du diamant	22
Déplacement de l'unité	22
Résolution des problèmes	23
Caractéristiques techniques	25



Prise en main





Caractéristiques de cette unité

Cette unité est une platine pour la lecture de disques vinyle.

- **Meuble en bois de finition brillante**
Outre son côté esthétique, ce meuble présente de réels avantages tels qu'une stabilité et un amortissement des vibrations supérieurs.
- **Le bras de lecture droit et extrêmement rigide élimine tout effet sur le signal sonore délicat.**
- **Commutation facile entre sortie LINE dotée d'un circuit de préampli phono (PHONO EQ) et sortie directe PHONO, pour une flexibilité de configuration de votre système de lecture de disques vinyle.**
- **Excellente stabilité de rotation obtenue par l'adoption d'un plateau en aluminium coulé entraîné par courroie via un moteur électrique de couple élevé.**
- **La marge de réinjection est préservée grâce à des pieds (isolants) assurant un excellent amortissement des vibrations et chocs.**

À propos de ce manuel

Veillez garder les points suivants à l'esprit quand vous lisez ce manuel.

- ◆ Les spécifications techniques et l'aspect du produit peuvent être modifiés sans préavis en vue d'améliorations du produit.
- ◆ Description des symboles graphiques utilisés dans ce mode d'emploi :
 - «  **AVERTISSEMENT** » indique des consignes que vous devez observer pour éviter les risques de décès ou de blessures graves.
 - «  **ATTENTION** » indique des consignes que vous devez observer pour éviter les risques de blessures.
 -  **AVIS** indique des consignes que vous devez observer pour éviter d'endommager le produit ou de causer un fonctionnement incorrect.
 -  **NOTE** indique des informations complémentaires qui vous seront utiles.

Vérification du contenu

Assurez-vous que l'emballage contient tous les éléments suivants.

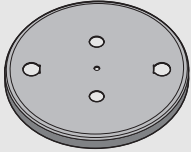
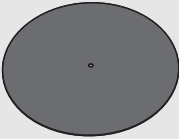
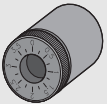
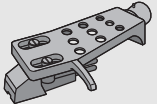
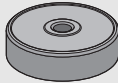
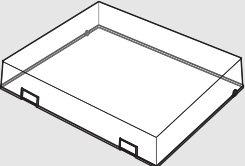
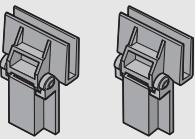
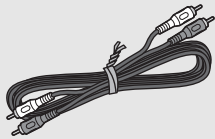
<input type="checkbox"/> Plateau x1 	<input type="checkbox"/> Couvre-plateau x1 	<input type="checkbox"/> Courroie x1 * La courroie est installée sur le plateau.
<input type="checkbox"/> Contrepoids x1 	<input type="checkbox"/> Porte-cellule x1 (avec cellule) 	<input type="checkbox"/> Adaptateur centreur 45 tours x1 
<input type="checkbox"/> Capot x1 	<input type="checkbox"/> Charnière de capot x2 	<input type="checkbox"/> Câble stéréo RCA/ Cinch x1 
<input type="checkbox"/> Adaptateur secteur x1 * Pour des détails, voyez le « Complément d'informations » fourni.		<input type="checkbox"/> Mode d'emploi (ce manuel) <input type="checkbox"/> Complément d'informations (dépliant)

Manipulation des disques vinyle

Pour manipuler un disque vinyle, saisissez-le en posant le pouce contre sa tranche et les autres doigts de la même main sur son étiquette, ou tenez le disque en maintenant sa tranche des deux mains.

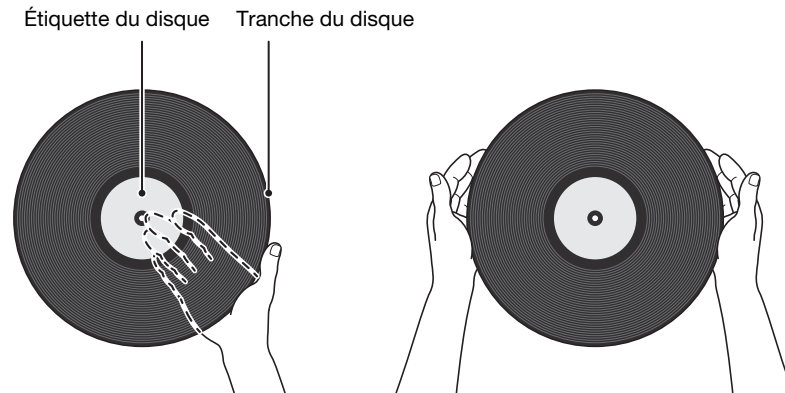

Fonctions et éléments de l'unité

Panneau supérieur

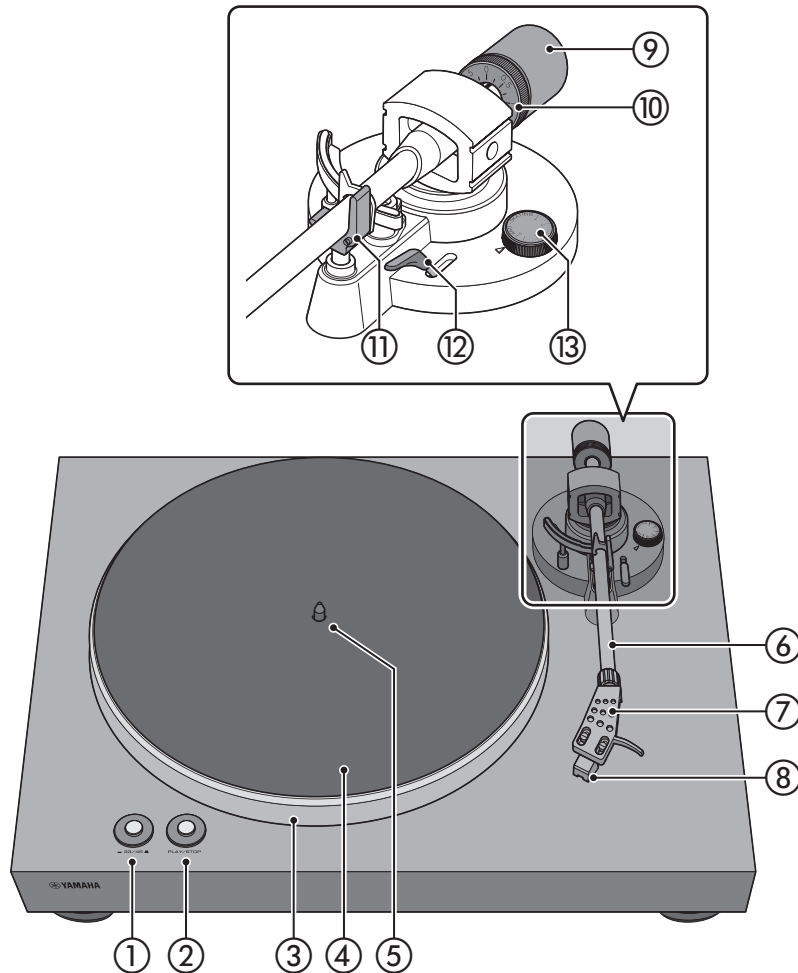

- ① 33/45 tours (vitesse) (⇒ page 18)
- ② PLAY/STOP (lecture/arrêt) (⇒ page 18)
- ③ Plateau (⇒ page 11)
- ④ Couvre-plateau (⇒ page 12)
- ⑤ Axe de plateau (⇒ page 11)
- ⑥ Bras de lecture (⇒ page 12)
- ⑦ Porte-cellule (⇒ page 12)
- ⑧ Cellule
- ⑨ Contrepoids (⇒ page 12)
- ⑩ Bague graduée du contrepoids (⇒ page 16)
- ⑪ Repose-bras (⇒ page 15)
- ⑫ Lève-bras (⇒ page 19)
- ⑬ Dispositif anti-skating (⇒ page 17)

Panneau arrière

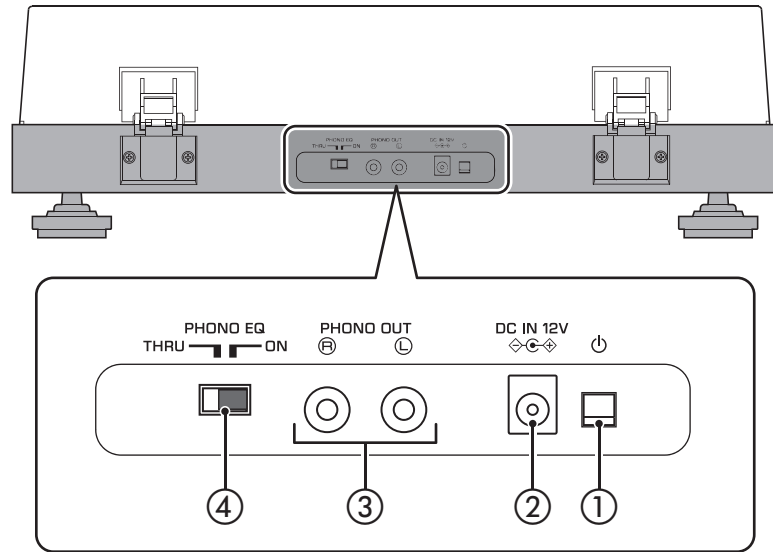

① **🔌 (alimentation)**

Ce bouton met l'unité sous/hors tension. (⇒ page 17)

▬ : sous tension ▬ : hors tension

② **Prise DC IN**

Réliez l'adaptateur secteur (fourni) à cette prise. (⇒ page 14)

③ **Prises PHONO OUT**

Ces prises restituent le signal audio du disque vinyle. (⇒ page 14)

④ **Sélecteur PHONO EQ (préampli phono)**

Réglez ce sélecteur sur la position correspondant au signal approprié restitué via les prises PHONO OUT à l'appareil connecté. (⇒ page 14)

Préparatifs

Emplacement

Vu que les vibrations affectent facilement la lecture de disques vinyle, veillez à poser cette unité sur une surface de niveau et à l'abri de toute vibration. Positionnez l'unité suffisamment à l'écart des enceintes afin d'éviter que la pression sonore ou des vibrations n'affectent la lecture.

Montage

Montage de l'unité

- 1 Levez le plateau.
- 2 Insérez un doigt dans l'ouverture circulaire du plateau et poussez la courroie vers l'extérieur du plateau avec ce doigt.
- 3 Glissez le plateau sur l'axe de plateau.

ATTENTION

- ◆ Veillez à ne pas lâcher le plateau. Cela pourrait causer des blessures ou endommager l'unité.

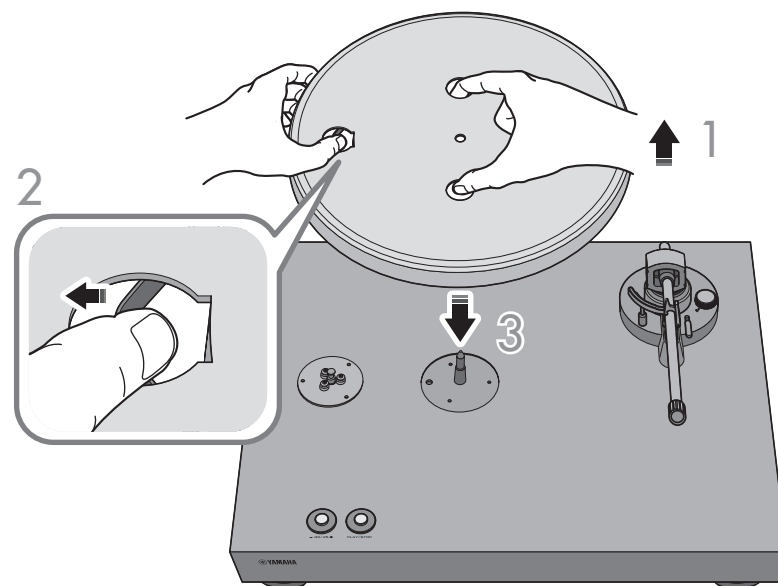

4 Alignez l'orifice circulaire du plateau avec la poulie.

5 Mettez la courroie en place sur la poulie avec le doigt la maintenant tendue.

Veillez à ne pas tordre la courroie. Après avoir accroché la courroie sur la poulie, tournez plusieurs fois le plateau pour vérifier qu'elle est parfaitement en place.

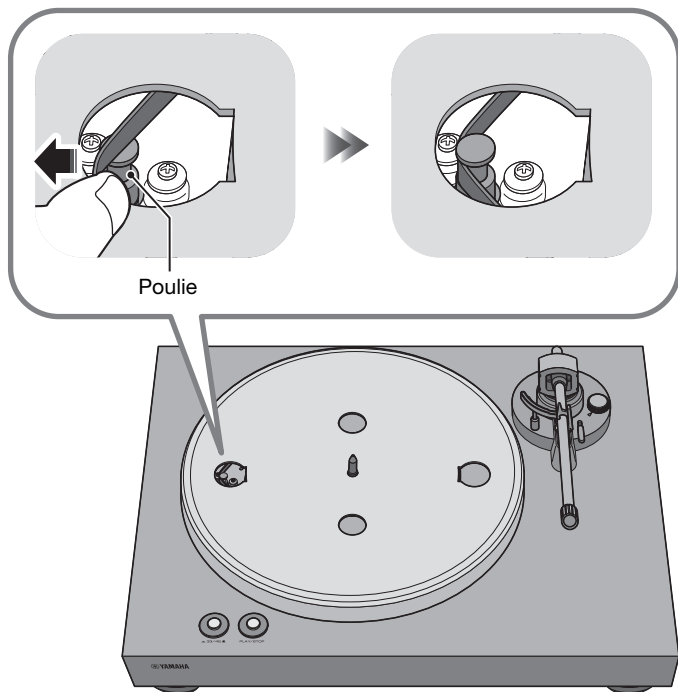

6 Posez le couvre-plateau sur le plateau.

7 Montez le contrepois sur le bras de lecture.

Positionnez les repères du contrepois vers vous et glissez le contrepois sur l'arrière du bras de lecture.

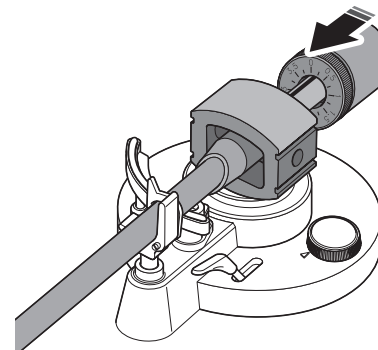

8 Montez le porte-cellule sur le bras de lecture.

Insérez le porte-cellule sur l'extrémité avant du bras de lecture et tournez la bague de verrouillage pour bloquer le porte-cellule.

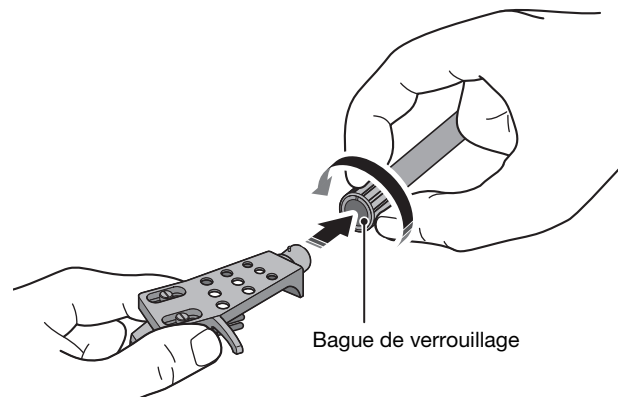

Montage du capot

Le capot protège l'unité contre la poussière, etc.

- 1 Insérez les charnières aux emplacements appropriés des deux côtés du capot.

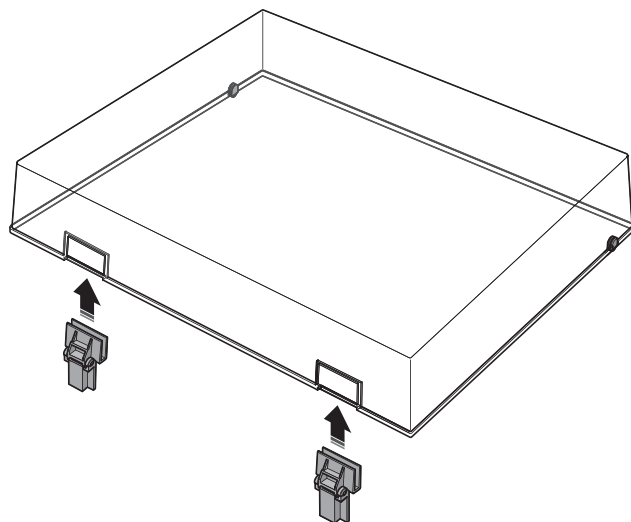

- 2 Montez le capot en insérant les charnières dans les socles de charnière au dos de l'unité.

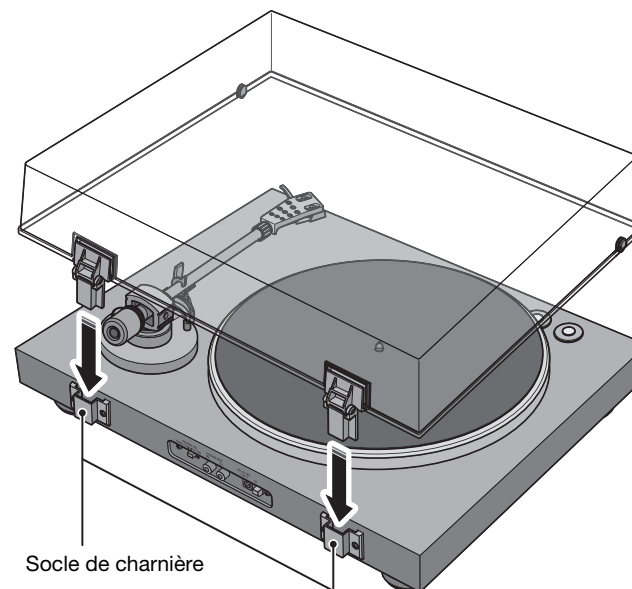

NOTE

- ◆ Pour retirer le capot, saisissez-le des deux côtés et tirez-le lentement vers le haut afin de déposer le capot et ses charnières.



ATTENTION

- ◆ Veillez à ne pas vous pincer les mains ou les doigts lorsque vous ouvrez et fermez le capot.

Effectuer les connexions

⚠ ATTENTION

- ◆ Effectuez toutes les autres connexions avant de brancher l'adaptateur secteur (fourni) à une prise de courant.

NOTE

- ◆ Consultez en outre le mode d'emploi de l'appareil que vous connectez.

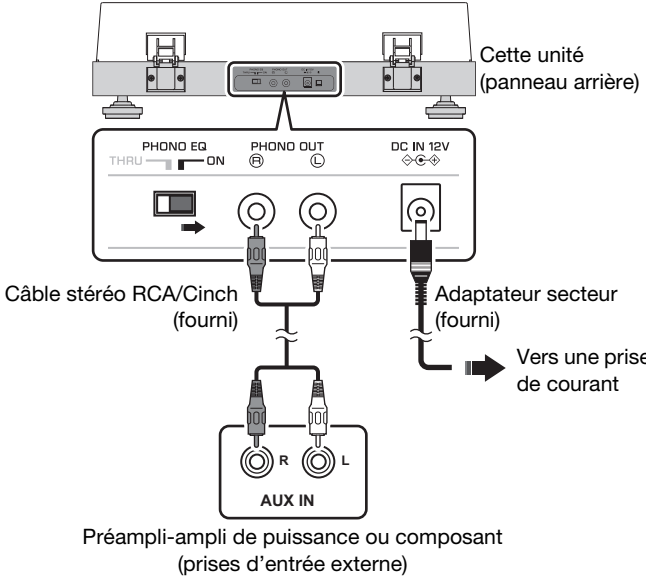
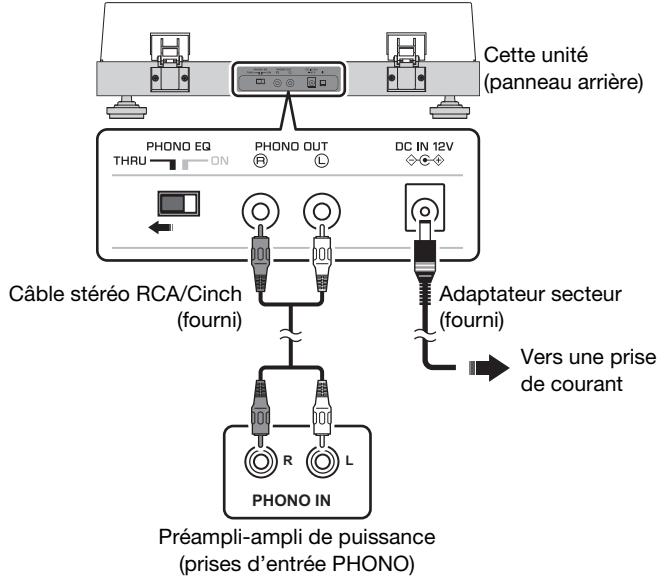
Appareils connectés	<ul style="list-style-type: none"> • Appareils ne disposant pas de prises d'entrée PHONO  <p style="text-align: center;">Câble stéréo RCA/Cinch (fourni)</p> <p style="text-align: center;">Adaptateur secteur (fourni) → Vers une prise de courant</p> <p style="text-align: center;">Préampli-ampli de puissance ou composant (prises d'entrée externe)</p>	<ul style="list-style-type: none"> • Appareils dotés de prises d'entrée PHONO  <p style="text-align: center;">Câble stéréo RCA/Cinch (fourni)</p> <p style="text-align: center;">Adaptateur secteur (fourni) → Vers une prise de courant</p> <p style="text-align: center;">Préampli-ampli de puissance (prises d'entrée PHONO)</p>
	Réglage du sélecteur PHONO EQ	ON (par défaut)
Fonction de préampli phono de cette unité	<p>Activée</p> <p>Le signal de la cellule est amplifié par le préampli phono intégré à cette unité et restitué par les prises PHONO OUT.</p>	<p>Désactivée</p> <p>Le signal de la cellule est directement restitué par les prises PHONO OUT.</p>

Effectuer les réglages

Réglage de la pression du diamant

Régalez le bras de lecture de sorte que la pression du diamant sur le disque vinyle soit appropriée.

- 1 Retirez le cache du diamant.

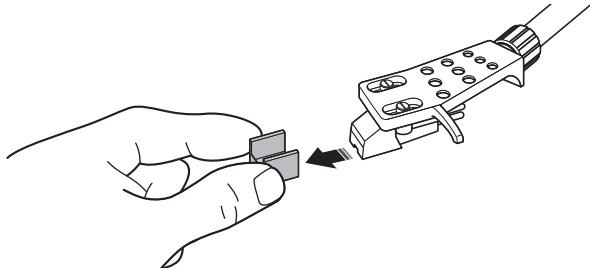

AVIS

- ◆ Veillez à ce que le cache du diamant ou vos doigts n'entrent pas en contact avec le diamant.

- 2 Réglez le dispositif d'anti-skating sur la position « 0 ».

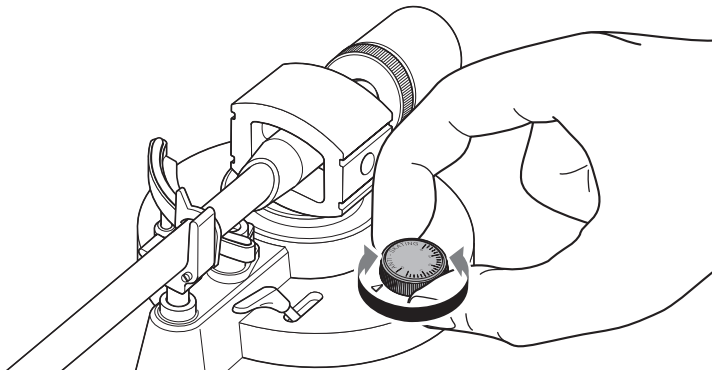

- 3 Désengagez le verrou du bras de lecture.

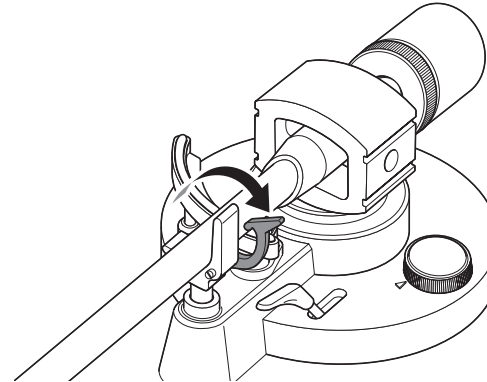

- 4 Levez le bras de lecture du repose-bras et poussez le bras légèrement à gauche.

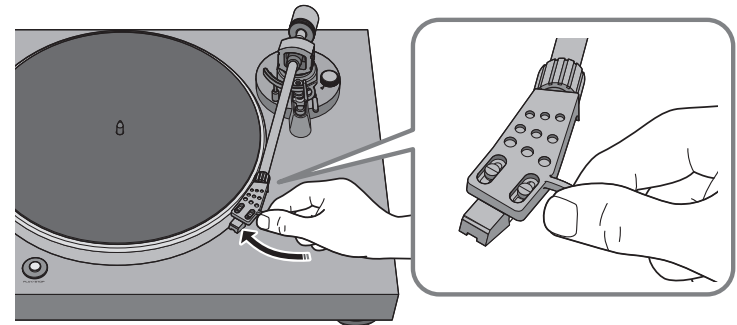

AVIS

- ◆ Veillez à ce que le diamant n'entre en contact avec aucune partie de l'unité.

5 Tournez le contrepois de sorte que le bras de lecture soit en position horizontale.

Vers ① : Le contrepois se déplace vers l'avant du bras de lecture.

Vers ② : Le contrepois se déplace vers l'arrière du bras de lecture.

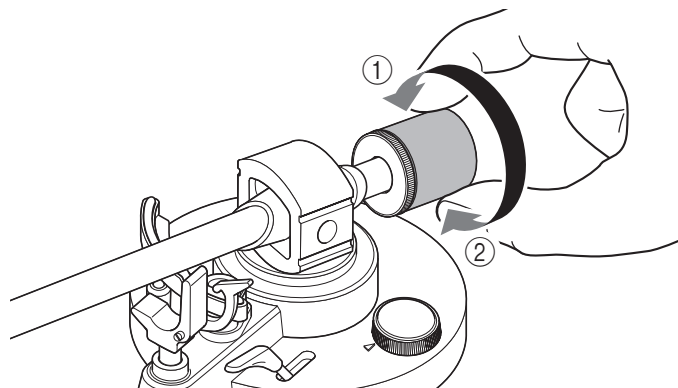

Correct



Le bras de lecture est en position horizontale (équilibré)

Incorrect



Le contrepois est trop en avant

Incorrect

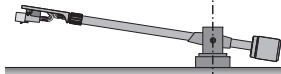

Le contrepois est trop en arrière

6 Remplacez le bras de lecture sur le repose-bras et engagez son verrou.

7 Tournez la bague graduée du contrepois de sorte que le repère «0» soit aligné avec la ligne centrale sur l'extrémité arrière du bras de lecture.

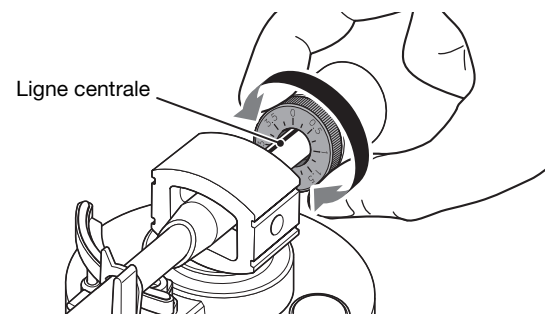

NOTE

- ◆ Quand vous tournez la bague graduée, maintenez le contrepois en place des doigts de sorte qu'il ne tourne pas.

8 Veillez à régler le contrepois sur le repère correspondant à la pression appropriée pour la cellule en place.

La pression spécifiée pour la cellule fournie est de 3,5 g.

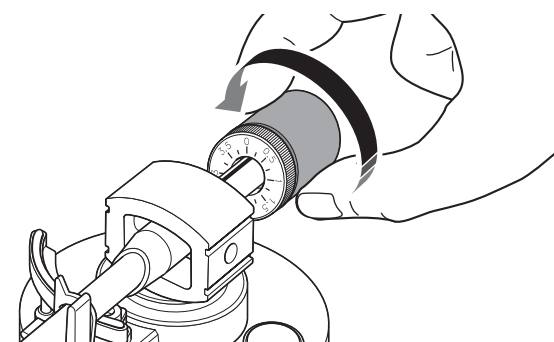

NOTE

- ◆ Le fait de tourner le contrepois entraîne aussi la rotation de la bague graduée du contrepois.

Réglage du dispositif anti-skating

Quand le plateau tourne, la pointe du diamant produit une force qui l'entraîne vers le centre de rotation. Quand la valeur du dispositif d'anti-skating est identique à la valeur de pression du diamant, une force entraînant la pointe du diamant vers l'extérieur du centre de rotation est produite, et les deux forces s'annulent mutuellement.

- 1 Réglez le dispositif anti-skating sur la même valeur que la pression du diamant de la cellule en place.

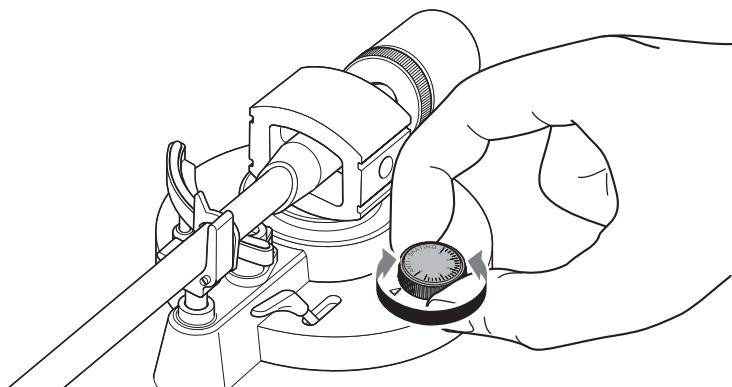

Mise sous tension

Appuyez sur le bouton  (alimentation) du panneau arrière de l'unité pour la mettre sous tension.

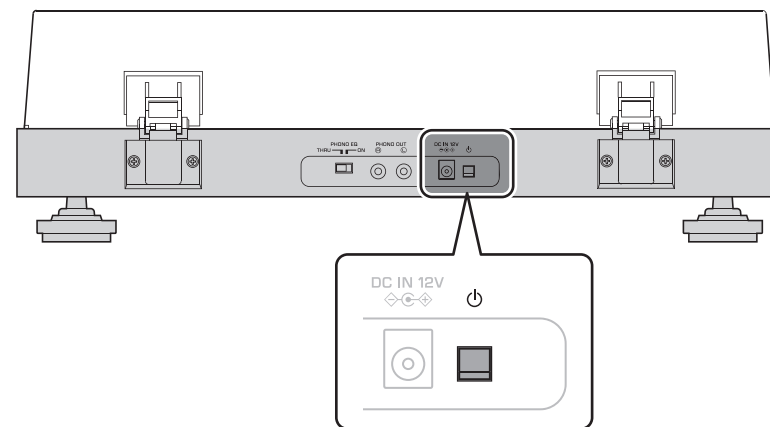

Lecture

■ Lancement de la lecture

! ATTENTION

- ◆ Démarrer la lecture d'un disque vinyle sans diminuer suffisamment le volume sur l'amplificateur peut causer un bruit important quand le diamant touche la surface du disque. Cela pourrait provoquer des dommages de l'ouïe et un endommagement de l'amplificateur et des haut-parleurs. Veillez donc à baisser le volume sur l'amplificateur.

- 1 Ouvrez le capot et posez un disque vinyle sur le plateau.
Pour lire un disque 45 tours, utilisez l'adaptateur centreur 45 tours livré.

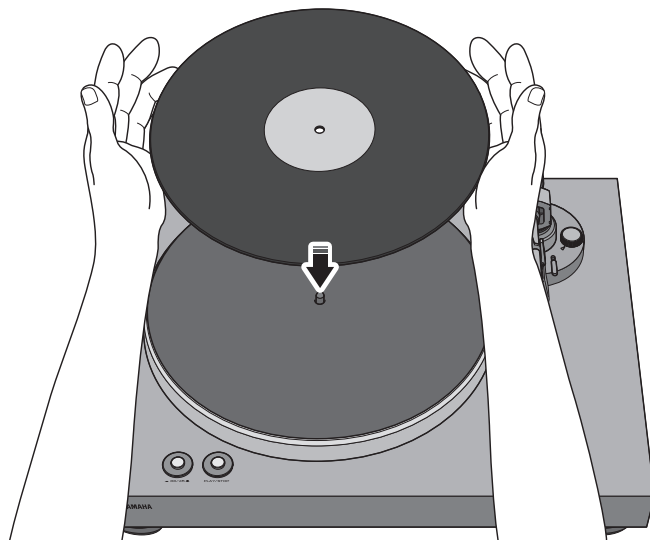

- 2 Choisissez la vitesse de rotation appropriée pour le disque avec le bouton 33/45 tours (vitesse).

 : 33/1/3 tr/min  : 45 tr/min

- 3 Appuyez sur PLAY/STOP (lecture/arrêt).

Le plateau se met à tourner.

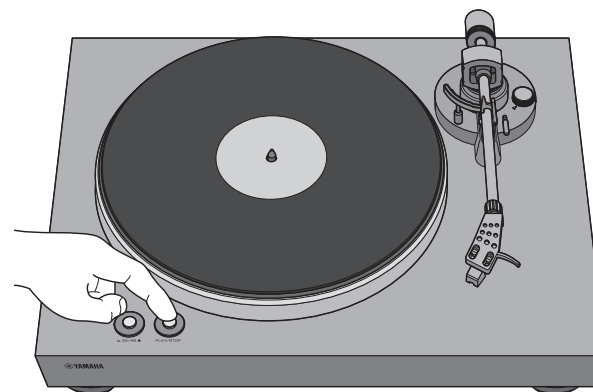

- 4** Désengagez le verrou du bras de lecture et relevez le lève-bras.

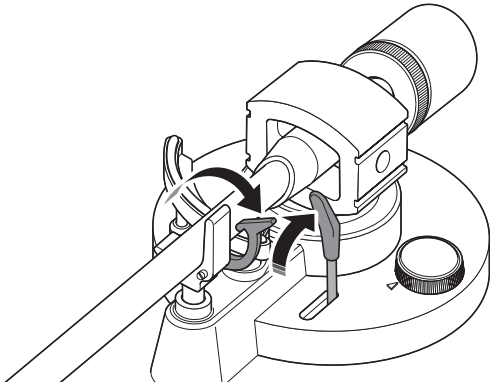

- 6** Abaissez le lève-bras.

Le bras de lecture s'abaisse et la lecture du disque vinyle commence.

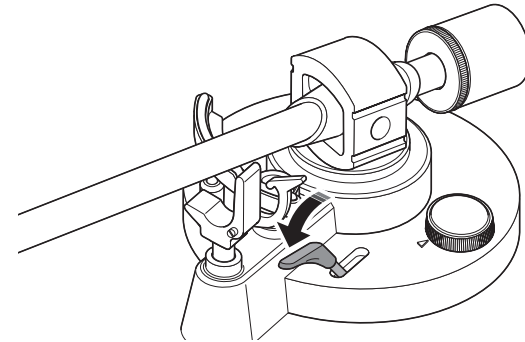

- 5** Déplacez le bras de lecture jusqu'à l'emplacement du disque vinyle où vous voulez démarrer la lecture.

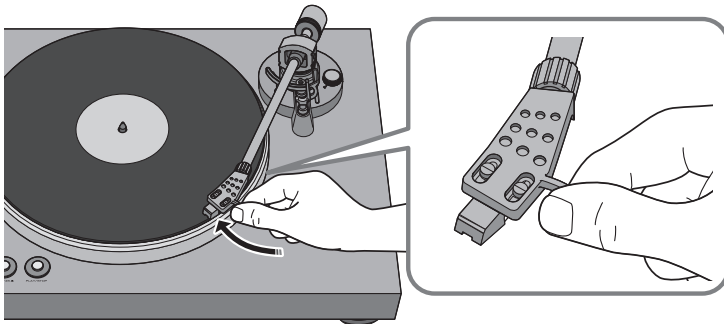

■ Arrêt momentané de la lecture

Pour arrêter momentanément la lecture du disque vinyle, relevez le lève-bras.

Pour reprendre la lecture, abaissez le lève-bras.

■ Arrêt de la lecture

- 1 Relevez le lève-bras.
- 2 Remplacez le bras de lecture sur le repose-bras.
- 3 Abaissez le lève-bras.
- 4 Appuyez sur **PLAY/STOP** (lecture/arrêt).
La rotation du plateau s'arrête.
- 5 Engagez le verrou du bras de lecture.

NOTE

- ◆ Le bras de lecture ne se relève pas automatiquement en fin de lecture d'un disque vinyle.
- ◆ Si vous ne comptez pas utiliser l'unité pendant une période prolongée, remettez le cache du diamant en place pour protéger ce dernier.

En cas de nécessité

Soin et entretien

■ Comment prendre soin de cette unité

Frottez-la avec un chiffon doux et sec. N'utilisez pas de produits chimiques tels que du benzène ou du diluant, car ils pourraient endommager la finition.

■ Entretien de la pointe du diamant

La pointe du diamant est extrêmement délicate. Manipulez-la avec soin pour éviter de l'endommager. Si de la poussière est accrochée à la pointe, éliminez-la avec une brosse à poils doux, en commençant par la base du diamant et en brossant vers la pointe de lecture, ou utilisez un nettoyant spécial pour diamant.

■ Entretien des disques vinyle

La présence de saleté sur un disque vinyle peut provoquer du bruit ou des sauts durant la lecture. Éliminez la saleté sur les disques vinyle avec une brosse disponible dans le commerce.

Remplacement de pièces

Remplacement de la courroie

Selon les conditions d'utilisation, la courroie peut s'user et se rompre. Dans ce cas, remplacez la courroie. Pour obtenir une courroie de remplacement, adressez-vous au revendeur ou SAV agréé Yamaha de votre région.

- 1 Mettez cette unité et les appareils connectés hors tension, puis débranchez l'adaptateur secteur de cette unité de la prise de courant.
- 2 Retirez le couvre-plateau du plateau.
- 3 Retirez la courroie de la poulie.
- 4 Insérez les doigts dans les orifices du plateau et levez ce dernier.



ATTENTION

- ◆ Veillez à ne pas lâcher le plateau. Cela pourrait causer des blessures ou endommager l'unité.

- 5 Retournez le plateau et retirez la courroie.
- 6 Mettez la nouvelle courroie en place sur le plateau.
Veillez à ne pas tordre la courroie.
- 7 Installez le plateau sur l'unité.

Pour plus de détails, reportez-vous à la section «Montage» à la page 11.

Remplacement du diamant

Quand la pointe de lecture du diamant est usée ou endommagée, remplacez immédiatement le diamant.

Procurez-vous comme remplacement une pointe de lecture Audio-Technica ATN3600L.

⚠ ATTENTION

- ◆ Mettez en place le cache du diamant avant de changer la pointe de lecture. Sans cela, la pointe de lecture risquerait de causer des blessures ou de subir des dommages.
- ◆ Veillez à conserver le diamant hors de portée des enfants afin d'éviter les risques d'ingestion.

- 1 Mettez cette unité et les appareils connectés hors tension, puis débranchez l'adaptateur secteur de cette unité de la prise de courant.
- 2 Maintenez le corps de la cellule des doigts et poussez le diamant vers le bas ①, puis tirez-le vers vous ② pour le retirer.

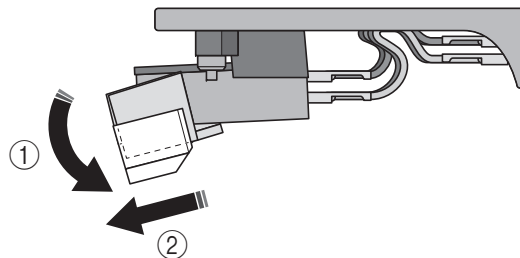

- 3 Tout en maintenant toujours le corps de la cellule des doigts, insérez l'onglet du nouveau diamant dans la rainure sur le dessous de la cellule.

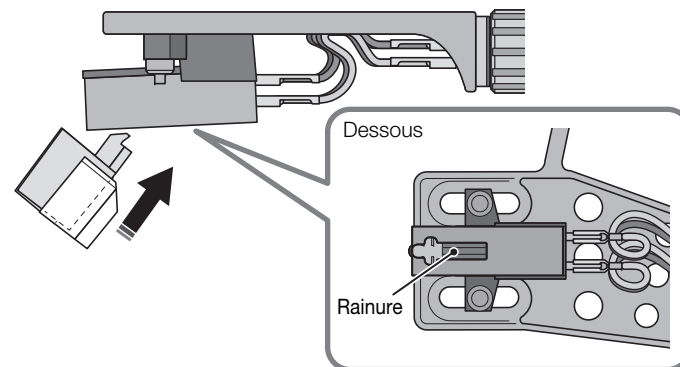

- 4 Poussez le diamant vers le haut jusqu'à ce que vous entendiez un déclic.

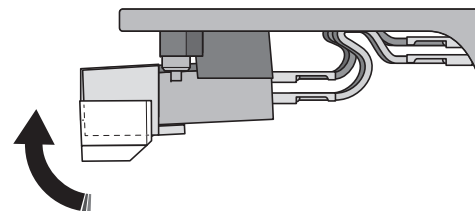

Déplacement de l'unité

Avant de déplacer l'unité, engagez le verrou du bras de lecture afin d'immobiliser le bras.

Résolution des problèmes

Si l'unité présente des signes de fonctionnement anormal, vérifiez les points suivants.

Si les solutions proposées ne permettent pas de résoudre le problème ou si le problème rencontré n'est pas décrit ci-dessous, appuyez sur le bouton ⏻ (alimentation) situé sur le panneau arrière de l'unité pour la mettre hors tension, débranchez l'adaptateur secteur et prenez contact avec un revendeur ou SAV agréé Yamaha dans votre région.

Anomalies	Causes possibles	Solution	Page
Une pression sur ⏻ (alimentation) ne permet pas de mettre l'unité sous tension.	L'adaptateur secteur est débranché de la prise DC IN de cette unité ou de la prise de courant, ou n'est pas fermement connecté.	Raccordez fermement l'adaptateur secteur à la prise DC IN de cette unité et à la prise de courant.	14
Le plateau ne tourne pas.	La courroie n'est pas ajustée correctement sur le plateau et la poulie, ou est détachée.	Ajustez correctement la courroie sur le plateau et la poulie.	11
	L'unité n'a pas été mise sous tension avec ⏻ (alimentation).	Mettez l'unité sous tension avec ⏻ (alimentation).	17
Aucun son.	Le porte-cellule n'est pas fixé correctement sur le bras de lecture.	Montez correctement le porte-cellule sur le bras de lecture.	12
	Le câble stéréo RCA/Cinch n'est pas raccordé correctement.	Raccordez correctement le câble stéréo RCA/Cinch.	14
	La fonction de sourdine de l'amplificateur est active.	Désactivez la fonction de sourdine de l'amplificateur.	–
Le volume est trop faible ou trop élevé.	Le réglage de cellule de l'amplificateur ou du préampli phono est incorrect.	Effectuez correctement le réglage de cellule de l'amplificateur ou du préampli phono en fonction du type de cellule utilisée (MM ou MC).	–
	Le réglage du sélecteur PHONO EQ est incorrect.	Régalez correctement le sélecteur PHONO EQ en fonction de l'appareil connecté.	14
Le rendu de l'image stéréo est anormal.	La platine vinyle n'est pas de niveau.	Placez la platine vinyle sur une surface de niveau.	–
La vitesse de lecture est incorrecte.	Le réglage de vitesse est incorrect.	Régalez correctement la vitesse en fonction du disque vinyle avec le bouton 33/45 (vitesse). Cette unité ne permet pas de lire des disques 78 tours.	18

Anomalies	Causes possibles	Solution	Page
Le son comporte un bourdonnement.	Le câble stéréo RCA/Cinch n'est pas raccordé correctement.	Raccordez correctement le câble stéréo RCA/Cinch.	14
	Le porte-cellule n'est pas enfoncé à fond sur le bras de lecture.	Serrez la bague de verrouillage pour bloquer le porte-cellule sur le bras de lecture.	12
Le disque vinyle saute. Le son comporte du bruit. Le son comporte de la distorsion.	Le réglage de pression du diamant est incorrect.	Réglez le contrepoids sur le repère correspondant à la pression appropriée pour la cellule en place.	15
	Le disque vinyle est rayé ou déformé.	N'utilisez pas de disques rayés ni déformés.	-
	Le disque vinyle est sale.	Nettoyez le disque vinyle avec une brosse disponible dans le commerce.	-
	Le disque vinyle est chargé d'électricité statique.	Utilisez une brosse antistatique pour éliminer la charge statique du disque vinyle.	-
	Le diamant est sale.	Nettoyez le diamant.	21
	Le diamant est usé.	Remplacez le diamant.	22
	L'unité se trouve dans un endroit soumis à des vibrations.	Placez l'unité à un endroit de niveau et à l'écart de sources de vibrations.	-
Le son comporte de la réinjection (Larsen).	L'unité est placée trop près des haut-parleurs.	Éloignez l'unité des hauts-parleurs.	-
	Le volume de lecture est trop élevé.	Réglez le volume sur l'amplificateur.	-

Caractéristiques techniques

Voici les caractéristiques techniques de cette unité.

Section du plateau

Méthode d'entraînement	À courroie
Moteur	Moteur électrique
Vitesse de rotation	33 1/3 tr/min, 45 tr/min
Variation de vitesse de rotation	±2%
Pleurage et scintillement0,2%
Plateau	En aluminium moulé Diamètre 30 cm

Section du bras de lecture

Type	Bras de lecture droit à équilibre statique
Longueur effective du bras	223,5 mm
Plage de réglage de la pression du diamant	0–4 g
Poids admissible de la cellule	15,5–19 g (y compris le porte-cellule)
Avancée	19 mm

Section de la cellule

Type	MM
Tension de sortie	2,5 mV (1 kHz, 3,54 cm/sec)
Force d'appui du diamant	3,5 ±0,5 g
Poids de la cellule	5,0 ±0,3 g
Hauteur de la cellule	17,0 ±0,7 mm
Poids du porte-cellule	10 g (y compris les vis, écrous et fils)

Section audio

Niveau de sortie	
PHONO EQ THRU (1 kHz, 3,54 cm/sec)	2,5 mV ±3 dBV
PHONO EQ ON	140 mV (–17 dBV)
Rapport signal/bruit (pondéré A, 20 kHz LPF)	67 dB ou plus
Prise de sortie	PHONO OUT × 1 (RCA/Cinch asymétrique)

Généralités

Alimentation de l'adaptateur secteur	
Entrée	CA 100–240 V 50/60 Hz
Sortie	12 V 0,5 A
Consommation	
Quand l'unité est sous tension	1,5 W
Quand l'unité est en veille0,1 W
Poids	4,8 kg
Dimensions (largeur × hauteur × profondeur)	450 × 136 × 368 mm (incluant pieds et saillies)

- ♦ Le contenu de ce mode d'emploi s'applique aux dernières caractéristiques techniques connues à la date de publication du manuel. Pour obtenir la version la plus récente du manuel, accédez au site Web de Yamaha puis téléchargez le fichier du manuel concerné.

Dieses Gerät ist auf den Audiogenuss im Heimgebrauch ausgelegt.

VORSICHTSMAßNAHMEN

BITTE VOR DER NUTZUNG SORGFÄLTIG LESEN. BEFOLGEN SIE DIESE ANWEISUNGEN IN JEDEM FALL.

Die unten aufgeführten Vorsichtsmaßnahmen dienen dazu, dem Verletzungsrisiko für den Anwender und Andere vorzubeugen, sowie Beschädigung eigenen oder fremden Eigentums zu verhindern und dem Anwender den korrekten und sicheren Gebrauch des Produkts zu ermöglichen. Befolgen Sie diese Anweisungen in jedem Fall.

Bewahren Sie das Handbuch nach der Lektüre an einem sicheren Ort auf, um jederzeit darin nachschlagen zu können.

- Lassen Sie das Produkt bei dem Händler, bei dem Sie das Produkt erworben haben oder durch qualifiziertes Fachpersonal bei Yamaha überprüfen oder reparieren.
- Yamaha haftet nicht für Personen- oder Sachschäden, die auf unsachgemäße Benutzung oder Veränderungen des Geräts zurückzuführen sind.
- Dieses Produkt ist für gewöhnliche Wohnungen vorgesehen. Verwenden Sie es nicht für Anwendungen, die eine hohe Zuverlässigkeit erfordern, wie Lebenserhaltung, Gesundheit & Pflege oder wertvolle Vermögenswerte.



WARNUNG

Dieser Inhalt weist auf „unmittelbares Risiko schwerer Verletzungen oder Todesgefahr“ hin.

Ungewöhnliche Vorkommnisse

- Tritt eine der folgenden Auffälligkeiten auf, schalten Sie das Gerät sofort aus und ziehen Sie den Netzstecker aus der Steckdose ab.
 - Das Netzkabel bzw. der Netzstecker ist beschädigt.
 - Das Gerät erzeugt einen ungewöhnlichen Geruch, ungewöhnliches Geräusch oder Rauch.
 - Fremdmaterial oder Wasser ist in das Innere des Geräts eingedrungen.
 - Während der Verwendung kommt es zu einem Tonausfall.
 - Das Gerät weist Risse oder andere Schäden auf.

Durch fortgesetzten Gebrauch könnten ein elektrischer Schlag, Brand oder Fehlfunktionen verursacht werden. Lassen Sie die Einheit unverzüglich bei dem Händler, bei dem Sie sie erworben haben, überprüfen oder reparieren, oder wenden Sie sich an qualifiziertes Fachpersonal bei Yamaha.

Stromversorgung

- Das Netzkabel vor Beschädigungen schützen.
 - Von Heizgeräten fernhalten.
 - Weder knicken noch umrüsten.
 - Kratzer vermeiden.
 - Keiner schweren Last aussetzen.Wird das Netzkabel mit freiliegenden Drähten verwendet, kann ein Stromschlag oder Brand verursacht werden.
- Bei Blitzgefahr weder den Netzstecker noch das Netzkabel berühren. Nichtbeachtung dieser Anweisung kann dazu führen, dass Sie einen elektrischen Schlag erleiden.
- Verwenden Sie dieses Gerät ausschließlich mit der darauf angegebenen Netzspannung. Ein fehlerhafter Anschluss an einer Netzsteckdose kann zu Bränden, elektrischem Schlag oder Fehlfunktionen führen.
- Das im Lieferumfang enthaltene Netzgerät verwenden. Andernfalls können Brände, Verbrennungen oder Störungen verursacht werden.
- Das beiliegende Netzteil darf nicht mit anderen Geräten eingesetzt werden. Andernfalls können Brände, Verbrennungen oder Störungen verursacht werden.
- Prüfen Sie regelmäßig den Zustand des Netzsteckers und entfernen Sie jeglichen Schmutz oder Staub, der sich darauf angesammelt hat. Nicht-

beachtung dieser Anweisung kann zu Bränden oder einem elektrischen Schlag führen.

- Achten Sie beim Aufstellen des Geräts darauf, dass sich eine Netzsteckdose in der Nähe befindet. Sollten Probleme auftreten oder es zu einer Fehlfunktion kommen, schalten Sie die Komponente sofort aus und ziehen Sie den Stecker aus der Netzsteckdose. Auch dann, wenn der Netzschalter ausgeschaltet ist, ist die Komponente nicht von der Stromversorgung getrennt, solange das Netzkabel an der Steckdose angeschlossen ist.
- Bei heraufziehendem Gewitter (entfernter Donner oder Blitz) schalten Sie das Gerät sofort aus und ziehen Sie den Netzstecker aus der Steckdose. Nichtbeachtung dieser Anweisung kann zu Bränden oder Fehlfunktionen führen.
- Wird das Gerät voraussichtlich längere Zeit nicht benutzt, sollte das Netzkabel von der Wandsteckdose abgezogen werden. Nichtbeachtung dieser Anweisung kann zu Bränden oder Fehlfunktionen führen.

Nicht auseinanderbauen

- Dieses Gerät nicht zerlegen oder umrüsten. Die Nichtbeachtung dieser Anweisung kann zu Bränden, elektrischem Schlag, Verletzungen oder Fehlfunktionen führen.

Gefahr durch Wasser

- Schützen Sie das Gerät vor Regen, Wasser und Feuchtigkeit, und stellen Sie keine mit Flüssigkeiten befüllten Behälter (wie Vasen, Flaschen oder Gläser) darauf ab, deren Inhalt auslaufen und durch Öffnungen einfließen oder tropfen könnte. Eine Flüssigkeit wie Wasser, die in die Einheit gelangt, kann einen Brand, einen elektrischen Schlag oder Fehlfunktionen auslösen.

- Den Netzstecker niemals mit nassen Händen in die Steckdose stecken oder daraus abziehen. Berühren Sie dieses Gerät niemals mit feuchten Händen. Die Nichtbeachtung dieser Anweisung kann zu elektrischem Schlag oder Fehlfunktionen führen.

Brandschutz

- Halten Sie brennende Gegenstände und offene Flammen vom Gerät fern, um einen Brand zu vermeiden.

Vorsichtsmaßnahmen während der Benutzung

- Schützen Sie das Gerät vor Stürzen und starken Stößen. Die Nichtbeachtung dieser Anweisung kann zu elektrischem Schlag, Bränden, Verletzungen oder Fehlfunktionen führen.



VORSICHT

Der zugehörige Inhalt weist auf „ein Risiko schwerer Verletzungen“ hin.

Stromversorgung

- Das Netzteil nicht mit einem Tuch oder einer Decke abdecken oder einwickeln. Andernfalls könnte sich Hitze anstauen, was eine Verformung oder einen Brand verursachen kann.
- Verwenden Sie keine Netzsteckdose, in der der Netzstecker nicht fest sitzt. Nichtbeachtung dieser Anweisung kann zu Bränden elektrischem Schlag oder Verbrennungen führen.
- Wenn Sie den Netzstecker abziehen, stets am Stecker selbst ziehen, niemals am Kabel. Durch Ziehen am Netzkabel kann dieses beschädigt

werden und einen elektrischen Schlag oder einen Brand auslösen.

- Stecken Sie den Netzstecker vollständig in die Netzsteckdose hinein. Durch Gebrauch der Einheit bei nicht vollständig eingestecktem Stecker kann sich Staub auf dem Stecker ansammeln, der zu Bränden oder Verbrennungen führen kann.

Aufstellung

- Stellen Sie das Gerät nicht an einer instabilen Stelle ab, wo es versehentlich ab- oder umstürzen und Verletzungen verursachen könnte.
- Stellen Sie das Gerät nicht an Orten auf, an dem es korrosiven Gasen oder salzhaltiger Luft ausgesetzt ist. Dadurch kann es zu Fehlfunktionen kommen.
- Bevor Sie das Gerät versetzen, muss es ausgeschaltet und alle Verbindungskabel gelöst werden. Andernfalls können die Kabel beschädigt werden bzw. dazu führen, dass Sie oder andere Personen darüber stolpern und stürzen.

Hörminderung

- Bevor Sie dieses Gerät mit anderen Geräten verbinden, schalten Sie alle Geräte aus. Nichtbeachtung kann eine Hörminderung, einen elektrischen Schlag oder Geräteschäden zur Folge haben.
- Beim Einschalten Ihres Audiosystems sollten Sie den Verstärker bzw. Receiver immer ZULETZT einschalten, um Hörverlust und Schäden an den Lautsprechern zu vermeiden. Beim Ausschalten sollte der Verstärker bzw. Receiver aus demselben Grund ZUERST ausgeschaltet werden. Die Nichtbeachtung der obigen Anweisung kann Hörminderung oder eine Beschädigung der Lautsprecher verursachen.

Wartung

- Bevor Sie das Gerät reinigen, ziehen Sie den Netzstecker aus der Steckdose ab. Nichtbeachtung dieser Anweisung kann dazu führen, dass Sie einen elektrischen Schlag erleiden.

Vorsichtsmaßnahmen während der Benutzung

- Halten Sie kleine Teile außer Reichweite von Kindern. Kinder könnten sie versehentlich verschlucken.
- Folgendes ist untersagt:
 - Sitzen oder Stehen auf dem Gerät
 - Abstellen schwerer Gegenstände auf dem Gerät
 - Stapeln des Geräts
 - Ausüben übermäßiger Kraft auf Tasten, Schalter, Anschlüsse usw.Anderenfalls könnten Verletzungen oder Geräteschäden erfolgen.
- Ziehen Sie nicht an den angeschlossenen Kabeln, um Verletzung oder Beschädigung durch einen Absturz zu vermeiden.

Achtung

Kennzeichnet Punkte, die zu beachten sind, um einen Ausfall, eine Beschädigung oder eine Störung des Produkts sowie einen Verlust von Daten zu vermeiden.

Stromversorgung

- Wird das Gerät voraussichtlich längere Zeit nicht benutzt, sollten Sie es von der Netzsteckdose trennen. Auch wenn das Gerät mit dem Ein/Aus-Schalter  ausgeschaltet wird, nimmt es noch eine minimale Strommenge auf.

Einsatzort

- Betreiben Sie dieses Gerät nicht in der Nähe anderer elektronischer Geräte wie Fernsehern, Radios oder Mobiltelefonen. Nichtbeachtung kann zur Folge haben, dass dieses Gerät bzw. das Fernsehgerät oder Radio Rauschstörungen erzeugt.
- Verwenden Sie dieses Gerät nicht an Orten, die direkter Sonneneinstrahlung ausgesetzt sind, sehr heiß werden (z.B. in Nähe einer Heizung) bzw. extrem kalt sind oder übermäßigem Staub oder Vibrationen ausgesetzt sind. Andernfalls könnte die Frontblende verformt, die inneren Bauteile gestört oder der Betrieb instabil werden.

Anschlüsse

- Wenn Sie externe Geräte anschließen, lesen Sie deren Anleitungen gründlich durch und führen Sie die Verbindungen entsprechend durch. Wenn Sie ein Gerät nicht gemäß den Anweisungen behandeln, können Fehlfunktionen auftreten.

Handhabung

- Stellen Sie keine Gegenstände aus Kunststoff oder Gummi auf diesem Gerät ab. Bei Nichtbeachtung könnte sich das Bedienfeld dieses Geräts verfärben oder verformen.
- Wenn sich die Umgebungstemperatur drastisch ändert (z.B. während des Transports oder bei schneller Erwärmung/Abkühlung) und die Möglichkeit besteht, dass sich im Innern des Geräts Kondensation gebildet hat, lassen Sie es mehrere Stunden lang ausgeschaltet, bis es trocken genug für den Betrieb ist. Die Verwendung des Geräts bei auftretender Kondensation kann Fehlfunktionen verursachen.

Wartung

- Wenn sich die Lufttemperatur und -feuchtigkeit drastisch ändern, kann sich Kondensation an der Geräteoberfläche bilden. Sollten sich Wassertröpfchen bilden, wischen Sie diese umgehend mit einem weichen Tuch ab. Auf dem Gerät verbleibende Wassertröpfchen können in die Holzteile eindringen und Verformung verursachen.
- Reinigen Sie das Gerät mit einem trockenen, weichen Tuch. Die Verwendung von Chemikalien wie Benzin oder Verdünnung, scharfer Reinigungsmittel oder chemischer Scheuertücher kann Verfärbungen oder Verformungen verursachen.

Entsorgung oder Weitergabe

- Falls Sie dieses Gerät an eine andere Person weitergeben, legen Sie vorliegende Unterlagen und das zugehörige Zubehör bei.
- Befolgen Sie bei der Entsorgung dieses Geräts und seines Zubehörs die geltenden örtlichen Vorschriften.

Information

Über die Inhalte dieser Bedienungsanleitung

- Die in dieser Anleitung enthaltenen Abbildungen und Bildschirmdarstellungen dienen lediglich zur Veranschaulichung.
- Die in dieser Anleitung erwähnten Firmen- und Produktnamen sind Warenzeichen bzw. eingetragene Warenzeichen der entsprechenden Firmen.

■ Über das Typenschild des Geräts

Die Nummer des Modells, die Seriennummer, der Leistungsbedarf usw. sind auf dem Typenschild, das sich auf der Unterseite des Geräts befindet, oder in der Nähe davon angegeben. Sie sollten diese Seriennummer an der unten vorgesehenen Stelle eintragen und dieses Handbuch als dauerhaften Beleg für Ihren Kauf aufbewahren, um im Fall eines Diebstahls die Identifikation zu erleichtern.

Modellnr.

Seriennr.

(1003-M06 plate bottom de 02)

Informationen zur Rückgabe von Elektro -und Elektronikgeräten, Lampen und Batterien, gültig für Deutschland



Elektro- und Elektronische Altgeräte beinhalten eine Vielzahl von wertvollen und wiederverwendbaren Rohstoffen und gehören im Falle einer Entsorgung nicht in die Restmülltonne, sondern Altgeräte sind getrennt zu sammeln und zu entsorgen. Besitzer von Altgeräten tragen damit zur sicheren Entsorgung bei und helfen, mögliche umwelt- oder gesundheitsschädlichen Folgen zu vermeiden.

Zerstörungsfrei entnehmbare Altbatterien und Altkumulatoren sowie Lampen, sind vor der Entsorgung zu entfernen und getrennt zu behandeln. Alte oder defekte Batterien und Akkus können überall dort, wo Batterien verkauft werden, kostenfrei zurückgegeben werden. Ebenso die kommunalen Wertstoffhöfe nehmen alte Batterien und Akkus zurück. Das Symbol mit der durchgestrichenen Mülltonne weist darauf hin, dass Batterien und/oder Akkus getrennt vom Hausmüll gesammelt und entsorgt werden müssen.



Wenn die Batterie oder der Akku mehr als die in der europäischen Batterie-Richtlinie spezifizierten Werte für Blei (Pb), Quecksilber (Hg) und/oder Kadmium (Cd) enthält, werden die chemischen Symbole für Blei (Pb), Quecksilber (Hg) und/oder Kadmium (Cd) unter dem Symbol mit der durchgestrichenen Mülltonne angezeigt.

Indem Sie Batterien separat sammeln, tragen Sie zur sicheren Entsorgung von Produkten und Batterien bei und helfen damit, mögliche umwelt- oder gesundheitsschädliche Folgen zu vermeiden. Bringen Sie dazu alle Batterien und/oder Akkus zu Ihrem örtlichen Wertstoffhof oder einem Geschäft bzw. einer Einrichtung, wo diese Geräte zur umweltfreundlichen Entsorgung gesammelt werden.

Cd

Batterien und Akkus können bei unsachgemäßer Handhabung Risiken für Mensch und Umwelt bedeuten. Insbesondere bei Lithium handelt es sich um ein sehr reaktionsfreudiges und brennbares Metall, dass in Batterien oder Akkus bei unsachgemäßem Umgang Sicherheitsrisiken birgt, wie z. B. Kurzschlussgefahr, Hitzeentwicklung, Brand oder Austritt von umweltgefährdenden Stoffen. Lithium-Akkus müssen aus Sicherheitsgründen vor der Entsorgung gesichert werden. Kleben Sie die Anschlüsse mit Isolierband ab.

Hinweis zur Verpflichtung von Vertreibern zur unentgeltlichen Rücknahme von Altgeräten in Bezug auf Elektroggesetz §17 Absatz 1 und 2: Rücknahmepflicht größerer Elektrofachmärkte (also Elektro-Fachgeschäfte, mit einer Verkaufsfläche für Elektro- und Elektronikgeräte von mindestens 400 m²).

Rücknahmepflicht für Lebensmittelläden mit einer Gesamtverkaufsfläche von mindestens 800 m², die mehrmals pro Jahr oder dauerhaft Elektro- und Elektronikgeräte anbieten und auf dem Markt bereitstellen.

Diese Händler müssen bei der Abgabe eines neuen Elektrogeräts an einen Endnutzer ein Altgerät der gleichen Art kostenfrei zurücknehmen (1:1-Rücknahme); dies gilt auch für Lieferungen an private Haushalte.

Diese Händler sind verpflichtet von Endnutzern bis zu drei kleine Altgeräte (keine äußere Abmessung größer als 25 cm) kostenfrei im Einzelhandelsgeschäft oder in unmittelbarer Nähe zu diesem zurückzunehmen, ohne dass dies an einen Neukauf geknüpft werden darf (0:1-Rücknahme).

Diese Rücknahmepflichten gelten auch für den Versandhandel, wobei die Pflicht zur 1:1-Rücknahme im privaten Haushalt nur für Wärmeüberträger (Kühl-/Gefriergeräte, Klimageräte u.a.), Bildschirmgeräte und Großgeräte gilt; für die die 1:1-Rücknahme von Lampen, Kleingeräten und kleinen ITK-Geräten durch Endnutzer sowie die 0:1-Rücknahme müssen Versandhändler Rückgabemöglichkeiten in zumutbarer Entfernung zum Endverbraucher bereitstellen.

Als Hersteller informieren wir darüber, dass Altgeräte privater Haushalte (B2C Geräte) an einer dafür vorgesehenen Sammelstelle zurückgegeben werden können. Für Details wenden Sie sich an Ihre örtliche Behörden. Weiterführende Informationen finden Sie hier: <https://www.stiftung-ear.de/de/startseite> oder hier: <https://e-schrott-entsorgen.org/>.

Achtung: Die Verantwortung für das Löschen von personenbezogenen Daten, die sich auf dem zu entsorgenden Gerät befinden, liegt beim Endnutzer!

Das Symbol mit der durchgestrichenen Mülltonne weist darauf hin, dass Produkte, deren Batterien/Akkumulatoren und/oder Verpackungen getrennt vom Hausmüll gesammelt und entsorgt werden müssen. Der schwarze Balken zeigt an, dass das Produkt nach dem 13. August 2005 auf den Markt gebracht wurde.

Die Sammel- und Recyclingquoten der Bundesrepublik Deutschland können auf der Seite des Bundesumweltministeriums eingesehen werden: <https://www.bmu.de/themen/wasser-ressourcen-abfall/kreislaufwirtschaft/statistiken/elektro-und-elektronikaltgeraete>.

(58-M02 WEEE de 02)



Inhalt

Zuallererst 7

Merkmale dieses Geräts	7
Über dieses Handbuch	7
Lieferumfang überprüfen	8
Umgang mit Schallplatten	8
Teile und deren Funktionen.	9
Oberseite	9
Rückseite	10

Vorbereitungen 11

Aufstellort.	11
Zusammenbau	11
Gerät zusammenbauen	11
Haube anbringen	13
Verbindungen herstellen	14
Einstellungen vornehmen	15
Abtastnaddruck einstellen	15
Antiskating einstellen	17
Einschalten.	17

Wiedergabe 18

Bei Bedarf 21

Pflege	21
Austausch.	21
Riemen austauschen	21
Abtastnadel austauschen	22
Gerät transportieren.	22
Störungsbeseitigung	23
Technische Daten.	25



Zuallererst



Merkmale dieses Geräts

Vorliegender Plattenspieler ist ein Wiedergabegerät für (analoge) Schallplatten.

- **Holzgehäuse mit Glanzbeschichtung**
Sorgt für ein ästhetisches Äußeres und bietet ebenfalls praktische Vorteile wie hohe Festigkeit und Schwingungsdämpfung
- **Hochsteifer, gerader Tonarm beseitigt quasi alle Störeinflüsse auf das empfindliche Audiosignal**
- **Bequemes Umschalten zwischen einerseits LINE-Ausgang mit hochwertiger PHONO-EQ-Schaltung und andererseits PHONO-Direktausgang, was Flexibilität beim Einrichten des Plattenwiedergabesystems bietet**
- **Hochstabile Drehzahl dank Plattenteller aus Aludruckguss und Gleichstrommotor mit hohem Drehmoment**
- **Begrenzte Rückkopplung dank Isolatoren (Füßen) mit hervorragender Schwingungs- und Stoßdämpfung**

Über dieses Handbuch

Beim Lesen dieser Anleitung Folgendes beachten.

- ◆ Änderungen der technischen Daten und der äußeren Erscheinung im Sinne der Produktverbesserung sind ohne Vorankündigung möglich.
- ◆ Erläuterung der in dieser Anleitung verwendeten Symbole
 - „ **WARNUNG**“ kennzeichnet Punkte, die zu beachten sind, um die Gefahr tödlicher oder schwerer Verletzungen zu vermeiden.
 - „ **VORSICHT**“ kennzeichnet Punkte, die zu beachten sind, um Verletzungsgefahr zu vermeiden.
 - **ACHTUNG** kennzeichnet Punkte, die zu beachten sind, um eine Beschädigung oder Störung des Geräts zu vermeiden.
 - **HINWEIS** kennzeichnet zusätzliche nützliche Informationen.

Lieferumfang überprüfen

Stellen Sie sicher, dass alles vorhanden ist.

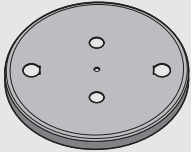
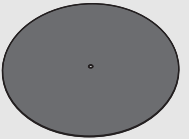
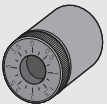
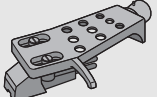
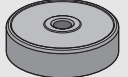
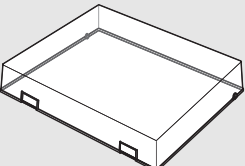
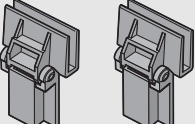
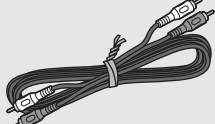
<input type="checkbox"/> Plattenteller x1 	<input type="checkbox"/> Plattentellerauflage x1 	<input type="checkbox"/> Riemen x1 * Der Riemen ist am Teller angebracht.
<input type="checkbox"/> Gegengewicht x1 	<input type="checkbox"/> Tonabnehmer-Träger x1 (mit Tonabnehmer) 	<input type="checkbox"/> Adapter für 45 U/min x1 
<input type="checkbox"/> Haube x1 	<input type="checkbox"/> Haubenschamier x2 	<input type="checkbox"/> Stereo-Cinchkabel x1 
<input type="checkbox"/> Netzteil x1 * Näheres findet sich im „Beiheft“.	<input type="checkbox"/> Vorliegendes Bedienungsanleitung <input type="checkbox"/> Beiheft	

Umgang mit Schallplatten

Zum Halten einer Schallplatte sollten Sie sie entweder mit einer Hand im Label-Bereich und am Außenrand oder mit beiden Händen am Außenrand abstützen.

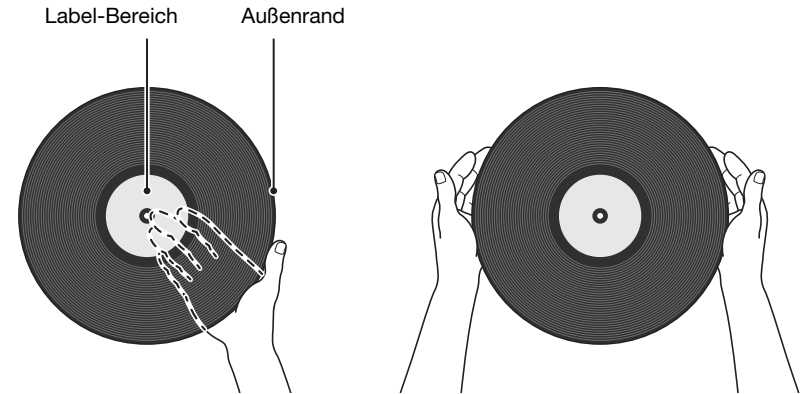

Teile und deren Funktionen

Oberseite

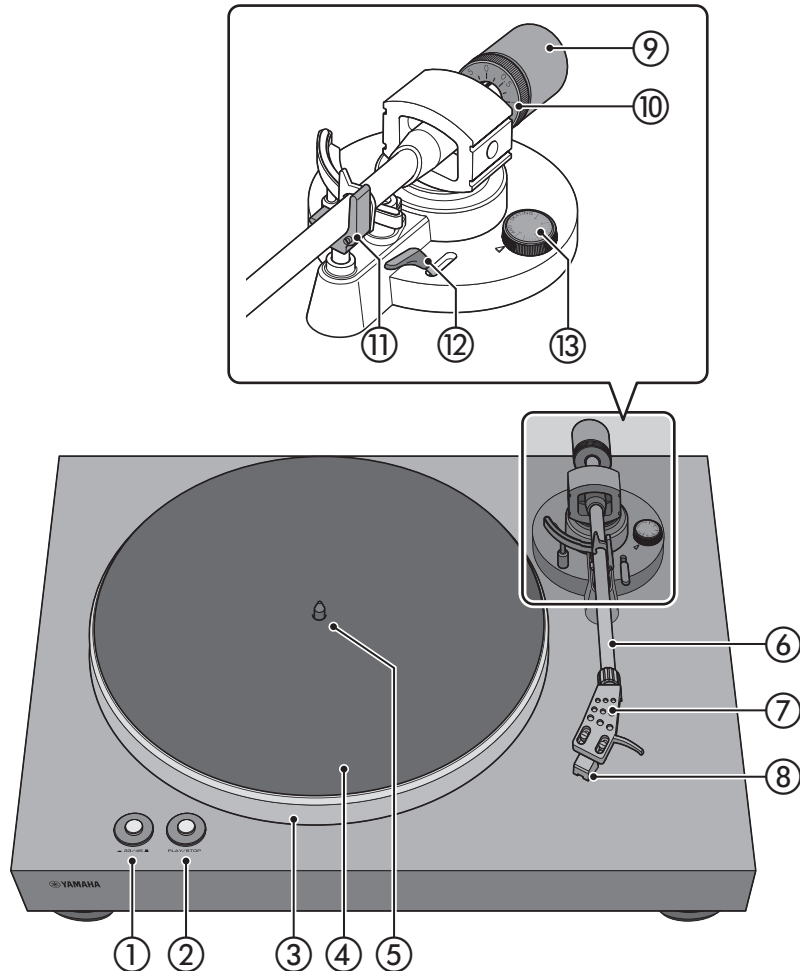

- ① 33/45 (Drehzahl) (⇒ Seite 18)
- ② PLAY/STOP (Wiedergabe/Stopp) (⇒ Seite 18)
- ③ Plattenteller (⇒ Seite 11)
- ④ Plattentellerauflage (⇒ Seite 12)
- ⑤ Achse (⇒ Seite 11)
- ⑥ Tonarm (⇒ Seite 12)
- ⑦ Tonabnehmer-Träger (⇒ Seite 12)
- ⑧ Tonabnehmer
- ⑨ Gegengewicht (⇒ Seite 12)
- ⑩ Gegengewicht-Einstellung (⇒ Seite 16)
- ⑪ Tonarm-Ablage (⇒ Seite 15)
- ⑫ Tonarm-Lifthebel (⇒ Seite 19)
- ⑬ Antiskating (⇒ Seite 17)

Rückseite

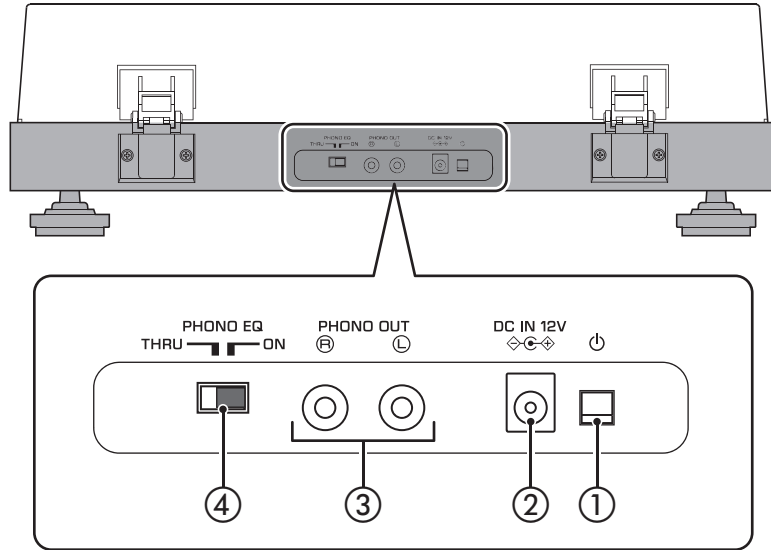

① **⏻ (Ein/Aus)**

Zum Ein-/Ausschalten des Geräts. (⇒ Seite 17)

▬ : Ein

▬ : Aus

② **Buchse DC IN**

Zum Anschließen des (beiliegenden) Netzteils. (⇒ Seite 14)

③ **Buchsen PHONO OUT**

Für die Ausgabe des Schallplatten-Audiosignals. (⇒ Seite 14)

④ **Schalter PHONO EQ (Phono-Equalizer)**

Diesen Schalter entsprechend dem verbundenen Gerät so stellen, dass ein passendes Signal an den PHONO OUT-Buchsen ausgegeben wird. (⇒ Seite 14)

Vorbereitungen

Aufstellort

Da die Wiedergabe von Schallplatten leicht durch Vibrationen beeinträchtigt wird, sollten Sie das Gerät an einem ebenen Ort aufstellen, der keinen externen Vibrationen ausgesetzt ist.

Stellen Sie es ausreichend weit von Ihrem Lautsprechersystem entfernt auf, damit es nicht dem Schalldruck oder Vibrationen ausgesetzt ist.

Zusammenbau

Gerät zusammenbauen

- 1 Heben Sie den Plattenteller.
- 2 Greifen Sie den Riemen mit einem Finger durch die runde Öffnung im Plattenteller und ziehen Sie ihn nach außen.
- 3 Setzen Sie den Plattenteller auf die Achse ab.

VORSICHT

- ◆ Den Plattenteller nicht fallen lassen. Ein Sturz könnte zu Verletzungen führen oder das Gerät beschädigen.

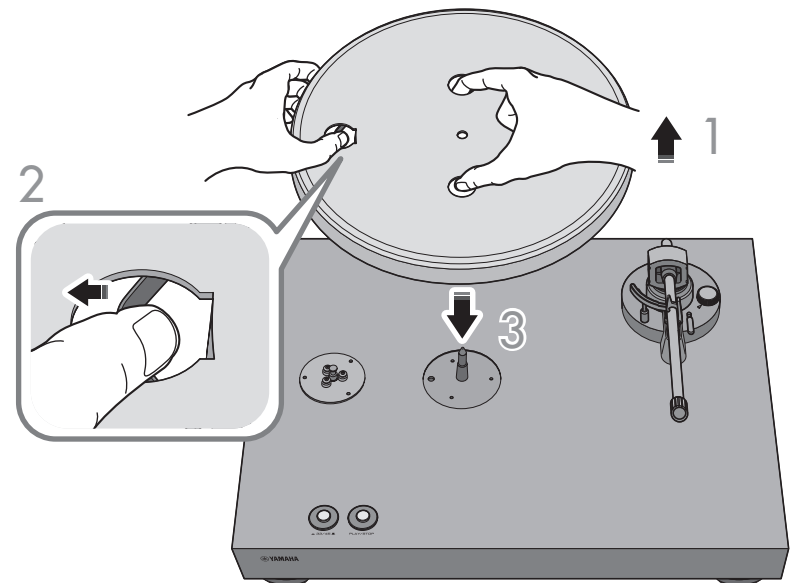

- 4** Richten Sie die runde Öffnung im Plattenteller auf die Riemenscheibe aus.

- 5** Spannen Sie den Riemen mit dem Finger auf die Riemenscheibe.

Der Riemen darf nicht verdreht werden. Drehen Sie den Plattenteller mehrmals, um sicherzustellen, dass der Riemen sachgemäß auf die Riemenscheibe aufgespannt wurde.

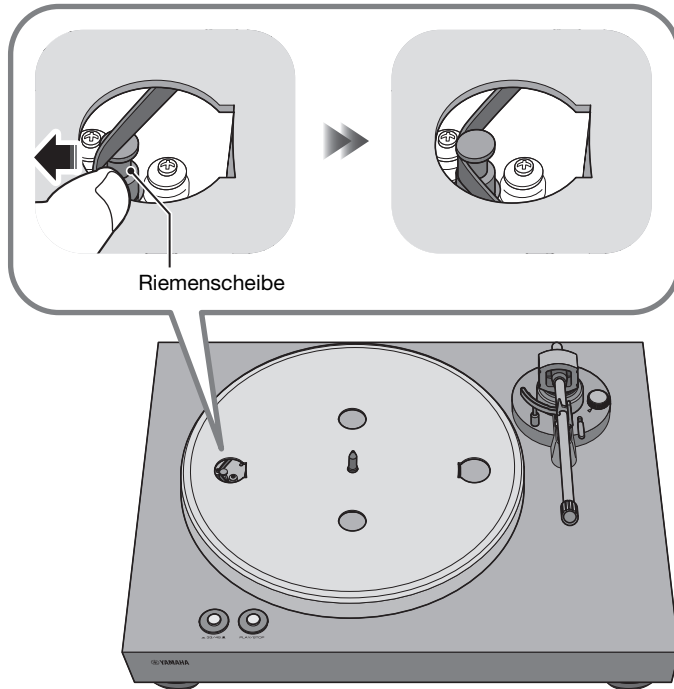

- 6** Legen Sie die Auflage auf den Plattenteller.

- 7** Bringen Sie das Gegengewicht am Tonarm an.

Schieben Sie das Gegengewicht mit vorwärts gerichteten Markierungen am hinteren Ende des Tonarms auf.

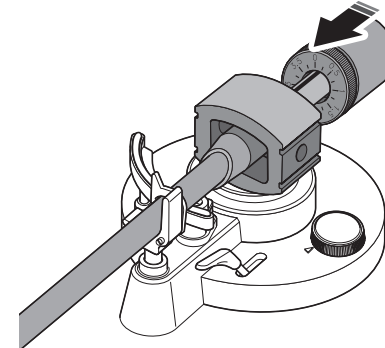

- 8** Bringen Sie den Tonabnehmer-Träger am Tonarm an.

Stecken Sie den Tonabnehmer-Träger am vorderen Ende des Tonarms auf und befestigen Sie ihn mit der Sicherungsmutter.

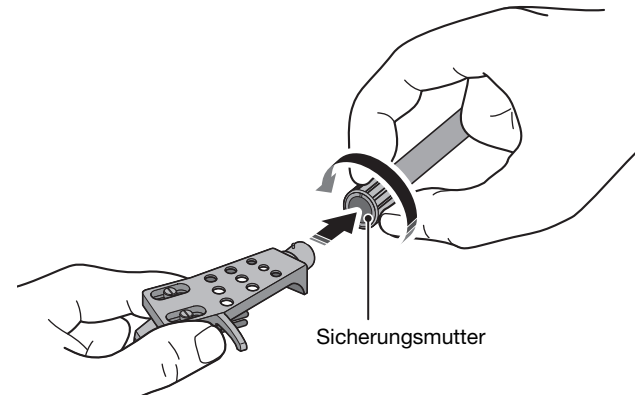

Haube anbringen

Die Haube schützt das Gerät vor Staub usw.

- 1 Setzen Sie die Scharniere an beiden entsprechenden Stellen an der Haube ein.

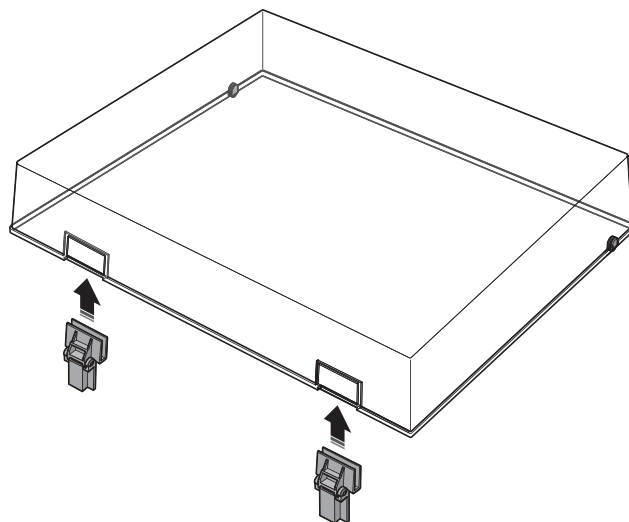

- 2 Bringen Sie die Haube an, indem Sie die Scharniere in die entsprechenden Aufnahmen an der Rückseite des Geräts einsetzen.

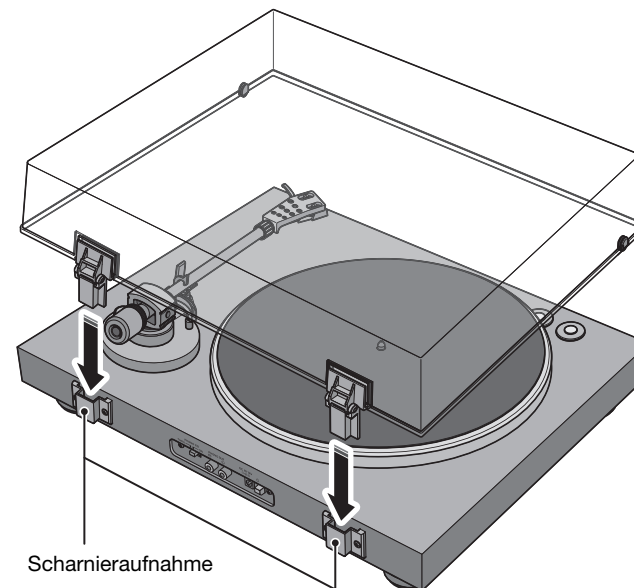

HINWEIS

- ◆ Zum Abnehmen der Haube, greifen Sie diese an beiden Seiten und heben sie langsam samt Scharnieren an.

! VORSICHT

- ◆ Öffnen und schließen Sie die Haube vorsichtig, damit Sie sich nicht die Hände oder Finger einklemmen.

Verbindungen herstellen

VORSICHT

- ◆ Nehmen Sie alle anderen Verbindungen vor, bevor Sie das (beiliegende) Netzteil an eine Steckdose anschließen.

HINWEIS

- ◆ Nach Bedarf ebenfalls die Bedienungsanleitung des verbundenen Geräts zu Rate ziehen.

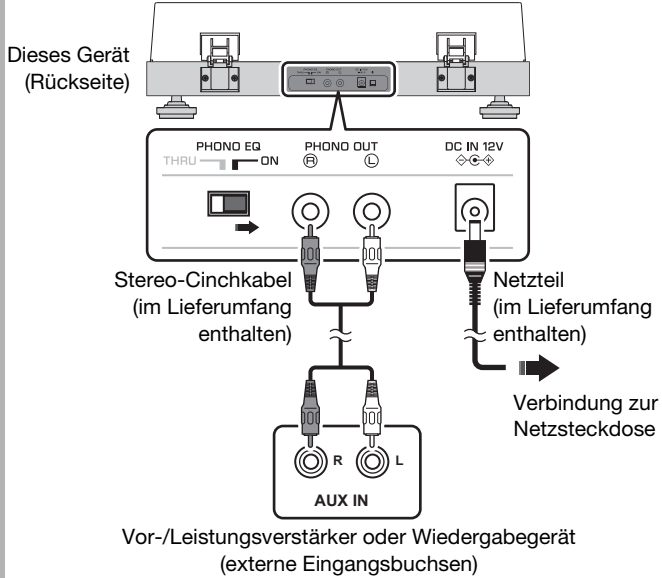
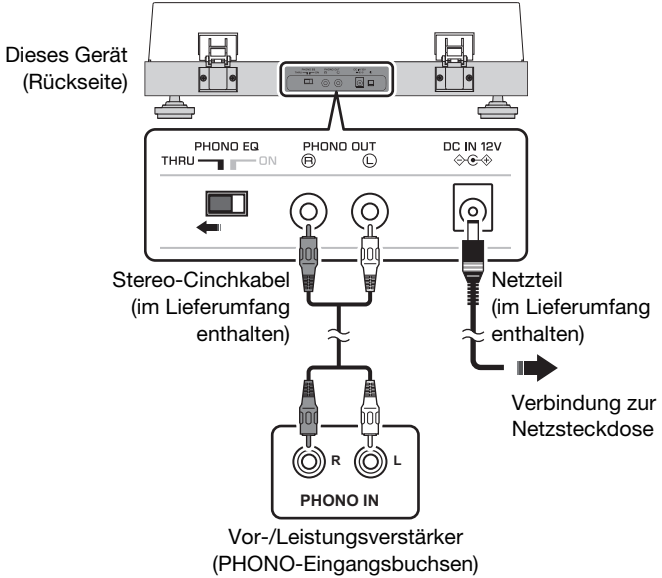
Verbundene Geräte	<p>• Geräte ohne PHONO-Eingangsbuchsen</p> <p>Dieses Gerät (Rückseite)</p>  <p>Stereo-Cinchkabel (im Lieferumfang enthalten)</p> <p>Netzteil (im Lieferumfang enthalten)</p> <p>Verbindung zur Netzsteckdose</p> <p>Vor-/Leistungsverstärker oder Wiedergabegerät (externe Eingangsbuchsen)</p>	<p>• Geräte mit PHONO-Eingangsbuchsen</p> <p>Dieses Gerät (Rückseite)</p>  <p>Stereo-Cinchkabel (im Lieferumfang enthalten)</p> <p>Netzteil (im Lieferumfang enthalten)</p> <p>Verbindung zur Netzsteckdose</p> <p>Vor-/Leistungsverstärker (PHONO-Eingangsbuchsen)</p>
	PHONO EQ-Schalterstellung	ON (Vorgabe)
Equalizer-Funktion des vorliegenden Geräts	<p>Aktiviert</p> <p>Das Signal vom Tonabnehmer wird durch den in diesem Gerät eingebauten Phono-Equalizer verstärkt und an die Buchsen PHONO OUT gespeist.</p>	<p>Deaktiviert</p> <p>Das Signal vom Tonabnehmer wird direkt an die Buchsen PHONO OUT gespeist.</p>

Einstellungen vornehmen

Abtastnadeldruck einstellen

Stellen Sie den Tonarm so ein, dass ein geeigneter Abtastnadeldruck auf der Schallplatte ausgeübt wird.

- 1 Nehmen Sie die Abtastnadel-Abdeckung ab.

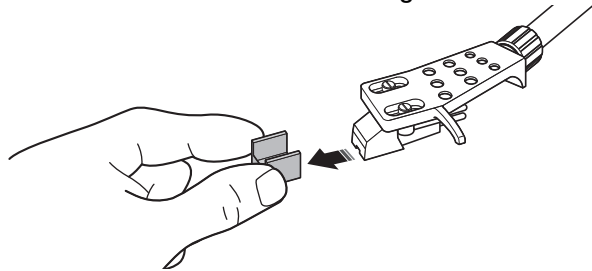

ACHTUNG

- ◆ Sorgen Sie dafür, dass weder die Abdeckung noch Ihr Finger die Abtastnadel berührt.

- 2 Stellen Sie das Antiskating auf „0“ ein.

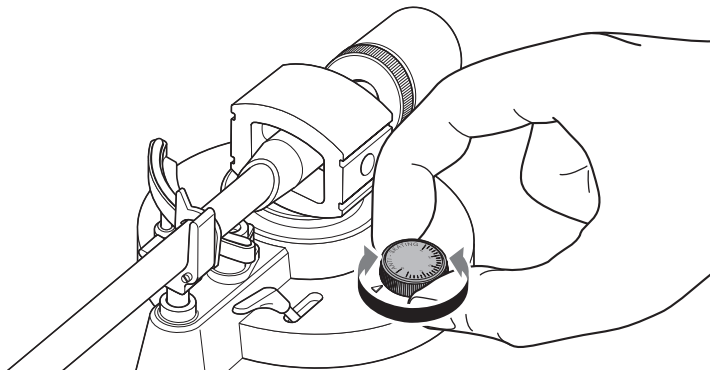

- 3 Geben Sie die Tonarmsicherung frei.

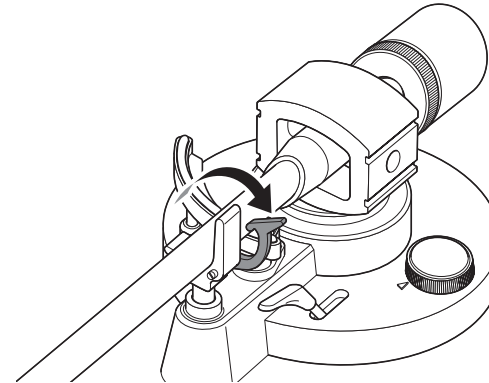

- 4 Bringen Sie den Tonarm von der Ablage etwas nach links.

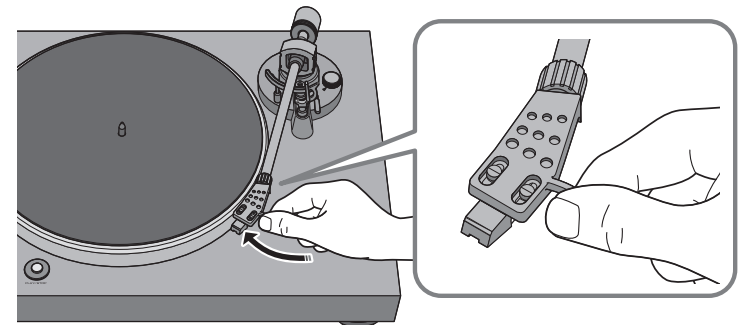

ACHTUNG

- ◆ Sorgen Sie dafür, dass die Abtastnadel das Gerät nirgends berührt.

5 Drehen Sie das Gegengewicht so, dass der Tonarm horizontal bleibt.

Nach ①: Das Gegengewicht bewegt sich nach vorne auf dem Tonarm.

Nach ②: Das Gegengewicht bewegt sich nach hinten auf dem Tonarm.

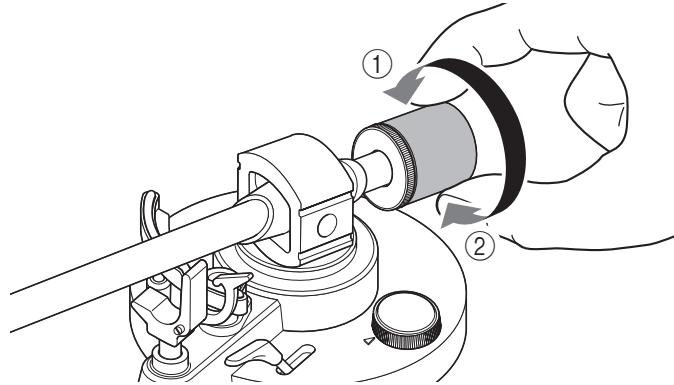

Richtig



Tonarm ist horizontal (im Gleichgewicht)

Falsch



Gegengewicht zu weit nach vorne

Falsch



Gegengewicht zu weit nach hinten

6 Bringen Sie den Tonarm zurück auf die Ablage und sichern ihn.

7 Drehen Sie den Einstellring so, dass die 0-Markierung auf die Mittellinie am hinteren Ende des Tonarms ausgerichtet ist.

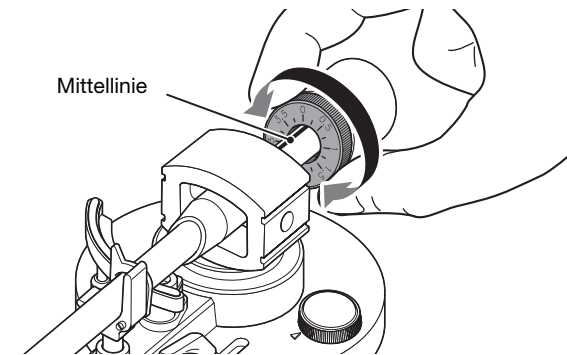

HINWEIS

- ◆ Drücken Sie beim Drehen des Einstellrings das Gegengewicht so mit den Fingern, dass es nicht mit dreht.

8 Drehen Sie das Gegengewicht so, dass die Einstellring-Markierung der Vorgabe für den Abtastnadeldruck des Tonabnehmers entspricht.

Die Abtastnadeldruck-Vorgabe für den beiliegenden Tonabnehmer beträgt 3,5 g.

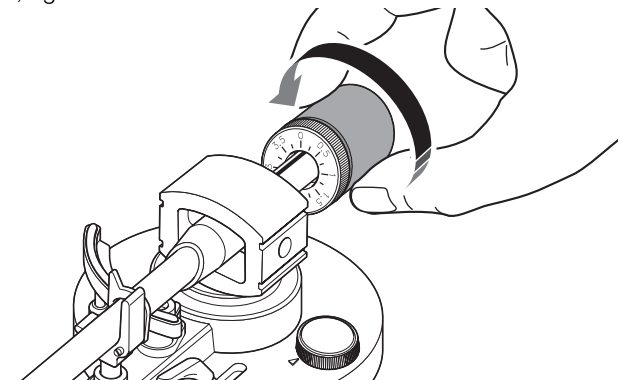

HINWEIS

- ◆ Beim Drehen des Gegengewichts dreht der Einstellring mit.

Antiskating einstellen

Beim Drehen des Plattentellers entsteht eine Kraft, welche die Abtastnadelspitze in Richtung des Rotationszentrums zieht. Wird das Antiskating auf denselben Wert wie der Abtastnadeldruck eingestellt, entsteht eine Kraft, welche die Nadelspitze abseits vom Rotationszentrum zieht, und beide Kräfte heben sich gegenseitig auf.

- 1 Stellen Sie das Antiskating auf denselben Wert wie der Abtastnadeldruck für den Tonabnehmer ein.

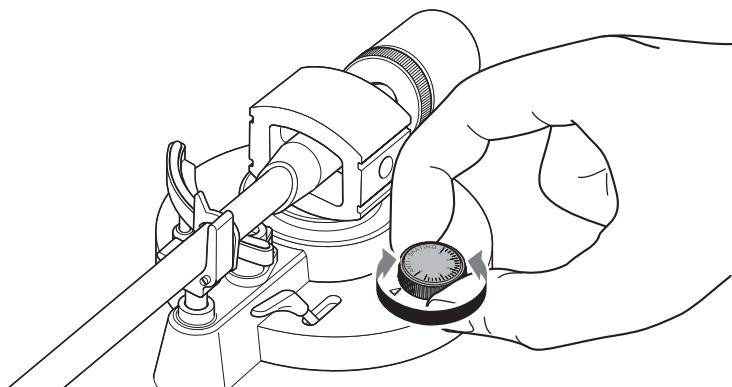

Einschalten

Zum Einschalten des Geräts den Ein/Aus-Schalter  auf der Rückseite des Geräts betätigen.

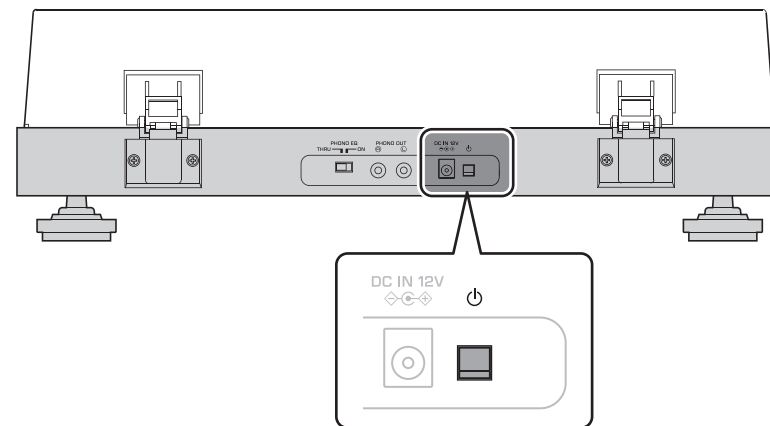

Wiedergabe

■ Wiedergabe starten

VORSICHT



- ◆ Wenn Sie vor der Wiedergabe einer Schallplatte die Lautstärke Ihres Verstärkers nicht ausreichend verringern, kann ein lauter Ton auftreten, wenn die Abtastnadelspitze die Platte berührt. Da dies zu Gehörverlust führen sowie Ihren Verstärker und Lautsprecher beschädigen kann, sorgen Sie dafür, die Lautstärke Ihres Verstärkers zu verringern.

1 Öffnen Sie die Haube und legen die Schallplatte auf den Plattenteller.

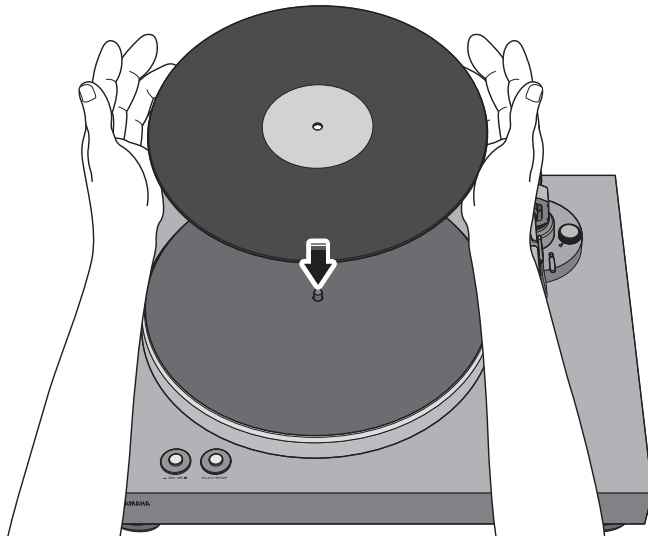
Verwenden Sie zum Abspielen einer 45-U/min-Platte den beiliegenden Adapter für 45 U/min.



2 Drücken Sie 33/45 (Drehzahl), um die für die Platte geeignete Geschwindigkeit auszuwählen.

 : 33 1/3 U/min  : 45 U/min

3 Drücken Sie PLAY/ STOP (Wiedergabe/Stopp).

Der Plattenteller dreht.

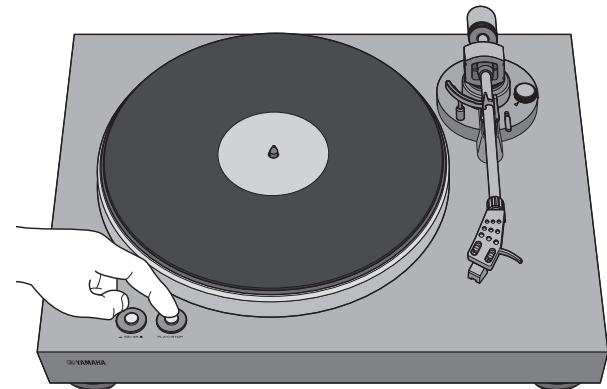

- 4** Geben Sie die Tonarmsicherung frei und heben den Tonarm-Lifthebel an.

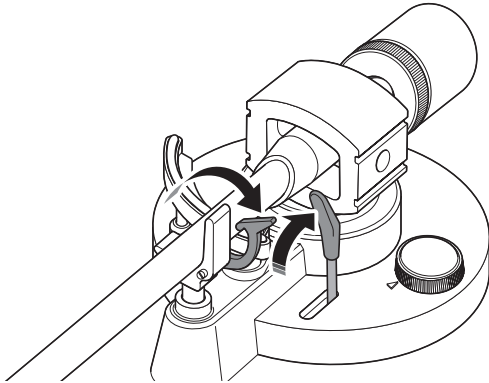

- 6** Senken Sie den Tonarm-Lifthebel ab.
Der Tonarm wird abgesenkt, und die Wiedergabe beginnt.

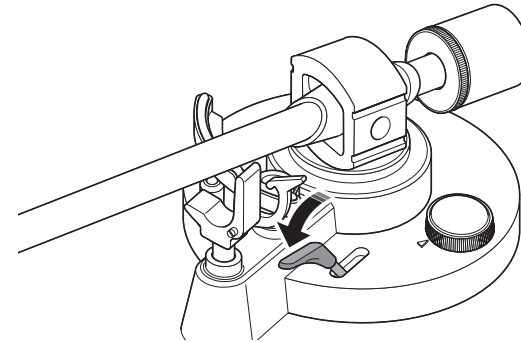

- 5** Bringen Sie den Tonarm zur Startposition für die Wiedergabe der Schallplatte.

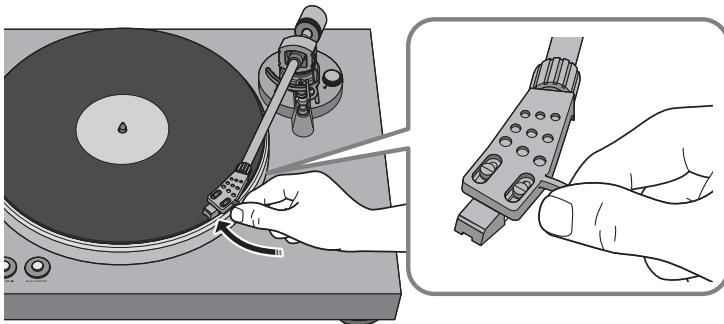

■ Wiedergabe abbrechen

Wird der Tonarm-Lifthebel angehoben, hebt sich der Tonarm, und die Wiedergabe wird angehalten.

Wird der Tonarm-Lifthebel abgesenkt, wird die Wiedergabe fortgesetzt.

■ Wiedergabe stoppen

- 1 Heben Sie den Tonarm-Lifthebel an.
- 2 Bringen Sie den Tonarm zurück auf die Ablage.
- 3 Senken Sie den Tonarm-Lifthebel ab.
- 4 Drücken Sie **PLAY/STOP** (Wiedergabe/Stopp).
Der Plattenteller bleibt stehen.
- 5 Sichern Sie den Tonarm.

HINWEIS

- ◆ Der Tonarm wird am Ende der Schallplatte nicht automatisch angehoben.
- ◆ Sollten Sie das Gerät längere Zeit nicht benutzen, schützen Sie die Abtastnadel mit der Abdeckung.

Bei Bedarf

Pflege

■ Gerät pflegen

Das Gerät mit einem weichen, trockenen Tuch abwischen. Verwenden Sie keine Chemikalien wie Benzin oder Verdünnern, da diese die Oberfläche beschädigen könnten.

■ Abtastnadel pflegen

Die Spitze der Abtastnadel ist extrem empfindlich. Gehen Sie vorsichtig damit um, damit sie nicht beschädigt wird. Wenn Staub an der Spitze der Abtastnadel haften sollte, bürsten Sie diesen mit einer weichen, spitzen Bürste vom Sockel zur Spitze der Nadel hin ab oder verwenden Sie einen für diesen Zweck bestimmten, handelsüblichen Reiniger.

■ Schallplatten pflegen

An einer Schallplatte haftender Schmutz kann Sprünge oder Geräusche verursachen. Verwenden Sie einen handelsüblichen Plattenreiniger, um Schmutz zu entfernen.

Austausch

Riemen austauschen

Abhängig von den Einsatzbedingungen kann der Riemen verschleifen oder brechen. Ersetzen Sie in solchem Fall den Riemen. Wenden Sie sich an den nächsten autorisierten Yamaha Fachhändler oder Kundendienst, um einen Ersatzriemen zu erhalten.

- 1 **Schalten Sie dieses Gerät und die verbundenen Geräte aus, und trennen Sie das Netzteil des Geräts von der Netzsteckdose.**
- 2 **Nehmen Sie die Auflage vom Plattenteller ab.**
- 3 **Nehmen Sie den Riemen von der Riemenscheibe ab.**
- 4 **Stecken Sie Ihre Finger in die runden Öffnungen des Plattentellers und heben ihn an.**



VORSICHT

- ◆ Den Plattenteller nicht fallen lassen. Ein Sturz könnte zu Verletzungen führen oder das Gerät beschädigen.

- 5 **Drehen Sie den Plattenteller um und entfernen den Riemen.**
- 6 **Bringen Sie den Ersatzriemen am Plattenteller an.**
Der Riemen darf nicht verdreht werden.
- 7 **Bringen Sie den Plattenteller am Gerät an.**

Näheres zur Montage finden Sie unter „Zusammenbau“ auf Seite 11.

Abtastnadel austauschen

Wenn die Spitze der Abtastnadel abgenutzt oder beschädigt ist, ersetzen Sie diese umgehend.

Besorgen Sie eine Ersatznadel des Typs ATN3600L von Audio-Technica.

VORSICHT

- ◆ Bringen Sie vor dem Austausch der Abtastnadel die Abdeckung an. Die Nadelspitze könnte eine Verletzung verursachen oder beschädigt werden.
- ◆ Sorgen Sie dafür, dass Kinder die abgenommene Abtastnadel nicht verschlucken.

1 Schalten Sie dieses Gerät und die verbundenen Geräte aus, und trennen Sie das Netzteil des Geräts von der Netzsteckdose.

2 Halten Sie den Tonabnehmer mit den Fingern fest, drücken Sie dabei die Abtastnadel nach ① und ziehen sie nach ② ab.

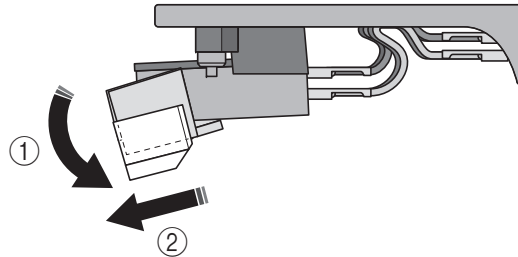

3 Halten Sie den Tonabnehmer mit den Fingern fest und schieben Sie dabei die Lasche der neuen Abtastnadel in die Nut an der Unterseite des Tonabnehmers ein.

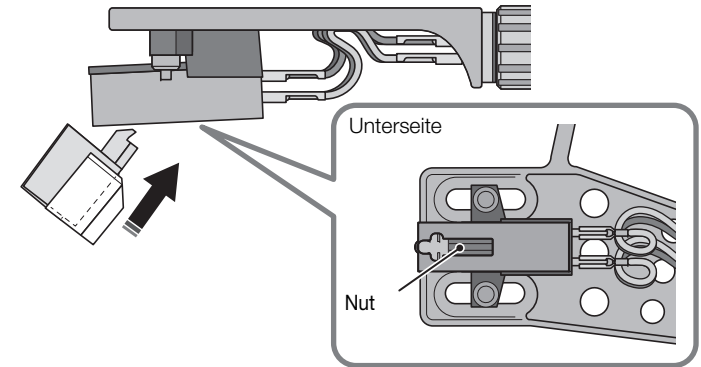

4 Drücken Sie die Abtastnadel nach oben, bis Sie hörbar einrastet.

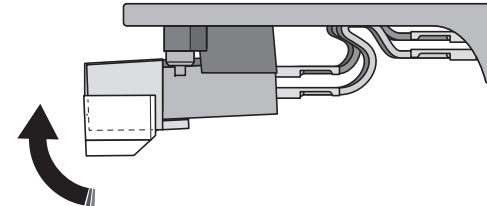





Gerät transportieren

Wenn Sie das Gerät transportieren, sperren Sie den Tonarm, sodass es sich nicht bewegt.

Störungsbeseitigung

Wenn das Gerät nicht mehr ordnungsgemäß funktioniert, prüfen Sie die folgenden Punkte.

Wenn das Problem durch die entsprechenden Maßnahmen nicht behoben wird oder ein Problem auftritt, das im Folgenden nicht aufgeführt ist, betätigen Sie den Ein/Aus-Schalter  an der Rückseite des Geräts, um das Gerät auszuschalten, ziehen Sie das Netzkabel ab und wenden Sie sich an den nächsten autorisierten Yamaha Fachhändler oder Kundendienst.

Problem	Ursache	Abhilfe	Siehe Seite
Betätigen des Ein/Aus-Schalters  schaltet das Gerät nicht ein.	Das Netzteil ist von der Buchse DC IN des Geräts oder von der Netzsteckdose getrennt oder gelöst.	Verbinden Sie das Netzteil fest mit der Buchse DC IN des Geräts und mit der Netzsteckdose.	14
Der Plattenteller dreht nicht.	Der Riemen sitzt nicht richtig am Plattenteller bzw. an der Riemenscheibe an oder hat sich gelöst.	Bringen Sie den Riemen richtig am Plattenteller und an der Riemenscheibe an.	11
	Ein/Aus-Taste  nicht eingeschaltet.	Betätigen Sie den Ein/Aus-Schalter  .	17
Kein Ton.	Der Tonabnehmer-Träger ist nicht richtig am Tonarm befestigt.	Bringen Sie den Tonabnehmer-Träger richtig am Tonarm an.	12
	Das Stereo-Cinch-Kabel ist nicht richtig angeschlossen.	Schließen Sie das Stereo-Cinch-Kabel richtig an.	14
	Der Verstärker ist stummgeschaltet.	Deaktivieren Sie Stummschaltung des Verstärkers.	–
Die Lautstärke ist zu schwach oder zu laut.	Die Tonabnehmer-Einstellung des Verstärkers oder Phono-Equalizers ist falsch.	Korrigieren Sie die Tonabnehmer-Einstellung des Verstärkers oder Phono-Equalizers entsprechend der Ausführung des verwendeten Tonabnehmers (MM oder MC).	–
	Schalter PHONO EQ in der falschen Position.	Stellen Sie den Schalter PHONO EQ entsprechend dem verbundenen Gerät in die richtige Position.	14
Die links/rechts-Balance des Klangs stimmt nicht.	Der Plattenspieler ist geneigt.	Stellen Sie den Plattenspieler auf eine ebene Stelle.	–
Die Wiedergabegeschwindigkeit ist falsch.	Die Geschwindigkeitseinstellung ist falsch.	Stellen Sie 33/45 (Geschwindigkeit) richtig ein. Dieses Gerät unterstützt die Wiedergabe von SP-Schallplatten (78 U/min) nicht.	18

Problem	Ursache	Abhilfe	Siehe Seite
Ein Brummen ist hörbar.	Das Stereo-Cinch-Kabel ist nicht richtig angeschlossen.	Schließen Sie das Stereo-Cinch-Kabel richtig an.	14
	Der Tonabnehmer-Träger ist nicht fest am Tonarm angebracht.	Drehen Sie die Sicherungsmutter, um den Tonabnehmer-Träger sicher am Tonarm zu befestigen.	12
Sprünge treten auf. Geräusch ist hörbar. Der Ton klingt verzerrt.	Der Abtastnadeldruck ist falsch eingestellt.	Stellen Sie den Gegengewicht-Einstellring auf die Markierung, die der Vorgabe für den Abtastnadeldruck des Tonabnehmers entspricht.	15
	Die Schallplatte ist verkratzt oder gewellt.	Spielen Sie verkratzte oder gewellte Schallplatten nicht ab.	–
	Die Schallplatte ist verschmutzt.	Verwenden Sie einen handelsüblichen Plattenreiniger, um Schmutz zu entfernen.	–
	Die Schallplatte ist statisch aufgeladen.	Verwenden Sie eine antistatische Bürste, um die statische Ladung zu entfernen.	–
	Die Abtastnadel ist verschmutzt.	Reinigen Sie die Abtastnadel.	21
	Die Abtastnadel ist abgenutzt.	Tauschen Sie die Abtastnadel aus.	22
	Das Gerät befindet sich an einem Ort, der Vibrationen ausgesetzt ist.	Stellen Sie das Gerät an einem ebenen Ort auf, der keinen Vibrationen ausgesetzt ist.	–
Rückkopplung tritt auf.	Das Gerät befindet sich zu nah an den Lautsprechern.	Stellen Sie das Gerät weiter von den Lautsprechern entfernt.	–
	Die Wiedergabelautstärke ist zu hoch.	Passen Sie die Lautstärke am Verstärker an.	–

Technische Daten

Das Gerät entspricht folgenden technischen Daten.

Plattenteller-Abschnitt

Antriebsart	Riemenantrieb
Motor	DC-Motor
Drehzahl	33 1/3 U/min, 45 U/min
Drehzahlabweichung	±2%
Gleichlaufschwankungen	.0,2%
Plattenteller	Alu-Druckguss Durchmesser 30 cm

Tonarm-Abschnitt

Ausführung	Statisch ausbalancierter, gerader Tonarm
Effektive Armlänge	223,5 mm
Einstellbereich Abtastnadeldruck	0–4 g
Zulässiges Tonabnehmer-Gewicht	15,5–19 g (einschließlich Träger)
Überstand	19 mm

Tonabnehmer-Abschnitt

Ausführung	MM
Ausgangsspannung	2,5 mV (1 kHz; 3,54 cm/s)
Abtastnadeldruck	3,5 ±0,5 g
Tonabnehmer-Gewicht	5,0 ±0,3 g
Tonabnehmer-Höhe	17,0 ±0,7 mm
Tonabnehmer-Trägergewicht	10 g (einschließlich Schrauben, Muttern und Kabel)

Audio-Abschnitt

Ausgangspegel	
PHONO EQ THRU (1 kHz, 3,54 cm/s)	2,5 mV ±3 dBV
PHONO EQ ON	140 mV (–17 dBV)
Signal-Rausch-Verhältnis (A-gewichtet, 20 kHz LPF)	min. 67 dB
Ausgangsbuchse	PHONO OUT × 1 (Cinch, unsymmetrisch)

Allgemeines

Netzteil	
Eingang	100–240 VAC, 50/60 Hz
Ausgang	12 V; 0,5 A
Leistungsaufnahme	
Eingeschaltet	1,5 W
Ausgeschaltet	0,1 W
Gewicht	4,8 kg
Abmessungen (B × H × T)	450 × 136 × 368 mm (einschließlich Füßen und Vorsprüngen)

- Der Inhalt dieser Bedienungsanleitung gilt für die neuesten technischen Daten zum Zeitpunkt der Veröffentlichung. Um die neueste Version der Anleitung zu erhalten, rufen Sie die Website von Yamaha auf und laden Sie dann die Datei mit der Bedienungsanleitung herunter.

Produkt är designad för användning i hemmet för att njuta av att lyssna på ljud.

FÖRSIKTIGHETSÅTGÄRDER

LÄS NOGGRANT INNAN ANVÄNDNING. FÖLJ
DESSA INSTRUKTIONER.

Försiktighetsåtgärderna nedan är till för att minska risken för skador på användaren och andra samt förhindra egendomsskador och hjälpa användaren att använda den här enheten korrekt och säkert. Följ dessa instruktioner.

När du har läst den här bruksanvisningen ska du spara den på ett säkert ställe där du kan hitta den när som helst.

- Se till att undersökningar och reparationer alltid utförs av den återförsäljare du köpte enheten av eller av kvalificerad Yamaha-servicepersonal.
- Yamaha kan inte hållas ansvarigt för personskador som åsamkats dig eller skador på produkten som orsakas av felaktig användning eller modifiering av enheten.
- Den här produkten är avsedd för vanliga hem. Den ska inte användas i tillämpningar som kräver hög tillförlitlighet, till exempel för hantering av liv eller värdefulla tillgångar eller inom sjukvården.



VARNING

Det här avsnittet behandlar ”risk för allvarliga personskador eller dödsfall”.

Om du upptäcker något onormalt

- Om något av följande inträffar ska du omedelbart stänga av strömbrytaren och dra ur nätkontakten.
 - Nätkabeln/kontakten är skadad.
 - En ovanlig lukt, ljud eller rök avges från enheten.
 - Främmande material eller vatten tar sig in i enhetens insida.
 - Det är en förlust av ljud vid användning.
 - Enheten har en spricka eller skada.Fortsatt användning kan orsaka elektriska stötar, brand eller funktionsfel. Be sedan den återförsäljare du köpte enheten av eller kvalificerad Yamaha-servicepersonal att omedelbart undersöka eller reparera enheten.

Strömförsörjning

- Gör ingenting som kan skada nätkabeln.
 - Placera den inte nära ett värmeelement.
 - Böj den inte kraftigt och ändra den inte.
 - Rispa den inte.
 - Placera den inte under något tungt föremål.Om nätkabeln används med blottad kärntråd, kan den orsaka elektriska stötar eller brand.
- Vidrör inte nätkontakten eller nätkabeln om det finns risk för blixtnedslag. Annars kan det orsaka elektriska stötar.
- Använd den här enheten med den nätspänning som anges på den. Om du ansluter till ett olämpligt vägguttag kan det orsaka brand, elektriska stötar eller funktionsfel.
- Se till att endast använda den medföljande nätadapter. Annars kan den orsaka brand, brännskador eller funktionsfel.
- Använd inte den medföljande AC adaptern med andra enheter. Annars kan den orsaka brand, brännskador eller funktionsfel.
- Kontrollera stickkontakten regelbundet och ta bort eventuell smuts eller damm som kan ha ackumulerats på den. Annars kan det orsaka brand eller elektriska stötar.

- Se till att nätuttaget är lättåtkomligt när du installerar enheten. Om det uppstår problem eller tekniska fel bör du omedelbart stänga av strömbrytaren och dra ut kontakten ur vägguttaget. Även om strömbrytaren är avstängd måste nätkabeln också dras ut från vägguttaget för att enheten ska vara helt bortkopplad från strömkällan.
- Om du hör åska eller misstänker att det ska komma blixtar ska du snabbt stänga av strömbrytaren och dra ut stickkontakten ur vägguttaget. Annars kan det orsaka brand eller funktionsfel.
- Om du inte ska använda enheten på ett tag ska du dra ut stickkontakten ur vägguttaget. Annars kan det orsaka brand eller funktionsfel.

Montera inte isär

- Försök inte ta isär eller modifiera den här enheten. Annars kan det orsaka brand, elektriska stötar, personskador eller funktionsfel.

Varning för fukt och väta

- Utsätt inte enheten för regn och använd den inte i närheten av vatten eller i fuktig eller våt miljö. Ställ inte behållare (t.ex. vaser, flaskor eller glas) med vätska på den, eftersom vätska då kan spillas i öppningar eller på platser där vatten kan droppa. Om vätska, såsom vatten, kommer in i enheten kan det orsaka brand, elektriska stötar eller funktionsfel.
- Sätt aldrig in eller ta ut stickkontakten med blöta händer. Hantera inte enheten med våta händer. Annars kan det orsaka elektriska stötar eller funktionsfel.

Varning för eld

- Placera inga brinnande föremål eller öppna lågor nära enheten, eftersom de kan orsaka eldsvåda.

Försiktig hantering

- Var försiktig så att du inte tappar eller slår kraftigt på den här enheten eller nätadaptern. Annars kan det orsaka elektriska stötar, brand eller funktionsfel.



FÖRSIKTIGHET

Det här avsnittet behandlar "risk för personskador".

Strömförsörjning

- Täck inte över eller packa in nätadaptern med en duk eller filt. Underlåtenhet att observera detta kan leda till att hettan inestängs och orsaka deformation av enhetens panel vid brand.
- Använd inte ett vägguttag där stickkontakten sitter löst när den satts in. Annars kan det orsaka brand eller elektriska stötar eller brännskador.
- När strömsladden kopplas bort, ska du hålla i stickkontakten och inte i själva sladden. Om du drar i kabeln kan den skadas och orsaka elstötar eller brand.
- Sätt i stickkontakten ordentligt hela vägen in i vägguttaget. Om enheten används utan att kontakten är helt instoppad kan damm samlas på kontakten och orsaka brand eller brännskador.

Installering

- Placera inte enheten på en instabil plats där den kan falla eller välta och orsaka personskador.
- Installera inte enheten på platser där den kan komma i kontakt med frätande gaser eller salthaltig luft eller platser som har alltför överdriven rök eller ånga. Det kan leda till att enheten slutar fungera.
- Var noga med att stänga av strömknappen och koppla bort alla anslutningskablar, innan du flyttar på enheten. Annars kan det orsaka skada på kablarna eller göra så att någon snubblar och faller.

Hörselnedsättning

- Stäng av strömmen till alla komponenter innan du ansluter enheten till annan utrustning. Annars riskerar du hörselnedsättning, elektriska stötar eller skador på utrustningen.
- Sätt alltid på förstärkaren eller receiveern SIST när du slår på strömmen till ljudsystemet, för att undvika hörselnedsättning och skador på högtalarna. Slå av samma skäl av förstärkaren eller receiveern FÖRST när du stänger av strömmen. Annars kan det orsaka hörselnedsättning eller skador på högtalarna.

Underhåll

- Dra ut stickkontakten från vägguttaget, innan du rengör enheten. Annars kan det orsaka elektriska stötar.

Försiktig hantering

- Förvara smådelar utom räckhåll för spädbarn. Ditt barn kan oavsiktligt svälja dem.
- Du får inte göra följande:
 - Stå på eller sitta på utrustningen.
 - Placera tunga föremål på utrustningen.
 - Placera utrustningen i en stapel.
 - Använda onödigt stor kraft på knappar, brytare, in- och utkontakter, osv.Underlåtenhet att observera detta kan orsaka personsador eller skada på utrustning.
- Undvik att dra i anslutna kablar för att förhindra personsador eller skador på enheten eftersom den kan falla.

Meddelande

Indikerar punkter du måste iakttä för att förhindra fel på produkten, skada eller felaktig funktion och dataförlust.

Strömförsörjning

- Planerar du inte att använda produkten under en längre tid, ska du se till att koppla bort produkten från vägguttaget. En liten mängd ström fortsätter att flyta efter att du stänger av produkten med [⏻] (ström).

Installation

- Använd inte den här enheten i närheten av annan elektronisk utrustning, så som TV, radio eller mobiltelefon. Annars kan det orsaka att denna enhet eller TV:n eller radion skapar brus.
- Använd inte den här enheten på en plats där den utsätts för direkt solljus som blir extremt varm (t.ex. i närheten av ett värmeelement) eller extremt kall eller där den utsätts för mycket damm eller vibrationer. Underlåtenhet att observera detta kan leda till att enhetens panel deformeras, funktionsfel på interna komponenter eller att driften blir instabil.

Anslutningar

- Om du ansluter externa enheter ska du läsa bruksanvisningen noggrant för varje enhet och ansluta dem i enlighet med instruktionerna. Om en enhet inte hanteras enligt instruktionerna kan det orsaka funktionsfel.

Hantering

- Lägg inga produkter av plast, eller gummi på enheten. Annars kan det orsaka missfärgning eller deformation av enhetens panel.
- Om omgivningstemperaturen förändras drastiskt (till exempel under transport av enheten eller vid snabb uppvärmning eller nedkyllning) och det finns risk för att kondens kan ha bildats i enheten ska du låta enheten stå i flera timmar utan strömmen påslagen till den är helt torr och klar för användning. Användning av enheten medan det fortfarande finns kondens inuti den kan orsaka funktionsfel.

Underhåll

- Om temperaturen eller luftfuktigheten förändras dramatiskt, kan vattendroppar (kondensation) bildas på enhetens yta. Om vattendroppar bildas, ska du torka bort dem omedelbart med en mjuk trasa. Om vattendroppar inte åtgärdas på enheten, kan de absorberas i trädelarna och orsaka deformation.
- Använd en torr, mjuk trasa vid rengöring av enheten. Om du använder kemikalier som bensin eller tinner, rengöringsmedel eller kemiska rengöringsdukar kan enheten missfärgas eller deformeras.

Bortskaffande eller överföring

- Om du planerar att överföra äganderätten till denna produkt ska du skicka med detta dokument och medföljande tillbehör tillsammans med produkten.
- Följ din lokala myndighets bestämmelser för kassering av denna produkt och dess tillbehör.

Information

Om innehållet i denna bruksanvisning

- Illustrationerna och skärmbilderna i denna bruksanvisning är bara avsedda som instruktion.
- Företagsnamn och produktnamn i den här bruksanvisningen är varumärken eller registrerade varumärken som tillhör respektive ägare.

■ Om typskylten för enheten

Modellnummer, serienummer, strömförsörjning osv. finns på eller i närheten av namnetiketten som sitter på enhetens undersida. Du bör anteckna serienumret i utrymmet nedan och förvara den här bruksanvisningen som ett bevis på ditt köp och för att underlätta identifiering i händelse av stöld.

Modellnummer

Serienummer

(1003-M06 plate bottom sv 01)

Användarinformation, beträffande insamling och dumpning av gammal utrustning



Denna symbol på produkter, förpackningar och dokument innebär att använda elektriska och elektroniska produkter inte får blandas med vanligt hushållsavfall.

För rätt handhavande, återställande och återvinning av gamla produkter, vänligen medtag dessa till lämpliga insamlingsplatser, i enlighet med din nationella lagstiftning.

Om du gör dig av med produkterna på rätt sätt hjälper du till att spara värdefulla naturresurser och förhindrar eventuella skadliga effekter på människors hälsa och miljö, som annars kan uppkomma vid felaktig hantering av avfall.

Mer information om uppsamling och återvinning av uttjänta produkter får du hos lokala myndigheter, avfallshanteringstjänsten där du bor eller där du inhandlade varorna.

För företagare inom EU:

Om du vill göra dig av med elektrisk och elektronisk utrustning, vänligen kontakta din försäljare eller leverantör för mer information.

Information om sophantering i andra länder utanför EU:

Denna symbol gäller endast inom EU. Om du vill slänga dessa föremål, vänligen kontakta dina lokala myndigheter eller försäljare och fråga efter det korrekta sättet att slänga dem.

(58-M02 WEEE sv 01)



Innehåll

Innan du kommer igång 7

Enhetens funktioner.....	7
Om denna manual	7
Kontrollera medföljande tillbehör	8
Hantera skivor	8
Delar och deras funktioner	9
Överpanel.....	9
Bakpanel	10

Förberedelse 11

Plats	11
Hopsättning	11
Sätta ihop enheten.....	11
Montera dammlocket.....	13
Utför anslutningar	14
Utföra justeringar	15
Justera trycket på pickup-nålen	15
Justera anti-skating funktionen.....	17
Slå på strömmen.....	17

Uppspelning 18

När så krävs 21

Skötsel	21
Byte.....	21
Byte av rem	21
Byta skivans pickup-nål	22
Flytta enheten.....	22
Felsökning	23
Specifikationer	25



Innan du kommer igång



Enhetens funktioner

Detta är en skivspelare för att spela analoga skivor.

- **Träskåp med glansig yta**
Ger både skönhet och praktiska fördelar som hög styvhet och vibrationsdämpning
- **Mycket styv rak tonarm** som praktiskt taget eliminerar all effekt på den känsliga musikaliska signalen
- Enkelt att växla mellan LINE-utgång utrustad med en högkvalitativ PHONO EQ-krets och PHONO direktutgång, som ger dig flexibilitet när du ställer in ditt system för uppspelning av skivor
- **Hög rotationsstabilitet** uppnås genom att använda en pressgjuten tallrik i aluminium som drivs av en likströmsmotor med högt vridmoment
- **Marginalen för återkoppling** upprätthålls av isolatorer (fötter) som har utmärkt absorption av vibrationer och stötar

Om denna manual

Notera följande när du läser den här manualen.

- ◆ Specifikationer och utseendet kan ändras utan föregående meddelande för att förbättra produkten.
- ◆ Förklaringar till grafiska symboler som används i denna manual:
 - “ **WARNING**” anger punkter som du måste ta notis om för att undvika risk för dödsfall eller allvarlig personskada.
 - “ **FÖRSIKTIGHET**” anger punkter som du måste ta notis om för att undvika risk för personskada.
 - **MEDDELANDE** anger punkter som du måste observera för att undvika att skada produkten eller orsaka funktionsstörningar.
 - **OBS!** anger kompletterande information som du kommer att finna användbar.

Kontrollera medföljande tillbehör

Se till att alla artiklar är med.

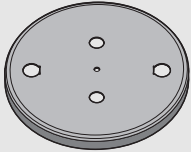
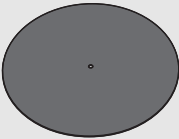
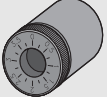
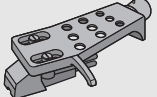
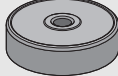
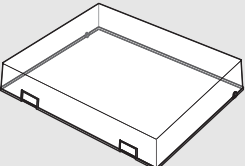
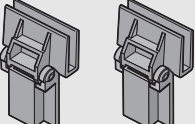
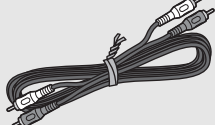
<input type="checkbox"/> Tallrik x1 	<input type="checkbox"/> Tallrikens platta x1 	<input type="checkbox"/> Rem x1 * Remmen monteras på tallriken.
<input type="checkbox"/> Motvikt x1 	<input type="checkbox"/> Huvudskal x 1 (med patron) 	<input type="checkbox"/> 45 rpm adapter x1 
<input type="checkbox"/> Dammlock x1 	<input type="checkbox"/> Dammlockets gångjärn x2 	<input type="checkbox"/> RCA stereokabel x1 
<input type="checkbox"/> Nätadapter x1 * För information, se det medföljande "Kompletterande" (broschyr).	<input type="checkbox"/> Bruksanvisning (denna manual) <input type="checkbox"/> Kompletterande (broschyr)	

Hantera skivor

När du håller en skiva, bör du antingen hantera skivans område med etikett och dess ytterkant eller hålla skivans ytterkanter mellan dina två händer.

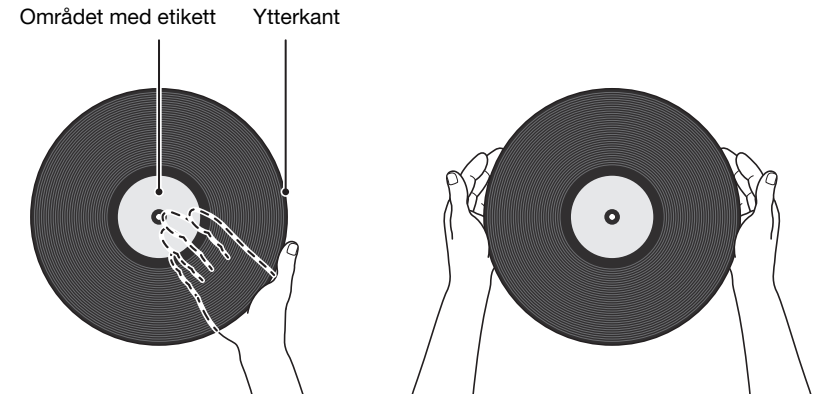

Delar och deras funktioner

Överpanel

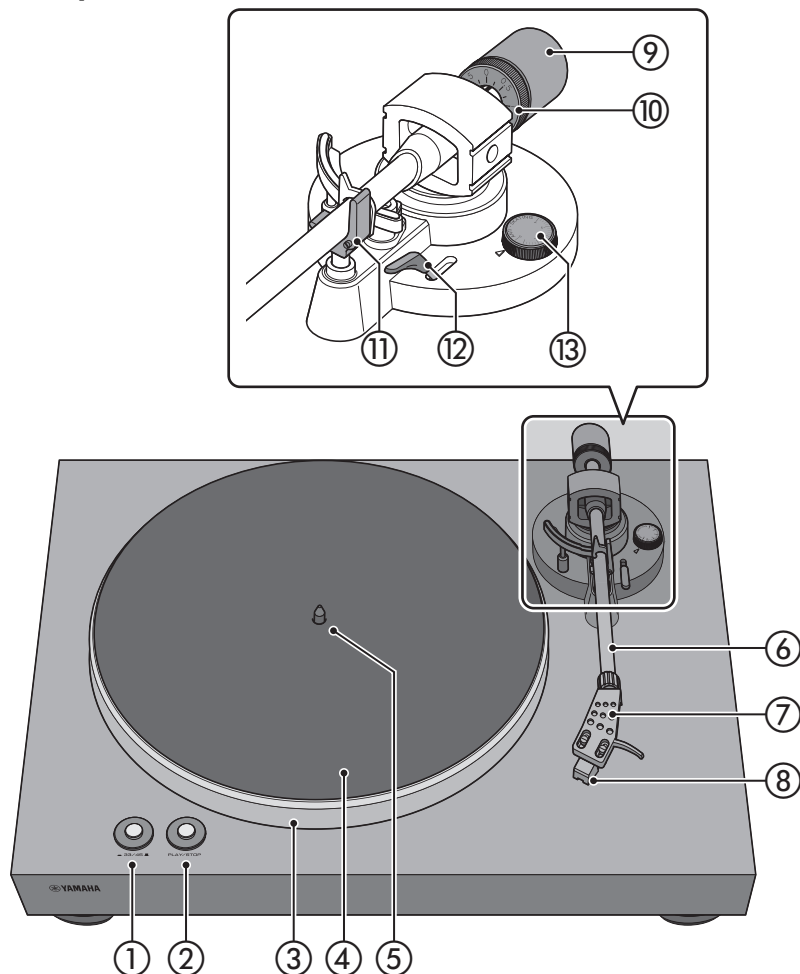

- ① 33/45 (hastighet) (⇒ sidan 18)
- ② PLAY/STOP (spela/stoppa) (⇒ sidan 18)
- ③ Tallrik (⇒ sidan 11)
- ④ Tallrikens platta (⇒ sidan 12)
- ⑤ Mittaxel (⇒ sidan 11)
- ⑥ Tonarm (⇒ sidan 12)
- ⑦ Huvudskal (⇒ sidan 12)
- ⑧ Patron
- ⑨ Motvikt (⇒ sidan 12)
- ⑩ Låsring (⇒ sidan 16)
- ⑪ Stöd (⇒ sidan 15)
- ⑫ Spak (⇒ sidan 19)
- ⑬ Anti-skating funktion (⇒ sidan 17)

Bakpanel

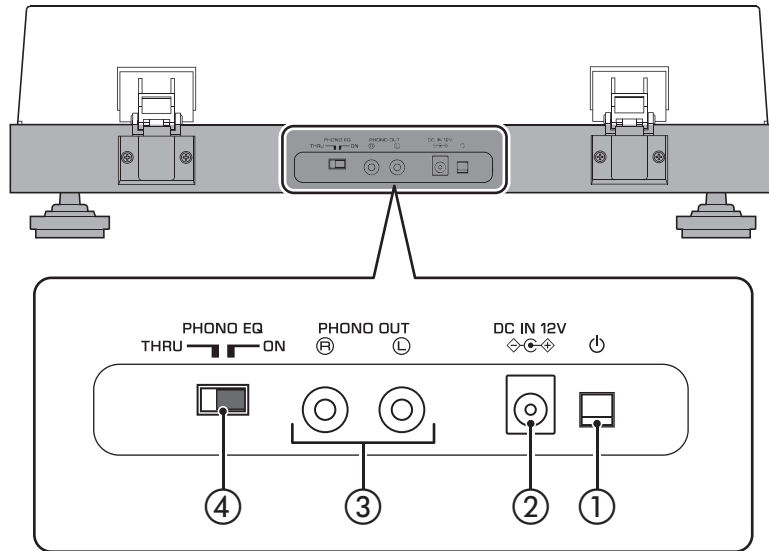

① **⏻-knappen (ström)**

Detta slår på/av enhetens ström. (⇒ sidan 17)

■ : på

■ : av

② **DC IN-jack**

Anslut nätadaptern (medföljer) till detta uttag. (⇒ sidan 14)

③ **PHONO OUT-jack**

Dessa uttag matar ut skivans ljuduppspelning. (⇒ sidan 14)

④ **Knappen för PHONO EQ (phono equalizer)**

Som lämpligt för enheten som är ansluten, ställ in detta för att växla signalen som matas ut från PHONO OUT uttag. (⇒ sidan 14)

Förberedelse

Plats

Eftersom uppspelning av skivan lätt kan påverkas av vibrationer, bör du placera enheten på ett jämnt plan som inte utsätts för yttre vibrationer. Placera den tillräckligt långt från ditt högtalarsystem så att den inte påverkas av ljudtryck eller vibrationer.

Hopsättning

Sätta ihop enheten

- 1 Lyft upp tallriken.
- 2 För in fingret genom det runda hålet i tallriken, dra remmen utåt genom att haka fast det över fingret.
- 3 Sätt in tallriken på mittaxeln.

FÖRSIKTIGHET

- ◆ Var försiktig så att du inte tappar tallriken. Tappas den kan den orsaka skada eller skada på enheten.

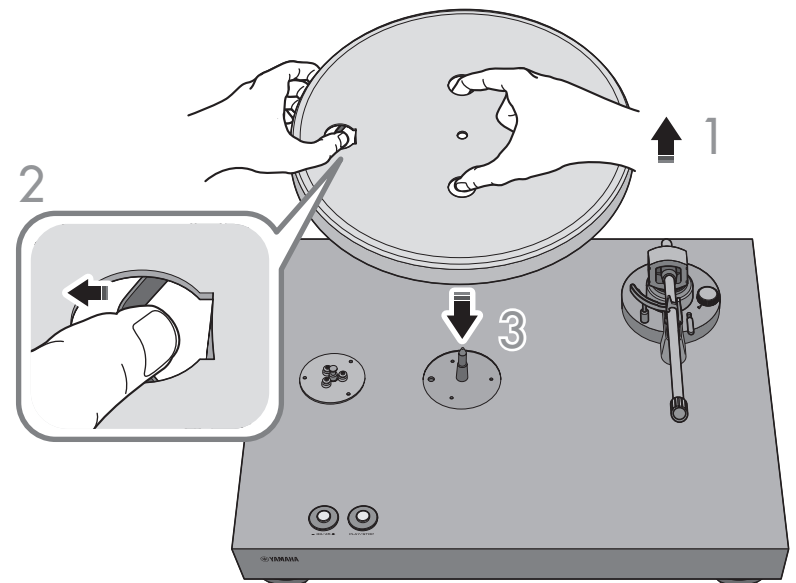

4 Rikta upp tallrikens runda hål med remskivan.

5 Använd ditt finger för att fästa remmen på remskivan.

Var försiktig så att remmen inte tvinnas. Efter att ha monterat remmen på remskivan, roterar du tallriken flera gånger för att säkerställa att remmen är ordentligt på plats.

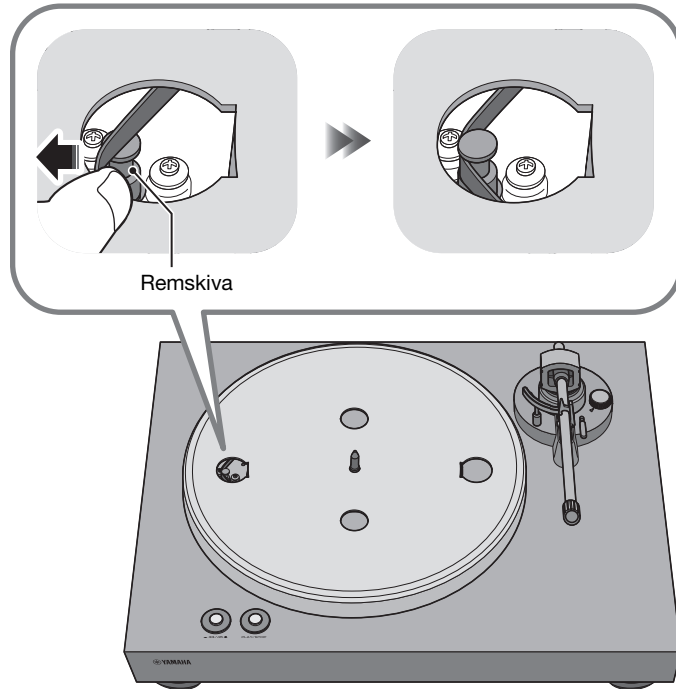

6 Placera plattan på tallriken.

7 Fäst motvikten på tonarmen.

Med markeringarna på motvikten pekande mot dig, skjut den till den bakre änden av tonarmen.

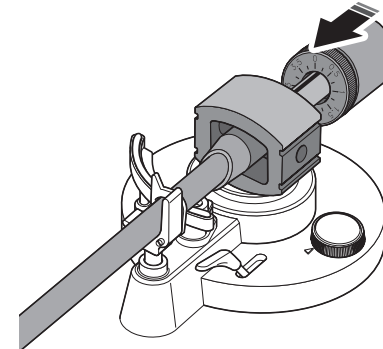

8 Fäst huvudskalet på tonarmen.

Sätt in huvudskalet i främre änden av tonarmen och vrid låsmuttern för att säkra den.

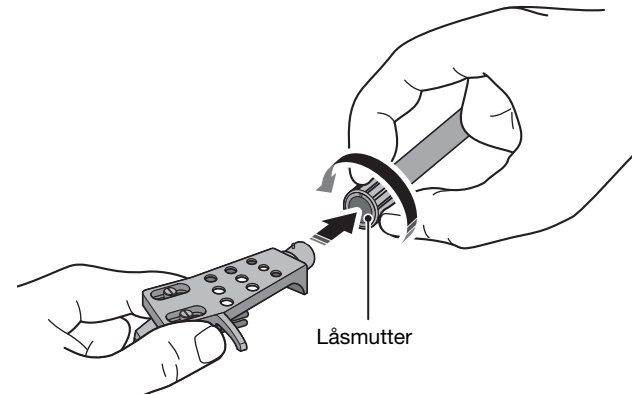

Montera dammlocket

Dammlocket skyddar enheten från damm etc.

- 1 Montera gångjärnen på bägge av dammlocket.

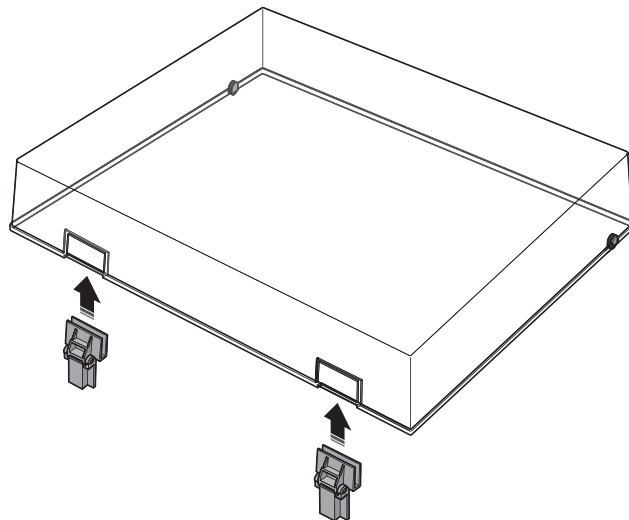

- 2 Fäst dammlocket genom att fästa gångjärnen på enhetens bakpanel.

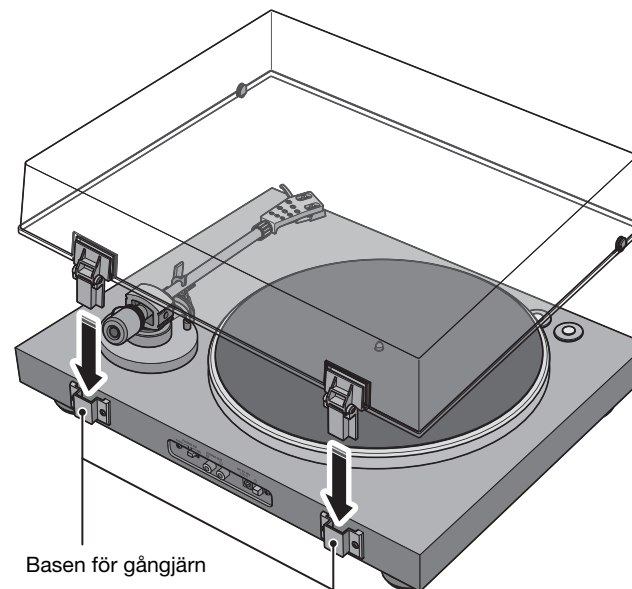

OBS!

- ◆ När du ska ta bort dammlocket, greppa de två sidorna av dammlocket och lyft långsamt uppåt för att ta bort locket tillsammans med gångjärnen.



FÖRSIKTIGHET

- ◆ Var försiktig så att du inte klämmer dina händer eller fingrar när du öppnar eller stänger dammlocket

Utför anslutningar

⚠ FÖRSIKTIGHET

- ◆ Se till att alla andra anslutningar är klara innan du ansluter nätadaptern (medföljer) till ett nätuttag.

OBS!

- ◆ Se även bruksanvisningen för enheten som du ansluter.

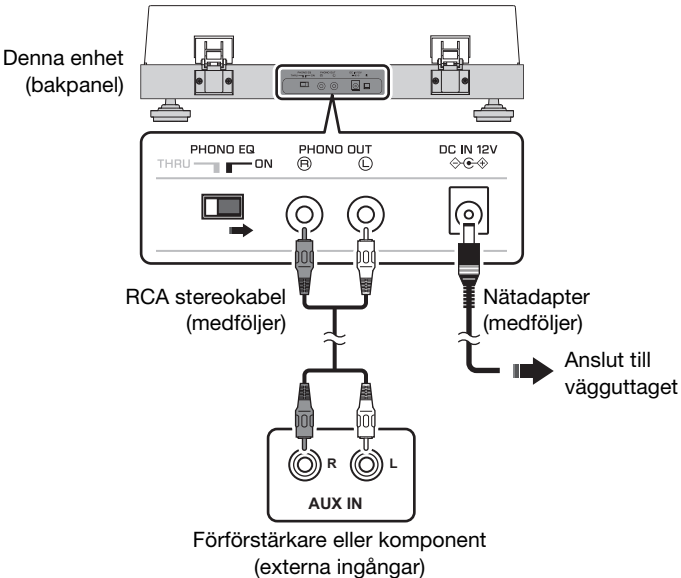
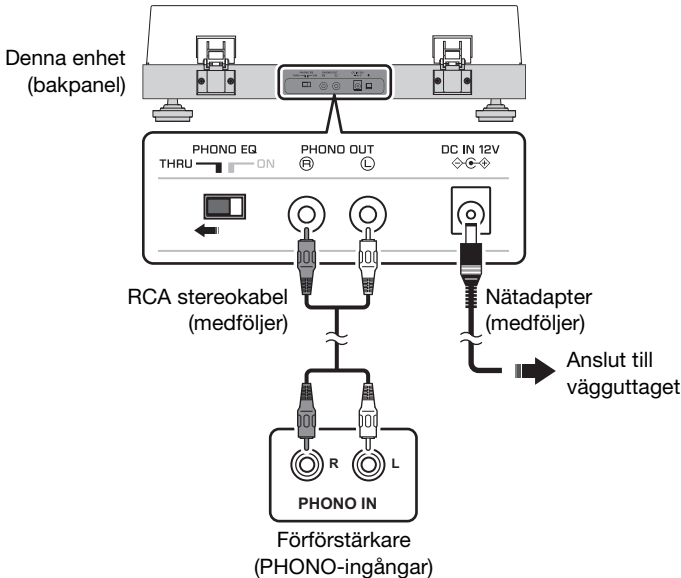
Anslutna enheter	<ul style="list-style-type: none"> • Enheter som inte är utrustade med PHONO-ingångar  <p>Denna enhet (bakpanel)</p> <p>RCA stereokabel (medföljer)</p> <p>Nätadapter (medföljer)</p> <p>Anslut till vägguttaget</p> <p>Förförstärkare eller komponent (externa ingångar)</p>	<ul style="list-style-type: none"> • Enheter som utrustade med PHONO-ingångar  <p>Denna enhet (bakpanel)</p> <p>RCA stereokabel (medföljer)</p> <p>Nätadapter (medföljer)</p> <p>Anslut till vägguttaget</p> <p>Förförstärkare (PHONO-ingångar)</p>
	<p>Inställning av PHONO EQ</p> <p style="text-align: center;">ON (standard)</p>	<p style="text-align: center;">THRU</p>
<p>Denna enhets equalizer-funktion</p> <p>Aktive-rad</p>	<p>Signalen från patronen förstärks av phono equalizern som är inbyggd i denna enhet och matas ut från PHONO OUT-uttagen.</p>	<p>Inaktiverad</p> <p>Signalen från patronen matas ut direkt från PHONO OUT-uttagen.</p>

Utföra justeringar

Justera trycket på pickup-nålen

Justera tonarmen så att tillräckligt tryck på nålen tillämpas på skivan.

1 Lossa på pickup-nålens plastskydd.

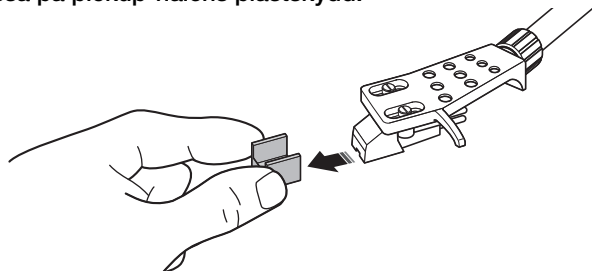

MEDELANDE

- ◆ Var noga med att plastskyddet eller fingret inte kommer i kontakt med pickup-nålen.

2 Ställ in anti-skating funktionen till positionen "0".

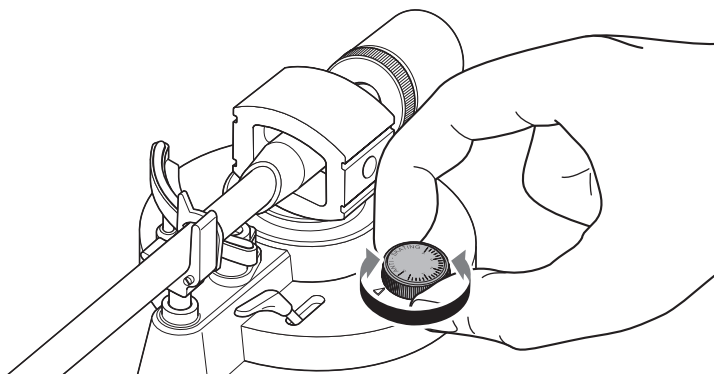

3 Släpp tonarmlåset.

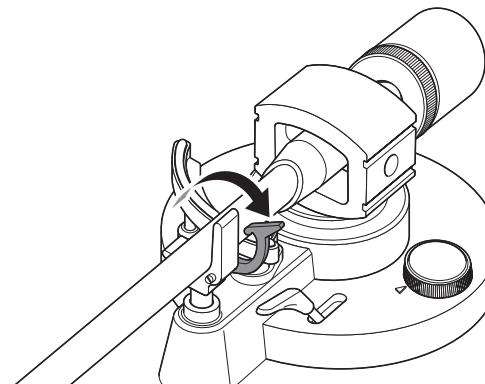

4 Lyft tonarmen från stödet och något till vänster.

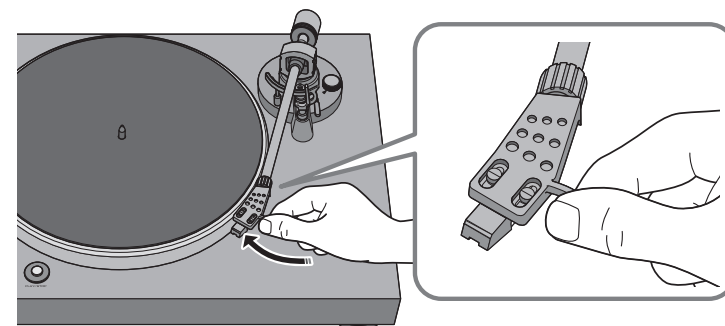

MEDELANDE

- ◆ Se till att nålen inte kommer i kontakt med någon del av enheten.

5 Vrid motvikten så att tonarmen är i horisontalt läge.

Mot ①: Motvikten rör sig framåt på tonarmen.

Mot ②: Motvikten rör sig bakåt på tonarmen.

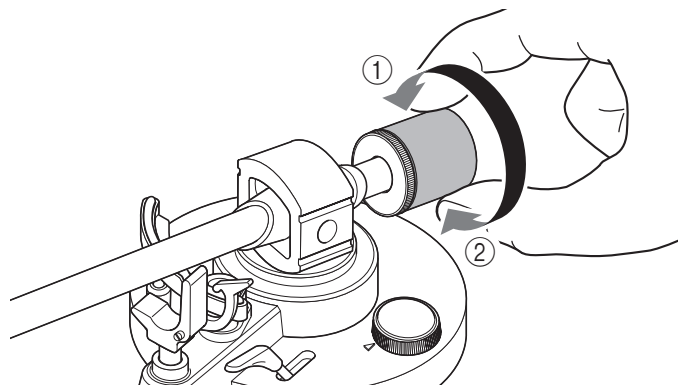

Korrekt



Tonarmen är horisontal
(balanserad)

Felaktigt



Motvikt är för långt framåt

Felaktigt



Motvikt är för långt bakåt

6 För tonarmen tillbaka till stödet och lås den på plats.

7 Vrid låsringen så att markeringen "0" är i linje med mittlinjen på den bakre änden av tonarmen.

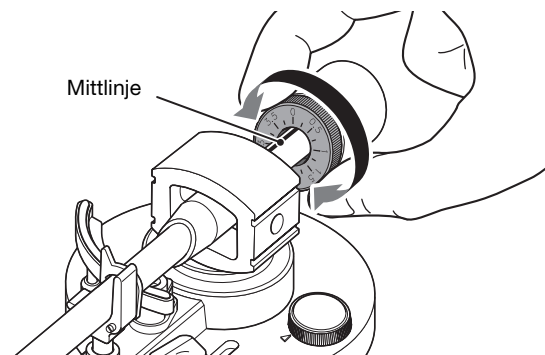

OBS!

- ◆ När du vrider låsringen, använd fingrarna för att trycka motvikten så att den inte roterar.

8 Genom att vrida motvikten, ställer du in markeringarna på motvikten för trycket på pickup-nålen som anges för patronen.

Det angivna trycket på pickup-nålen för den medföljande patronen är 3,5 g.

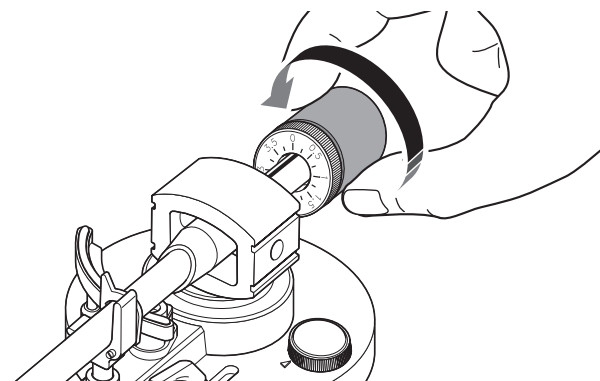

OBS!

- ◆ Genom att vrida motvikten vrids också låsringen.

Justera anti-skating funktionen

När tallriken roterar, genererar pickup-nålens spets en kraft som drar den mot mitten för rotationen. Om värdet för funktionen anti-skating är satt till samma värde som trycket på pickup-nålen, genereras en kraft som drar pickup-nålens spets utåt från mitten av rotationen och de två krafterna avbryter varandra.

- 1 Justera funktionen för anti-skating till samma värde som patronens tryck på pickup-nålen.

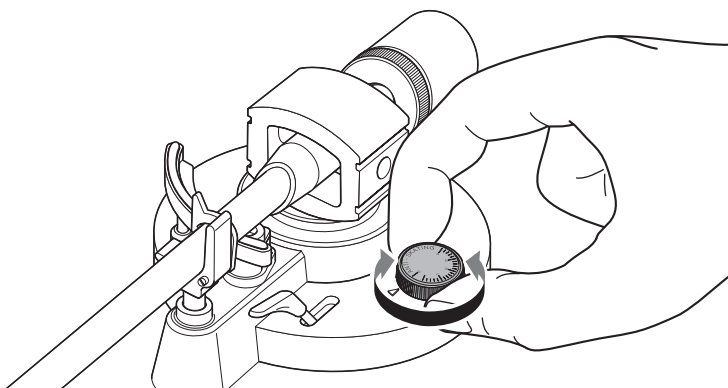

Slå på strömmen

På enhetens bakre del, tryck på -knappen (ström) för att slå på strömmen till enheten.

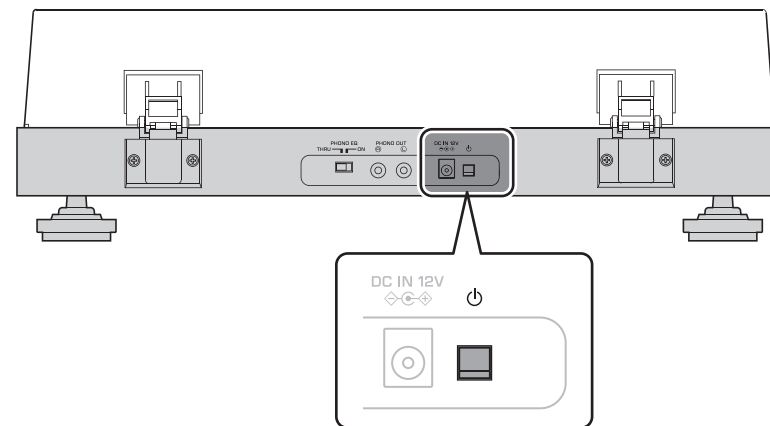

Uppspelning

■ Börja uppspelningen

⚠ FÖRSIKTIGHET

- ◆ Om du spelar upp en skiva utan att sänka ljudvolymen på din förstärkare, kan ett högt ljud inträffa när nålens spets kommer i kontakt med skivan. Detta kan orsaka hörselnedsättning och kan skada din förstärkare och högtalare. Så se till att sänka ljudvolymen på din förstärkare.

1 Öppna dammlocket och placera skivan på tallriken.

Spelar du en skiva med 45 rpm (varv/minut), ska den medföljande 45 rpm-adaptorn användas.

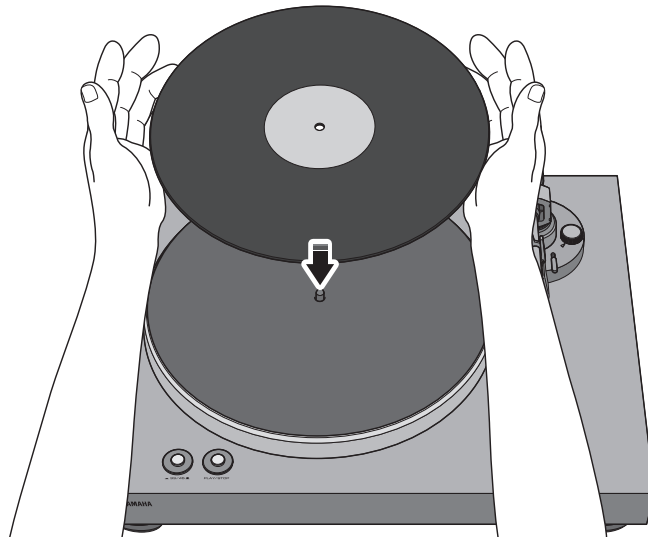

2 Tryck 33/45 (hastighet) för att välja lämplig hastighet för skivan.

 : 33 1/3
varv/minut

 : 45 varv/minut

3 Tryck på PLAY/STOP (spela/stoppa).

Tallriken roterar.

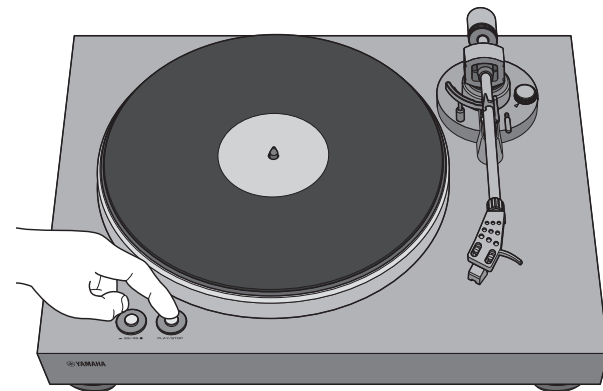

4 Frigör låset för tonarmen och lyft spaken.

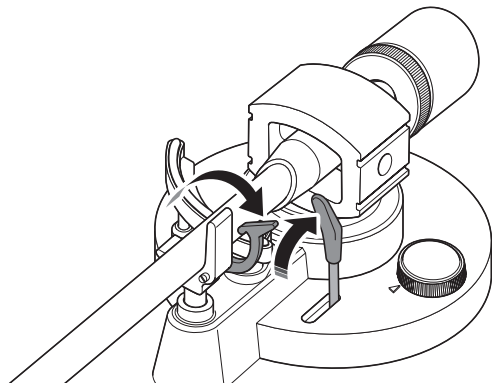

6 Sänk spaken.

Tonarmmen sänks, och uppspelningen startar.

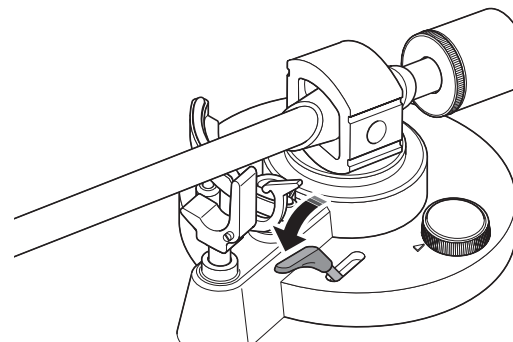

5 Flytta tonarmen till positionen för uppspelning för skivan.

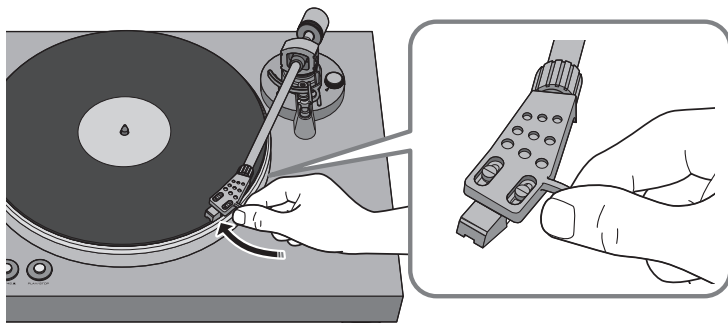

■ Pausa uppspelningen

Om du lyfter spaken, stiger tonarmen och uppspelningen pausar.

När du sänker spaken återupptas uppspelningen.

■ Stoppa uppspelningen

- 1 Lyft spaken.
- 2 För tillbaka tonarmen till stödet.
- 3 Sänk spaken.
- 4 Tryck PLAY/STOP (spela/stoppa).
Tallriken slutar rotera.
- 5 Lås tonarmen.

OBS!

- ◆ Tonarmen lyfts inte automatiskt när skivan slutar spela.
- ◆ Om du inte ska använda enheten under en tid, sätt på plastskyddet på pickup-nålen för att skydda den.

När så krävs

Skötsel

■ Skötsel av denna enhet

Torka av den med en mjuk torr trasa. Använd inte kemikalier som bensin eller förtunningsmedel eftersom de kan skada ytan.

■ Skötsel av skivans pickup-nål

Spetsen på pickup-nålen för skivan är extremt känslig. Hantera den med försiktighet så att den inte skadas. Om damm fästs vid spetsen på pickup-nålen, använd en mjuk spetsig borste för att torka av den från basen på pickup-nålen och rör dig mot spetsen eller använd en kommersiellt tillgänglig rengörare som är gjord för detta ändamål.

■ Skötsel av skivor

Ansamling av smuts på en skiva kan orsaka hopp eller brus. Använd en kommersiell skivrengörare för att avlägsna smuts.

Byte

Byte av rem

Beroende på användningsförhållandena kan remmen slitas ut eller brytas. Om detta inträffar, byt ut remmen. För ett byte av remmen, kontakta din närmaste auktoriserade Yamaha-återförsäljare eller servicecenter.

- 1 Stäng av strömmen till den här enheten och de anslutna apparaterna och koppla bort den här enhetens nätadapter från vägguttaget.
- 2 Ta bort plattan från tallriken.
- 3 Lossa på remmen från remskivan.
- 4 För in fingrarna i plattans runda hål och lyfta upp tallriken.



FÖRSIKTIGHET

- ◆ Var försiktig så att du inte tappar tallriken. Tappas den kan den orsaka skada eller skada på enheten.

- 5 Vänd tallriken över och ta bort remmen.
- 6 Montera den nya remmen på tallriken.
Var försiktig så att remmen inte tvinnas.
- 7 Montera tallriken på den här enheten.

För mer information om installationen, se "Hopsättning" på sidan 11.

Byta skivans pickup-nål

När spetsen på pickup-nålen för skivan slits ned eller skadas, ska den bytas ut omedelbart.

Köp en ATN3600L pickup-nål tillverkad av Audio-Technica, när du ska byta ut den.

FÖRSIKTIGHET

- ◆ Fäst plastskyddet på nålen, innan du byter ut den. Pickup-nålens spets kan skada dig, eller den kan skadas.
- ◆ Var försiktig så att barn inte sväljer nålen när den tas bort.

1 Stäng av strömmen till den här enheten och de anslutna apparaterna och koppla bort den här enhetens nätadapter från vägguttaget.

2 Medan du använder fingrarna för att hålla patronens kropp, tryck på pickup-nålen nedåt i riktning ① och dra den i riktning mot ② för att ta bort den.

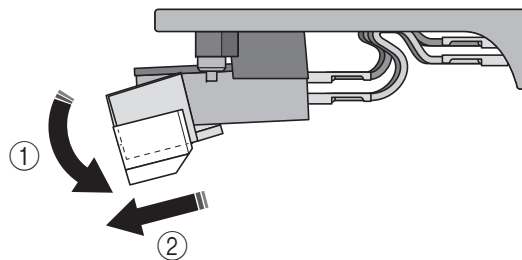

3 Medan du använder fingrarna för att hålla patronens huvuddel, sätt in fliken på den bytta nålen i spåret på undersidan av patronen.

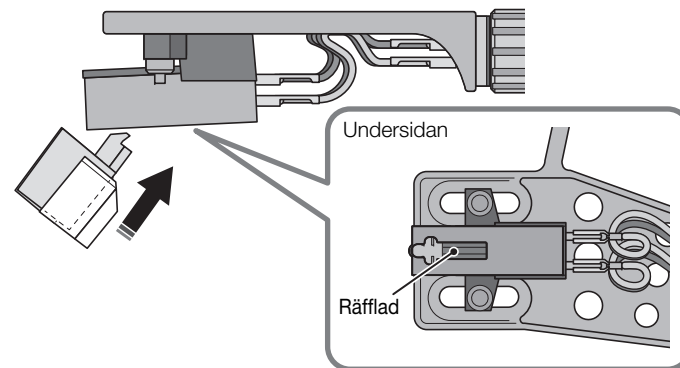

4 Tryck på pickup-nålen tills du hör ett klick.

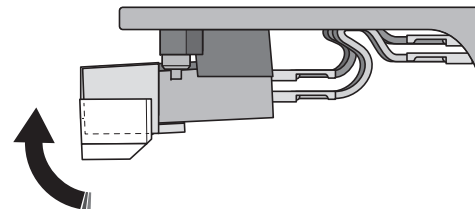





Flytta enheten

När du flyttar den här enheten, ska du låsa tonarmen så att den inte rör sig.

Felsökning

Om enheten slutar fungera korrekt, kontrollera följande punkter.

Om du vidtagit lämpliga åtgärder som inte löst problemet, eller om det inte finns något problem som inte anges nedan, ska du trycka på -knappen (ström) på enhetens bakre panel för att stänga av strömmen. Koppla bort nätsladden och kontakta din närmaste auktoriserade Yamaha-återförsäljare eller servicecenter.

Problem	Orsak	Åtgärd	Referenssida
Trycka på -knappen (ström) slår inte på strömmen.	Nätadaptorn har lossnat i kontakten från den här enhetens DC IN-uttag eller från vägguttaget, eller så är den inte ordentligt ansluten.	Anslut nätadaptorn ordentligt till den här enhetens DC IN-uttag och till ett vägguttag.	14
Tallriken roterar inte.	Remmen är inte korrekt positionerad på tallriken och remskivan, eller remmen har lossnat.	Fäst remmen korrekt på tallriken och remskivan.	11
	 -knappen (ström) är inte påslagen.	Slå på  -knappen (ström).	17
Inget ljud.	Huvudskalet är inte ordentligt fastsatt på tonarmen.	Fäst huvudskalet ordentligt på tonarmen.	12
	RCA-stereokabeln är inte korrekt ansluten.	Anslut RCA-stereokabeln korrekt.	14
	Förstärkarens ljudavstängning är på.	Stäng av förstärkarens ljudavstängning.	–
Ljudvolymen är för svag eller för hög.	Patronens inställning för förstärkaren eller phono-utjämnaren är felaktig.	Upprätta inställning av patronen för förstärkaren eller phono-equalizern korrekt för den typ av patron som du använder (MM eller MC).	–
	Knappen PHONO EQ är felaktigt inställd.	Ställ in knappen PHONO EQ korrekt för enheten som är ansluten.	14
Något är fel med vänster/höger balans för ljudet.	Tallriken lutar.	Placera tallriken på en plan plats.	–
Hastigheten för uppspelningen är felaktig.	Hastighetsinställningen är felaktig.	Ställ in korrekt hastighet 33/45 (varvtal). Denna enhet stöder inte uppspelning av SP-skivor (78 rpm).	18
Surr är hörbar.	RCA-stereokabeln är inte korrekt ansluten.	Anslut RCA-stereokabeln korrekt.	14
	Huvudskalet är inte ordentligt fastsatt i tonarmen.	Använd låsmuttern för att säkra huvudskalet ordentligt på tonarmen.	12

Problem	Orsak	Åtgärd	Referenssida
Hopp inträffar. Brus uppstår. Ljudet är förvrängt.	Trycket på pickup-nålen är inte justerat korrekt.	Ställ in markeringen för motvikten på pickup-nålens tryck som anges för patronen.	15
	Skivan är repad eller krökt.	Använd inte repade eller krökta skivor.	–
	Skivan är smutsig.	Använd en kommersiell skivrengörare för att rengöra skivan.	–
	Skivan är statiskt laddad.	Använd en antistatisk borste för att ta bort statisk laddning.	–
	Pickup-nålen är smutsig.	Ta bort smutsen från pickup-nålen.	21
	Pickup-nålen är nedsliten.	Byt ut pickup-nålen.	22
	Enheten är placerad på en plats som är utsatt för vibrationer.	Placera enheten på en plan plats som inte utsätts för vibrationer.	–
Återföring inträffar.	Enheten är allt för nära högtalarna.	Placera enheten längre bort från högtalarna.	–
	Ljudvolymen för uppspelning är för hög.	Justera volymen på förstärkaren.	–

Specifikationer

Specifikationer för den här enheten är enligt följande.

Tallrikens uppdelning

Metod för drift	Remdrift
Motor	Likströmsmotor
Rotationshastighet	33 1/3 varv/minut, 45 varv/minut
Variation i rotationshastighet	±2%
Lågfrekvent svaj	0,2%
Tallrik	Pressgjutning i aluminium Mått 30 cm

Tonarmens uppdelning

Typ	Statisk balans rakt tonarm
Effektiv armlängd	223,5 mm
Omställningsområde för pickup-nålens tryck	0–4 g
Acceptabel vikt på patronen	15,5–19 g (inklusive huvudskalet)
Överhäng	19 mm

Patronens uppdelning

Typ	MM typ
Utspänning	2,5 mV (1 kHz, 3,54 cm/sek)
Tryck på pickup-nålen	3,5 ±0,5 g
Patronens vikt	5,0 ±0,3 g
Patronens höjd	17,0 ±0,7 mm
Huvudskalets vikt	10 g (inklusive skruvar, muttrar och ledningar)

Ljudets uppdelning

Utnivå	
PHONO EQ THRU (1 kHz, 3,54 cm/sek)	2,5 mV ±3 dBV
PHONO EQ ON	140 mV (–17 dBV)
Signal till brusfaktor (A-viktad, 20 kHz LPF)	67 dB eller högre
Ljudutgång	PHONO OUT × 1 (RCA obalanserad)

Allmänt

Nätadapters strömförsörjning	
Ineffekt	AC 100–240 V 50/60 Hz
Uteffekt	12 V 0,5A
Effektförbrukning	
Medan den är påslagen	1,5 W
Medan den är avstängd	0,1 W
Vikt	4,8 kg
Måtten (bredd × höjd × djup)	450 × 136 × 368 mm (inklusive ben och utskjutningar)

- ◆ Innehållet i denna bruksanvisning gäller de senaste specifikationerna vid publiceringsdatumet. Om du vill ha den senaste bruksanvisningen går du till Yamahas webbplats och laddar ned bruksanvisningsfilen.

Questo prodotto è progettato per l'ascolto casalingo di audio.

PRECAUZIONI

LEGGERE ATTENTAMENTE PRIMA DELL'USO. ACCERTARSI DI SEGUIRE LE ISTRUZIONI RIPORTATE DI SEGUITO.

Le precauzioni elencate di seguito sono intese a prevenire i rischi di lesioni all'utente e a terzi, nonché a evitare danni alla proprietà, al fine di aiutare l'utente a utilizzare l'unità in modo appropriato e sicuro. Accertarsi di seguire le istruzioni.

Una volta letto il presente manuale, accertarsi di riporlo in un posto sicuro per eventuale riferimento futuro.

- Qualsiasi richiesta di ispezione o riparazione deve essere rivolta al concessionario presso il quale è stata acquistata l'unità o a un tecnico autorizzato Yamaha.
- Yamaha declina qualsiasi responsabilità per lesioni personali o danni derivanti da un utilizzo non corretto o dalle modifiche apportate all'unità.
- Questo prodotto è destinato al normale uso domestico. Non utilizzare per applicazioni che richiedono elevata affidabilità, come ad esempio gestione di vite umane, strutture sanitarie o risorse di grande valore.



AVVERTENZA

Questo contenuto indica “rischio di lesioni gravi o di morte”.

Anomalie

- Se si verifica una delle anomalie indicate di seguito, spegnere immediatamente il prodotto e scollegare la spina di alimentazione.
 - Il cavo/la spina di alimentazione è danneggiato.
 - L'unità sprigiona del fumo o un odore o suono insolito.
 - All'interno dell'unità è penetrato del materiale esterno oppure acqua.
 - Si verifica una scomparsa del suono durante l'utilizzo.
 - L'unità presenta crepe o danni.L'uso continuato dell'unità in presenza di tali condizioni potrebbe causare scosse elettriche, un incendio o malfunzionamenti. Richiedere immediatamente un'ispezione o una riparazione al concessionario presso il quale è stata acquistata l'unità o a un tecnico autorizzato Yamaha.

Alimentazione

- Non eseguire operazioni che potrebbero danneggiare il cavo di alimentazione.
 - Non posizionarlo in prossimità di una fonte di calore.
 - Non piegarlo eccessivamente o modificarlo.
 - Non graffiarlo.
 - Non posizionarlo sotto un oggetto pesante.L'utilizzo di un cavo di alimentazione con i fili del cavo esposti potrebbe causare scosse elettriche o un incendio.
- Non toccare la spina o il cavo di alimentazione se vi è il rischio di fulmini. La mancata osservanza di tale precauzione potrebbe causare scosse elettriche.
- Utilizzare l'unità con la tensione di alimentazione stampata. Il mancato collegamento di una presa CA appropriata potrebbe causare un incendio, scosse elettriche o malfunzionamenti.
- Assicurarsi di utilizzare l'adattatore CA fornito in dotazione. La mancata osservanza di tali precauzioni potrebbe causare incendi, ustioni o malfunzionamenti.
- Non utilizzare l'adattatore CA fornito per altre unità. La mancata osservanza di tali precauzioni potrebbe causare incendi, ustioni o malfunzionamenti.

- Controllare periodicamente la spina elettrica ed eventualmente rimuovere la sporcizia o la polvere accumulata. La mancata osservanza di tale precauzione potrebbe causare un incendio o scosse elettriche.
- Durante l'installazione dell'unità, assicurarsi che la presa CA utilizzata sia facilmente accessibile. In caso di problemi o malfunzionamenti, spegnere immediatamente il dispositivo e scollegare la spina dalla presa di corrente CA. Anche quando l'interruttore di alimentazione è spento, a condizione che il cavo di alimentazione non sia staccato dalla presa CA, l'unità non si disconnette dalla sorgente di alimentazione.
- In caso di temporali con presenza di tuoni o fulmini, spegnere immediatamente l'alimentazione e scollegare la spina di alimentazione dalla presa CA. La mancata osservanza di tali precauzioni potrebbe causare malfunzionamenti.
- Se si prevede di non utilizzare l'unità per un periodo di tempo prolungato, scollegare il cavo di alimentazione dalla presa CA. La mancata osservanza di tali precauzioni potrebbe causare malfunzionamenti.

Non disassemblare

- Non disassemblare o modificare questa unità. La mancata osservanza di tale precauzione potrebbe causare scosse elettriche, lesioni o malfunzionamenti.

Esposizione all'acqua

- Non esporre l'unità alla pioggia, non usarla vicino all'acqua o in ambienti umidi o bagnati, non poggiare su di essa contenitori (ad esempio, tazze, bicchieri o bottiglie) di liquidi che possano riversarsi in una delle aperture, né posizionarla in luoghi soggetti a infiltrazioni. Se un liquido quale l'acqua penetra nell'unità, potrebbe causare un incendio, scosse elettriche o malfunzionamenti.
- Non inserire o rimuovere la spina elettrica con le mani bagnate. Non maneggiare l'unità con mani umide. La mancata osservanza di tali precauzioni potrebbe causare scosse elettriche o malfunzionamenti.

Esposizione al fuoco

- Non posizionare oggetti accesi o fiamme vive in prossimità dell'unità per evitare il rischio di incendio.

Precauzioni di utilizzo

- Prestare attenzione a non lasciar cadere o a far subire un impatto violento all'unità o all'adattatore CA. La mancata osservanza di tale precauzione potrebbe causare scosse elettriche, incendio o malfunzionamenti.



ATTENZIONE

Questo contenuto indica "rischio di lesioni".

Alimentazione

- Non coprire o avvolgere l'adattatore CA con panni o coperte. La mancata osservanza di questa precauzione potrebbe causare surriscaldamento con conseguente incendio o deformazione del l'involucro dell'unità.
- Non utilizzare prese CA in cui la spina di alimentazione non si blocca saldamente in posizione. La mancata osservanza di tale precauzione potrebbe causare scosse elettriche o bruciature.
- Quando si estrae la spina di alimentazione, afferrare sempre direttamente la spina e non il cavo. Tirando il cavo lo si potrebbe danneggiare e causare scosse elettriche o un incendio.
- Inserire saldamente la spina di alimentazione nella presa CA. Se si utilizza l'unità senza aver fissato saldamente la spina alla presa, della polvere potrebbe depositarsi sulla presa stessa causando un incendio o bruciature.

Installazione

- Non collocare l'unità in posizione instabile, per evitare che cada accidentalmente e che possa causare lesioni.
- Non installare l'unità in posizioni in cui potrebbe venire a contatto con gas corrosivi o salsedine o ambienti saturi di fumo o vapore. La mancata osservanza di tale precauzione potrebbe causare un malfunzionamento.

- Prima di spostare l'unità, accertarsi di spegnere l'alimentazione e scollegare tutti i cavi di collegamento. La mancata osservanza di questa precauzione potrebbe danneggiare i cavi o causare la caduta dell'utente o di altre persone.

Danni all'udito

- Prima di collegare l'unità ad altre apparecchiature, spegnere tutti i dispositivi interessati. La mancata osservanza di queste precauzioni potrebbe provocare scosse elettriche, danni all'udito o alle apparecchiature.
- Quando si accende il sistema audio, accendere sempre l'amplificatore o il ricevitore PER ULTIMO, per evitare danni all'udito e ai diffusori. Analogamente, quando si spegne il sistema audio, l'amplificatore o il ricevitore deve essere spento PER PRIMO. La mancata osservanza di tali precauzioni potrebbe causare lesioni all'udito o danni ai diffusori.

Manutenzione

- Prima di pulire l'unità, rimuovere la spina elettrica dalla presa CA. La mancata osservanza di tale precauzione potrebbe causare scosse elettriche.

Precauzioni di utilizzo

- Tenere le parti di piccole dimensioni lontano dalla portata dei bambini per evitare che le ingoino accidentalmente.
- Non eseguire le operazioni riportate di seguito:
 - Mettersi in piedi o seduti sul dispositivo.
 - Poggiare oggetti pesanti sul dispositivo.
 - Impilare il dispositivo.
 - Premere pulsanti, interruttori, terminali I/O e così via con forza eccessiva.

La mancata osservanza di questa precauzione potrebbe causare lesioni personali o danneggiare l'apparecchiatura.

- Evitare di tirare i cavi collegati per evitare lesioni personali o danni all'unità conseguenti a un'eventuale caduta.

Avviso

Indica punti da osservare per evitare il guasto del prodotto, danni o malfunzionamento e perdita di dati.

Alimentazione

- Se si prevede di non utilizzare il prodotto per un periodo di tempo prolungato, assicurarsi di scollegare il cavo dalla presa di alimentazione. Dopo aver spento il prodotto con [⏻] (alimentazione), una quantità minima di corrente continua a fluire nel prodotto.

Installazione

- Non utilizzare l'unità in prossimità di altre apparecchiature elettroniche, quali apparecchi TV, radio o telefoni cellulari. Se questa precauzione non viene osservata, l'unità, il televisore o la radio potrebbero produrre rumore.
- Non utilizzare l'unità in luoghi esposti alla luce diretta del sole, a temperature troppo basse o troppo alte (ad es. in prossimità di un termosifone), oppure esposti a polvere o a vibrazioni. La mancata osservanza di questa precauzione può causare la deformazione del pannello dell'unità, il malfunzionamento dei componenti interni o rendere instabile il funzionamento.

Collegamenti

- Se si collegano unità esterne, accertarsi di leggere a fondo il manuale di ciascuna unità e di collegarle seguendo le istruzioni. La mancata osservanza delle istruzioni potrebbe causare malfunzionamenti dell'unità.

Manipolazione

- Non collocare oggetti in plastica o gomma sull'unità. La mancata osservanza di questa precauzione potrebbe causare lo scolorimento o deformazione del pannello dell'unità.
- Se la temperatura ambiente cambia drasticamente (ad esempio durante il trasporto dell'unità o in caso di riscaldamento o raffreddamento improvviso) e vi è il rischio che si sia formata della condensa nell'unità, non utilizzare l'unità né accendere l'alimentazione finché non è completamente asciutta. L'uso dell'unità al cui interno è presente della condensa può causare malfunzionamenti.

Manutenzione

- Se la temperatura o l'umidità cambiano drasticamente, vi è la possibilità che si formino delle goccioline d'acqua (condensa) sulla superficie dell'unità. In questo caso, rimuovere immediatamente le goccioline con un panno morbido. In caso contrario, le goccioline potrebbero venire assorbite dalle parti in legno causando deformazioni.
- Pulire l'unità con un panno morbido e asciutto. L'utilizzo di agenti chimici quali benzina o un solvente, prodotti per la pulizia o panni trattati chimicamente potrebbero causare scolorimento o deformazione.

Smaltimento o trasferimento

- Se si intende trasferire la proprietà del prodotto, includere questo documento e gli accessori forniti in dotazione al prodotto.
- Osservare le norme locali in materia di smaltimento per il prodotto e i relativi accessori.

Informazioni

Informazioni sul contenuto di questo manuale

- Le illustrazioni e le schermate in questo manuale vengono fornite esclusivamente a scopo descrittivo.
- Le denominazioni sociali e i nomi dei prodotti riportati nel manuale sono marchi o marchi registrati delle rispettive società.

■ Placca del nome dell'unità

Il numero di modello e quello di serie, i requisiti di alimentazione e altre informazioni del prodotto si trovano sulla piastrina o vicino alla stessa. La piastrina del prodotto si trova nella parte inferiore dell'unità. Annotare il numero di serie nello spazio indicato di seguito e conservare il manuale come documento di comprovazione dell'acquisto; in tal modo, in caso di furto, l'identificazione sarà più semplice.

Numero del modello

Numero di serie

(1003-M06 plate bottom it 01)

Informazioni per gli utenti sulla raccolta e lo smaltimento di vecchia attrezzatura



Questi simboli sui prodotti, sull'imballaggio e/o sui documenti che li accompagnano, indicano che i prodotti elettrici ed elettronici non devono essere mischiati con i rifiuti generici.



Per il trattamento, il recupero e il riciclaggio appropriato di vecchi prodotti, si prega di portarli ai punti di raccolta designati, in accordo con la legislazione locale.

Smaltendo correttamente questi prodotti si potranno recuperare risorse preziose, oltre a prevenire potenziali effetti negativi sulla salute e l'ambiente che potrebbero sorgere a causa del trattamento improprio dei rifiuti.

Per ulteriori informazioni sulla raccolta e il riciclaggio di vecchi prodotti, si prega di contattare l'amministrazione comunale locale, il servizio di smaltimento dei rifiuti o il punto vendita dove sono stati acquistati gli articoli.

Per utenti imprenditori dell'Unione europea:

Se si desidera scartare attrezzatura elettrica ed elettronica, si prega di contattare il proprio rivenditore o il proprio fornitore per ulteriori informazioni.

Informazioni sullo smaltimento negli altri Paesi al di fuori dell'Unione europea:

Questi simboli sono validi solamente nell'Unione Europea; se si desidera scartare questi articoli, si prega di contattare le autorità locali o il rivenditore e richiedere informazioni sulla corretta modalità di smaltimento.

(58-M02 WEEE it 01)



Indice

Prima di cominciare **7**

Caratteristiche dell'unità	7
Informazioni sul manuale	7
Verificare gli accessori forniti	8
Maneggiare i dischi	8
Parti e relative funzioni	9
Pannello superiore	9
Pannello posteriore	10

Preparazione **11**

Ubicazione	11
Assemblaggio	11
Assemblaggio dell'unità	11
Collegamento del coperchio antipolvere	13
Collegamenti	14
Regolazioni	15
Regolazione della pressione della puntina	15
Regolazione di antipattinamento	17
Accensione dell'alimentazione	17

Riproduzione **18**

In caso di necessità **21**

Cura	21
Sostituzione	21
Sostituzione della cinghia	21
Sostituzione della puntina	22
Trasporto dell'unità	22
Risoluzione dei problemi	23
Dati tecnici	25



Prima di cominciare





Caratteristiche dell'unità

Questa unità è un giradischi per la riproduzione di dischi analogici.

- **Armadietto in legno con rifinitura lucida**
Offre allo stesso tempo bellezza e vantaggi pratici come l'alta rigidità e la riduzione delle vibrazioni
- **Il braccio dritto e altamente rigido elimina praticamente eventuali disturbi dal debole segnale musicale**
- **Facilità di passaggio tra l'uscita LINE dotata di circuito PHONE EQ ad alta qualità e l'uscita diretta PHONO, per una configurazione flessibile per la riproduzione di dischi**
- **Alta stabilità di rotazione grazie a un piatto in alluminio pressofuso azionato da cinghia tramite un motore CC ad alta coppia**
- **Controllo del margine di feedback tramite isolanti (piedini) con eccellente assorbimento di urti e vibrazioni**

Informazioni sul manuale

Tenere conto di quanto segue durante la lettura del manuale.

- ◆ A causa dei miglioramenti al prodotto, le specifiche e l'aspetto sono soggetti a modifica senza preavviso.
- ◆ Spiegazione dei simboli grafici utilizzati nel manuale:
 - “ **AVVERTENZA**” indica punti da osservare per evitare rischi letali o infortuni gravi.
 - “ **ATTENZIONE**” indica punti da osservare per evitare il rischio di infortuni.
 -  **AVVISO** Indica punti da osservare per evitare danni o malfunzionamenti al prodotto.
 -  **NOTA** indica ulteriori informazioni utili.

Verificare gli accessori forniti

Assicurarsi che siano presenti tutte le voci.

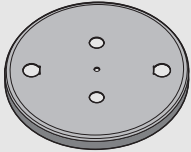
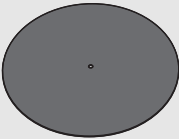
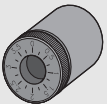
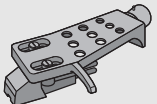
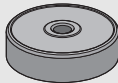
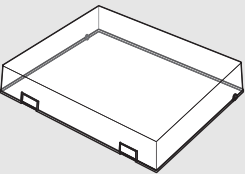
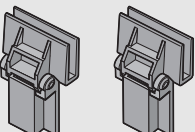
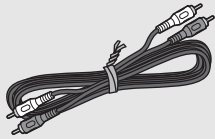
<input type="checkbox"/> Piatto x1 	<input type="checkbox"/> Tappetino del piatto x1 	<input type="checkbox"/> Cinghia x1 * La cinghia è installata sul piatto.
<input type="checkbox"/> Contrappeso x1 	<input type="checkbox"/> Portatestina x1 (con testina) 	<input type="checkbox"/> Adattatore 45 giri x1 
<input type="checkbox"/> Coperchio antipolvere x1 	<input type="checkbox"/> Cardine coperchio antipolvere x2 	<input type="checkbox"/> Cavo stereo RCA x 1 
<input type="checkbox"/> Adattatore CA x1 * Per maggiori dettagli, consultare il "Supplemento" incluso (foglietto).	<input type="checkbox"/> Manuale di istruzioni (il presente manuale) <input type="checkbox"/> Supplemento (foglietto)	

Maneggiare i dischi

Quando si tiene in mano un disco, farlo tenendo l'area dell'etichetta e il bordo esterno oppure tenendo tra due mani i bordi esterni del disco.



Parti e relative funzioni

Pannello superiore

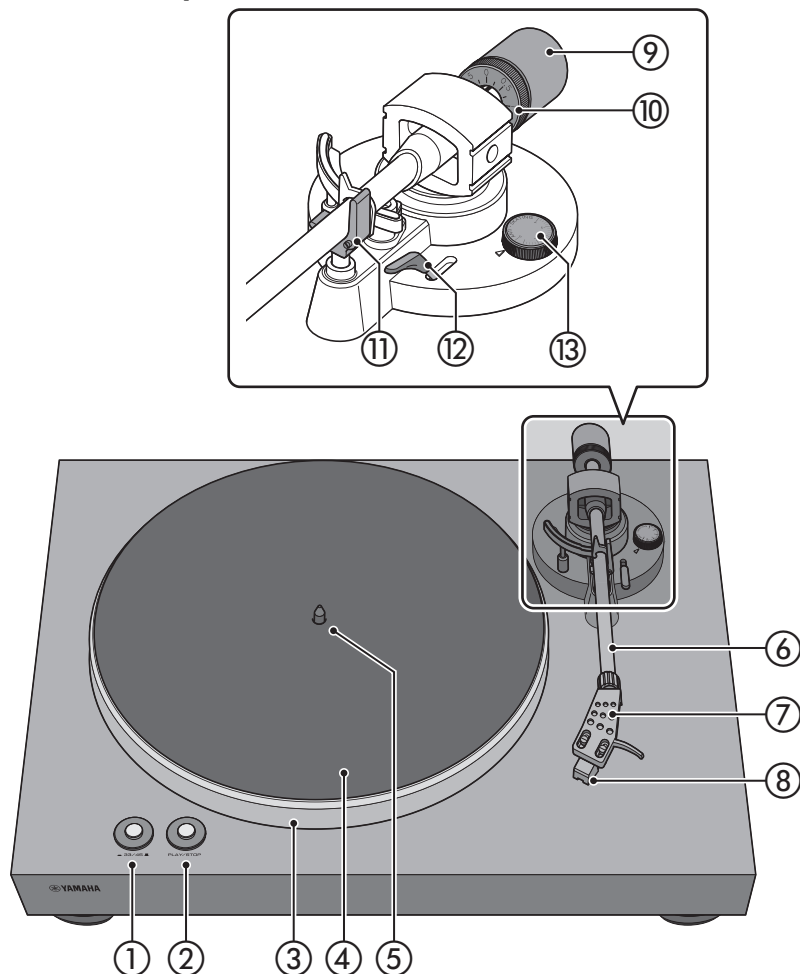

- ① 33/45 (velocità) (⇒ pagina 18)
- ② PLAY/STOP (riproduci/arresta) (⇒ pagina 18)
- ③ Piatto (⇒ pagina 11)
- ④ Tappetino del piatto (⇒ pagina 12)
- ⑤ Perno di centraggio (⇒ pagina 11)
- ⑥ Braccio (⇒ pagina 12)
- ⑦ Portatestina (⇒ pagina 12)
- ⑧ Testina
- ⑨ Contrappeso (⇒ pagina 12)
- ⑩ Anello contrappeso (⇒ pagina 16)
- ⑪ Poggiabraccio (⇒ pagina 15)
- ⑫ Leva di sollevamento (⇒ pagina 19)
- ⑬ Antipattinamento (⇒ pagina 17)

Pannello posteriore

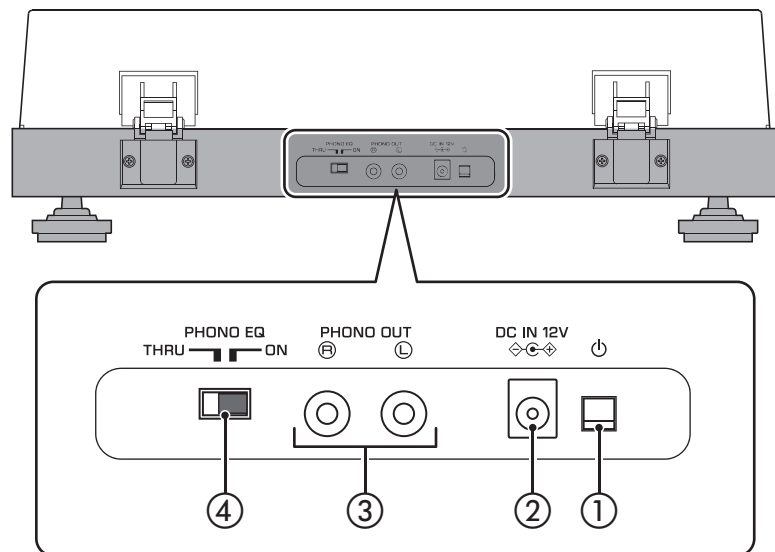

① **⏻ (alimentazione)**

Per accendere/spegnere l'unità. (⇒ pagina 17)

■ : acceso

■ : spento

② **Presa DC IN**

Collegare a questa presa l'adattatore CA (fornito). (⇒ pagina 14)

③ **Prese PHONO OUT**

Queste prese trasmettono l'audio riprodotto del disco. (⇒ pagina 14)

④ **Interruttore PHONO EQ (equalizzatore fonografico)**

A seconda del dispositivo collegato, impostare l'interruttore per commutare il segnale trasmesso dalle prese PHONO OUT. (⇒ pagina 14)

Preparazione

Ubicazione

Poiché la riproduzione dei dischi risente molto delle vibrazioni, l'unità andrebbe collocata su una superficie piatta e non soggetta a vibrazioni esterne. Posizionarla a sufficiente distanza dall'impianto di diffusione in modo da non venire influenzata da pressione acustica o vibrazioni.

Assemblaggio

Assemblaggio dell'unità

- 1 Sollevare il piatto.
- 2 Raggiungere la cinghia attraverso il foro nel piatto, estrarre la cinghia e agganciarla al dito.
- 3 Inserire il piatto sul perno di centraggio.

ATTENZIONE

- ◆ Fare attenzione a non far cadere il piatto. La caduta del piatto può provocare infortuni o danneggiare l'unità.

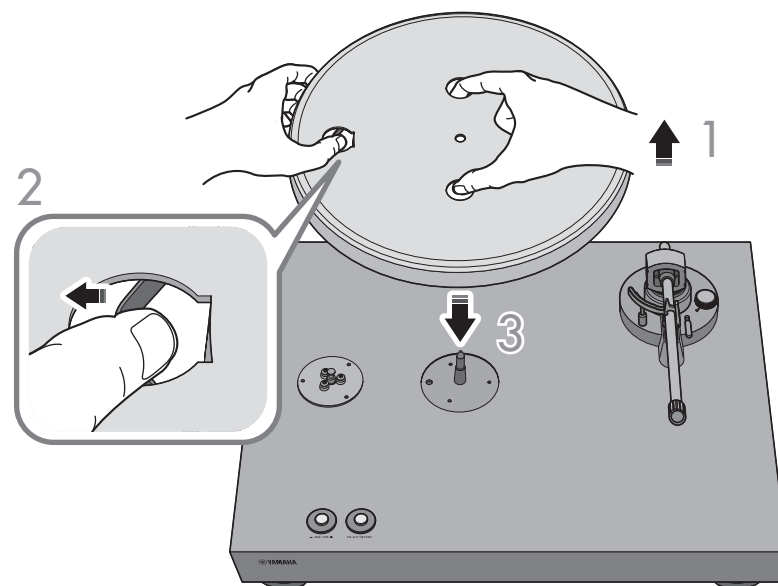

4 Allineare il foro rotondo del piatto con la puleggia.

5 Utilizzare il dito per agganciare la cinghia alla puleggia.

Fare attenzione a non intrecciare la cinghia. Agganciata la cinghia alla puleggia, ruotare il piatto diverse volte assicurandosi che la cinghia sia perfettamente al suo posto.

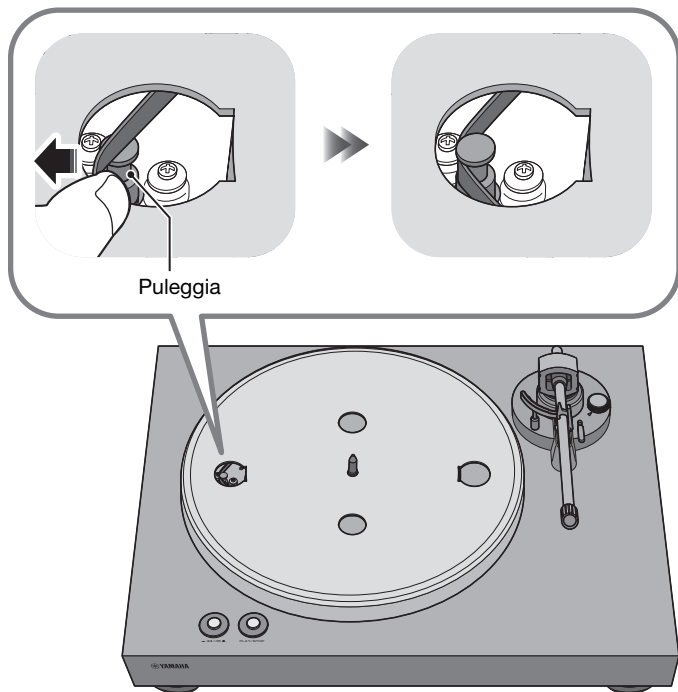

6 Collocare il tappetino sul piatto.

7 Fissare il contrappeso al braccio.

Con le indicazioni sul contrappeso rivolte verso di sé, farlo scivolare nell'estremità posteriore del braccio.

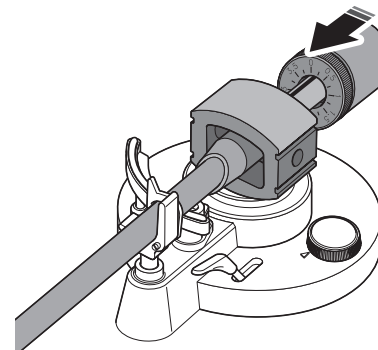

8 Fissare il portatestina al braccio.

Inserire il portatestina nell'estremità anteriore del braccio e girare il dado di fissaggio per assicurarla in posizione.

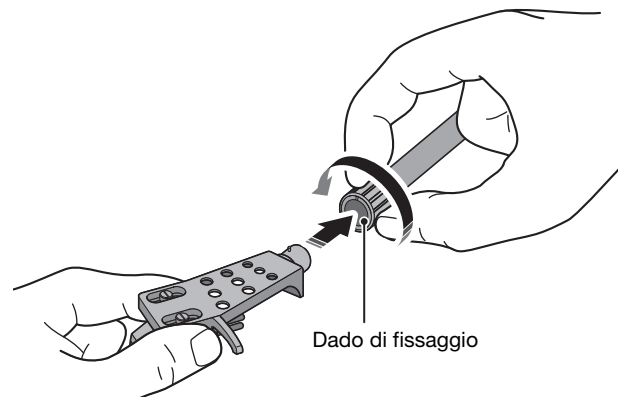

Collegamento del coperchio antipolvere

Il coperchio antipolvere protegge l'unità da polvere ecc.

- 1 Inserire i cardini nelle apposite posizione sui due lati del coperchio antipolvere.

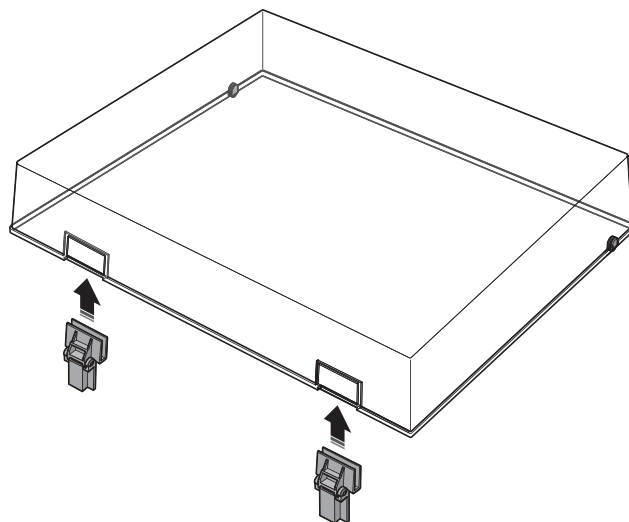

- 2 Collegare il coperchio antipolvere inserendo i cardini nelle apposite basi sul pannello posteriore dell'unità.

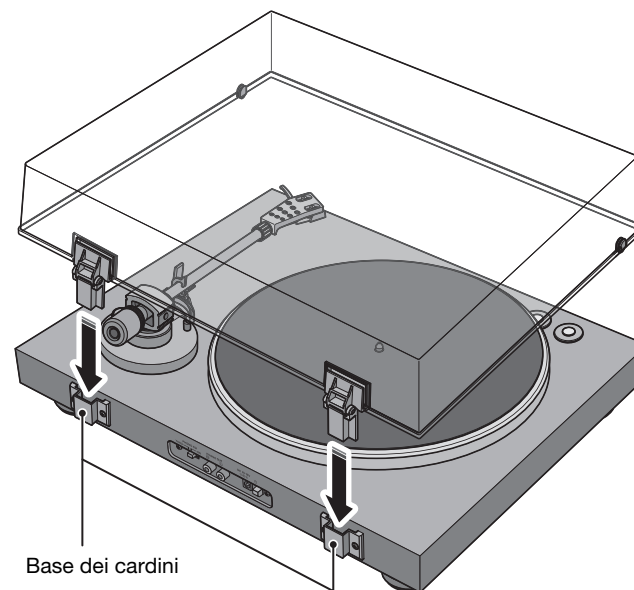

NOTA

- ◆ Per rimuovere il coperchio antipolvere, afferrare i due lati del coperchio e sollevare lentamente per rimuovere il coperchio insieme ai cardini.



ATTENZIONE

- ◆ Fare attenzione a non pizzicarsi le mani o le dita aprendo o chiudendo il coperchio antipolvere.

Collegamenti

ATTENZIONE

- ◆ Terminare di effettuare tutti gli altri collegamenti prima di collegare l'adattatore CA (fornito) a una presa elettrica.

NOTA

- ◆ Consultare inoltre il manuale di istruzioni del dispositivo a cui ci si collega.

Dispositivi collegati	Dispositivi non dotati di prese d'ingresso PHONO	Dispositivi dotati di prese d'ingresso PHONO
	<p>Questa unità (pannello posteriore)</p> <p style="text-align: center;">Cavo stereo RCA (fornito)</p> <p style="text-align: center;">Adattatore CA (fornito)</p> <p style="text-align: center;">Collegare a una presa di corrente</p> <p style="text-align: center;">Pre-amplificatore o componente (prese di ingresso esterne)</p>	<p>Questa unità (pannello posteriore)</p> <p style="text-align: center;">Cavo stereo RCA (fornito)</p> <p style="text-align: center;">Adattatore CA (fornito)</p> <p style="text-align: center;">Collegare a una presa di corrente</p> <p style="text-align: center;">Pre-amplificatore (prese di ingresso PHONO)</p>
Impostazione interruttore PHONO EQ	ON (impostazione predefinita)	THRU
La funzione di equalizzazione dell'unità	<p>Abilitata</p> <p>Il segnale proveniente dalla testina è amplificato dall'equalizzatore fonografico incorporato nell'unità ed è trasmesso dalle prese PHONO OUT.</p>	<p>Disabilitata</p> <p>Il segnale proveniente dalla testina è trasmesso direttamente dalle prese PHONO IN.</p>

Regolazioni

Regolazione della pressione della puntina

Regolare il braccio in modo da applicare la corretta pressione della puntina al disco.

- 1 Rimuovere il coperchio della puntina.

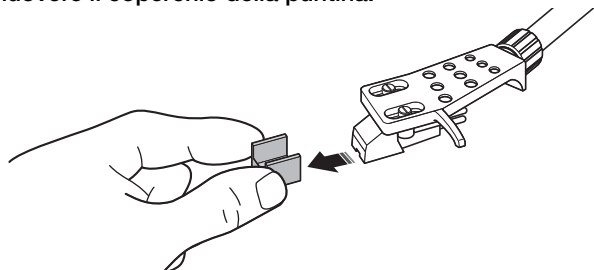

AVVISO

- ◆ Fare attenzione a che il coperchio della puntina o il dito non entrino in contatto con la puntina.

- 2 Impostare la regolazione di antipattinamento in posizione "0".

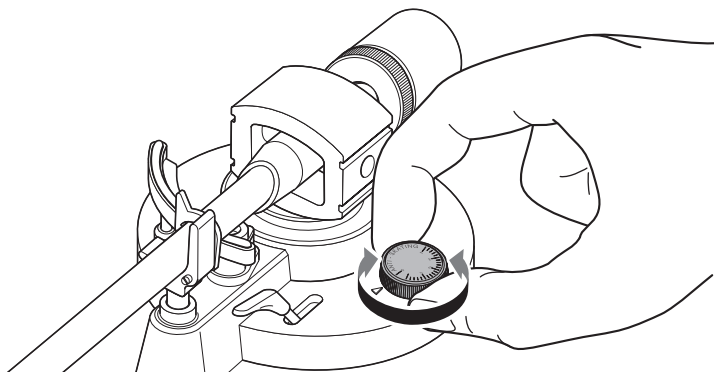

- 3 Sbloccare il braccio.

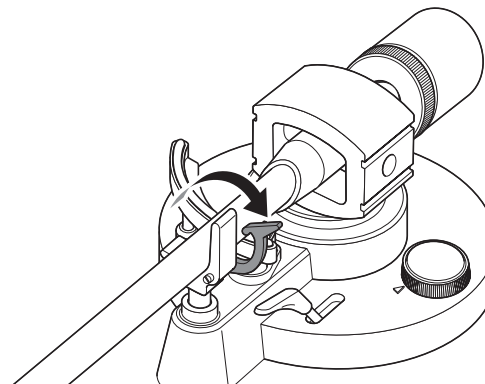

- 4 Sollevare il braccio dal poggibraccio e spostarlo leggermente a sinistra.

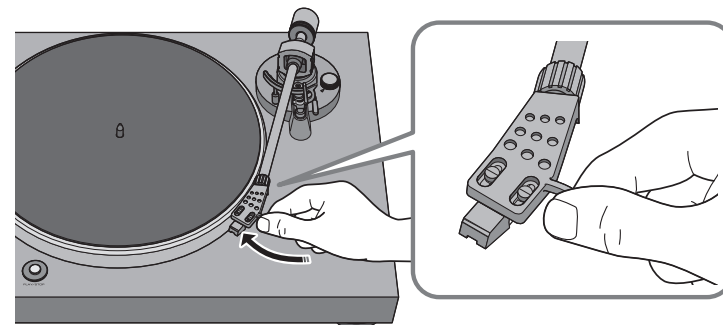

AVVISO

- ◆ Fare attenzione a che l'ago non tocchi alcuna parte dell'unità.

5 Girare il contrappeso in modo che il braccio sia orizzontale.

Verso ①: il contrappeso si muove in avanti sul braccio.

Verso ②: il contrappeso si muove indietro sul braccio.

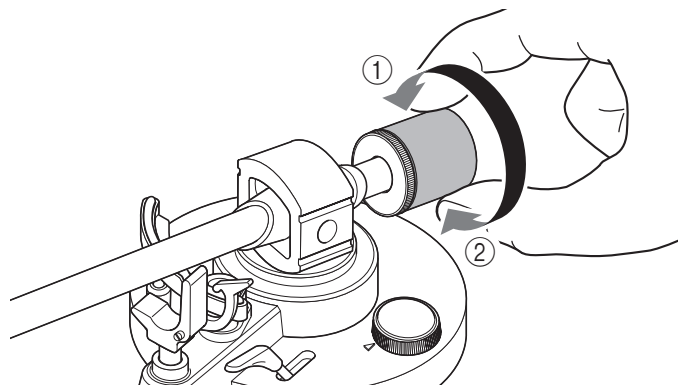

Corretto



Il braccio è orizzontale (bilanciato)

Incorretto



Il contrappeso è troppo in avanti

Incorretto



Il contrappeso è troppo indietro

6 Riposizionare il braccio sul poggiabraccio e fissarlo in posizione.

7 Girare l'anello del contrappeso in modo che l'indicazione "0" sia allineata con la linea centrale dell'estremità posteriore del braccio.

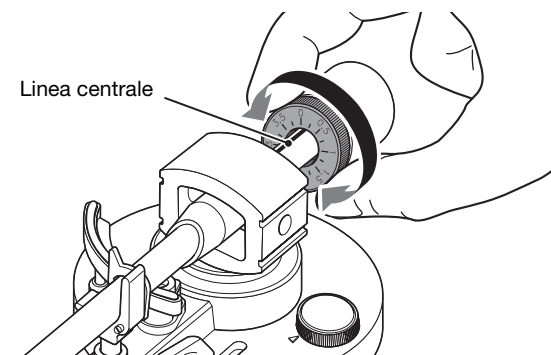

NOTA

- ◆ Girando l'anello del contrappeso, utilizzare le dita per premere il contrappeso in modo che non ruoti.

8 Girando il contrappeso, impostare le indicazioni sulla pressione della puntina specificate per la testina.

La pressione della puntina specificata per la testina fornita in dotazione è di 3,5 g.

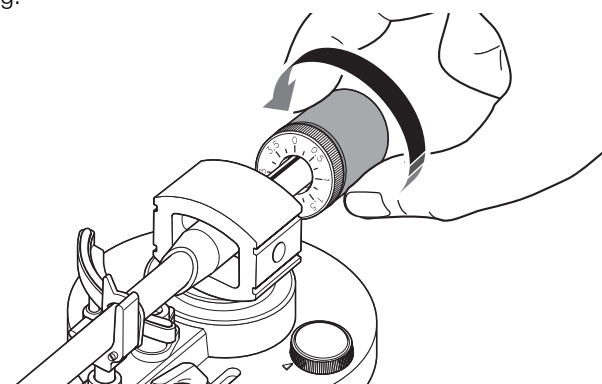

NOTA

- ◆ Girando il contrappeso, si gira anche il relativo anello.

Regolazione di antipattinamento

Mentre il piatto gira, l'ago della puntina genera una forza che lo spinge verso il centro di rotazione. Se il valore di antipattinamento è impostato sullo stesso valore della pressione della puntina, viene generata una forza che spinge l'ago della puntina verso l'esterno, lontano dal centro di rotazione e le due forze si annullano a vicenda.

- 1 **Impostare l'antipattinamento sullo stesso valore della pressione della puntina indicato sulla testina.**

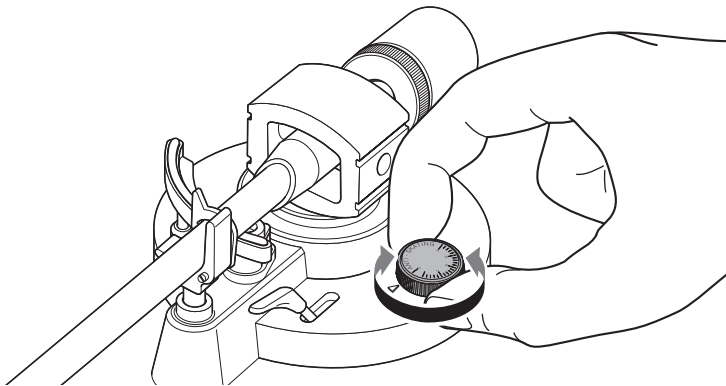

Accensione dell'alimentazione

Sul pannello superiore dell'unità, premere  (alimentazione) per accendere l'alimentazione dell'unità.

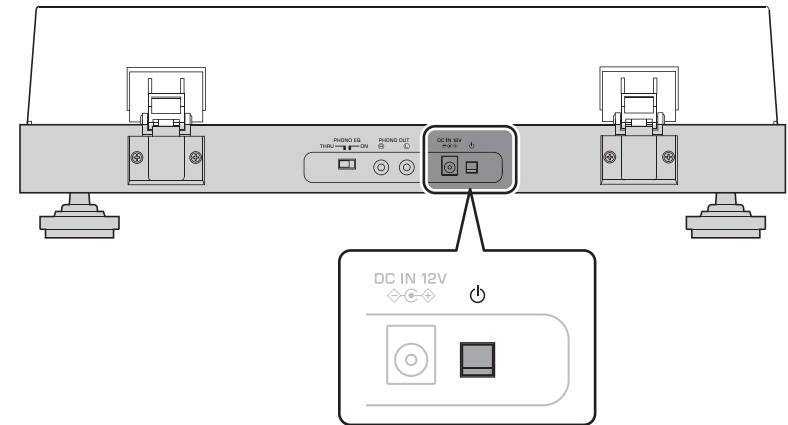

Riproduzione

■ Avvio della riproduzione

⚠ ATTENZIONE

- ◆ Se si riproduce un disco senza abbassare sufficientemente il volume dell'amplificatore, il suono potrebbe essere troppo forte quando la puntina entra in contatto con il disco. Ciò può causare la perdita dell'udito e danni all'amplificatore e agli altoparlanti. Assicurarsi quindi di abbassare il volume dell'amplificatore.

1 Aprire il coperchio antipolvere e posizionare il disco sul piatto.

Se si vuole riprodurre un disco a 45 giri, utilizzare l'adattatore per 45 giri fornito in dotazione.

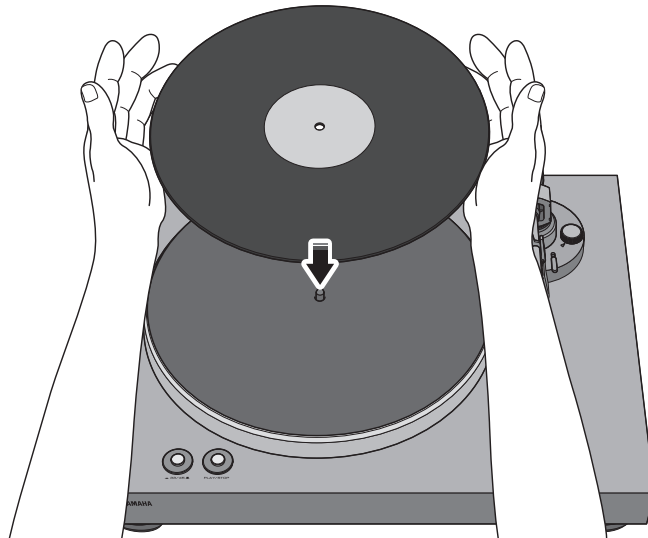

2 Premere 33/45 (velocità) per selezionare la velocità corretta per il disco.

 : 33 e 1/3 giri/minuto

 : 45 giri/minuto

3 Premere PLAY/STOP (riproduci/arresta).

Il piatto ruota.

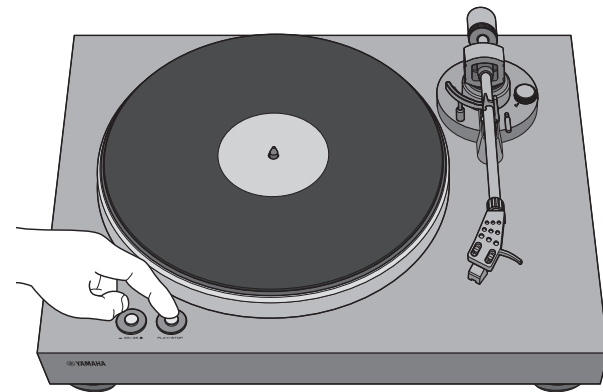

4 Sbloccare il braccio e sollevare la leva.

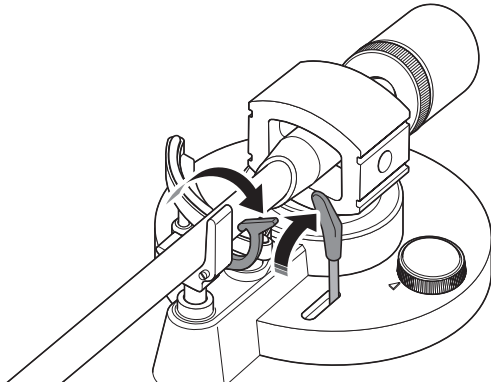

6 Abbassare la leva.

Il braccio viene abbassato e inizia la riproduzione.

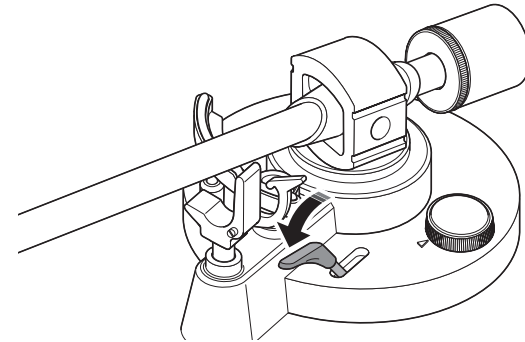

5 Spostare il braccio in posizione di riproduzione del disco.

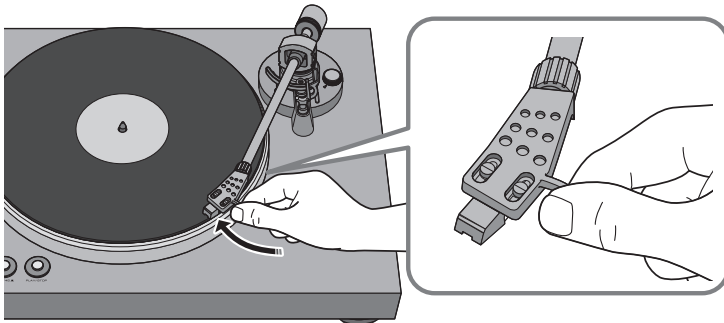

■ **Messa in pausa della riproduzione**

Se si solleva la leva, il braccio si alza e la riproduzione viene sospesa.

Quando si abbassa la leva, la riproduzione riprende.

■ **Arresto della riproduzione**

- 1 Sollevare la leva.
- 2 Riposizionare il braccio sul poggibraccio.
- 3 Abbassare la leva.
- 4 Premere **PLAY/STOP** (riproduci/arresta).
Il piatto smette di ruotare.
- 5 Bloccare il braccio.

NOTA

- ◆ Il braccio non si solleva automaticamente quando termina la riproduzione del disco.
- ◆ Se si prevede di non utilizzare l'unità per diverso tempo, riposizionare il coperchio sulla puntina per proteggerla.

In caso di necessità

Cura

■ Prendersi cura dell'unità

Pulirla con un panno morbido e asciutto. Non utilizzare sostanze chimiche come benzina o diluenti poiché possono danneggiare la superficie dell'unità.

■ Prendersi cura della puntina

La puntina è estremamente delicata. Maneggiarla con cura per non danneggiarla. Se la puntina dovesse accumulare polvere, utilizzare un pennello morbido e sottile per rimuoverla iniziando dalla base della puntina e proseguendo in direzione del vertice, oppure utilizzare degli appositi prodotti per la pulizia.

■ Prendersi cura dei dischi

La sporcizia che si accumula sul disco può causare rumore o interruzioni nella riproduzione. Utilizzare un apposito prodotto per la pulizia disponibile in commercio per rimuovere la sporcizia.

Sostituzione

Sostituzione della cinghia

A seconda delle condizioni di utilizzo, la cinghia può usurarsi o rompersi. In questo caso, sostituirla. Per una cinghia sostitutiva, rivolgersi al più vicino rivenditore o centro assistenza autorizzato Yamaha.

- 1 **Spegnere l'unità e i dispositivi collegati, scollegare l'adattatore CA dalla presa di corrente.**
- 2 **Rimuovere il tappetino dal piatto.**
- 3 **Rimuovere la cinghia dalla puleggia.**
- 4 **Inserire le dita nei fori rotondi del piatto e sollevare il piatto.**

ATTENZIONE

- ◆ **Fare attenzione a non far cadere il piatto. La caduta del piatto può provocare infortuni o danneggiare l'unità.**

- 5 **Ribaltare il piatto e rimuovere la cinghia.**
- 6 **Installare la cinghia sostitutiva sul piatto.**
Fare attenzione a non intrecciare la cinghia.
- 7 **Installare il piatto sull'unità.**
Per dettagli sull'installazione, consultare "Assemblaggio" a pagina 11.

Sostituzione della puntina

Quando la puntina si consuma o si danneggia, sostituirla immediatamente. Come puntina sostitutiva, acquistare il modello ATN3600L prodotto da Audio-Technica.

ATTENZIONE

- ◆ Posizionare il coperchio della puntina prima di sostituirla. Attenzione a non ferirsi con o danneggiare la puntina.
- ◆ Fare attenzione che i bambini non ingoino la puntina rimossa.

1 Spegnere l'unità e i dispositivi collegati, scollegare l'adattatore CA dalla presa di corrente.

2 Mentre si tiene il corpo della testina con le dita, premere la puntina in giù in direzione ① e tirarla in direzione ② per rimuoverla.

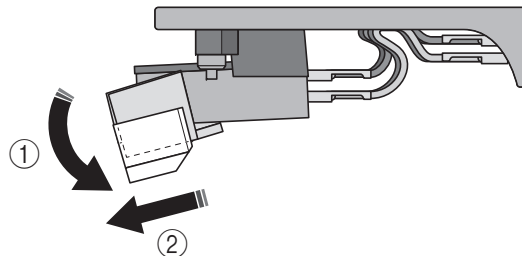

3 Mentre si tiene il corpo della testina con le dita, inserire la linguetta della puntina nel solco sul lato inferiore della testina.

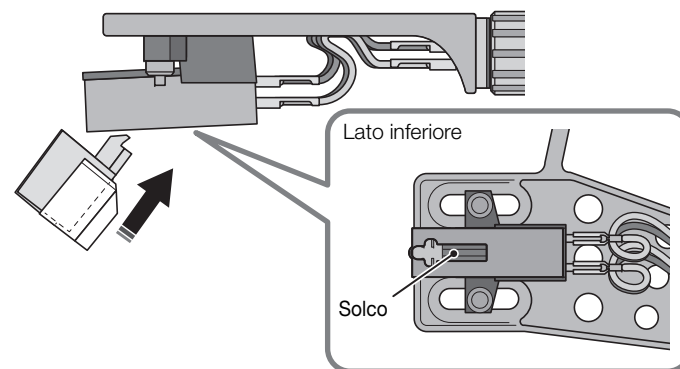

4 Premere la puntina verso l'alto fino a sentire uno scatto.

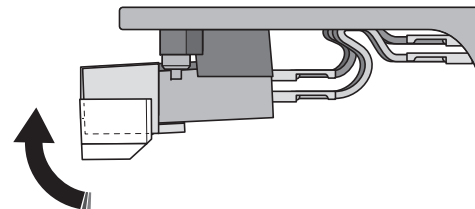





Trasporto dell'unità

Quando si sposta l'unità, bloccare il braccio in modo che non si muova.

Risoluzione dei problemi

Se l'unità smette di funzionare correttamente, verificare i seguenti punti.

Se l'azione suggerita non risolve il problema o se quest'ultimo non appare nell'elenco seguente, premere il pulsante  (alimentazione) sul pannello posteriore dell'unità per spegnere l'alimentazione, scollegare il cavo di alimentazione e rivolgersi al rivenditore o centro assistenza autorizzato Yamaha più vicino.

Problema	Causa	Azione	Pagina di riferimento
Premendo  (alimentazione) l'alimentazione non si accende.	L'adattatore CA si è scollegato dalla presa DC IN dell'unità o dalla presa di corrente oppure non è saldamente collegato.	Collegare saldamente l'adattatore CA alla presa DC IN dell'unità e a una presa di corrente.	14
Il piatto non gira.	La cinghia non è correttamente posizionata sul piatto e la puleggia oppure si è staccata.	Fissare correttamente la cinghia al piatto e alla puleggia.	11
	 (alimentazione) non è acceso.	Accendere  (alimentazione).	17
Non viene emesso alcun suono.	Il portatestina non è correttamente collegato al braccio.	Fissare correttamente il portatestina al braccio.	12
	Il cavo stereo RCA non è collegato correttamente.	Collegare correttamente il cavo stereo RCA.	14
	L'impostazione di silenziamento dell'amplificatore è attiva.	Disattivare l'impostazione di silenziamento dell'amplificatore.	–
Il volume è troppo debole o troppo forte.	L'impostazione della testina dell'amplificatore o dell'equalizzatore fonografico non è corretta.	Configurare l'impostazione della testina dell'amplificatore o dell'equalizzatore fonografico correttamente in base al tipo di testina utilizzata (MM o MC).	–
	L'interruttore PHONO EQ non è impostato correttamente.	Impostare l'interruttore PHONO EQ correttamente in base al dispositivo connesso.	14
Qualcosa non va con il bilanciamento sinistra/destra dell'audio.	Il giradischi è inclinato.	Posizionarlo su una superficie piatta.	–
La velocità di riproduzione è errata.	L'impostazione della velocità non è corretta.	Impostare correttamente 33/45 (velocità). L'unità non supporta la riproduzione di dischi SP (78 giri).	18

Problema	Causa	Azione	Pagina di riferimento
Si sente un ronzio.	Il cavo stereo RCA non è collegato correttamente.	Collegare correttamente il cavo stereo RCA.	14
	Il portatestina non è correttamente fissato sul braccio.	Utilizzare il dado di fissaggio per assicurare il portatestina sul braccio.	12
Si verificano dei salti. Si sente del rumore. Il suono è distorto.	La pressione della puntina non è regolata correttamente.	Impostare le indicazioni sul contrappeso sulla pressione della puntina specificate per la testina.	15
	Il disco è graffiato o distorto.	Non utilizzare dischi graffiati o distorti.	-
	Il disco è sporco.	Utilizzare un apposito prodotto per la pulizia disponibile in commercio per pulire il disco.	-
	Il disco è carico di elettricità statica.	Utilizzare un pennello antistatico per rimuovere la carica.	-
	La testina è sporca.	Rimuovere la sporcizia dalla testina.	21
	La testina è usurata.	Sostituire la testina.	22
	L'unità è collocata in una posizione soggetta a vibrazioni.	Collocare l'unità su una superficie piana e non soggetta a vibrazioni.	-
Si sente del ritorno.	L'unità è troppo vicina agli altoparlanti.	Allontanare l'unità dagli altoparlanti.	-
	Il volume di riproduzione è troppo elevato.	Regolare il volume degli amplificatori.	-

Dati tecnici

Le specifiche dell'unità sono le seguenti.

Sezione piatto

Metodo di trasporto	Trazione a cinghia
Motore	Motore CC
Velocità di rotazione	33 e 1/3 giri/minuto, 45 giri/minuto
Variazione velocità di rotazione	±2%
Oscillazioni e vibrazioni0,2%
Piatto	Alluminio pressofuso Diametro 30 cm

Sezione braccio

Tipo	Braccio diritto a bilanciamento statico
Lunghezza effettiva braccio	223,5 mm
Intervallo di regolazione della pressione della puntina	0–4 g
Peso consentito per la testina	15,5–19 g (compreso il portatestina)
Sbalzo	19 mm

Sezione testina

Tipo	MM
Tensione di uscita	2,5 mV (1 kHz, 3,54 cm/sec)
Pressione della puntina3,5 ±0,5 g
Peso della testina5,0 ±0,3 g
Altezza della testina	17,0 ±0,7 mm
Peso del portatestina	10 g (incluso viti, dadi e fili)

Sezione audio

Livello di uscita	
PHONO EQ THRU (1 kHz, 3,54 cm/sec)	2,5 mV ±3 dBV
PHONO EQ ON	140 mV (–17 dBV)
Rapporto segnale-rumore (pesato A, 20 kHz LPF)	67 dB o più
Presa di uscita	PHONO OUT × 1 (RCA non bilanciato)

Generale

Adattatore per l'alimentazione CA	
Ingresso	100–240 V CA, 50/60 Hz
Uscita	12 V 0,5A
Consumo elettrico	
Da acceso	1,5 W
Da spento0,1 W
Peso	4,8 kg
Dimensioni (larghezza x altezza x profondità)	450 × 136 × 368 mm (incluse gambe e sporgenze)

- ♦ Il contenuto del presente manuale si applica alle ultime specifiche tecniche a partire dalla data di pubblicazione. Per ottenere la versione più recente del manuale, accedere al sito Web Yamaha e scaricare il file corrispondente.

Este producto es de uso doméstico y está diseñado para disfrutar escuchando audio en casa.

PRECAUCIONES

ANTES DE USAR EL PRODUCTO, ASEGÚRESE DE LEER DETENIDAMENTE Y SEGUIR ESTAS INSTRUCCIONES.

La finalidad de las precauciones siguientes es evitar lesiones al usuario y otras personas y daños materiales. Además, ayudarán al usuario a utilizar esta unidad de forma correcta y segura. Es importante seguir estas instrucciones.

Después de leer este manual, es importante guardarlo en un lugar seguro donde pueda consultarlo en cualquier momento.

- Asegúrese de solicitar las inspecciones o reparaciones al distribuidor a quien compró la unidad o al Servicio técnico de Yamaha.
- Yamaha no se hace responsable de sus lesiones o los daños a sus productos debidos a uso inapropiado o modificaciones de la unidad.
- Este producto es para hogares corrientes. No lo utilice para aplicaciones que requieran un alto nivel de fiabilidad, tales como la gestión de vidas humanas, atención sanitaria o activos de valor elevado.



ADVERTENCIA

Este contenido está relacionado con “riesgo de lesiones graves o muerte”

Si observa cualquier anomalía

- Si surge cualquiera de las anomalías siguientes, apague inmediatamente la alimentación y desconecte el enchufe de alimentación.
 - El cable/enchufe de alimentación está deteriorado.
 - La unidad emite humo, sonidos u olores no habituales.
 - Algún material extraño o agua ha caído en el interior de la unidad.
 - Se produce una pérdida repentina de sonido durante el uso.
 - La unidad presenta alguna grieta u otro signo de deterioro.
- Si continúa usando la unidad, existe riesgo de descarga eléctrica, incendio o avería. Solicite inmediatamente una inspección o reparación al distribuidor a quien compró la unidad o al Servicio técnico de Yamaha.

Alimentación

- No realice ninguna acción que pueda dañar el cable de alimentación.
 - No lo coloque cerca de una estufa.
 - No lo doble excesivamente ni lo modifique.
 - No lo raye.
 - No lo coloque bajo ningún objeto pesado.
- Usar el cable de alimentación con el cable pelado puede provocar una descarga eléctrica o un incendio.
- No toque el enchufe ni el cable de alimentación durante una tormenta eléctrica. De no seguirse estas instrucciones, existe riesgo de descargas eléctricas.
 - Use esta unidad con la tensión de alimentación que está impresa en ella. Si no se conecta a una toma de corriente de CA apropiada, existe riesgo de incendio, descargas eléctricas o averías.
 - Asegúrese de utilizar el adaptador de CA suministrado. De no seguirse estas instrucciones, existe riesgo de incendio, quemaduras o averías.
 - No utilice el adaptador de CA suministrado para otras unidades. De no seguirse estas instrucciones, existe riesgo de incendio, quemaduras o averías.

- Compruebe periódicamente el enchufe y quite la suciedad o el polvo que pudiera haberse acumulado en él. De no seguirse estas instrucciones, existe riesgo de incendio o descargas eléctricas.
- Cuando instale la unidad, asegúrese de que se puede acceder fácilmente a la toma de CA que utilice. Si se produjera algún problema o funcionamiento defectuoso, apague el interruptor de alimentación y desconecte el enchufe de la toma de CA. Incluso cuando el interruptor de alimentación esté apagado, si el cable de alimentación no está desenchufado de la toma de CA de la pared, la unidad no se desconectará de la alimentación.
- Si escucha algún trueno o sospecha que se aproxima una tormenta eléctrica, apague inmediatamente el interruptor de alimentación y desconecte el enchufe de alimentación de la toma de corriente de CA. De no seguirse estas instrucciones, existe riesgo de incendio o averías.
- Si no va a utilizar la unidad durante un período prolongado, asegúrese de desconectar el enchufe de alimentación de la toma de corriente de CA. De no seguirse estas instrucciones, existe riesgo de incendio o averías.

No desmonte la unidad

- No desmonte ni modifique nunca esta unidad. De no seguirse estas instrucciones, existe riesgo de incendio, descargas eléctricas, lesiones o averías.

Advertencia sobre el agua

- No exponga la unidad a la lluvia, ni la use cerca del agua o en lugares donde haya mucha humedad o donde pueda gotear agua, ni le ponga encima recipientes (como jarrones, botellas o vasos) que contengan líquido, ya que puede derramarse y penetrar en el interior del aparato. Si cualquier líquido, como el agua, penetra en la unidad, existe riesgo de incendio, descargas eléctricas o averías.
- Nunca enchufe o desenchufe un cable eléctrico con las manos mojadas. No manipule esta unidad con las manos húmedas. De no seguirse estas instrucciones, existe riesgo de descargas eléctricas o averías.

Advertencia sobre el contacto con fuego

- No coloque objetos ardientes ni llamas abiertas cerca de la unidad, ya que existe riesgo de incendio.

Precauciones de uso

- Asegúrese de que la unidad o el adaptador de CA no se le caigan y no los someta a ningún impacto fuerte. De no seguirse estas instrucciones, existe riesgo de descargas eléctricas, incendio o averías.



ATENCIÓN

Este contenido está relacionado con “riesgo de lesiones”:

Alimentación

- No cubra ni envuelva el adaptador de CA con una tela o manta. De no seguirse estas instrucciones, el calor quedaría atrapado, lo que provocaría deformación en caso de un incendio.
- No utilice una toma de corriente de CA que presente holgura al insertar el enchufe de alimentación. De no seguirse estas instrucciones, existe riesgo de incendio, descargas eléctricas o quemaduras.
- Al desconectar el enchufe del cable de alimentación, tire siempre del enchufe y no del cable. Tirar del cable puede deteriorarlo, con el consiguiente riesgo de descargas eléctricas o incendio.
- Inserte el enchufe de alimentación firmemente hasta el fondo en la toma de corriente de CA. Usar la unidad sin estar debidamente enchufada puede provocar acumulación de polvo en las patillas, con el consiguiente riesgo de incendio o quemaduras.

Instalación

- No coloque la unidad sobre superficies inestables, donde pueda caerse o volcarse por accidente y provocar lesiones.
- No instale la unidad en un lugar donde pueda entrar en contacto con gases corrosivos o aire salobre, o bien en lugares donde haya un exceso de humo o vapor. Si ocurriera, podría dar lugar a un funcionamiento defectuoso.

- Antes de mover esta unidad, asegúrese de desconectar el interruptor de alimentación y todos los cables de conexión. De no seguirse estas instrucciones, existe riesgo de deterioro de los cables o de que usted u otra persona tropiecen con ellos y se caigan.

Pérdida auditiva

- Antes de conectar la unidad a otros dispositivos, desconecte la alimentación de todos ellos. De no seguirse estas instrucciones, existe riesgo de pérdida de audición, descarga eléctrica o daños en el dispositivo.
- Cuando encienda la alimentación de CA del sistema de sonido, encienda siempre el amplificador o receptor EN ÚLTIMO LUGAR para evitar sufrir pérdida de audición y no provocar daños en los altavoces. Por el mismo motivo, cuando desconecte la alimentación, apague PRIMERO el amplificador o receptor. De no seguirse estas instrucciones, existe riesgo de pérdida auditiva o daños en los altavoces.

Mantenimiento

- Desconecte el enchufe de alimentación de la toma de CA antes de limpiar la unidad. De no seguirse estas instrucciones, existe riesgo de descargas eléctricas.

Precauciones de uso

- Mantenga las partes pequeñas fuera del alcance de los niños. Estos podrían ingerirlas por accidente.

- No haga lo siguiente:
 - Subirse encima del equipo o sentarse en él.
 - Poner objetos pesados encima del equipo.
 - Apilar el equipo.
 - Aplicar fuerza más allá de lo razonable a los botones, interruptores, terminales de entrada/salida, etc.

De lo contrario, se pueden producir lesiones o daños en el equipo.

- No tire de los cables conectados para evitar lesiones o daños en la unidad debidos a caídas.

Aviso

Indica puntos que debe observar para evitar averías, daños o mal funcionamiento del producto, así como pérdidas de datos.

Alimentación

- Si no tiene previsto utilizar este producto durante un periodo prolongado, asegúrese de desenchufar el producto de la toma de CA. Después de apagar este producto mediante el interruptor [⏻] (alimentación), seguirá fluyendo una pequeña cantidad de corriente.

Instalación

- No utilice esta unidad en las proximidades de equipos electrónicos, tales como TV, radios o teléfonos móviles. De no seguirse estas instrucciones, la unidad, el televisor o la radio podrían emitir ruidos de interferencias.

- No use esta unidad en una ubicación que esté expuesta a la luz solar directa, que alcance temperaturas demasiado altas (por ejemplo, al lado de una estufa) o bajas ni que esté sometida a cantidades excesivas de polvo o vibraciones. De no seguirse estas instrucciones, existe riesgo de que el panel de la unidad se deforme, de que sus componentes internos se averíen o de que el funcionamiento sea inestable.

Conexiones

- Si va a conectar unidades externas, asegúrese de leer detenidamente el manual de cada una de ellas y de conectarlas de acuerdo con las instrucciones. Manipular la unidad sin atenerse a las instrucciones puede provocar averías.

Manipulación

- No coloque productos de plástico o goma sobre esta unidad. De no seguirse estas instrucciones, el panel de la unidad podría decolorarse o deformarse.
- Si la temperatura ambiente cambia drásticamente (por ejemplo, durante el transporte o al aplicar rápidamente la calefacción o el aire acondicionado) y existe la posibilidad de que se haya formado condensación en el interior de la unidad, déjela varias horas sin encenderla hasta que esté totalmente seca antes de usarla. Usar la unidad mientras contiene condensación puede producir averías.

Mantenimiento

- Si la temperatura o la humedad cambian drásticamente, es posible que se formen gotas de agua (condensación) en la superficie de la unidad. Si se forman gotas de agua, límpielas de inmediato con un paño suave. Si se dejan gotas de agua sobre la unidad, es posible que las partes de madera las absorban, lo que provocará deformación.
- Para limpiar la unidad, utilice un paño suave y seco. No use productos químicos como bencina, disolventes, detergentes o bayetas impregnadas de productos químicos, pues podrían provocar decoloraciones o deformaciones.

Eliminación o transferencia

- Si tiene previsto transferir la propiedad de este producto, incluya este documento y los accesorios incluidos junto con el producto.
- Siga las normas de las autoridades locales para eliminar este producto y sus accesorios.

Información

Acerca del contenido de este manual

- Las figuras y pantallas de este manual solo tienen propósitos ilustrativos.
- Los nombres de empresas y productos utilizados en este manual son marcas comerciales o marcas comerciales registradas de sus respectivos titulares.

■ Acerca de la placa de identificación de la unidad

El número de modelo, el número de serie, los requisitos de alimentación, etc. pueden encontrarse en la placa de identificación o cerca de ella. Esta placa se encuentra en la parte inferior de la unidad. Debe anotar dicho número en el espacio proporcionado a continuación y conservar este manual como comprobante permanente de su compra para facilitar la identificación en caso de robo.

Nº de modelo

Nº de serie

(1003-M06 plate bottom es 01)

Información para usuarios sobre la recogida y eliminación de los equipos antiguos



Este símbolo en los productos, embalajes y documentos anexos significa que los productos eléctricos y electrónicos no deben mezclarse con los desperdicios domésticos normales.



Para el tratamiento, recuperación y reciclaje apropiados de los productos antiguos, llévelos a

puntos de reciclaje correspondientes, de acuerdo con la legislación nacional.

Al deshacerse de estos productos de forma correcta, ayudará a ahorrar recursos valiosos y a impedir los posibles efectos desfavorables en la salud humana y en el entorno que de otro modo se producirían si se trataran los desperdicios de modo inapropiado.

Para obtener más información acerca de la recogida y el reciclaje de los productos antiguos, póngase en contacto con las autoridades locales, con el servicio de eliminación de basuras o con el punto de venta donde adquirió los artículos.

Para los usuarios empresariales de la Unión Europea:

Si desea desechar equipos eléctricos y electrónicos, póngase en contacto con su vendedor o proveedor para obtener más información.

Información sobre la eliminación en otros países fuera de la Unión Europea:

Este símbolo solo es válido en la Unión Europea. Si desea desechar estos artículos, póngase en contacto con las autoridades locales o con el vendedor y pregúnteles el método correcto.

(58-M02 WEEE es 01)



Contenido

Antes de empezar 7

Funciones de esta unidad	7
Acerca de este manual	7
Comprobación de los accesorios suministrados . . .	8
Manipulación de discos	8
Partes y sus funciones	9
Panel superior	9
Panel trasero	10

Preparación 11

Ubicación	11
Montaje	11
Montaje de la unidad	11
Colocación de la cubierta antipolvo	13
Conexiones	14
Ajustes	15
Ajuste de la presión de aguja	15
Ajuste del antideslizamiento	17
Encendido de la unidad	17

Reproducción 18

En caso necesario 21

Cuidados	21
Sustitución	21
Sustitución de la correa	21
Sustitución de la aguja para disco	22
Traslado de esta unidad	22
Resolución de problemas	23
Especificaciones	25



Antes de empezar





Funciones de esta unidad

Esta unidad es un giradiscos que permite reproducir discos analógicos.

- **Carcasa de madera con acabado satinado**
Ofrece una combinación de belleza y ventajas prácticas, como por ejemplo un alto grado de rigidez y amortiguación de vibraciones.
- **El brazo fonocaptor recto de gran rigidez prácticamente elimina cualquier efecto en la delicada señal musical.**
- **Permite cambiar con facilidad entre la salida LINE equipada con un circuito PHONO EQ de calidad alta y la salida directa PHONO, para disfrutar de flexibilidad al configurar su sistema de reproducción de discos.**
- **La gran estabilidad de rotación se logra usando un plato de fundición de aluminio impulsado por banda elástica mediante un motor de CC de par alto.**
- **El margen de retroalimentación se mantiene mediante aislantes (pies) que ofrecen una absorción excelente de vibraciones e impactos.**

Acerca de este manual

Cuando lea este manual, tenga en cuenta lo siguiente.

- ◆ Las especificaciones y el diseño están sujetos a cambio sin previo aviso para mejorar el producto.
- ◆ Explicación de los símbolos gráficos utilizados en este manual:
 - “ **ADVERTENCIA**” indica puntos que deben observarse para evitar el riesgo de muerte o lesiones graves.
 - “ **ATENCIÓN**” indica puntos que deben observarse para evitar el riesgo de lesiones.
 -  **AVISO** indica puntos que deben observarse para evitar dañar el producto o provocar una avería.
 -  **NOTA** indica información complementaria que le resultará útil.

Comprobación de los accesorios suministrados

Asegúrese de que todos los elementos están presentes.

<input type="checkbox"/> Plato x1 	<input type="checkbox"/> Tapete de plato x1 	<input type="checkbox"/> Correa x1 * La correa está instalada en el plato.
<input type="checkbox"/> Contrapeso x1 	<input type="checkbox"/> Cabezal de la aguja x1 (con cartucho) 	<input type="checkbox"/> Adaptador de 45 rpm x1 
<input type="checkbox"/> Cubierta antipolvo x1 	<input type="checkbox"/> Bisagra de la cubierta antipolvo x2 	<input type="checkbox"/> Cable estéreo RCA x1 
<input type="checkbox"/> Adaptador de CA x1 * Para obtener más información, consulte el "suplemento" (folleto) incluido.	<input type="checkbox"/> Manual de instrucciones (este manual) <input type="checkbox"/> Suplemento (folleto)	

Manipulación de discos

Cuando sostenga un disco, debe hacerlo por la zona de la etiqueta del disco y su borde exterior, o bien por los bordes exteriores del disco con las dos manos.

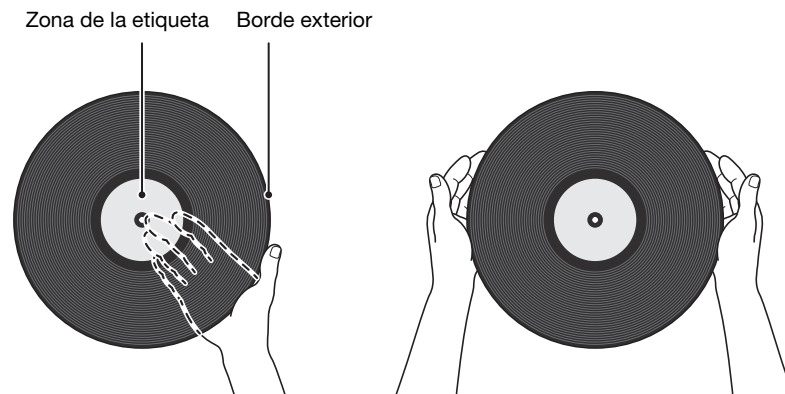

Partes y sus funciones

Panel superior

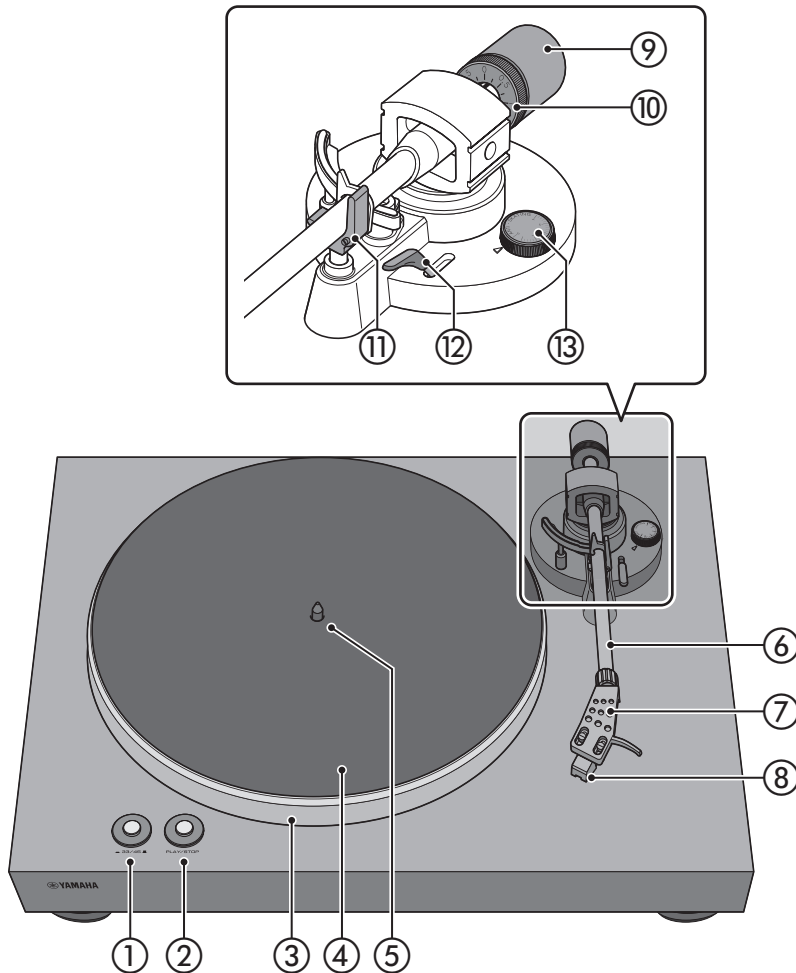

- ① 33/45 (velocidad) (⇒ página 18)
- ② PLAY/STOP (reproducción/parada) (⇒ página 18)
- ③ Plato (⇒ página 11)
- ④ Tapete de plato (⇒ página 12)
- ⑤ Eje central (⇒ página 11)
- ⑥ Brazo fonocaptor (⇒ página 12)
- ⑦ Cabezal de la aguja (⇒ página 12)
- ⑧ Cartucho
- ⑨ Contrapeso (⇒ página 12)
- ⑩ Anillo contador (⇒ página 16)
- ⑪ Soporte del brazo (⇒ página 15)
- ⑫ Palanca elevadora (⇒ página 19)
- ⑬ Antideslizamiento (⇒ página 17)

Panel trasero

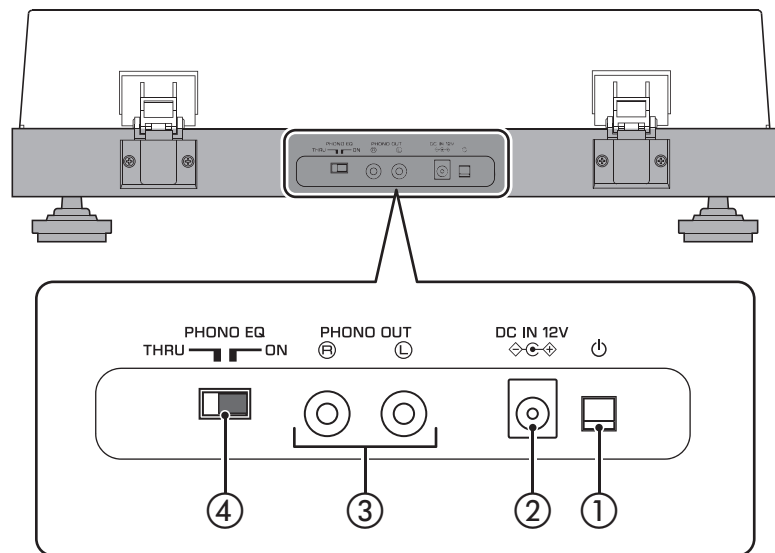

① **⏻ (alimentación)**

Permite encender y apagar la unidad. (⇒ página 17)

■ : encendida ■ : apagada

② **Toma DC IN**

Conecte el adaptador de CA (suministrado) a esta toma. (⇒ página 14)

③ **Tomas PHONO OUT**

Estas tomas emiten el audio de reproducción del disco. (⇒ página 14)

④ **Interruptor PHONO EQ (ecualizador del giradiscos)**

Según corresponda para el dispositivo que está conectado, utilice este interruptor para cambiar la señal que se emite desde las tomas PHONO OUT. (⇒ página 14)

Preparación

Ubicación

Debido a que la reproducción de discos se ve afectada fácilmente por la vibración, debe colocar la unidad en una superficie plana que no esté sometida a vibraciones externas.

Colóquela lo suficientemente lejos del sistema de altavoces para que no se vea afectada por la presión o vibración acústica.

Montaje

Montaje de la unidad

- 1 Levante el plato.
- 2 A través del agujero redondo del plato, tire de la correa hacia fuera enganchándola con el dedo.
- 3 Inserte el plato sobre el eje central.

ATENCIÓN

- ◆ Evite dejar caer el plato. De lo contrario, se pueden producir lesiones o podría dañar la unidad.

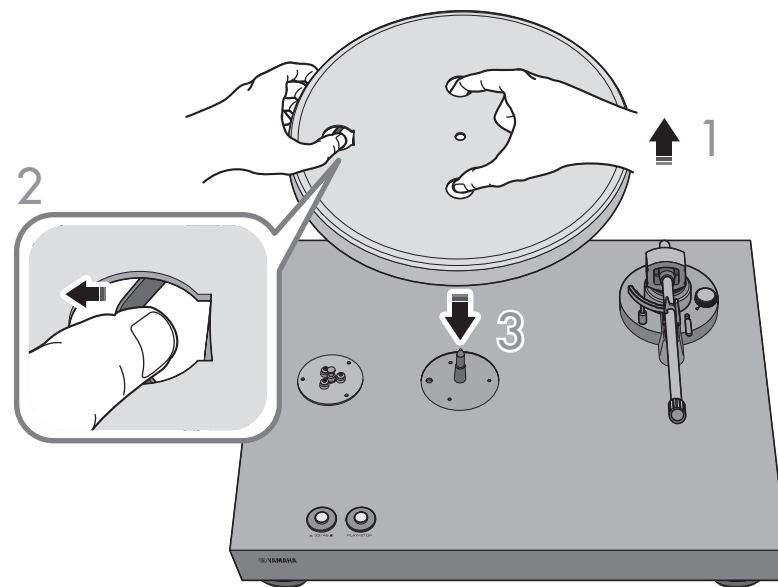

4 Alinee el agujero redondo del plato con la polea.

5 Utilice un dedo para enganchar la correa en la polea.

Evite que la correa se retuerza. Tras enganchar la correa en la polea, gire el plato varias veces para asegurarse de que la correa está bien colocada.

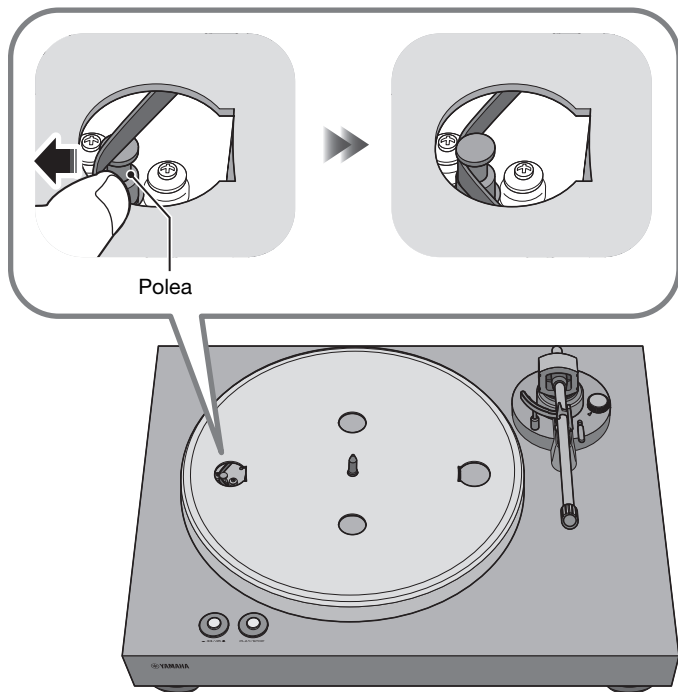

6 Coloque el tapete de plato sobre el plato.

7 Acople el contrapeso al brazo fonocaptor.

Con las marcas del contrapeso orientadas hacia usted, deslícelo sobre el extremo trasero del brazo fonocaptor.

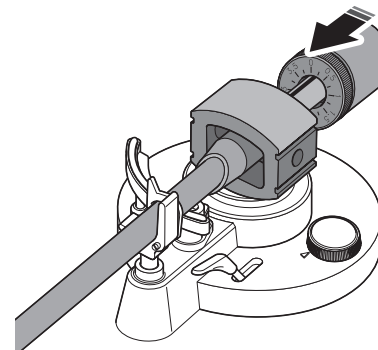

8 Acople el cabezal de la aguja al brazo fonocaptor.

Inserte el cabezal de la aguja en el extremo delantero del brazo fonocaptor y gire la contratuerca para fijarlo.

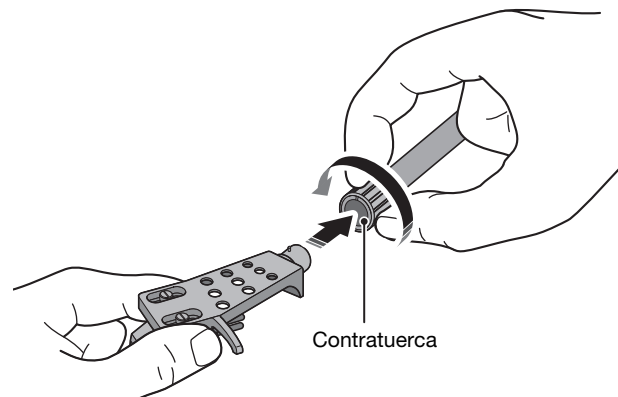

Colocación de la cubierta antipolvo

La cubierta antipolvo protege esta unidad del polvo, etc.

- 1 Inserte las bisagras en las ubicaciones correspondientes a ambos lados de la cubierta antipolvo.

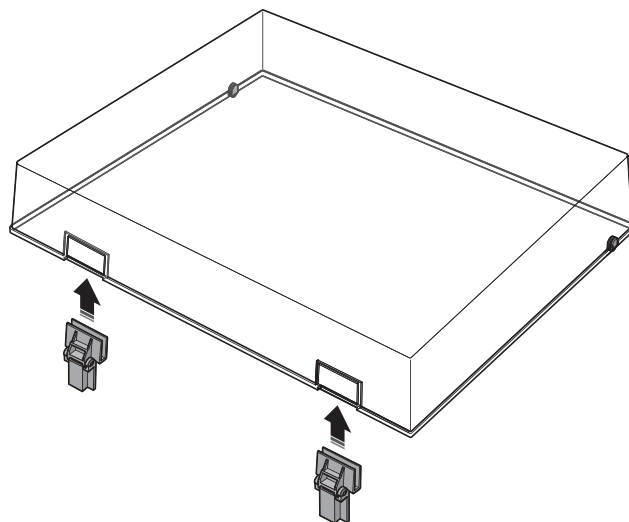

- 2 Acople la cubierta antipolvo insertando las bisagras en las bases de bisagra ubicadas en el panel trasero de la unidad.

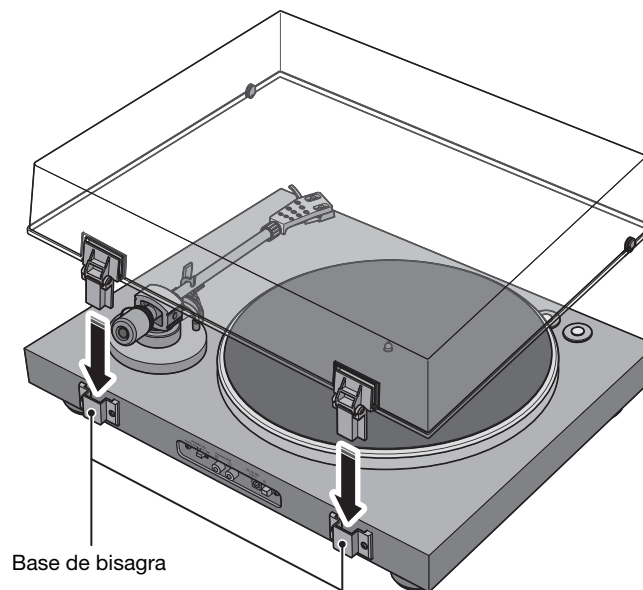

NOTA

- ◆ Para extraer la cubierta antipolvo, sujete los dos lados de la cubierta y levántela lentamente para retirarla junto con sus bisagras.



ATENCIÓN

- ◆ Evite pellizcarse las manos o los dedos al abrir o cerrar la cubierta antipolvo.

Conexiones

⚠ ATENCIÓN

- ◆ Termine de realizar todas las demás conexiones antes de conectar el adaptador de CA (suministrado) a una toma de CA.

NOTA

- ◆ Consulte también los manuales de instrucciones del dispositivo que está conectando.

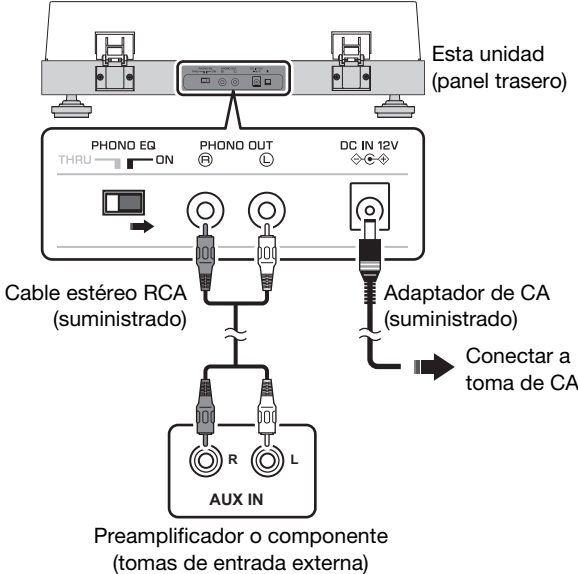
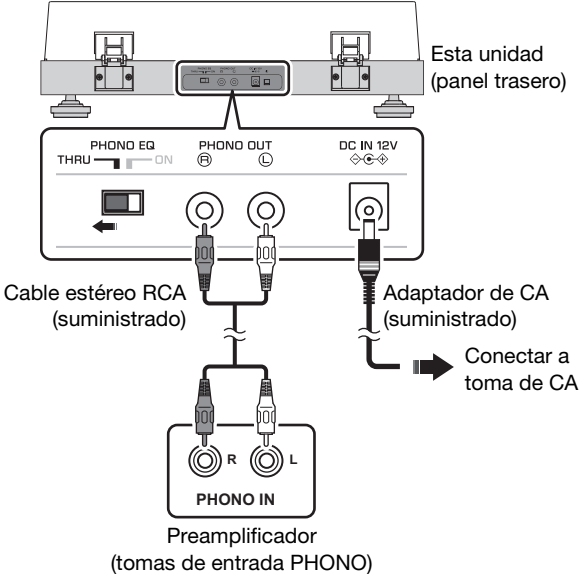
Dispositivos conectados	<ul style="list-style-type: none"> • Dispositivos no equipados con tomas de entrada PHONO  <p style="text-align: center;">Esta unidad (panel trasero)</p> <p style="text-align: center;">Cable estéreo RCA (suministrado)</p> <p style="text-align: center;">Adaptador de CA (suministrado)</p> <p style="text-align: center;">Conectar a toma de CA</p> <p style="text-align: center;">Preamplificador o componente (tomas de entrada externa)</p>	<ul style="list-style-type: none"> • Dispositivos equipados con tomas de entrada PHONO  <p style="text-align: center;">Esta unidad (panel trasero)</p> <p style="text-align: center;">Cable estéreo RCA (suministrado)</p> <p style="text-align: center;">Adaptador de CA (suministrado)</p> <p style="text-align: center;">Conectar a toma de CA</p> <p style="text-align: center;">Preamplificador (tomas de entrada PHONO)</p>
	Ajuste de interruptor PHONO EQ	ON (predeterminado)
Función de ecualizador de esta unidad	<p>Activada</p> <p>La señal procedente del cartucho se amplifica mediante el ecualizador del giradiscos que está integrado en esta unidad, y se emite desde las tomas PHONO OUT.</p>	<p>Desactivada</p> <p>La señal procedente del cartucho se emite directamente desde las tomas PHONO OUT.</p>

Ajustes

Ajuste de la presión de aguja

Ajuste el brazo fonocaptor de modo que se aplique al disco la presión de aguja adecuada.

- 1 Extraiga la cubierta de la aguja.

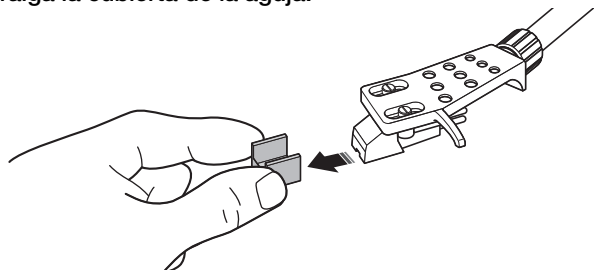

AVISO

- ◆ Evite que la cubierta de la aguja o su dedo entren en contacto con la aguja.

- 2 Coloque el ajuste antideslizamiento en la posición "0".

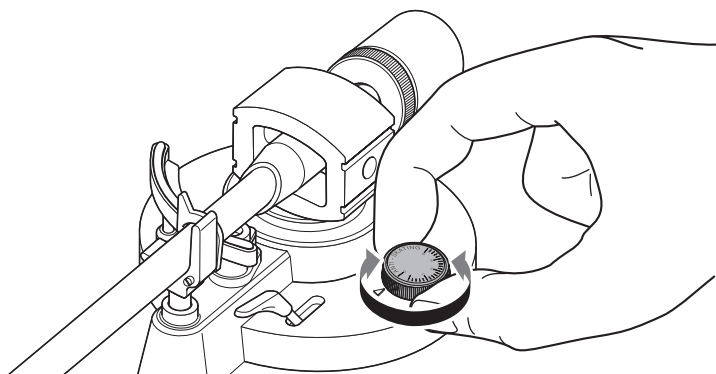

- 3 Libere el inmovilizador del brazo fonocaptor.

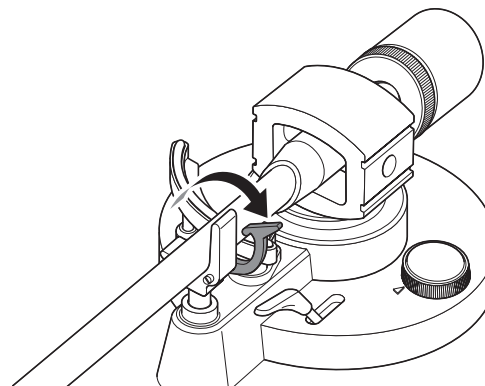

- 4 Desplace el brazo fonocaptor fuera del soporte del brazo y ligeramente hacia la izquierda.

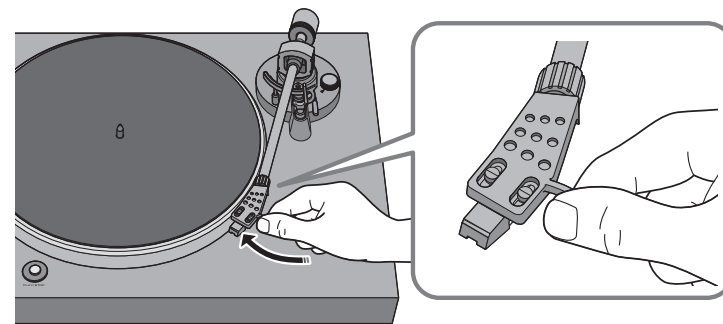

AVISO

- ◆ Evite que la aguja entre en contacto con cualquier parte de la unidad.

5 Gire el contrapeso de modo que el brazo fonocaptor quede horizontal.

Hacia ①: el contrapeso avanza por el brazo fonocaptor.

Hacia ②: el contrapeso retrocede por el brazo fonocaptor.

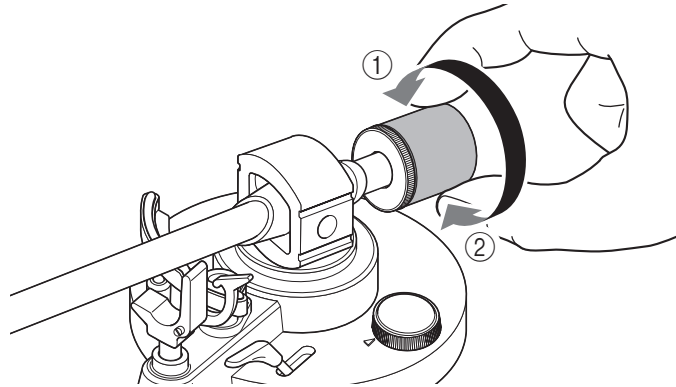

Correcto



El brazo fonocaptor está horizontal (equilibrado).

Incorrecto



El contrapeso está demasiado hacia delante.

Incorrecto

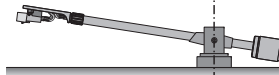

El contrapeso está demasiado hacia atrás.

6 Vuelva a colocar el brazo fonocaptor en el soporte del brazo e inmovilícelo.

7 Gire el anillo contador de modo que la marca "0" quede alineada con la línea central del extremo trasero del brazo fonocaptor.

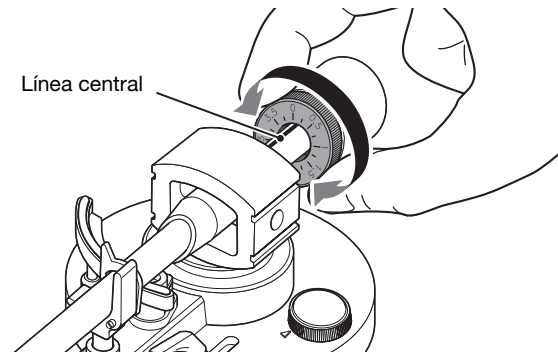

NOTA

- ◆ Al girar el anillo contador, presione el contrapeso con los dedos para que no gire.

8 Al girar el contrapeso, ajuste las marcas de este a la presión de aguja especificada para el cartucho.

La presión de aguja especificada para el cartucho suministrado es 3,5 g.

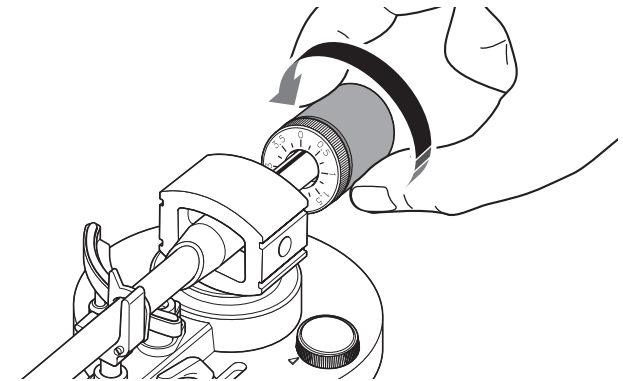

NOTA

- ◆ Al girar el contrapeso también gira el anillo contador.

Ajuste del antideslizamiento

Cuando el plato gira, la punta de la aguja genera una fuerza que la empuja hacia el centro de rotación. Si el valor de antideslizamiento se establece en el mismo valor que la presión de aguja, se genera una fuerza que tira de la aguja hacia fuera del centro de rotación, y ambas fuerzas se cancelan mutuamente.

- 1 Gire el ajuste de antideslizamiento al mismo valor que la presión de aguja del cartucho.

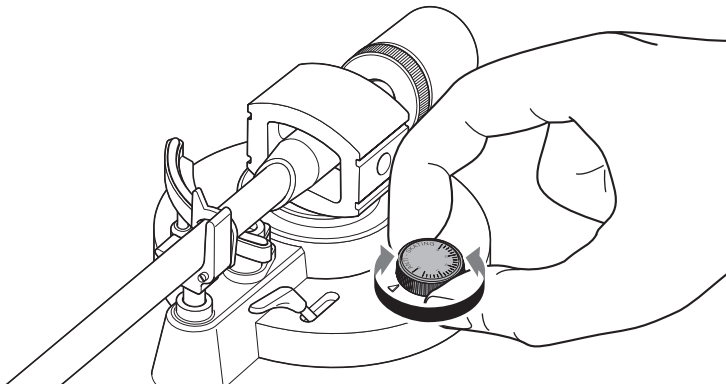

Encendido de la unidad

En el panel trasero de la unidad, pulse  (alimentación) para encender la alimentación de la unidad.

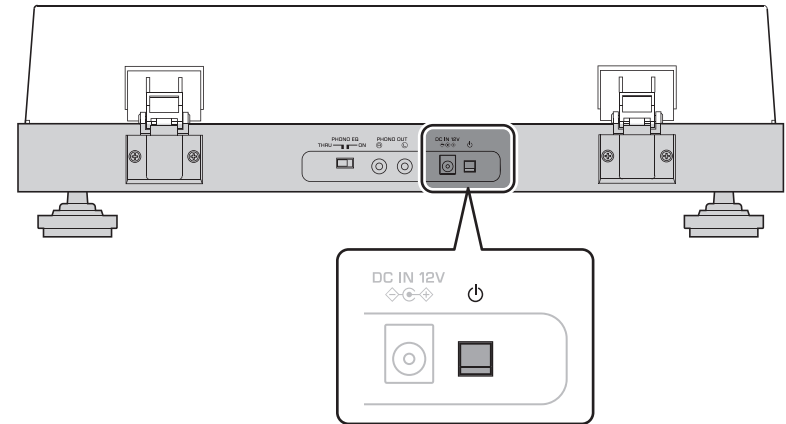

Reproducción

■ Inicio de la reproducción

⚠ ATENCIÓN

- ◆ Si reproduce un disco sin bajar lo suficiente el volumen de su amplificador, se puede producir un sonido fuerte cuando la punta de la aguja entra en contacto con el disco. Esto puede provocar pérdida de audición y dañar el amplificador y el altavoz, por lo que debe asegurarse de bajar el volumen del amplificador.

1 Abra la cubierta antipolvo y coloque el disco en el plato.

Si reproduce un disco de 45 rpm, utilice el adaptador de 45 rpm suministrado.

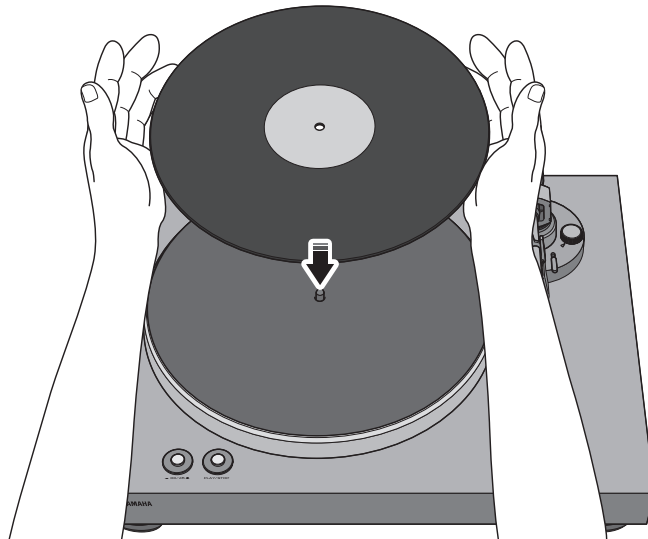

2 Pulse 33/45 (velocidad) para seleccionar la velocidad adecuada para el disco.

 : 33 1/3 rpm  : 45 rpm

3 Pulse PLAY/STOP (reproducción/parada).

El plato gira.

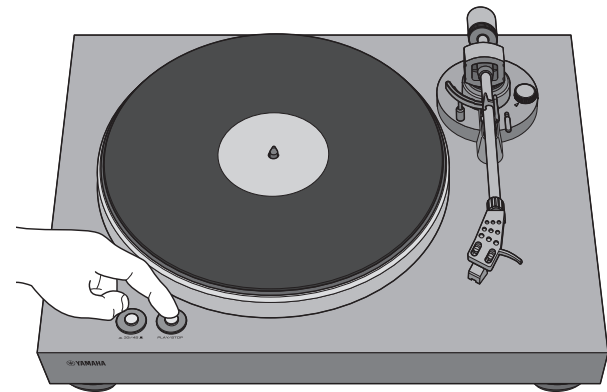

- 4** Libere el inmovilizador del brazo fonocaptor y levante la palanca elevadora.

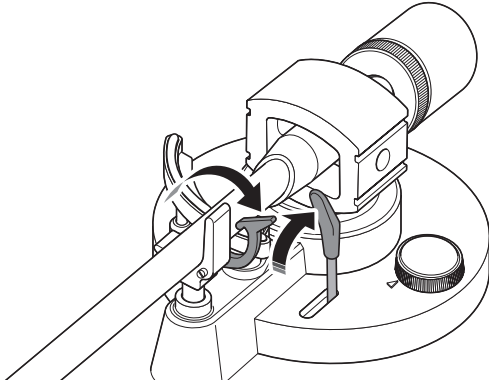

- 6** Baje la palanca elevadora.
El brazo fonocaptor desciende y se inicia la reproducción.

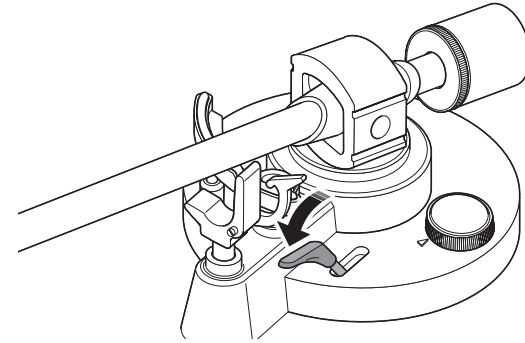

- 5** Mueva el brazo fonocaptor a la posición de reproducción del disco.

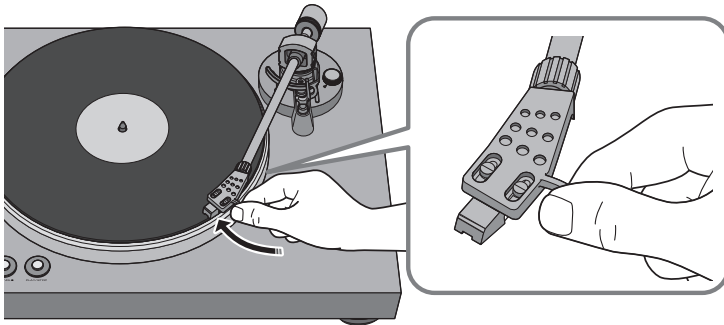

■ Puesta en pausa de la reproducción

Si levanta la palanca elevadora, el brazo fonocaptor se eleva y la reproducción se pone en pausa.

Al bajar la palanca elevadora, la reproducción se reanuda.

■ Detención de la reproducción

- 1 Levante la palanca elevadora.
- 2 Vuelva a colocar el brazo fonocaptor en el soporte del brazo.
- 3 Baje la palanca elevadora.
- 4 Pulse **PLAY/STOP** (reproducción/parada).
El plato deja de girar.
- 5 Inmovilice el brazo fonocaptor.

NOTA

- ◆ El brazo fonocaptor no se eleva automáticamente cuando el disco termina de reproducirse.
- ◆ Si no va a utilizar la unidad durante cierto tiempo, coloque la cubierta en la aguja para protegerla.

En caso necesario

Cuidados

■ Mantenimiento de esta unidad

Límpiala con un paño suave y seco. No utilice productos químicos como bencina o disolventes, ya que podrían dañar la superficie.

■ Mantenimiento de la aguja para disco

La punta de la aguja para disco es extremadamente delicada. Debe manipularla con cuidado para evitar dañarla. Si se adhiere polvo a la punta de la aguja, utilice un cepillo de punta suave para limpiarla empezando por la base de la aguja y avanzando hacia la punta, o bien utilice un limpiador disponible en el mercado destinado a este fin.

■ Mantenimiento de los discos

Si se adhiere suciedad a un disco puede provocar saltos o ruido. Utilice un limpiador de discos disponible en el mercado para eliminar la suciedad.

Sustitución

Sustitución de la correa

En función de las condiciones de uso, la correa se puede desgastar o romper. En tal caso, sustituya la correa. Para obtener una correa de repuesto, póngase en contacto con su centro Yamaha de atención al cliente o concesionario autorizado más cercano.

- 1 **Apague la alimentación de esta unidad y de los dispositivos conectados y desconecte el adaptador de CA de esta unidad de la toma de CA.**
- 2 **Retire el tapete de plato del plato.**
- 3 **Separe la correa de la polea.**
- 4 **Inserte los dedos en el agujero redondo del plato y levántelo.**



ATENCIÓN

- ◆ Evite dejar caer el plato. De lo contrario, se pueden producir lesiones o podría dañar la unidad.

- 5 **Dé la vuelta al plato y extraiga la correa.**
- 6 **Coloque la correa de repuesto en el plato.**
Evite que la correa se retuerza.
- 7 **Coloque el plato en esta unidad.**

Para obtener información sobre la instalación, consulte "Montaje" en la página 11.

Sustitución de la aguja para disco

Cuando la punta de la aguja para disco se desgasta o se estropea, debe sustituirla de inmediato. Como aguja de repuesto, compre un recambio de aguja ATN3600L fabricado por Audio-Technica.

⚠ ATENCIÓN

- ◆ Coloque la cubierta de la aguja antes de sustituir la aguja. La punta de la aguja podría herirle o resultar dañada.
- ◆ Evite que los niños ingieran la aguja tras extraerla.

1 Apague la alimentación de esta unidad y de los dispositivos conectados y desconecte el adaptador de CA de esta unidad de la toma de CA.

2 Mientras sujeta con los dedos el cuerpo del cartucho, presione la aguja hacia abajo en la dirección de ① y tire de ella en la dirección de ② para extraerla.

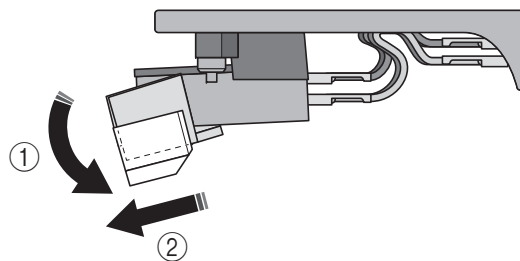

3 Mientras sujeta con los dedos el cuerpo del cartucho, inserte la pestaña de la aguja de repuesto en la ranura de la parte inferior del cartucho.

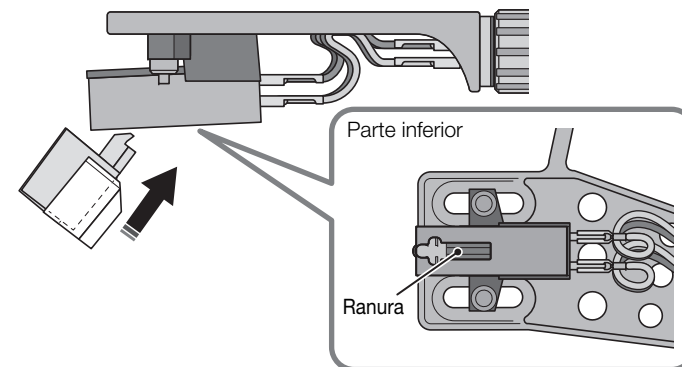

4 Presione la aguja hacia arriba hasta que oiga un chasquido.

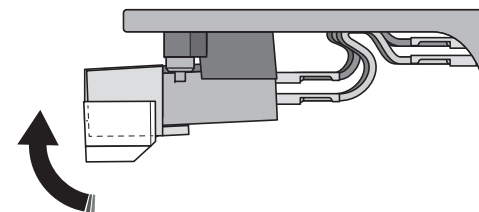





Traslado de esta unidad

Al trasladar esta unidad, inmobilice el brazo fonocaptor para evitar que se mueva.

Resolución de problemas

Si la unidad deja de funcionar correctamente, compruebe los siguientes puntos.

Si al realizar la acción correspondiente no se soluciona el problema, o si hay un problema que no aparece en esta lista, pulse el botón  (alimentación) situado en el panel trasero de la unidad para apagar la alimentación, desconecte el cable de alimentación y póngase en contacto con su centro Yamaha de atención al cliente o concesionario autorizado más cercano.

Problema	Causa	Acción	Página de referencia
Al pulsar  (alimentación) no se enciende la alimentación.	El adaptador de CA se ha desconectado de la toma DC IN de esta unidad o de la toma de CA, o no está bien enchufado.	Enchufe bien el adaptador de CA en la toma DC IN de esta unidad y en la toma de CA.	14
El plato no gira.	La correa no está colocada correctamente en el plato y la polea, o bien la correa se ha soltado.	Acople correctamente la correa en el plato y la polea.	11
	 (alimentación) no está encendido.	Encienda  (alimentación).	17
No se escucha sonido.	El cabezal de la aguja no está acoplado correctamente al brazo fonocaptor.	Acople correctamente el cabezal de la aguja al brazo fonocaptor.	12
	El cable estéreo RCA no se ha conectado correctamente.	Conecte correctamente el cable estéreo RCA.	14
	El ajuste de silencio del amplificador está activado.	Desactive el ajuste de silencio del amplificador.	-
El volumen es demasiado débil o demasiado fuerte.	El ajuste de cartucho del amplificador o del ecualizador del giradiscos es incorrecto.	Establezca correctamente el ajuste de cartucho del amplificador o del ecualizador del giradiscos para el tipo de cartucho que utilice (MM o MC).	-
	El interruptor PHONO EQ se ha ajustado de forma incorrecta.	Ajuste correctamente el interruptor PHONO EQ para el dispositivo conectado.	14
Hay un problema con el equilibrio izquierdo/derecho del sonido.	El giradiscos está inclinado.	Coloque el giradiscos en una superficie plana.	-

Problema	Causa	Acción	Página de referencia
La velocidad de reproducción es incorrecta.	El ajuste de velocidad es incorrecto.	Establezca correctamente el ajuste de 33/45 (velocidad). Esta unidad no admite la reproducción de discos SP (78 rpm).	18
Se oye un zumbido.	El cable estéreo RCA no se ha conectado correctamente.	Conecte correctamente el cable estéreo RCA.	14
	El cabezal de la aguja no está bien fijado al brazo fonocaptor.	Utilice la contratuerca para fijar bien el cabezal de la aguja al brazo fonocaptor.	12
Se producen saltos. Se oye ruido. El sonido se distorsiona.	La presión de aguja no se ha ajustado correctamente.	Ajuste las marcas del contrapeso a la presión de aguja especificada para el cartucho.	15
	El disco está rayado o combado.	No utilice discos rayados o combados.	-
	El disco está sucio.	Utilice un limpiador de discos disponible en el mercado para limpiar el disco.	-
	El disco tiene carga estática.	Utilice un cepillo antiestático para eliminar la carga estática.	-
	La aguja está sucia.	Limpie la suciedad de la aguja.	21
	La aguja está desgastada.	Sustituya la aguja.	22
	La unidad está colocada en una ubicación sometida a vibraciones.	Coloque la unidad en una superficie plana no sometida a vibraciones.	-
Se produce retroalimentación.	La unidad está demasiado cerca de los altavoces.	Aleje la unidad de los altavoces.	-
	El volumen de reproducción es demasiado alto.	Ajuste el volumen del amplificador.	-

Especificaciones

A continuación se describen las especificaciones de esta unidad.

Sección de plato

Método de impulsión	Impulsado por banda elástica
Motor.	Motor de CC
Velocidad de rotación	33 1/3 rpm, 45 rpm
Variación de velocidad de rotación.	±2%
Fluctuación y trémolo.0,2%
Plato	Fundición de aluminio Diámetro: 30 cm

Sección de brazo fonocaptor

Tipo	Brazo fonocaptor recto de equilibrio estático
Longitud de brazo efectiva.223,5 mm
Rango de ajuste de presión de aguja.	0–4 g
Peso de cartucho aceptable	15,5–19 g (incluido el cabezal de la aguja)
Proyección.	19 mm

Sección de cartucho

Tipo	Tipo MM
Tensión de salida.	2,5 mV (1 kHz, 3,54 cm/s)
Presión de aguja	3,5 ± 0,5 g
Peso del cartucho	5,0 ± 0,3 g
Altura del cartucho.	17,0 ± 0,7 mm
Peso del cabezal de la aguja.	10 g (incluyendo tornillos, tuercas y cables)

Sección de audio

Nivel de salida	
PHONO EQ THRU (1 kHz, 3,54 cm/s)	2,5 mV ±3 dBV
PHONO EQ ON	140 mV (–17 dBV)
Relación señal a ruido (ponderación A, 20 kHz LPF)	67 dB o superior
Toma de salida.	PHONO OUT × 1 (RCA sin balancear)

General

Alimentación de adaptador de CA	
Entrada.	100–240 V CA 50/60 Hz
Salida	12 V 0,5 A
Consumo	
Con la unidad encendida	1,5 W
Con la unidad apagada.0,1 W
Peso.	4,8 kg
Dimensiones (ancho × alto × profundo)450 × 136 × 368 mm (incluidos patas y salientes)

- ♦ El contenido de este manual se aplica a las últimas especificaciones según la fecha de publicación. Para obtener el último manual, acceda al sitio web de Yamaha y descargue el archivo del manual.

Dit product is ontworpen voor gebruik thuis om naar audio te luisteren.

VOORZICHTIG

LEES DIT ZORGVULDIG DOOR VOOR
GEBRUIK. VOLG DEZE INSTRUCTIES.

De onderstaande voorzorgsmaatregelen zijn bedoeld om het risico op schade aan de gebruiker en anderen te voorkomen, om schade aan eigendommen te voorkomen en om te zorgen dat de gebruiker dit toestel veilig en op de juiste manier gebruikt. Volg deze instructies.

Bewaar deze handleiding nadat u deze hebt gelezen op een veilige plaats zodat u hem later nog kunt raadplegen.

- Laat het toestel altijd controleren of repareren bij de dealer bij wie u het hebt gekocht of door gekwalificeerd Yamaha-servicepersoneel.
- Yamaha kan niet verantwoordelijk worden gesteld voor persoonlijk letsel of schade aan de producten die wordt veroorzaakt door oneigenlijk gebruik van of modificaties aan het toestel.
- Dit product is bedoeld voor gewone woonhuizen. Gebruik het niet voor toepassingen waarvoor een hoge betrouwbaarheid vereist is, zoals het beheren van levens, gezondheidszorg of eigendommen van hoge waarde.



WAARSCHUWING

Deze inhoud geeft 'risico op ernstig lichamelijk letsel of overlijden' aan.

Als u onregelmatigheden opmerkt

- Als zich een van de volgende onregelmatigheden voordoet, schakel het apparaat dan onmiddellijk uit en koppel de stekker los.
 - Het netsnoer/stekker is beschadigd.
 - Het toestel verspreidt een ongebruikelijke geur of er komen vreemde geluiden of rook uit het toestel.
 - Er is materiaal of water in het toestel gekomen dat er niet in hoort.
 - Het geluid valt weg tijdens het gebruik.
 - Er zit een barst in het toestel of het toestel is beschadigd.

Als u het toestel blijft gebruiken, kan dat elektrische schokken, brand of storingen veroorzaken. Laat het toestel meteen controleren of repareren bij de dealer bij wie u het hebt gekocht of door gekwalificeerd Yamaha-servicepersoneel.

Stroomvoorziening

- Doe niets waardoor het netsnoer beschadigd kan raken.
 - Niet in de buurt van een verwarming plaatsen.
 - Niet extreem buigen vervormen.
 - Niet krassen.
 - Niet onder een zwaar voorwerp leggen.
- Als u het netsnoer gebruikt terwijl de kerndraden van het snoer blootliggen, kan dat een elektrische schok of brand veroorzaken.
- Raak de stekker of het snoer niet aan als er kans op onweer bestaat. Als u zich niet aan deze richtlijnen houdt, kunnen elektrische schokken ontstaan.
- Gebruik dit toestel met de voedingsspanning die erop wordt vermeld. Aansluiting op een incorrect stopcontact kan brand, elektrische schokken of storingen veroorzaken.
- Zorg dat u de meegeleverde netadapter gebruikt. Als u zich niet aan bovenstaande richtlijnen houdt, kan dat leiden tot brand of storingen.
- Gebruik de meegeleverde netadapter niet voor andere units. Als u zich niet aan bovenstaande richtlijnen houdt, kan dat leiden tot brand of storingen.

- Controleer de elektrische stekker regelmatig en verwijder al het vuil of stof dat zich erop heeft verzameld. Als u zich niet aan deze richtlijnen houdt, kan dat leiden tot brand of elektrische schokken.
- Zorg er bij het opstellen van het toestel voor dat het gebruikte stopcontact makkelijk toegankelijk is. Schakel de aan/uit-schakelaar bij storingen of een slechte werking onmiddellijk uit en trek de stekker uit het stopcontact. Ook als de aan/uit-schakelaar is uitgeschakeld, is het toestel niet losgekoppeld van de voedingsbron zolang het netsnoer niet uit het wandstopcontact is gehaald.
- Als u onweer hoort of denkt dat er bliksem op komst is, schakel dan snel het apparaat uit en haal de stekker uit het stopcontact. Als u zich niet aan deze richtlijnen houdt, kan dat leiden tot brand of storingen.
- Als u het toestel gedurende een langere periode niet gebruikt, haal dan de stekker uit het stopcontact. Als u zich niet aan deze richtlijnen houdt, kan dat leiden tot brand of storingen.

Niet demonteren

- U mag dit toestel niet demonteren of aanpassen. Als u zich niet hieraan houdt, kan dat leiden tot brand, elektrische schokken, letsel of storingen.

Waarschuwing tegen water

- Stel het toestel niet bloot aan regen en gebruik het niet in de buurt van water of in een vochtige omgeving. Plaats nooit voorwerpen op het toestel (zoals vazen, flessen of glazen) die vloeistof bevatten die de openingen kunnen binnendringen en plaats het toestel niet op een plaats waar water kan vallen. Als er een vloeistof, zoals water, in het toestel komt, kan dat brand, elektrische schokken of storingen veroorzaken.

- Haal nooit een stekker uit en steek nooit een stekker in het stopcontact als u natte handen heeft. Raak dit toestel nooit met natte handen aan. Als u zich niet aan deze richtlijnen houdt, kan dat leiden tot elektrische schokken of storingen.

Waarschuwing tegen brand

- Plaats geen brandende voorwerpen of open vuur in de buurt van het toestel. Deze kunnen brand veroorzaken.

Zorgvuldig behandelen

- Zorg dat u dit toestel niet laat vallen en oefen er geen overmatige druk op uit. Als u zich niet hieraan houdt, kan dat leiden tot elektrische schokken, brand of storingen.



VOORZICHTIG

Deze inhoud geeft 'risico op lichamelijk letsel' aan.

Stroomvoorziening

- Bedek de netadapter niet met stof of een deken of wikkel deze erin. Als u zich hier niet aan houdt kan zich warmte ophopen, kunnen vervormingen optreden of kan er brand ontstaan.
- Gebruik geen stopcontact waar de stekker alleen maar losjes in past. Als u zich niet aan deze richtlijnen houdt, kan dat leiden tot brand, elektrische schokken of brandplekken.
- Als u de stekker losmaakt, houd deze dan altijd bij de stekker vast en niet bij het snoer. Als u aan het snoer trekt, kan het beschadigd raken, wat kan leiden tot elektrische schokken of brand.

- Steek de stekker stevig helemaal in het stopcontact. Als u het toestel gebruikt terwijl de stekker niet goed in het stopcontact zit, kan zich stof verzamelen op het stopcontact, wat brand of brandplekken kan veroorzaken.

Opstelling

- Plaats het toestel niet in een onstabiele positie waardoor dit per ongeluk kan vallen of omvallen en letsel kan veroorzaken.
- Zet het toestel niet op plaatsen waar het in contact kan komen met corrosieve gassen of zilte lucht, of plaatsen met extreme rook- of dampontwikkeling. Als u dat wel doet, zou dit kunnen leiden tot een defect.
- Schakel voordat u dit toestel verplaatst het toestel uit en koppel alle kabels los. Als u zich hier niet aan houdt, kunnen de kabels beschadigd raken of kunt u of iemand anders erover struikelen en vallen.

Gehoorverlies

- Voordat u het toestel aansluit op andere elektronische componenten, moet u alle betreffende apparatuur uitschakelen. Als u dat niet doet, kan dat leiden tot gehoorverlies, elektrische schokken of beschadiging van apparatuur.
- Wanneer u de netspanning in uw audiosysteem inschakelt, zet u de versterker of receiver altijd als LAATSTE aan om gehoorverlies en schade aan de luidsprekers te voorkomen. Wanneer u de spanning uitschakelt, dient de versterker of receiver om dezelfde reden als EERSTE te worden uitgezet. Als u zich niet aan het bovenstaande houdt, kan dat leiden tot gehoorverlies of beschadiging van de luidsprekers.

Onderhoud

- Haal eerst de stekker uit het stopcontact voordat u het toestel schoonmaakt. Als u zich niet aan deze richtlijnen houdt, kunnen elektrische schokken ontstaan.

Zorgvuldig behandelen

- Houd kleine onderdelen buiten het bereik van kinderen. Uw kinderen kunnen deze per ongeluk inslikken.
- Onthoud u van het volgende:
 - op de apparatuur staan of zitten.
 - zware voorwerpen bovenop de apparatuur plaatsen.
 - de apparatuur stapelen.
 - overmatige kracht uitoefenen op knoppen, schakelaars, ingangen/uitgangen enz.

Als u zich niet aan deze richtlijnen houdt, kan letsel of schade aan het toestel ontstaan.

- Voorkom letsel en beschadiging van het toestel door niet aan de aangesloten snoeren te trekken, zodat het toestel niet kan vallen.

Let op

Hieronder volgt informatie die u in acht moet nemen om een defect van het product, of beschadigingen, een foutieve werking of gegevensverlies te voorkomen.

Stroomvoorziening

- Als u van plan bent dit product gedurende een langere periode niet te gebruiken, haal dan de stekker uit het stopcontact. Er loopt nog een minimale hoeveelheid stroom door het apparaat als het is uitgeschakeld met [⏻] (aan/uit).

Opstelling

- Gebruik dit toestel niet in de buurt van andere elektronische apparatuur, zoals een tv, radio of mobiele telefoon. Als u zich hier niet aan houdt, kan dit toestel of de tv of radio ruis veroorzaken.
- Gebruik dit toestel niet op een locatie die blootstaat aan direct zonlicht, die zeer warm (zoals bij een verwarming) of zeer koud wordt of die blootstaat aan grote hoeveelheden stof of trillingen. Als u zich niet aan deze richtlijnen houdt, kan de behuizing van het toestel hierdoor vervormd raken, kunnen de interne onderdelen mogelijk niet meer goed werken, of kan de werking van het toestel onstabiel worden.

Aansluitingen

- Als u externe apparaten aansluit, lees dan de handleiding voor elk toestel grondig door en sluit de apparaten aan overeenkomstig de instructies. Als u een toestel niet behandelt overeenkomstig de instructies, kunnen storingen ontstaan.

Behandeling

- Plaats geen plastic of rubberen producten op deze unit. Als u zich hier niet aan houdt, kunnen verkleuringen of vervormingen in het paneel van dit toestel ontstaan.
- Als de omgevingstemperatuur ingrijpend verandert (bijvoorbeeld tijdens het transport van het toestel of bij snelle verwarming of verkoeling) en er mogelijk condensvorming is opgetreden in het toestel, laat u het toestel voor gebruik enkele uren staan zonder het in te schakelen, totdat het helemaal droog is. Als u het toestel gebruikt terwijl er condensatie aanwezig is, kunnen er storingen optreden.

Onderhoud

- Als de temperatuur of vochtigheid plotseling verandert, kunnen zich waterdruppels (condensatie) vormen op het oppervlak van het toestel. Als zich waterdruppels vormen, veeg die dan onmiddellijk weg met een zachte doek. Als er waterdruppels achterblijven op het toestel kunnen die worden geabsorbeerd door de houten onderdelen, waardoor vervorming kan ontstaan.
- Gebruik bij het schoonmaken van het toestel een zachte droge doek. Het gebruik van chemische stoffen als benzine of thinner, reinigingsproducten of chemische schoonmaakdoekjes kan verkleuring of vervorming veroorzaken.

Verwijdering of overdracht

- Als u van plan bent dit product over te dragen, dient u dit document en de meegeleverde accessoires samen met het product over te dragen.
- Volg de regels van uw lokale autoriteit om dit product en de bijbehorende accessoires te verwijderen.

Informatie

Over de inhoud van deze handleiding

- De illustraties en schermen in deze handleiding dienen uitsluitend voor instructiedoeleinden.
- De namen van bedrijven en producten die in deze handleiding worden genoemd, zijn handelsmerken of gedeponeerde handelsmerken van hun respectieve eigenaars.

■ Over het naamplaatje van het apparaat

Het modelnummer, het serienummer, de stroomvereisten, enz. worden vermeld op of in de nabijheid van het naamplaatje, dat zich aan de onderzijde van het toestel bevindt. Het is raadzaam dit serienummer in de hieronder gereserveerde ruimte te noteren. Bewaar ook deze handleiding als permanent aankoopbewijs om identificatie in geval van diefstal te vergemakkelijken.

Modelnummer

Serienummer

(1003-M06 plate bottom nl 01)

Informatie over ophalen en weggooien van oude apparatuur



Dit symbool op de apparaten, verpakking en/of meegeleverde documenten betekent dat gebruikte elektrische en elektronische apparaten niet met het gewone huishoudelijke afval mogen worden gemengd.



Voor juist behandelen, hergebruik of recyclen van oude apparatuur

brengt u deze naar de desbetreffende ophaalpunten in overeenstemming met de nationale wetgeving.

Door deze apparatuur op de juiste manier weg te gooien, helpt u waardevolle bronnen te sparen en mogelijk negatieve effecten op de gezondheid van de mens en op het milieu te voorkomen, die het gevolg kunnen zijn van niet-aangepaste afvalverwerking.

Voor meer informatie over ophalen en recyclen van oude apparatuur neemt u contact op met de lokale overheid, uw afvalophaalmaatschappij of het verkooppunt waar u de items hebt gekocht.

Voor zakelijke gebruikers in de Europese Unie:

Als u elektrische en elektronische apparatuur wilt weggooien, neemt u voor meer informatie contact op met uw dealer of leverancier.

Informatie over weggooien in landen buiten de Europese Unie:

Dit symbool is alleen geldig in de Europese Unie. Als u deze items wilt weggooien, neemt u contact op met de lokale overheid of een lokale dealer en vraagt u om instructies voor het correct weggooien.

(58-M02 WEEE nl 01)



Inhoud

Voordat u begint 7

Functies van deze unit.	7
Over deze handleiding.	7
Controleer de meegeleverde accessoires	8
Hanteren van grammofoonplaten	8
Onderdelen en hun functies	9
Bovenpaneel	9
Achterpaneel	10

Gereedmaken 11

Locatie	11
Montage	11
Het toestel in elkaar zetten	11
De stofkap bevestigen	13
Verbindingen maken	14
Instellingen maken.	15
De naalddruk aanpassen	15
De anti-skating instellen	17
Inschakelen	17

Weergeven 18

Indien nodig 21

Onderhoud	21
Vervanging	21
De snaar vervangen	21
De grammofoonnaald vervangen	22
Het toestel verplaatsen	22
Problemen oplossen	23
Technische gegevens	25



Voordat u begint



Functies van deze unit

Dit is een draaitafel voor het afspelen van analoge grammofoonplaten.

- **Houten kast met een glanzende afwerking**
Biedt zowel design als praktische voordelen, zoals robuustheid en trillingsdemping
- **Zeer stijve rechte draaitafelarm** elimineert vrijwel elk effect op het delicate muzieksignaal
- Eenvoudig schakelen tussen LINE-uitgangen, uitgerust met een hoogwaardige PHONO EQ-schakeling, en directe PHONO-uitgang, waardoor u flexibel uw opneem- en afspeelsysteem kunt instellen.
- Hoge rotatiestabiliteit wordt bereikt door gebruik te maken van een gegoten aluminium draaitafelplateau via snaaraandrijving door een DC-motor met hoog koppel
- De feedbackmarge wordt gerealiseerd door isolatoren (voeten) met een uitmuntende absorptie van trillingen en schokken

Over deze handleiding

Houd bij het lezen van de handleiding rekening met het volgende.

- ◆ Vanwege productverbeteringen kunnen technische gegevens en uiterlijk zonder kennisgeving worden gewijzigd.
- ◆ Verklaring van grafische symbolen die in deze handleiding worden gebruikt:
 - “ **WAARSCHUWING**” geeft punten aan waarmee u rekening moet houden om fataal of ernstig letsel te voorkomen.
 - “ **VOORZICHTIG**” geeft punten aan waarmee u rekening moet houden om het risico op letsel te voorkomen.
 - **LET OP** geeft punten aan waarmee u rekening moet houden om schade of defecten aan het product te voorkomen.
 - **OPMERKING** geeft extra nuttige informatie aan.

Controleer de meegeleverde accessoires

Overtuig u ervan dat alle onderdelen aanwezig zijn.

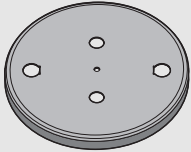
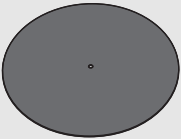
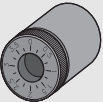
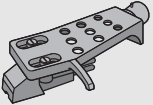
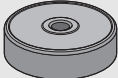
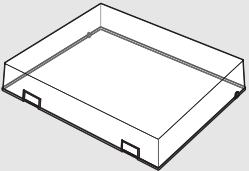
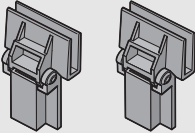
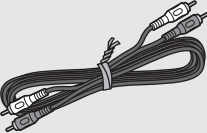
<input type="checkbox"/> Draaitafelplateau x1 	<input type="checkbox"/> Draaitafelmat x1 	<input type="checkbox"/> Snaar x1 * De snaar is op het draaitafelplateau geïnstalleerd.
<input type="checkbox"/> Contragewicht x1 	<input type="checkbox"/> Elementkop x1 (met element) 	<input type="checkbox"/> 45-toerenadapter x1 
<input type="checkbox"/> Stofkap x1 	<input type="checkbox"/> Scharnier stofkap x2 	<input type="checkbox"/> RCA-stereokabel x1 
<input type="checkbox"/> AC-netadapter x1 * Raadpleeg voor details het meegeleverde "Supplement" (blad).	<input type="checkbox"/> Gebruiksaanwijzing (deze handleiding) <input type="checkbox"/> Supplement (blad)	

Hanteren van grammofoonplaten

Als u een grammofoonplaat vasthoudt, doet u dit bij het label en de zijkant of u houdt de buitenste randen van de grammofoonplaat vast met twee handen.

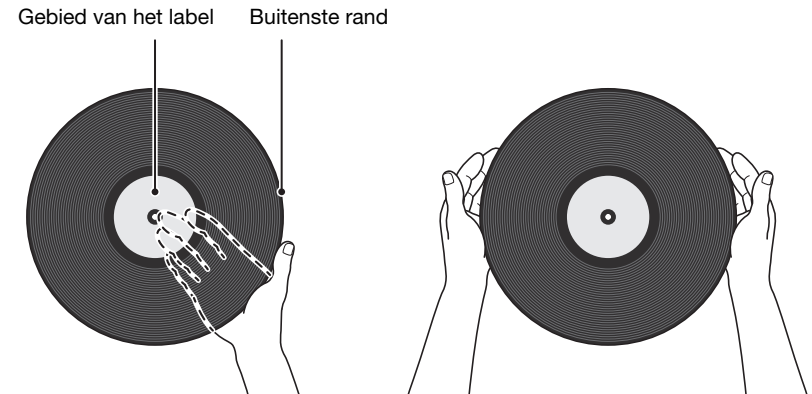

Onderdelen en hun functies

Bovenpaneel

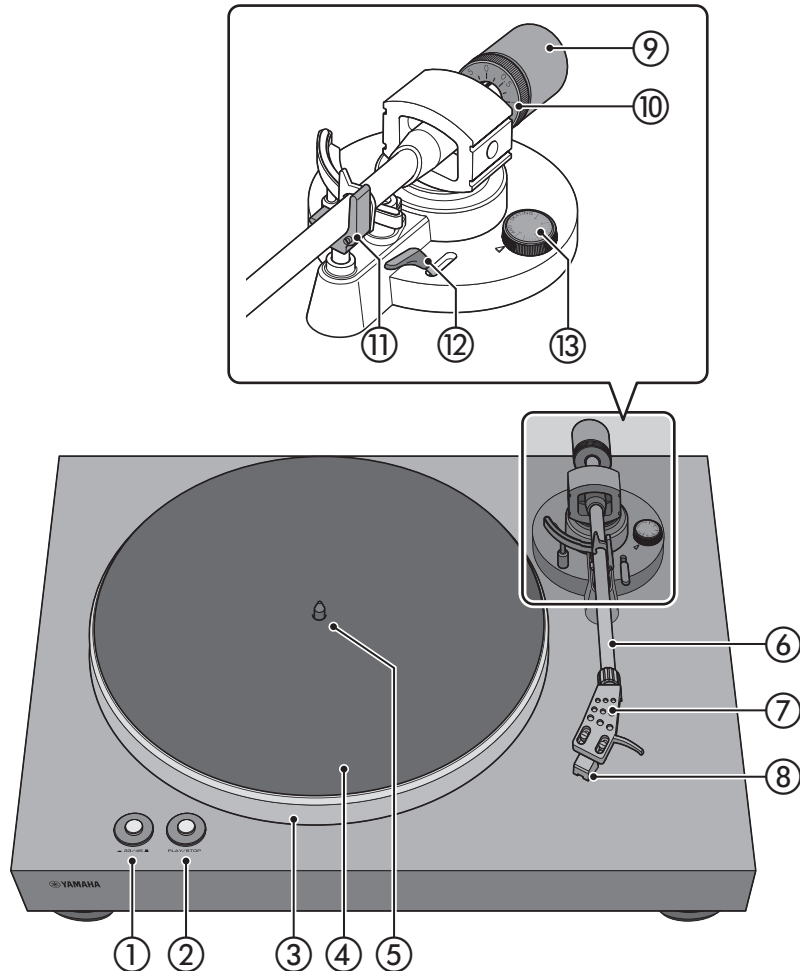

- ① 33/45 (toerental) (⇒ pagina 18)
- ② PLAY/STOP (afspelen/stoppen) (⇒ pagina 18)
- ③ Draaitafelplateau (⇒ pagina 11)
- ④ Draaitafelmat (⇒ pagina 12)
- ⑤ Middenspil (⇒ pagina 11)
- ⑥ Draaitafelarm (⇒ pagina 12)
- ⑦ Elementkop (⇒ pagina 12)
- ⑧ Element
- ⑨ Contragewicht (⇒ pagina 12)
- ⑩ Contraring (⇒ pagina 16)
- ⑪ Armsteun (⇒ pagina 15)
- ⑫ Lifthendel (⇒ pagina 19)
- ⑬ Anti-skating (⇒ pagina 17)

Achterpaneel

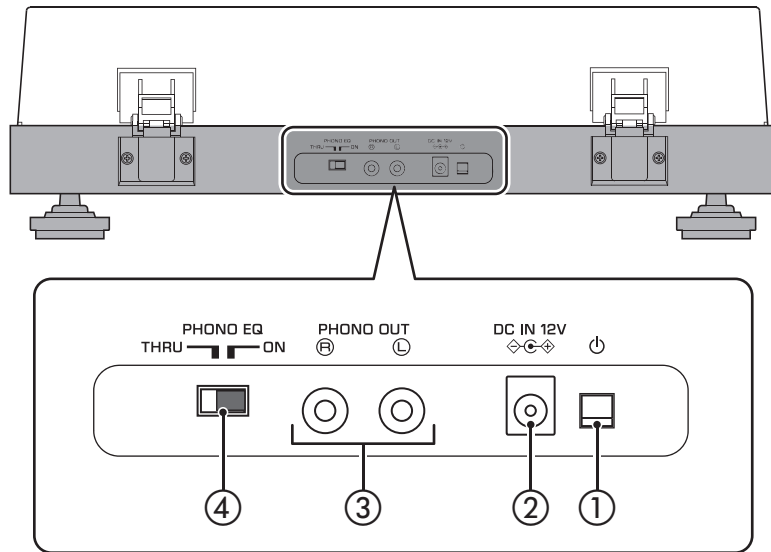

① **⏻ (aan/uit)**

Dit schakelt de unit in/uit. (⇒ pagina 17)

▬ : bij

▬ : uit

② **DC IN-aansluiting**

Sluit de netadapter (meegeleverd) aan op deze ingang. (⇒ pagina 14)

③ **PHONO OUT-aansluitingen**

Deze aansluitingen verzenden de afgespeelde audio van de grammofoonplaat. (⇒ pagina 14)

④ **Schakelaar PHONO EQ (Phono-equalizer)**

Naargelang het apparaat dat is aangesloten, stelt u dit in om het uitgangssignaal van de PHONO OUT-aansluitingen te kiezen. (⇒ pagina 14)

Gereedmaken

Locatie

Omdat afspelen van grammofoonplaten snel wordt beïnvloed door trillingen moet het toestel op een horizontale locatie worden geplaatst die niet gevoelig is voor vibraties. Plaats het toestel ver weg van het luidsprekersysteem, zodat het niet wordt beïnvloed door geluidsdruk of vibraties.

Montage

Het toestel in elkaar zetten

- 1 Til de draaitafel op.
- 2 Steek uw vinger door de ronde opening in de draaitafel, pak de snaar met uw vinger en trek deze naar buiten.
- 3 Plaats de draaitafel op de middenpin.

VOORZICHTIG

- ◆ Laat het draaitafelplateau niet vallen. Vallen kan persoonlijk letsel of schade aan het toestel veroorzaken.

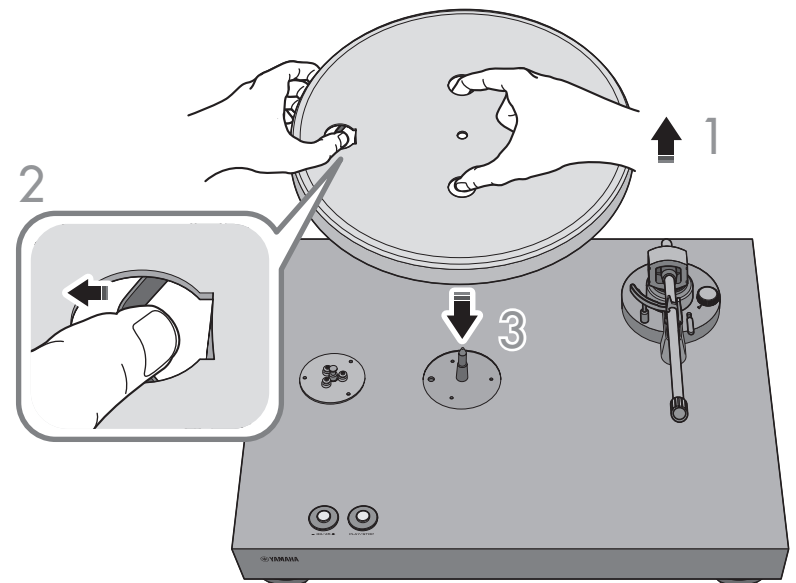

4 Plaats de ronde opening van de draaitafel boven de poelie.

5 Leg de snaar met uw vinger om de poelie.

Zorg dat de snaar niet gedraaid is. Draai na het bevestigen van de snaar om de poelie de draaitafel verschillende keren rond om ervoor te zorgen dat de snaar goed op zijn plaats zit.

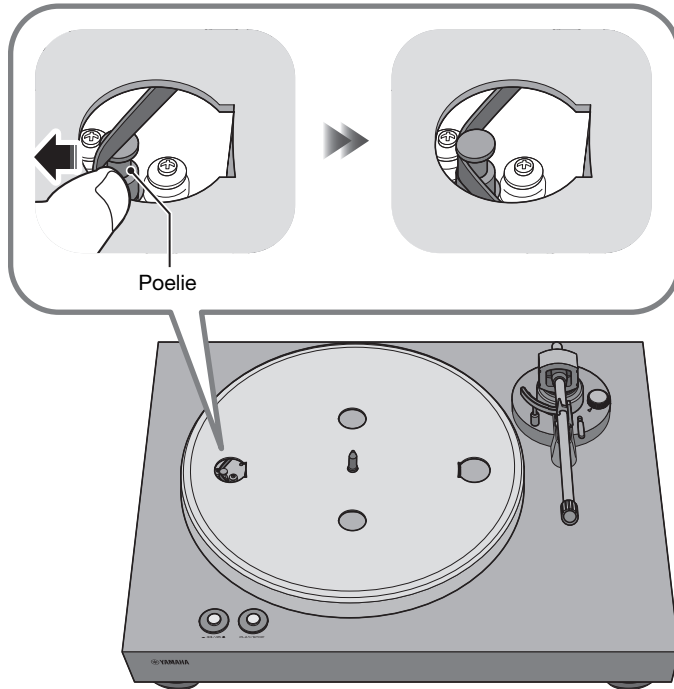

6 Plaats de draaitafelmat op de draaitafel.

7 Bevestig het contragewicht aan de draaitafelarm.

Schuif het contragewicht met de markeringen naar u toe achterop de draaitafelarm.

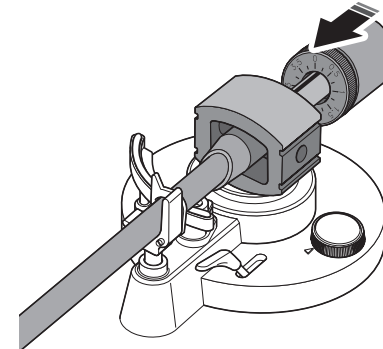

8 Bevestig de elementkop op de draaitafelarm.

Plaats de elementkop op de voorzijde van de draaitafelarm en draai aan de vergrendelingsmoer om deze vast te zetten.

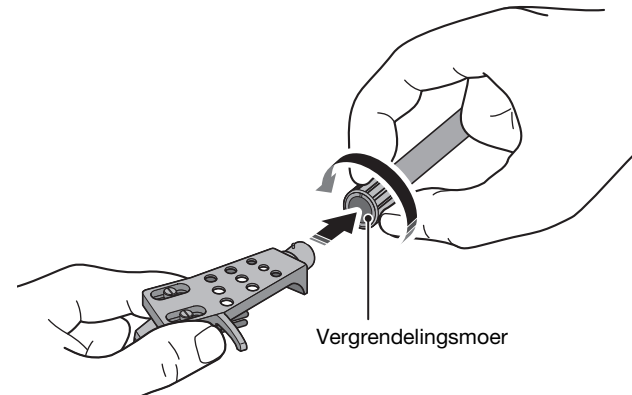

De stofkap bevestigen

De stofkap beschermt dit toestel tegen stof en andere verontreinigingen.

- 1 Plaats de scharnieren in de daarvoor bestemde openingen aan de beide zijken van de stofkap.

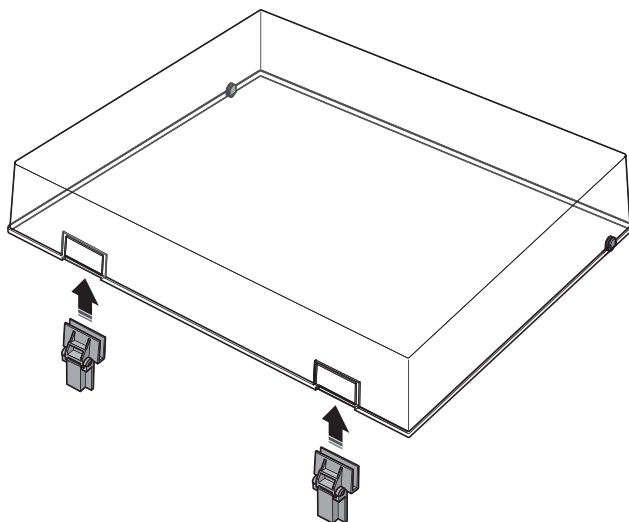

- 2 Bevestig de stofkap door de scharnieren in de scharnieropeningen aan het achterpaneel van het toestel te schuiven.

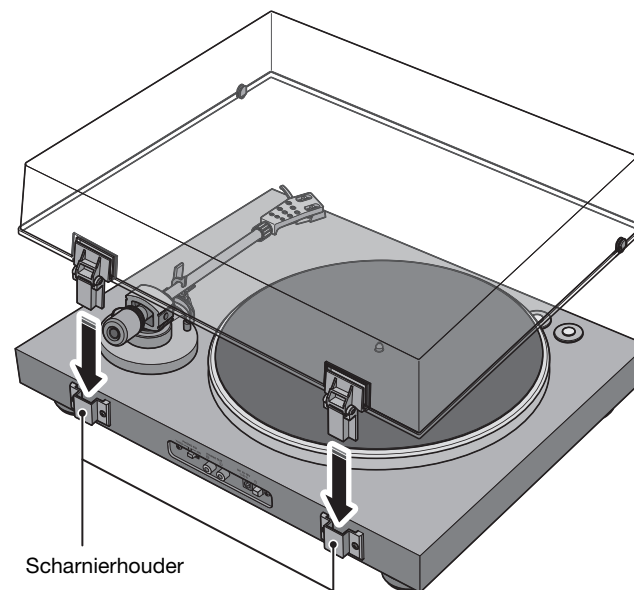

OPMERKING

- ◆ Pak de zijken van de stofkap beet en schuif deze langzaam omhoog om de kap samen met de scharnieren te verwijderen.



VOORZICHTIG

- ◆ Zorg dat uw hand of vingers niet beklemd raken als u de stofkap opent of sluit

Verbindingen maken

⚠ VOORZICHTIG

- ◆ Breng eerst alle andere verbindingen tot stand, alvorens de netadapter (meegeleverd) in het stopcontact te steken.

OPMERKING

- ◆ Raadpleeg ook de gebruikershandleiding van het apparaat dat u aansluit.

Aangesloten apparaten	<ul style="list-style-type: none"> • Apparaten niet uitgerust met PHONO-ingangen <p>Dit toestel (achterpaneel)</p> <p>RCA-stereokabel (meegeleverd)</p> <p>Netadapter (meegeleverd)</p> <p>Aansluiten op het stopcontact</p> <p>Voor-eindversterker of component (externe ingangen)</p>	<ul style="list-style-type: none"> • Apparaten uitgerust met PHONO-ingangen <p>Dit toestel (achterpaneel)</p> <p>RCA-stereokabel (meegeleverd)</p> <p>Netadapter (meegeleverd)</p> <p>Aansluiten op het stopcontact</p> <p>Voor-eindversterker (PHONO-ingangen)</p>
	Schakelaarinstelling PHONO EQ	ON (standaard)
De equalizerfunctie van deze unit	<p>Inge-schakeld</p> <p>Het signaal van het element wordt versterkt door de phono-equalizer die in deze unit is ingebouwd en wordt verzonden via de PHONO OUT-aansluitingen.</p>	<p>Uitge-schakeld</p> <p>Het signaal van het element wordt direct verzonden via de PHONO OUT-aansluitingen.</p>

Instellingen maken

De naalddruk aanpassen

Stel de draaitafelarm zodanig in dat de juiste naalddruk op de grammofoonplaat wordt uitgeoefend.

- 1 Maak het kapje van de naald los.

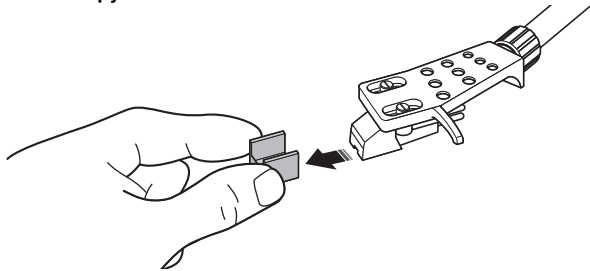

LET OP

- ◆ Zorg dat het kapje van de naald of uw vinger niet in contact komt met de naald.

- 2 Zet de anti-skating-instelling op "0".

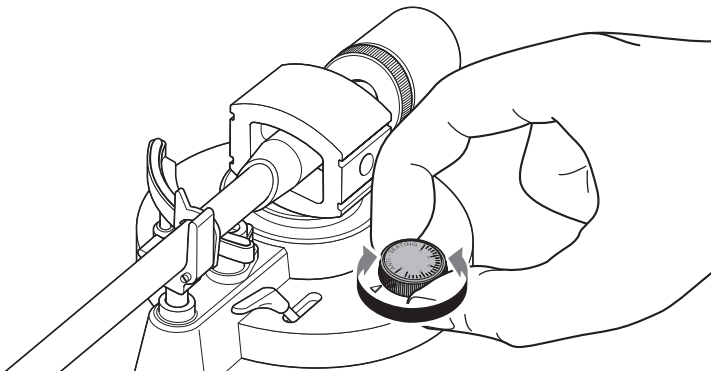

- 3 Maak de vergrendeling van de draaitafelarm los.

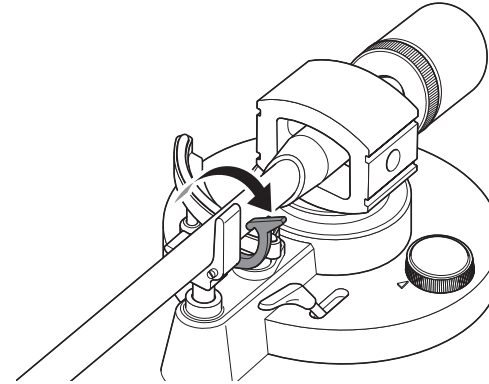

- 4 Beweeg de draaitafelarm uit de armsteun en iets naar links.

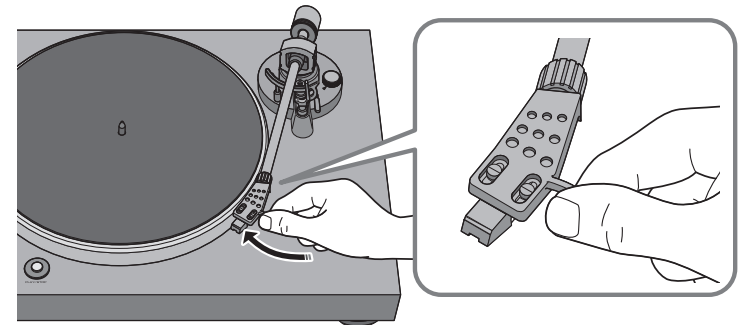

LET OP

- ◆ Zorg dat de naald niet in contact komt met een onderdeel van het toestel.

5 Draai het contragewicht zodanig dat de arm horizontaal blijft.

In de richting van ①: Contragewicht beweegt vooruit op de draaitafelarm.

In de richting van ②: Contragewicht verplaatst zich naar achteren op de draaitafelarm.

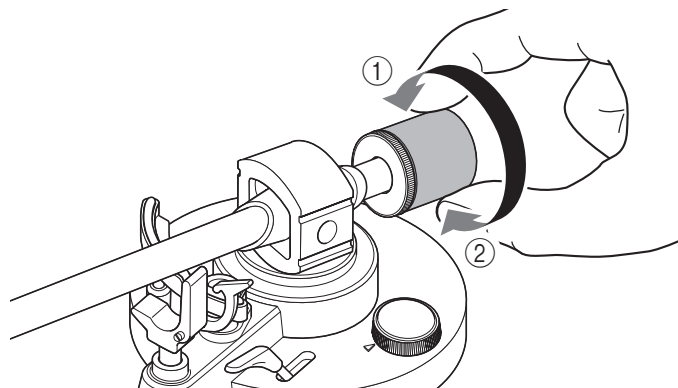

Correct



Draaitafelarm is horizontaal (in balans)

Niet correct



Contragewicht bevindt zich te ver naar voren

Niet correct



Contragewicht bevindt zich te ver naar achteren

6 Breng de draaitafelarm terug in de armsteun en vergrendel deze.

7 Draai de contraring zodanig dat de "0"-markering is uitgelijnd met de middenlijn aan de achterkant van de draaitafelarm.

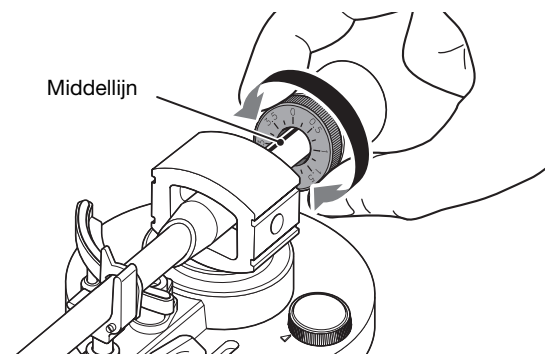

OPMERKING

- ◆ Houd bij het draaien van de contraring met uw vingers het contragewicht vast, zodat dit niet kan draaien.

8 Stel de markeringen van het contragewicht in op de naalddruk die voor het element wordt opgegeven door het contragewicht te draaien.

De opgegeven naalddruk voor het meegeleverde element is 3,5 g.

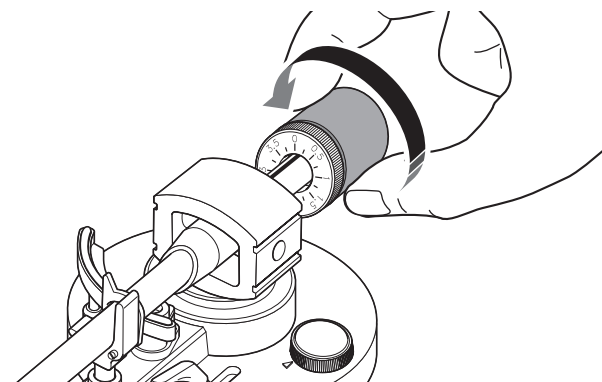

OPMERKING

- ◆ Door het draaien aan het contragewicht draait ook de contraring.

De anti-skating instellen

Als de draaitafel draait, genereert de punt van de naald een kracht die hem naar het midden trekt. Als de anti-skating-waarde even hoog is ingesteld als de naalddruk wordt er een kracht ontwikkeld die de punt van de naald naar buiten duwt, weg van het rotatiecentrum, en heffen de twee krachten elkaar op.

- 1 Draai de anti-skating-instelling naar dezelfde waarde als de naalddruk van het element.

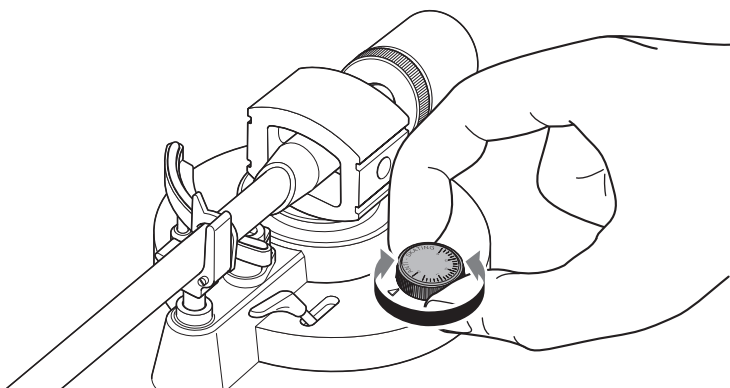

Inschakelen

Druk op het achterpaneel van het toestel op  (aan/uit) om het toestel in te schakelen.

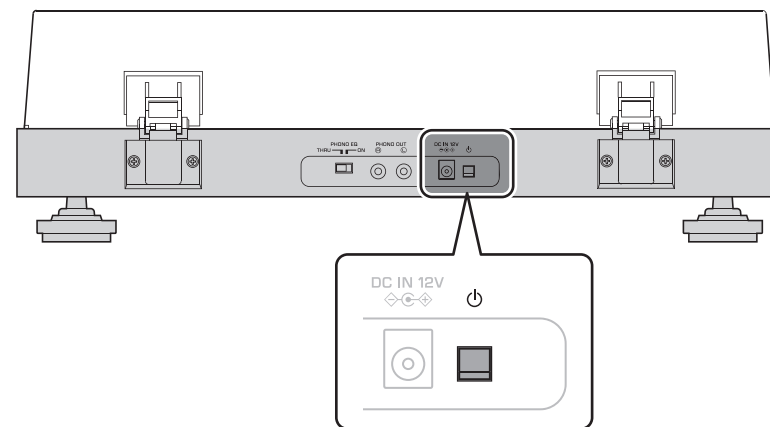

Weergeven

■ Afspelen starten

⚠ VOORZICHTIG



- ◆ Als u een grammofoonplaat afspeelt zonder het geluidsvolume van uw versterker voldoende te verlagen kan er een luid geluid klinken als de punt van de naald contact maakt met de grammofoonplaat. Dit kan gehoorverlies veroorzaken en kan schade aan uw versterker en luidsprekers toebrengen, dus verlaag het volume van uw versterker.

1 Open de stofkap en plaats de grammofoonplaat op de draaitafel.

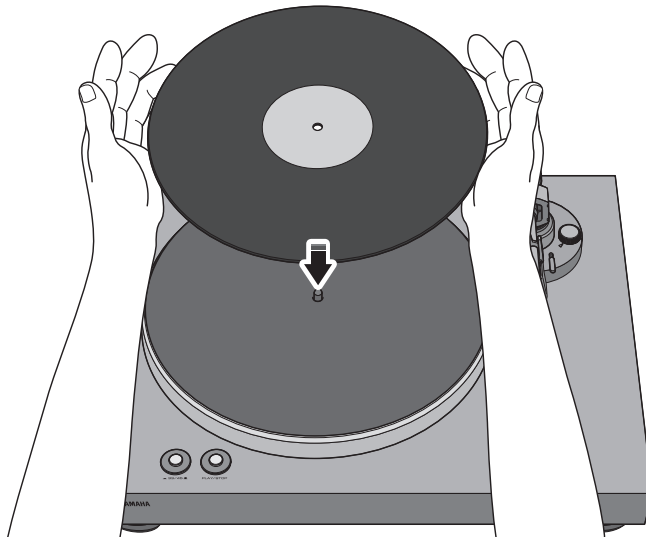
Als u een 45-toeren-grammofoonplaat afspeelt, gebruik dan de meegeleverde 45-toerenadapter.



2 Druk op 33/45 (toerental) om de juiste snelheid voor de grammofoonplaat te selecteren.

 : 33 1/3-toeren (omwentelingen per minuut) (rpm)  : 45-toeren (rpm)

3 Druk op PLAY/STOP (afspelen/stoppen). De draaitafel draait.

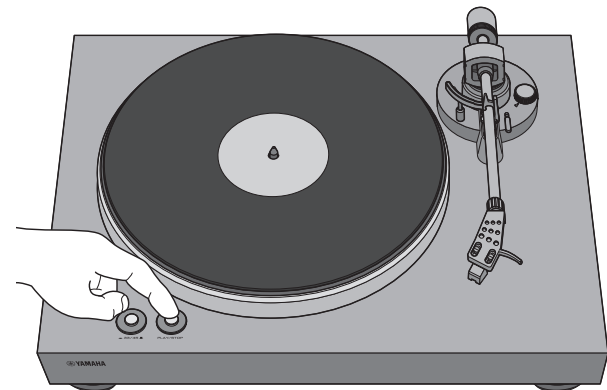

- 4** Ontgrendel de draaitafelarmvergrendeling en breng de armlift omhoog.

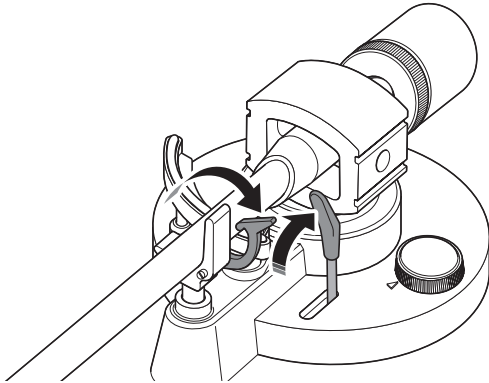

- 6** Breng de armlifhendel omlaag.
De draaitafelarm rust op de plaat en het afspelen is gestart.

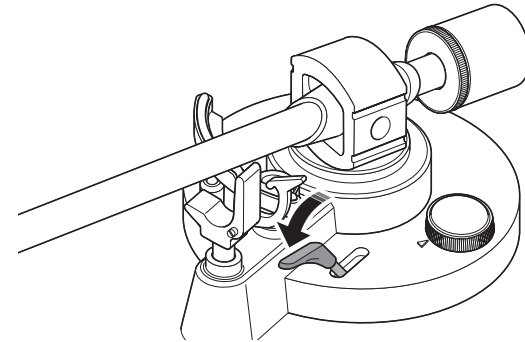

- 5** Breng de draaitafelarm naar de afspelpositie van de grammofoonplaat.

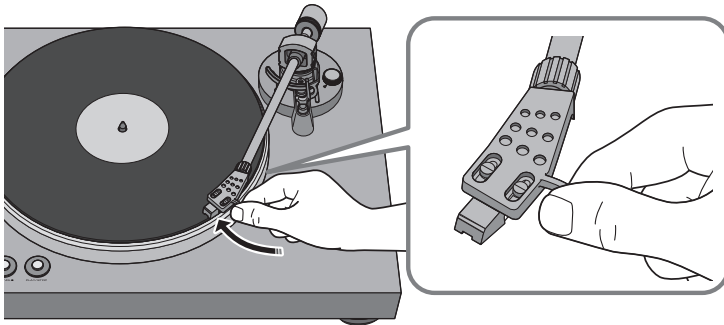

■ Afspelen pauzeren

Als u de lifthendel omhoog beweegt gaat de draaitafelarm omhoog en wordt het afspelen gepauzeerd.

Als u de armlifthendel omlaag brengt gaat het afspelen verder.

■ Afspelen stoppen

- 1 Breng de armlifthendel omhoog.
- 2 Plaats de draaitafelarm weer in de armsteun.
- 3 Breng de armlifthendel omlaag.
- 4 Druk op PLAY/STOP (afspelen/stoppen).
Het draaitafelplateau stopt met draaien.
- 5 Vergrendel de draaitafelarm.

OPMERKING

- ◆ De draaitafelarm komt niet automatisch omhoog als de grammofoonplaat is afgespeeld.
- ◆ Als u het toestel voor langere tijd niet gebruikt, bevestig dan de naaldbeschermer om de naald te beschermen.

Indien nodig

Onderhoud

■ Dit toestel onderhouden

Wrijf het met een zachte droge doek schoon. Gebruik geen chemicaliën, zoals benzine of verdunner, omdat deze het oppervlak kunnen beschadigen.

■ Behandeling van de grammofoonnaald

De punt van de grammofoonnaald is zeer kwetsbaar. Behandel deze met beleid, zodat hij niet wordt beschadigd. Als er stof aan de punt van de naald blijft zitten, gebruik dan een zachte puntige kwast om dit te verwijderen vanaf de steel van de naald in de richting van de punt, of gebruik een in de handel verkrijgbare cleaner voor dit doeleinde.

■ Behandeling van grammofoonplaten

Vuil dat aan grammofoonplaten hecht kan haperingen of ruis veroorzaken. Gebruik een in de handel verkrijgbare vinylreiniger om vuil te verwijderen.

Vervanging

De snaar vervangen

Afhankelijk van de gebruiksomstandigheden kan de snaar verslijten of breken. Vervang de snaar als dit gebeurt. Neem voor een vervangende snaar contact op met de dichtstbijzijnde Yamaha-dealer of service center.

- 1 Schakel dit toestel en de aangesloten apparaten uit en trek de netadapter van dit toestel uit het stopcontact.
- 2 Verwijder de draaitafelmat van de draaitafel.
- 3 Maak de snaar van de poelie los.
- 4 Plaats uw vingers in de ronde openingen van de draaitafel en til de draaitafel omhoog.



VOORZICHTIG

- ◆ Laat het draaitafelplateau niet vallen. Vallen kan persoonlijk letsel of schade aan het toestel veroorzaken.

- 5 Draai de draaitafel om en verwijder de snaar.
- 6 Bevestig de vervangingsnaar om de draaitafel.
Zorg dat de snaar niet gedraaid is.
- 7 Plaats de draaitafel op het toestel.
Raadpleeg voor details over installatie "Montage" op pagina 11.

De grammfoonnaald vervangen

Als de punt van de grammfoonnaald slijtage vertoont of beschadigd raakt, vervang deze dan onmiddellijk.

Koop als vervanging een ATN3600L vervangingsnaald van Audio-Technica.

VOORZICHTIG

- ◆ Bevestig het kapje van de naald alvorens de naald te vervangen. U kunt zich aan de punt van de naald verwonden of deze kan beschadigen.
- ◆ Zorg dat kinderen de naald niet inslikken als deze is verwijderd.

1 Schakel dit toestel en de aangesloten apparaten uit en trek de netadapter van dit toestel uit het stopcontact.

2 Terwijl u het element met uw vingers vasthoudt, drukt u de naald in de richting van ① of trekt u deze in de richting van ② om te verwijderen.

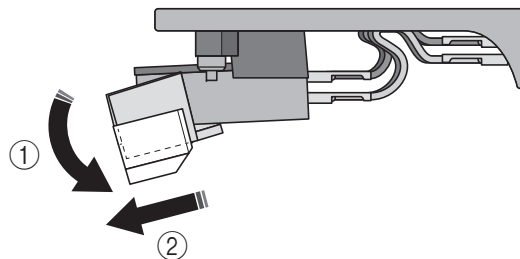

3 Terwijl u het element met uw vingers vasthoudt, plaatst u het klepje van de vervangende naald in de groef van de onderzijde van het element.

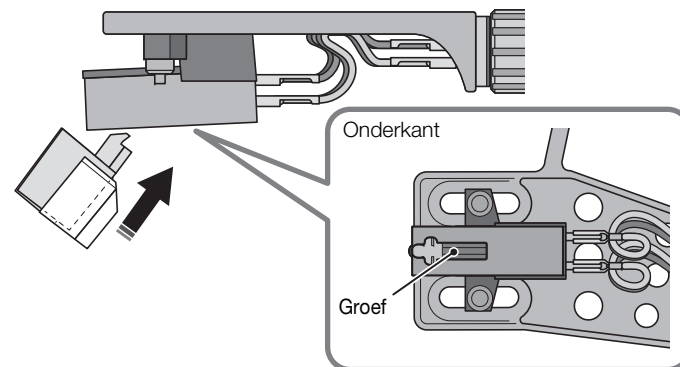

4 Druk de naald omhoog tot u een klik hoort.

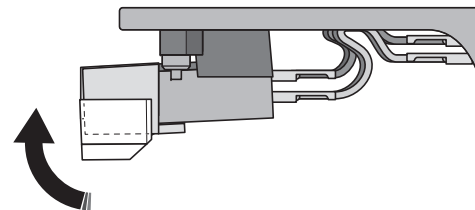





Het toestel verplaatsen

Vergrendel de draaitafelarm, zodat deze niet kan bewegen als u dit toestel verplaatst.

Problemen oplossen

Als het toestel niet juist meer werkt, controleer dan de volgende punten.

Als het nemen van de betreffende actie het probleem niet oplost, of als er een probleem is dat hieronder niet wordt vermeld, druk dan op de  (aan/uit) -knop op het achterpaneel van het toestel om het apparaat uit te schakelen, koppel het netsnoer los en neem contact op met de dichtstbijzijnde geautoriseerde Yamaha-dealer of service center.

Probleem	Oorzaak	Handeling	Referentiepagina
Het indrukken van  (aan/uit) schakelt het apparaat niet in.	De netadapter van dit toestel is losgeraakt van het toestel of niet goed in het stopcontact gestoken.	Stop de plug van de netadapter stevig in de daarvoor bestemde aansluiting van dit toestel (DC IN) en in het stopcontact.	14
De draaitafel draait niet.	De snaar is niet juist op de draaitafel en poelie geplaatst of de snaar is losgekomen.	Bevestig de snaar juist aan de draaitafel en de poelie.	11
	 (aan/uit) apparaat niet ingeschakeld.	Schakel het apparaat met  (aan/uit) in.	17
Geen geluid.	De elementkop is niet juist aan de draaitafelarm bevestigd.	Bevestig de elementkop juist aan de draaitafelarm.	12
	De RCA-stereokabel is niet juist aangesloten.	Sluit de RCA-stereokabel juist aan.	14
	De Mute-instelling van de versterker is ingeschakeld.	Schakel de Mute-instelling van de versterker uit.	–
Het geluidsvolume is te laag of te hoog.	De elementinstelling van de versterker of phono-equalizer is onjuist.	Stel de elementinstelling van de versterker of phono-equalizer correct in voor het type element dat u gebruikt (MM of MC).	–
	De schakelaar PHONO EQ is onjuist ingesteld.	Stel de PHONO EQ-schakelaar correct in voor het aangesloten apparaat.	14
Er is iets mis met de geluidsbalans tussen links en rechts.	De draaitafel staat schuin.	Plaats de draaitafel op een vlakke horizontale locatie.	–
Afspeelsnelheid is verkeerd.	De toerentalinstelling is onjuist.	Stel de 33/45-instelling (toerental) juist in. Dit toestel ondersteunt geen afspeelsnelheid van 78-toerengrammofoonplaten (78 rpm).	18

Probleem	Oorzaak	Handeling	Referentiepagina
Er is brom hoorbaar.	De RCA-stereokabel is niet juist aangesloten.	Sluit de RCA-stereokabel juist aan.	14
	De elementkop is niet stevig aan de draaitafelarm bevestigd.	Maak de elementkop met de vergrendelingsmoer goed aan de draaitafelarm vast.	12
Er zijn haperingen. Er is ruis te horen. Het geluid klinkt vervormd.	De naaldruk is niet juist aangepast.	Stel de markeringen van het contragewicht in op de naaldruk die voor het element wordt opgegeven.	15
	De grammofoonplaat heeft krassen of is vervormd.	Gebruik geen gekraste of verbogen grammofoonplaten.	–
	De grammofoonplaat is vuil.	Gebruik een in de handel verkrijgbare vinylreiniger om de grammofoonplaat te reinigen.	–
	De grammofoonplaat is statisch geladen.	Gebruik een antistatische borstel om de statische lading te verwijderen.	–
	De naald is vuil.	Verwijder het vuil van de naald.	21
	De naald is versleten.	Vervang de naald.	22
	Het toestel is op een locatie geplaatst die gevoelig is voor trillingen.	Plaats het toestel op een horizontale plaats die niet gevoelig is voor trillingen.	–
Er vindt feedback plaats.	Het toestel bevindt zich te dicht bij de luidsprekers.	Plaats het toestel verder van de luidsprekers af.	–
	Het afspeelvolumen is te hoog.	Pas het geluidsvolumen van de versterker aan.	–

Technische gegevens

De specificaties van dit toestel zijn als volgt.

Draaitafeldeel

Aandrijvingsmethode	Snaaraandrijving
Motor.	Gelijkstroommotor
Toerental	33 1/3 rpm, 45 rpm
Toerental variatie	±2%
Wow en flutter0,2%
Draaitafelplateau	Gegoten aluminium
	Diameter 30 cm

Gedeelte draaitafelarm

Type	Static balance rechte draaitafelarm
Effectieve armlengte.223,5 mm
Naalddruk instellen bereik	0–4 g
Acceptabel gewicht element	15,5–19 g (inclusief elementkop)
Overhang.	19 mm

Element gedeelte

Type	MM type
Uitgangsvoltage.	2,5 mV (1 kHz, 3,54 cm/sec)
Naalddruk3,5 ±0,5 g
Element gewicht5,0 ±0,3 g
Element hoogte	17,0 ±0,7 mm
Elementkop gewicht	10 g (inclusief schroeven, moeren en draden)

Audiogedeelte

Uitgangsniveau	
PHONO EQ THRU (1 kHz, 3,54 cm/sec).	2,5 mV ±3 dBV
PHONO EQ ON	140 mV (–17 dBV)
Signaal/ruis-verhouding (A-gewogen, 20 kHz LPF)67 dB of hoger
Uitgangsaansluiting	PHONO OUT × 1 (RCA ongebalanceerd)

Algemeen

Netadapter stroomvoorziening	
Ingang	AC 100–240 V 50/60 Hz
Uitgangsniveau.12 V 0,5A
Stroomverbruik	
Ingeschakeld1,5 W
Uitgeschakeld.0,1 W
Gewicht	4,8 kg
Afmetingen (breedte × hoogte × diepte)450 × 136 × 368 mm
	(inclusief poten en uitstekende delen)

- ◆ De inhoud van deze handleiding geldt voor de meest recente specificaties op de datum dat de handleiding werd gepubliceerd. Voor de meest recente handleiding gaat u naar de website van Yamaha, waar u het bestand met de handleiding kunt downloaden.

Данный продукт предназначен для использования в домашних условиях для прослушивания аудиоисточников.

ПРАВИЛА ТЕХНИКИ БЕЗОПАСНОСТИ

ПЕРЕД ИСПОЛЬЗОВАНИЕМ ВНИМАТЕЛЬНО ПРОЧИТАЙТЕ ДАННЫЕ УКАЗАНИЯ. СЛЕДУЙТЕ ЭТИМ ИНСТРУКЦИЯМ.

Перечисленные ниже меры предосторожности предназначены для предотвращения риска причинения вреда пользователю и другим людям, а также для предотвращения повреждения имущества и оказания помощи пользователю по надлежащему и безопасному использованию данного аппарата. Следуйте этим инструкциям.

После прочтения храните это руководство в надежном месте, чтобы к нему можно было обратиться в любое время.

- Для проведения осмотра или ремонта обязательно обращайтесь к дилеру, у которого был приобретен аппарат, либо в сервисный центр Yamaha.
- Yamaha не несет ответственности за полученные вами травмы или повреждения изделий в результате ненадлежащего использования или модификаций аппарата.
- Данное устройство предназначено для домашнего использования. Не используйте его в областях, требующих высокой надежности, например в сфере жизнеобеспечения, здравоохранения или при работе с ценными активами.



ПРЕДУПРЕЖДЕНИЕ

Данная информация предупреждает о риске гибели или получения серьезных травм.

Нештатные ситуации

- При возникновении любой из указанных ниже проблем немедленно отключите питание и отсоедините кабель питания от электросети.
 - Повреждения кабеля питания или штепселя.
 - Из аппарата исходит необычный запах, звук или дым.
 - Внутри аппарата попал посторонний предмет или вода.
 - Во время работы пропадает звук.
 - На аппарате имеются трещины или повреждения.

Продолжение использования может вызвать поражение электрическим током, пожар или привести к неисправности. Незамедлительно обратитесь для осмотра аппарата в место его приобретения или в сервисный центр Yamaha.

Питание

- Не допускайте повреждений кабеля питания.
 - Не располагайте кабель рядом с обогревателями.
 - Не скручивайте и не сгибайте его.
 - Не царапайте кабель питания.
 - Не ставьте на кабель питания тяжелые предметы.

Использование кабеля питания с оголенным проводом может привести к поражению электрическим током или пожару.

- Не прикасайтесь к штепселю или кабелю питания при наличии риска удара молнии. Несоблюдение этого указания может привести к поражению электрическим током.
- Напряжение источника питания должно соответствовать указанному на нем значению. Подключение к неправильной розетке переменного тока может стать причиной пожара, поражения электрическим током или неисправности.
- Обязательно используйте прилагаемый адаптер переменного тока. Несоблюдение этого указания может привести к пожару, ожогам или неисправностям.
- Не используйте прилагаемый адаптер переменного тока для других аппаратов. Несоблюдение этого указания может привести к пожару, ожогам или неисправностям.

- Периодически проверяйте штепсель и очистайте его от скопившейся пыли и грязи. Несоблюдение этого указания может привести к пожару или поражению электрическим током.
- Перед настройкой аппарата убедитесь, что используемая розетка переменного тока легко доступна. При возникновении какого-либо сбоя или неисправности немедленно отключите питание с помощью выключателя и отсоедините штепсель от розетки переменного тока. Даже если выключатель питания находится в выключенном положении, до тех пор пока штепсель не отсоединен от розетки, аппарат остается подключенным к источнику питания.
- В случае грома или приближения грозы незамедлительно отключите выключатель питания и отсоедините штепсель от розетки переменного тока. Несоблюдение этого указания может привести к пожару или неисправностям.
- Если аппарат не будет использоваться в течение длительного времени, отсоедините штепсель от розетки переменного тока. Несоблюдение этого указания может привести к пожару или неисправностям.

Не разбирать

- Не разбирайте аппарат и не изменяйте его конструкцию. Несоблюдение этого указания может привести к пожару, поражению электрическим током, травмам или неисправностям.

Беречь от воды

- Не допускайте попадания аппарата под дождь, не пользуйтесь им рядом с водой, в условиях сырости или повышенной влажности. Не ставьте на аппарат какие-либо емкости с жидкостью (например, вазы, бутылки или стаканы), которая может пролиться и попасть в отверстия, а также не пользуйтесь аппаратом там, где на него может попасть вода. Попадание жидкости, например воды, внутрь аппарата может стать причиной пожара, поражения электрическим током или неисправности.
- Ни в коем случае не вставляйте и не вынимайте штепсель мокрыми руками. Не беритесь за аппарат влажными руками. Несоблюдение этого указания может привести к поражению электрическим током или неисправностям.

Беречь от огня

- Не размещайте горячие предметы или источники открытого огня рядом с аппаратом, поскольку это может привести к возгоранию.

Меры безопасности при эксплуатации

- Не роняйте и не подвергайте аппарат или адаптер переменного тока сильному физическому воздействию. Несоблюдение этого указания может привести к поражению электрическим током, пожару или неисправностям.



ВНИМАНИЕ

Данная информация предупреждает о риске получения травмы.

Питание

- Не накрывайте и не оборачивайте адаптер переменного тока тканью или одеялом. Несоблюдение этого указания может привести к задержке тепла и вызвать деформацию корпуса или пожар.
- Не используйте розетки переменного тока, в которых штепсель держится ненадежно. Несоблюдение этого указания может привести к пожару, поражению электрическим током или ожогам.
- Вынимая штепсель из устройства или розетки переменного тока, держитесь за сам штепсель. Никогда не тяните за шнур. Это может привести к повреждению кабеля и стать причиной поражения электрическим током или пожара.
- Вставляйте штепсель в розетку переменного тока плотно и до упора. Использование устройства, штепсель которого недостаточно плотно вставлена в розетку, может вызвать накопление частиц пыли на штепселе и стать причиной пожара или ожога.

Установка

- Не оставляйте аппарат в неустойчивом положении. Аппарат может случайно упасть и причинить травму.

- Не устанавливайте аппарат в местах, где он может контактировать с коррозионными газами или соленым воздухом, либо в местах с чрезмерным количеством дыма или пара. Это может стать причиной неисправности.
- Перед перемещением аппарата отключите выключатель питания и отсоедините все подключенные кабели. Несоблюдение этого указания может привести к повреждению кабелей или привести к падению вас или кого-либо еще.

Потеря слуха

- Перед подключением аппарата к другим устройствам отключите их питание. В противном случае это может привести к потере слуха, поражению электрическим током или повреждению устройства.
- При включении питания переменного тока в аудиосистеме всегда включайте усилитель или ресивер В ПОСЛЕДНЮЮ ОЧЕРЕДЬ во избежание потери слуха и повреждения динамиков. При выключении питания усилитель или ресивер следует выключать ПЕРВЫМ по той же причине. Несоблюдение этого указания может привести к потере слуха или повреждению динамиков.

Техническое обслуживание

- Во время чистки отсоединяйте аппарат от электросети. Несоблюдение этого указания может привести к поражению электрическим током.

Меры безопасности при эксплуатации

- Храните мелкие детали в недоступном для маленьких детей месте. Дети могут случайно проглотить их.
- Запрещается:
 - вставать или садиться на оборудование;
 - ставить на оборудование тяжелые предметы;
 - ставить экземпляры оборудования друг на друга;
 - применять избыточную силу к кнопкам, переключателям, разъемам ввода-вывода и т. д.

Несоблюдение этого указания может привести к травмам или повреждению оборудования.

- Не тяните за подключенные кабели. Это может привести к травмам или повреждению аппарата вследствие его падения.

Уведомление

Указания, которые необходимо соблюдать во избежание неисправности, повреждения или нарушения работы изделия, а также потери данных.

Питание

- Если вы планируете не использовать данный продукт длительное время, обязательно отключите этот продукт от розетки переменного тока. Небольшое количество тока продолжает протекать после того, как выключить продукт, используя [⏻] (питание).

Установка

- Не используйте данный аппарат рядом с другими электронным оборудованием, например, телевизором, радио или мобильным телефоном. Несоблюдение этого указания может стать причиной шумов, создаваемых телевизором или радиоприемником.
- Не используйте этот аппарат в месте, которое подвержено воздействию прямого солнечного света, которое может слишком сильно нагреться (например, рядом с обогревателем) или охладиться либо которое подвержено слишком сильному воздействию пыли или вибрации. Это может привести к деформации панели аппарата, вызвать неисправности внутренних компонентов или стать причиной нестабильной работы.

Подключения

- При подключении внешних устройств обязательно внимательно прочитайте руководство для каждого устройства и подключите их в соответствии с инструкциями.

Неправильное подключение аппарата, нарушающее инструкции, может привести к его неправильной работе.

Обращение с аппаратом

- Не ставьте на данный аппарат пластмассовые или резиновые предметы. Это может стать причиной деформации или выцветания панели аппарата.
- Если при резком изменении внешней температуры (например, при транспортировке аппарата или при быстром нагреве либо охлаждении) есть вероятность образования конденсата в аппарате, перед использованием оставьте его на несколько часов, не включая питания, пока он не высохнет полностью. Использование аппарата при наличии в нем конденсата может привести к его повреждению.

Техническое обслуживание

- При резком изменении температуры или влажности есть вероятность образования капелек (конденсата) на поверхности аппарата. При образовании капелек воды немедленно сотрите их мягкой тканью. Если оставить капельки воды на аппарате, они могут впитаться в деревянные детали и вызвать деформацию.

- Для чистки аппарата пользуйтесь мягкой сухой тканью. Использование химикатов, таких как бензин или разбавитель, моющих средств или тканей для химической чистки может привести к деформации или обесцвечиванию.

Утилизация или передача владения

- Если вы планируете передать владение данным продуктом, приложите к продукту настоящий документ и поставляемые в комплект аксессуаров.
- Следуйте правилам органов местного управления по утилизации данного продукта и его аксессуаров.

Информация

О содержании этого руководства

- Иллюстрации и снимки экранов в данном руководстве приведены только в качестве примеров.
- Названия компаний и изделий в данном руководстве являются товарными знаками или зарегистрированными товарными знаками соответствующих компаний.

■ Сведения о фирменной табличке аппарата

Номер модели, серийный номер, требования к источнику питания и пр. указаны на табличке с названием изделия в нижней части устройства или рядом с ней. Запишите серийный номер в расположенном ниже поле и сохраните данное руководство как подтверждение покупки; это поможет идентифицировать принадлежность устройства в случае кражи.

Номер модели.

Серийный номер.

(1003-M06 plate bottom ru 01)



Содержание

Перед началом работы 7

Функции аппарата.....	7
Сведения о данном руководстве.....	7
Проверка комплектации.....	8
Как держать пластинку?.....	8
Компоненты и их функции.....	9
Верхняя панель.....	9
Задняя панель.....	10

Подготовка 11

Расположение.....	11
Сборка.....	11
Сборка аппарата.....	11
Крепление защитной крышки.....	13
Установка подключений.....	14
Выполнение настроек.....	15
Настройка давления иглы.....	15
Настройка антискейтинга.....	17
Включение питания.....	17

Воспроизведение 18

Операции, выполняемые по мере необходимости 21

Уход.....	21
Замена.....	21
Замена ремня.....	21
Замена иглы пластинки.....	22
Перемещение аппарата.....	22
Поиск и устранение неисправностей.....	23
Технические характеристики.....	25



Перед началом работы



Функции аппарата

Данный аппарат является проигрывателем для воспроизведения аналоговых пластинок.

- Деревянный корпус с глянцевым покрытием
Сочетание красоты и практичности - высокая жесткость корпуса и поглощение вибрации
- Жесткий прямой тонарм отлично устраняет любые эффекты чувствительного музыкального сигнала
- Удобное переключение между выходом LINE, оснащенным каналом PHONO EQ высокого качества, и прямым выходом PHONO, что обеспечивает гибкость при настройке системы воспроизведения пластинок
- Высокая стабильность вращения достигается благодаря алюминиевому литому под давлением опорному диску с ременным приводом и двигателем постоянного тока с большим крутящим моментом
- Предел резонанса определяется изоляторами (ножками), которые отлично поглощают вибрацию и толчки

Сведения о данном руководстве

При чтении данного руководства обратите внимание на следующее.

- ◆ Технические характеристики и внешний вид могут быть изменены без уведомления в целях улучшения продукта.
- ◆ Графические обозначения, используемые в данном руководстве.
 - “ **ПРЕДУПРЕЖДЕНИЕ**” обозначает пункты, которые следует соблюдать, чтобы избежать риска смерти или серьезной травмы.
 - “ **ВНИМАНИЕ**” обозначает пункты, которые следует соблюдать, чтобы избежать риска травмы.
 - **УВЕДОМЛЕНИЕ** обозначает пункты, которые следует соблюдать, чтобы избежать повреждения продукта или его неправильной работы.
 - **ПРИМЕЧАНИЕ** обозначает дополнительную информацию, которая может быть полезна.

Проверка комплектации

Проверьте наличие всех элементов.

<input type="checkbox"/> Опорный диск ×1 	<input type="checkbox"/> Пластина опорного диска ×1 	<input type="checkbox"/> Ремень ×1 * Ремень установлен на опорном диске.
<input type="checkbox"/> Противовес ×1 	<input type="checkbox"/> Каркас головки ×1 (с картриджем) 	<input type="checkbox"/> Адаптер 45 об/мин ×1 
<input type="checkbox"/> Защитная крышка ×1 	<input type="checkbox"/> Петля защитной крышки ×2 	<input type="checkbox"/> Стереокабель RCA ×1 
<input type="checkbox"/> Адаптер переменного тока ×1 * Подробнее см. в прилагаемом документе “Приложение” (брошюра).	<input type="checkbox"/> Инструкция по эксплуатации (данное руководство) <input type="checkbox"/> Приложение (брошюра)	

Как держать пластинку?

Когда вы держите пластинку, необходимо поддерживать ее за область этикетки и внешний край либо держать пластинку за внешние края двумя руками.



Компоненты и их функции

Верхняя панель

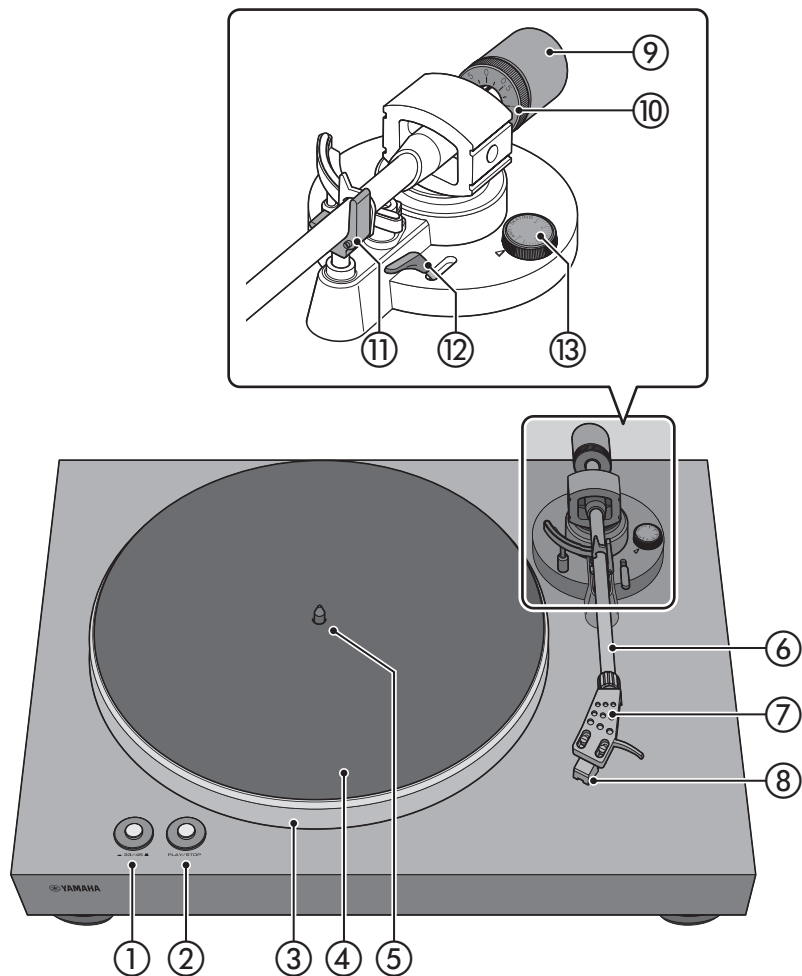

- ① 33/45 (скорость) (⇒ стр. 18)
- ② PLAY/STOP (воспроизведение/остановка) (⇒ стр. 18)
- ③ Опорный диск (⇒ стр. 11)
- ④ Пластина опорного диска (⇒ стр. 12)
- ⑤ Центральный шпиндель (⇒ стр. 11)
- ⑥ Тонарм (⇒ стр. 12)
- ⑦ Каркас головки (⇒ стр. 12)
- ⑧ Картридж
- ⑨ Противовес (⇒ стр. 12)
- ⑩ Прижимное кольцо (⇒ стр. 16)
- ⑪ Опора тонарма (⇒ стр. 15)
- ⑫ Рычаг подъема (⇒ стр. 19)
- ⑬ Антискейтинг (⇒ стр. 17)

Задняя панель

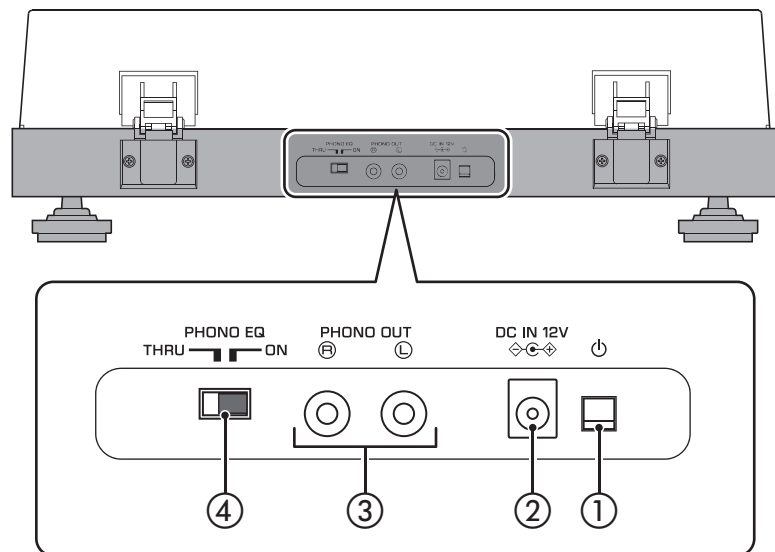

① **⏻ (питание)**

Включение/выключение питания аппарата. (⇒ стр. 17)

■ : ВКЛЮЧЕНО

■ : ВЫКЛЮЧЕНО

② **Гнездо DC IN**

Подключите адаптер переменного тока (входит в комплект) к этому гнезду. (⇒ стр. 14)

③ **Гнезда PHONO OUT**

Через эти гнезда выводится воспроизводимый аудиосигнал с пластинки. (⇒ стр. 14)

④ **Переключатель PHONO EQ (фоноэквайзер)**

В соответствии с подключенным устройством установите переключатель в нужное положение для вывода сигнала через гнезда PHONO OUT. (⇒ стр. 14)

Подготовка

Расположение

Воспроизведение пластинки чувствительно к вибрации, поэтому следует расположить аппарат на ровной поверхности, которая не подвержена внешней вибрации.

Расположите его достаточно далеко от акустической системы, чтобы на него не влияло давление звука или вибрация.

Сборка

Сборка аппарата

- 1 Поднимите опорный диск.
- 2 Пропустив ремень через круглое отверстие на опорном диске, вытяните его наружу, зацепив его за палец.
- 3 Установите опорный диск на центральный шпиндель.

ВНИМАНИЕ

- ◆ Будьте аккуратны, не роняйте опорный диск. Это может привести к травме или повредить аппарат.

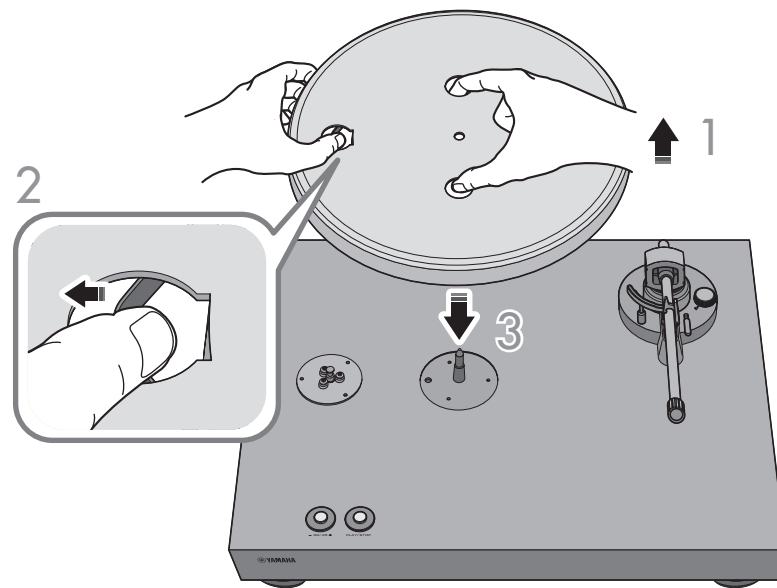

4 Совместите круглое отверстие на опорном диске с роликом.

5 С помощью пальца зацепите ремень за ролик.

Следите за тем, чтобы ремень не перекручивался. Зацепив ремень за ролик, поверните опорный диск несколько раз, чтобы убедиться, что ремень плавно встал на место.

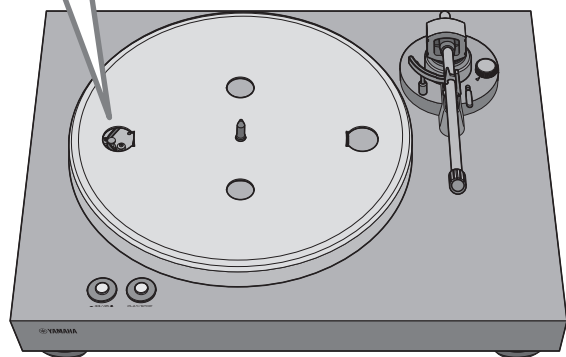
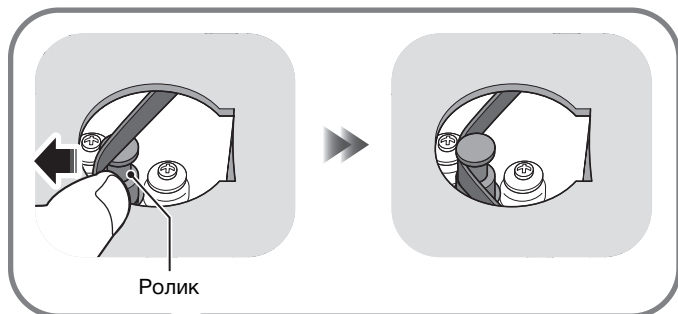

6 Поместите пластину на опорный диск.

7 Присоедините противовес к тонарму.

Вставьте противовес (маркировкой к себе) в задний конец тонарма.

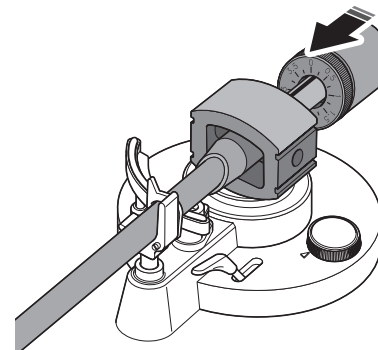

8 Присоедините каркас головки к тонарму.

Вставьте каркас головки в передний конец тонарма и поверните фиксирующую гайку, чтобы его закрепить.



Крепление защитной крышки

Защитная крышка предохраняет аппарат от пыли и т.д.

- 1 Вставьте петли в соответствующие места с двух сторон защитной крышки.

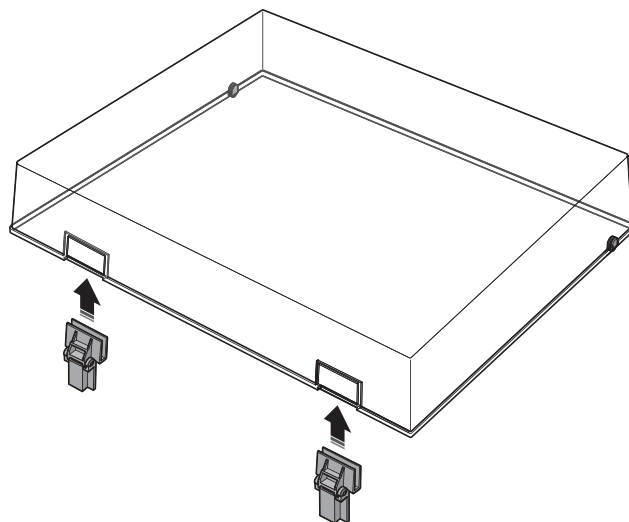

- 2 Прикрепите защитную крышку, вставив петли в соответствующие основания на задней панели аппарата.

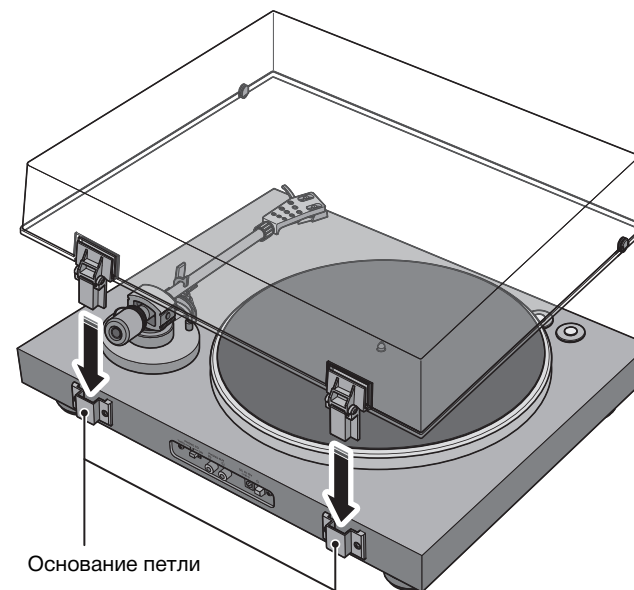

ПРИМЕЧАНИЕ

- ◆ Чтобы снять защитную крышку, возьмитесь за нее с двух сторон и медленно поднимите вверх, чтобы снять ее вместе с петлями.



ВНИМАНИЕ

- ◆ Будьте осторожны, не прищемите руки или пальцы, открывая или закрывая защитную крышку.

Установка подключений

ВНИМАНИЕ

- Выполните все подключения перед подключением адаптера переменного тока (прилагается) в розетке переменного тока.

ПРИМЕЧАНИЕ

- Ознакомьтесь также с инструкциями по эксплуатации подключаемого устройства.

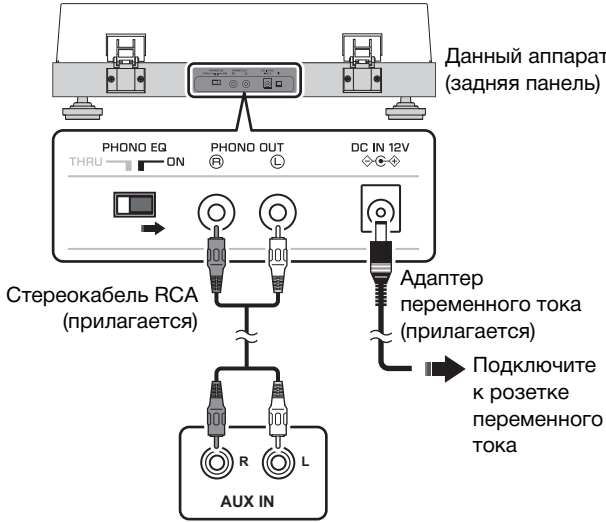
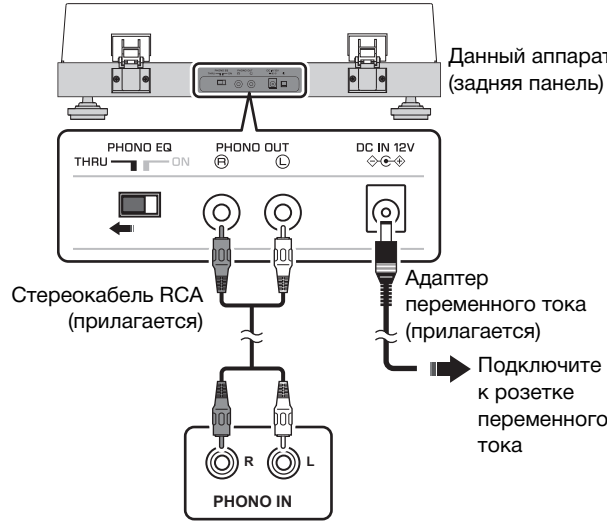
<p>Подключенные устройства</p>	<ul style="list-style-type: none"> Устройства, не оснащенные входными гнездами PHONO  <p>Данный аппарат (задняя панель)</p> <p>PHONO EQ THRU — ON PHONO OUT DC IN 12V</p> <p>Стереокабель RCA (прилагается)</p> <p>Адаптер переменного тока (прилагается)</p> <p>Подключите к розетке переменного тока</p> <p>Предосновной усилитель или компонент (внешние входные гнезда)</p> <p>AUX IN</p>	<ul style="list-style-type: none"> Устройства, оснащенные входными гнездами PHONO  <p>Данный аппарат (задняя панель)</p> <p>PHONO EQ THRU — ON PHONO OUT DC IN 12V</p> <p>Стереокабель RCA (прилагается)</p> <p>Адаптер переменного тока (прилагается)</p> <p>Подключите к розетке переменного тока</p> <p>Предосновной усилитель (входные гнезда PHONO)</p> <p>PHONO IN</p>
<p>Настройки переключателя PHONO EQ</p>	<p>ON (по умолчанию)</p>	<p>THRU</p>
<p>Функция эквалайзера данного аппарата</p>	<p>Включена</p> <p>Сигнал с картриджа усиливается фоновым эквалайзером, который встроен в аппарат, и выводится через гнезда PHONO OUT.</p>	<p>Выключена</p> <p>Сигнал с картриджа выводится напрямую через гнезда PHONO OUT.</p>

Выполнение настроек

Настройка давления иглы

Настройте тонарм таким образом, чтобы давление иглы на пластинку было соответствующим.

1 Снимите крышку иглы.

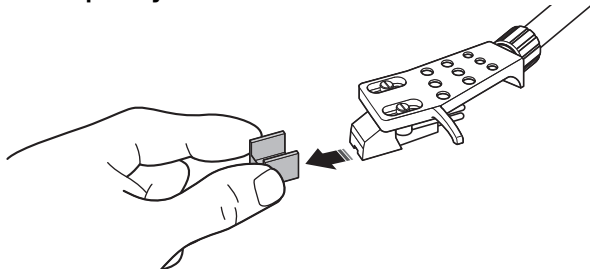

УВЕДОМЛЕНИЕ

- ◆ Следите за тем, чтобы крышка иглы или ваш палец не соприкасались с иглой.

2 Установите регулятор антискейтинга в положение "0".

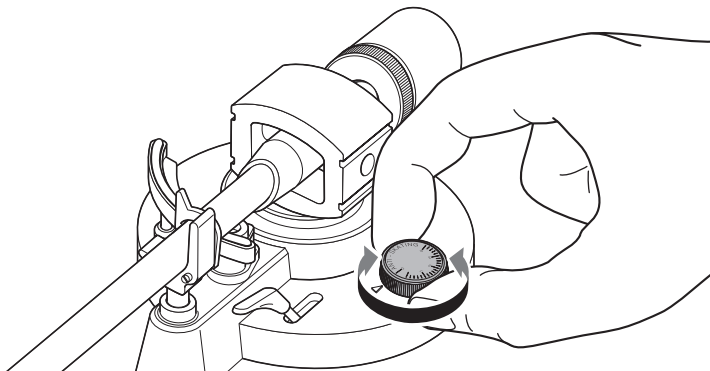

3 Ослабьте фиксатор тонарма.

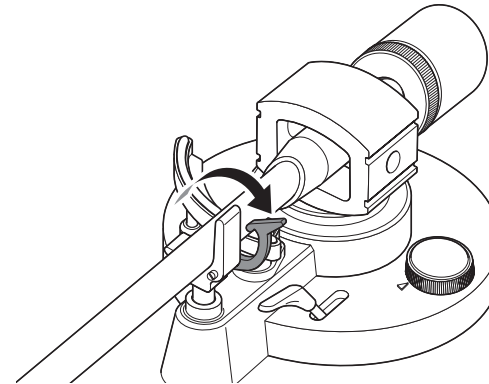

4 Снимите тонарм с опоры и слегка отведите влево.

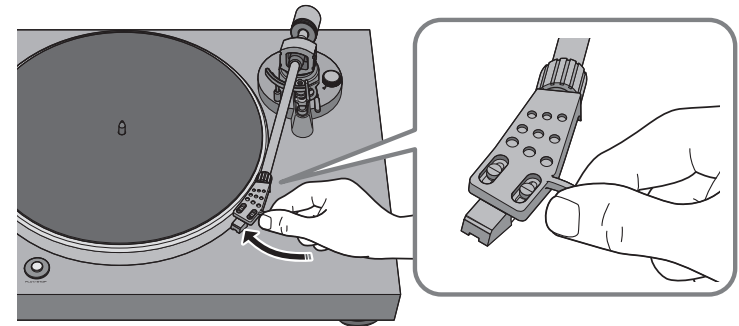

УВЕДОМЛЕНИЕ

- ◆ Следите за тем, чтобы игла не контактировала ни с какой частью аппарата.

5 Поверните противовес таким образом, чтобы тонарм располагался горизонтально.

Направление ①: противовес перемещается вперед на тонарме.

Направление ②: противовес перемещается назад на тонарме.

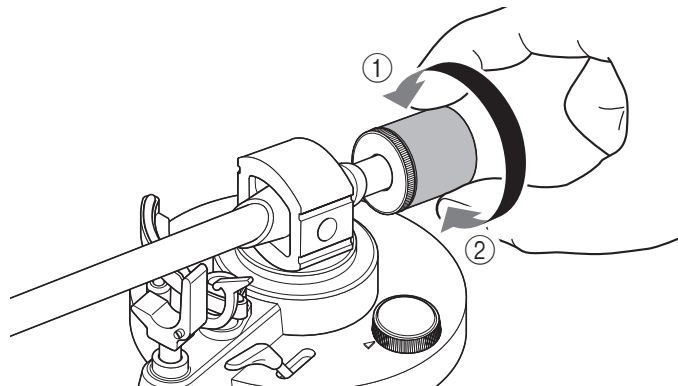

Правильно



Тонарм расположен горизонтально (сбалансирован)

Неправильно



Противовес смещен слишком далеко вперед

Неправильно



Противовес смещен слишком далеко назад

6 Верните тонарм на опору и зафиксируйте его.

7 Поверните кольцо противовеса таким образом, чтобы отметка "0" совпала с центральной линией на заднем конце тонарма.

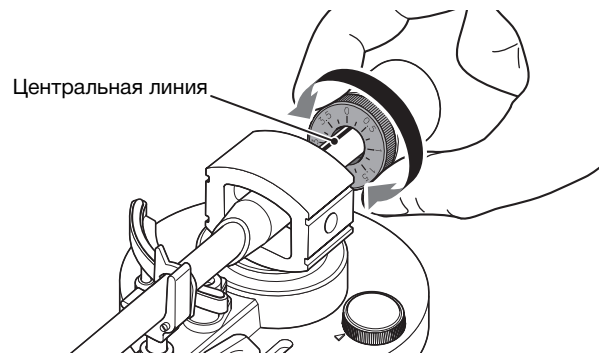

ПРИМЕЧАНИЕ

- ◆ Поворачивая кольцо противовеса пальцами нажмите на противовес, чтобы он не поворачивался.

8 Поворачивая противовес, установите на нем давление иглы, указанное для картриджа.

Указанное давление иглы для прилагаемого картриджа составляет 3,5 г.

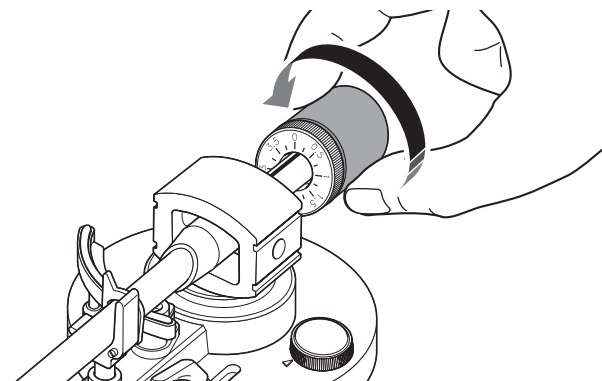

ПРИМЕЧАНИЕ

- ◆ При повороте противовеса также поворачивается кольцо противовеса.

Настройка антискейтинга

При повороте опорного диска кончик иглы создает усилие, которое тянет ее к центру вращения. Если значение антискейтинга совпадает с давлением иглы, создается усилие, которое тянет кончик иглы наружу от центра вращения, и два усилия нейтрализуют друг друга.

- 1 Установите регулятор антискейтинга в положение, совпадающее с давлением иглы картриджа.

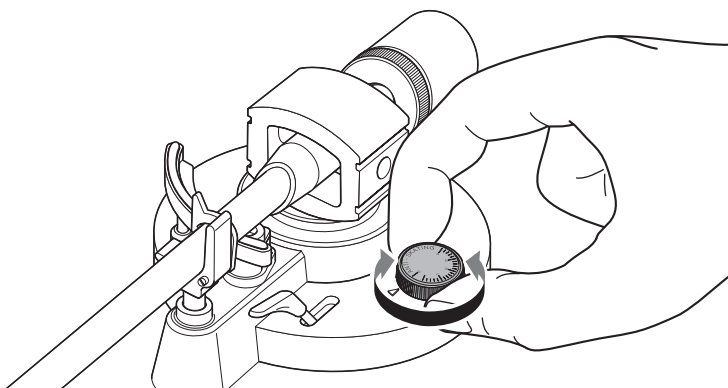

Включение питания

На задней панели аппарата нажмите кнопку  (питание), чтобы включить питание аппарата.

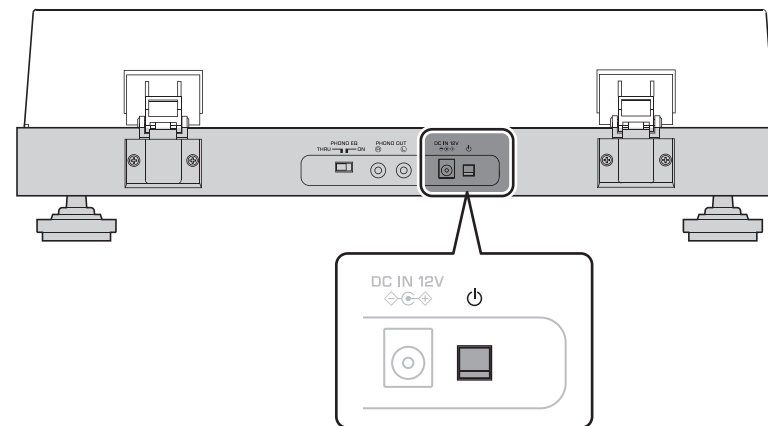

Воспроизведение

■ Запуск воспроизведения



ВНИМАНИЕ

- ◆ Если пластинка воспроизводится без достаточного уменьшения громкости усилителя, возможно возникновение громкого звука при соприкосновении кончика иглы с пластинкой. Это может привести к потере слуха и повредить усилитель и колонки, поэтому обязательно уменьшайте громкость усилителя.

1 Откройте защитную крышку и установите пластинку на опорный диск.

При воспроизведении пластинки 45 об/мин используйте прилагаемый адаптер для скорости 45 об/мин.

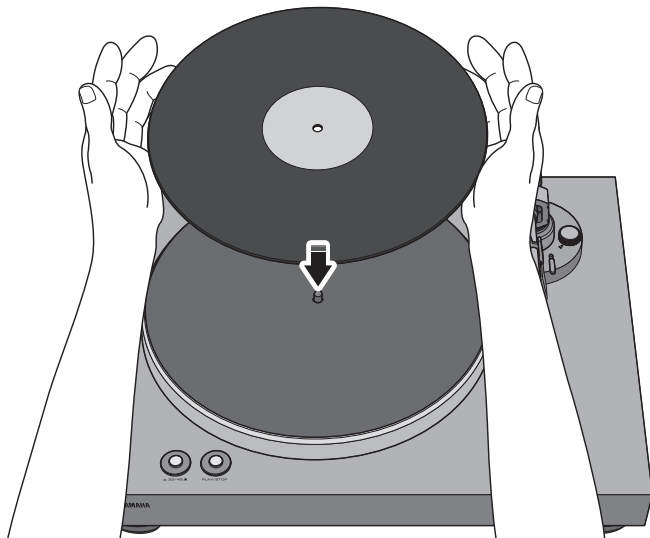

2 Нажмите кнопку 33/45 (скорость), чтобы выбрать соответствующую скорость для пластинки.

 : 33 1/3 об/мин  : 45 об/мин

3 Нажмите кнопку PLAY/STOP (воспроизведение/остановка). Опорный диск будет вращаться.

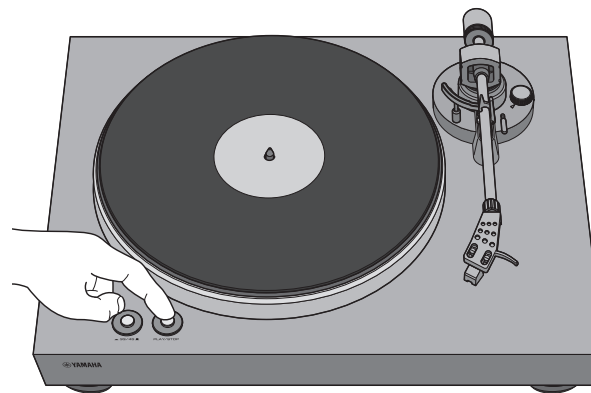

4 Ослабьте фиксатор тонарма и поднимите рычаг подъема.

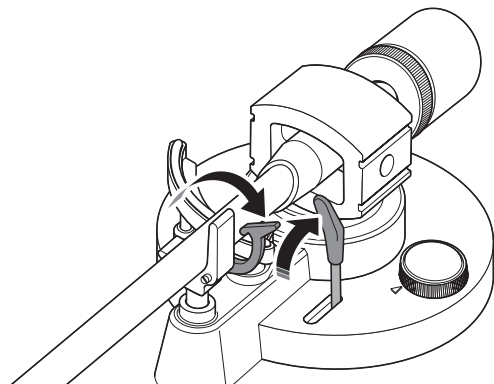

6 Опустите рычаг подъема.
Тонарм опустится и начнется воспроизведение.

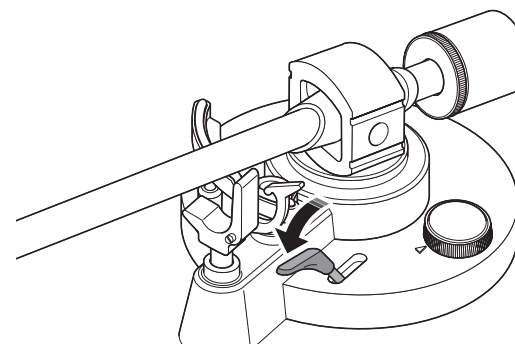

5 Переместите тонарм в положение воспроизведения на пластинке.

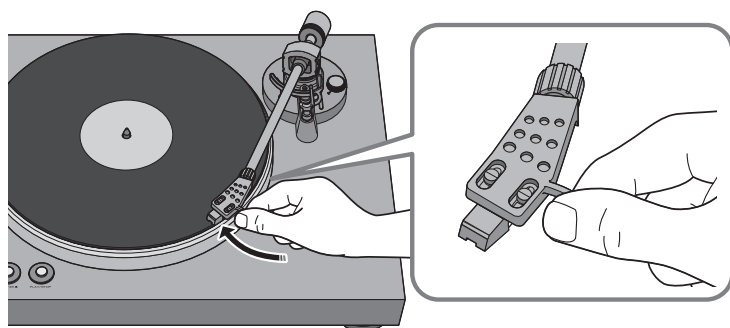

■ Приостановка воспроизведения

Когда вы поднимаете рычаг подъема, тонарм поднимается и воспроизведение приостанавливается.

Когда вы опускаете рычаг подъема, воспроизведение возобновляется.

■ Остановка воспроизведения

- 1 Поднимите рычаг подъема.
- 2 Верните тонарм на опору.
- 3 Опустите рычаг подъема.
- 4 Нажмите кнопку **PLAY/STOP** (воспроизведение/остановка).
Опорный диск перестанет вращаться.
- 5 Зафиксируйте тонарм.

ПРИМЕЧАНИЕ

- ◆ Тонарм автоматически не поднимается, когда заканчивается воспроизведение пластинки.
- ◆ Если вы не планируете использовать аппарат в течение определенного времени, прикрепите крышку к игле, чтобы ее защитить.

Операции, выполняемые по мере необходимости

Уход

■ Уход за аппаратом

Протирайте аппарат мягкой сухой тканью. Не используйте химические средства такие как бензин или растворитель, т.к. они могут повредить поверхность.

■ Уход за иглой пластинки

Кончик иглы пластинки очень чувствительный. Обращайтесь с ним очень аккуратно, чтобы не повредить. При налипании пыли на кончике иглы используйте мягкую заостренную кисть, чтобы стереть ее, начиная от основания иглы в направлении кончика, либо используйте имеющийся в продаже специальный инструмент для чистки.

■ Уход за пластинками

Грязь, налипающая на пластинку, может вызвать перескакивание или шум при воспроизведении. Используйте имеющийся в продаже инструмент для чистки пластинок, чтобы стереть грязь.

Замена

Замена ремня

В зависимости от условий эксплуатации ремень может изнашиваться или порваться. Если это произошло, замените ремень. Для замены ремня обратитесь к ближайшему авторизованному дилеру Yamaha или в сервисный центр.

- 1 **Выключите питание аппарата и подключенных устройств и отключите адаптер переменного тока аппарата от розетки.**
- 2 **Снимите пластину с опорного диска.**
- 3 **Отсоедините ремень от ролика.**
- 4 **Вставьте пальцы в круглые отверстия опорного диска и поднимите его.**



ВНИМАНИЕ

- ◆ **Будьте аккуратны, не роняйте опорный диск. Это может привести к травме или повредить аппарат.**

- 5 **Переверните опорный диск и снимите ремень.**
- 6 **Установите новый ремень на опорный диск.**
Следите за тем, чтобы ремень не перекручивался.
- 7 **Установите опорный диск на аппарат.**

Подробнее об установке см. в разделе “Сборка” на стр. 11.

Замена иглы пластинки

Если кончик иглы износился или поврежден, немедленно замените ее. Для замены следует приобрести сменную иглу ATN3600L производства Audio-Technica.

ВНИМАНИЕ

- ◆ Прикрепите крышку иглы перед заменой иглы. Кончик иглы может поранить вас или он может быть поврежден.
- ◆ Следите, чтобы дети не проглотили иглу, когда она снята.

1 Выключите питание аппарата и подключенных устройств и отключите адаптер переменного тока аппарата от розетки.

2 Удерживая пальцами корпус картриджа, нажмите на иглу в направлении ① и потяните ее в направлении ②, чтобы ее снять.

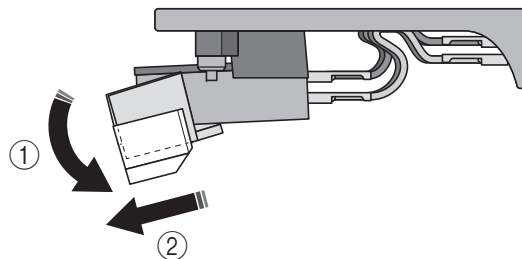

3 Удерживая пальцами корпус картриджа, вставьте выступ на сменной игле в углубление на нижней стороне картриджа.

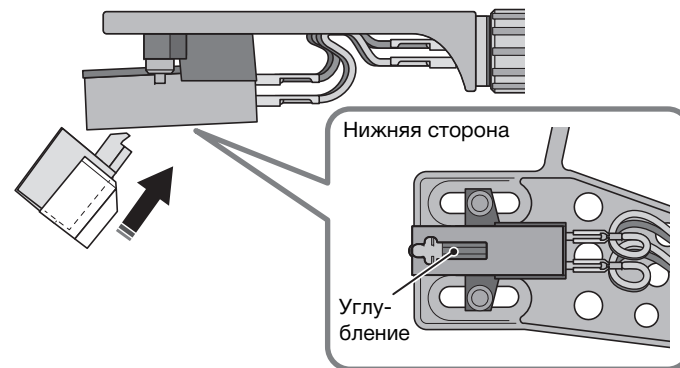

4 Нажмите на иглу в направлении вверх до щелчка.

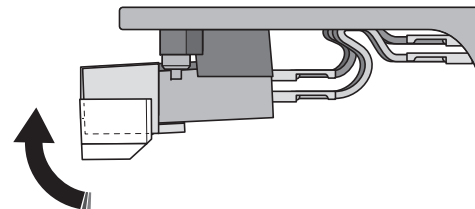





Перемещение аппарата

При перемещении аппарата зафиксируйте тонарм, чтобы он был неподвижен.

Поиск и устранение неисправностей

Если аппарат перестает работать правильно, проверьте следующее.

Если выполнение соответствующего действия не решает проблему, или проблема не указана в списке ниже, нажмите кнопку  (питание), расположенную на задней панели аппарата, чтобы выключить питание, отсоедините силовой кабель и обратитесь к ближайшему авторизованному дилеру Yamaha или в сервисный центр.

Неисправность	Причина	Действие	Страница для справки
При нажатии кнопки  (питание) питание не включается.	Адаптер переменного тока отсоединен от гнезда DC IN на аппарате или от розетки переменного тока либо вставлен недостаточно плотно.	Плотно вставьте адаптер переменного тока в гнездо DC IN на аппарате и в розетку.	14
Опорный диск не вращается.	Ремень неправильно расположен на опорном диске или ролике либо ремень слетел.	Прикрепите ремень правильно на опорном диске или ролике.	11
	Кнопка  (питание) не нажата.	Нажмите кнопку  (питание).	17
Нет звука.	Каркас головки неправильно присоединен к тонарму.	Правильно присоедините каркас головки к тонарму.	12
	Стереокабель RCA подключен неправильно.	Правильно подключите стереокабель RCA.	14
	Включена функция приглушения звука на усилителе.	Выключите функцию приглушения звука на усилителе.	–
Уровень громкости слишком низкий или слишком высокий.	Неправильно настроен картридж усилителя или фоноэквайзера.	Правильно настройте картридж усилителя или фоноэквайзера в соответствии с используемым типом картриджа (MM или MC).	–
	Переключатель PHONO EQ установлен в неправильное положение.	Установите переключатель PHONO EQ в правильное положение для подключенного устройства.	14
Наблюдаются нарушения баланса левого и правого канала вывода звука.	Проигрыватель наклонен.	Расположите проигрыватель на ровной поверхности.	–
Неправильная скорость воспроизведения.	Скорость настроена неправильно.	Выберите правильную настройку 33/45 (скорость). Данный аппарат не поддерживает воспроизведение пластинок SP (78 об/мин).	18

Неисправность	Причина	Действие	Страница для справки
Слышно гудение.	Стереокабель RCA подключен неправильно.	Правильно подключите стереокабель RCA.	14
	Каркас головки неплотно присоединен к тонарму.	Используйте фиксирующую гайку, чтобы плотно присоединить каркас головки к тонарму.	12
Возникают пропуски при воспроизведении. Возникает шум. Звук искажен.	Давление иглы настроено неправильно.	Установите отметку на противовесе в соответствии с давлением иглы, указанным для картриджа.	15
	Пластинка поцарапана или деформирована.	Не используйте поцарапанные или деформированные пластинки.	–
	Пластинка грязная.	Используйте имеющийся в продаже инструмент для чистки пластинок, чтобы ее очистить.	–
	На пластинке имеется статический заряд.	Используйте антистатическую кисть, чтобы убрать статический заряд.	–
	Игла грязная.	Сотрите грязь с иглы.	21
	Игла изношена.	Замените иглу.	22
	Аппарат расположен на поверхности, подверженной вибрации.	Расположите аппарат на ровной поверхности, которая не подвержена вибрации.	–
Возникает резонанс.	Аппарат расположен очень близко к колонкам.	Переместите аппарат дальше от колонок.	–
	Слишком высокий уровень громкости воспроизведения.	Настройте громкость усилителя.	–

Технические характеристики

Данный аппарат имеет следующие технические характеристики.

Опорный диск

Метод привода	Ременной привод
Двигатель	Двигатель постоянного тока
Скорость вращения	33 1/3 об/мин, 45 об/мин
Изменение скорости вращения	±2%
Коэффициент детонации	0,2%
Опорный диск	Алюминиевый литой под давлением Диаметр 30 см

Тонарм

Тип	Статически сбалансированный прямой тонарм
Эффективная длина плеча	223,5 мм
Диапазон регулировки давления иглы	0–4 г
Соответствующий вес картриджа	15,5–19 г (включая каркас головки)
Вылет	19 мм

Картридж

Тип	Тип MM
Выходное напряжение	2,5 мВ (1 кГц, 3,54 см/с)
Давление иглы	3,5 ±0,5 г
Вес картриджа	5,0 ±0,3 г
Высота картриджа	17,0 ±0,7 мм
Вес каркаса головки	10 г (включая винты, гайки и провода)

Аудио

Уровень выходного сигнала	
PHONO EQ THRU (1 кГц, 3,54 см/с)	2,5 мВ ±3 дБВ
PHONO EQ ON	140 мВ (–17 дБВ)
Соотношение сигнал/шум (взвешенный по кривой А, 20 кГц ФНЧ)	67 дБ или более
Выходное гнездо	PHONO OUT × 1 (RCA несбалансированный)

Общие характеристики

Питание адаптера переменного тока	
Вход	100-240 В переменного тока 50/60 Гц
Выход	12 В 0,5 А
Потребляемая мощность	
во включенном состоянии	1,5 Вт
в выключенном состоянии	0,1 Вт
Вес	4,8 кг
Размеры (ширина × высота × глубина)	450 × 136 × 368 мм (включая ножки и выступы)

- ♦ В содержании данного руководства приведены последние на момент публикации технические характеристики. Для получения последней версии руководства посетите веб-сайт корпорации Yamaha и загрузите файл с руководством.

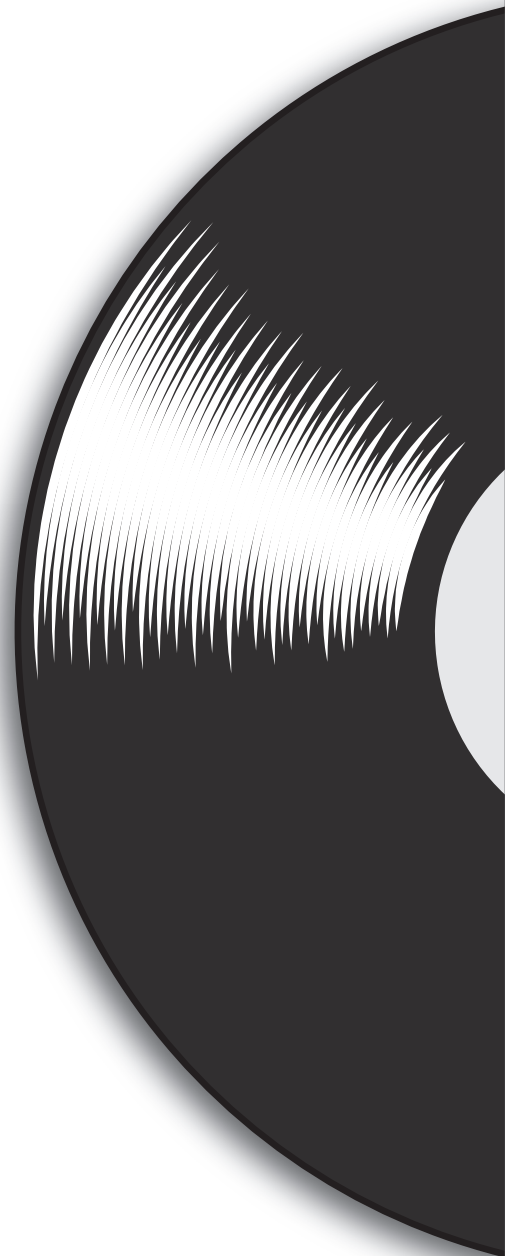

YAMAHA CORPORATION

10-1 Nakazawa-cho, Naka-ku, Hamamatsu, 430-8650 Japan

Yamaha Global Site
<https://www.yamaha.com/>
Yamaha Downloads
<https://download.yamaha.com/>

© 2023 Yamaha Corporation
Published 07/2023
IPOD-A0

AV23-0056