



LTV
4008
Smart
Smart TV
ANDROID



40" TV Smart

DVB-S2/T2 - CI+ SLOT - USB

Manuale D'uso

Instruction manual

1 PREFERAZIONE

Grazie per aver acquistato questo TV!

Prima di utilizzare il prodotto si prega di leggere attentamente il seguente manuale d'uso.

- Accertarsi che il TV non sia danneggiato, in tal caso rivolgersi al venditore.
- Controllare che siano presenti tutti gli accessori.
- Non aprire il TV: all'interno non vi sono nè comandi manipolabili dall'utente nè parti di ricambio. Per tutte le operazioni rivolgersi ad un Centro Assistenza Autorizzato Trevi.
- Conservare il seguente manuale d'uso.

2 PRECAUZIONI DI SICUREZZA



VOLTAGGIO PERICOLOSO

Questo simbolo riportato sul retro dell'apparecchio ed in questo manuale segnala la presenza all'interno di questo apparecchio di componenti operanti ad alta tensione, non aprirlo per evitare il rischio di scosse elettriche.



ATTENZIONE

Questo simbolo riportato sul retro dell'apparecchio ed in questo manuale indicano la presenza sugli stessi di importanti istruzioni per la sicurezza d'uso. Leggetele attentamente prima di utilizzare l'apparecchio.

- Posizionare l'apparecchio su una superficie piana.
- Posizionare l'apparecchio in modo che ai suoi lati ci sia sempre abbastanza spazio per la libera circolazione dell'aria (almeno 10 cm).
- Non collocare nessun oggetto sopra l'apparecchio.
- Non coprire le fessure di ventilazione poste sopra e dietro l'apparecchio.
- L'apparecchio non deve essere esposto a stillicidio o a spruzzi d'acqua. Nessun oggetto pieno di liquido, quali vasi, deve essere posto sull'apparecchio.
- Nessuna sorgente di fiamma nuda, quali candele accese, deve essere posta sull'apparecchio.
- I cavi devono essere nascosti e protetti onde evitare l'inciampo da parte di qualcuno e la conseguente caduta dell'apparecchio.
- Tenere l'apparecchio lontano dai seguenti luoghi:
vicino a fonti di calore (caloriferi, stufe, raggi diretti del sole, ecc...);
vicino a zone umide (stanze da bagno, piscine, ecc...);
zone polverose; zone soggette a forti vibrazioni.
- Scollegare il cavo di alimentazione durante i temporali o per lunghi periodi di inutilizzo.
- Istruire al corretto utilizzo bambini e persone con scarse conoscenze del prodotto.
- Istruire i bambini a non arrampicarsi sul TV in quanto potrebbe ribaltarsi e provocare lesioni personali.

3 CURA E MANUTENZIONE

- Scollegare il TV prima di pulirlo.
- Non usare solventi o liquidi per pulire il TV, usare solo un panno morbido e asciutto.

4 ALL'INTERNO DELL'IMBALLO



Televisore



Telecomando



Manuale d'uso

5 COMANDI E CONNESSIONI TELEVISORE

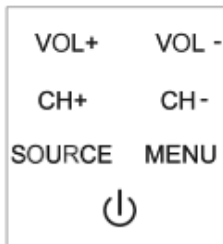

Tasti VOL+/VOL-, regolazione volume
 Tasti CH+/CH-, cambio canale
 Tasto MENU, ingresso / uscita Menu
 Tasto SOURCE, selezione ingresso
 Tasto STANDBY, accensione/spegnimento Stand-by TV

	Ingressi Video Composito e audio stereo R/L		Presa cuffia*
	Common Interface		Ingresso USB
	Ingresso HDMI		Ingresso audio digitale coassiale
	Presa antenna TV 75 ohm		Presa parabola satellite
	Ingresso VGA		Presa LAN RJ45
	Ingresso PC AUDIO		

* Per evitare possibili danni all'udito, limitare il tempo di ascolto a volumi elevati.

6 TELECOMANDO

6.1 INSTALLAZIONE

Attenzione: batterie non incluse







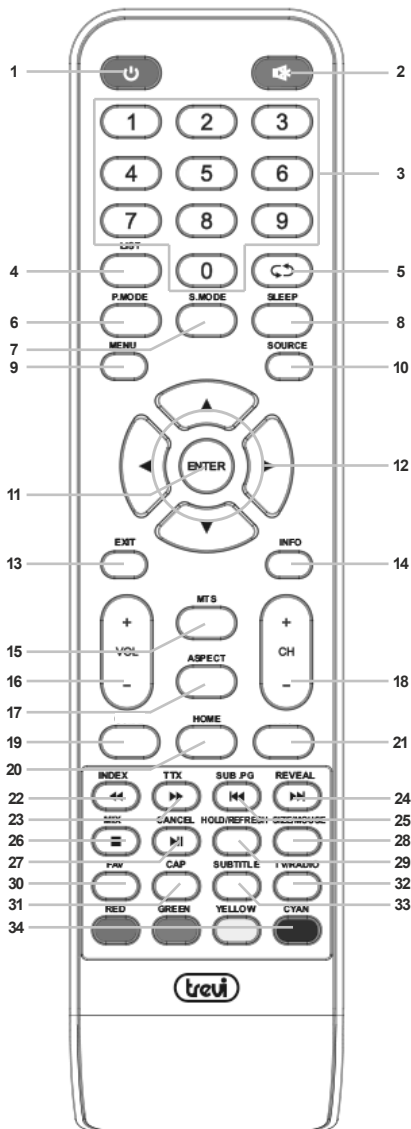



- Aprire il vano batterie posto sul retro del telecomando.
- Inserire 2 batterie (formato AAA) assicurandosi di rispettare la polarità e i segni guida all'interno del vano batterie.
- Richiudere il vano batterie.

Per prevenire la perdita di liquido da parte delle batterie con il conseguente danneggiamento del telecomando, assicurarsi di installare correttamente le batterie e di non installare tipologie di batterie diverse (vecchie e nuove, alcaline e zinco-carbone, ecc...).

Rimuovere le batterie dal telecomando se non si usa per lunghi periodi.



6.2 DESCRIZIONE COMANDI

1. Tasto POWER, consente di accendere e spegnere il TV in modalità Stand-by.
2. Tasto MUTE, consente di escludere momentaneamente l'audio. Premerlo di nuovo o utilizzare i tasti volume per ripristinarlo.
3. Tastierino Numerico (0-9), tasti selezione canali/tasti numerici.
4. Tasto LIST, consente di visualizzare la lista dei canali.
5. Tasto , consente il ritorno all'ultimo canale visualizzato.
6. Tasto P.MODE, consente di selezionare le equalizzazioni dell'immagine preimpostate dalla fabbrica. Le equalizzazioni sono: STANDARD, FILM, VIVIDO, UTENTE.
7. Tasto S.MODE, consente di selezionare le equalizzazioni del suono preimpostate dalla fabbrica. Le equalizzazioni sono: STANDARD, MUSICA, TEATRO, NOTIZIE, UTENTE.
8. Tasto SLEEP, consente di spegnere automaticamente il TV dopo un periodo di tempo preimpostato.
9. Tasto MENU, consente di entrare nei menù di impostazione.
10. Tasto SOURCE, consente di entrare nel menù di selezione della sorgente. Le sorgenti disponibili sono: TV, AV, VGA, HDMI1/2/3.
11. Tasto ENTER, consente di confermare le impostazioni scelte nei menù.
12. Tasti navigazione    , consentono di muoversi all'interno dei menù.
13. Tasto EXIT, consente di uscire dai menù di impostazione.
14. Tasto INFO, consente di visualizzare le informazioni riguardanti sorgente e canale.
15. Tasto MTS, consente l'accesso al menu MULTI-AUDIO della TV digitale (DTV).
16. Tasti VOL-/+, consentono di diminuire/aumentare il volume del TV.
17. Tasto ASPECT, consente di modificare la dimensione dello schermo.
18. Tasti CH-/+, consentono di selezionare il canale precedente/successivo a quello che si sta guardando.
19. Non abilitato
20. Tasto HOME, consente di accedere alla schermata HOME per la gestione delle funzioni Smart.
21. Non abilitato
22. Tasto INDEX / , consente di accedere direttamente alla pagina indice del Teletext / in sorgente MEDIA consente la funzione Indietro Veloce in lettura file audio/video.
23. Tasto TTX / , consente di entrare o uscire dal Teletext / in sorgente MEDIA consente la funzione Avanti Veloce in lettura file audio/video.
24. Tasto REVEAL / , consente di mostrare il contenuto nascosto di una pagina del Teletext (ad esempio la soluzioni di giochi) / in sorgente MEDIA consente di selezionare il file successivo.
25. Tasto SUB.PG / , consente di visualizzare una sottopagina del Teletext / in sorgente MEDIA consente di selezionare il file precedente.
26. Tasto MIX / , consente di visualizzare il Teletext con il canale TV come sfondo / in sorgente MEDIA consente di arrestare la lettura di un file audio/video in corso.
27. Tasto CANCEL / , durante la consultazione del Teletext consente di tornare alla visualizzazione della TV durante il caricamento della pagina del Teletext. Una volta caricata la pagina, ripremere il tasto CANCEL per tornare alla consultazione del Teletext / in sorgente MEDIA consente di mettere in pausa la lettura di un file audio/video in corso.
28. Tasto SIZE / MOUSE, consente di cambiare la dimensione della pagina del Teletext / consente di attivare la funzione mouse per agevolare gli spostamenti nell'utilizzo delle funzioni Smart.
29. Tasto HOLD / REFRESH, consente di bloccare o rilasciare le pagine che si stanno visualizzando sul Teletext / consente di icaricare le pagine del browser nell'utilizzo delle funzioni Smart.
30. Tasto FAV, consente di visualizzare la lista dei canali DTV preferiti.
31. Tasto CAP, consente di acquisire un'immagine della schermo (screenshot).
32. Tasto TV/RADIO, consente di selezionare tra i canali TV e RADIO in modalità DTV.
33. Tasto SUBTITLE, consente di attivare e selezionare i sottotitoli di un programma, se disponibili, in modalità DTV.
34. Tasti colorati.

7 INSTALLAZIONE E COLLEGAMENTI

7.1 ACCENSIONE

- Collegare il cavo di alimentazione ad una presa elettrica; il TV si attiverà in modalità stand-by (indicatore di accensione rosso).
- Premere il tasto POWER sul televisore o del telecomando per accendere il TV (indicatore di accensione verde).
- Per riattivare la modalità stand-by premere una seconda volta POWER sul televisore o del telecomando (indicatore di accensione rosso).

Note:

Se il TV è privo di segnale, verrà attivata la modalità STANDBY dopo 10 minuti. Per accendere nuovamente il TV premere il tasto POWER.

7.2 UTILIZZO CAM/CAM HD E Smart CARD

Per ricevere segnali DTV codificati (Pay per view) sono necessari un modulo CAM e una Smart Card fornita dal distributore del servizio. Questo TV supporta moduli CAM creati per funzionare con lo standard DVB-T; rivolgersi al fornitore del servizio per il tipo di modulo CAM corretto. Si prega di notare che una Smart Card può funzionare per un solo fornitore di servizi e quindi solo per una specifica gamma di canali.

- Inserire a fondo il modulo CAM specificato contenente una Smart Card nel vano Common Interface posto sul fianco del TV seguendo le apposite guide. Se il modulo CAM non si inserisce correttamente significa che è stato inserito nel verso errato.

Nota: Non forzare l'inserimento per non danneggiare l'alloggiamento del modulo CAM.

- Pre rimuovere il modulo CAM è sufficiente estrarlo dal vano Common Interface.

Note: Spegnere il TV LCD prima di inserire o rimuovere un modulo CAM.

Al primo inserimento della CAM e/o della Smart Card occorre attendere diversi secondi prima della visione.

Inserendo o rimuovendo il modulo CAM mentre l'apparecchio è acceso, si può danneggiare il modulo CAM o la Smart Card.

Non inserire e rimuovere spesso il modulo CAM dall'apparecchio, si potrebbero provocare danni ai connettori.

Dopo aver inserito una Card, lasciarla sempre nel vano. Non rimuoverla dal terminale se non viene richiesto. Per esempio, la Card deve essere nel vano quando il fornitore del servizio necessita scaricare nuove informazioni sulla Smart Card.

Una volta confermato l'acquisto di un evento occorre attendere diversi secondi prima della visione.

Il modulo CAM non è supportato in tutti i paesi. Verificare con il proprio rivenditore autorizzato.

I moduli CAM e le Smart Card non sono disponibili da TREVI nè di serie nè come accessori opzionali.

AVVERTENZA: In ragione della continua evoluzione delle tecnologie di trasmissione Digitali, TREVI non garantisce la totale compatibilità della connessione Common Interface per tutti i sistemi di trasmissione.

7.3 COLLEGAMENTO ALL'ANTENNA TV E ALLA PARABOLA SATELLITARE

- Collegare il cavo d'antenna 75 ohm all'ingresso antenna TV (ANT) posto sul retro del TV.
- Collegare il cavo satellitare all'ingresso parabola satellite (SAT) posto sul retro del TV.

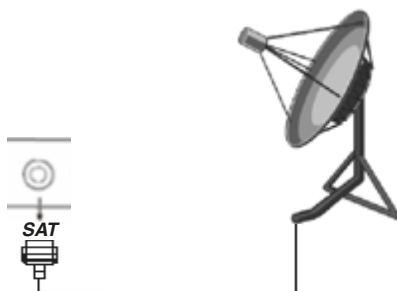
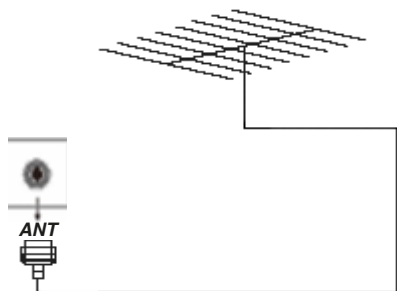

7.4 COLLEGAMENTO TRAMITE CAVO HDMI

- Collegare l'uscita HDMI del dispositivo audio/video (Lettore Mpeg4-DVD/Lettore Blue Ray/Telecamera,...) tramite un cavo HDMI (non incluso) a uno degli ingressi HDMI posti sul fianco del TV.

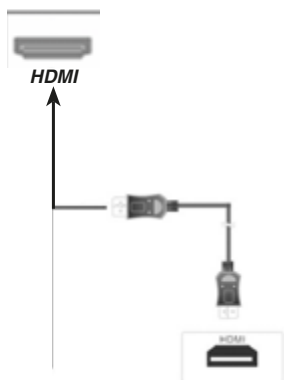

7.5 COLLEGAMENTO TRAMITE CAVO RCA A/V

- A/V: Collegare l'uscita A/V del dispositivo (Lettore Mpeg4-DVD/Videoregistratore/Telecamera,...) tramite un cavo RCA (non incluso) agli ingressi AV posto sul retro del TV. Assicurarsi di rispettare i colori relativi alle varie sorgenti: giallo per il video, bianco per il canale audio sinistro e rosso per il canale audio destro.

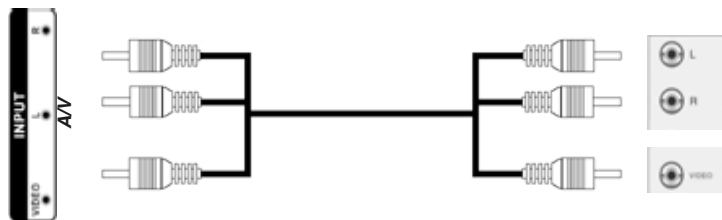

7.6 COLLEGAMENTO TRAMITE CAVO VGA / JACK AUDIO

- Collegare l'uscita VGA-RGB del computer tramite un cavo VGA (non incluso) all'ingresso VGA posto sul retro del TV, e l'uscita audio del computer tramite un cavo jack/jack (non incluso) all'ingresso PC AUDIO posto sul retro del TV.

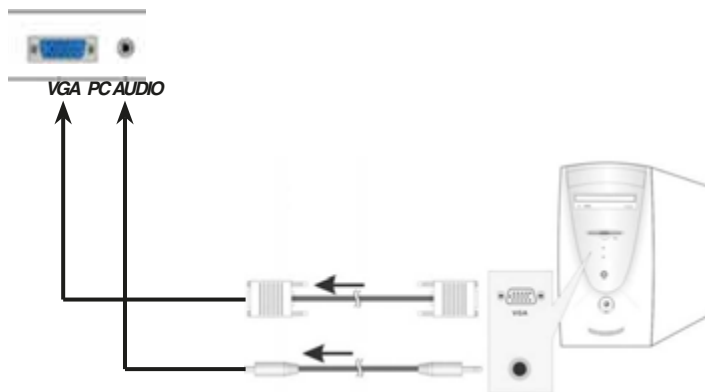

8 OPERAZIONI PRELIMINARI DTV

Alla prima accensione occorre impostare i parametri di base del TV.

Premere il tasto ► per scorrere le pagine di configurazione.

- Impostare nell'ordine: lingua del menu, paese in cui si effettua la scansione dei canali, il fuso orario, rete cablata o wireless, scaricamento tramite qr code della app per comandare il TV tramite smartphone, e la prima sorgente da visualizzare. Selezionando la sorgente TV verrà richiesto di effettuare la scansione dei canali del digitale terrestre.
- LCN: attivare o disattivare la funzione LCN per il digitale terrestre (di fabbrica è attivato).
- TIPO DI RICERCA: premere i tasti di navigazione ◀ ► per selezionare quale tipo di scansione canali effettuare tra Analogico+Digitale, Analogico o Digitale.
- Selezionare AVVIA SCANSIONE e premere il tasto ENTER per avviare la scansione automatica dei canali.

9 TELEVISIONE DIGITALE SATELLITARE

9.1 RICERCA AUTOMATICA DEI CANALI

- Premere il tasto MENU per entrare nel MENU PRINCIPALE.
- Premere i tasti di navigazione ◀ ► fino a selezionare la voce CANALE e premere il tasto ENTER.
- Premere i tasti di navigazione ▲ ▼ fino a selezionare la voce TIPO DI ANTENNA e tramite il tasto ► selezionare SATELLITE.
- Premere i tasti di navigazione ▲ ▼ fino a selezionare la voce SCANSIONE e premere il tasto ►.
- Premere i tasti di navigazione ◀ ► per attivare o disattivare la scansione dei canali criptati.
- MODALITÀ SCANSIONE: selezionare tra *Cieco (Blind Scan)* e *Rete (Network)*.
- TIPO DI INTERRUETTORE: selezionare tra *Solo LNB (LNB Only)*, *DiSEqC* e *SatCR*.
- Selezionare il satellite su cui effettuare la scansione. In base a *TIPO DI INTERRUETTORE* selezionato, andrà selezionato sotto la voce *Satellite*, *DiSEqC A* e *Posizione A*. Una volta selezionato il satellite, premere il tasto EXIT per tornare indietro.

Nota: per sintonizzare i canali nazionali di maggiore interesse occorre selezionare il satellite 13.0E Hot Bird.

- CONFIGURAZIONE SATELLITI: consente di modificare manualmente le impostazioni del satellite selezionato.
- SCANSIONE AUTOMATICA: premere il tasto ► per avviare la scansione.
- SCANSIONE MANUALE DIGITALE: consente di effettuare la scansione manuale sul transponder del satellite selezionato.
- RIPRISTINO IMPOSTAZIONI DI FABBRICA: consente di resettare la lista dei canali satellitari e delle impostazioni di scansione.

Una volta avviata la scansione automatica dei canali verranno memorizzati in maniera progressiva tutti i canali TV disponibili; l'operazione richiede alcuni minuti.

È possibile terminare la scansione dei canali digitali premendo il tasto EXIT.

Nota: Se il TV visualizza il messaggio NESSUN SEGNALE significa che non riceve segnale, occorre quindi verificare il cavo o l'impianto d'antenna. Se entro 15 minuti non verrà eseguita nessuna operazione il TV si spegnerà automaticamente.

9.2 RICERCA PER NOME DEI CANALI MEMORIZZATI E INSERIMENTO NELLA

LISTA DEI PREFERITI

Vista la quantità di canali ricevuti con il sistema satellitare, potrebbe risultare difficoltoso sintonizzarsi sui canali più conosciuti. Per ovviare a ciò è consigliabile inserire i canali in una lista di canali preferiti che si andrà a consultare successivamente.

RICERCA PER NOME

- Premere il tasto ENTER. Verrà visualizzata la lista dei canali.
- I canali ricevuti con il sistema satellitare sono numerati e ordinati per nome, pertanto sarà sufficiente scorrere la lista premendo i tasti di navigazione ▲ ▼ fino a selezionare quello desiderato. Premendo i tasti di navigazione ◀ ▶ è possibile scorrere la lista pagina per pagina.
- Premere il tasto ENTER per sintonizzarsi sul canale selezionato.

INSERIMENTO CANALE NELLA LISTA DEI PREFERITI

- Premere il tasto ENTER per visualizzare la lista dei canali.
- Selezionare un canale tramite i tasti di navigazione ▲ ▼ e premere il tasto MENU per aprire il menu di modifica.
- Premere i tasti di navigazione ◀ ▶ fino a selezionare la voce PREFERITI e confermare con il tasto ENTER per inserirlo nella lista dei Favoriti. L'aggiunta del canale alla lista dei Favoriti verrà confermato dalla presenza di un segno a forma di stella. Per eliminare il canale dalla lista dei Favoriti, effettuare il percorso inverso. L'eliminazione verrà confermata dalla sparizione del segno a forma di stella dalla lista.
- Premere il tasto EXIT per uscire dalla lista dei canali.
- Una volta inseriti i canali nella lista dei preferiti è sufficiente premere il tasto FAV per accedere alla lista. Premere i tasti di navigazione ▲ ○ ▼ per selezionare il canale da visualizzare e confermare con il tasto ENTER.

10 VISUALIZZAZIONE CANALI MEMORIZZATI E REGOLAZIONE VOLUME

- Premere il tasto CH+ per posizionarsi sul canale memorizzato successivo.
 - Premere il tasto CH- per posizionarsi sul canale memorizzato precedente.
- È possibile utilizzare anche il tastierino numerico; per cercare canali a doppia/tripla/quadrupla cifra, digitare i numeri che compongono il canale e attendere il cambio del canale. Nel caso il cambio canale non avvenga significa che il canale digitato non esiste.
- Premere i tasti VOL+ e VOL- del telecomando per aumentare/diminuire il volume del TV.
 - Premere il tasto MUTE per escludere momentaneamente l'audio, riprenderlo per ripristinarlo.

11 MENU DTV

11.1 MENU IMMAGINE

- Premere il tasto MENU per entrare nel MENU PRINCIPALE.
- Premere i tasti di navigazione ◀ ▶ fino a selezionare la voce IMMAGINE e premere il tasto ENTER.
- Premere i tasti di navigazione ▲ ▼ fino a selezionare la voce desiderata e regolarla tramite i tasti di navigazione ◀ ▶.
- Premere il tasto MENU per uscire.

Descrizione delle regolazioni:

- MODALITÀ IMMAGINE: Standard, Film, Vivido, Utente.

Nota: Impostando la regolazione di MODALITÀ IMMAGINE su Utente, verrà richiesto di impostare i livelli di Contrasto, Luminosità, Colore, Nitidezza.

- RETROILLUMINAZIONE: consente di variare l'intensità della retroilluminazione.
- RIDUZIONE RUMORE: consente di variare il rumore dell'immagine visualizzata. Selezionare tra Off (spento), Basso, Medio, Alto, Auto.

- **PROPORZIONI:** consente di variare l'aspetto dell'immagine visualizzata. Selezionare tra Auto, 16:9, 4:3, Zoom1, Zoom2.
- **TEMPERATURA COLORE:** Freddo, Normale, Caldo.
- **PIÙ CONFIGURAZIONI>DLC:** consente di variare il controllo dinamico della luminanza (dynamic luminance control) tra: Scuro, normale, Luminoso o Off (spento).

11.2 MENU AUDIO

- Premere il tasto MENU per entrare nel MENU PRINCIPALE.
- Premere i tasti di navigazione ◀ ▶ fino a selezionare la voce AUDIO e premere il tasto ENTER.
- Premere i tasti di navigazione ▲ ▼ fino a selezionare la voce desiderata e regolarla tramite i tasti di navigazione ◀ ▶.
- Premere il tasto MENU per uscire.

Descrizione delle regolazioni:

- **MODALITÀ AUDIO:** Standard, Musica, Teatro, Notizie, Utente.

Nota: Impostando la regolazione di MODALITÀ SUONO su Utente, verrà richiesto di impostare i livelli dei Bassi e degli Alti.

- **BILANCIAMENTO:** bilanciamento tra altoparlante sinistro e altoparlante destro.
- **AVC:** consente di attivare o disattivare il controllo automatico del volume.
- **DESCRIZIONE AUDIO:** consente attivare o disattivare la funzione di traccia audio aggiuntiva per persone ipovedenti. Questa funzione gestisce il flusso audio quando viene inviato insieme alla traccia audio principale del programma. Attivando la funzione si regola il livello di volume.
- **COMPROMISSIONE DELL'UDITO:** consente di attivare o disattivare la funzione di aiuto per gli utenti ipoudenti (se disponibile).
- **PIÙ CONFIGURAZIONI>SPDIF:** consente di attivare o disattivare l'uscita audio digitale coassiale, regolando su Off (spento), RAW, PCM.

Nota: Impostando la regolazione di RAW o PCM, verrà richiesto di impostare il livello di ritardo dell'SPDIF.

- **PIÙ CONFIGURAZIONI>SURROUND:** consente di attivare o disattivare il suono surround.
- **PIÙ CONFIGURAZIONI>SOLO AUDIO:** consente di spegnere lo schermo e ascoltare solo l'audio. Premere il tasto EXIT per riaccendere lo schermo.

11.3 MENU CANALE

- Premere il tasto MENU per entrare nel MENU PRINCIPALE.
- Premere i tasti di navigazione ◀ ▶ fino a selezionare la voce CANALE e premere il tasto ENTER.
- Premere i tasti di navigazione ▲ ▼ fino a selezionare la voce desiderata e regolarla tramite i tasti di navigazione ◀ ▶.
- Premere il tasto MENU per uscire.

PAESE

Consente di selezionare il Paese dove si effettua la scansione dei canali.

TIPO DI ANTENNA

Consente di selezionare il sistema di ricezione dei canali. Selezionare tra ANTENNA per i canali analogici e digitali terrestri o SATELLITE per i canali digitali satellitari.

SCANSIONE AUTOMATICA/SCANSIONE

Vedi paragrafo 8 per scansione su ANTENNA o 9.1 per scansione su SATELLITE.

SCANSIONE ANALOGICA MANUALE

Consente di sintonizzare manualmente i canali analogici.

- **AVVIA SCANSIONE:** premere il tasto ENTER per avviare la scansione dei canali analogici.
- **SISTEMA COLORE:** selezionare il Sistema Colore tra Auto, NTSC, PAL, o SECAM.
- **SISTEMA AUDIO:** selezionare il Sistema Audio tra BG, DK, I, L, M o N.
- **FREQUENZA(MHz):** premere il tasto ENTER e inserire la frequenza di ricerca fine tramite i tasti di navigazione ▲ ▼ ◀ ▶ nella finestra che compare a video.

Nota: *Scansione Analogica Manuale è una regolazione presente solo impostando TIPO DI ANTENNA su Antenna.*

SCANSIONE DIGITALE MANUALE

Consente di sintonizzare manualmente i canali del digitale terrestre.

- **NOME FREQUENZA:** selezionare il canale su cui effettuare la ricerca manuale tramite i tasti di navigazione ◀ ▶. Ad ogni canale corrisponde una frequenza.
- **AVVIA SCANSIONE:** premere il tasto ENTER per avviare la scansione dei canali del digitale terrestre.

Nota: *Scansione Digitale Manuale è una regolazione presente solo impostando TIPO DI ANTENNA su Antenna.*

ELENCO CANALI

Consente di visualizzare l'elenco dei canali sintonizzati.

- Selezionare un canale tramite i tasti di navigazione ▲ ▼ e premere il tasto MENU per aprire il menu di modifica.
- Premere i tasti di navigazione ◀ ▶ fino a selezionare una delle voci tra SALTA, ELIMINA o PREFERITI e confermare con il tasto ENTER.

SALTA: consente di non visualizzare il canale quando utilizzano i tasti CH+/CH-. Verrà visualizzato un segno come questo >>>.

ELIMINA: consente di cancellare un programma dalla lista.

PREFERITI: consente di inserire il canale nella lista dei Favoriti. L'aggiunta del canale alla lista dei Favoriti verrà confermato dalla presenza di un segno a forma di stella. Per eliminare il canale dalla lista dei Favoriti, effettuare il percorso inverso. L'eliminazione verrà confermata dalla sparizione del segno a forma di stella dalla lista.

- Premere il tasto EXIT per uscire dalla lista dei canali.

INFORMAZIONI CI

Visualizza informazioni sulla porta Common Interface, sulla CAM utilizzata e sulla Smart Card utilizzata. Queste informazioni possono variare a seconda della CAM o della Smart Card utilizzata.

INFORMAZIONI SUL SEGNALE

Visualizza informazioni sul segnale del canale sintonizzato.

11.4 MENU BLOCCO SISTEMA

Consente di attivare il blocco di alcune funzioni del TV.

- Inserire il codice di sicurezza (password) per poter accedervi (default 0000).
- **CAMBIA LA PASSWORD:** consente di cambiare il codice di sicurezza (default 0000). È necessario inserire il vecchio codice, il nuovo, e riconfermare il nuovo codice.
- **BLOCCO SISTEMA:** attiva la funzione.
- **BLOCCO TASTIERA:** consente di attivare o disattivare il blocco della tastiera del TV.

11.5 MENU IMPOSTAZIONI ORA

- Premere il tasto MENU per entrare nel MENU PRINCIPALE.
- Premere i tasti di navigazione ▲ ▼ fino a selezionare la voce IMPOSTAZIONI ORA e premere il tasto ENTER.
- Premere i tasti di navigazione ▲ ▼ fino a selezionare la voce desiderata e regolarla tramite i tasti di navigazione ◀ ▶.
- Premere il tasto MENU per uscire.

TEMPO OSD

Consente di impostare il tempo di visualizzazione delle finestre informative del TV. È possibile impostare il tempo di visualizzazione tra 5, 15, 30 secondi o Off (finestra informativa sempre visualizzata).

TIMER DI ENTRATA IN MODALITÀ SLEEP

Consente di attivare o disattivare lo spegnimento forzato della TV. È possibile impostare lo spegnimento dopo 15, 30, 45, 60, 90, 120, 240 minuti o Off (spegnimento forzato disattivato).

TIMER STANDBY AUTOMATICO

Consente di attivare o disattivare lo spegnimento automatico dopo un tempo di inattività. È possibile impostare il tempo di inattività a 3, 4 ore o Off (spegnimento automatico disattivato).

11.6 MENU COMUNE

- Premere il tasto MENU per entrare nel MENU PRINCIPALE.
- Premere i tasti di navigazione ▲ ▼ fino a selezionare la voce COMUNE e premere il tasto ENTER.
- Premere i tasti di navigazione ▲ ▼ fino a selezionare la voce desiderata e regolarla tramite i tasti di navigazione ◀ ▶.
- Premere il tasto MENU per uscire.

SCHERMO BLU

Consente di attivare o disattivare lo schermo blu quando non c'è nessun segnale presente sulla sorgente.

MODO NEGOZIO

Consente di attivare o disattivare la comparsa sul display del banner che riassume le caratteristiche principali del TV.

1a/2a LINGUA AUDIO

Consente di cambiare la lingua audio primaria e secondaria le impostazioni della lingua.

1a/2a LINGUA SOTTOTITOLI

Consente di cambiare la lingua dei sottotitoli primaria e secondaria le impostazioni dei sottotitoli.

HDMI CEC

Consente di impostare le opzioni per questa funzione. Tale funzione consente di controllare le funzioni principali di un dispositivo esterno, collegato a uno degli ingressi HDMI compatibile con la specifica CEC, tramite il telecomando del tv.

RIPRISTINA IMPOSTAZIONI PREDEFINITE

Consente di riportare le impostazioni del menu TV alle condizioni iniziali (impostazioni di fabbrica).

12 MODO HOTEL

- Premere il tasto MENU e comporre la sequenza 7906 con il tastierino numerico per accedere al MENU HOTEL.
- Premere i tasti di navigazione ▲ ▼ fino a selezionare la voce desiderata e regolarla tramite i tasti di navigazione ◀ ▶.
- Premere il tasto MENU per uscire.

Modo Hotel

Consente di attivare o disattivare il MODO HOTEL.

Volume predefinito

Consente di impostare il livello di volume all'accensione.

Nota: Volume predefinito non può essere superiore a Volume max.

Volume max

Consente di impostare il livello massimo di volume.

Impostazioni di avvio

Consente di impostare la sorgente che sarà visualizzata all'accensione del televisore.

Blocco Sorgente

Consente di bloccare l'utilizzo di una o più sorgenti in particolare.

Importa Configurazione

Consente di importare da dispositivo USB la configurazione della MODO HOTEL precedentemente esportata.

Esporta Configurazione

Consente di esportare su dispositivo USB la configurazione della MODO HOTEL per poterla copiare su altri TV dello stesso modello.

Hotel Reset

Consente di riportare le opzioni di MODO HOTEL alle condizioni iniziali.

13 TELETEXT

Il Teletext è un sistema di informazioni trasmesso da alcune emittenti che si consulta come un giornale, sfogliandolo pagina per pagina.

- Premere il tasto TTX per attivare il Teletext.
- Sullo schermo apparirà il sommario con le varie rubriche formate da pagine di tre cifre.
- Premere il tasto EXIT per uscire dal Teletext.

Nota: se il canale selezionato non trasmette il Teletext, apparirà il messaggio "No Teletext".

Ricerca di una pagina

Comporre il numero di pagina voluta con il tastierino numerico. Digitare le tre cifre che compongono il numero della pagina (per esempio "201") premendo in sequenza il numero "2" - "0" - "1"; il numero verrà visualizzato in alto a sinistra, il conta pagine inizia la ricerca, la pagina viene visualizzata.

Per consultare un'altra pagina ripetere l'operazione.

Pagina principale

Per tornare in qualsiasi momento alla pagina principale premere il tasto INDEX.

Blocco pagina

Questa funzione consente di bloccare lo scorrimento automatico di alcune pagine formate da sottopagine; premere il tasto HOLD per bloccare la sottopagina desiderata, sullo schermo in alto a sinistra compare la scritta HOLD (blocco della pagina). Per ripristinare la situazione precedente premere di nuovo il tasto HOLD, il simbolo di blocco scompare dallo schermo.

Zoom della pagina

Questa funzione consente di ingrandire le dimensioni della pagina che si sta guardando; premere in sequenza il tasto SIZE per visualizzare la parte superiore, la parte inferiore e ritornare alle dimensioni normali.

Visualizzazione miscelata

Questa funzione consente di visualizzare il Teletext con il canale TV come sfondo; premere in sequenza il tasto MIX per visualizzare il Teletext a schermo pieno e miscelato.

Informazioni nascoste

Questa funzione consente di visualizzare informazioni nascoste contenute in alcune pagine; premere il tasto REVEAL per far apparire o scomparire le informazioni (soluzioni di giochi).

Sottopagine

Questa funzione consente di avanzare o indietro le sottopagine di una pagina (per esempio 1/3, 2/3, 3/3); premere il tasto SUB.PG per avanzare o indietro.

14 FUNZIONI SMART E INGRESSO USB

- Premere il tasto HOME per accedere alla funzione Smart.

Per navigare all'interno dei menù occorre utilizzare i tasti di navigazione ▲ ▼ ◀ ▶, premere ENTER per confermare la selezione oppure premere il tasto EXIT per uscire.

14.1 DESCRIZIONE SCHERMATA HOME

Nella schermata HOME è possibile visualizzare suggerimenti, funzioni e app installate sul TV, quali:

Novità: viene suggerita la riproduzione di video in streaming.

APP in primo piano: viene visualizzato l'accesso all'app store e suggerite le app più popolari.

APPS>Multimedia: consente di visualizzare il contenuto della memoria interna del TV e del dispositivo USB (se collegato) suddiviso per categorie (Musica, Video, Foto, Cartella).

APPS>Lista applicazioni: consente di visualizzare le app installate.

Musica: viene suggerita la riproduzione di video musicali in streaming.

Sport: viene suggerita la riproduzione di video sportivi in streaming.

Sorgente: è possibile selezionare l'ingresso. Gli ingressi disponibili sono: TV, AV, VGA, HDMI1/2/3.

Impostazioni: consente di configurare o modificare le impostazioni del TV.

Preferenze: consente di cambiare l'ordine dei suggerimenti nella schermata HOME.

Immagini: consente di attivare un'allerta dopo una visione prolungata delle funzioni Smart. È possibile scegliere di attivare l'allerta dopo 1, 2 o 3 ore.

Ottimizza: consente di avviare la pulizia della cache delle funzioni Smart.

Rete: consente di visualizzare lo stato della rete o impostare una connessione cablata o senza fili (wireless).

Altre impostazioni/Impostazioni di Sistema:

Impostazioni di Rete: consente di visualizzare lo stato della rete, impostare una connessione cablata o senza fili (wireless) o configurare il TV come hotspot.

Impostazioni Ora: consente di impostare la data e l'ora del dispositivo, il fuso orario, il formato e la visualizzazione del giorno/mese/anno.

Impostazioni comuni: consente di configurare o modificare alcune impostazioni di sistema quali la lingua di sistema, la correzione ortografica e alcune funzioni della tastiera virtuale, il consenso di installare applicazioni fuori dallo Store (per esempio da dispositivo usb) e il ripristino di sistema, ovvero riportare tutte le impostazioni del TV allo stato di fabbrica, comprese la cancellazione delle app scaricate e dei canali televisivi sintonizzati. Verrà richiesto di inserire la password (default 0000).

Informazioni prodotto: consente di visualizzare le informazioni di sistema del TV.
Reset: vedi *Altre impostazioni/Impostazioni di Sistema> Impostazioni comuni*.

14.2 INSTALLAZIONE APPLICAZIONI DALLO STORE

- Dalla schermata Home portarsi su *APP in primo piano* e successivamente su *APP Store*.
- Selezionare una dell app suggerite o ricercare la app desiderata tramite il comando Ricerca (lente d'ingrandimento). Verrà richiesto di scaricare la app selezionata.

Nota: *se la app ricercata non viene trovata significa che non è compatibile con la versione di Android TV installata.*

14.3 NAVIGAZIONE INTERNET

- Dalla schermata Home portarsi su *APPS* e successivamente su *Lista applicazioni*.
- Selezionare *Browser* e utilizzare la tastiera virtuale per la ricerca dei contenuti desiderati.

15 COLLEGAMENTO AD APPARECCHI ESTERNI

Questo TV può essere collegato come monitor ad altri dispositivi esterni come lettori DVD, videoregistratori, videocamere, pc.

Seguire le istruzioni presenti sul manuale del dispositivo esterno per il corretto collegamento al televisore.

Quando si desidera vedere il segnale proveniente da dispositivo esterno, premere il tasto SOURCE sul televisore o del telecomando, selezionate l'ingresso desiderato con i tasti ▲ ▼ e confermate con ENTER.

Gli ingressi disponibili sono: DVT, ATV, AV, VGA, HDMI 1/2/3.

Per il collegamento ai vari ingressi fare riferimento al capitolo 7 INSTALLAZIONE E COLLEGAMENTI.

16 PROBLEMI E SOLUZIONI

Se il vostro televisore non funziona correttamente controllare questa breve lista prima di portare il TV presso un centro assistenza autorizzato TREVI.

In ogni caso non tentare di riparare l'apparecchio da soli, questo farebbe decadere la garanzia. Solo i centri assistenza tecnica TREVI sono autorizzati ad eseguire interventi su questo TV.

Assenza di immagine

- Controllare il collegamento d'antenna.
- Controllare il corretto inserimento dei cavi.

Immagine scadente

- Controllare il cavo d'antenna o satellitare.
- Regolare manualmente la sintonia.
- Tenere il TV lontano da fonti elettromagnetiche (lampade al neon, telefoni cellulari, ecc...).

Assenza di suono

- Controllare che non sia inserita la funzione MUTE.
- Regolare il volume.
- Verificare che il sistema audio sia BG (il sistema usato per l'Italia, solo in sorgente ATV).

Il televisore si spegne automaticamente

- Qualora il TV non riceva segnale per 10 minuti, il TV si pone automaticamente in modalità stand-by.
- È impostato l'ENTRATA IN MODALITÀ SLEEP o lo STANDBY AUTOMATICO (vedi paragrafo 11.4).

Il televisore non si connette alle funzioni Smart

- Controllare che il cavo LAN sia correttamente inserito nella presa Ethernet RJ45.
- Controllare di aver correttamente impostato la rete senza fili (wireless).

Il telecomando non funziona

- Sostituire le batterie

I comandi non rispondono

- Scollegare la presa d'alimentazione dell'apparecchio per 30 secondi per effettuare un reset.

Nota: la presenza di punti sullo schermo (fino ad un massimo di 3 punti accesi e 3 punti spenti) è possibile a causa delle caratteristiche costruttive del display a cristalli liquidi; ciò non influisce sulla qualità o durata del prodotto.

17 CARATTERISTICHE TECNICHE

- Alimentazione AC 100-240V~50/60Hz
- Assorbimento 70W Max / In stand-by <0,5W
- Display LED 40" a cristalli liquidi con retroilluminazione DLED ad alta luminosità
- Dimensioni schermo 40" (101 cm)16:9
- Display colori 16.7 milioni
- Risoluzione max Full HD 1920x1080 dpi
- Luminosità 250cd/m²
- Contrasto 5000:1
- Collegamenti 3 Ingressi HDMI
- Ingresso VGA/audio PC
- Ingresso Audio/Video
- 2 ingressi USB 2.0
- Uscita presa cuffie
- Uscita audio digitale coassiale
- Presa antenna esterna 75Ohm
- Presa antenna satellitare
- MPEG-4/H.265
- CI+
- 2x8W
- Tuner DVB-T 800x600 dpi / 60Hz
- Common Interface 1024x768 dpi / 60Hz
- Potenza d'uscita 1152x864 dpi / 60Hz
- Risoluzioni VGA 1280x720 dpi / 60Hz
- 800x600 dpi / 60Hz
- 1024x768 dpi / 60Hz
- 1152x864 dpi / 60Hz
- 1280x720 dpi / 60Hz
- 1280x768 dpi / 60Hz
- 1280x800 dpi / 60Hz
- 1280x960 dpi / 60Hz
- 1280x1024 dpi / 60Hz
- 1360x768 dpi / 60Hz
- 1920x1080 dpi / 60Hz
- Risoluzioni HDMI 480i 60Hz, 480p 60Hz
- 720p 60Hz
- 1080i 50Hz, 1080i 60Hz
- 1080p 60Hz, 1080p 24Hz
- Dimensioni con piedistallo 910(L) x 564(A) x 218(P)mm
- Dimensioni senza piedistallo 910(L) x 521(A) x 95(P)mm
- Peso 6,5Kg

18 INDICE

1	PREFAZIONE	pag. 2
2	PRECAUZIONI DI SICUREZZA	pag. 2
3	CURA E MANUTENZIONE	pag. 2
4	ALL'INTERNO DELL'IMBALLO	pag. 2
5	COMANDI E CONNESSIONI TELEVISORE	pag. 3
6	TELECOMANDO	
6.1	INSTALLAZIONE	pag. 4
6.2	DESCRIZIONI COMANDI	pag. 5
7	INSTALLAZIONE E COLLEGAMENTI	
7.1	ACCENSIONE	pag. 6
7.2	UTILIZZO CAM/CAM HD E Smart CARD	pag. 6
7.3	COLLEGAMENTO ALL'ANTENNA TV E ALLA PARABOLA SATELLITARE	pag. 7
7.4	COLLEGAMENTO TRAMITE CAVO HDMI	pag. 7
7.5	COLLEGAMENTO TRAMITE CAVO RCA A/V	pag. 8
7.6	COLLEGAMENTO TRAMITE CAVO VGA / JACK AUDIO	pag. 8
8	OPERAZIONI PRELIMINARI DTV	pag. 9
9	TELEVISIONE DIGITALE SATELLITARE	
9.1	RICERCA AUTOMATICA DEI CANALI	pag. 9
9.2	RICERCA DEI CANALI MEMORIZZATI E INSERIMENTO NELLA LISTA DEI PREFERITI	pag. 10
10	VISUALIZZAZIONE CANALI MEMORIZZATI E REGOLAZIONE VOLUME	pag. 10
11	MENU DTV	
11.1	MENU IMMAGINE	pag. 10
11.2	MENU AUDIO	pag. 11
11.3	MENU CANALE	pag. 11
11.4	MENU BLOCCO SISTEMA	pag. 12
11.5	MENU IMPOSTAZIONI ORA	pag. 13
11.6	MENU COMUNE	pag. 13
12	MODO HOTEL	pag. 14
13	TELETEXT	pag. 14
14	FUNZIONI SMART E INGRESSO USB	pag. 15
14.1	SCHERMATA HOME	pag. 15
14.2	SCHERMATA SORGENTE	pag. 16
14.3	SCHERMATA APP STORE	pag. 16
15	COLLEGAMENTO AD APPARECCHI ESTERNI	pag. 16
16	PROBLEMI E SOLUZIONI	pag. 17

17 CARATTERISTICHE TECNICHE

pag.18

18 INDICE

pag.20

Content

Safety Information.....	23
Important Safety Precautions.....	24
TV Bracket assemble.....	25
TV Buttons And Terminal Interface.....	26
External device connection diagram.....	27
Install And Connect TV.....	28
TV Stand Installation Instructions.....	28
Setup Wizard.....	29
Home Page.....	30
Media.....	33
Main Menu.....	35
Help.....	43
Specifications.....	44
Remote Controller.....	44

This user manual for reference only

Safety Information

CAUTION

**RISK OF ELECTRIC SHOCK
DO NOT OPEN**

High voltages are used in the operation of this product. to reduce the risk of electric shock, do not remove cover of the cabinet, refer servicing to qualified service personal

If the TV any changes or coarse adjustment, electric shocks to be hurt, do not attempt to open a machine-maintenance, customer contact centres needed overhaul.



The exclamation point within an equilateral triangle is intended to alert the user to the presence of important operating in the literature accompanying the appliance.

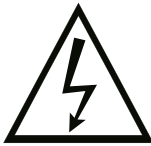

Warning
The lightning flash with arrowhead symbol within an equilateral triangle, is intended to alert the user to the presence of uninsulated dangerous voltage within the products enclosure that may be of sufficient magnitude to constitute a risk of electric shock to persons.

Important Safety Precautions

- 1) Read these instructions.
- 2) Keep these instructions.
- 3) Heed all warnings.
- 4) Follow all instructions.
- 5) Do not use this apparatus near water.
- 6) Clean only with dry cloth.
- 7) Do not block any ventilation openings. Install in accordance with the manufacturer's instructions.
- 8) Do not install near any heat sources such as radiators, heat registers, stoves, or other apparatus (including amplifiers) that produce heat.
- 9) Do not defeat the safety purpose of the polarized or grounding-type plug. A polarized plug has two blades with one wider than the other. A grounding type plug has two blades and a third grounding prong. The wide blade or the third prong are provided for your safety. If the provided plug does not fit into your outlet, consult an electrician for replacement of the obsolete outlet.
- 10) Protect the power cord from being walked on or pinched particularly at Plugs, convenience receptacles, and the point where they exit from the apparatus.
- 11) Only use attachments /accessories specified by the manufacturer.
- 12) Use only with the cart, stand, tripod, bracket, or table specified by the manufacturer, or sold with the apparatus. When a cart is used caution when moving the cart/apparatus combination to avoid injury tip-over.



- 13) Unplug this apparatus during lightning storms or when unused for long periods of time.

Caution:

- 14) To reduce the risk of fire or electric shock, do not expose this apparatus to rain or moisture.
- 15) The mains plug is used as disconnect device, the disconnect device shall remain readily operable.
- 16) The socket-out shall be installed near the equipment and shall be easily accessible.
- 17) This product should never be placed in a built-in installation such as a bookcase or rack unless proper ventilation is provided or the manufacture's instructions have been adhered to.
- 18) The apparatus shall not be exposed to dripping or splashing and that no objects filled with liquid, such as vases, shall be placed on the apparatus.
- 19) Do not place any sources of danger on the apparatus (e.g. liquid filled objects, lighted candles).
- 20) Wall or Ceiling Mounting - The appliance should be mounted to a wall or ceiling only as recommended by the manufacturer.
- 21)  Never place the TV, remote control or batteries near naked flames or other heat sources, including direct sunlight. To prevent the spread of fire, keep candles or other flames away from the TV, remote control and batteries at all times.
- 22) The USB terminal should be loaded with 0.5 A under normal operation.

These servicing instructions are for use by qualified service personnel only. To reduce the risk of electric shock do not perform any servicing other than that contained in the operating instructions unless you are qualified to do so.

- 23) The battery shall not be exposed to excessive heat such as sunshine, fire or the like.
- 24) This equipment is a Class II or double insulated electrical appliance. It has been designed in such a way that it does not require a safety connection to electrical earth
- 25) The maximum using environment temperature is 45 degrees.
The Maximum using altitude is 2000 meters

TV Bracket assemble

Fix the TV on the wall

- 1.First,put the TV on the table smoothly and put some soft cloth on the table to avoid scratching the screen.
- 2.Use the screw driver to take off the screws which are fixed on the bottom stand (the direction of the arrow, refer to the photo1).And take off the bottom stand(please take off the screws and bottom stand carefully).
- 3.Make one bracket which can fix on the wall according to the size of arrow direction of photo2 and photo3.
- 4.Drill four holes properly on the wall (the size only for reference) and put into four screws.(optional parts) Drill four holes properly on the wall (the size only for reference) and put into four screws.(optional parts)
- 5.according to the step 4,use the screwdriver to lock the screw on the back of the TV, then hang the TV on the wall.

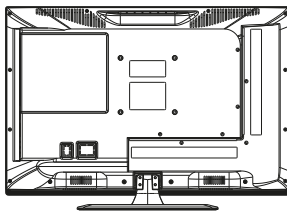

1

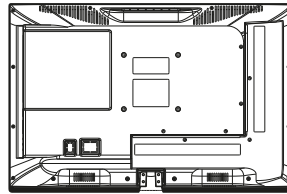

2

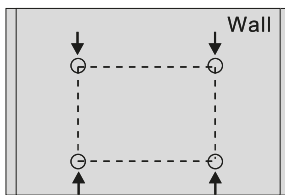

3

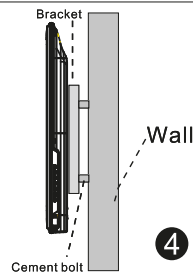

4

Note:

- 1.The bracket fixed on the wall is optional part.
- 2.when you assemble the TV, there should be no other articles on the around and front and please keep the distance from other articles.
- 3.When assemble the TV, please ask the career man to fix in order to avoid the danger.
- 4.The fixing picture is only for reference.
- 5.Please follow the use manual about bracket assemble to fix the TV.
- 6.Attach the mounting bracket from the VESA compatible wall mounting kit.

TV Buttons And Terminal Interface

TV Buttons

Note: The following is only functional schematic, And the actual position and arrangement of different models may be different.



: Turn ON/OFF Power.

SOURCE: External Signal Input Selection.

MENU: Display Main MENU And Confirm MENU Item Selection.

CH+/-: Selecting Channel.

VOL+/-: Adjusting Volume.

Terminal Interface

Note: The following are the various terminal interface, the actual position and arrangement, the number of different models may be different.

	<p>AV input External AV Signal Input And Relevant Right/Left Sound Channel</p>		<p>EARPHONE output When earphones are plugged in, speakers are disabled</p>
	<p>CI SLOT The card reader input CI (common interface) this requires CAM (conditional access module) used for pay TV.</p>		<p>USB input Connect a USB device here to play its media files or to record programs via the PVR function.</p>
	<p>HDMI input Digital signal input from HDMI video connector.</p>		<p>COAXIAL Connect the SPDIF receiver.</p>
	<p>ANT 75 Connect the antenna/cable tv input (75/VHF/UHF)</p>		<p>SAT Connect the satellite tv input</p>
	<p>VGA input PC analog signal input</p>		<p>RJ45 Connect the Internet</p>
	<p>PC AUDIO INPUT VGA input and audio input when VGA input</p>		

External device connection diagram

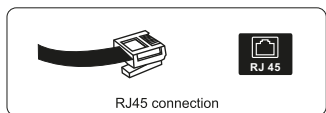
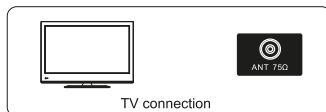
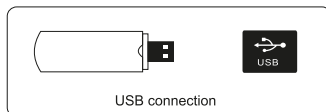
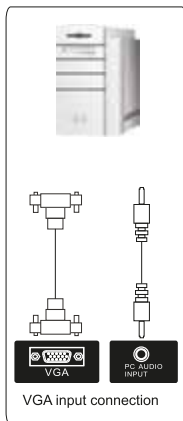
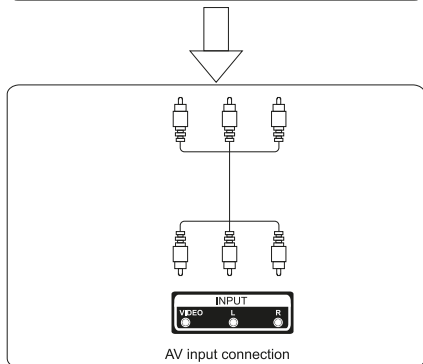
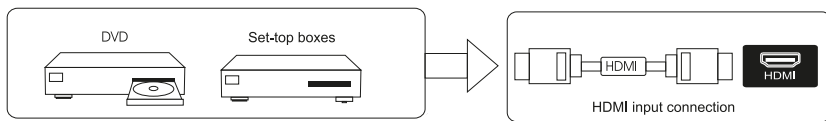

Install And Connect TV

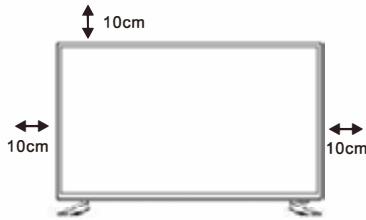

Set your TV

To put your TV in a firm place which can bear the weight of the TV.

To avoid danger, please don't expose the TV near water or heating place (such as light, candle, heating machine), do not block the ventilation at the back of TV.

Connect antenna and power

1. Connect the antenna cable to the antenna socket on the back of the TV.
2. To plug the power cord of TV (AC 100-240V~ 50/60Hz).

Turn on TV

3. Press the power button of the TV the indication light will turn to green. if it is on standby mode (the light is red), press the power button on the remote control to turn on the TV.

Note:

Picture for reference purposes only.

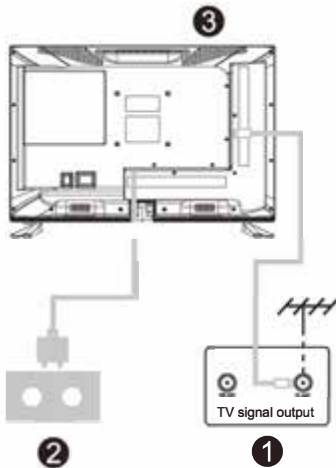

TV Stand Installation Instructions

1. Open the carton and remove the TV and scattered accessories and base (some models without base).
2. To avoid the damage of the TV, covered with a soft mattress, put it on the table, face down on a soft mattress.
3. Clip base on card slot as the direction of arrow shown.
4. The installation is completed.



SETUP WIZARD

Connect an RF cable from the Tv's input called "RF-In" and to your TV Aerial socket
Press ENTER button to select the Start the setup.



Press **▼** / **▲** button to select the language.
Press **ENTER** button to sure, and press **▶** button to setup country.



Press **▼** / **▲** button to select the country.
Press **ENTER** button to sure, and press **▶** button to connect the WIFI.



Press **ENTER** button to connect the WIFI.
Press **▶** button to select the input source.



Press **▼** / **▲** button to select the input SOURCE



HOME PAGE

HOME

Press **【▼】** / **【▲】** button to select HOME menu.

Press **【▼】** / **【▲】** button to select.

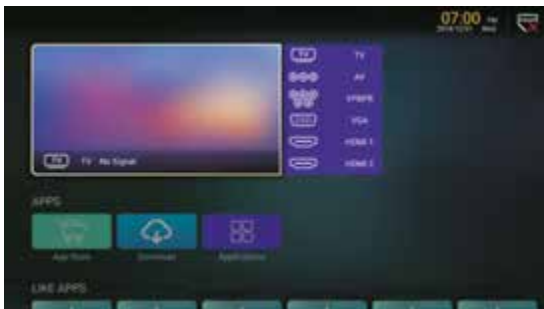

APPS/LIKE_APPS

Press **【▼】** / **【▲】** button to to select Application/User adds ,and add app.



Press **【▼】** / **【▲】** / **【◀】** / **【▶】** to select App to install.



Settings

Press **▼** / **▲** / **◀** / **▶** button to enter Settings.



System Setting

Press **▼** / **▲** / **◀** / **▶** to select the Settings in the Launcher.

Press **ENTER** to enter the sub-menu. Press **◀** / **▶** to select (Network/Time/General/About) .

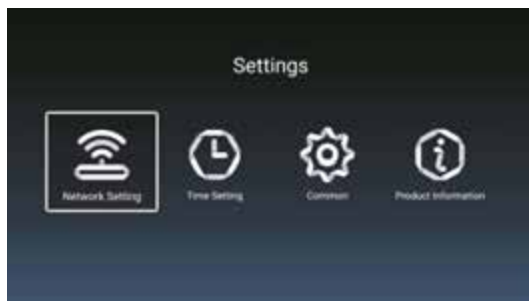

Network Setting



Wireless Network



Time Setting

Press the ◀ / ▶ to select the Time to set.



- Auto Attach Get the current time and date automatically.
- Time Zone Select the local time zone.
- Daylight Saving Select the daylight saving time
- 24 Hours Select the 12 hours or 24 hours.

Common Setting

Press ◀ / ▶ to to select the common and set the Common setting.



- Language Setting Select current display language.
- Input Method Select the Input method.
- System Upgrade Upgrade to the newest system version.
- System Recovery Recovery system to original state.
- Permission Manage Setting the permissions for APP

Product Information

Information about the TV.

Press ◀ / ▶ to select the About.



Media

Press ▼/▲/◀/▶ to select the Media in the Launcher.









Press **ENTER** to enter Media and press ◀/▶ to select (Video/Music/Photo).



Video

Press ◀/▶ to select video.









-  Press to play previous movie.
-  Press to play fast backward.
-  Press to stop/play the movie.
-  Press to play fast forward.
-  Press to play next movie.
-  Press to view the information of the movie. (Resolution/Size/Duration/Bitrate)
-  Press to set the Audio Track/Select Subtitle/Region Language/Play Mode/Aspect Ratio.
-  Press to select the movie to play.

Music

Press ◀ / ▶ to select music.









-  Press to play fast backward.
-  Press to stop/play the music.
-  Press to play fast forward.
-  Press to view the information of the music.(Mine Type/Size/Bitrate)
-  Press to set the Play Mode(Repeat All/Repeat One/Random/None).
-  Press to select the music to play.

Photo

Press ◀ / ▶ to select photo.



-  Press to rotate anticlockwise the picture.
-  Press to stop/play the picture.
-  Press to rotate clockwise the picture.
-  Press to view the information of the picture.(Size/Resolution)
-  Press to set the Play Mode(Aspect Ratio/Playback duration).
-  Press to select the photo to play.

INPUT SOURCE

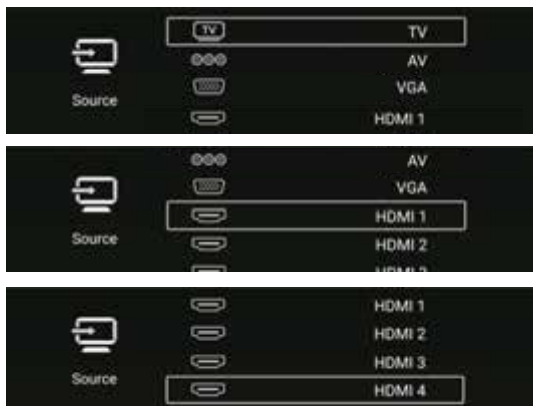

Press SOURCE button to enter Input Source menu.

Press **▼** / **▲** button to select .

Press ENTER to select source.

MAIN MENU

PICTURE

Press **◀** / **▶** button to select picture .

Press ENTER to enter setting.

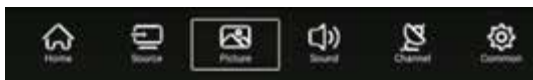

1. Press **▼** / **▲** to select: Picture Mode/Contrast/Brightness/Color/Sharpness/Backlight/Noise Reduction/Color Temp/More Setting

2. Press **◀** / **▶** to adjust or select.



Picture Mode

Press **【▼】 / 【▲】** button to select Picture Mode, then press **【◀】 / 【▶】** button to select.
(Optional: Standard,Movie,Vivid,Energy Saving,User).

Standard	The default mode, to make users experience high-quality images under normal light.
Movie	This mode is more suitable for watching movies.
Vivid	Image colors more beautiful, more vivid picture.
Energy Saving	Reduce screen brightness, improved contrast for energy saving.
User	User-defined picture settings.

Contrast/Brightness/Colour/Sharpness/Hue/Backlight

Press **【▼】 / 【▲】** to select, and press **【◀】 / 【▶】** to adjust.

Contrast	Adjust image contrast.
Brightness	Adjust image brightness.
Color	Adjust image color density.
Sharpness	Adjust the image edge sharpness.
Backlight	Adjust the screen backlight brightness.

Noise Reduction

Setting the option to eliminate image noise intensity.

Press **【▼】 / 【▲】** to select Noise Reduction, and press **【◀】 / 【▶】** to select.
(Optional: Off, Low, Medium, High, Auto).

Color Temp

Adjust the overall color of the image.

Press **【▼】 / 【▲】** to select Colour Temperature. press **【◀】 / 【▶】** to select.
(Optional: Cool, Normal, Warm).

Cool	Produces a gentle blue-hued image.
Normal	Produces a vivid image.
Warm	Produces a red-hued image.

More Setting

Press **【▼】 / 【▲】** to select More Setting

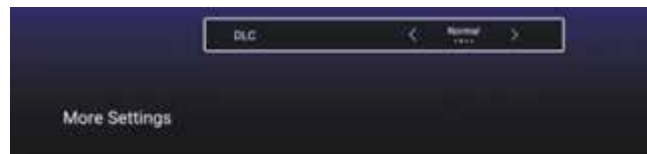

DLC

Press **【▼】 / 【▲】** to select DLC, press **【◀】 / 【▶】** to select Dark/Normal/Bright/Off.

Sound

Press **MENU** button to display the main menu. Press **【◀】 / 【▶】** button to select **SOUND** in the main menu,



Press **【▼】 / 【▲】** to select: Sound Mode/Bass/Treble/Balance/AVC/More setting.

Press **ENTER / 【◀】 / 【▶】** to select or adjust.



Sound Mode

Press **【▼】 / 【▲】** button to select **Sound Mode**, then press **【◀】 / 【▶】** button to select. (Optional: Standard, Music, Theater, News, User).

Standard	Produces a balanced sound in all environments.
Music	Preserves the original sound. Good for musical programs.
Theater	Enhances treble and bass for a rich sound experience.
News	Enhanced voice.
User	Select to customize picture settings.

Bass Adjust the bass.

Treble Adjust the treble.

Balance Adjust the left and right channel output balance.

Press **【▼】 / 【▲】** button to select Balance, then press **【◀】 / 【▶】** button to adjust.

Balance

Press **【▼】 / 【▲】** button to select Balance, then press **【◀】 / 【▶】** button to adjust.

AVC

Press **【▼】 / 【▲】** button to select AVC, then press **【◀】 / 【▶】** button to choose ON/OFF. After opening the AVC, Once the volume is set, regardless of any difference TV Version printed on each channel, it can make the speaker volume remained stable.

More Setting



SPDIF

Press **【▼】** / **【▲】** button to select SPDIF, then press **【◀】** / **【▶】** button to choose OFF/RAW/PCM.

SPDIF Delay

Press **【▼】** / **【▲】** button to select SPDIF Delay, then press **【◀】** / **【▶】** button to adjust.

Surround

Achieve better surround sound effect.

Press **【▼】** / **【▲】** button to select Surround, then press **【◀】** / **【▶】** button to choose ON/OFF.

Audio Only

After the opening screen is not displayed only plays sound

Press **【▼】** / **【▲】** button to select Audio Only, then press **【◀】** / **【▶】** button to choose ON/OFF.

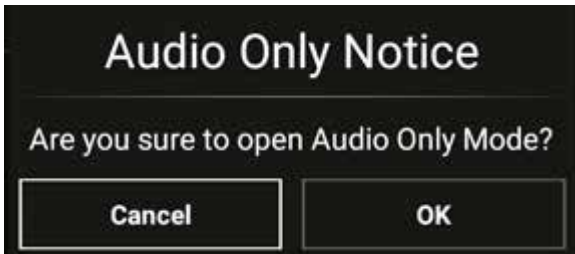

Channel

Press **MENU** button to display the main menu. Press **◀** / **▶** button to select **CHANNEL** in the main menu.

Press **▼** / **▲** button to select. Press **ENTER** / **◀** / **▶** to enter

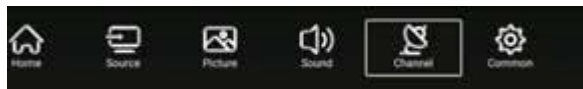

Antenna Type-Air

Select the Air/Cable to tune.

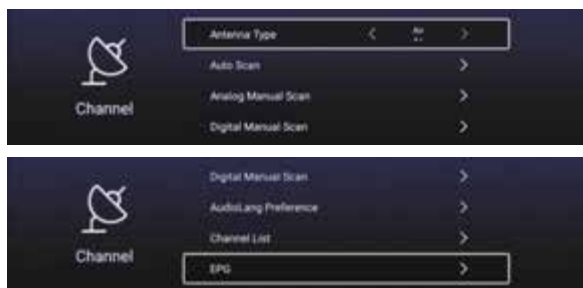

Auto Scan

Press **▼** / **▲** button to select Auto Scan, press **ENTER** to start Auto Scan.

Analog Manual Scan

Press **▼** / **▲** button to select Analog Manual Scan, press **ENTER** to start Scan.

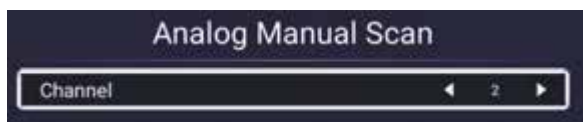

Digital Manual Scan

Press **▼** / **▲** button to select Digital Manual Scan, press **ENTER** to start Scan.

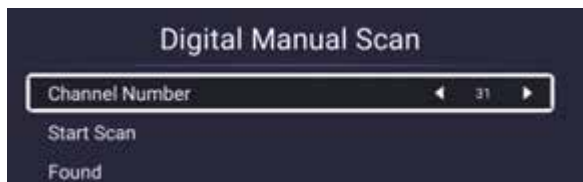

AudioLang Preference

Press **【▼】 / 【▲】** button to select AudioLang Preference to select the audio language.

Channel List

Press **【▼】 / 【▲】** button to select Channel List to list,press MENU button edit the channel (Skip/Delete/Fav).

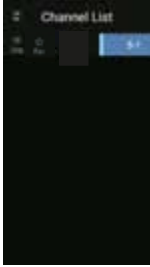
**Antenna Type-Cable**

Select the Air/Cable to tune

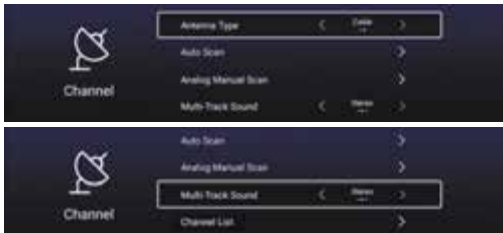
**Auto Scan**

Press **【▼】 / 【▲】** button to select Auto Scan, press **ENTER** to start Auto Scan.

Analog Manual Scan

Press **【▼】 / 【▲】** button to select Analog Manual Scan, press **ENTER** to start Scan.

Multi-Track Sound

Press **【▼】 / 【▲】** button to Multi-Track Sound, press **ENTER** to select Mono /Stereo /SAP.

Channel List

Press **【▼】 / 【▲】** button to select Channel List to list,press MENU button edit the channel (Skip/Delete/Fav).

System Lock

Press **MENU** button to display the main menu. Press **◀** / **▶** button to select **System Lock**.

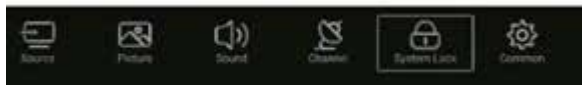

Press **▼** / **▲** button to select **Change Password/System Lock**. Press **ENTER** / **◀** / **▶** to enter.

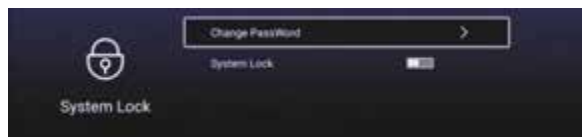

Change Password

Press **▼** / **▲** button to select Change Password.



Common

Press **MENU** button to display the main menu. Press **◀** / **▶** button to select **common** in the main menu,

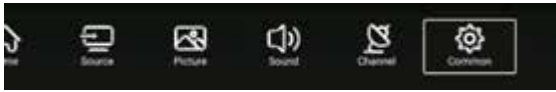

Press **▼** / **▲** button to select: **OSD Timer/Sleep Timer/Blue Screen/Closed Caption/Menu Reset**
 Press **ENTER** / **◀** / **▶** to enter.



OSD Timer

Press **▼** / **▲** button to select OSD Timer, Press **◀** / **▶** to select.
 (Optional: off,5sec,15sec,30sec).

Sleep Timer

Press **▼** / **▲** button to select Sleep Timer, Press **◀** / **▶** to select.
 (Optional: off, 15min,30min,45min,60min,90min, 120min,240min).

Blue Screen

Press **▼** / **▲** button to select Blue Screen,
 Press **◀** / **▶** to select ON/OFF.

Closed Caption

Press **▼** / **▲** button to select Closed Caption. Press **◀** / **▶** to select.
 (Optional: off,CC1,CC2,CC3,CC4, Text1,Text2,Text3.Text4).

HDMI CEC

Press **▼** / **▲** button to select Menu Blue.
 Press **◀** / **▶** to select Cancel/ok to reset the previous setting.



- HDMI CEC Switch: Press **◀** / **▶** button to turn the HDMI CEC on or off
- Tv Auto Power On: Press **◀** / **▶** button to turn the Tv Auto Power On or off
- Device Auto Power Off: Press **◀** / **▶** button to turn the Device Auto Power On or off
- HDMI ARC: Press **◀** / **▶** button to turn the HDMI ARC On or off
- Device List: Press **ENTER** button to open the main menu of device

Menu Reset

Press **▼** / **▲** button to select Menu Blue.
 Press **◀** / **▶** to select Cancel/ok to reset the previous setting.

Help

No power	<ul style="list-style-type: none"> ● Check if the AC cord of TV is plugged in or not. If there's still no power, please disconnect the plug, and reconnect to the socket after 60 seconds. Turn the power back on.
Signal not received properly	<ul style="list-style-type: none"> ● Double or phantom images may appear on your TV if there are high buildings or mountains close to where you are. You can adjust the image thru manual operation: consult instruction of vernier regulation, or adjust the direction of the external antenna. ● If you use an indoor antenna, under certain circumstances signal reception may be more difficult. Adjust the direction of the antenna for optimum reception. If this does not improve reception, you may have to switch to an external antenna.
No picture	<ul style="list-style-type: none"> ● Check if the antenna at the back of the TV is connected properly. ● View other channels to see if the problem still occurs.
Video appears with no audio	<ul style="list-style-type: none"> ● Try increasing the volume. ● Check if the TV's sound is on mute or not.
Audio is present, but video does not appear or is discolored	<ul style="list-style-type: none"> ● Try adjusting the contrast and brightness.
Static noise affects video and audio quality	<ul style="list-style-type: none"> ● Check if the antenna at the back of the TV is connected properly.
Broken lines on screen	<ul style="list-style-type: none"> ● Electrical appliances such as hair dryers or vacuums etc. may be interfering with your TV set. Switch these appliances off.
Remote doesn't work	<ul style="list-style-type: none"> ● Make sure the plastic bag which came with the remote control is removed. Try using the remote in a shorter distance from the TV. Check if the placement of the batteries is correct, or try using new batteries with the remote control. ● The TV will go into Standby mode if it receives no response in a few minutes.
No video (PC mode)	<ul style="list-style-type: none"> ● Please check if the cable is connected to the VGA port correctly, or if the cable is bent in some places.
Vertical line blinking (PC Mode)	<ul style="list-style-type: none"> ● Enter the main menu, and adjust the vertical placement to eliminate the vertical line.
Horizontal tearing (PC Mode)	<ul style="list-style-type: none"> ● Adjust the horizontal placement of the screen to clear any horizontal lines.
Screen is too bright or dark (PC Mode)	<ul style="list-style-type: none"> ● Adjust the brightness or contrast in the main menu.
No response from the PC	<ul style="list-style-type: none"> ● Check if the PC's display resolution is set to a compatible resolution for the TV.
Lines appearing when a device is connected to the RCA port	<ul style="list-style-type: none"> ● Make sure you are using a cable of good quality.
Problems are unresolved	<ul style="list-style-type: none"> ● Unplug the power cable and wait for 30 seconds, then reconnect to the socket. If problems still persist, do not attempt to repair the TV by yourself. Kindly contact the service center.

Do not leave your TV displaying a static image, whether it is from a paused video, menu screen, etc. for an extended period of time, doing so will damage the display and may cause image burn-in.

Specifications

	Operation Frequency	Transmitting Power
WiFi	2400~2483.5	Less Than 100mW

Screen Size	TV System	Preset Channels	Speaker Output
40"	PAL/NTSC	PAL:0-199,NTSC:AIR 2-69 CABLE1-125	8W+8W
	Power Consumption	Main accessories	
	70W	User's manual x1	
		Remote controller x1	

★ LIFE TIME : 60,000 Hrs

Remote Controller

Battery Installation:

Remove the battery compartment lid on the rear of the remote control by sliding the lid down, then off. Put two AAA batteries inside the battery compartment with their + and - ends aligned as indicated. Do not mix old and new batteries or different types of batteries. Refix the battery compartment lid. Slide the lid until you hear it click into place.

Using the Remote Control:

Unless stated otherwise, the remote control can operate all the features of the TV.

Always point the remote control directly at the remote sensor in the front of the TV.

CAUTION:

Batteries installed in the unit should not be exposed to excessive heat such as sunshine, fire and the like.

- 1.POWER:** Turn on the TV or enter standby mode.
- 2.MUTE:** Turn off the sound and turn on when press again.
- 3.0-9:** Figures "0-9" are used to directly input channel number.
- 4.LIST:** Press to open the channels list.
- 5.**  Press this button to toggle between the current and the previous programme you were viewing
- 6.S.MODE:** Select the different sound mode directly.
- 7.SLEEP:** Set the sleep time.
- 8. MTS:** Press to select the MTS mode.(for example,Nicam , BTSC,MONO,STEREO .eg)
- 9.P.MODE:** Select the different picture mode directly.
- 10.MENU:** Start system menu and return to upper menu.
- 11.SOURCE:** Input source selection button.

12. ▲▼◀▶ Press ▼▲ button to select items.
Press ▶◀ button to adjust it.
13. **ENTER**: To confirm the choice with the highlighted menu item.
14. **EXIT**: Press to exit the OSD menu.
15. **INFO**: Press to display the source and channel's display.
16. **VOL+**: Increase the volume.
17. **REFRESH**: Refresh page.
HOLD: HOLD On or Off for current page display .
18. **VOL-**: Decrease the volume.
19. **CAP**: A key to the current image is saved to the disk.
20. **PLAY/PAUSE**: Press to PLAY/PAUSE in the USB mode. start play and PAUSE ,in USB mode.
CANCEL: When a page is selected in the mode of text, it may take some time before it becomes available, pressing the CANCEL key will return to the TV mode. When the required page is found , the page number will appear at the top of the TV picture, press the CANCELkey to return to the mode of text for you to browse this page.
21. **TV/RADIO**: When watching channel, allows you to switch between TV and Radio modes.
22. **STOP**: Press to STOP in the USB mode.
MIX: TV and TXT pictures are mixed together (transparent background)
23. **GREEN/RED/YELLOW/CYAN button**
24. **CH+**: Increase the program.
25. **HOME**: A key back to the android home page.
26. **CH-**: Decrease the program.
27. **ASPECT**: Aspect function.
28. **MOUSE**: Mouse switch.
SIZE: Change the size of display in Teletext mode.
29. **SUBTITLE**: To display subtitle in USB mode.
30. Not enabled
31. Not enabled
32. **FAV**: Press to add or remove your favorite channels under tv menu.
33. **FF**: Press to fast forward in USB mode.
TXT: Switch the teletext on and off.
34. **PREV**: Press to skip backwards in USB mode
SUB. PG: Press to access sub page.
35. **FR**: Press to fast reverse in USB mode.
INDEX: Request the Index page in Teletext mode.
36. **NEXT**: Press to skip forward in USB mode.
REVEAL: Reveal or Hide the hidden words.

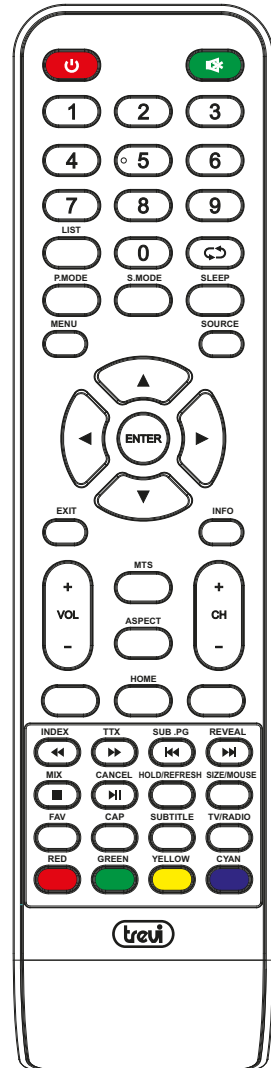



INFORMAZIONI AGLI UTENTI ai sensi del Decreto Legislativo N° 49 del 14 Marzo 2014 “Attuazione della Direttiva 2012/19/UE sui rifiuti di apparecchiature elettriche ed elettroniche (RAEE)”

Il simbolo del cassonetto barrato riportato sull'apparecchiatura indica che il prodotto alla fine della propria vita utile deve essere raccolto separatamente dagli altri rifiuti. L'utente dovrà, pertanto, conferire l'apparecchiatura integra dei componenti essenziali giunta a fine vita agli idonei centri di raccolta differenziata dei rifiuti elettronici ed elettrotecnici, oppure riconsegnarla al rivenditore al momento dell'acquisto di nuova apparecchiatura di tipo equivalente, in ragione di uno a uno, oppure 1 a zero per le apparecchiature aventi lato maggiore inferiore a 25 cm. L'adeguata raccolta differenziata per l'avvio successivo dell'apparecchiatura dimessa al riciclaggio, al trattamento e allo smaltimento ambientale compatibile contribuisce ad evitare possibili effetti negativi sull'ambiente e sulla salute e favorisce il riciclo dei materiali di cui è composta l'apparecchiatura. Lo smaltimento abusivo del prodotto da parte dell'utente comporta l'applicazione delle sanzioni amministrative di cui al D.Lgs n. Decreto Legislativo N° 49 del 14 Marzo 2014.

TREVI persegue una politica di continua ricerca e sviluppo, pertanto i prodotti possono presentare caratteristiche diverse da quelle descritte.



Precautions for correct disposal of the product.

The symbol shown on the equipment indicates that waste must be disposed of in “separate collection” and so the product must not be disposed of together with urban waste.

The user must take the product to special “separate waste collection centres” provided by local government, or deliver it to the retailer against the purchase of a new product.

Separate collection of waste and subsequent treatment, recycling and disposal operations promotes the production of equipment with recycled materials and limits negative effects on the environment and on health caused by improper handling of waste.

Illegal disposal of the product leads to the enforcement of administrative penalties.



Recommandations pour l'élimination correcte du produit.

Le symbole figurant sur l'appareil indique que le produit fait l'objet d'une “collecte séparée”. C'est pourquoi, le produit ne doit pas être éliminé avec les déchets urbains.

L'utilisateur doit remettre le produit auprès de “décharges spécialisées de collecte séparée” prévues par les autorités locales, ou bien le rendre au revendeur quand il achètera un nouvel appareil équivalent.

La collecte séparée du produit et les opérations successives de traitement, recyclage et élimination favorisent la production d'appareils composés par des matériaux recyclés ainsi que permettent d'éviter des effets négatifs sur l'environnement et sur la santé des personnes suite à une gestion impropre du déchet. Toute élimination abusive du produit entraîne l'application de sanctions administratives.



■ Hinweise zur ordnungsgemäßen Entsorgung des Produkts.

Das auf dem Gerät angebrachte Symbol weist darauf hin, dass das Altgerät "getrennt zu sammeln" ist und das Produkt daher nicht zusammen mit dem Gemeindeabfall entsorgt werden darf.

Der Benutzer muss das Produkt zu den entsprechenden, von der Gemeindeverwaltung eingerichteten "Wertstoffsammelstellen" bringen oder dem Händler beim Kauf eines neuen Produkts übergeben.

Die getrennte Müllsammlung und anschließende Aufbereitung, Wiederverwertung und Entsorgung fördern die Herstellung von Geräten unter Verwendung wiederverwerteter Materialien und vermindern die negativen Auswirkungen auf die Umwelt und Gesundheit in Folge einer falschen Müllverwaltung. Die widerrechtliche Entsorgung des Produkts führt zur Auferlegung von Verwaltungsstrafen.



■ Advertencias para la correcta eliminación del producto.

El símbolo que aparece en el aparato indica que el residuo debe ser objeto de "recogida selectiva" por tanto el producto no se debe eliminar junto con residuos urbanos.

El usuario deberá entregar el producto a los "centros de recogida selectiva" creados por las administraciones municipales o bien al distribuidor cuando adquiera un nuevo producto.

La recogida selectiva del residuo y las sucesivas operaciones de tratamiento, recuperación y eliminación favorecen la fabricación de aparatos con materiales reciclados y limitan los efectos negativos en el medio ambiente y la salud causados por una gestión incorrecta del residuo.

La eliminación abusiva del producto da lugar a la aplicación de sanciones administrativas.



■ Advertências para a correcta demolição do produto.

O símbolo indicado na aparelhagem indica que o resíduo deve ser objecto de "recolha separada" portanto o produto não deve ser desmantelado junto dos resíduos urbanos.

O utilizador deverá entregar o produto nos apropriados "centros de recolha diferenciada" predispostos pelas administrações comunais, ou entregá-lo ao revendedor em troca de uma compra de um novo produto.

A recolha diferenciada do resíduo e as sucessivas operações de tratamento, recuperação e desmantelamento favorecem a produção de aparelhagens com materiais reciclados e limitam os efeitos negativos no ambiente e na saúde causados por uma gestão imprópria do resíduo.

O desmantelamento abusivo do produto comporta a aplicação de sanções administrativas.



■ Προειδοποιήσεις για τη σωστή διάθεση του προϊόντος.

Το σύμβολο που απεικονίζεται επάνω στη συσκευή υποδεικνύει ότι το απόβλητο πρέπει να αποτελείσει αντικείμενο "χωριστής συλλογής" ως εκ τούτου το προϊόν δεν πρέπει να διατίθεται μαζί με τα αστικά απόβλητα.

Ο χρήστης θα πρέπει να παραδώσει το προϊόν στα ειδικά "κέντρα διαφοροποιημένης συλλογής" που έχουν διευθετηθεί από τις δημοτικές διοικήσεις, ή να το παραδώσει στο κατάστημα πώλησης με την αγορά ενός νέου προϊόντος.

Η διαφοροποιημένη συλλογή του αποβλήτου και οι ακόλουθες επεμβάσεις επεξεργασίας, ανάκτησης και διάθεσης βοηθούν την παραγωγή συσκευών με ανακυκλωμένα υλικά και περιορίζουν τις αρνητικές επιπτώσεις για το περιβάλλον και την υγεία που προκαλούνται από την ακατάλληλη διαχείριση του αποβλήτου.

Η αυθαίρετη διάθεση του προϊόντος συνεπάγεται την εφαρμογή διοικητικών κυρώσεων.



- EN** If you will not find your language on the instruction manual, please go on our website www.trevi.it to find it
- FR** Si vous ne trouvez pas votre langue sur le mode d'emploi, veuillez vous visiter sur notre site Web www.trevi.it de le trouver
- DE** Wenn Sie Ihre Sprache auf die Bedienungsanleitung nicht finden, gehen Sie bitte auf unsere Webseite www.trevi.it zu finden
- ES** Si no encuentras tu idioma en el manual de instrucciones, por favor vaya a nuestra página web www.trevi.it se encuentra
- PT** Se você não vai encontrar sua língua sobre o manual de instruções, por favor, vá em nosso site www.trevi.it para encontrá-lo

DICHIARAZIONE DI CONFORMITÀ UE SEMPLIFICATA

Il fabbricante TREVI dichiara che il tipo di apparecchiatura radio LTV 4008 SMART è conforme alla direttiva 2014 / 53 / UE.

Il testo completo della dichiarazione di conformità EU è disponibile al seguente indirizzo Internet

<https://www.trevi.it/dms/zidi/TREVI/DOCLTV4008SMART.pdf>

SIMPLIFIED EU DECLARATION OF CONFORMITY

Hereby TREVI Spa declares that the radio equipment type LTV 4008 SMART is in compliance with directive 2014 / 53 / EU.

The full text of the EU declaration of conformity is available at the following internet address

<https://www.trevi.it/dms/zidi/TREVI/DOCLTV4008SMART.pdf>

