

SONY

TV

Per iniziare [1]

- Telecomando [2]
 - Uso del telecomando [3]
 - Uso del telecomando [4]
- Collegamento dei terminali [5]
- Come si accendono i LED [6]
- Menu Home [7]
- Selezione degli ingressi [8]
- Esecuzione della calibrazione acustica automatica [9]
- Caratteristiche di accessibilità [10]

Funzioni utili [11]

- Ricerca di contenuti/controllo del televisore mediante la voce [12]
 - Uso del microfono sul telecomando [13]
 - Uso del microfono incorporato sul televisore (solo per i televisori dotati di microfono incorporato).[14]
- Selezione della Tipo di contenuto in base al contenuto corrente [15]
- Menu Giochi [16]
- Utilizzo delle app [17]
 - Installazione di app [18]
 - Fruizione di app e servizi di streaming video sicuri (Sicurezza e limitazioni).[19]
 - Visualizzazione di contenuti Internet [20]
- Trovare il telecomando (solo per i modelli dotati di telecomando con segnale acustico incorporato).[21]
- Uso dell'Webcam con microfono integrato [22]

Guardare il televisore [23]

- Guardare programmi televisivi [24]
 - Spiegazione delle icone sulla barra delle informazioni [25]
 - Uso della guida ai programmi [26]
 - Ricezione di trasmissioni digitali [27]
 - Ricezione di trasmissioni satellitari [28]

- Ordinamento o modifica dei canali [29]
- Utilizzo del Menu TV [30]
- Uso dei servizi di trasmissione televisiva interattivi [31]
- Funzioni utili durante la visione del televisore [32]
- Regolazione della qualità immagine/audio/schermo in base alle proprie preferenze [33]
 - Regolazione della qualità dell'immagine [34]
 - Regolazione dello schermo [35]
 - Regolazione della qualità audio [36]
 - Livellamento automatico del Volume [37]
 - Bilanciamento [38]
 - Regolazione automatica della qualità audio/immagine [39]
- Visualizzazione dei sottotitoli [40]

Registrazione di programmi televisivi [41]

- Registrazione con un dispositivo HDD USB [42]
 - Abbinamento di un dispositivo HDD USB [43]
 - Registrazione col timer [44]
 - Informazioni relative alla registrazione con un dispositivo HDD USB [45]
- Fruizione/cancellazione del contenuto registrato [46]
- Legenda dei simboli visualizzati nella lista dei titoli registrati [47]

Uso del televisore con altri dispositivi [48]

- Dispositivi USB [49]
 - Riproduzione di contenuti memorizzati su un dispositivo USB [50]
 - Informazioni sui dispositivi USB utilizzati per memorizzare foto e musica [51]
- Ricevitore cavo/satellite, lettore Blu-ray o DVD [52]
 - Collegamento di un ricevitore cavo/satellite, lettore Blu-ray o DVD [53]
 - Guardare dischi Blu-ray e DVD [54]
 - Controllo del ricevitore cavo/satellite mediante il telecomando del televisore [55]
- Visualizzazione sul televisore della schermata app di iPhone/smartphone o iPad/tablet [56]
- Computer, fotocamere e videocamere [57]
 - Collegamento di un computer e visualizzazione del contenuto memorizzato [58]
 - Collegamento di una fotocamera o videocamera e visualizzazione del contenuto memorizzato [59]
- Sistema audio (ad esempio ricevitore AV o sound bar) [60]

- [Emissione del suono da un sistema audio](#) [61]
- [Collegamento di un sistema audio](#) [62]
- [Regolazione di un sistema audio](#) [63]
- [Uso della TV come altoparlante centrale](#) [64]
- [Formati audio](#) [65]
- [Accesso alle impostazioni del sistema audio](#) [66]
- [Console per videogiochi](#) [67]
- [Ascolto dell'audio 3D surround tramite speaker con archetto o cuffie](#) [68]
- [Dispositivi Bluetooth](#) [69]
 - [Collegamento di un dispositivo Bluetooth](#) [70]
 - [Profili Bluetooth supportati](#) [71]
- [Regolazione delle impostazioni di sincronizzazione AV](#) [72]
- [Dispositivi compatibili con BRAVIA Sync](#) [73]
 - [Panoramica su BRAVIA Sync](#) [74]
 - [Uso delle funzioni disponibili con dispositivi compatibili con BRAVIA Sync](#) [75]
 - [Regolazione delle impostazioni BRAVIA Sync](#) [76]
- [Visualizzazione delle immagini in 4K da dispositivi compatibili](#) [77]
 - [Visualizzazione di immagini con risoluzione 4K](#) [78]
 - [Impostazioni per la visualizzazione di immagini attraverso l'ingresso HDMI con qualità superiore](#) [79]
- [Guida alla connettività BRAVIA](#) [80]
- [File e formati supportati](#) [81]
 - [Foto](#) [82]
 - [Musica](#) [83]
 - [Video](#) [84]
 - [Frequenze di campionamento audio \(per video\)](#) [85]
 - [Sottotitoli esterni](#) [86]

[Collegamento a una rete](#) [87]

- [Collegamento a una rete](#) [88]
 - [Collegamento a una rete tramite cavo LAN](#) [89]
 - [Collegamento a una rete tramite Wi-Fi](#) [90]
- [Funzioni della rete domestica](#) [91]
 - [Regolazione delle impostazioni della rete domestica](#) [92]
 - [Riproduzione di contenuti da un computer](#) [93]
 - [Riproduzione di contenuti da un server multimediale](#) [94]

Impostazioni [95]

- Utilizzo di Impostazioni rapide [96]
- Utilizzo del Dashboard eco [97]
- Canali & Ingressi [98]
- Visualizzazione e suono [99]
- Rete e Internet [100]
- Account e accesso [101]
- Privacy [102]
- App [103]
- Sistema [104]
- Telecomandi e accessori [105]
- Guida e feedback [106]
- Timer e orologio [107]

Risoluzione dei problemi [108]

- Ripristino (riavvio) del televisore [109]
- Aggiornamenti software [110]
- Autodiagnosi [111]
- Domande più frequenti relative alla risoluzione dei problemi [112]

Indice/Altro [113]

- Indice [114]
- Informazioni sulla Guida [115]
- Struttura della Guida [116]
- Specifiche [117]
- Sito di assistenza [118]
- Mantenere il televisore aggiornato [119]
- Ripristino dati di fabbrica [120]
- Informazioni sui marchi [121]

[1]

Per iniziare

Telecomando In questa sezione viene descritto il telecomando.

Collegamento dei terminali

[Come si accendono i LED](#)

[Menu Home](#)

[Selezione degli ingressi](#)

[Esecuzione della calibrazione acustica automatica](#)

[Caratteristiche di accessibilità](#)

[2] Per iniziare

Telecomando

Selezionare il telecomando.



[3] Telecomando | Telecomando

Uso del telecomando

Tasti del telecomando

Il telecomando in dotazione, la disposizione dei pulsanti, i nomi dei pulsanti e le funzioni disponibili possono variare a seconda del modello, dell'area geografica e del paese.

Fare clic su un tasto sull'immagine del telecomando per visualizzare una descrizione.

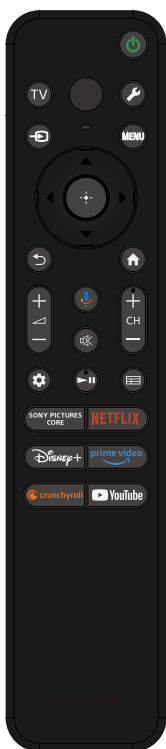

(Alimentazione)

Attiva o passa alla modalità standby/connesso in standby.

TV

Seleziona un canale o un ingresso del televisore, e consente di visualizzare la Menu TV. Per i dettagli, consultare la pagina [Utilizzo del Menu TV](#).

(MIC)

Parlare qui per utilizzare il microfono nel telecomando. È presente un LED sopra il microfono.

(Impostazioni rapide)

Visualizzare Impostazioni rapide. Per i dettagli, consultare la pagina [Utilizzo di Impostazioni rapide](#).

Suggerimento

- È possibile utilizzare la comoda funzione [Trova telecomando] per localizzare il telecomando premendo il pulsante di accensione sul televisore. Per i dettagli, consultare [Trovare il telecomando \(solo per i modelli dotati di telecomando con segnale acustico incorporato\)](#).

(Selezione ingresso)

Visualizzare e selezionare la sorgente di ingresso, ecc. Per i dettagli, consultare la pagina [Selezione degli ingressi](#).

MENU

Accedere a funzioni dal menu a schermo.

(Su) / (Giù) / (Sinistra) / (Destra) / (Invio) (Cursori di navigazione)

Consentono di navigare tra i menu e selezionare le diverse voci.

(PRECEDENTE)

Richiama la schermata precedente.

(HOME)

Visualizza il menu Home del televisore. Per i dettagli, consultare la pagina [Menu Home](#).

+/- (Volume)

Regola il volume.

(Assistente Google/Microfono)

Consente di chiedere assistenza a Assistente Google sul grande schermo. Premere il pulsante Assistente Google (o MIC) sul telecomando per cominciare.

Per i dettagli, consultare la pagina [Uso del microfono sul telecomando](#).

Assistente Google non è disponibile in determinate lingue/paesi/regioni.

(Escludere l'audio)

Esclude l'audio. Premere nuovamente il pulsante per ripristinare l'audio.

Suggerimento

- È possibile attivare o disattivare il servizio di scorciatoia di accessibilità tenendo premuto  (Escludere l'audio) per 3 secondi.

CH +/- (Canale)

Seleziona il canale.

(Dashboard)

Visualizzare Dashboard.

(Riproduzione) / (Pausa)

Controllano il contenuto visualizzato sul televisore e del dispositivo BRAVIA Sync compatibile collegato.

(Guida)

Visualizza la guida dei programmi digitali del televisore o del ricevitore cavo/satellite. Per i dettagli, consultare la pagina [Uso della guida ai programmi](#).

Pulsanti App (Servizio online)

È possibile accedere a diversi servizi di streaming premendo un solo pulsante.

Come disattivare i suoni operativi del telecomando

- 1 Premere il pulsante  (Impostazioni rapide) del telecomando, quindi selezionare quanto indicato di seguito per disattivarli.

[Impostazioni] — [Sistema] — [Suoni di sistema]

Come disattivare la retroilluminazione del telecomando. (solo per telecomandi dotati di retroilluminazione)

È possibile disattivare la retroilluminazione del telecomando.

- 1 Tenere premuti i pulsanti  (Volume) - e  (HOME) sul telecomando per almeno 2 secondi.

Rilasciare quando il LED MIC sul telecomando si illumina due volte.

Per riattivare la retroilluminazione del telecomando, ripetere la procedura.

Come caricare il telecomando (telecomando ricaricabile)

Il telecomando in dotazione è dotato di batteria ricaricabile. Seguire la procedura indicata di seguito per caricare la batteria quando necessario.

1 Collegare il cavo USB Type-C® in dotazione al telecomando.

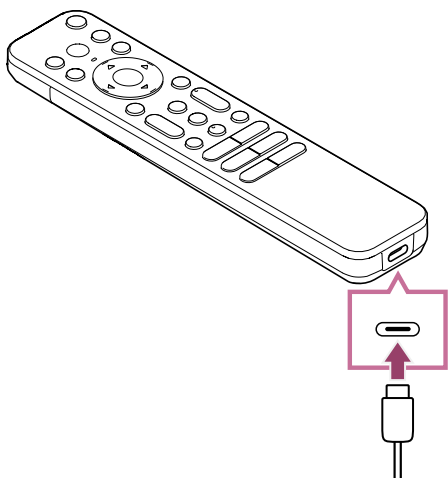

2 Collegare il cavo USB Tipo-C all'adattatore CA USB.

Il LED sopra il microfono si illumina in rosso all'avvio della carica.

Nota

- A temperature basse o alte, la velocità della carica potrebbe rallentare o la carica potrebbe interrompersi, rendendo inefficace l'operazione. Si consiglia di caricare la batteria in un ambiente caratterizzato da una temperatura compresa tra 15 °C e 35 °C. Servono circa due ore per caricare completamente una batteria scarica. Il tempo di carica potrebbe variare in base alle condizioni di utilizzo.
- Se il telecomando non viene usato per un periodo prolungato, potrebbe non essere possibile caricarlo a causa di una scarica eccessiva. Caricare la batteria almeno una volta ogni sei mesi.
- Non bagnare il terminale USB. Non usare né cambiare la batteria in condizioni di umidità. Inoltre, evitare l'esposizione a nebbia, sabbia, polvere ed elettricità statica durante l'uso.
- Durante la carica, usare l'apparecchiatura seguente per fornire una corrente in uscita di 0,5 A (500 mA) o più.
 - Adattatore CA USB disponibile in commercio
 - Computer dotato di un terminale USB come standard (la carica del telecomando non è garantita su tutti i computer).

Inoltre, non usare un adattatore CA USB con una capacità di uscita massima superiore a 13 W (5 V, 2,6 A).

- Per la carica, utilizzare solo il cavo USB Tipo-C incluso e accertarsi di collegare il telecomando direttamente al computer o al caricatore. Se si usa un collegamento



tramite hub USB ecc, potrebbero verificarsi dei problemi con la ricarica.

Suggerimento

- La riduzione della carica della batteria viene indicata da una spia o da un segnale acustico, come segue.

30% o meno: premendo il pulsante di accensione, la spia sul telecomando si illumina in rosso.

10% o meno: premendo il pulsante di accensione, la spia sul telecomando si illumina in rosso e viene emesso un segnale acustico.

È possibile attivare/disattivare il segnale acustico tenendo premuto il pulsante  (PRECEDENTE) e il pulsante  (Volume) -.

- È possibile controllare il livello di carica residuo della batteria con le seguenti impostazioni.

[Impostazioni] — [Telecomandi e accessori] — [Telecomando]

La carica residua visualizzata potrebbe in alcuni casi variare da quella effettiva. Usare il valore come riferimento.

- Se il telecomando viene caricato dopo essere rimasto inutilizzato per un lungo periodo di tempo, la spia potrebbe non illuminarsi immediatamente.

Informazioni sulla sostituzione delle batterie del telecomando (telecomando a batterie)

- Aprire il coperchio del telecomando come indicato di seguito.
- Rimuovere il coperchio del telecomando e sostituire le batterie con delle batterie nuove.
- Verificare che l'orientamento di ciascuna batteria sia conforme ai simboli dei poli positivo (+) e negativo (-) nel vano batterie.

– Tipo a scorrimento

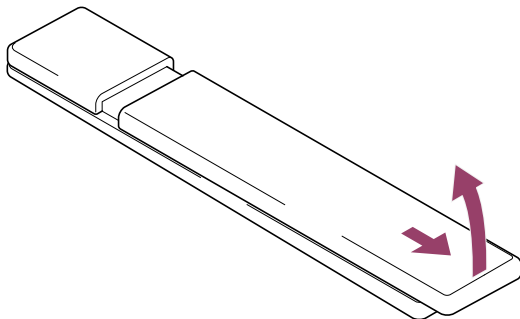

(PRECEDENTE)

Richiama la schermata precedente.

(HOME)

Visualizza il menu Home del televisore. Per i dettagli, consultare la pagina [Menu Home](#).

MENU

Visualizza un menu sul televisore che consente di utilizzare sullo schermo le funzioni dei pulsanti che non si trovano sul telecomando.

+/- (Volume)

Regola il volume.

(Alterna)

Alterna due canali o due ingressi tra loro. Può essere usato per fare avanti e indietro tra il canale o l'ingresso corrente e il canale o ingresso precedentemente selezionati.

(Escludere l'audio)



Esclude l'audio. Premere nuovamente il pulsante per ripristinare l'audio.

Suggerimento

- È possibile attivare o disattivare il servizio di scorciatoia di accessibilità tenendo premuto  (Escludere l'audio) per 3 secondi.

CH +/- (Canale)

In modalità Televisore: Seleziona il canale.

In modalità Televideo: Seleziona la pagina  (Successiva) o  (Precedente).

(Dashboard)

Visualizzare Dashboard.

(Riproduzione) / (Indietro veloce) / (Pausa) / (Interruzione) / (Avanti veloce)

Controllano il contenuto visualizzato sul televisore e del dispositivo BRAVIA Sync compatibile collegato.

(Guida)

Visualizza la guida dei programmi digitali del televisore o del ricevitore cavo/satellite. Per i dettagli, consultare la pagina [Uso della guida ai programmi](#).

Come disattivare i suoni operativi del telecomando

- 1 Premere il pulsante  (Impostazioni rapide) del telecomando, quindi selezionare quanto indicato di seguito per disattivarli.

Informazioni sulla sostituzione della batteria del telecomando

- Aprire il coperchio del telecomando come indicato di seguito.
- Rimuovere il coperchio del telecomando e sostituire le batterie con delle batterie nuove.
- Verificare che l'orientamento di ciascuna batteria sia conforme ai simboli dei poli positivo (+) e negativo (-) nel vano batterie.

- Tipo a scorrimento

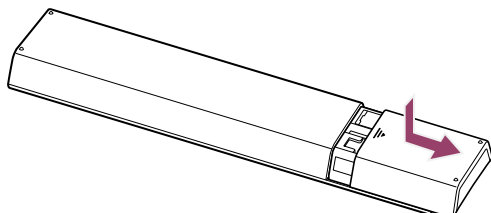

[5] Per iniziare



Collegamento dei terminali

I tipi e le forme dei connettori disponibili variano in base al televisore in uso.

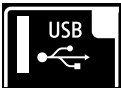
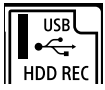

Per conoscere la posizione dei connettori, fare riferimento alla Guida di installazione (manuale stampato).

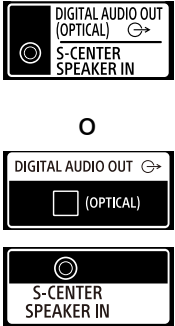

È inoltre possibile scaricare la Guida di installazione da [Sito di assistenza](#).

Terminale	Descrizione
	<p>USB</p> <p>Consente di collegarsi a una fotocamera digitale/videocamera/un dispositivo di archiviazione USB.</p> <p>Nota</p> <ul style="list-style-type: none">• Il collegamento di un dispositivo USB di grosse dimensioni potrebbe interferire con altri dispositivi connessi nelle vicinanze. In tal caso, eseguire il collegamento tramite un altro ingresso USB.
	<p>USB HDD REC</p> <p>Consente di collegarsi a un dispositivo HDD USB o a una fotocamera digitale/videocamera/dispositivo di archiviazione USB.</p>

Terminale	Descrizione
	<p>La funzione di registrazione con HDD USB è disponibile solamente per limitate aree geografiche, paesi e modelli TV.</p>
	<p>BUILT-IN MIC SWITCH</p> <p>Attiva/Disattiva il microfono incorporato sul televisore. (solo per i televisori con microfono incorporato)</p>
	<p>HDMI IN</p> <p>Consente di collegarsi al dispositivo HDMI. L'interfaccia HDMI è in grado di trasferire audio e video digitali su un unico cavo. Per godere di contenuti 4K di alta qualità, collegare un Cavo/i HDMI™ ad alta velocità di qualità superiore e seguire le istruzioni visualizzate sullo schermo per impostare il [Formato segnale HDMI] della porta HDMI IN. (compatibile con HDCP 2.3)</p>
	<p>HDMI IN (4K 120 Hz)</p> <p>Se si utilizza un dispositivo HDMI che supporta l'uscita video in 4K a 100/120 Hz, collegare il Cavo HDMI™ ad altissima velocità e seguire le istruzioni visualizzate sullo schermo per impostare il [Formato segnale HDMI] della porta HDMI IN. (compatibile con HDCP 2.3)</p> <p>Nota</p> <ul style="list-style-type: none"> • Il supporto 4K 100 Hz dipende dal paese o dall'area geografica.
	<p>HDMI IN (eARC/ARC)</p> <p>Per collegare un sistema audio che supporti eARC (Enhanced Audio Return Channel) o ARC (Audio Return Channel), collegare alla porta HDMI contrassegnata con "eARC/ARC" sul televisore. La funzionalità supporta il trasferimento di audio a un sistema audio compatibile con eARC/ARC utilizzando un cavo HDMI. Se il sistema audio non è compatibile con eARC/ARC, eseguire il collegamento tramite DIGITAL AUDIO OUT (OPTICAL).</p>

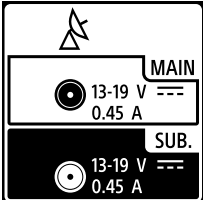
Terminale	Descrizione
	<p>Suggerimento</p> <p>A seconda del modello, accanto al terminale di ingresso HDMI potrebbero trovarsi tre punti tattili. Usarli come riferimento durante l'installazione.</p>
	<p>DIGITAL AUDIO OUT (OPTICAL)</p> <p>Consente di collegarsi all'ingresso audio ottico del sistema audio. Per il collegamento a un sistema audio non compatibile con ARC tramite cavo HDMI, collegare un cavo audio ottico al connettore DIGITAL AUDIO OUT (OPTICAL) per la trasmissione di audio digitale.</p> <p>Nota</p> <ul style="list-style-type: none"> • Il terminale varia a seconda del modello. • L'uscita audio ottica e il S-CENTER SPEAKER IN condividono lo stesso terminale o dispongono ciascuno di un terminale (due terminali in totale). • Per i modelli che richiedono la condivisione di un solo terminale, utilizzare l'Adattatore connettore audio digitale in dotazione con il televisore per utilizzarlo come uscita audio ottica. <p>S-CENTER SPEAKER IN</p> <p>Collega il televisore e un dispositivo audio con una presa/uscita S-CENTER OUT utilizzando un Cavo per la modalità altoparlante centrale TV. Prima di effettuare il collegamento, assicurarsi di scollegare il cavo di alimentazione CA (cavo di rete) del televisore e del dispositivo audio da collegare.</p> <p>Per i dettagli, consultare Uso della TV come altoparlante centrale.</p> <p>Nota</p> <p>Se non si utilizza il terminale CENTER SPEAKER IN o l'ingresso S-CENTER SPEAKER IN, è necessario eseguire la seguente procedura per evitare il rumore degli altoparlanti.</p>

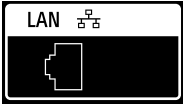
Terminale	Descrizione
	<ul style="list-style-type: none"> • Premere il pulsante  (Impostazioni rapide) sul telecomando e disattivare [Acoustic Center Sync] in [Impostazioni] — [Visualizzazione e suono] — [Uscita audio] — [Impostazioni sistema audio]. • L'uscita audio ottica e il S-CENTER SPEAKER IN condividono lo stesso terminale o dispongono ciascuno di un terminale (due terminali in totale). <p>Suggerimento</p> <p>A seconda del modello, accanto al terminale del S-CENTER SPEAKER IN potrebbero trovarsi due punti tattili. Usarli come riferimento durante l'installazione.</p>
	<p>T (ingresso RF)</p> <p>Consente di collegarsi a cavo/antenna/ricevitore esterno.</p> <p>Nota</p> <ul style="list-style-type: none"> • Nel collegamento del cavo all'ingresso cavo/antenna stringere a mano e con cura, onde evitare di danneggiare il televisore.
	<p>S (ingresso satellite)</p> <p>Si collega all'ingresso satellitare.</p> <p>Fasi del collegamento: SUB. → MAIN → Antenna.</p> <p>Per la presa SUB., eseguire il collegamento solo in modalità doppio sintonizzatore, fatta eccezione per Single Cable Distribution (Distribuzione su cavo singolo) EN 50494 & EN 50607 (EN 50607 solo per alcuni modelli/aree geografiche/paesi).</p> <p>Nota</p> <ul style="list-style-type: none"> • Per collegare il cavo all'ingresso satellitare stringere a mano e con cura, onde evitare di danneggiare il televisore.

Terminale	Descrizione
	<p>LAN</p> <p>Collegamento al router. Consente di collegarsi a una rete tramite cavo LAN.</p>
	<p>CAM (Conditional Access Module)</p> <p>Offre l'accesso ai servizi Pay TV. Per i dettagli, consultare il manuale d'uso in dotazione con il modulo CAM.</p> <p>Nota</p> <ul style="list-style-type: none"> • Non inserire la smart card direttamente nel vano CAM del televisore. Inserirla nel modulo di accesso condizionato (CAM) fornito dal rivenditore autorizzato. • Il modulo CAM non è supportato in alcuni paesi/aree geografiche. Verificare con il rivenditore autorizzato. • Nel passaggio a un programma digitale dopo l'uso di video Internet, potrebbe essere visualizzato il messaggio CAM. • Non rimuovere la scheda fittizia o la protezione (la disponibilità dipende dal modello di apparecchio) dal vano CAM del televisore, se non per inserirvi una smart card CAM.

[6] Per iniziare

Come si accendono i LED

Per verificare lo stato del televisore, è sufficiente osservare come si illuminano i LED.

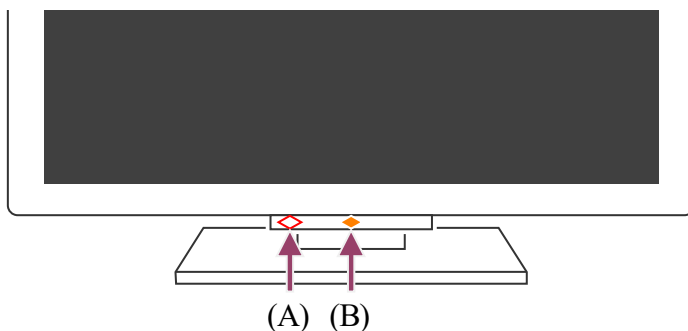

(A) LED della funzione vocale (a sinistra in basso sul televisore, solo per i televisori con microfono incorporato.*)

(B) LED Risposta operativa (al centro in basso del televisore).

* Il microfono incorporato del televisore potrebbe non essere disponibile a seconda dell'area geografica, del modello o della lingua.

LED della funziona vocale

Si accende o lampeggia quando viene rilevato "Hey Google" e il televisore sta comunicando con il server. Lo schema di illuminazione di questo LED dipende dallo stato di comunicazione con il server.

Nota

- Dopo avere premuto il pulsante MIC/Assistente Google del telecomando e avere attivato il microfono incorporato sul televisore, il LED della funzione vocale si illumina in giallo chiaro quando il microfono incorporato della TV è spento (quando è acceso, il LED Risposta operativa si illumina in ambra). Tuttavia, lo schema di illuminazione del LED potrebbe cambiare in base alle impostazioni.
- Il colore del LED della funzione vocale potrebbe variare in base a variazioni delle specifiche.

LED Risposta operativa

Si illumina o lampeggia in bianco all'accensione del televisore, alla ricezione dei segnali dal telecomando o durante l'aggiornamento del software tramite un dispositivo di archiviazione USB.

Se il rilevamento di "Hey Google" è abilitato, si illumina in ambra. (solo per i televisori con microfono incorporato*)

Quando Interruttore microfono integrato è acceso, si illumina in ambra (solo per i televisori con microfono incorporato*). Tuttavia, il LED potrebbe non illuminarsi in base alle impostazioni.

Per utilizzare il microfono incorporato, potrebbe essere necessario aggiornare il software del televisore.

* Il microfono incorporato potrebbe non essere disponibile a seconda del modello, dell'area geografica o della lingua.

Per disattivare il LED della funzione vocale e il LED ambra di risposta operativa

- 1 Premere il pulsante  (Impostazioni rapide) sul telecomando, quindi selezionare [Impostazioni] — [Sistema] — [Indicatore LED] e disattivare [Stato riconoscimento vocale].

Per disattivare il LED bianco di risposta operativa

- 1 Premere il pulsante  (Impostazioni rapide) sul telecomando, quindi selezionare [Impostazioni] — [Sistema] — [Indicatore LED] e disattivare [Risposta operativa].

Argomenti correlati

- [Uso del microfono incorporato sul televisore \(solo per i televisori dotati di microfono incorporato\)](#)
- [Funzioni della rete domestica](#)
- [Aggiornamenti software](#)

[7] Per iniziare

Menu Home

La schermata visualizzata quando si preme il pulsante  (HOME) sul telecomando è chiamata Menu Home. Dal Menu Home è possibile ricercare contenuti e scegliere quelli consigliati, selezionare app e richiamare impostazioni.

Le voci visualizzate nel Menu Home possono variare se un account Google è stato impostato sul televisore.

(Alcune funzioni potrebbero non essere disponibili a seconda del modello, del paese e dell'area geografica. Le immagini hanno solo uno scopo illustrativo e potrebbero differire da ciò che appare realmente sullo schermo.)

(A) Il Menu Home quando è stato impostato un account Google sul televisore

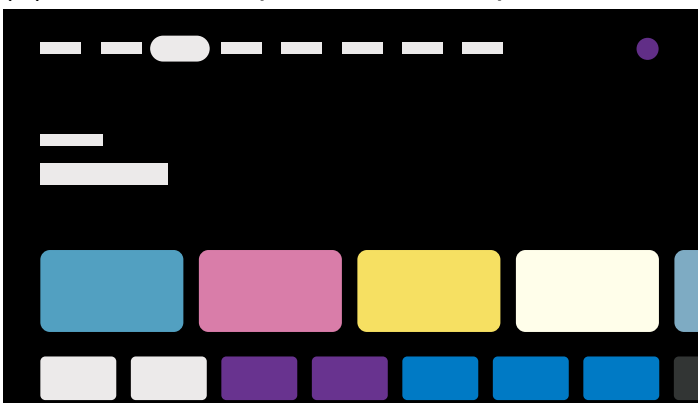

(B) Il Menu Home quando non è stato impostato un account Google sul televisore



Configurazione di un account Google sul televisore

Se si connette il televisore a Internet e si imposta un account Google, è possibile installare le app desiderate sul televisore, guardare i video su Internet e utilizzare la ricerca vocale.

Visualizzazione della TV senza impostare un account Google

Anche se non si imposta un account Google, è possibile guardare trasmissioni televisive e/o visualizzare contenuti da dispositivi collegati al televisore, come ad esempio un lettore Blu-ray. Se si collega il televisore a Internet, è inoltre possibile accedere ai servizi di streaming via Internet visualizzati nel Menu Home.

Nota

- Per impostare un account Google sul televisore in un secondo momento, selezionare Google TV™ dal Menu Home o dal menu delle impostazioni.
- Se si elimina l'account Google, sul televisore vengono ripristinate le impostazioni predefinite.

Suggerimento

- A seconda delle impostazioni del televisore, la schermata Home viene visualizzata quando si accende il televisore. Se si modifica l'impostazione seguente, è possibile sostituire la schermata visualizzata all'accensione del televisore con il canale di trasmissione o la sorgente esterna, ad esempio HDMI, che si stava guardando prima di spegnere il televisore.

- 1 **Premere il pulsante  (Impostazioni rapide) del telecomando.**
- 2 **Selezionare [Comportamento all'accensione], quindi scegliere [L'ingresso utilizzato l'ultima volta].**

Alla successiva accensione del televisore, vengono visualizzati il canale di trasmissione o la sorgente esterna, ad esempio HDMI, che si stava guardando prima di spegnere il televisore.

Le specifiche sono soggette a modifiche senza preavviso.

- Per maggiori informazioni, consultare “Frequently Asked Questions” sul sito di supporto Sony.





[Domande più frequenti relative alla risoluzione dei problemi](#)

[8] Per iniziare

Selezione degli ingressi

Per utilizzare dispositivi (come ad esempio lettori Blu-ray/DVD o unità flash USB) collegati alla TV oppure per tornare a guardare programmi televisivi dopo tale utilizzo, occorre cambiare la sorgente di ingresso.





Modificando le voci e aggiungendo le app, sarà possibile selezionare tali app nella schermata di selezione dell'ingresso.

- 1 **Premere più volte**  **(Selezione ingresso) per selezionare il dispositivo collegato.**
In alternativa, premere il pulsante  **(Selezione ingresso), utilizzare i pulsanti**  **(Sinistra) /**  **(Destra) per selezionare un dispositivo connesso, quindi premere il pulsante**  **(Invio).**

Nota

- Se non vi sono dispositivi connessi all'ingresso HDMI, l'ingresso HDMI potrebbe non essere visualizzato in [Ingressi].

Per modificare le voci di ingresso

- 1 **Premere il pulsante**  **(Selezione ingresso).**
- 2 **Premere il pulsante**  **(Destra) (o il pulsante**  **(Sinistra) a seconda della lingua impostata per il televisore) e selezionare**  **(Modifica).**
- 3 **Selezionare la/il app/ingresso/dispositivo che si desidera nascondere o visualizzare.**

4 Selezionare [Chiudi].

Suggerimento

- Per modificare l'ordine o nascondere una voce visualizzata, premere il pulsante ▲ (Su) del telecomando con quella voce evidenziata, e verranno visualizzati [Sposta] e [Nascondi]. Se si seleziona [Sposta], utilizzare ◀ (Sinistra) / ▶ (Destra) sul telecomando per spostare l'elemento nella posizione desiderata, quindi premere il pulsante -⏏- (Invio) sul telecomando.
- È possibile commutare la trasmissione del televisore premendo semplicemente il pulsante TV sul telecomando.

[9] Per iniziare

Esecuzione della calibrazione acustica automatica

È possibile correggere l'audio per l'acustica migliore per l'ambiente di visione utilizzando il microfono del telecomando per misurare un suono di prova dal televisore. (Questa impostazione potrebbe non essere disponibile a seconda del modello).

I modelli che supportano la calibrazione acustica automatica hanno la seguente impostazione.

[Impostazioni] — [Visualizzazione e suono] — [Ambient Optimisation Pro] — [Calibrazione acustica automatica]

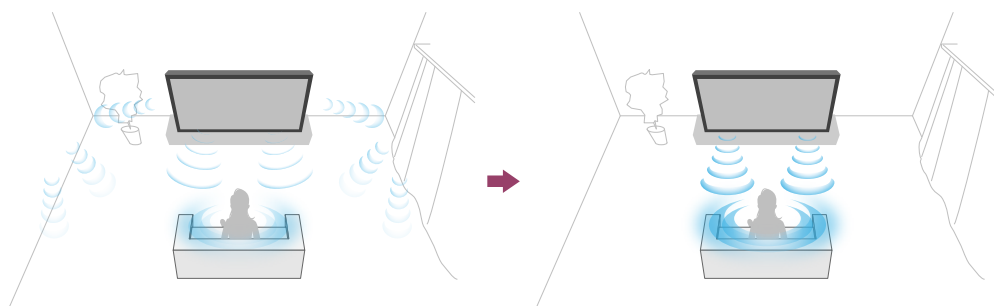

Nota

- Gli effetti della calibrazione variano a seconda dell'ambiente di visione.
- Durante la misurazione, verrà riprodotto un suono di prova intenso dal televisore.
- Non bloccare l'apertura del microfono all'estremità del telecomando durante la misurazione.
- Non spostare il telecomando durante la misurazione. Questo potrebbe determinare una misurazione non corretta.
- Eseguire la calibrazione quando l'ambiente circostante è silenzioso. Il rumore potrebbe determinare una misurazione non corretta.

- Non è possibile effettuare la calibrazione acustica automatica se si utilizza una sound bar. Modificare l'impostazione seguente.

[Impostazioni] — [Visualizzazione e suono] — [Uscita audio] — [Altoparlante] — [Altoparlante TV]

1 Premere il pulsante  (Impostazioni rapide) del telecomando, quindi selezionare le seguenti impostazioni.

[Impostazioni] — [Visualizzazione e suono] — [Ambient Optimisation Pro] — [Calibrazione acustica automatica] — [Configurazione calibrazione]

2 Misurare seguendo le istruzioni a video.

L'acustica verrà corretta automaticamente in base ai risultati della misurazione dell'ambiente di visione.

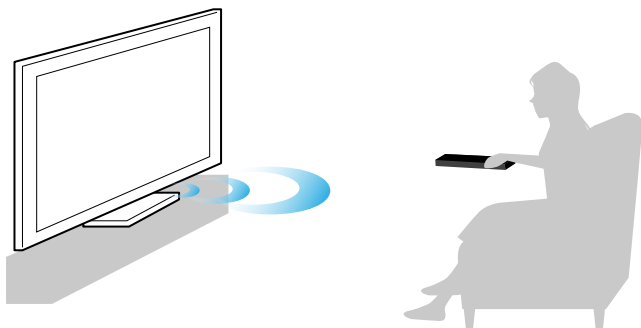

Suggerimento

La calibrazione acustica automatica può fallire nei casi seguenti.

- Se il telecomando viene spostato durante la misurazione
- Se vengono rilevati suoni diversi dal suono di prova (come del rumore) durante la misurazione

[10] Per iniziare

Caratteristiche di accessibilità

Questo televisore è fornito di alcune funzioni di accessibilità, utilizzabili con il menu [Accessibilità], come ad esempio la sintesi vocale del testo che appare sullo schermo, l'ingrandimento del testo e i sottotitoli.

Nota

- Alcune funzionalità potrebbero non essere disponibili a seconda del modello, del paese e dell'area geografica.

Premere il pulsante  (Impostazioni rapide) del telecomando, quindi selezionare [Impostazioni] — [Sistema] — [Accessibilità] per configurare le opzioni di assistenza all'utente.

È possibile attivare o disattivare la funzione scorciatoia del menu [Accessibilità] tenendo premuto il tasto  (Escludere l'audio) sul telecomando per 3 secondi.

Suggerimento

- Per modificare la funzione scorciatoia, selezionare [Scorciatoia Accessibilità] in [Accessibilità], accedere a [Abilita Scorciatoia Accessibilità] e modificare la funzione in [Servizio scorciatoia].
- Selezionare [Tutorial accessibilità] in [Accessibilità] per saperne di più sulle funzioni di accessibilità per l'utente supportate dal televisore. (Questa funzione potrebbe non essere disponibile a seconda del modello).
- Per utilizzare la funzione di sintesi vocale con la Guida del televisore, consultare la Guida sul sito internet di assistenza Sony utilizzando un computer o uno smartphone.
- Per maggiori informazioni sull'accessibilità, visitare il sito di supporto Sony.

<https://www.sony.net/A11y.GoogleTV/>

[11]

Funzioni utili

[Ricerca di contenuti/controllo del televisore mediante la voce](#)

[Selezione della Tipo di contenuto in base al contenuto corrente](#)

[Menu Giochi](#)

[Utilizzo delle app](#)

[Trovare il telecomando \(solo per i modelli dotati di telecomando con segnale acustico incorporato\)](#)

[Uso dell'Webcam con microfono integrato](#)

[12] Funzioni utili

Ricerca di contenuti/controllo del televisore mediante la voce

Uso del microfono sul telecomando Questa funzione è disponibile per i televisori i cui telecomandi dispongono di pulsante Assistente Google/MIC.

Uso del microfono incorporato sul televisore (solo per i televisori dotati di microfono incorporato).

[13] Ricerca di contenuti/controllo del televisore mediante la voce | Ricerca di contenuti/controllo del televisore mediante la voce

Uso del microfono sul telecomando

I telecomandi compatibili con la funzione di telecomando vocale sono dotati di un pulsante Assistente Google/MIC e di un microfono incorporato. Chiedere a Assistente Google di cercare film, avviare le app, riprodurre musica e controllare il televisore, tutto con la voce. Premere il pulsante Assistente Google (o MIC) sul telecomando per cominciare.

1 Tenere premuto il pulsante Assistente Google/MIC sul telecomando.

Mentre si tiene premuto il pulsante, il microfono viene attivato sul telecomando e il LED sul telecomando si illumina.

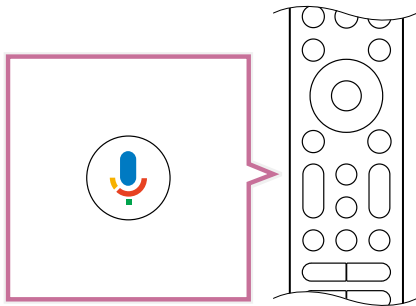

2 Parlare nel microfono tenendo contemporaneamente premuto il pulsante Assistente Google/MIC.

In base al modello, potrebbero venir visualizzate frasi di esempio.



Dopo aver parlato nel microfono, vengono visualizzati i risultati della ricerca.

Nota

- È necessario disporre di una connessione Internet per utilizzare la ricerca vocale.
- Il tipo di telecomando in dotazione con il televisore, e la disponibilità di un telecomando con microfono incorporato, dipendono dal modello, dal paese e dall'area geografica. Per alcuni modelli, paesi e aree geografiche è disponibile un telecomando opzionale. Per utilizzare il microfono incorporato, potrebbe essere necessario aggiornare il software del televisore.
- Per utilizzare il microfono del telecomando, è necessario aggiungere e impostare un account Google sul televisore.

[14] Ricerca di contenuti/controllo del televisore mediante la voce | Ricerca di contenuti/controllo del televisore mediante la voce

Uso del microfono incorporato sul televisore (solo per i televisori dotati di microfono incorporato)

Il microfono incorporato del televisore potrebbe non essere disponibile a seconda dell'area geografica, del paese o della lingua.

Per utilizzare il microfono incorporato, potrebbe essere necessario aggiornare il software del televisore.

Per informazioni sulle lingue che supportano la funzione del microfono incorporato sul televisore, fare riferimento al sito di supporto Sony.

<https://www.sony.net/tv-hf/aep/>

Suggerimento

- L'URL è soggetto a modifiche senza preavviso.

È possibile usare la voce per impartire più comandi al televisore. "Hey Google" consente di:

- Controllare il televisore e i dispositivi smart home
- Godere di musica e intrattenimento
- Ottenere risposte
- Pianificare la giornata e gestire gli impegni

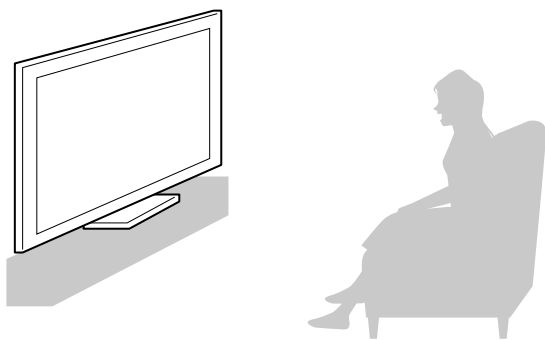

Posizionarsi di fronte al televisore e pronunciare “Hey Google” per cominciare.

Quando il LED della funzione vocale lampeggia in bianco, cominciare a parlare.

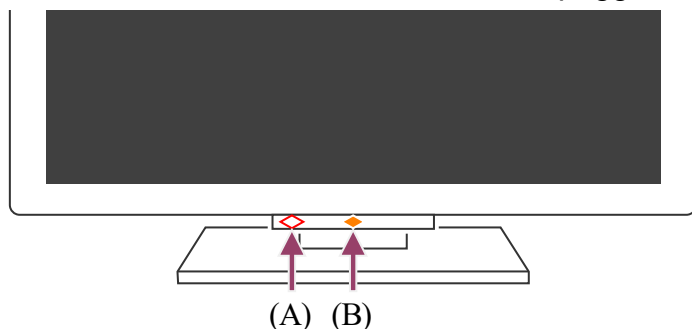

(A) Il LED della funzione vocale è situato in basso, a sinistra del centro del televisore.

(B) Il LED situato in basso, al centro del televisore, si illumina in ambra quando il televisore è impostato per rilevare “Hey Google”.

Per utilizzare il microfono incorporato, abilitare la seguente funzione.

1 Attivare il microfono incorporato sul televisore.

Per individuare il tasto del microfono incorporato sul televisore, fare riferimento alla Guida di riferimento/Guida di installazione.

Nota

- È necessario disporre di una connessione Internet per utilizzare il microfono incorporato del televisore.
- In genere, è possibile utilizzare il microfono integrato quando Interruttore microfono integrato è attivato. Tuttavia, la funzione potrebbe non essere disponibile a seconda delle impostazioni del televisore.
- Dopo avere attivato il microfono incorporato sul televisore, premere il pulsante MIC/Assistente Google del telecomando per completare l'impostazione in base al modello, al paese e all'area geografica. (Solo modelli con microfono incorporato)
- Quando si attiva il microfono incorporato, si registrerà un maggiore consumo di energia poiché rimane sempre all'ascolto.

Suggerimento

- Quando il televisore è impostato in modo da rilevare “Hey Google”, il LED Risposta operativa si illumina in ambra anche se il televisore è spento (è possibile impostare il LED in modo che non si illumini).
- Il microfono incorporato del televisore potrebbe catturare il suono dell’ambiente e rispondere in modo non intenzionale. Per modificare la sensibilità del microfono, usare [Sensibilità microfono integrato].

Premere il pulsante  (Impostazioni rapide) del telecomando, quindi selezionare quanto segue nell’ordine indicato.

[Impostazioni] — [Sistema] — [Sensibilità microfono integrato]

Argomenti correlati

- [Collegamento a una rete](#)
- [Come si accendono i LED](#)

[15] Funzioni utili

Selezione della Tipo di contenuto in base al contenuto corrente

Impostando Tipo di contenuto sulla base del contenuto in visione, è possibile ottimizzare la qualità dell’immagine e dell’audio.

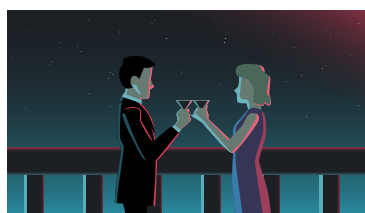

Video

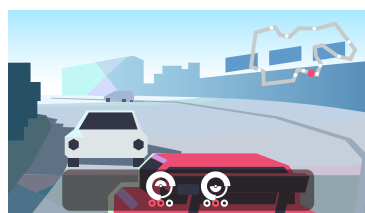

Gioco

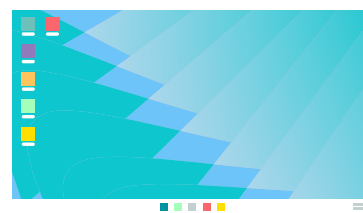

PC

- 1 **Premere il pulsante  (Impostazioni rapide) del telecomando, quindi selezionare quanto segue nell’ordine indicato.**

[Impostazioni] — [Visualizzazione e suono] — [Immagine e Suono] — [Tipo di contenuto]

È possibile modificare le seguenti impostazioni.

Video/Immagini

Applica la qualità dell’immagine e dell’audio adatta alla visione di video e immagini.

Gioco

Applica la qualità dell'immagine e dell'audio adatta ai videogiochi, ai giochi per PC e alle immagini dei giochi delle app.

PC

Applica la qualità dell'immagine e dell'audio all'ingresso video del PC.

Nota

- Questa impostazione potrebbe non essere disponibile a seconda dell'ingresso.

Argomenti correlati

- [Regolazione della qualità immagine/audio/schermo in base alle proprie preferenze](#)

[16] Funzioni utili

Menu Giochi

Premendo il tasto MENU dopo avere collegato una console o un computer da gioco, o dopo avere avviato un'app di gioco, il menu specifico del gioco viene visualizzato alla base dello schermo.

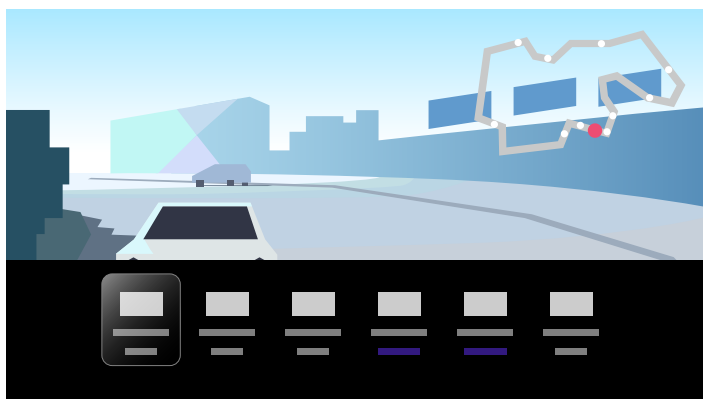

Suggerimento

- A seconda della console o del computer da gioco connesso, o dell'app di gioco avviata, [Tipo di contenuto] potrebbe automaticamente cambiare in [Gioco]. Se la voce [Gioco] non viene selezionata automaticamente, cambiarla manualmente.

Nota

- Le opzioni disponibili potrebbero variare.

- Le opzioni non supportate sono in grigio (non disponibili).

[17] Funzioni utili

Utilizzo delle app

Installazione di app

Fruizione di app e servizi di streaming video sicuri (Sicurezza e limitazioni)

Visualizzazione di contenuti Internet

[18] Utilizzo delle app | Utilizzo delle app

Installazione di app

È possibile installare le app sul televisore, esattamente come per gli smartphone e i tablet.

Nota

- È possibile installare solo le app compatibili con il televisore che potrebbero essere diverse da quelle per smartphone/tablet.
- Per installare le app, sono necessari una connessione Internet e un account Google.



Suggerimento

- Se non si dispone di un account Google o se si desidera creare un account condiviso, creare un nuovo account accedendo al sito Web seguente.

<https://accounts.google.com/signup>

Il sito Web sopra può variare a seconda del paese e dell'area geografica. È anche soggetto a modifiche senza preavviso. Per i dettagli, consultare la pagina iniziale di Google.

- Si consiglia di creare un account Google su un computer o su un dispositivo portatile.

1 Premere il pulsante  (HOME) e da  (Cerca) nella schermata Home, pronunciare “Cerca app <nome app>” per cercare le app da installare. In alternativa, selezionare il campo di immissione e utilizzare la tastiera su schermo.

2 Dai risultati della ricerca, selezionare un'app e installarla.

Suggerimento

- Se la ricerca delle app non produce i risultati desiderati, pronunciare “Google Play Store”, quindi tentare di ricercare l’app sulla schermata di Google Play Store.
- È inoltre possibile selezionare una categoria nella scheda App del Menu Home, quindi selezionare l’app desiderata.

Al termine del download, l’app viene automaticamente installata e aggiunta. Selezionare [Apri] per avviare l’app.

Suggerimento

- Per avviare un’app installata in un momento successivo, selezionare la scheda App nel Menu Home, quindi selezionare [Mostra tutto] sul lato destro dell’area delle app. Selezionare l’app installata per avviarla.

Informazioni sulle app a pagamento

Esistono app gratuite e app a pagamento. Per acquistare un’app a pagamento, sono necessari un codice carta regalo Google Play prepagata o le informazioni sulla carta di credito. È possibile acquistare una carta regalo Google Play da vari rivenditori.

Per eliminare un’app

- 1 **Premere il pulsante  (Impostazioni rapide) del telecomando, selezionare [Impostazioni] — [App], quindi l’app da eliminare e disinstallarla.**

Argomenti correlati

- [Collegamento a una rete tramite cavo LAN](#)
- [Collegamento a una rete tramite Wi-Fi](#)

[19] Utilizzo delle app | Utilizzo delle app

Fruizione di app e servizi di streaming video sicuri (Sicurezza e limitazioni)

È possibile garantire un uso sicuro del televisore impostando restrizioni di installazione sulle app che vengono scaricate da fonti sconosciute, o restrizioni in base all’età sui programmi e sui video. (Alcune funzionalità potrebbero non essere disponibili a seconda del modello, del paese e dell’area geografica).

È possibile impostare le funzioni [Controllo genitori] per:

- Limitare i canali televisivi e l'uso di ingressi esterni
- Limitare l'installazione di app da fonti sconosciute
- Limitare l'uso delle app (funzione di blocco tramite password)
- Limitare il tempo di utilizzo del televisore

È possibile limitare le funzionalità mediante le impostazioni descritte di seguito.

Per impostare limitazioni in base all'età sui programmi

- 1 Premere il pulsante  (Impostazioni rapide) del telecomando, quindi selezionare quanto segue nell'ordine indicato.**

[Impostazioni] — [Sistema] — [Controllo genitori] — [Canali] — [Valutazioni TV].

Le opzioni disponibili dipendono dal modello, dal paese, dall'area geografica e dalle impostazioni.

Per limitare l'accesso alle app (funzione di blocco tramite password)

È possibile limitare l'accesso ad app specifiche, come i browser per navigare in Internet, da parte dei bambini.



Impostare le limitazioni in [Controllo genitori].

Se questa limitazione è attivata, per avviare un'app è necessario immettere il PIN.

- 1 Premere il pulsante  (Impostazioni rapide) del telecomando, quindi selezionare quanto segue nell'ordine indicato.**

[Impostazioni] — [Sistema] — [Controllo genitori] — [App]

- 2 Impostare o immettere il PIN.**
- 3 Attivare [Limita utilizzo app].**
- 4 Selezionare le app per le quali si desidera bloccare l'accesso dalla lista delle app.**

Lo stato delle app bloccate passa da  (Sbloccato) a  (Bloccato). Per bloccare tutte le app, selezionare [Tutte le app].

Per rilevare app dannose

- 1 **Premere il pulsante  (Impostazioni rapide) del telecomando, quindi selezionare quanto segue nell'ordine indicato.**

[Impostazioni] — [Privacy] — [Sicurezza] e modificare l'impostazione.

Suggerimento

- A seconda dell'app possono essere disponibili anche altre restrizioni. Per i dettagli, consultare la Guida della app.

Per limitare il tempo di utilizzo del televisore

È possibile limitare il tempo di utilizzo del televisore da parte dei bambini.

- 1 **Premere il pulsante  (Impostazioni rapide) del telecomando, quindi selezionare quanto segue nell'ordine indicato.**

[Impostazioni] — [Sistema] — [Controllo genitori] — [Intervallo schermo]

- 2 **Impostare o immettere il PIN.**

- 3 **Selezionare [Limita intervallo schermo] per attivare la limitazione.**

La limitazione impostata viene visualizzata in [Limita intervallo schermo]. Per modificare l'impostazione, utilizzare [Limite del tempo di utilizzo] o [Intervallo con restrizioni].

[20] Utilizzo delle app | Utilizzo delle app

Visualizzazione di contenuti Internet

È possibile utilizzare servizi di streaming video come YouTube e Netflix per guardare contenuti Internet. I servizi disponibili variano a seconda del paese e dell'area geografica. È possibile avviare questi servizi selezionando le rispettive app nel Menu Home. Se un account Google è impostato sul televisore, è possibile selezionare i contenuti visualizzati nel Menu Home.

Nota

- Per guardare contenuti Internet, è necessaria una connessione Internet.
- I servizi di streaming video, quali Netflix e Amazon Prime, sono servizi a pagamento.

- I servizi di streaming video supportati dipendono dal modello, dall'area geografica e dal paese; alcuni modelli, aree geografiche e paesi non supportano tali servizi.

Suggerimento

- Qualora un account Google non sia impostato sul televisore, è comunque possibile guardare i video, ad esempio da YouTube, visualizzati nel Menu Home, a condizione che il televisore sia connesso a Internet. Per installare nuove app, come quelle per i servizi di streaming video, è necessario configurare/aggiungere un account Google sul televisore.

Argomenti correlati

- [Installazione di app](#)
- [Account e accesso](#)
- [Fruizione di app e servizi di streaming video sicuri \(Sicurezza e limitazioni\)](#)
- [Collegamento a una rete tramite cavo LAN](#)
- [Collegamento a una rete tramite Wi-Fi](#)
- [Menu Home](#)

[21] Funzioni utili

Trovare il telecomando (solo per i modelli dotati di telecomando con segnale acustico incorporato)

Il telecomando in dotazione con il televisore dispone di una funzione di localizzazione del telecomando che permette la riproduzione di un segnale acustico da un cicalino incorporato, utile quando non si riesce a trovare il telecomando perché non si ricorda dove è stato lasciato (ad esempio, se si trova sotto un cuscino o nascosto sotto un giornale) o quando si guarda un film al buio.



Utilizzare le procedure seguenti per localizzare il telecomando.

Uso del pulsante di accensione del televisore

1 Premere il pulsante di accensione sul televisore.

Sullo schermo del televisore viene visualizzato un menu.

2 Seguire le istruzioni sullo schermo, quindi selezionare [Trova telecomando] dal menu visualizzato.

Il telecomando emette un segnale acustico.

Nota

- L'opzione [Trova telecomando], che viene mostrata premendo il pulsante di accensione sul televisore, viene visualizzata solo quando un telecomando con cicalino incorporato è stato abbinato al televisore.
- È possibile ricercare il telecomando solo entro una determinata distanza dal televisore. Il telecomando non potrà attivare il cicalino se i segnali non sono in grado di raggiungerlo.

[22] Funzioni utili

Uso dell'Webcam con microfono integrato

È possibile collegare l'Webcam con microfono integrato (CMU-BC1) fornita separatamente alla TV per usare la chat video o impostare la qualità di audio e immagine considerata ottimale in base alla posizione di visione dell'utente.

Per informazioni sul collegamento dell'Webcam con microfono integrato (CMU-BC1) venduta separatamente, consultare la Guida di installazione o il Manuale delle istruzioni inclusi con l'Webcam con microfono integrato (CMU-BC1).

Impostazione delle Funzioni di rilevamento della fotocamera

Nota

- Alcune impostazioni potrebbero non essere impostate a seconda del modello.

Configurare le impostazioni correlate al sensore dell'Webcam con microfono integrato.

1 Premere il tasto (Impostazioni rapide) sul televisore e selezionare le voci nell'ordine che segue.

[Impostazioni] — [Telecomandi e accessori] — [BRAVIA CAM] — voce desiderata

Impostazioni disponibili

[Regolazione automatica di immagine e suono con la fotocamera] (solo per i modelli pertinenti)

Ottimizza l'immagine e l'audio dei diffusori del televisore in base alla posizione di visione e all'ambiente rilevati dalla fotocamera.

Regolazione in base alla posizione di visualizzazione

[Luminosità]

Regola automaticamente la luminosità in base alla distanza di visione per rendere più visibili i colori.

[Enfasi voce]

Regola automaticamente il volume in base alla distanza di visione. Se la distanza è maggiore, l'audio risulta più nitido.

[Bilanciamento audio]

Regola il bilanciamento audio come se la visione avvenisse davanti al televisore anche quando non è così.

[Regolazione automatica dell'immagine e del suono in base alla posizione di visualizzazione] (solo per i modelli pertinenti)

[Luminosità]

Regola automaticamente la luminosità in base alla distanza di visione per rendere più visibili i colori.

[Enfasi voce]

Regola automaticamente il volume in base alla distanza di visione. Se la distanza è maggiore, l'audio risulta più nitido.

[Bilanciamento audio]

Regola il bilanciamento audio come se la visione avvenisse davanti al televisore anche quando non è così.

[Controllo con gesti]

Consente di usare il gesto davanti alla TV per spegnere il televisore, regolare il volume, modificare il canale o riprodurre il contenuto.

[Avviso di prossimità]

Avverte quando la distanza di visione del televisore è troppo vicina.

Per abilitare la funzione, occorre inserire il PIN. Una volta abilitata, il valore impostato è di 1 m (3 ft.) (predefinito). Selezionare [Imposta distanza] per impostare una distanza diversa.

[Modalità risparmio energia automatico]

Imposta automaticamente il risparmio energetico, ad esempio la luminosità ridotta, quando per un periodo prolungato non viene rilevato alcun utente di fronte al televisore.

Suggerimento

[BRAVIA CAM] nell'Webcam con microfono integrato dispone di altre funzioni oltre alle Funzioni di rilevamento della fotocamera. Configurarle come necessario.

- Con le Funzioni di rilevamento della fotocamera, le immagini della videocamera non vengono inviate alla rete, è possibile cancellare i dati raccolti dall'Webcam con microfono integrato e reimpostare le Funzioni di rilevamento della fotocamera.
[Impostazioni] — [Telecomandi e accessori] — [BRAVIA CAM] — [Cancella dati]
- Per spegnere il LED dell'Webcam con microfono integrato, disattivare l'impostazione seguente.
[Impostazioni] — [Telecomandi e accessori] — [BRAVIA CAM] — [LED attività fotocamera]
Il LED resta sempre acceso durante l'uso della chat video o l'aggiornamento dell'Webcam con microfono integrato.
- Potrebbe essere necessario aggiornare il software dell'Webcam con microfono integrato. Per verificare la presenza di aggiornamenti software, selezionare le voci nell'ordine che segue.
[Impostazioni] — [Telecomandi e accessori] — [BRAVIA CAM] — [Aggiornamento software]

[23]

Guardare il televisore

[Guardare programmi televisivi](#)

[Funzioni utili durante la visione del televisore](#)

[Regolazione della qualità immagine/audio/schermo in base alle proprie preferenze](#)

[Visualizzazione dei sottotitoli](#)

[24] Guardare il televisore

Guardare programmi televisivi

[Spiegazione delle icone sulla barra delle informazioni](#)

[Uso della guida ai programmi](#)

[Ricezione di trasmissioni digitali](#)

[Ricezione di trasmissioni satellitari](#)

[Ordinamento o modifica dei canali](#)

[Utilizzo del Menu TV](#)

[Uso dei servizi di trasmissione televisiva interattivi](#)

[25] Guardare programmi televisivi | Guardare programmi televisivi

Spiegazione delle icone sulla barra delle informazioni

Quando si cambia canale, viene visualizzata brevemente una barra delle informazioni. La barra potrebbe contenere le seguenti icone.

 :Trasmissione dati (Applicazione dell'emittente)

 :Radio

 :Servizio criptato/a pagamento

 :Disponibilità di audio multilingua

 :Disponibilità di sottotitoli

 :Disponibilità di sottotitoli e/o audio per i non udenti

 :Età minima consigliata per il programma corrente (da 3 a 18 anni)

 :Protezione dei minori

 :Disponibilità di audio per i non vedenti

 :Disponibilità di sottotitoli audio

 :Disponibilità di audio multicanale

Argomenti correlati

- [Uso dei servizi di trasmissione televisiva interattivi](#)
- [Canali & Ingressi](#)

[26] Guardare programmi televisivi | Guardare programmi televisivi

Uso della guida ai programmi



È possibile trovare rapidamente i propri programmi preferiti.



Le funzioni disponibili dipendono da regione/paese/impostazioni.

- 1 **Premere il pulsante  (Guida) per visualizzare la guida ai programmi digitali.**
- 2 **Selezionare un programma da guardare.**

Uso di [Preferiti]

Per aggiungere un canale a [Preferiti], selezionare  (Preferiti) nella guida ai programmi. Selezionando  (Preferiti) nella colonna [Guida TV] visualizzata premendo più volte il pulsante  (Sinistra) sul telecomando, i canali registrati in [Preferiti] e quelli [Canali abituali] compariranno nella guida ai programmi.

Come filtrare i canali visualizzati nella guida ai programmi

È possibile impostare le condizioni per filtrare i canali visualizzati nella guida ai programmi. Con la guida ai programmi visualizzata, premere più volte il pulsante  (Sinistra) sul telecomando per visualizzare il filtro e impostare le condizioni. (Questa funzione è disponibile per aree geografiche, impostazioni e paesi specifici.)

Suggerimento

- (Solo per i modelli compatibili con il comando ricevitore cavo/satellite) Se viene impostata l'impostazione [Configurazione controllo ricevitore cavo/satellite] in [Configurazione del ricevitore cavo/satellite] nel menu [Ingressi esterni], è possibile visualizzare la guida programmi del ricevitore cavo/satellite.
- È possibile modificare i canali elencati nella guida ai programmi usando la [Guida TV], visualizzata premendo più volte il pulsante  (Sinistro) sul telecomando.
- Con [Durata], è possibile modificare l'asse temporale visualizzato nella guida ai programmi da due a quattro ore. È possibile impostare [Durata] da [Impostazioni] nella colonna [Guida TV] a sinistra della guida ai programmi.

Argomenti correlati

- [Controllo del ricevitore cavo/satellite mediante il telecomando del televisore](#)

[27] Guardare programmi televisivi | Guardare programmi televisivi

Ricezione di trasmissioni digitali

- 1 **Premere il pulsante  (Impostazioni rapide) sul telecomando, quindi selezionare [Impostazioni] — [Canali & Ingressi] — [Canali] — [Impostazione dei Canali] — [Ricerca Canali].**
- 2 **Seguire le istruzioni sullo schermo per sintonizzare tutti i canali digitali disponibili e memorizzarli nel televisore.**

Per modificare il campo di sintonizzazione

Premere il pulsante  (Impostazioni rapide) sul telecomando, quindi selezionare [Impostazioni] — [Canali & Ingressi] — [Canali] — [Impostazione dei Canali] — [Impost. avanzate] — [Gamma di sintonia] — [Normale] o [Estesa].

[Normale]

Cerca i canali disponibili nel proprio paese o area geografica.

[Estesa]

Cerca tutti i canali disponibili a prescindere dal paese e dall'area geografica.

Suggerimento

- Dopo un trasloco, o il cambio del provider di servizi, oppure se si desidera cercare nuovi canali appena rilasciati, è possibile risintonizzare il televisore selezionando [Ricerca Canali] e seguendo le istruzioni a schermo.

[28] Guardare programmi televisivi | Guardare programmi televisivi

Ricezione di trasmissioni satellitari

Se è installata un'antenna parabolica, è possibile visualizzare le trasmissioni satellitari configurando le impostazioni del sintonizzatore.

- 1 Premere il pulsante  (Impostazioni rapide) sul telecomando, quindi selezionare [Impostazioni] — [Canali & Ingressi] — [Canali] — [Impostazione dei Canali] — [Ricerca Canali] — [Configurazione] per le trasmissioni satellitari in abbonamento.
- 2 Seguire le istruzioni a video.

[29] Guardare programmi televisivi | Guardare programmi televisivi

Ordinamento o modifica dei canali

È possibile ordinare la visualizzazione dei canali secondo un ordine preferito.

- 1 Premere il pulsante  (Impostazioni rapide) sul telecomando, quindi selezionare [Impostazioni] — [Canali & Ingressi] — [Canali] — [Modifica elenco canali].
Nel caso vengano visualizzate più voci, selezionare quella che si desidera modificare.
- 2 Scegliere il canale da spostare in una nuova posizione.
Per il canale selezionato, è possibile selezionare [Inserisci] o [Scambia]. Per effettuare la modifica, selezionare [Tipo di ordinamento].
- 3 Scegliere la posizione in cui spostare il canale selezionato.
- 4 Selezionare [Fine] per applicare la nuova impostazione.

Nota

- Le opzioni disponibili possono variare a seconda del paese e dell'area geografica.

Modifica dell'elenco dei canali tramite smartphone

È possibile modificare l'elenco dei canali tramite smartphone.

- 1 Premere il pulsante  (Impostazioni rapide) sul telecomando, quindi selezionare [Impostazioni] — [Canali & Ingressi] — [Canali] — [Modifica elenco canali da dispositivo mobile].

2 Seguire le istruzioni a video.

[30] Guardare programmi televisivi | Guardare programmi televisivi

Utilizzo del Menu TV

Premere il pulsante TV per visualizzare il [Menu TV] mentre si guarda un programma televisivo. In [Menu TV] viene mostrata la lista dei canali, dalla quale è possibile selezionare facilmente programmi e altri canali mentre si guardano trasmissioni televisive.

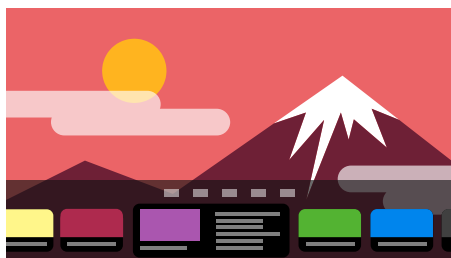



Nota

- I menu e la schermata visualizzati potrebbero variare a seconda di cosa si sta guardando e del modello, dell'area geografica e del paese.

- 1 Premere il pulsante TV mentre si guarda un programma televisivo.**
Menu TV è visualizzata nella parte inferiore dello schermo.
- 2 Spostare l'evidenziazione a sinistra o destra e selezionare il programma che si desidera guardare.**

Suggerimento

- Premendo ▲ (Su) sul telecomando quando viene visualizzato [Menu TV] è possibile usare le seguenti funzioni.
 -  (Guida): Visualizza la guida dei programmi
 - Modifica l'elenco dei canali visualizzati
- È possibile utilizzare il pulsante del televisore sul telecomando per visualizzare i canali del ricevitore cavo/satellite.

Premere il pulsante  (Impostazioni rapide) del telecomando, quindi selezionare [Impostazioni] — [Canali & Ingressi] — [Collegamento del pulsante TV].

In seguito, selezionare l'ingresso collegato al ricevitore cavo/satellite.

- Se nell'installazione iniziale è stato configurato un ricevitore cavo/satellite, premere il pulsante TV per visualizzare l'elenco canali del ricevitore cavo/satellite.

I modelli compatibili con il controllo del ricevitore cavo/satellite hanno le impostazioni [Configurazione del ricevitore cavo/satellite] in [Impostazioni] — [Canali & Ingressi] — [Ingressi esterni].

[31] Guardare programmi televisivi | Guardare programmi televisivi

Uso dei servizi di trasmissione televisiva interattivi

Come visualizzare il Televideo

È possibile visualizzare le informazioni di testo e grafiche, basate sempre sul testo, tra cui notizie nazionali, previsioni meteorologiche e programmi televisivi. È possibile cercare le informazioni di proprio interesse e selezionare le informazioni da visualizzare immettendo un numero.

- 1 Premere il pulsante MENU per visualizzare [Menu di controllo] e selezionare [Pulsanti colorati/trasmissione dati] — [Text] dal menu per visualizzare il Televideo.**

Informazioni sul Servizio informazioni di testo digitale

Il servizio di testo digitale mette a disposizione contenuti interessanti, con immagini ed elementi grafici piacevoli. Sono disponibili varie funzioni, quali collegamenti alle pagine e la navigazione semplificata. Il servizio è supportato da numerose emittenti. (La disponibilità di questa funzione dipende dal modello, dal paese e dall'area geografica).

Informazioni sul Servizio applicazioni interattive digitali

Il servizio di applicazioni interattive offre testo digitale e grafica di alta qualità, insieme a delle opzioni avanzate. Il servizio è supportato dalle emittenti. (La disponibilità di questa funzione dipende dal modello, dal paese e dall'area geografica).

Nota

- Il servizio interattivo è disponibile solo se fornito dall'emittente.
- A seconda dell'emittente, le funzioni disponibili e i contenuti sullo schermo potrebbero variare.
- Se sono selezionati i sottotitoli e si avvia un'applicazione di testo digitale, in alcune circostanze la visualizzazione dei sottotitoli potrebbe essere interrotta. La

visualizzazione dei sottotitoli riprenderà automaticamente non appena si esce dall'applicazione di testo digitale.

[32] Guardare il televisore

Funzioni utili durante la visione del televisore

Timer

Usare un timer per accendere e spegnere il televisore.

Per i dettagli, consultare [Timer e orologio](#).

Protezione dei minori

Utilizzare [Controllo genitori] per impostare le restrizioni per i minori.

Per i dettagli, consultare [Sistema](#).

Regolazione della qualità immagine/qualità audio

Regolare la qualità dell'immagine/audio in base alle proprie preferenze.

Per i dettagli, consultare [Visualizzazione e suono](#).

[33] Guardare il televisore

Regolazione della qualità immagine/audio/schermo in base alle proprie preferenze

[Regolazione della qualità dell'immagine](#)

[Regolazione dello schermo](#)

[Regolazione della qualità audio](#)

[Livellamento automatico del Volume](#)

[Bilanciamento](#)

[Regolazione automatica della qualità audio/immagine](#)

[34] Regolazione della qualità immagine/audio/schermo in base alle proprie preferenze |

Regolazione della qualità immagine/audio/schermo in base alle proprie preferenze

Regolazione della qualità dell'immagine

È possibile configurare diverse impostazioni relative ai parametri del televisore, come ad esempio il colore e la luminosità dell'immagine, oppure le dimensioni dello schermo.

Nota

- La visualizzazione effettiva potrebbe variare da quanto riportato, e alcune impostazioni potrebbero non essere disponibili a seconda del modello, dell'area geografica, del paese o del contenuto visionato.

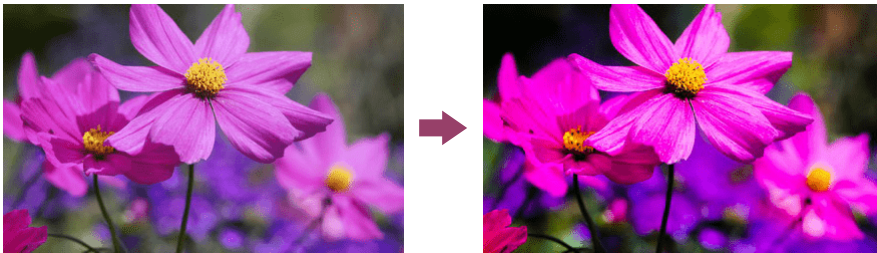

Premere il pulsante  (Impostazioni rapide) sul telecomando, quindi selezionare [Impostazioni] — [Visualizzazione e suono] — [Immagine e Suono] — l'opzione desiderata.

È possibile modificare le seguenti impostazioni.

È possibile impostare la qualità dell'immagine in base al [Tipo di contenuto].

Per i dettagli, consultare la pagina [Selezione della Tipo di contenuto in base al contenuto corrente](#).

Immagine

Regolare le impostazioni immagine, ad esempio Luminosità, Colore e Tinta.

Base

È possibile impostare quanto segue.

Modalità Immagine

Modifica la qualità dell'immagine in base al contenuto in visione, come ad esempio film.

Ripristina impostazioni immagine per ***

Ripristina sulle impostazioni di fabbrica le impostazioni dell'immagine per la modalità immagine corrente.

Modalità calibrata per ***

Regola l'immagine su una qualità prossima a quella prevista dal creatore del contenuto durante la visione di contenuti in streaming video supportati e app supportate.

Luminosità

È possibile regolare la retroilluminazione in modo che vengano visualizzati i bianchi più luminosi e i neri più profondi.

Colore

Regolare il livello di saturazione del colore e la Tinta.

Regolazione avanzata del colore (*)**

È possibile impostare quanto segue.

Controlli temperatura colore: Base

Regolare la temperatura del colore per ogni colore.

Controlli temperatura colore: Multipunto (*)**

Impostazioni del calibratore professionale. Per la regolazione, si consiglia l'uso di un analizzatore di colore.

Regolazione per colore

Regolare Tinta, Saturazione e Luminosità per ogni colore.

Limpido

Regolare la luminosità dell'immagine e ridurre le asperità.

Movimento

È possibile impostare quanto segue.

Motionflow

Raffina le immagini in movimento. Incrementa il numero di frame dell'immagine, per assicurare una migliore fluidità del video. Selezionando [Personale], è possibile regolare [Fluidità (Fotocamera)], [Fluidità (Film)] e [Nitidezza].

Modalità Film

Consente di ottimizzare la qualità dell'immagine in base al contenuto del video, ad esempio film o computer grafica. Riproduce in modo fluido le immagini in movimento (filmate a 24 frame al secondo), come ad esempio i film.

Riduzione effetto mosso

La modifica è simile a quella di [Nitidezza] in [Motionflow].

Nota

- Se [Tipo di contenuto] è impostato su [Gioco], [Riduzione effetto mosso] è abilitato, mentre [Motionflow] e [Modalità Film] sono disabilitati.
-

Segnale video

È possibile impostare quanto segue.

Estensione colore

Modifica la gamma di riproduzione colori.

Modalità HDR

Immagine adatta a un segnale HDR (High Dynamic Range).

Suggerimento

- Vengono visualizzate le informazioni sui segnali di ingresso per le trasmissioni e gli ingressi esterni.

Premere il pulsante MENU sul telecomando durante la visualizzazione di una trasmissione o di un ingresso esterno e selezionare [Informazioni dettagliate segnale] dal menu visualizzato in fondo allo schermo.

Vengono visualizzate informazioni dettagliate sul segnale di ingresso (ad esempio risoluzione, metodo di scansione e frequenza). Le informazioni dettagliate visualizzate dipendono dal segnale di ingresso.

Per chiudere la schermata, premere il pulsante ↶ (PRECEDENTE) sul telecomando.

Nota

- Le informazioni dettagliate sono disponibili soltanto per le trasmissioni e gli ingressi esterni.
- Le informazioni dettagliate potrebbero non essere visualizzate a seconda delle impostazioni.

[35] Regolazione della qualità immagine/audio/schermo in base alle proprie preferenze |
Regolazione della qualità immagine/audio/schermo in base alle proprie preferenze

Regolazione dello schermo

È possibile regolare il formato orizzontale e verticale dello schermo e l'area di visualizzazione.

1 Durante la visualizzazione della trasmissione o dell'immagine dell'ingresso HDMI, premere il pulsante MENU sul telecomando.

2 Applicare le impostazioni dal menu visualizzato alla base dello schermo.

È possibile modificare le seguenti impostazioni principali.

Formato Immagine

Modificare le dimensioni dello schermo in base al video.

Guardare nella modalità schermo ottimale.

Area Schermo

Modificare l'area di visualizzazione.

Suggerimento

- Con un segnale in ingresso da 4096 × 2160p e [Formato Immagine] impostato su [Adattamento verticale], la risoluzione visualizzata corrisponde a 3840 × 2160p. Per visualizzare la risoluzione 4096 × 2160p, impostare [Formato Immagine] su [Adattamento orizzontale], [Auto] o [16:9].

[36] Regolazione della qualità immagine/audio/schermo in base alle proprie preferenze |
Regolazione della qualità immagine/audio/schermo in base alle proprie preferenze

Regolazione della qualità audio

È possibile configurare diverse impostazioni relative al suono del televisore, come ad esempio la qualità e la modalità audio.

Nota

- La visualizzazione effettiva potrebbe variare da quanto riportato, e alcune impostazioni potrebbero non essere disponibili a seconda del modello, dell'area geografica, del paese, delle impostazioni del televisore o del dispositivo collegato.

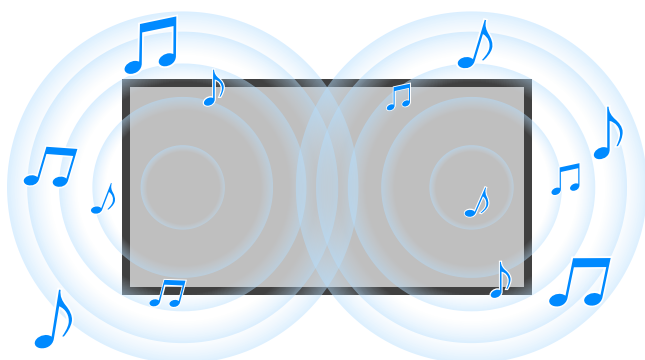

Premere il pulsante  (Impostazioni rapide) sul telecomando, quindi selezionare [Impostazioni] — [Visualizzazione e suono] — [Immagine e Suono] — l'opzione desiderata.

È possibile modificare le seguenti impostazioni.

Suono (***)

Regolare l'audio emesso dagli altoparlanti del televisore, in uscita da un sistema audio connesso tramite HDMI o uscita audio ottica, o in uscita da cuffie cablate o dispositivi connessi tramite Bluetooth.

Impostazioni suono

È possibile modificare le seguenti impostazioni.

Surround

Riprodurre audio surround realistico in maniera virtuale.

Effetto surround

Regola l'effetto audio surround.

Enfasi vocale

Esalta l'audio della voce.

Visualizzato quando [Post-elaborazione] è impostato su [Standard].

Ottimizzatore dialogo

Esalta l'audio della voce quando [Post-elaborazione] è impostato su [Elaborazione Dolby Audio].

Equalizzatore

Regola l'audio in base a diverse frequenze.

Ripristino

Ripristinare tutte le impostazioni audio ai valori predefiniti.

Surround 3D (*)**

Attiva o disattiva il surround 3D (audio stereofonico).

Impostazioni volume

È possibile modificare le seguenti impostazioni.

Bilanciamento

Regolare il bilanciamento degli altoparlanti.

Per i dettagli, consultare [Bilanciamento](#).

Volume degli altoparlanti a raggio per suoni acuti

Regola il volume dell'audio riflesso dal soffitto.

Livellamento automatico del Volume

Mantiene costante il livello del volume per tutti i programmi e gli ingressi.

Per i dettagli, consultare [Livellamento automatico del Volume](#).

Livello dialogo Dolby AC-4

Regola la gamma dinamica del segnale Dolby AC 4.

Impostazioni gamma dinamica

È possibile modificare le seguenti impostazioni.

Gamma dinamica

Compensa la differenza di livello acustico tra sorgenti di ingresso (per audio Dolby Digital e HE AAC).

Visualizzato solo quando [Ingressi] è HDMI o durante la riproduzione [Lettore Multimediale].

Gamma dinamica DTS

Regola la gamma dinamica del segnale DTS.

Generali

È possibile modificare le seguenti impostazioni.

Post-elaborazione

Seleziona [Standard] (Sony) o l'audio elaborato tramite tecnologia Dolby.

Regolare solo per ***

Se impostato su [Sì], la qualità dell'immagine e dell'audio viene regolata per l'ingresso video o l'app selezionati. Se impostato su [No], la qualità dell'immagine e dell'audio viene regolata per tutti gli ingressi e le app.

Assegnare la priorità alle informazioni sul segnale HDMI

Imposta automaticamente il tipo di contenuto in base alle informazioni del tipo di contenuto del segnale HDMI. Se non viene eseguito automaticamente, impostare su [No].

Uscita audio

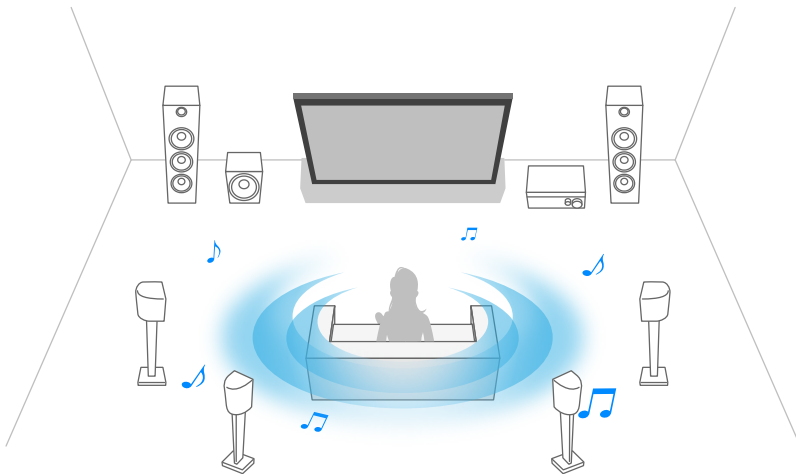

Configurare per trasmettere l'audio dalle cuffie o da un sistema audio piuttosto che dagli altoparlanti del televisore.

Premere il pulsante  (Impostazioni rapide) del telecomando, quindi selezionare le seguenti impostazioni.

[Impostazioni] — [Visualizzazione e suono] — [Uscita audio] e l'impostazione desiderata.

È possibile configurare impostazioni come le seguenti.

Altoparlante

Selezionare altoparlanti del TV o esterni.

Dispositivo Bluetooth

Selezionare il dispositivo Bluetooth connesso all'uscita audio del televisore.

Impostazioni sistema audio

Imposta l'uscita sui dispositivi connessi tramite HDMI.

Acoustic Center Sync

Utilizzare gli altoparlanti del televisore come altoparlante centrale del sistema home theatre.

Per i dettagli, consultare [Uso della TV come altoparlante centrale](#).

Assegnazione priorità sistema audio

Se abilitato, imposta automaticamente l'uscita audio su un sistema audio compatibile con BRAVIA Sync quando il televisore è acceso.

Sincronizzazione AV

Regola la sincronia per ridurre il ritardo tra video e audio durante l'uso di alcuni sistemi audio connessi tramite HDMI.

Uscita audio digitale

Configura il tipo di uscita per l'audio digitale. Quest'impostazione è disponibile solo quando per [Altoparlante] si seleziona [Sistema audio].

Suggerimento

- La trasmissione del segnale è meno deteriorata e disturbata, mentre la qualità audio è superiore rispetto ai collegamenti analogici.
-

Impostazione eARC

Se è selezionato [Auto], viene prodotto un audio di alta qualità quando un dispositivo eARC supportato viene collegato a una porta HDMI indicata come "eARC/ARC".

eARC è una versione potenziata di ARC e sta per Enhanced Audio Return Channel.

Collegando un dispositivo compatibile con eARC sarà possibile riprodurre formati audio di qualità eccellente non compressi, nonché formati audio surround più nuovi, oltre ai formati normalmente supportati da ARC. Per i formati audio supportati, fare riferimento a [Formati audio](#).

Per collegare il televisore e un dispositivo supportato da eARC, usare un cavo compatibile con eARC di tipo HDMI^{*}. Per collegare un dispositivo supportato da eARC, fare riferimento a [Collegamento di un sistema audio](#).

* Si consiglia un Cavo/i HDMI™ ad alta velocità di qualità superiore autorizzato.

Impostazioni dispositivo Bluetooth

Impostazioni per i dispositivi connessi tramite Bluetooth.

Sincronizzazione AV

Durante l'uso di un dispositivo audio Bluetooth (compatibile con A2DP), la sincronia viene regolata per minimizzare il ritardo tra video e audio in uscita.

Impostazioni Bluetooth

Consente di attivare/disattivare la funzionalità Bluetooth.

Per i dettagli, consultare [Telecomandi e accessori](#).

Impostazioni dispositivo Surround 3D

Riprodurre audio surround realistico in maniera virtuale.

Per i dettagli, consultare [Telecomandi e accessori](#).

Impostazioni uscita audio digitale ottica

Abilita l'uscita audio digitale ottica e la configura.

Uscita audio digitale ottica

Trasmette il segnale audio al dispositivo connesso al terminale dell'uscita audio digitale ottica.

Uscita audio digitale

Configura il tipo di uscita per l'audio digitale. Quest'impostazione è disponibile solo quando per [Altoparlante] si seleziona [Sistema audio].

Suggerimento

- La trasmissione del segnale è meno deteriorata e disturbata, mentre la qualità audio è superiore rispetto ai collegamenti analogici.
-

Volume uscita audio digitale ottica

Regola il livello dell'uscita audio digitale. Valido solo per la sorgente audio PCM. I livelli di volume della sorgente audio PCM e della sorgente audio compressa saranno diversi.

Argomenti correlati

- [Accesso alle impostazioni del sistema audio](#)

[37] Regolazione della qualità immagine/audio/schermo in base alle proprie preferenze |
Regolazione della qualità immagine/audio/schermo in base alle proprie preferenze

Livellamento automatico del Volume

Se [Altoparlante] è impostato su [Altoparlante TV], il volume può essere automaticamente regolato su un livello specifico, in base alle variazioni del livello di volume di trasmissioni e segnali di ingresso.

Ridurre la differenza di volume che si verifica al cambiamento dei canali o degli ingressi consente l'uso a un livello di volume costante. Per abilitare la funzione, premere il pulsante  (Impostazioni rapide) del telecomando, quindi selezionare le seguenti impostazioni.

[Impostazioni] — [Visualizzazione e suono] — [Immagine e Suono] — [Suono (***)] —
[Livellamento automatico del Volume]

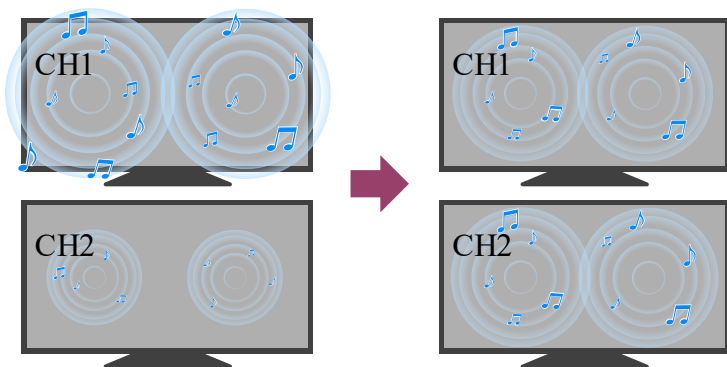

Nota

- L'effetto varia a seconda del modello, dell'area geografica, del paese, delle impostazioni, della trasmissione e del segnale di ingresso.

[38] Regolazione della qualità immagine/audio/schermo in base alle proprie preferenze |
Regolazione della qualità immagine/audio/schermo in base alle proprie preferenze

Bilanciamento

Se [Altoparlante] è impostato su [Altoparlante TV], è possibile regolare il bilanciamento dell'audio di destra e di sinistra .

L'audio di destra e di sinistra potrebbe risultare non bilanciato a causa della distanza dalle pareti e dalle finestre e del riflesso del suono. Per regolare il bilanciamento dell'audio, premere il pulsante  (Impostazioni rapide) del telecomando, quindi selezionare le seguenti impostazioni.

[Impostazioni] — [Visualizzazione e suono] — [Immagine e Suono] — [Suono (***)] —
[Bilanciamento]

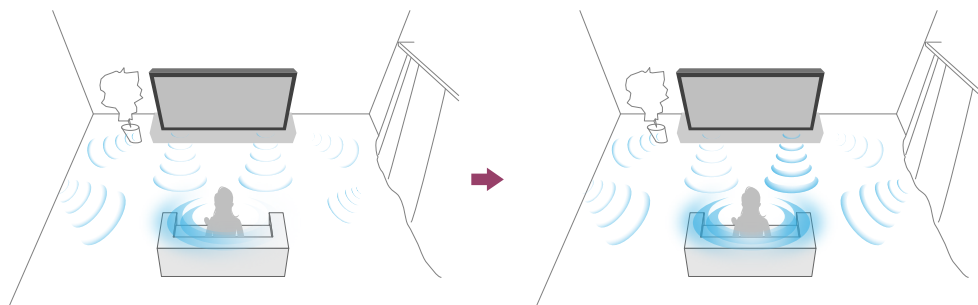

Nota

- L'effetto varia a seconda del modello, dell'area geografica, del paese, delle impostazioni e dell'ambiente di installazione.

[39] Regolazione della qualità immagine/audio/schermo in base alle proprie preferenze |
Regolazione della qualità immagine/audio/schermo in base alle proprie preferenze

Regolazione automatica della qualità audio/immagine

La qualità dell'immagine e dell'audio può essere regolata automaticamente in base all'ambiente di installazione del televisore.

Nota

- A seconda del modello, di cosa si sta guardando, delle impostazioni del televisore e dei dispositivi connessi, la schermata potrebbe variare o alcune impostazioni potrebbero non essere disponibili.

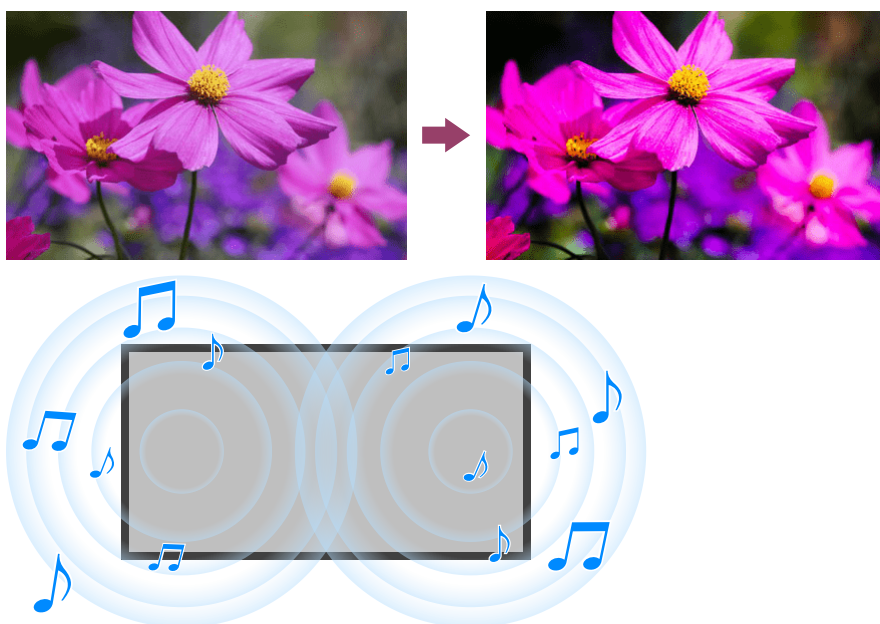

Premere il pulsante  (Impostazioni rapide) del telecomando, quindi selezionare le seguenti impostazioni.

[Impostazioni] — [Visualizzazione e suono] — [Ambient Optimisation Pro]

È possibile modificare le seguenti impostazioni.

Regolazione automatica in base ai sensori

È possibile impostare quanto segue.

Regolazione automatica in base alla luce ambientale

Ottimizza automaticamente la luminosità o il colore* delle immagini rilevando la luminanza della luce ambientale.

* La regolazione del colore è disponibile solo per i modelli compatibili.

Regolazione automatica in base alla posizione di visualizzazione (solo per i modelli pertinenti)

Ottimizza immagine e audio in base alla posizione di visione rilevata dalla fotocamera.

Regolazione automatica in base all'ambiente di installazione

È possibile impostare quanto segue.

Calibrazione acustica automatica

Regolare l'uscita audio in base all'ambiente di visione.

Per i dettagli, consultare la pagina [Esecuzione della calibrazione acustica automatica](#).

[40] Guardare il televisore

Visualizzazione dei sottotitoli

Premere il pulsante MENU sul telecomando per attivare i sottotitoli.

[41]

Registrazione di programmi televisivi

[Registrazione con un dispositivo HDD USB](#)

[Fruizione/cancellazione del contenuto registrato](#)

[Legenda dei simboli visualizzati nella lista dei titoli registrati](#)

[42] Registrazione di programmi televisivi

Registrazione con un dispositivo HDD USB

Per utilizzare questa funzione, potrebbe essere necessario aggiornare il software del televisore.

[Abbinamento di un dispositivo HDD USB](#)

[Registrazione col timer](#)

[Informazioni relative alla registrazione con un dispositivo HDD USB](#)

Abbinamento di un dispositivo HDD USB

Questa funzione è disponibile solo per limitate aree geografiche, paesi e modelli TV. Per utilizzare questa funzione, potrebbe essere necessario aggiornare il software del televisore.

I modelli di registrazione con HDD USB hanno [Impostazione dispositivo di registrazione] in [Impostazioni] — [Canali & Ingressi].

Collegare e abbinare un dispositivo HDD USB al televisore per registrare le trasmissioni digitali.

Collegare il dispositivo HDD USB alla porta USB del televisore denominata “HDD REC” (le porte USB blu supportano la registrazione HDD).

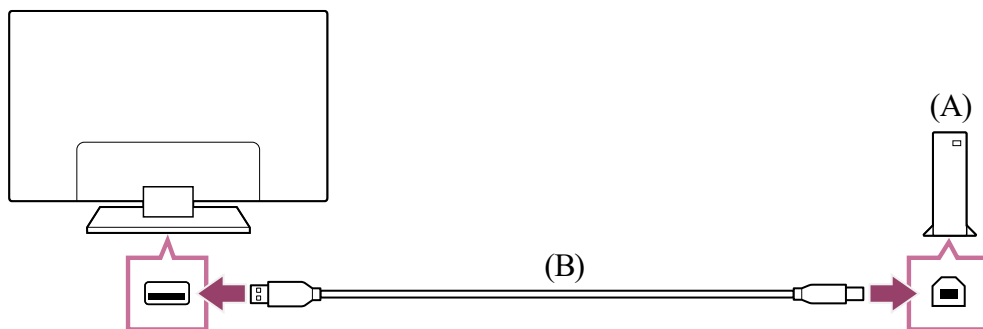

(A) Dispositivo HDD USB

(B) Cavo USB (non in dotazione)

- 1 Collegare un dispositivo HDD USB alla porta USB (blu) denominata “HDD REC” sul televisore.**
- 2 Accendere il dispositivo HDD USB.**
- 3 Attendere fino a che non viene visualizzato il messaggio [Unità USB connessa].**
Se il messaggio non viene visualizzato, è possibile registrare manualmente il dispositivo HDD USB mediante il menu delle impostazioni.
- 4 Selezionare [Registra per la registrazione].**
- 5 Seguire le istruzioni sullo schermo per abbinare il dispositivo HDD USB.**

Nota

- Nel caso in cui al punto 4 della procedura di abbinamento appaia il messaggio “Impossibile rilevare un HDD USB per la registrazione”, seguire le istruzioni del messaggio e verificare di aver connesso alla porta USB Super Speed (blu) un dispositivo HDD USB per la registrazione.

Qualora il dispositivo HDD USB non venga riconosciuto neanche dopo aver controllato la connessione, è necessario registrare nuovamente il dispositivo HDD USB, poiché potrebbe essere già stato associato per scopi diversi dalla registrazione.

Per registrare manualmente un dispositivo HDD USB

- 1 **Premere il tasto  (Impostazioni rapide) del telecomando e selezionare quanto segue.**

[Impostazioni] — [Canali & Ingressi] — [Impostazione dispositivo di registrazione] — [Registrazione HDD].

Argomenti correlati

- [Informazioni relative alla registrazione con un dispositivo HDD USB](#)

[44] Registrazione con un dispositivo HDD USB | Registrazione con un dispositivo HDD USB



Registrazione col timer

Questa funzione è disponibile solamente per limitate aree geografiche, paesi e modelli TV. Per utilizzare questa funzione, potrebbe essere necessario aggiornare il software del televisore.

I modelli di registrazione con HDD USB hanno [Impostazione dispositivo di registrazione] in [Impostazioni] — [Canali & Ingressi].



- 1 **Premere il pulsante  (Guida).**
- 2 **Selezionare il programma desiderato nella guida ai programmi e selezionare [Timer REC].**
- 3 **Selezionare [Imposta timer].**

Per impostare manualmente il timer specificando data, ora e canale

- 1 Premere  (Selezione ingresso) e selezionare [Recorded Title List] (Elenco titoli registrati). Se [Recorded Title List] non esiste, selezionare  [Modifica] e aggiungere [Recorded Title List].
- 2 Selezionare [Elenco timer/Impostazioni timer] — [Imposta timer] — [Imposta timer manualmente].
- 3 Configurare l'impostazione del timer.
- 4 Selezionare [Imposta timer].

Per controllare, modificare o eliminare le impostazioni del timer

Il controllo, la modifica e la cancellazione delle impostazioni del timer possono essere eseguiti in [Elenco timer di registrazione].

- 1 Premere  (Selezione ingresso) e selezionare [Recorded Title List] (Elenco titoli registrati). Se [Recorded Title List] non esiste, selezionare  [Modifica] e aggiungere [Recorded Title List].
- 2 Selezionare [Elenco timer/Impostazioni timer] — [Elenco timer di registrazione], e modificare le impostazioni.

Suggerimento

- È possibile creare fino a 130 impostazioni del timer.
- Se la registrazione non va a buon fine, il motivo sarà elencato in [Elenco degli errori di registrazione]. Selezionare [Elenco degli errori di registrazione] in [Elenco timer/Impostazioni timer].

Nota

- La registrazione con timer non funzionerà con il cavo di alimentazione CA scollegato.

Argomenti correlati

- [Fruizione/cancellazione del contenuto registrato](#)

Informazioni relative alla registrazione con un dispositivo HDD USB

Questa funzione è disponibile solamente per limitate aree geografiche, paesi e modelli TV. Per utilizzare questa funzione, potrebbe essere necessario aggiornare il software del televisore.

I modelli di registrazione con HDD USB hanno [Impostazione dispositivo di registrazione] in [Impostazioni] — [Canali & Ingressi].

- Il dispositivo HDD USB deve essere utilizzato esclusivamente per la registrazione. Utilizzare un dispositivo HDD USB diverso per visualizzare foto e video.
- Sono supportati solo HDD USB superiori a 32 GB.
- La connessione di un dispositivo HDD USB tramite un hub USB non è supportata. Collegare il dispositivo direttamente al televisore.
- Eventuali dati memorizzati nel dispositivo HDD USB saranno cancellati quando viene formattato durante il processo di abbinamento. Non è possibile utilizzare il dispositivo HDD USB con un PC una volta abbinato al televisore. Per consentire l'utilizzo del dispositivo HDD USB su un PC, formattarlo sul PC. (I dati presenti nel dispositivo HDD USB saranno cancellati).
- Solo questo televisore è in grado di riprodurre i dati registrati sul dispositivo HDD USB ad esso abbinato.
- La registrazione è supportata solo per trasmissioni televisive e radiofoniche digitali. La registrazione di trasmissioni di dati non è supportata.
- Non è possibile registrare segnali criptati/crittografati.
- Non è possibile eseguire la registrazione nei casi seguenti:
 - Il televisore non è in grado di riconoscere il dispositivo HDD USB abbinato.
 - Sul dispositivo HDD USB sono registrati più di 3.000 programmi.
 - Il dispositivo HDD USB è pieno.
- La selezione automatica del programma potrebbe non essere possibile durante la registrazione.
- La registrazione di un programma è possibile unicamente se è stata autorizzata.
- Se si utilizza un modulo di accesso condizionato (CAM), evitare di utilizzare la sua protezione di classificazione per minori, che potrebbe non funzionare durante la registrazione. In alternativa, utilizzare il blocco dei programmi o la classificazione per minori propria del televisore, se supportati dall'emittente.
- In Norvegia, alcuni programmi non possono essere registrati a causa di limitazioni legali.
- Se il televisore subisce urti durante la registrazione su HDD USB, si potrebbero verificare dei disturbi nel contenuto registrato.

- In nessun caso Sony potrà essere ritenuta responsabile della mancata registrazione o di qualsiasi danno o perdita di contenuti registrati causati da o associati a malfunzionamento del televisore, interferenza con il segnale o qualsiasi altro problema.



[46] Registrazione di programmi televisivi

Fruizione/cancellazione del contenuto registrato



Questa funzione è disponibile solamente per limitate aree geografiche, paesi e modelli TV. Per utilizzare questa funzione, potrebbe essere necessario aggiornare il software del televisore.

I modelli di registrazione con HDD USB hanno [Impostazione dispositivo di registrazione] in [Impostazioni] — [Canali & Ingressi].



Per guardare il contenuto registrato

- 1 Premere  (Selezione ingresso) e selezionare [Recorded Title List] (Elenco titoli registrati). Se [Recorded Title List] non esiste, selezionare  [Modifica] e aggiungere [Recorded Title List], quindi il contenuto desiderato.

Per eliminare il contenuto registrato

- 1 Premere  (Selezione ingresso) e selezionare [Recorded Title List] (Elenco titoli registrati). Se [Recorded Title List] non esiste, selezionare  [Modifica] e aggiungere [Recorded Title List].

- 2 Selezionare  (l'icona Elimina) alla destra del programma che si desidera eliminare.

Per eliminare più programmi, selezionare  (icona Elimina multipli) a destra di tutti i programmi da eliminare, quindi  (icona Elimina).

Per maggiori informazioni sul significato dei simboli nell'elenco dei titoli registrati, consultare [Legenda dei simboli visualizzati nella lista dei titoli registrati](#).

[47] Registrazione di programmi televisivi

Legenda dei simboli visualizzati nella lista dei titoli registrati

Questa funzione è disponibile solamente per limitate aree geografiche, paesi e modelli TV. Per utilizzare questa funzione, potrebbe essere necessario aggiornare il software del televisore.

 :Registrazioni non guardate

 :Registrazioni protette

 :In registrazione

[48]

Uso del televisore con altri dispositivi

Dispositivi USB

Ricevitore cavo/satellite, lettore Blu-ray o DVD

Visualizzazione sul televisore della schermata app di iPhone/smartphone o iPad/tablet

Computer, fotocamere e videocamere

Sistema audio (ad esempio ricevitore AV o sound bar)

Console per videogiochi

Ascolto dell'audio 3D surround tramite speaker con archetto o cuffie

Dispositivi Bluetooth

Regolazione delle impostazioni di sincronizzazione AV

Dispositivi compatibili con BRAVIA Sync

Visualizzazione delle immagini in 4K da dispositivi compatibili

Guida alla connettività BRAVIA

File e formati supportati

[49] Uso del televisore con altri dispositivi

Dispositivi USB

Riproduzione di contenuti memorizzati su un dispositivo USB

Informazioni sui dispositivi USB utilizzati per memorizzare foto e musica

[50] Dispositivi USB | Dispositivi USB

Riproduzione di contenuti memorizzati su un dispositivo USB

Per informazioni su come registrare i programmi su un dispositivo di archiviazione USB o come guardare i programmi registrati, consultare [Registrazione di programmi televisivi](#).

Collegamento di un dispositivo USB

Collegare il dispositivo di archiviazione USB alla porta USB del televisore per riprodurre file di foto, musica e video memorizzati nel dispositivo.

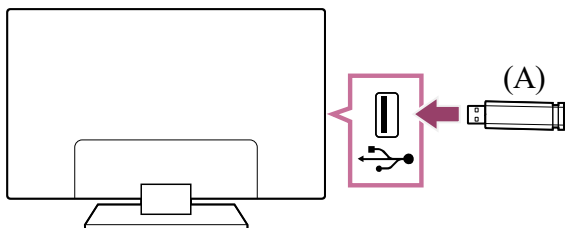

(A) Dispositivo di archiviazione USB

Riprodurre foto/musica/filmati memorizzati su un dispositivo USB

È possibile riprodurre foto/musica/filmati memorizzati su un dispositivo USB sullo schermo del televisore.

- 1 **Accendere il dispositivo USB collegato al televisore se provvisto di un interruttore d'alimentazione.**
- 2 **Premere il pulsante  (HOME), quindi selezionare [App] dal menu Home, infine selezionare [Lettore Multimediale].**
- 3 **Selezionare il nome del dispositivo USB.**
- 4 **Selezionare la cartella, e quindi il file da riprodurre.**

Per controllare i formati di file supportati

- [File e formati supportati](#)

Nota

- Alcune immagini o cartelle potrebbero impiegare del tempo per essere visualizzate, e ciò in base alle dimensioni dell'immagine, del file e del numero di file in una cartella.
- La visualizzazione del dispositivo USB potrebbe richiedere del tempo, dato che il televisore accede al dispositivo USB dopo ogni connessione.
- Tutte le porte USB presenti sul televisore supportano Hi-Speed USB. La porta USB blu supporta SuperSpeed (USB 3.2 Gen 1, USB 3.1 Gen 1 o USB 3.0). Gli hub USB non

sono supportati.

- Durante l'accesso al dispositivo USB, non spegnere il televisore o il dispositivo USB, non scollegare il cavo USB e non rimuovere o inserire il supporto di registrazione. In caso contrario, i dati memorizzati nel dispositivo USB potrebbero risultare corrotti.
- A seconda del file, la riproduzione potrebbe non essere possibile anche se si utilizzano i formati supportati.
- Per riprodurre foto, potrebbe essere necessario aggiornare il software del televisore.

Suggerimento

- Per maggiori informazioni, consultare "Frequently Asked Questions" sul sito di supporto Sony.

[Domande più frequenti relative alla risoluzione dei problemi](#)

Argomenti correlati

- [Informazioni sui dispositivi USB utilizzati per memorizzare foto e musica](#)

[51] Dispositivi USB | Dispositivi USB

Informazioni sui dispositivi USB utilizzati per memorizzare foto e musica

- Le porte USB sul televisore supportano i file system FAT16, FAT32, exFAT e NTFS.
- Quando si collega una fotocamera digitale Sony al televisore mediante un cavo USB, le impostazioni di collegamento USB sulla fotocamera devono essere impostate sulla modalità "Autom." o "Memoria di massa".
- Se la fotocamera digitale non funziona con il televisore, provare a intervenire come segue:
 - Configurare le impostazioni di collegamento USB sulla fotocamera su "Memoria di massa".
 - Copiare i file dalla fotocamera a un'unità flash USB, quindi collegare l'unità al televisore.
- Alcuni filmati e foto potrebbero essere ingranditi, con conseguente riduzione della qualità dell'immagine. A seconda della dimensione o del formato, le immagini potrebbero non essere visualizzate a schermo intero.
- La visualizzazione di una foto potrebbe richiedere un po' di tempo, a seconda del file e/o delle impostazioni.
- In nessun caso Sony potrà essere ritenuta responsabile della mancata registrazione o di qualsiasi danno o perdita di contenuti registrati causati da o associati a malfunzionamento del televisore, del dispositivo USB o qualsiasi altro problema.

Argomenti correlati

- [File e formati supportati](#)

[52] Uso del televisore con altri dispositivi

Ricevitore cavo/satellite, lettore Blu-ray o DVD

[Collegamento di un ricevitore cavo/satellite, lettore Blu-ray o DVD](#)

[Guardare dischi Blu-ray e DVD](#)

[Controllo del ricevitore cavo/satellite mediante il telecomando del televisore](#)

[53] Ricevitore cavo/satellite, lettore Blu-ray o DVD | Ricevitore cavo/satellite, lettore Blu-ray o DVD

Collegamento di un ricevitore cavo/satellite, lettore Blu-ray o DVD

Collegare un ricevitore cavo/satellite, lettore Blu-ray/DVD al televisore.

Utilizzare una delle connessioni in basso in base ai terminali disponibili sul televisore.

Nota

- La disponibilità dei terminali dipende dal modello, dal paese e dall'area geografica.

Connessione HDMI

Per una qualità ottimale dell'immagine, si consiglia di collegare il lettore al televisore tramite un cavo HDMI. Se il lettore Blu-ray/DVD è dotato di una presa HDMI, collegarlo utilizzando un cavo HDMI.

Per collegare un sistema audio o una sound bar contemporaneamente, fare riferimento al collegamento HDMI (eARC compatibile) in [Collegamento di un sistema audio](#).

Per regolare la sincronia di video e audio in uscita, fare riferimento a [Regolazione delle impostazioni di sincronizzazione AV](#).

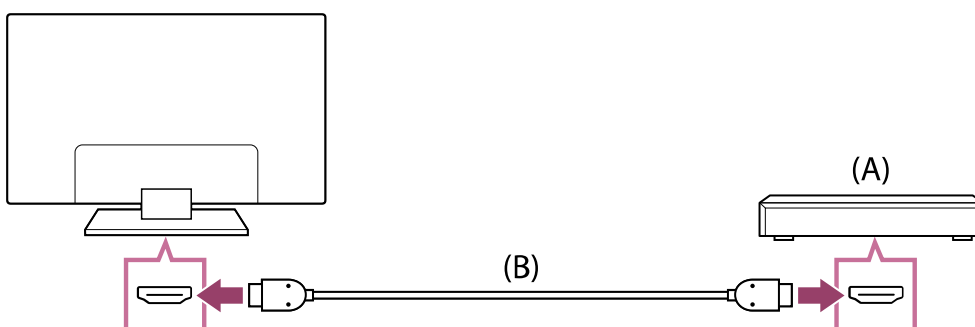

(A) Lettore Blu-ray/DVD (identico al collegamento di un ricevitore cavo/satellite)

(B) Cavo HDMI (non in dotazione)*

* Assicurarsi di utilizzare un Cavo/i HDMI™ ad alta velocità di qualità superiore autorizzato recante il logo HDMI.

Argomenti correlati

- [Guardare dischi Blu-ray e DVD](#)

[54] Ricevitore cavo/satellite, lettore Blu-ray o DVD | Ricevitore cavo/satellite, lettore Blu-ray o DVD

Guardare dischi Blu-ray e DVD

È possibile guardare i contenuti dei dischi Blu-ray/DVD o altri contenuti supportati dal lettore sul televisore.

- 1 **Accendere il lettore Blu-ray/DVD collegato.**
- 2 **Premere più volte il pulsante  (Selezione ingresso) per selezionare il lettore Blu-ray/DVD collegato.**
- 3 **Avviare la riproduzione sul lettore Blu-ray/DVD collegato.**

Suggerimento

- Se si collega un dispositivo compatibile con BRAVIA Sync mediante connessione HDMI, è possibile controllarlo semplicemente attraverso il telecomando del televisore. Inoltre, se si preme MENU sul telecomando durante la visione dall'ingresso HDMI, selezionando [Controlli ***], è possibile controllare il dispositivo BRAVIA Sync collegato dallo schermo del televisore.

Argomenti correlati

- [Collegamento di un ricevitore cavo/satellite, lettore Blu-ray o DVD](#)
- [Dispositivi compatibili con BRAVIA Sync](#)

[55] Ricevitore cavo/satellite, lettore Blu-ray o DVD | Ricevitore cavo/satellite, lettore Blu-ray o DVD

Controllo del ricevitore cavo/satellite mediante il telecomando del televisore

I modelli compatibili con il controllo del ricevitore cavo/satellite hanno le impostazioni [Configurazione del ricevitore cavo/satellite] in [Impostazioni] — [Canali & Ingressi] — [Ingressi esterni].

L'esecuzione di [Configurazione controllo ricevitore cavo/satellite] in [Configurazione del ricevitore cavo/satellite] consente di controllare un ricevitore cavo/satellite utilizzando il telecomando del televisore.

- 1 Premere il pulsante  (Impostazioni rapide) del telecomando, quindi selezionare [Impostazioni] — [Canali & Ingressi] — [Ingressi esterni] — [Configurazione del ricevitore cavo/satellite] — [Configurazione controllo ricevitore cavo/satellite].**
- 2 Seguire le istruzioni a video.**

Nota

- Utilizzare il telecomando del televisore puntandolo verso il ricevitore cavo/satellite.
- In base al tipo di dispositivo esterno, alcuni pulsanti potrebbero non funzionare.
- Se si tiene premuto un pulsante sul telecomando, la funzione potrebbe non rispondere. In questo caso, provare a premere il pulsante ripetutamente.
- La disponibilità di questa funzione dipende dal paese/dal modello e dall'area geografica.

[56] Uso del televisore con altri dispositivi

Visualizzazione sul televisore della schermata app di iPhone/smartphone o iPad/tablet

Chromecast built-in™ o AirPlay consentono di visualizzare le schermate delle app e dei siti Web preferiti direttamente sul televisore a partire dal dispositivo portatile.

Uso di Chromecast built-in

- 1 Collegare un dispositivo portatile come uno smartphone o un tablet alla stessa rete domestica a cui è collegato il televisore.**

- 2 **Avviare sul dispositivo portatile un'applicazione supportata da Chromecast built-in.**
- 3 **Toccare il pulsante Cast dall'app. ( (cast))**
- 4 **Selezionare il televisore come destinazione del cast.**



Lo schermo del dispositivo portatile viene visualizzato sul televisore.

Nota



- Google Per utilizzare Chromecast built-in è necessario disporre della connessione Internet ed eseguire la configurazione.

Uso di AirPlay

Il televisore supporta AirPlay 2.

- 1 **Accertarsi che il dispositivo Apple sia connesso alla stessa rete del televisore.**
- 2 **La procedura dipende dal contenuto che sarà visualizzato sul televisore, secondo quanto segue.**
 - Per visualizzare video, sfiorare  (Video AirPlay).
 - Per visualizzare foto, sfiorare  (Condividi).
 - Per riprodurre musica, sfiorare  (Audio AirPlay).
 - Per visualizzare la schermata di un dispositivo mobile, sfiorare  (Duplica).
(In alcune app, potrebbe essere necessario sfiorare prima un'altra icona.)
- 3 **Selezionare AirPlay su un dispositivo mobile come iPhone o iPad e selezionare il televisore per usarlo con AirPlay.**

Suggerimento

- Il televisore supporta Apple HomeKit.
È possibile controllare il televisore con un dispositivo portatile quale iPhone o iPad premendo il pulsante  (Selezione ingresso) del telecomando, selezionando  (AirPlay), quindi seguendo le istruzioni a schermo per configurare Apple HomeKit.
Le operazioni disponibili variano in base alla versione dell'app e del software.
- Selezionando [Sì (Accensione da app)] in [Avvio remoto], è possibile accendere il televisore tramite app su un dispositivo portatile come un iPhone o un iPad.

Nota

- Google Per utilizzare AirPlay è necessario disporre della connessione Internet ed eseguire la configurazione.
- L'uso di un dispositivo portatile quale iPhone o iPad varia a seconda della versione di OS.

Argomenti correlati

- [Collegamento a una rete tramite cavo LAN](#)
- [Collegamento a una rete tramite Wi-Fi](#)

[57] Uso del televisore con altri dispositivi

Computer, fotocamere e videocamere

[Collegamento di un computer e visualizzazione del contenuto memorizzato](#)

[Collegamento di una fotocamera o videocamera e visualizzazione del contenuto memorizzato](#)

[58] Computer, fotocamere e videocamere | Computer, fotocamere e videocamere

Collegamento di un computer e visualizzazione del contenuto memorizzato

Per collegare un computer

Utilizzare un cavo HDMI per collegare il computer al televisore.

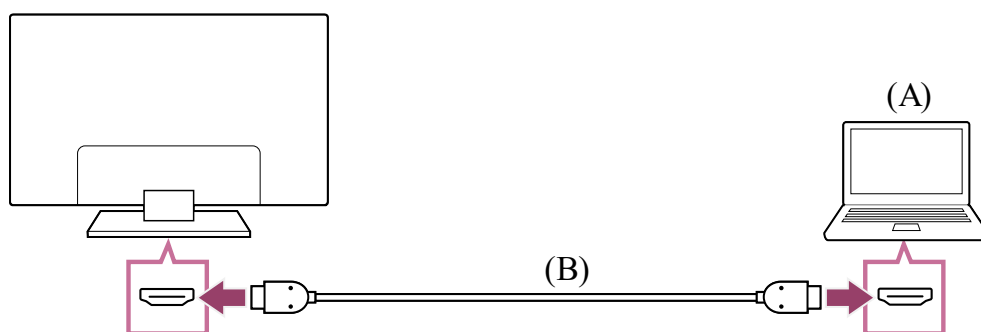

(A) Computer

(B) Cavo HDMI (non in dotazione)*

* Assicurarsi di utilizzare un Cavo/i HDMI™ ad alta velocità di qualità superiore autorizzato recante il logo HDMI. Per la connessione a un computer che supporta 4K 120 Hz, si consiglia l'uso di un Cavo HDMI™ ad altissima velocità autorizzato.

Per visualizzare i contenuti memorizzati su un computer

Dopo aver effettuato la connessione al computer, premere il pulsante  (Selezione ingresso), quindi selezionare l'ingresso al quale è collegato il computer.

Per controllare i formati di file supportati

- [File e formati supportati](#)

Nota

- Per una qualità ottimale dell'immagine, si consiglia di impostare per il computer un tipo di uscita del segnale video conforme a una delle risoluzioni elencate in "Specifiche del segnale video del computer".
- A seconda dello stato della connessione, l'immagine potrebbe apparire sfocata o sbavata. In questo caso, cambiare le impostazioni del computer e selezionare un altro segnale di ingresso dall'elenco riportato in "Specifiche del segnale video del computer".

Suggerimento

- Per i segnali di ingresso PC supportati, fare riferimento a [Sito di assistenza](#).

[59] Computer, fotocamere e videocamere | Computer, fotocamere e videocamere

Collegamento di una fotocamera o videocamera e visualizzazione del contenuto memorizzato

Per collegare una fotocamera o videocamera

Collegare la fotocamera digitale Sony o la videocamera usando un cavo HDMI. Utilizzare un cavo dotato di una presa mini HDMI per fotocamera digitale/videocamera a un'estremità e una presa standard HDMI per l'estremità del televisore.

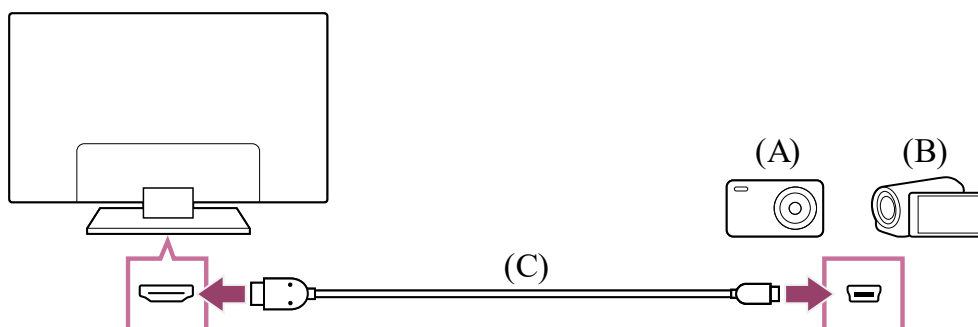

(A) Fotocamera digitale

(B) Videocamera

(C) Cavo HDMI (non in dotazione)*

* Assicurarsi di utilizzare un Cavo/i HDMI™ ad alta velocità di qualità superiore autorizzato recante il logo HDMI.

Per visualizzare i contenuti memorizzati su una fotocamera digitale/videocamera

- 1 Dopo aver collegato la fotocamera digitale/videocamera, accenderla.
- 2 Premere più volte il pulsante  (Selezione ingresso) per selezionare la fotocamera digitale/videocamera collegata.
- 3 Avviare la riproduzione sulla fotocamera digitale/videocamera collegata.

Per controllare i formati di file supportati

- [File e formati supportati](#)

Suggerimento

- Se si collega un dispositivo compatibile con BRAVIA Sync, è possibile controllarlo semplicemente attraverso il telecomando del televisore. Assicurarsi che il dispositivo sia compatibile con BRAVIA Sync. Alcuni dispositivi potrebbero non essere compatibili con BRAVIA Sync anche se dispongono di una presa HDMI.

Argomenti correlati

- [Dispositivi compatibili con BRAVIA Sync](#)

[60] Uso del televisore con altri dispositivi

Sistema audio (ad esempio ricevitore AV o sound bar)

[Emissione del suono da un sistema audio](#)

[Collegamento di un sistema audio](#)

[Regolazione di un sistema audio](#)

[Uso della TV come altoparlante centrale](#)

[Formati audio](#)

[61] Sistema audio (ad esempio ricevitore AV o sound bar) | Sistema audio (ad esempio ricevitore AV o sound bar)

Emissione del suono da un sistema audio

Al televisore è possibile collegare sistemi audio, come ad esempio ricevitori AV e sound bar. Selezionare una modalità di connessione tra quelle indicate in basso in base alle specifiche tecniche del sistema audio che si desidera collegare.

- Connessione tramite cavo HDMI (per i dettagli, leggere attentamente “Connessione tramite cavo HDMI” a seguire).
- Connessione tramite cavo ottico digitale

Per i dettagli sulle diverse connessioni, fare riferimento alla pagina [Collegamento di un sistema audio](#).

Nota

- Consultare il manuale d'uso del dispositivo che si intende collegare.

Connessione tramite cavo HDMI

Questo televisore supporta Audio Return Channel (ARC) e Enhanced Audio Return Channel (eARC). È quindi possibile utilizzare un cavo HDMI per ascoltare il suono in uscita da un sistema audio che supporta ARC e eARC.

Sui televisori compatibili con eARC, è possibile trasmettere il suono emesso da dispositivi esterni collegati al televisore a sistemi audio che supportano eARC utilizzando il terminale HDMI denominato “eARC/ARC”.

Per i dettagli sulle diverse connessioni, fare riferimento alla pagina [Collegamento di un sistema audio](#).

Nota

- La posizione del terminale HDMI che supporta eARC/ARC varia in base al modello. Fare riferimento alla Guida di installazione in dotazione.

Argomenti correlati

- Formati audio

[62] Sistema audio (ad esempio ricevitore AV o sound bar) | Sistema audio (ad esempio ricevitore AV o sound bar)

Collegamento di un sistema audio

Fare riferimento alle illustrazioni sotto riportate per collegare un sistema audio, come da esempio un ricevitore AV o una soundbar.

Nota

- La disponibilità dei terminali dipende dal modello, dal paese e dall'area geografica.

Collegamento della sound bar

Si consiglia di collegare il terminale di ingresso HDMI del televisore (eARC o ARC) al terminale di uscita HDMI della sound bar (eARC o ARC) tramite un cavo HDMI.

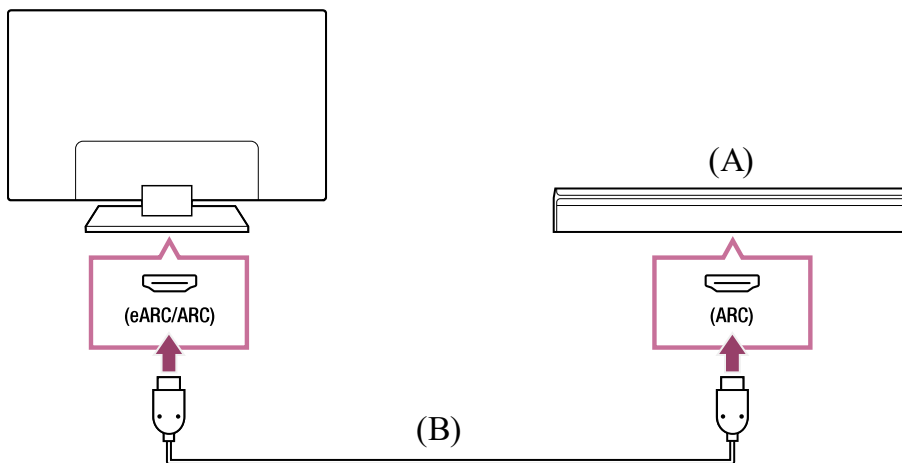

(A) Sound bar

(B) Cavo HDMI (non in dotazione)*

* Si consiglia l'uso di un Cavo/i HDMI™ ad alta velocità di qualità superiore autorizzato.

Per collegare una sound bar tramite HDMI, vedere "Connessione HDMI".

Collegando il televisore alla sound bar tramite HDMI, è possibile usare le funzioni che seguono.

- Associare lo stato di accensione di sound bar e TV
- Visualizzare e configurare le impostazioni della sound bar sul televisore

Nota

- Le funzioni disponibili dipendono dalla sound bar.

- A seconda della sound bar, “eARC” o “ARC” potrebbe non essere indicato sul terminale HDMI. Per informazioni sul collegamento, fare riferimento al manuale della sound bar.

Suggerimento

A seconda del modello, accanto al terminale di ingresso HDMI potrebbero trovarsi tre punti tattili. Usarli come riferimento durante l’installazione.

Collegamento dell’amplificatore audio

Si consiglia di collegare il terminale di ingresso HDMI del televisore (eARC o ARC) al terminale di uscita HDMI della sound bar (eARC o ARC) tramite HDMI. A seconda del sistema audio, è possibile eseguire il collegamento con un cavo ottico digitale.

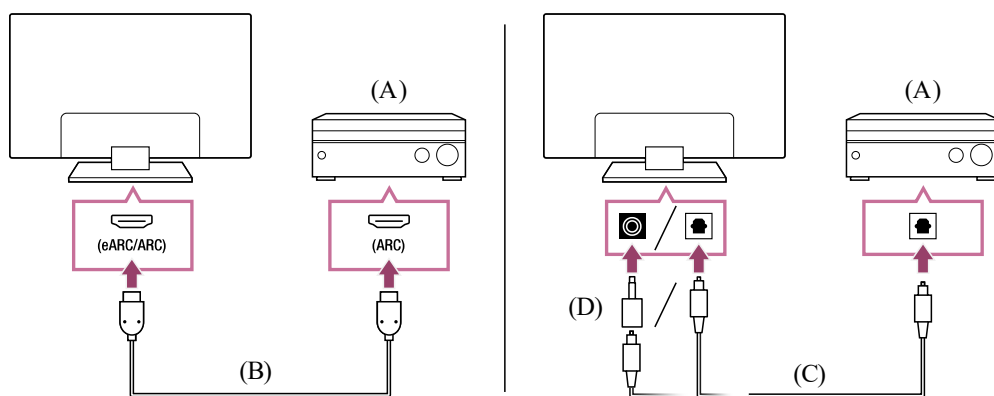

(A) Amplificatore audio

(B) Cavo HDMI (non in dotazione)*

(C) Cavo ottico digitale (non in dotazione)

(D) Adattatore connettore audio digitale (in dotazione solo con i modelli compatibili)

* Si consiglia l’uso di un Cavo/i HDMI™ ad alta velocità di qualità superiore autorizzato.

Per collegare un amplificatore audio tramite HDMI, vedere “Connessione HDMI”. Per collegare un amplificatore audio tramite un cavo ottico digitale, vedere “Connessione del cavo ottico digitale”.

Nota

- Mantenere SEMPRE gli accessori di piccole dimensioni lontani dalla portata dei bambini, per impedirne l’ingestione accidentale.

Connessione HDMI (con supporto eARC)

- Collegare il dispositivo esterno e il televisore utilizzando un cavo HDMI.**
Collegare il televisore e il sistema audio utilizzando un altro cavo HDMI.
Collegare il sistema audio al terminale di ingresso HDMI del televisore denominato "ARC" o "eARC/ARC".

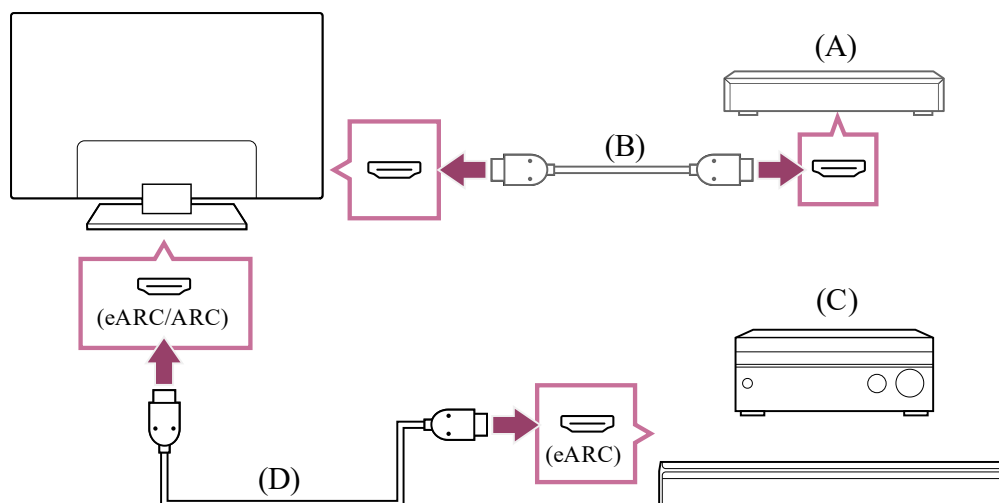

- (A) Dispositivo esterno (ad esempio un lettore Blu-ray/registratore DVD)
(B) Cavo HDMI (non in dotazione)
(C) Ricevitore AV o soundbar
(D) Cavo HDMI con Ethernet (non in dotazione)*

* Si raccomanda l'uso di cavi autorizzati Cavo/i HDMI™ ad alta velocità di qualità superiore recanti il logo HDMI.

- Premere il pulsante  (Impostazioni rapide) sul telecomando, quindi selezionare [Impostazioni] — [Visualizzazione e suono] — [Uscita audio] — [Impostazioni sistema audio] — [Impostazione eARC] — [Auto].**
- Selezionare [Uscita audio] — [Altoparlante] — [Sistema audio].**
- Abilitare la funzione eARC del sistema audio.**
Consultare il manuale d'uso del dispositivo.
- Regolazione di un sistema audio**

Nota

- Non è consentito selezionare [Impostazione eARC] se sul televisore è stata abilitata dalle funzioni di accessibilità la sintesi vocale per il testo che appare sullo schermo.
- Se l'audio viene emesso da un dispositivo eARC supportato durante la visione dell'ingresso HDMI, il televisore funziona nel modo seguente:
 - dal sistema audio non viene emesso alcun suono o avviso acustico e

- le prestazioni di riconoscimento vocale del microfono incorporato potrebbero peggiorare (solo per televisori con microfono incorporato).

Suggerimento

A seconda del modello, accanto al terminale di ingresso HDMI potrebbero trovarsi tre punti tattili. Usarli come riferimento durante l'installazione.

Connessione HDMI (con supporto ARC)

1 Collegare il televisore e il sistema audio utilizzando un cavo HDMI.

Collegare il cavo al terminale di ingresso HDMI del televisore denominato "ARC" o "eARC/ARC".

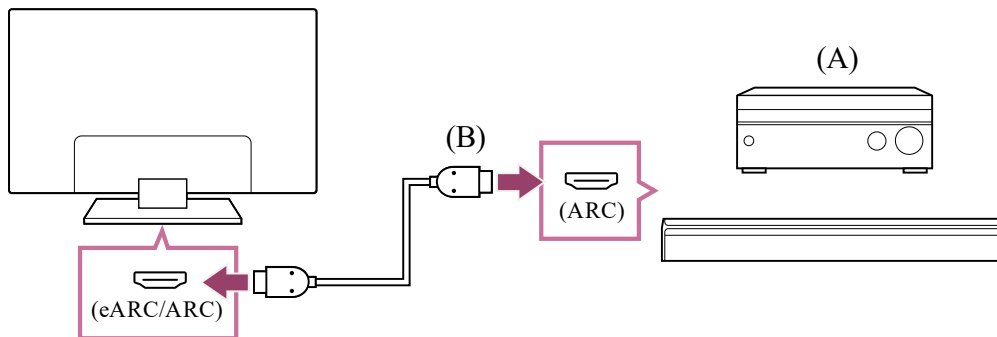

(A) Ricevitore AV o soundbar

(B) Cavo HDMI (non in dotazione)*

* Si raccomanda l'uso di cavi autorizzati Cavo/i HDMI™ ad alta velocità di qualità superiore recanti il logo HDMI.

2 Regolazione di un sistema audio

Nota

- Nelle connessioni ARC, le prestazioni di riconoscimento vocale potrebbero peggiorare (solo per televisori con microfono incorporato).

Suggerimento

A seconda del modello, accanto al terminale di ingresso HDMI potrebbero trovarsi tre punti tattili. Usarli come riferimento durante l'installazione.

Connessione del cavo ottico digitale

1 Collegare il televisore e il sistema audio utilizzando un cavo ottico digitale.

Collegare il cavo al terminale di ingresso ottico digitale del sistema audio.

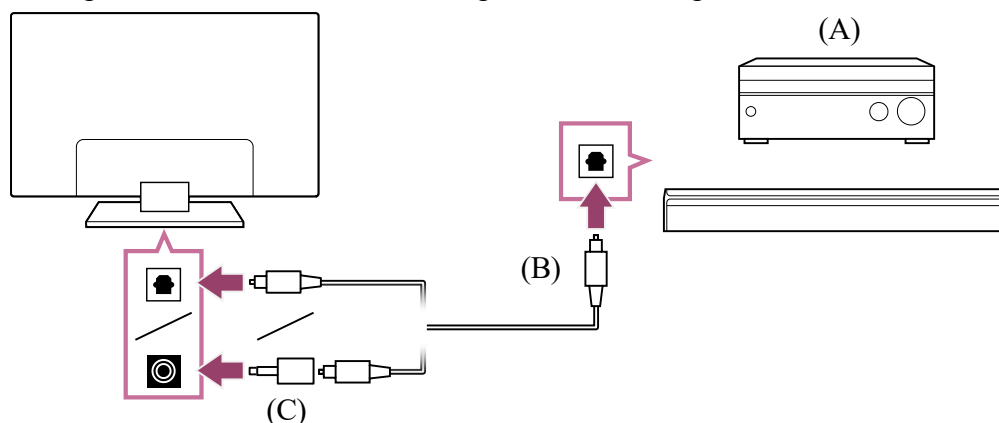

(A) Ricevitore AV o soundbar

(B) Cavo audio ottico (non in dotazione)

(C) Adattatore connettore audio digitale (in dotazione solo con i modelli compatibili)

2 Per abilitare [Uscita audio digitale ottica], premere il pulsante  (Impostazioni rapide) sul telecomando, quindi selezionare [Impostazioni] — [Visualizzazione e suono] — [Uscita audio] — [Impostazioni uscita audio digitale ottica] — [Uscita audio digitale ottica].

3 Regolazione di un sistema audio

Suggerimento

Collegamento HDMI centrato su sistema audio (eARC compatibile)

Per eseguire il collegamento centrato su un sistema audio, procedere come segue. Per le impostazioni del televisore, fare riferimento alla connessione HDMI (eARC compatibile). Per le impostazioni del sistema audio, fare riferimento al manuale del dispositivo.

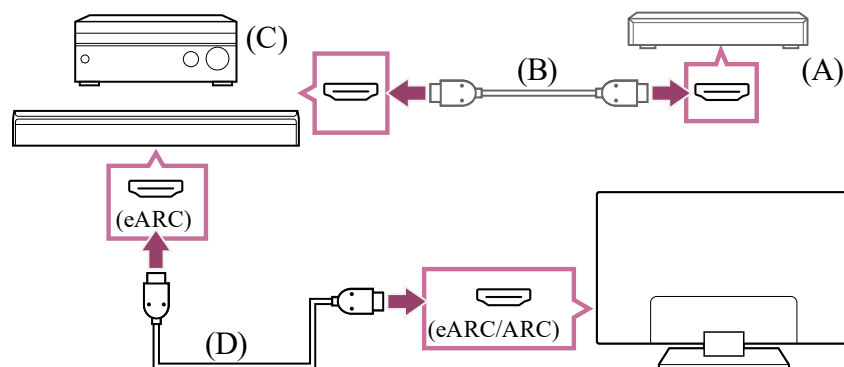

(A) Dispositivo esterno (ad esempio un lettore Blu-ray/registratore DVD)

(B) Cavo HDMI (non in dotazione)

(C) Ricevitore AV o soundbar

(D) Cavo HDMI con Ethernet (non in dotazione)*

* Si raccomanda l'uso di cavi autorizzati Cavo/i HDMI™ ad alta velocità di qualità superiore recanti il logo HDMI.

Nota

- Mantenere SEMPRE gli accessori di piccole dimensioni lontani dalla portata dei bambini, per impedirne l'ingestione accidentale.

[63] Sistema audio (ad esempio ricevitore AV o sound bar) | Sistema audio (ad esempio ricevitore AV o sound bar)

Regolazione di un sistema audio

Dopo aver collegato il sistema audio al televisore, utilizzare il sistema audio per regolare il volume del televisore.

Regolazione di un sistema audio collegato con un cavo HDMI o un cavo ottico digitale

- 1 **Dopo avere collegato il televisore al sistema audio, premere il pulsante  (Impostazioni rapide) del telecomando, quindi selezionare [Impostazioni] — [Visualizzazione e suono] — [Uscita audio] — [Altoparlante] — [Sistema audio].**
- 2 **Accendere il sistema audio collegato, quindi regolare il volume.**
Se si collega un dispositivo compatibile con BRAVIA Sync mediante connessione HDMI, è possibile controllarlo semplicemente attraverso il telecomando del televisore.

Nota

- È necessario configurare le impostazioni [Uscita audio digitale] in base al sistema audio in uso. Premere il pulsante  (Impostazioni rapide) del telecomando, quindi selezionare [Impostazioni] — [Visualizzazione e suono] — [Uscita audio] — [Impostazioni sistema audio] (con il cavo HDMI connesso) o [Impostazioni uscita audio digitale ottica] (con il cavo digitale ottico connesso) — [Uscita audio digitale].

[PCM]

Impostare l'opzione se il sistema audio non supporta Dolby Digital o DTS.

- L'impostazione [Uscita audio digitale] viene disabilitata quando i segnali audio inviati attraverso l'ingresso HDMI usano il protocollo eARC.

Suggerimento

- Se si è collegato un sistema audio specifico tramite cavo HDMI, è possibile regolare la sincronia tra immagine e suono.
 - [Regolazione delle impostazioni di sincronizzazione AV](#)

Argomenti correlati

- [Dispositivi compatibili con BRAVIA Sync](#)
- [Collegamento di un sistema audio](#)

[64] Sistema audio (ad esempio ricevitore AV o sound bar) | Sistema audio (ad esempio ricevitore AV o sound bar)

Uso della TV come altoparlante centrale

È possibile utilizzare il televisore come altoparlante centrale collegando un dispositivo come una sound bar con un terminale S-CENTER OUT al terminale S-CENTER SPEAKER IN del televisore. Le conversazioni avranno un suono naturale perché l'audio proviene direttamente dallo schermo e dalle sue vicinanze.

Suggerimento

- Per i sistemi audio compatibili con Acoustic Center Sync dotati di terminale S-CENTER OUT, fare riferimento a quanto segue.
https://www.sony.net/hav_faq
- I modelli dotati di terminale CENTER SPEAKER IN possono anche essere usati come diffusore centrale collegando un sistema audio mediante un cavo per diffusori.

- 1 Collegare il televisore e il sistema audio compatibile con Acoustic Center Sync con il Cavo per la modalità altoparlante centrale TV in dotazione con il dispositivo compatibile.**

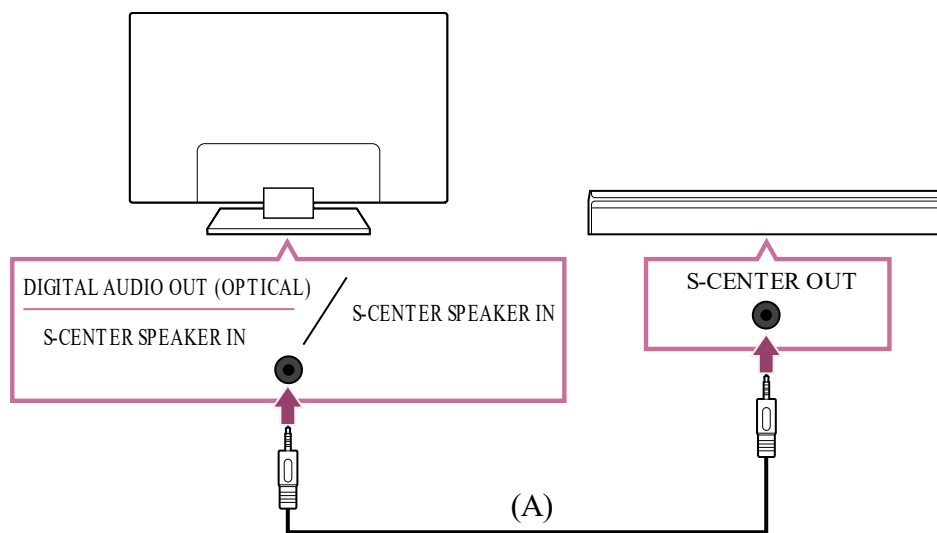

(A) Cavo per la modalità altoparlante centrale TV (in dotazione con dispositivi come le sound bar dotate di terminali S-CENTER OUT)

Nota

- Per collegare un sistema audio dotato di terminale S-CENTER OUT al televisore utilizzare un cavo HDMI, come nel caso di una sound bar normale.
- Fare riferimento al manuale di istruzioni del sistema audio con un terminale S-CENTER OUT.
- S-CENTER SPEAKER IN e DIGITAL AUDIO OUT (OPTICAL) condividono lo stesso terminale. L'uscita audio ottica non è disponibile durante l'uso di S-CENTER SPEAKER IN.

- 2 **Premere il pulsante  (Impostazioni rapide) sul telecomando, quindi selezionare [Impostazioni] — [Visualizzazione e suono] — [Uscita audio] — [Altoparlante] — [Sistema audio].**

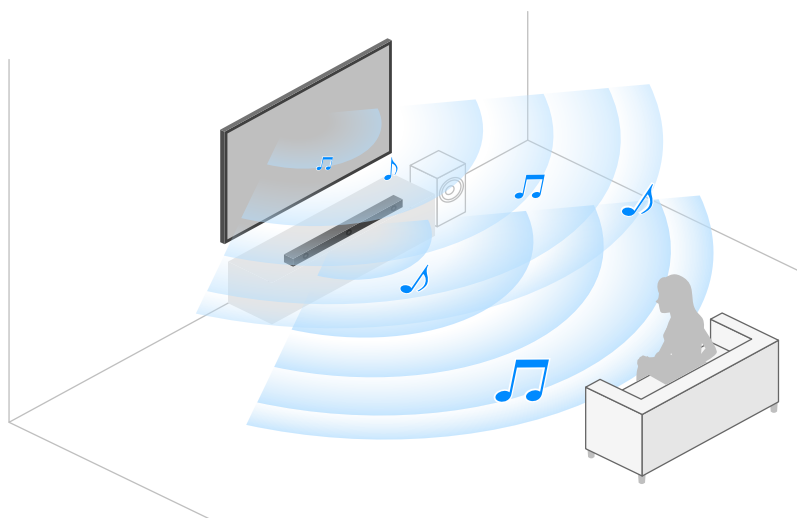

Nota

- Se l'audio centrale non è trasmesso dal televisore, abilitare [Impostazioni] — [Visualizzazione e suono] — [Uscita audio] — [Impostazioni sistema audio] — [Acoustic Center Sync].

Collegamento di un ricevitore AV con un cavo per altoparlanti (solo modelli dotati di terminale CENTER SPEAKER IN)

Collegare il televisore e il ricevitore AV con un cavo per altoparlanti.

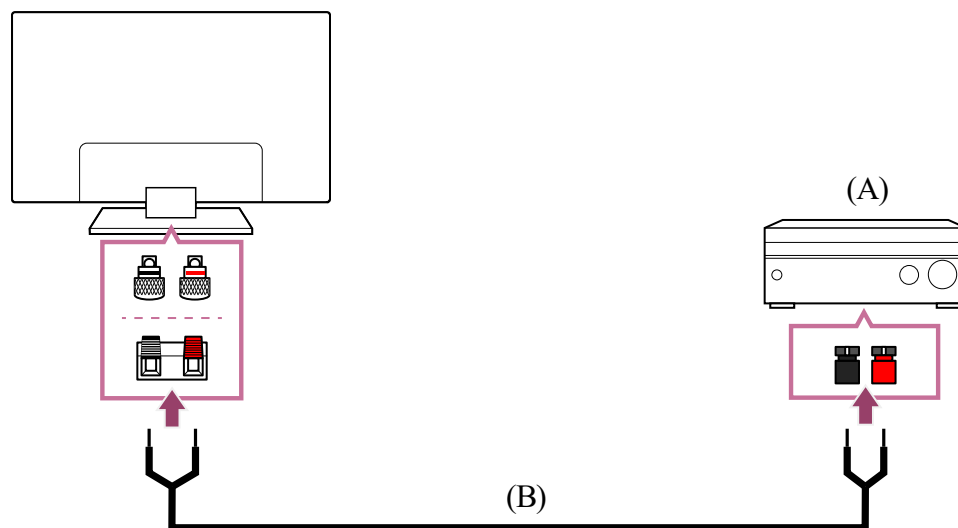

(A) Ricevitore AV

(B) Cavo per altoparlanti (non in dotazione)

Utilizzare un cavo per altoparlanti (non fornito) per collegare il ricevitore AV al terminale CENTER SPEAKER IN del televisore.

Per il collegamento, assicurarsi di inserire correttamente gli spinotti del cavo in ciascuno dei due terminali, sul televisore e sul ricevitore AV.

Il terminale CENTER SPEAKER IN varia a seconda del modello. Fare riferimento alla figura in basso per la connessione del cavo dell'altoparlante.

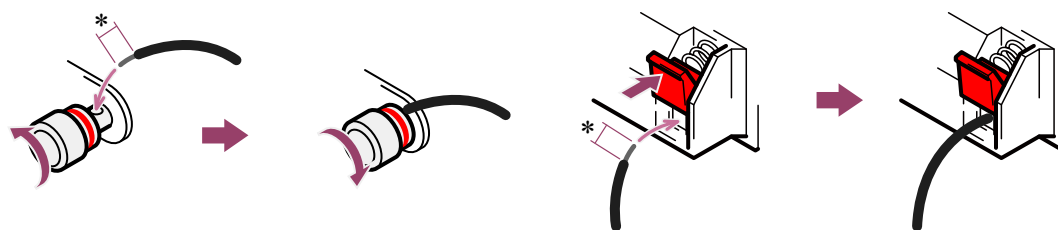

*Spelare circa 10 mm di guaina isolante da ciascuna estremità del cavo per altoparlanti.

Nota

- Per impedire che i conduttori del cavo entrino in contatto tra loro, evitare di spelare un tratto troppo lungo della guaina di isolamento.

- Collegare correttamente il cavo degli altoparlanti in modo che le polarità (+/-) tra televisore e ricevitore AV combacino.

Argomenti correlati

- [Collegamento di un sistema audio](#)

[65] Sistema audio (ad esempio ricevitore AV o sound bar) | Sistema audio (ad esempio ricevitore AV o sound bar)

Formati audio

HDMI IN 1/2/3/4

In modalità eARC (Enhanced Audio Return Channel)

- PCM lineare 7.1 canali: 32/44,1/48/88,2/96/176,4/192 kHz
- Dolby Audio
- Dolby Atmos
- DTS
- DTS Express
- DTS-HD Master Audio
- DTS-HD High Resolution Audio
- DTS:X

Eccetto modalità eARC

- PCM lineare 7.1 canali: 32/44,1/48/88,2/96/176,4/192 kHz
- Dolby Audio
- Dolby Atmos
- DTS
- DTS Express
- DTS-HD Master Audio
- DTS-HD High Resolution Audio
- DTS:X

eARC/ARC (Enhanced Audio Return Channel/Audio Return Channel) (solo HDMI IN 3)

In modalità eARC

- PCM lineare 7.1 canali: 32/44,1/48/88,2/96/176,4/192 kHz
- Dolby Audio
- Dolby Atmos
- DTS
- DTS-HD Master Audio
- DTS-HD High Resolution Audio
- DTS:X

In modalità ARC

- PCM lineare a due canali: 48 kHz 16 bits
- Dolby Audio
- Dolby Atmos
- DTS

Argomenti correlati

- [Collegamento di un sistema audio](#)

[66] Sistema audio (ad esempio ricevitore AV o sound bar) | Sistema audio (ad esempio ricevitore AV o sound bar)

Accesso alle impostazioni del sistema audio

È possibile accedere alle impostazioni del sistema audio (amplificatore AV o sound bar) come la qualità audio da Impostazioni rapide del televisore.

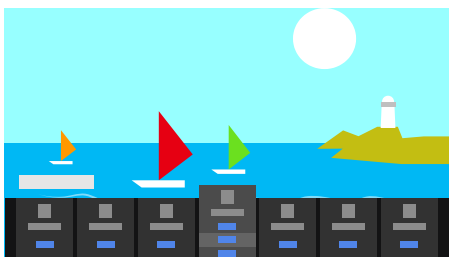

- 1 **Collegare il sistema audio tramite il terminale HDMI (eARC/ARC).**
- 2 **Premere il pulsante  (Impostazioni rapide) del telecomando, quindi selezionare un'impostazione del sistema audio.**

Per informazioni sulle impostazioni del sistema audio, fare riferimento al manuale del sistema audio in uso.

Nota

- Le impostazioni del sistema audio sono visualizzate solo per i modelli supportati. Per informazioni sui modelli compatibili, fare riferimento al sito di assistenza.
https://www.sony.net/hav_faq
- Le impostazioni visualizzate dipendono dal modello del sistema audio.

Suggerimento

- Per le impostazioni non visualizzate per impostazione predefinita, selezionare le impostazioni da aggiungere da **+** (Modifica).

Argomenti correlati

- [Collegamento di un sistema audio](#)

[67] Uso del televisore con altri dispositivi

Console per videogiochi

Collegamenti

Collegare al televisore una console per videogiochi compatibile con HDMI utilizzando un cavo HDMI.

Per collegare un amplificatore audio o una sound bar, fare riferimento al collegamento HDMI (eARC compatibile) in [Collegamento di un sistema audio](#).

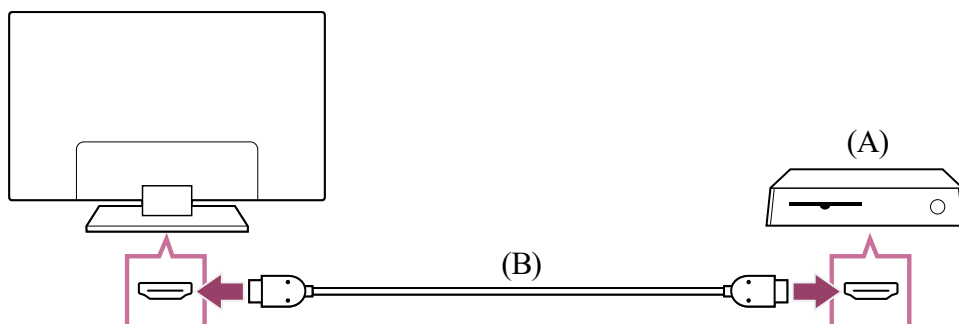

(A) Console per videogiochi

(B) Cavo HDMI (venduto separatamente)

Suggerimento

- Per fini generici un Cavo/i HDMI™ ad alta velocità di qualità superiore è perfetto, ma per la connessione di una console per videogiochi compatibile con 4K 120 Hz, utilizzare il cavo HDMI in dotazione con la console o un cavo Cavo HDMI™ ad altissima velocità.

- Il tipo e la posizione della porta HDMI variano in base al televisore. Fare riferimento alla documentazione fornita con il televisore.

Modifica delle impostazioni di ingresso HDMI

Dopo avere eseguito il collegamento, impostare la porta di ingresso HDMI.

Per ottimizzare le prestazioni del televisore e della console per videogiochi, impostare [Formato segnale HDMI/VRR].

Configurazione automatica

- 1 **Collegare la console per videogiochi accesa al televisore con un cavo HDMI.**
Seguire le istruzioni visualizzate sullo schermo del televisore.

Configurazione manuale

- 1 **Premere il pulsante  (Impostazioni rapide) del telecomando, quindi selezionare quanto segue nell'ordine indicato.**
[Impostazioni] — [Canali & Ingressi] — [Ingressi esterni] — [Formato segnale HDMI/VRR]

Selezionare il formato ottimale per la console per videogiochi.

Suggerimento

- Se si collega una console per videogiochi che supporta l'uscita video 4K 120 Hz, impostarla su [Formato avanzato (superiore)].
- Se si collega una console per videogiochi che supporta VRR, abilitare [VRR (frequenza di aggiornamento variabile)].

Nota

- Se si collega una console per videogiochi che supporta 4K 120 Hz e VRR, verificare l'etichetta delle porte di ingresso HDMI sul televisore ed eseguire il collegamento alla porta di ingresso HDMI contrassegnata con 4K 120 Hz, oppure alla porta HDMI indicata come [VRR (frequenza di aggiornamento variabile)] per [Formato segnale HDMI].

Il [Formato segnale HDMI] disponibile dipende dal modello. Alcuni formati HDMI potrebbero non essere supportati a seconda del modello, del paese o dell'area geografica.

- Se [VRR (frequenza di aggiornamento variabile)] è abilitato, potrebbero verificarsi leggere fluttuazioni nella luminosità dello schermo del televisore (sfarfallio), a seconda della frequenza dell'uscita di contenuti della console per videogiochi connessa.

Argomenti correlati

- [Collegamento dei terminali](#)
- [Menu Giochi](#)

[68] Uso del televisore con altri dispositivi

Ascolto dell'audio 3D surround tramite speaker con archetto o cuffie

È possibile utilizzare uno speaker con archetto o delle cuffie di marca Sony per provare l'esperienza del surround 3D (spazialità del suono).

Per i dettagli, consultare il seguente URL.

<https://www.sony.net/bravia-xr-3ds2>

[69] Uso del televisore con altri dispositivi

Dispositivi Bluetooth

[Collegamento di un dispositivo Bluetooth](#)

[Profili Bluetooth supportati](#)

[70] Dispositivi Bluetooth | Dispositivi Bluetooth

Collegamento di un dispositivo Bluetooth

Per eseguire il pairing del televisore con un dispositivo Bluetooth

- 1 **Accendere il dispositivo Bluetooth e metterlo in modalità abbinamento.**
Per mettere il dispositivo Bluetooth in modalità abbinamento, consultare il manuale d'uso del dispositivo.

- 2 Premere il pulsante  (Impostazioni rapide) sul telecomando, quindi selezionare [Impostazioni] — [Telecomandi e accessori] — [Accoppia l'accessorio] per mettere il televisore in modalità abbinamento. Vengono visualizzati i dispositivi Bluetooth disponibili.**
- 3 Selezionare il dispositivo desiderato, quindi seguire le istruzioni a schermo. Se viene richiesto di immettere un codice di accesso, consultare il manuale d'uso del dispositivo. Una volta completato l'abbinamento, il dispositivo si collega al televisore.**

Suggerimento

- È possibile associare alcuni modelli di cuffie Sony per godere del realistico effetto dell'audio surround in 3D. Per ulteriori informazioni, visitare l'URL che segue.
<https://www.sony.net/bravia-xr-3ds2>
- Per trasmettere simultaneamente l'audio dai diffusori del televisore e dai diffusori o dalle cuffie Bluetooth, premere il pulsante  (Impostazioni rapide) sul telecomando e selezionare [Uscita audio] mentre le cuffie o i diffusori Bluetooth vengono accoppiati. Quindi, impostare le funzionalità seguenti a partire dalle voci visualizzate.
 - Per [Altoparlante], selezionare [Altoparlante TV].
 - Per [Dispositivo Bluetooth], selezionare il dispositivo Bluetooth accoppiato da cui si desidera trasmettere l'audio.

Per collegare un dispositivo Bluetooth abbinato

- 1 Premere il pulsante  (Impostazioni rapide) del telecomando, quindi selezionare [Impostazioni] — [Telecomandi e accessori].**
- 2 Selezionare un dispositivo abbinato, ma non ancora collegato.**
- 3 Selezionare [Connetti].**

Nota

- Quando una sound bar e il televisore sono collegati tramite Bluetooth, collegare il dispositivo di ingresso esterno, ad esempio un lettore Blu-ray/registratore DVD, alla TV.

Argomenti correlati

- [Profili Bluetooth supportati](#)

[71] Dispositivi Bluetooth | Dispositivi Bluetooth

Profili Bluetooth supportati

Il televisore supporta i seguenti profili:

- HID (Human Interface Device Profile)
- HOGP (HID over GATT Profile)
- A2DP (Advanced Audio Distribution Profile)
- AVRCP (Audio/Video Remote Control Profile)
- SPP (Serial Port Profile)

Argomenti correlati

- [Collegamento di un dispositivo Bluetooth](#)

[72] Uso del televisore con altri dispositivi

Regolazione delle impostazioni di sincronizzazione AV

È possibile che il suono del dispositivo audio Bluetooth collegato non sia sincronizzato all'immagine, e ciò a causa delle proprietà intrinseche del Bluetooth. È possibile regolare il ritardo del suono rispetto all'immagine agendo sull'impostazione Sincronizzazione AV.

- 1 **Premere il pulsante  (Impostazioni rapide) sul telecomando, quindi selezionare [Impostazioni] — [Visualizzazione e suono] — [Uscita audio] — [Impostazioni dispositivo Bluetooth] — [Sincronizzazione AV] — l'opzione desiderata.**

Se il dispositivo audio è collegato con un cavo HDMI, l'audio potrebbe essere ritardato per le proprietà del dispositivo audio. In tal caso, regolare la sincronia di audio e video in uscita con l'impostazione Sincronizzazione AV.

- 1 **Premere il pulsante  (Impostazioni rapide) del telecomando, quindi selezionare quanto segue nell'ordine indicato.**
[Impostazioni] — [Visualizzazione e suono] — [Uscita audio] — [Impostazioni sistema audio] — [Sincronizzazione AV] — l'opzione desiderata

Nota

- A seconda del dispositivo audio Bluetooth collegato, o del dispositivo HDMI connesso, l'immagine e il suono potrebbero continuare a essere fuori sincronia anche dopo aver impostato [Sincronizzazione A/V] su [Sì] o [Auto].
- Anche se l'impostazione [Sincronizzazione A/V] è su [Auto], la sincronia di video e audio in uscita non viene regolata se [Tipo di contenuto] è impostato come segue. L'impostazione [Sincronizzazione A/V] è impostata su [No] e non può essere modificata.
 - [Gioco]
 - [PC]
- Anche se l'impostazione [Sincronizzazione A/V] è impostata su [Auto], la sincronia dell'uscita video e audio non viene regolata quando [Tipo di contenuto] è impostato su [Video/Immagine] — [Modalità Immagine] — [Foto].

[73] Uso del televisore con altri dispositivi

Dispositivi compatibili con BRAVIA Sync

[Panoramica su BRAVIA Sync](#)

[Uso delle funzioni disponibili con dispositivi compatibili con BRAVIA Sync](#)

[Regolazione delle impostazioni BRAVIA Sync](#)

[74] Dispositivi compatibili con BRAVIA Sync | Dispositivi compatibili con BRAVIA Sync

Panoramica su BRAVIA Sync

Se un dispositivo compatibile con BRAVIA Sync (ad es., lettore Blu-ray, ricevitore AV) è collegato tramite cavo HDMI, è possibile controllare il dispositivo tramite il telecomando del televisore.

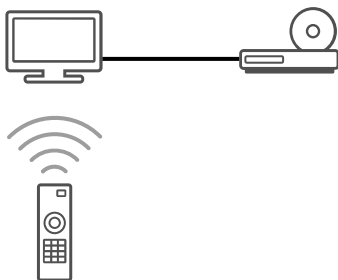

Argomenti correlati

- [Uso delle funzioni disponibili con dispositivi compatibili con BRAVIA Sync](#)

- [Regolazione delle impostazioni BRAVIA Sync](#)

[75] Dispositivi compatibili con BRAVIA Sync | Dispositivi compatibili con BRAVIA Sync



Uso delle funzioni disponibili con dispositivi compatibili con BRAVIA Sync

Per usare dispositivi compatibili con BRAVIA Sync dal televisore, utilizzare il pulsante  (Selezione ingresso) del telecomando per selezionare il dispositivo che si desidera usare.

Lettores Blu-ray/DVD

- Consente di accendere automaticamente il televisore e di impostare l'ingresso sul lettore Blu-ray/DVD collegato quando viene avviata la riproduzione sul lettore stesso.
- Consente di spegnere automaticamente il lettore Blu-ray/DVD collegato quando viene spento il televisore.
- Consente di accedere ad alcune voci di menu e di riproduzione utilizzando i tasti ▲ (Su) / ▼ (Giù) / ◀ (Sinistra) / ▶ (Destra) del telecomando del televisore.

Ricevitore AV

- Consente di accendere automaticamente il ricevitore AV collegato e di impostare l'uscita audio dal diffusore del televisore sul sistema audio nel momento in cui viene acceso il televisore. Questa funzione è disponibile solamente se in precedenza è stato utilizzato il ricevitore AV per l'uscita audio del televisore.
- Consente di impostare automaticamente l'uscita audio sul ricevitore AV, accendendo il ricevitore AV quando viene acceso il televisore.
- Consente di spegnere automaticamente il ricevitore AV collegato quando viene spento il televisore.
- Regola il volume (pulsanti  (Volume) +/-) e disattiva il suono (pulsante  (Muto)) del ricevitore AV collegato attraverso il telecomando del televisore.

Videocamera

- Consente di accendere automaticamente il televisore e di impostare l'ingresso sulla videocamera collegata quando viene accesa la videocamera stessa.
- Consente di spegnere automaticamente la videocamera collegata quando viene spento il televisore.

- Consente di accedere ad alcune voci di menu e di riproduzione utilizzando i tasti ▲ (Su) / ▼ (Giù) / ◀ (Sinistra) / ▶ (Destra) del telecomando del televisore.

Argomenti correlati

- [Panoramica su BRAVIA Sync](#)
- [Regolazione delle impostazioni BRAVIA Sync](#)

[76] Dispositivi compatibili con BRAVIA Sync | Dispositivi compatibili con BRAVIA Sync

Regolazione delle impostazioni BRAVIA Sync

Una volta impostato BRAVIA Sync, sarà possibile spegnere un apparecchio collegato con il televisore o impostare un apparecchio collegato via cavo HDMI per il funzionamento con il telecomando del televisore.

- 1 Accendere il dispositivo collegato.**
- 2 Per abilitare [Controllo BRAVIA Sync], premere il pulsante  (Impostazioni rapide) sul telecomando, quindi selezionare [Impostazioni] — [Canali & Ingressi] — [Ingressi esterni] — [Impostazioni BRAVIA Sync] — [Controllo BRAVIA Sync].**
- 3 Attivare BRAVIA Sync sul dispositivo collegato.**

Quando uno specifico dispositivo compatibile con Sony BRAVIA Sync è collegato e acceso, e [Controllo BRAVIA Sync] è abilitato, BRAVIA Sync è automaticamente attivato su quel dispositivo. Per i dettagli, consultare il manuale d'uso del dispositivo collegato.

Opzioni disponibili

Di seguito, sono riportate le opzioni disponibili. (Le opzioni variano a seconda del modello, del paese e dell'area geografica).

[Spegnimento automatico dispositivi]

Se disabilitato, il dispositivo collegato non si spegne automaticamente quando si spegne il televisore.

[Accensione automatica TV]

Se disabilitato, il televisore non si accende automaticamente quando si accende il dispositivo collegato.

[Elenco dispositivi BRAVIA Sync]

Visualizza l'elenco di dispositivi BRAVIA Sync.

Argomenti correlati

- [Panoramica su BRAVIA Sync](#)
- [Uso delle funzioni disponibili con dispositivi compatibili con BRAVIA Sync](#)

[77] Uso del televisore con altri dispositivi

Visualizzazione delle immagini in 4K da dispositivi compatibili

Visualizzazione di immagini con risoluzione 4K

Impostazioni per la visualizzazione di immagini attraverso l'ingresso HDMI con qualità superiore

[78] Visualizzazione delle immagini in 4K da dispositivi compatibili | Visualizzazione delle immagini in 4K da dispositivi compatibili

Visualizzazione di immagini con risoluzione 4K

È possibile collegare una fotocamera digitale/videocamera che supporta l'uscita HDMI 4K a sull'HDMI IN del televisore per visualizzare le foto ad alta risoluzione memorizzate sulla fotocamera. È anche possibile visualizzare le foto ad alta risoluzione memorizzate sui dispositivi USB collegati o sulla rete domestica. Un'immagine con una risoluzione 4K o superiore può essere visualizzata con una risoluzione 4K (3840×2160).

La disponibilità di questa funzione dipende dal paese e dall'area geografica.

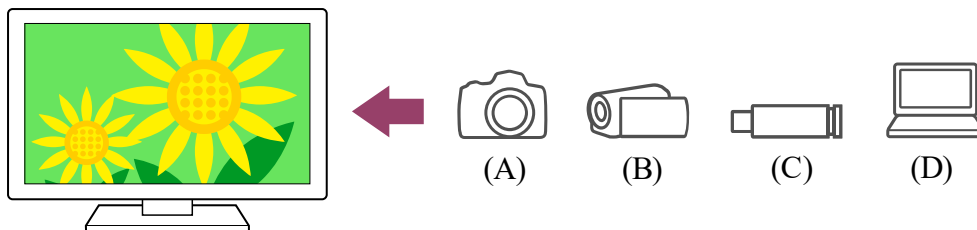

(A) Fotocamera digitale

(B) Videocamera

(C) Dispositivo USB

(D) Dispositivo di rete

Per visualizzare le immagini memorizzate in un dispositivo USB o un dispositivo di rete con risoluzione 4K

- 1 Collegare il dispositivo USB o il dispositivo di rete al televisore.
- 2 Premere il pulsante  (HOME), quindi selezionare App dal menu Home, infine selezionare [Lettore Multimediale].
- 3 Selezionare il nome del dispositivo USB o di rete.
- 4 Selezionare la cartella, e quindi il file da riprodurre.

Per visualizzare le immagini memorizzate in una fotocamera/videocamera digitale

- 1 Collegare una fotocamera digitale o una videocamera che supporta l'uscita HDMI alla presa HDMI IN del televisore tramite un cavo HDMI.
- 2 Premere più volte  (Selezione ingresso) per selezionare il dispositivo collegato.
- 3 Impostare il dispositivo collegato sull'uscita 4K.
- 4 Avviare la riproduzione sul dispositivo collegato.

Per controllare i formati di file supportati

- [File e formati supportati](#)

Per visualizzare immagini con risoluzione 4K dalla qualità superiore

Per visualizzare immagini con risoluzione 4K dalla qualità superiore, è possibile impostare Formato segnale HDMI su Formato avanzato.

Per informazioni su Formato avanzato o per modificare le impostazioni, consultare la pagina [Impostazioni per la visualizzazione di immagini attraverso l'ingresso HDMI con qualità superiore](#).

Nota

- Non è possibile visualizzare un'immagine 3D.
- Se si modifica la foto premendo i pulsanti ◀ (Sinistra) / ▶ (Destra), la visualizzazione potrebbe richiedere alcuni istanti.

Argomenti correlati

- Computer, fotocamere e videocamere
- Dispositivi USB
- Collegamento a una rete

[79] Visualizzazione delle immagini in 4K da dispositivi compatibili | Visualizzazione delle immagini in 4K da dispositivi compatibili

Impostazioni per la visualizzazione di immagini attraverso l'ingresso HDMI con qualità superiore

Per visualizzare un'immagine da un dispositivo collegato al terminale di ingresso HDMI in un formato HDMI di qualità superiore^{*1}, impostare [Formato segnale HDMI/VRR] in [Ingressi esterni].

^{*1} Ad esempio 8K, 4K 100/120 Hz, 4K 60p 4:2:0 10 bit, 4K 60p 4:4:4 o 4:2:2

Formato segnale HDMI

Per modificare l'impostazione del formato del segnale HDMI, premere il pulsante  (Impostazioni rapide) del telecomando, quindi selezionare [Impostazioni] — [Canali & Ingressi] — [Ingressi esterni] — [Formato segnale HDMI/VRR] — l'ingresso HDMI che si desidera impostare.

Seguire le istruzioni a schermo e impostare il formato del segnale HDMI per il terminale di ingresso HDMI selezionando il formato idoneo tra quelli elencati di seguito. I formati del segnale HDMI disponibili dipendono dal modello e dall'ingresso HDMI.

- Formato standard
- Formato avanzato
- Formato avanzato (superiore)

Nota

- La visualizzazione di immagini in 4K 100/120 Hz può essere supportata o meno a seconda del modello, dell'area geografica e del paese.
- Il supporto della funzionalità Variable Refresh Rate (VRR) dipende dal modello.
- Quando si utilizza Formato avanzato, immagini e audio potrebbero non essere emessi correttamente. In questo caso, collegare il dispositivo a un HDMI IN in [Formato standard], o cambiare il formato di segnale HDMI di HDMI IN su [Formato standard].
- Impostare su Formato avanzato solo quando si utilizzano dispositivi compatibili.
- Quando si guarda un'immagine 4K ad alta qualità, utilizzare un cavo Cavo/i HDMI™ ad alta velocità di qualità superiore che supporta velocità di 18 Gbps. Per i dettagli su

Cavo/i HDMI™ ad alta velocità di qualità superiore che supporta 18 Gbps, consultare le specifiche del cavo.

- Per visualizzare immagini in 4K 100/120 Hz o 8K, è necessario disporre di un Cavo HDMI™ ad altissima velocità che supporti 48 Gbps. Per sapere se un determinato cavo supporta 48 Gbps, consultare le specifiche del cavo.

Argomenti correlati

- [Visualizzazione di immagini con risoluzione 4K](#)

[80] Uso del televisore con altri dispositivi

Guida alla connettività BRAVIA

Descrizioni relative ai dispositivi collegabili al televisore sono inoltre disponibili sul sito Web di assistenza Sony. Consultarlo quando necessario.

- https://www.sony.net/tv_connectivity_guide/
-

[81] Uso del televisore con altri dispositivi

File e formati supportati

[Foto](#)

[Musica](#)

[Video](#)

[Frequenze di campionamento audio \(per video\)](#)

[Sottotitoli esterni](#)

[82] File e formati supportati | File e formati supportati

Foto

Per riprodurre foto, potrebbe essere necessario aggiornare il software del televisore.

Caso di utilizzo: USB / Rete domestica

Formato file	Estensione
JPEG	*.jpg / *.jpe / *.jpeg

Formato file	Estensione
HEIF	*.heic / *.heif / *.hif
ARW ^{*1}	*.arw

^{*1} ARW deve essere usato solo per la riproduzione dei file.

Altri file e formati supportati

- [Musica](#)
- [Video](#)
- [Frequenze di campionamento audio \(per video\)](#)
- [Sottotitoli esterni](#)

[83] File e formati supportati | File e formati supportati

Musica

Caso di utilizzo: USB / Rete domestica

mp4

Estensione: *.mp4 / *.m4a

Descrizione	Frequenza di campionamento
AAC-LC	16k / 22.05k / 24k / 32k / 44.1k / 48k
HE-AAC v1 / v2	24k / 32k / 44.1k / 48k

3gpp

Estensione: *.3gp / *.3g2

Descrizione	Frequenza di campionamento
AAC-LC	16k / 22.05k / 24k / 32k / 44.1k / 48k
HE-AAC v1 / v2	24k / 32k / 44.1k / 48k

Asf

Estensione: *.wma

Descrizione	Frequenza di campionamento
WMA9 Standard	8k / 11.025k / 16k / 22.05k / 32k / 44.1k / 48k

ogg

Estensione: *.ogg

Descrizione	Frequenza di campionamento
Vorbis	8k / 11.025k / 16k / 22.05k / 32k / 44.1k / 48k

Altro

Descrizione	Frequenza di campionamento
LPCM ^{*1}	32k / 44.1k / 48k

Estensione: *.mp3

Descrizione	Frequenza di campionamento
MP1L1 / MP1L2 / MP1L3 / MP2L1 / MP2L2	32k / 44.1k / 48k
MP2L3	16k / 22.05k / 24k
MP2.5L3	8k / 11.025k / 12k

Estensione: *.wav

Descrizione	Frequenza di campionamento
WAV ^{*2}	32k / 44.1k / 48k / 88.2k / 96k / 176.4k / 192k

Estensione: *.flac

Descrizione	Frequenza di campionamento
FLAC	16k / 22.05k / 32k / 44.1k / 48k / 88.2k / 96k / 176.4k / 192k

Estensione: *.aac

Descrizione	Frequenza di campionamento
AAC-LC	16k / 22.05k / 24k / 32k / 44.1k / 48k
HE-AAC v1 / v2	24k / 32k / 44.1k / 48k

*1 Il caso di utilizzo di LPCM è solo rete domestica.

*2 Il caso di utilizzo di WAV è solo 2ch.

Altri file e formati supportati

- [Foto](#)
- [Video](#)
- [Frequenze di campionamento audio \(per video\)](#)
- [Sottotitoli esterni](#)

[84] File e formati supportati | File e formati supportati

Video

Caso di utilizzo: USB / Rete domestica

MPEG1 (*.mpg / *.mpe / *.mpeg)

Tipo di sottotitoli: Esterni

Codec video (Profile@Level)	Codec audio	Risoluzione max. / min.	Frequenza fotogrammi max.
MPEG1	MPEG1L2	1920x1080 / QCIF (176x144)	1920x1080@30fps / 1280x720@60fps

MPEG2PS (*.mpg / *.mpe / *.mpeg)

Tipo di sottotitoli: Esterni

Codec video (Profile@Level)	Codec audio	Risoluzione max. / min.	Frequenza fotogrammi max.
MPEG2 MP@HL, MP@H14L, MP@ML	MPEG1L1 / MPEG1L2 / LPCM / AC3	1920x1080 / QCIF (176x144)	1920x1080@30fps / 1280x720@60fps

MPEG2TS

Estensione: *.m2t

Tipo di sottotitoli: Esterni

Codec video (Profile@Level)	Codec audio	Risoluzione max. / min.	Frequenza fotogrammi max.
MPEG2 MP@HL, MP@H14L, MP@ML	MPEG1L1 / MPEG1L2 / AAC- LC / HE-AAC v1 / HE-AAC v2 / AC3 / E-AC3	1920x1080 / QCIF (176x144)	1920x1080@30fps / 1280x720@60fps

Estensione: *.m2ts / *.mts

Tipo di sottotitoli: Esterni

Codec video (Profile@Level)	Codec audio	Risoluzione max. / min.	Frequenza fotogrammi max.
AVC / H.264 BP@L3, MP@L4.2, HP@L4.2	MPEG1L1 / MPEG1L2 / AAC- LC / HE-AAC v1 / HE-AAC v2 / AC3 / E-AC3	1920x1080 / QCIF (176x144)	1920x1080@60fps

MP4 (*.mp4)

Tipo di sottotitoli: Esterni

Codec video (Profile@Level)	Codec audio	Risoluzione max. / min.	Frequenza fotogrammi max.
AVC / H.264 BP@L3, MP@L4.2, HP@L4.2	AAC-LC / HE- AAC v1 / HE- AAC v2 / AC3 / E-AC3 / AC4 / MPEG1L1 / MPEG1L2	1920x1080 / QCIF (176x144)	1920x1080@120fps
MPEG4 SP@L6, ASP@L5, ACEP@L4	AAC-LC / HE- AAC v1 / HE- AAC v2 / AC3 / E-AC3 / MPEG1L1 / MPEG1L2	1920x1080 / QCIF (176x144)	1920x1080@30fps / 1280x720@60fps
AVC / H.264 BP@L5.2, MP@L5.2, HP@L5.2 *1	AAC-LC / HE- AAC v1 / HE- AAC v2 / AC3 / E-AC3 / AC4 / LPCM	3840x2160 / QCIF (176x144)	3840x2160@60p / 1920x1080@120fps
HEVC / H.265 MP@L5.1, Main10@L5.1	AAC-LC / HE- AAC v1 / HE- AAC v2 / AC3 / AC4 / E-AC3	3840x2160 / QCIF (176x144)	3840x2160@60p / 1920x1080@120fps
HEVC / H.265 MP@L6, MP10@L6	LPCM	3840x2160	3840x2160@120fps (XAVC v2) / 3840x2160@60fps
AVC BL@L6, HP@L6, HP10@L6	AAC-LC / HE- AAC v1 / HE- AAC v2 / AC3 / AC4 / E-AC3	3840x2160 / 3840x2160	3840x2160@120fps (XAVC v2) / 3840x2160@60fps
HEVC / H.265 MP@L6, MP10@L6	AAC-LC / HE- AAC v1 / HE-	3840x2160 / 3840x2160	3840x2160@60fps

Codec video (Profile@Level)	Codec audio	Risoluzione max. / min.	Frequenza fotogrammi max.
	AAC v2 / AC3 / AC4 / E-AC3		

*1 Questa linea include il caso di utilizzo del formato XAVC S. La velocità in bit supportata massima per XAVC S è 100 Mbps.

avi (*.avi)

Tipo di sottotitoli: Esterni

Codec video (Profile@Level)	Codec audio	Risoluzione max. / min.	Frequenza fotogrammi max.
Motion JPEG	μ-LAW / PCM (U8) / PCM (S16LE)	1280x720 / QCIF (176x144)	1280x720@30fps

Asf (*.asf / *.wmv)

Tipo di sottotitoli: Esterni

Codec video (Profile@Level)	Codec audio	Risoluzione max. / min.	Frequenza fotogrammi max.
MP@HL, SP@ML	WMA9 Standard	1920x1080 / QCIF (176x144)	1920x1080@30fps / 1280x720@60fps

MKV (*.mkv)

Tipo di sottotitoli: Interni / Esterni

Codec video (Profile@Level)	Codec audio	Risoluzione max. / min.	Frequenza fotogrammi max.
AVC / H.264 BP@L3, MP@L4.2, HP@L4.2	DTS core / AC3 / AAC-LC / E-AC3 / HE-AAC v1 / HE-AAC v2 / MPEG1L1 /	1920x1080 / QCIF (176x144)	1920x1080@60fps

Codec video (Profile@Level)	Codec audio	Risoluzione max. / min.	Frequenza fotogrammi max.
	MPEG1L2 / Vorbis		
MPEG4 SP@L6, ASP@L5, ACEP@L4	DTS core / AC3 / AAC-LC / E-AC3 / HE-AAC v1 / HE-AAC v2 / MPEG1L1 / MPEG1L2 / Vorbis	1920x1080 / QCIF (176x144)	1920x1080@30fps / 1280x720@60fps
VP8	DTS core / AC3 / AAC-LC / E-AC3 / HE-AAC v1 / HE-AAC v2 / MPEG1L1 / MPEG1L2 / Vorbis	1920x1080 / QCIF (176x144)	1920x1080@30fps / 1280x720@60fps
VP9 Profile 0, Profile 2	DTS core / AC3 / AAC-LC / E-AC3 / HE-AAC v1 / HE-AAC v2 / MPEG1L1 / MPEG1L2 / Vorbis	3840x2160 / QCIF (176x144)	3840x2160@60fps
AVC / H.264 BP@L5.2, MP@L5.2, HP@L5.2	DTS core / AC3 / AAC-LC / E-AC3 / HE-AAC v1 / HE-AAC v2	3840x2160 / QCIF (176x144)	3840x2160@60p / 1920x1080@120fps
HEVC / H.265 MP@L5.1, Main10@L5.1	DTS core / AC3 / AAC-LC / E-AC3 / HE-AAC v1 / HE-AAC v2	3840x2160 / QCIF (176x144)	3840x2160@60p / 1920x1080@120fps

Codec video (Profile@Level)	Codec audio	Risoluzione max. / min.	Frequenza fotogrammi max.
AVC BL@L6, HP@L6, HP10@L6	DTS core / AC3 / AAC-LC / E-AC3 / HE-AAC v1 / HE-AAC v2	3840x2160 / 3840x2160	3840x2160@60fps
HEVC / H.265 MP@L6, MP10@L6	DTS core / AC3 / AAC-LC / E-AC3 / HE-AAC v1 / HE-AAC v2	3840x2160 / 3840x2160	3840x2160@60fps

3gpp (*.3gp / *.3g2)

Tipo di sottotitoli: Esterni

Codec video (Profile@Level)	Codec audio	Risoluzione max. / min.	Frequenza fotogrammi max.
MPEG4 SP@L6, ASP@L5, ACEP@L4	AAC-LC / HE- AAC v1 / HE- AAC v2 / AC3 / E-AC3 / MPEG1L1 / MPEG1L2	1920x1080 / QCIF (176x144)	1920x1080@30fps / 1280x720@60fps
AVC / H.264 BP@L3, MP@L4.2, HP@L4.2	AAC-LC / HE- AAC v1 / HE- AAC v2 / AC3 / E-AC3 / MPEG1L1 / MPEG1L2	1920x1080 / QCIF (176x144)	1920x1080@60fps

MOV (*.mov)

Tipo di sottotitoli: Esterni

Codec video (Profile@Level)	Codec audio	Risoluzione max. / min.	Frequenza fotogrammi max.
AVC / H.264 BP@L3, MP@L4.2, HP@L4.2	AAC-LC / HE-AAC v1 / HE-AAC v2 / AC3 / E-AC3 / MPEG1L1 / MPEG1L2 / μ -LAW / PCM (U8) / PCM (S16BE) / PCM (S16LE)	1920x1080 / QCIF (176x144)	1920x1080@60fps
MPEG4 SP@L6, ASP@L5, ACEP@L4	AAC-LC / HE-AAC v1 / HE-AAC v2 / AC3 / E-AC3 / MPEG1L1 / MPEG1L2 / μ -LAW / PCM (U8) / PCM (S16BE) / PCM (S16LE)	1920x1080 / QCIF (176x144)	1920x1080@30fps / 1280x720@60fps
Motion JPEG	AAC-LC / HE-AAC v1 / HE-AAC v2 / AC3 / E-AC3 / MPEG1L1 / MPEG1L2 / μ -LAW / PCM (U8) / PCM (S16BE) / PCM (S16LE)	1280x720 / QCIF (176x144)	1280x720@30fps

WebM (*.webm)

Tipo di sottotitoli: Esterni

Codec video (Profile@Level)	Codec audio	Risoluzione max. / min.	Frequenza fotogrammi max.
VP8	Vorbis	1920x1080 / QCIF (176x144)	1920x1080@30fps / 1280x720@60fps

Codec video (Profile@Level)	Codec audio	Risoluzione max. / min.	Frequenza fotogrammi max.
VP9 Profile 0, Profile 2	Vorbis	3840x2160 / QCIF (176x144)	3840x2160@60fps

Altri file e formati supportati

- [Foto](#)
- [Musica](#)
- [Frequenze di campionamento audio \(per video\)](#)
- [Sottotitoli esterni](#)

[85] File e formati supportati | File e formati supportati

Frequenze di campionamento audio (per video)

Codec audio	Frequenza di campionamento
LPCM	44.1k / 48k
MPEG1L1 / MPEG1L2	32k / 44.1k / 48k
MPEG1L3	32k / 44.1k / 48k
AAC-LC	16k / 22.05k / 24k / 32k / 44.1k / 48k
HE-AAC v1 / v2	24k / 32k / 44.1k / 48k
AC3	32k / 44.1k / 48k
AC4	44.1k / 48k
E-AC3	32k / 44.1k / 48k
Vorbis	8k / 11.025k / 16k / 22.05k / 32k / 44.1k / 48k
WMA9	8k / 11.025k / 16k / 22.05k / 32k / 44.1k / 48k
DTS core	44.1k / 48k
μ-LAW	8k

Codec audio	Frequenza di campionamento
PCM (U8)	8k
PCM (S16LE)	11.025k / 16k / 44.1k
PCM (S16BE)	11.025k / 16k / 44.1k

Altri file e formati supportati

- [Foto](#)
- [Musica](#)
- [Video](#)
- [Sottotitoli esterni](#)

[86] File e formati supportati | File e formati supportati

Sottotitoli esterni

Caso di utilizzo: USB

Formato file	Estensione
SubStation Alpha	*.ass / *.ssa
SubRip	*.srt

Altri file e formati supportati

- [Foto](#)
- [Musica](#)
- [Video](#)
- [Frequenze di campionamento audio \(per video\)](#)

[87]

Collegamento a una rete

[Collegamento a una rete](#)

[Funzioni della rete domestica](#)

Collegamento a una rete

Collegamento a una rete tramite cavo LAN

Collegamento a una rete tramite Wi-Fi

[89] Collegamento a una rete | Collegamento a una rete

Collegamento a una rete tramite cavo LAN

Collegamento a una rete tramite cavo LAN

Un collegamento LAN cablato consente di accedere a Internet e alla rete domestica.

Assicurarsi di essere connessi a Internet o alla rete casalinga tramite un router.

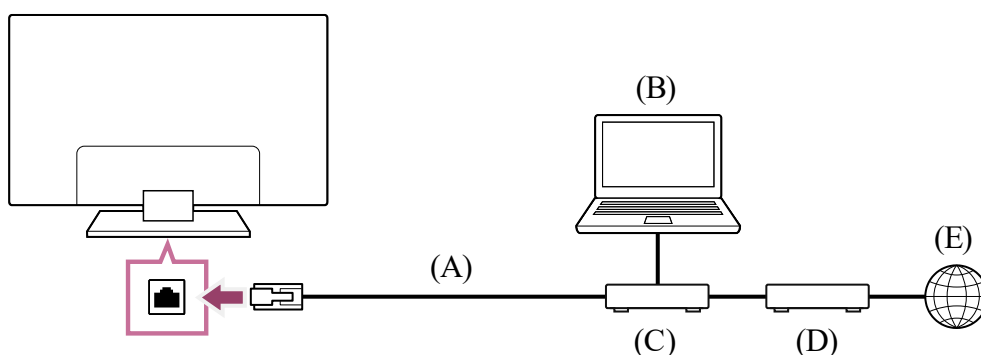

(A) Cavo LAN

(B) Computer

(C) Router

(D) Modem

(E) Internet

1 Configurare il router LAN.

Per i dettagli, consultare il manuale d'uso del router LAN, oppure contattare la persona che ha configurato la rete (amministratore di rete).

Nota

- A fini di sicurezza, è altamente consigliato collegare il televisore a Internet utilizzando un router/modem dotato di funzionalità router. La connessione diretta del televisore a Internet potrebbe esporre l'apparecchio a minacce alla sicurezza, quali l'estrazione o la contraffazione di contenuti o informazioni personali.

Per sapere se la rete include la funzionalità router, rivolgersi al provider di servizi.

- Le impostazioni di rete necessarie possono variare a seconda del provider di servizi Internet o del router. Per i dettagli, consultare i manuali di istruzioni forniti dal provider di servizi Internet o quelli in dotazione con il router. È anche possibile contattare la persona che ha configurato la rete (amministratore di rete).
- A seconda dell'ambiente operativo della rete, la velocità della connessione potrebbe variare. La qualità e la velocità della comunicazione non sono garantite.

Argomenti correlati

- [Collegamento a una rete tramite Wi-Fi](#)
- [Funzioni della rete domestica](#)

[90] Collegamento a una rete | Collegamento a una rete

Collegamento a una rete tramite Wi-Fi

Il dispositivo LAN wireless integrato consente di accedere a Internet e di beneficiare dei vantaggi di utilizzare una rete in un ambiente senza cavi.

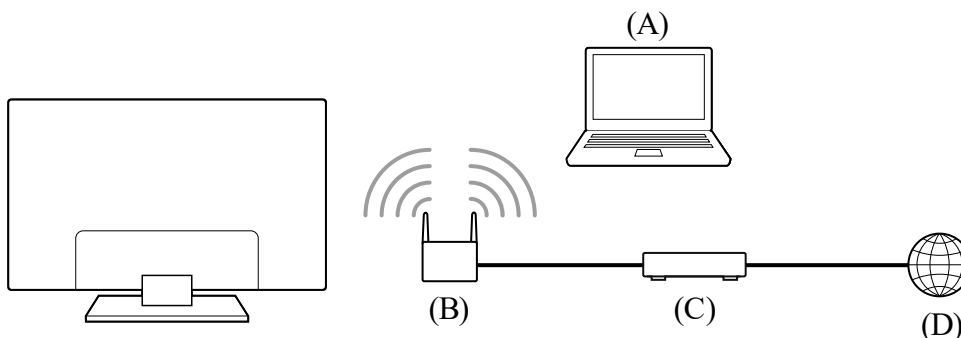

- (A) Computer
- (B) Router wireless
- (C) Modem
- (D) Internet

1 Configurare il proprio router wireless.

Per i dettagli, consultare il manuale d'uso del router wireless, oppure contattare la persona che ha configurato la rete (amministratore di rete).

2 Premere il pulsante (Impostazioni rapide) sul telecomando, quindi selezionare [Impostazioni] — [Rete e Internet].

3 Selezionare una rete a cui connettersi e impostare la password.

Per disattivare la LAN wireless integrata

- 1 Per disabilitare [Wi-Fi], premere il pulsante  (Impostazioni rapide) del telecomando, quindi selezionare [Impostazioni] — [Rete e Internet] — [Wi-Fi].

Suggerimento

- Suggerimenti per uno streaming video fluido:
 - Se possibile, impostare il router wireless su uno standard di rete ad alta velocità, come ad esempio 802.11n, 802.11ac o 802.11ax.
Per i dettagli su come modificare l'impostazione, consultare il manuale d'uso del router wireless, oppure contattare la persona che ha configurato la rete (amministratore di rete).
 - Se con la procedura sopra descritta la situazione non migliora, cambiare l'impostazione del router wireless su 5 GHz, che potrebbe migliorare la qualità dello streaming video.
 - La disponibilità della banda 5 GHz dipende dai paesi e dalle aree geografiche. Se la banda a 5 GHz non è supportata, il televisore potrà connettersi a un router wireless utilizzando esclusivamente la banda a 2,4 GHz.

Nota

- A fini di sicurezza, è altamente consigliato collegare il televisore a Internet utilizzando un router/modem dotato di funzionalità router. La connessione diretta del televisore a Internet potrebbe esporre l'apparecchio a minacce alla sicurezza, quali l'estrazione o la contraffazione di contenuti o informazioni personali.
Per sapere se la rete include la funzionalità router, rivolgersi al provider di servizi.
- Le impostazioni di rete necessarie possono variare a seconda del provider di servizi Internet o del router. Per i dettagli, consultare i manuali di istruzioni forniti dal provider di servizi Internet o quelli in dotazione con il router. È anche possibile contattare la persona che ha configurato la rete (amministratore di rete).
- Se si seleziona l'opzione [Mostra password] nella schermata di immissione della password, quest'ultima potrebbe essere vista da altre persone.

Argomenti correlati

- [Collegamento a una rete tramite cavo LAN](#)
- [Funzioni della rete domestica](#)

[91] Collegamento a una rete

Funzioni della rete domestica

[Regolazione delle impostazioni della rete domestica](#)

Riproduzione di contenuti da un computer

Riproduzione di contenuti da un server multimediale

[92] Funzioni della rete domestica | Funzioni della rete domestica

Regolazione delle impostazioni della rete domestica

È possibile regolare le seguenti impostazioni della rete domestica.

Per eseguire la connessione a un server

Eseguire la connessione del dispositivo client (TV) e del dispositivo server (registratore BD/DVD) alla stessa rete.

Per registrare la TV come dispositivo client sul server, fare riferimento al manuale del dispositivo server.

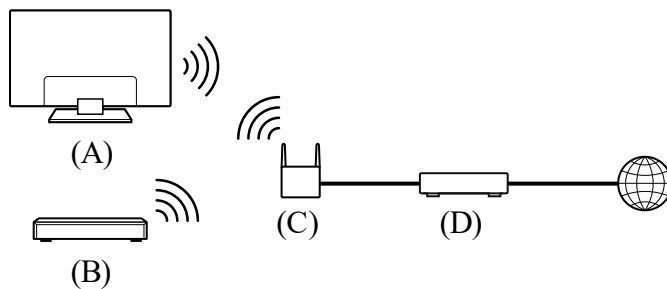

(A) TV

(B) Registratore BD/DVD

(C) Router LAN wireless

(D) Modem

Per controllare la connessione del server

Premere il pulsante  (Impostazioni rapide) sul telecomando, quindi selezionare [Impostazioni] — [Rete e Internet] — [Configurazione rete domestica] — [Diagnostica server] — seguire le istruzioni a schermo per eseguire la diagnostica.

Per utilizzare la funzione di rendering

Collegare il dispositivo di rendering (TV), il dispositivo server (registratore BD/DVD) e il dispositivo che controlla server e dispositivo di rendering (smartphone) alla stessa rete. È possibile usare lo smartphone per gestire la TV nella stessa rete.

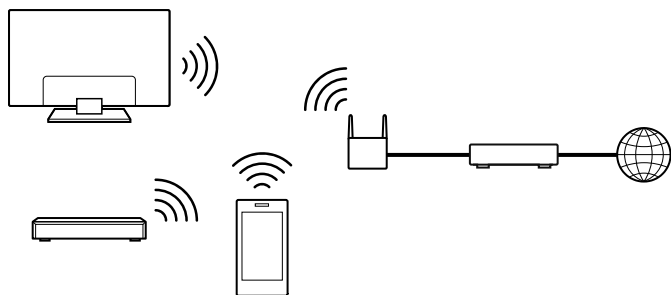

Premere il pulsante  (Impostazioni rapide) del telecomando, quindi selezionare [Impostazioni] — [Rete e Internet] — [Configurazione rete domestica] — [Renderer] — l'opzione desiderata.

[Funzione Renderer]

Consente di abilitare la funzione di rendering.

È possibile riprodurre file di foto/musica/video contenuti in un dispositivo di controllo (ad es. una fotocamera digitale) sullo schermo del televisore controllando il tutto direttamente dal dispositivo.

[Controllo accesso Renderer]

- Selezionare [Permesso di accesso automatico] per eseguire automaticamente l'accesso al televisore quando un dispositivo di controllo accede per la prima volta al televisore.
- Selezionare [Impostazioni personalizzate] per cambiare le impostazioni delle autorizzazioni di accesso di ciascun dispositivo di controllo.

Per utilizzare il dispositivo remoto

Premere il pulsante  (Impostazioni rapide) sul telecomando, quindi selezionare [Impostazioni] — [Rete e Internet] — [Impostazioni dispositivo remoto] — l'opzione desiderata.

[Controllo remoto]

Attiva il controllo del televisore da un dispositivo abbinato.

[93] Funzioni della rete domestica | Funzioni della rete domestica

Riproduzione di contenuti da un computer

Collegando il televisore a una rete domestica tramite un router, è possibile visualizzare o riprodurre i contenuti preferiti (foto/musica/filmati) memorizzati su un dispositivo di rete collocato in un'altra stanza.

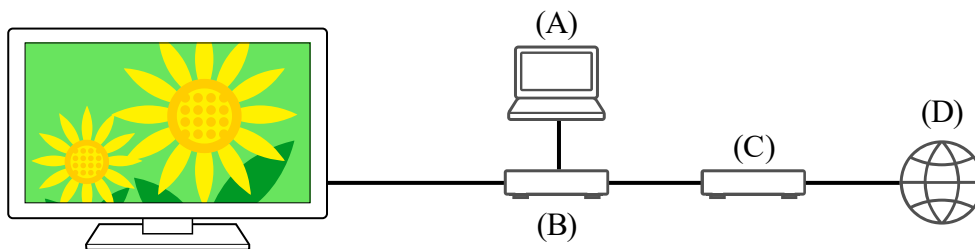

(A) Computer (Server)

(B) Router

(C) Modem

(D) Internet

- 1 **Collegare il televisore alla rete domestica.**
- 2 **Premere il pulsante  (HOME), quindi selezionare App dal menu Home, infine selezionare [Lettore Multimediale].**
- 3 **Selezionare il nome del dispositivo di rete.**
- 4 **Selezionare la cartella, e quindi il file da riprodurre.**

Per controllare i formati di file supportati

- [File e formati supportati](#)

Nota

- A seconda del file, la riproduzione potrebbe non essere possibile anche se si utilizzano formati supportati.

Argomenti correlati

- [Regolazione delle impostazioni della rete domestica](#)

[94] Funzioni della rete domestica | Funzioni della rete domestica

Riproduzione di contenuti da un server multimediale

Collegando il televisore a una rete domestica tramite router, è possibile riprodurre sullo schermo del televisore foto/musica/filmati memorizzati su un dispositivo esterno (ad es. una fotocamera digitale), controllando il tutto direttamente dal dispositivo. Il dispositivo di controllo deve anche essere compatibile con il rendering.

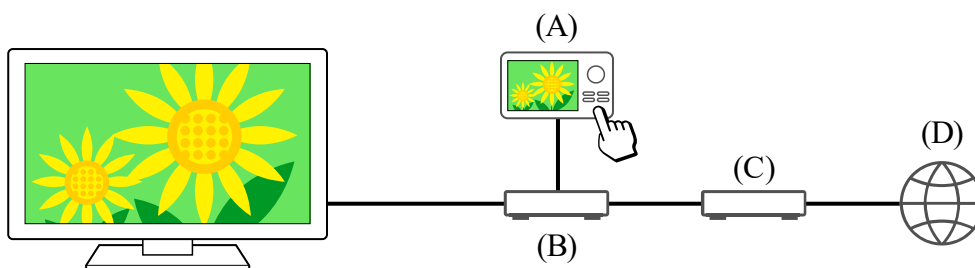

(A) Fotocamera digitale (dispositivo di controllo)

(B) Router

(C) Modem

(D) Internet

- 1 **Collegare il televisore alla rete domestica.**
- 2 **Utilizzare il dispositivo di controllo per iniziare a riprodurre il contenuto sullo schermo televisivo.**

Argomenti correlati

- [Regolazione delle impostazioni della rete domestica](#)

[95]

Impostazioni

I menu visualizzati nelle impostazioni del televisore variano a seconda del modello, del paese e dell'area geografica.

[Utilizzo di Impostazioni rapide](#)

[Utilizzo del Dashboard eco](#)

[Canali & Ingressi Canali, Ingressi esterni e Impostazione dispositivo di registrazione, etc.](#)

[Visualizzazione e suono Immagine, Suono e Uscita audio, ecc.](#)

[Rete e Internet](#)

[Account e accesso Configurare l'account Google o aggiungere altri account.](#)

[Privacy Configura il rilevamento di app sconosciute.](#)

[App](#)

[Sistema Data e ora, Lingua/Language, Suoni di sistema, Accessibilità, Controllo genitori e](#)

[Indicatore LED, ecc.](#)

[Telecomandi e accessori Telecomando e impostazioni Bluetooth.](#)

[Guida e feedback Fornisce assistenza da parte di Sony e Google.](#)

[96] Impostazioni

Utilizzo di Impostazioni rapide

Premendo il pulsante  (Impostazioni rapide) del telecomando, è possibile accedere velocemente a funzioni come [Immagine e Suono], [Tipo di contenuto], [Modalità Immagine], [Timer Spegnimento] e [Immagine Assente] sullo schermo e a impostazioni come [Altoparlante] a seconda del dispositivo connesso. È anche possibile visualizzare [Impostazioni] da [Impostazioni rapide].

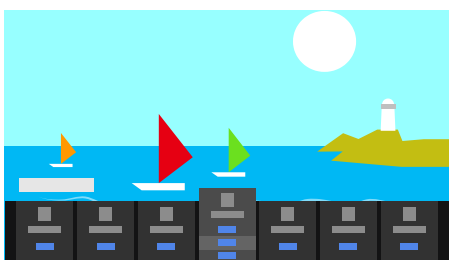

Nota

- I menu visualizzati nelle impostazioni del televisore variano a seconda del modello, del paese e dell'area geografica.





- 1 Premere il pulsante  (Impostazioni rapide) sul telecomando.
- 2 Spostare l'evidenziazione per cambiare un'impostazione o selezionarla.

Per cambiare le impostazioni visualizzate

- 1 Premere il pulsante  (Impostazioni rapide) sul telecomando.
- 2 Spostare l'evidenziazione a sinistra o destra, e selezionare  (Modifica).
- 3 Selezionare l'impostazione desiderata.
- 4 Selezionare [Chiudi].

Suggerimento

- Se si desidera modificare l'ordine o nascondere un elemento visualizzato, tenere premuto il pulsante  (Invio) sul telecomando mentre tale elemento viene evidenziato per visualizzare [Sposta] e [Nascondi]. Se si seleziona [Sposta], utilizzare  (Sinistra)

/ ► (Destra) sul telecomando per spostare l'elemento nella posizione desiderata, quindi premere il pulsante -↵- (Invio) sul telecomando.

- Dal menu [Notifiche BRAVIA] in Impostazioni rapide, è possibile verificare la presenza di notifiche in merito agli aggiornamenti software e batterie scariche del telecomando.

[97] Impostazioni

Utilizzo del Dashboard eco

È possibile configurare varie impostazioni per ridurre il consumo energetico, come Risparmio Energia.

È inoltre possibile verificare le descrizioni delle funzioni durante la loro impostazione.

- 1 **Premere il pulsante  (Impostazioni rapide) del telecomando e selezionare [Dashboard eco].**

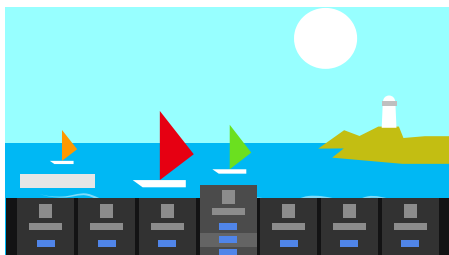

- 2 **Nel menu visualizzato, spostare l'evidenziazione a sinistra o destra, e selezionare l'impostazione desiderata.**

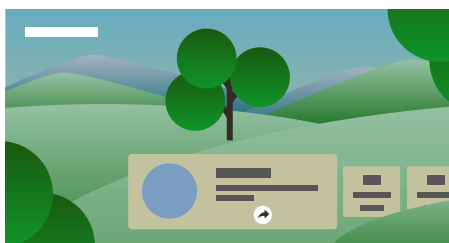

Argomenti correlati

- [Utilizzo di Impostazioni rapide](#)

[98] Impostazioni

Canali & Ingressi

- 1 **Premere il pulsante  (Impostazioni rapide) del telecomando, quindi selezionare [Impostazioni] — [Canali & Ingressi] — l'opzione desiderata.**

Opzioni disponibili

[Canali]

Consente di configurare le impostazioni correlate alla ricezione delle trasmissioni. È anche possibile configurare le impostazioni correlate alla ricezione delle trasmissioni satellitari.

Per sintonizzare i canali digitali

[Ricezione di trasmissioni digitali](#)

Per sintonizzare il satellite

[Ricezione di trasmissioni satellitari](#)

Per ordinare i canali o modificare l'elenco di programmi

[Preferenze canali]

Consente di configurare [Impostazioni sottotitoli] e [Impostazioni audio (Emittente)].

[Ingressi esterni]

Consente di configurare le impostazioni degli ingressi esterni e BRAVIA Sync.

Per i dettagli su BRAVIA Sync, consultare [Dispositivi compatibili con BRAVIA Sync](#).

[Impostazione dispositivo di registrazione]

Consente di configurare le impostazioni dei dispositivi HDD USB per la registrazione. (Questa opzione potrebbe non essere disponibile a seconda del modello, del paese e dell'area geografica).

[Collegamento del pulsante TV]

Se viene impostata una sorgente esterna, ad esempio un ricevitore connesso, tale sorgente viene visualizzata alla pressione del pulsante TV del telecomando.

[99] Impostazioni

Visualizzazione e suono

- 1 Premere il pulsante  (Impostazioni rapide) sul telecomando, quindi selezionare [Impostazioni] — [Visualizzazione e suono] — l'opzione desiderata.

Opzioni disponibili

[Immagine e Suono]

[Tipo di contenuto]

Configura [Tipo di contenuto] in base al contenuto.

Regola l'immagine e l'audio in base a [Tipo di contenuto].

Per informazioni su [Tipo di contenuto] fare riferimento alla pagina [Selezione della Tipo di contenuto in base al contenuto corrente](#).

[Immagine]

Consente di configurare le impostazioni dello schermo che regolano la qualità dell'immagine, come ad esempio la luminosità.

Per regolare la qualità dell'immagine in base alle preferenze, fare riferimento alla pagina [Regolazione della qualità dell'immagine](#).

[Suono (*)]**

Consente di configurare le impostazioni relative al suono.

Per regolare la qualità dell'audio in base alle preferenze, fare riferimento alla pagina [Regolazione della qualità audio](#).

[Uscita audio]

Consente di configurare le impostazioni di selezione relative agli altoparlanti.

Per i dettagli, consultare la pagina [Uscita audio] in [Regolazione della qualità audio](#).

[Ambient Optimisation Pro]

Configura le impostazioni per [Regolazione automatica in base ai sensori] e [Regolazione automatica in base all'ambiente di installazione].

Per i dettagli, consultare [Regolazione automatica della qualità audio/immagine](#).

[Impostazioni avanzate pannello] (solo modelli dotati di un pannello OLED)

Utilizzare per la configurazione di [Spostamento pixel] o l'esecuzione manuale di [Aggiornamento pannello].

[100] Impostazioni

Rete e Internet

Consente di configurare impostazioni come le LAN wireless, le LAN cablate e le reti domestiche.

Argomenti correlati

- [Collegamento a una rete](#)
-

[101] Impostazioni

Account e accesso

- 1 Premere il pulsante  (Impostazioni rapide) sul telecomando, quindi selezionare [Impostazioni] — [Account e accesso] — l'opzione desiderata.

Opzioni disponibili

Quando un account Google è impostato sul televisore

Configurare l'account Google o aggiungere altri account.

Quando un account Google non è impostato sul televisore

L'opzione [Account e accesso] non è disponibile. Per impostare un account Google, configurare un televisore Google mediante il menu delle impostazioni.

[102] Impostazioni

Privacy

Configura il rilevamento di app sconosciute.

[103] Impostazioni

App

Consente di configurare e disinstallare le app o azzerare la memoria cache.

Argomenti correlati

- [Installazione di app](#)

[104] Impostazioni

Sistema

- 1 Premere il pulsante  (Impostazioni rapide) del telecomando, quindi selezionare [Impostazioni] — [Sistema] — l'opzione desiderata.

Nota

- A seconda delle impostazioni del televisore, alcune opzioni potrebbero non essere visualizzate o disponibili.

Opzioni disponibili

[Accessibilità]

Consente di configurare le impostazioni delle funzioni di accessibilità e dei servizi per aiutare l'utente a navigare nei propri dispositivi in modo più agevole.

[Informazioni]

Consente di visualizzare le informazioni sul televisore.
Qui è possibile reimpostare il televisore.

[Data e ora]

Consente di configurare l'ora corrente e la visualizzazione dell'orologio automatica.

[Lingua/Language]

Consente di selezionare la lingua del menu. La lingua selezionata per il menu determina anche la lingua usata per il riconoscimento vocale.

[Tastiera]

Consente di configurare le impostazioni della tastiera su schermo.

[Memoria]

Consente di modificare le impostazioni relative alla memorizzazione dei dati.

[Modalità Ambient]

Consente di configurare gli elementi che vengono visualizzati sullo schermo dopo un determinato periodo di inattività del televisore, durante la visione di contenuti diversi dalle trasmissioni e dai video.

[Alimentazione ed energia]

Consente di configurare le impostazioni relative al risparmio energetico e allo schermo iniziale del televisore.

[Trasmissione]

Consente di configurare le autorizzazioni per l'utilizzo durante la trasmissione da un dispositivo esterno.

[Suoni di sistema]

Configura il sistema audio.

[Controllo genitori]

Consente di configurare le impostazioni del filtro per limitare l'uso di voci quali [Canali], [App] e [Intervallo schermo].

[Controllo con gesti]

Configura i comandi gestuali usati di fronte alla videocamera.

[Sensibilità microfono integrato]

Imposta la sensibilità del microfono incorporato.

Per utilizzare il microfono incorporato, potrebbe essere necessario aggiornare il software del televisore.

[Indicatore LED]

Consente di configurare le impostazioni per [Risposta operativa] e [Stato riconoscimento vocale]*. (L'impostazione visualizzata varia a seconda del modello.)

[AirPlay Apple e HomeKit]

Consente di configurare le impostazioni per AirPlay Apple e HomeKit.

[Configurazione iniziale]

Imposta le funzioni di base, come rete e canali, per il primo utilizzo.

[Impostazione DEMO per negozi]

Consente di arricchire il display per l'utilizzo nel front shop impostando [Modalità Demo], ecc.

[Riavvia]

Riavvia il televisore.

* Solo per i televisori con microfono incorporato

[105] Impostazioni

Telecomandi e accessori

- 1 Premere il pulsante  (Impostazioni rapide) sul telecomando, quindi selezionare [Impostazioni] — [Telecomandi e accessori] — l'opzione desiderata.**

Opzioni disponibili

È possibile attivare o disattivare la funzionalità Bluetooth, oppure registrare i dispositivi Bluetooth.

[Bluetooth]

Consente di attivare o disattivare la funzionalità Bluetooth.

[Accoppia l'accessorio]

Consente di associare i dispositivi Bluetooth.

[Impostazioni dispositivo Surround 3D]

È possibile ascoltare l'audio immersivo del 3D surround (audio stereofonico).

Per ulteriori informazioni, visitare l'URL che segue.

<https://www.sony.net/bravia-xr-3ds2>

[BRAVIA CAM]

Collega l'Webcam con microfono integrato per impostare la Funzioni di rilevamento della fotocamera.

[Telecomando]

Consente di impostare l'abbinamento per il telecomando vocale.

Argomenti correlati

- [Dispositivi Bluetooth](#)
- [Uso dell'Webcam con microfono integrato](#)
- [Telecomando](#)
- [Uso del microfono sul telecomando](#)

[106] Impostazioni

Guida e feedback



Qui possono essere visualizzate le informazioni di supporto fornite da Sony. Se sul televisore è impostato un account Google, è possibile inviare feedback a Google.

[107] Impostazioni

Timer e orologio

In Timer e orologio, è possibile impostare le opzioni Awio timer, Timer Spegnimento, Allarme e Visualizzazione orologio.

Aggiunta di Timer e orologio alla schermata di selezione dell'ingresso

- 1 Premere il pulsante  (Selezione ingresso).**
I dispositivi e le app disponibili vengono visualizzati nella parte inferiore dello schermo.
- 2 Premere il pulsante  (Destra) del telecomando e selezionare  (Modifica).**
- 3 Selezionare Timer e orologio e premere il pulsante Invio.**
Timer e orologio viene aggiunto.

Per configurare le impostazioni di Timer e orologio

- 1 Premere il pulsante  (Selezione ingresso) del telecomando e selezionare quanto segue.**
[Timer e orologio] — l'impostazione desiderata

Opzioni disponibili

[Avvio timer]

Accende il televisore sincronizzandosi sul canale o sull'ingresso desiderato all'ora preimpostata.

[Timer Spegnimento]

Spegne il televisore dopo un periodo preimpostato.

[Allarme]

Riproduce un suono dopo un periodo preimpostato.

[Visualizzazione orologio]

Visualizza l'orologio sullo schermo del televisore, sempre o una volta ogni ora.

Argomenti correlati

- [Selezione degli ingressi](#)

[108]

Risoluzione dei problemi

[Ripristino \(riavvio\) del televisore](#)

Aggiornamenti software

Autodiagnosi

Domande più frequenti relative alla risoluzione dei problemi

[109] Risoluzione dei problemi

Ripristino (riavvio) del televisore

In caso di problemi, ad esempio immagini che non sono visualizzate sullo schermo o telecomando non funzionante, ripristinare il televisore utilizzando la seguente procedura. Se il problema si ripresenta, provare la procedura di ripristino di seguito descritta.

Prima di eseguire il ripristino del televisore, scollegare l'eventuale dispositivo esterno USB collegato al televisore.

Ripristino forzato

1 Riavviare il televisore con il telecomando.

Tenere premuto il pulsante di alimentazione sul telecomando per circa 5 secondi, fino al riavvio del televisore (verrà visualizzato un messaggio di spegnimento).

Se il problema persiste, scollegare la TV e premere una volta il pulsante di accensione sul televisore.

Aspettare 2 minuti prima di accendere il televisore. A seconda del modello, è possibile tenere premuto il pulsante di accensione sul televisore (40 secondi o più) finché non si spegne e si riavvia.

2 Scollegare il cavo di alimentazione CA (cavo di rete).

Se il problema si ripresenta anche dopo aver tentato la procedura descritta al punto 1, scollegare il cavo di alimentazione del televisore (cavo di rete) dalla presa di corrente. Premere quindi il pulsante di accensione sul televisore e rilasciarlo.

Attendere 2 minuti, quindi ricollegare il cavo di alimentazione alla presa di corrente.

Suggerimento

- I modelli di apparecchio dotati di 1 pulsante sul televisore (solo il pulsante di accensione) possono essere riavviati dal pulsante di accensione. Premere il pulsante di accensione sul televisore per visualizzare il menu, selezionare [Riavvia], tenere premuto il pulsante di accensione per riavviare.
- Il riavvio del televisore non comporta la perdita delle impostazioni e dei dati personali.

Ripristino dati di fabbrica

Se il problema si ripresenta anche dopo aver tentato un ripristino forzato, provare a eseguire un ripristino di fabbrica.



Per i dettagli, consultare [Ripristino dati di fabbrica](#).

[110] Risoluzione dei problemi

Aggiornamenti software

Sony fornirà periodicamente aggiornamenti software per migliorare la funzionalità e offrire agli utenti un'esperienza televisiva all'avanguardia. Il modo più semplice per ricevere gli aggiornamenti software è la connessione a Internet del televisore.

Per controllare automaticamente la presenza di aggiornamenti del software

- 1 Premere  (Seleziona ingresso) sul telecomando e selezionare [Guida]. Se [Guida] non esiste, selezionare  [Modifica] e aggiungere [Guida].
- 2 Selezionare [Stato e diagnostica]. Abilitare [Controlla automaticamente la presenza di aggiornamenti] in [Stato e diagnostica] — [Aggiornamento del software di sistema].

Suggerimento

- Per aggiornare manualmente il software, selezionare [Aggiornamento software].
- È possibile consultare Notifiche BRAVIA o il sito Web di assistenza per un elenco delle modifiche apportate dall'aggiornamento software.

Nota

- Disabilitando [Controlla automaticamente la presenza di aggiornamenti] il televisore non riceverà più le notifiche, anche in presenza di eventuali aggiornamenti del software.

Aggiornamento del software tramite dispositivo di archiviazione USB

Se non si dispone di una connessione di rete, è anche possibile aggiornare il software utilizzando un dispositivo di archiviazione USB.

Per ulteriori informazioni sul sito di assistenza, consultare la pagina [Sito di assistenza](#).



Argomenti correlati

- [Collegamento a una rete](#)

[111] Risoluzione dei problemi

Autodiagnosi

Controllare che il televisore stia funzionando correttamente.

- 1 Premere  (Seleziona ingresso) sul telecomando e selezionare [Guida]. Se [Guida] non esiste, selezionare  [Modifica] e aggiungere [Guida].
- 2 Selezionare [Stato e diagnostica] — [Autodiagnostica].

Suggerimento

È anche possibile controllare i seguenti problemi in [Stato e diagnostica].

- [Diagnostica connessione Internet]
- [Diagnostica collegamento dispositivi esterni]
- [Test immagine/sonoro]

Se il problema si ripresenta, provare quanto segue.

- Ripristinare (riavviare) il televisore. Per i dettagli, consultare [Ripristino \(riavvio\) del televisore](#).
- Controllare gli [aggiornamenti software](#) ed eventualmente installarli.
- [Sito di assistenza](#)

[112] Risoluzione dei problemi

Domande più frequenti relative alla risoluzione dei problemi

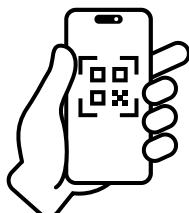

Per la risoluzione dei problemi, è anche possibile far riferimento alla sezione “Frequently Asked Questions” sul sito di supporto.

- <https://www.sony.net/androidtv-faq/>

[113]

Indice/Altro

[Indice](#)

[Informazioni sulla Guida](#)

[Struttura della Guida](#)

[Specifiche](#)

[Sito di assistenza](#)

[Mantenere il televisore aggiornato](#)

[Ripristino dati di fabbrica](#)

[Informazioni sui marchi](#)

[114] Indice/Altro

Indice

Programmi TV

- [GUIDE/☰](#)(Guida)
- [Trasmissioni interattive](#)
- [Trasmissioni satellitari](#)
- [Registrazione](#)
- [Impostazione dei Canali](#)
- [Protezione dei minori](#)

Immagine/schermo

- [Immagini 4K](#)
- [Menu HOME](#)
- [Immagine](#)
- [Data e ora](#)
- [Lingua/Language](#)

Suono/voce

- [Ricerca vocale, uso](#)
- [Suono](#)

Telecomando

- [Ricerca vocale](#)
- [HOME/ !\[\]\(3da2b303d29c1ea489bbe26a3f5ac664_img.jpg\) \(HOME\)](#)
- [Impostazioni rapide](#)
- [Input](#)
- [SYNC MENU](#)

Collegamenti

- [Bluetooth](#)
- [Chromecast built-in](#)
- [BRAVIA Sync](#)
- [Internet](#)

Dispositivi esterni

- [Dispositivi di archiviazione USB, registrazione con l'uso di](#)
- [Lettori Blu-ray/DVD, collegamento](#)
- [Dispositivi di memoria USB, ecc.](#)
- [Computer](#)
- [Fotocamere digitali, telecamere](#)
- [Sistemi audio](#)

App

- [YouTube](#)
- [Netflix](#)

Riproduzione di file

- [Computer](#)
- [File e formati supportati](#)
- [Fotocamere digitali, telecamere](#)

Altro

- [Riawio](#)
- [Accessibilità](#)
- [Aggiornamento del software di sistema](#)
- [Dashboard eco](#)

Informazioni sulla Guida

La presente Guida spiega come utilizzare il televisore. È anche possibile consultare la Guida di installazione per le descrizioni sull'installazione del televisore e la Guida di riferimento per informazioni come le specifiche del televisore e la relativa installazione a muro.

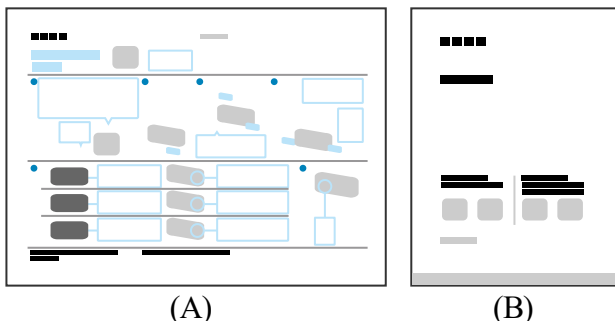

(A) Guida di installazione

(B) Guida di riferimento

Versioni della Guida

Esistono due versioni della Guida: la Guida incorporata e la Guida online. La Guida online include le informazioni più recenti.

La Guida online viene visualizzata automaticamente quando il televisore è connesso alla rete Internet, diversamente viene visualizzata quella incorporata.



Struttura della Guida

Per informazioni sulla struttura della Guida, vedere la pagina [Struttura della Guida](#).

Nota

- Per utilizzare le più recenti funzioni descritte nella Guida, può essere necessario aggiornare il software del televisore. Per ulteriori informazioni sull'aggiornamento del software, consultare la pagina [Aggiornamenti software](#).
- I nomi delle impostazioni nella Guida potrebbero differire da quanto visualizzato sul televisore, e ciò in base al periodo di commercializzazione dell'apparecchio o dal modello, paese o area geografica.
- Le immagini e le illustrazioni utilizzate nella Guida possono differire a seconda del modello del televisore.
- Il design e le caratteristiche tecniche sono soggetti a modifiche senza preavviso.

- La Guida contiene descrizioni comuni a tutti i modelli/aree geografiche/paesi. Alcune descrizioni di funzionalità potrebbero non essere disponibili a seconda del modello, del paese e dell'area geografica.

Suggerimento

- La presente Guida è stata redatta per tutti i paesi/aree geografiche; tuttavia, in alcuni di essi, alcune delle spiegazioni potrebbero non essere valide o applicabili.

Argomenti correlati

- [Collegamento a una rete tramite cavo LAN](#)
- [Collegamento a una rete tramite Wi-Fi](#)

[116] Indice/Altro

Struttura della Guida

La Guida è strutturata come segue.

Per iniziare

- [Telecomando](#)
- [Collegamento dei terminali](#)
- [Come si accendono i LED](#)
- [Menu Home](#)
- [Selezione degli ingressi](#)
- [Esecuzione della calibrazione acustica automatica](#)
- [Caratteristiche di accessibilità](#)

Funzioni utili

- [Ricerca di contenuti/controllo del televisore mediante la voce](#)
- [Selezione della Tipo di contenuto in base al contenuto corrente](#)
- [Menu Giochi](#)
- [Utilizzo delle app](#)
- [Trovare il telecomando \(solo per i modelli dotati di telecomando con segnale acustico incorporato\)](#)
- [Uso dell'Webcam con microfono integrato](#)

Guardare il televisore

- [Guardare programmi televisivi](#)
- [Funzioni utili durante la visione del televisore](#)
- [Regolazione della qualità immagine/audio/schermo in base alle proprie preferenze](#)
- [Visualizzazione dei sottotitoli](#)

Registrazione di programmi televisivi

- [Registrazione con un dispositivo HDD USB](#)
- [Fruizione/cancellazione del contenuto registrato](#)
- [Legenda dei simboli visualizzati nella lista dei titoli registrati](#)

Uso del televisore con altri dispositivi

- [Dispositivi USB](#)
- [Ricevitore cavo/satellite, lettore Blu-ray o DVD](#)
- [Visualizzazione sul televisore della schermata app di iPhone/smartphone o iPad/tablet](#)
- [Computer, fotocamere e videocamere](#)
- [Sistema audio \(ad esempio ricevitore AV o sound bar\)](#)
- [Console per videogiochi](#)
- [Ascolto dell'audio 3D surround tramite speaker con archetto o cuffie](#)
- [Dispositivi Bluetooth](#)
- [Regolazione delle impostazioni di sincronizzazione AV](#)
- [Dispositivi compatibili con BRAVIA Sync](#)
- [Visualizzazione delle immagini in 4K da dispositivi compatibili](#)
- [Guida alla connettività BRAVIA](#)
- [File e formati supportati](#)

Collegamento a una rete

- [Collegamento a una rete](#)
- [Funzioni della rete domestica](#)

Impostazioni

- [Utilizzo di Impostazioni rapide](#)
- [Utilizzo del Dashboard eco](#)
- [Canali & Ingressi](#)
- [Visualizzazione e suono](#)
- [Rete e Internet](#)

- [Account e accesso](#)
- [Privacy](#)
- [App](#)
- [Sistema](#)
- [Telecomandi e accessori](#)
- [Guida e feedback](#)
- [Timer e orologio](#)

Risoluzione dei problemi

Indice/Altro

- [Indice](#)
- [Informazioni sulla Guida](#)
- [Specifiche](#)
- [Sito di assistenza](#)
- [Mantenere il televisore aggiornato](#)
- [Ripristino dati di fabbrica](#)
- [Informazioni sui marchi](#)

[117] Indice/Altro

Specifiche

Informazioni sulle specifiche sono disponibili sul sito Web di assistenza Sony:
Consultare la pagina del prodotto del televisore e fare riferimento alle Specifiche. Per ulteriori informazioni sul sito Web di assistenza, consultare la pagina [Sito di assistenza](#).



Nota

- Una pagina Specifiche potrebbe non essere disponibile a seconda del modello. In questi casi, fare riferimento alla Guida di riferimento.

[118] Indice/Altro

Sito di assistenza

Per le ultime informazioni e la Guida online, visitare il sito Web di assistenza Sony:

<https://www.sony.eu/support/>

[119] Indice/Altro

Mantenere il televisore aggiornato

Il televisore acquisisce dati, come ad esempio la guida ai programmi, anche quando è in modalità standby/connesso in standby. Per mantenere il televisore aggiornato, si raccomanda di spegnerlo normalmente utilizzando il pulsante di alimentazione sul telecomando o sul televisore stesso.

[120] Indice/Altro

Ripristino dati di fabbrica

È possibile eseguire il Ripristino dati di fabbrica. Prima di eseguire il ripristino del televisore, scollegare l'eventuale dispositivo esterno USB collegato al televisore.

Nota

Il ripristino delle impostazioni di fabbrica determina la cancellazione di tutti i dati e delle impostazioni del televisore (come ad esempio le impostazioni della rete Wi-Fi e della rete cablata, le informazioni relative all'account Google, altri dati di accesso e le app installate).

- 1 Premere il pulsante  (Impostazioni rapide) sul telecomando, quindi selezionare [Impostazioni] — [Sistema] — [Informazioni] — [Reimposta] — [Ripristino dati di fabbrica].**

- 2 Cancellare tutti i dati.**

Se è stato impostato un codice PIN per il televisore, viene richiesto di immettere tale codice.

Al completamento del ripristino di fabbrica, il televisore avvierà la procedura guidata di configurazione iniziale. Sarà necessario accettare i termini del servizio Google e la normativa sulla privacy Google.

Argomenti correlati

- [Ripristino \(riavvio\) del televisore](#)

[121] Indice/Altro

Informazioni sui marchi



- Vewd® Core. Copyright 1995-2023 Vewd Software AS. All rights reserved.



NetFront™ Browser BE

- Questo prodotto contiene NetFront Browser di ACCESS CO., LTD.
- ACCESS, il logo ACCESS e NetFront sono marchi di Proprietà delle ACCESS CO., LTD. registrati in Giappone, USA e altri stati esteri.
- © 2023 ACCESS CO., LTD. Tutti i diritti riservati.
- Questo software è basato in parte sul lavoro della Independent JPEG Group.



- Il marchio denominativo e i loghi Bluetooth® sono marchi registrati di proprietà di Bluetooth SIG, Inc. e sono utilizzati da Sony Group Corporation e le sue controllate su licenza.



- Prodotto su licenza di IMAX Corporation. IMAX® è un marchio registrato di IMAX Corporation negli Stati Uniti e/o in altri paesi. Per i brevetti DTS, consultare il sito <http://patents.dts.com>. Prodotto su licenza di DTS, Inc. DTS, DTS:X e i loghi DTS, DTS:X sono marchi di fabbrica registrati o marchi di fabbrica di DTS, Inc. negli Stati Uniti e in altri Paesi. © 2024 DTS, Inc. TUTTI I DIRITTI RISERVATI.



- Coperto da una o più rivendicazioni dei brevetti HEVC elencati all'indirizzo patentlist.accessadvance.com.
- Wi-Fi®, Wi-Fi Alliance®, Wi-Fi CERTIFIED™ e Wi-Fi CERTIFIED 6® sono marchi di fabbrica o marchi di fabbrica registrati di Wi-Fi Alliance.
- Il logo Wi-Fi CERTIFIED™ e il logo Wi-Fi CERTIFIED 6® sono marchi di fabbrica registrati di Wi-Fi Alliance.
- Disney+ e tutti i relativi loghi e marchi sono marchi di Disney Enterprises, Inc. o dei suoi affiliati.
- Amazon, Prime Video e tutti i loghi correlati sono marchi di Amazon.com, Inc. o delle sue affiliate.
- Apple, Apple Home, AirPlay e HomeKit sono marchi di Apple Inc. registrati negli Stati Uniti e in altri paesi e aree geografiche.
Per usare AirPlay e Apple HomeKit con questo televisore, si consiglia di utilizzare la versione più recente di iOS, iPadOS o macOS.

- Google TV è il nome dell'esperienza software di questo dispositivo e un marchio di Google LLC. Google, YouTube, Chromecast built-in, Google Play e altri marchi sono marchi di fabbrica di Google LLC.
- BRAVIA e il logo BRAVIA sono marchi di fabbrica o marchi registrati di Sony Group Corporation o delle relative affiliate.
- Tutti gli altri marchi di fabbrica sono di proprietà delle rispettive aziende.

Nota

- La disponibilità di ogni servizio dipende dal paese e dall'area geografica.
-