



# RYOBI®



## CHT1850/CHT1850B/CHT1850LB/ CHT1850LC/CHT1850P/OHT1850

<b>(FR)</b> TAILLE-HAIES SANS FIL	<b>MANUEL D'UTILISATION</b>	<b>1</b>
<b>(EN)</b> CORDLESS HEDGE TRIMMER	<b>USER'S MANUAL</b>	<b>10</b>
<b>(DE)</b> AKKU-HECKENSCHERE	<b>BEDIENUNGSANLEITUNG</b>	<b>17</b>
<b>(ES)</b> CORTASETOS INALÁMBRICO	<b>MANUAL DE UTILIZACIÓN</b>	<b>25</b>
<b>(IT)</b> TAGLIASIEPI A BATTERIA	<b>MANUALE D'USO</b>	<b>34</b>
<b>(PT)</b> CORTA-SEBES SEM FIO	<b>MANUAL DE UTILIZAÇÃO</b>	<b>43</b>
<b>(NL)</b> ACCU HEGGENSCHAAR	<b>GEbruikersHANDLEIDING</b>	<b>52</b>
<b>(SV)</b> SLADDLÖS HÄCKKLIPPARE	<b>INSTRUKTIONSBOK</b>	<b>60</b>
<b>(DA)</b> BATTERIDREVEN HÆKKEKLIPPER	<b>BRUGERVEJLEDNING</b>	<b>67</b>
<b>(NO)</b> OPPLADBAR HEKSAKS	<b>BRUKSANVISNING</b>	<b>74</b>
<b>(FI)</b> JOHDOTON PENSASLEIKKURI	<b>KÄYTTÄJÄN KÄSIKIRJA</b>	<b>81</b>
<b>(HU)</b> SÖVÉNYVÁGÓ, VEZETÉK NÉLKÜLI	<b>HASZNÁLATI ÚTMUTATÓ</b>	<b>88</b>
<b>(CS)</b> AKUMULÁTOROVÉ NŮŽKY NA ŽIVÝ PLOT	<b>NÁVOD K OBSLUZE</b>	<b>96</b>
<b>(RU)</b> АККУМУЛЯТОРНЫЙ КУСТОРЕЗ	<b>РУКОВОДСТВО ПО ЭКСПЛУАТАЦИИ</b>	<b>105</b>
<b>(RO)</b> APARAT DE TUNS GARD VIU CU ACUMULATOR	<b>MANUAL DE UTILIZARE</b>	<b>112</b>
<b>(PL)</b> AKUMULATOROWE NOŻYCE DO ŻYWOPŁOTÓW	<b>PODRĘCZNIK OBSŁUGI</b>	<b>119</b>
<b>(SL)</b> BREZŽIČNI OBREZOVALNIK ŽIVE MEJE	<b>UPORABNIŠKI PRIROČNIK</b>	<b>128</b>
<b>(HR)</b> BEŽIČNA ŽIVICA	<b>KORISNIČKI PRIRUČNIK</b>	<b>136</b>
<b>(ET)</b> JUHTMEVABA ELEKTRILINE HEKITRIMMER	<b>KASUTAJAJUHEND</b>	<b>143</b>
<b>(LT)</b> AKUMULIATORINIS GYVATVORĖS GENĖTUVAS	<b>NAUDOJIMO VADOVAS</b>	<b>151</b>
<b>(LV)</b> BEZVADA KRŪMGRIEZIS	<b>LIETOTĀJA ROKASGRĀMATA</b>	<b>160</b>
<b>(SK)</b> AKUMULÁTOROVÉ NOŽNICE NA ŽIVÝ PLOT	<b>NÁVOD NA POUŽITIE</b>	<b>169</b>
<b>(BG)</b> БЕЗЖИЧЕН ХРАСТОРЕЗ	<b>РЪКОВОДСТВО ЗА УПОТРЕБА</b>	<b>177</b>

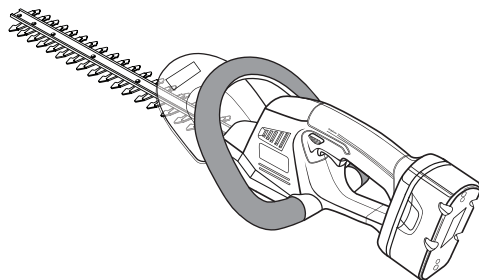

### Important!

It is essential that you read the instructions in this manual before mounting and operating this machine.



<b>Attention !</b>	Il est indispensable que vous lisiez les instructions contenues dans ce manuel avant le montage et la mise en service de l'appareil.
<b>Important!</b>	It is essential that you read the instructions in this manual before operating this machine.
<b>Wichtig!</b>	Es ist notwendig, dass Sie die Anweisungen in dieser Bedienungsanleitung lesen bevor Sie das Gerät bedienen.
<b>Importante:</b>	Es indispensable que lea las instrucciones detalladas en este manual antes de encender la máquina.
<b>Importante!</b>	Leggere attentamente le istruzioni contenute nel presente manuale prima di mettere in funzione l'apparecchio.
<b>Importante!</b>	É essencial que leia as instruções neste manual antes de começar a utilizar esta máquina.
<b>Belangrijk!</b>	Het is van essentieel belang dat u de instructies in deze gebruiksaanwijzing leest voordat u dit toestel gebruikt.
<b>Viktigt!</b>	Det är viktigt att du läser instruktionerna i denna manual innan du använder maskinen.
<b>Vigtigt!</b>	Det er væsentlig at du læser anvisningerne i denne manual før du betjener denne maskine.
<b>Viktig!</b>	Det er meget viktig at du leser instruksjonene i denne brukerhåndboken før du bruker denne maskinen.
<b>Tärkeää!</b>	On tärkeää, että luet tämän oppaan ohjeet ennen koneen käyttöä.
<b>Fontos!</b>	Fontos, hogy a gép használatá elött elolvassa a kézikönyvben található utasításokat.
<b>Důležitě!</b>	Nepoužívejte tento přístroj dříve, než si přečtete pokyny uvedené v tomto návodu.
<b>Важно!</b>	Это существенно чтобы вы прочитали инструкции в этом руководстве перед использованием этой машины.
<b>Important!</b>	Este esențial să citiți instrucțiunile din acest manual înainte de operarea acestui produs.
<b>Uwaga!</b>	Przed rozpoczęciem użytkowania koniecznie należy zapoznać się z niniejszą instrukcją obsługi.
<b>Pomembno!</b>	Bistvenega pomena je, da si pred uporabo naprave preberete ta navodila za uporabo.
<b>Vážno!</b>	Neophodno je da pročitate upute prije uporabe ovog uređaja.
<b>Tähtis!</b>	On ülimalt tähtis, et te loeksite enne selle masina kasutamist seda kasutusjuhendit.
<b>Svarbi informacija!</b>	Prieš pradėdant darbą su šiuo instrumentu, būtina perskaityti čia pateikiamas instrukcijas.
<b>Svarīgi!</b>	Ir svarīgi, lai pirms mašīnas darbināšanas jūs izlasītu instrukcijas šajā rokasgrāmatā.
<b>Dôležitě!</b>	Je nevyhnutné si přečítat tento návod před použitím výrobku.
<b>Важно!</b>	От изключителна важност е да прочетете инструкциите в това ръководство, преди да боравите с тази машина.

Sous réserve de modifications techniques / Subject to technical modifications / Technische Änderungen vorbehalten /  
Bajo reserva de modificaciones técnicas / Con riserva di eventuali modifiche tecniche /  
Com reserva de modificações técnicas / Technische wijzigingen voorbehouden / Med förbehåll för tekniska ändringar  
/ Med forbehold for tekniske ændringer / Med forbehold om tekniske endringer / Tekniset muutokset varataan /  
A műszaki módosítás jogát fenntartjuk / Změny technických údajů vyhrazeny /  
могут быть внесены технические изменения / Sub rezerva modifikațiilor tehnice /  
Z zastrzeżeniem modyfikacji technicznych / Tehnične spremembe dopuščene /  
Podloženo tehničkim promjenama / Tehnilised muudatused võimalikud / Pasilikant teisę daryti techninius pakeitimus  
/ Paturam tiesības mainīt tehniskos raksturlielumus / Technické zmeny vyhradené /  
Подлежи на технически модификации

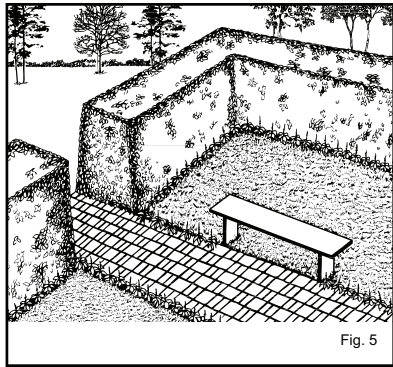
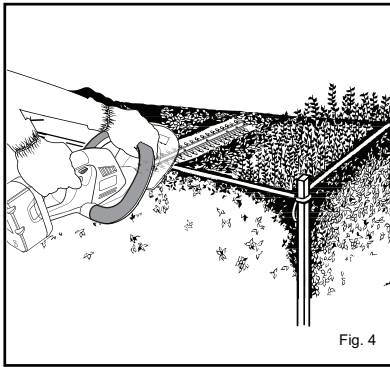
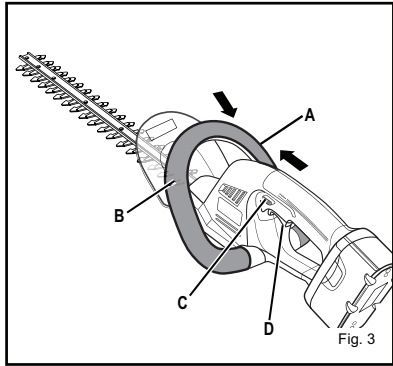
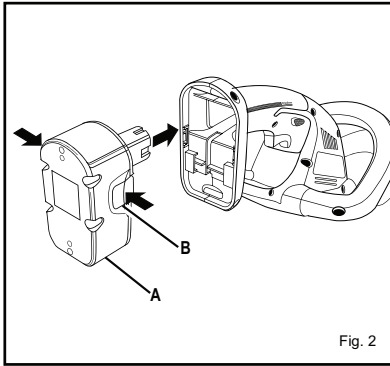
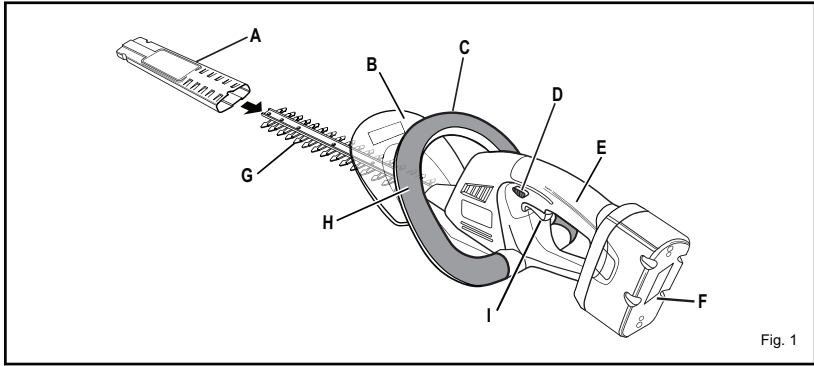

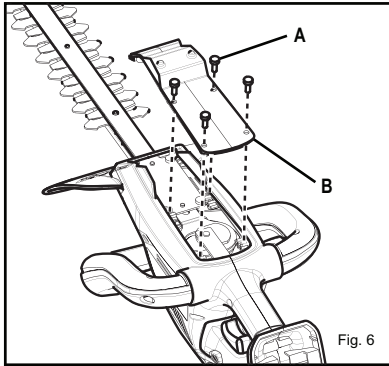

Fig. 6

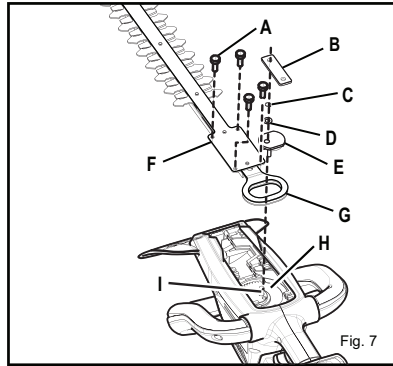

Fig. 7

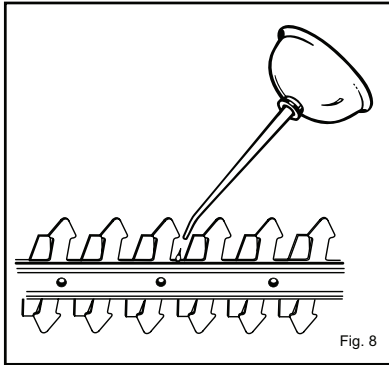

Fig. 8

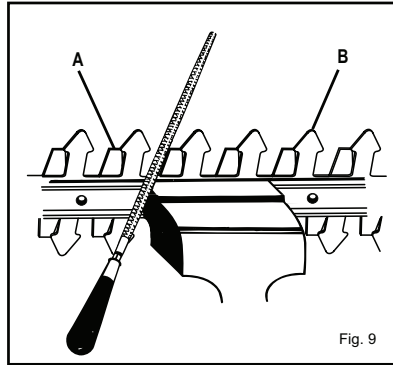

Fig. 9

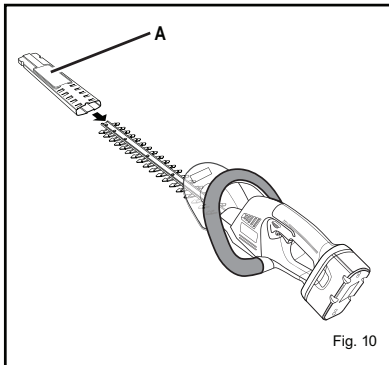

Fig. 10

## Français (Traduction à partir du mode d'emploi d'origine)

### CONSIGNES DE SÉCURITÉ



#### AVERTISSEMENT

Cet outil fonctionne avec une batterie ONE+. Lors de l'utilisation d'outils électriques sans fil, il est indispensable de suivre les consignes de sécurité de base pour réduire les risques d'incendie, de blessures corporelles et de fuites de liquide de batterie.



Lisez le manuel d'utilisation et respectez toutes les consignes de sécurité et les avertissements.



Portez des protections auditives et oculaires.



N'utilisez pas votre outil sous la pluie !



Portez des vêtements et des bottes de protection.



Portez des gants de travail épais et agrippants.



Maintenez les visiteurs à une distance d'au moins 15 m de la zone de travail.



Conforme à toutes les normes réglementaires du pays de l'UE où ce produit est acheté.  
Marque de conformité d'Eurasie



Marque de conformité ukrainienne

### CONSIGNES DE SÉCURITÉ GÉNÉRALES



#### AVERTISSEMENT

Lisez attentivement tous les avertissements et toutes les instructions. Le non-respect des instructions présentées ci-après peut entraîner des accidents tels que des incendies, des chocs électriques et/ou des blessures corporelles graves.

- Conservez ces avertissements et instructions pour pouvoir vous y reporter ultérieurement.  
Le terme "outil électrique" utilisé dans les consignes de sécurité ci-après désigne aussi bien les outils électriques qui se branchent au secteur que les outils électriques sans fil.

#### ENVIRONNEMENT DE TRAVAIL

- Veillez à maintenir votre espace de travail propre et bien éclairé. Les espaces encombrés et sombres sont propices aux accidents.
- N'utilisez pas d'outils électriques dans un environnement explosif, par exemple à proximité de liquides, gaz ou poussière inflammables. Les étincelles provenant des outils électriques peuvent y mettre le feu ou les faire exploser.

- Maintenez enfants, visiteurs et animaux domestiques à l'écart lorsque vous utilisez un outil électrique.  
Ils pourraient vous distraire et vous faire perdre le contrôle de l'outil.

#### SÉCURITÉ PERSONNELLE

- Restez vigilant. Regardez bien ce que vous faites et faites preuve de bon sens lorsque vous utilisez un outil électrique. N'utilisez pas votre outil électrique lorsque vous êtes fatigué, si vous êtes sous l'emprise de l'alcool ou de drogues, ou si vous prenez des médicaments. N'oubliez jamais qu'il suffit d'une seconde d'inattention pour vous blesser gravement.
- Portez un équipement de protection. Protégez toujours vos yeux. Selon les conditions, portez également un masque anti-poussière, des chaussures antidérapantes, un casque ou des protections auditives pour éviter les risques de blessures corporelles graves.
- Evitez tout démarrage involontaire. Assurez-vous que l'interrupteur est sur "arrêt" avant de brancher votre outil à une prise et/ou d'insérer la batterie, de même que lorsque vous prenez ou transportez l'outil. Pour éviter les risques d'accidents, ne déplacez pas votre outil en ayant le doigt sur la gâchette et ne le branchez pas si l'interrupteur est sur "marche".
- Retirez les clés de serrage avant de mettre votre outil en marche. Une clé de serrage restée attachée à un élément mobile de l'outil peut provoquer des blessures corporelles graves.
- Ne tendez pas le bras trop loin. Prenez bien appui sur vos jambes. Une position de travail stable permet de mieux contrôler son outil en cas d'événement furtif.
- Portez des vêtements adéquats. Ne portez pas de vêtements amples ou de bijoux. Veillez à maintenir vos cheveux, vos vêtements et vos mains éloignés des pièces mobiles. Les vêtements amples, les bijoux et les cheveux longs peuvent se prendre dans les éléments en mouvement.
- Si votre outil est livré avec un système d'aspiration de la poussière, veillez à ce que celui-ci soit correctement installé et utilisé. Vous éviterez ainsi les risques d'accidents.

#### UTILISATION ET ENTRETIEN DES OUTILS ÉLECTRIQUES

- Ne forcez pas l'outil. Utilisez l'outil adapté au travail que vous voulez effectuer. Votre outil électrique sera plus efficace et plus sûr si vous l'utilisez au régime pour lequel il a été conçu.
- N'utilisez pas un outil électrique si l'interrupteur ne permet pas de le mettre en marche et de l'arrêter. Un outil qui ne peut pas être allumé et éteint correctement est dangereux et doit impérativement être réparé.



**Français (Traduction à partir du mode d'emploi d'origine)**

- Débranchez votre outil ou retirez la batterie de l'outil avant de procéder à des réglages, de changer des accessoires ou de ranger l'outil. Vous réduirez ainsi les risques de démarrage involontaire de l'outil.
- Rangez vos outils électriques hors de portée des enfants. Ne laissez pas des personnes ne connaissant pas l'outil ou n'ayant pas pris connaissance des consignes de sécurité utiliser l'outil. Les outils électriques sont dangereux entre les mains de personnes inexpérimentées.
- Entretenez vos outils avec soin. Contrôlez l'alignement des pièces mobiles. Vérifiez qu'aucune pièce n'est cassée. Contrôlez le montage et tout autre élément pouvant affecter le fonctionnement de l'outil. Si des pièces sont endommagées, faites réparer votre outil avant de l'utiliser. De nombreux accidents sont dus au mauvais entretien des outils.
- Veillez à maintenir vos outils propres et aiguisés. Un outil de coupe bien aiguisé et propre risquera moins de bloquer et vous pourrez mieux en garder le contrôle.
- Respectez les présentes consignes de sécurité lorsque vous utilisez votre outil, les accessoires, les embouts, etc. et tenez compte des spécificités de votre outil, de votre espace de travail et du travail à effectuer. Pour éviter les situations dangereuses, n'utilisez votre outil électrique que pour les travaux pour lesquels il a été conçu.

**ENTRETIEN**

- Les réparations doivent être effectuées par un technicien qualifié et avec des pièces de rechange d'origine uniquement. Vous pourrez ainsi utiliser votre outil électrique en toute sécurité.

**AVERTISSEMENTS DE SÉCURITÉ CONCERNANT LE TAILLE-HAIES**

- Gardez toute partie du corps éloignée de la lame du taille-haies. Ne retirez pas de parties coupées et ne maintenez pas de parties à couper lorsque les lames sont en mouvement. Assurez-vous que l'interrupteur soit en position d'arrêt avant de retirer des débris qui bloquent les lames. Un moment d'inattention lors de l'utilisation du taille-haies peut entraîner de graves blessures.
- Transportez le taille-haies en le tenant par sa poignée, lames arrêtées. Lors du transport du taille-haies ou pour son remisage, mettez toujours le protège-lame en place. Une utilisation correcte du taille-haies réduit les risques de blessures dues aux lames de coupe.
- Tenez le câble secteur éloigné de la zone de coupe. Le câble est susceptible d'être dissimulé par la haie et d'être accidentellement sectionné par la lame.

**VEUILLEZ LIRE TOUTES LES CONSIGNES DE SÉCURITÉ AVANT D'UTILISER CET OUTIL.**

- Lisez avec attention toutes les consignes de sécurité. Prenez connaissance de votre outil et de son fonctionnement.
- N'utilisez pas votre outil si vous êtes fatigué ou malade, sous l'emprise de l'alcool ou de drogues, ou si vous prenez des médicaments.
- Vérifiez l'état de votre outil avant de l'utiliser. Remplacez les pièces endommagées. Assurez-vous qu'il n'y a pas de fuite de liquide de batterie.
- Assurez-vous que toutes les fixations et protections sont en place et correctement serrées. Remplacez toute lame ou toute autre pièce fissurée, ébréchée ou endommagée. Assurez-vous que la lame est correctement installée et solidement fixée. Vous éviterez ainsi les risques de blessures corporelles graves vis-à-vis de l'utilisateur ou des visiteurs et les risques d'endommagement de l'outil.
- Utilisez l'outil approprié. N'utilisez votre taille-haies que pour les travaux pour lesquels il a été conçu.
- N'utilisez pas le taille-haies si l'interrupteur ne permet pas de le mettre en marche et de l'arrêter. Un outil qui ne peut pas être allumé et éteint correctement est dangereux et doit impérativement être réparé.
- Nettoyez la zone de coupe avant d'utiliser l'outil. Retirez les cordons, fils électriques, ficelles et autres éléments qui pourraient se prendre dans la lame.
- Les enfants, les visiteurs et les animaux domestiques doivent être tenus à l'écart de l'espace de travail. Maintenez enfants, visiteurs et animaux à une distance d'au moins 15 m car des objets pourraient être projetés pendant la coupe. Il est recommandé aux visiteurs de porter des protections oculaires. Si une personne s'approche de vous pendant la coupe, arrêtez immédiatement votre taille-haies.
- Pour éviter les risques de choc électrique, n'exposez pas le chargeur à la pluie ou à l'humidité.
- N'utilisez pas le taille-haies si vous avez les mains mouillées.
- L'utilisation du taille-haies est interdite aux enfants de moins de 15 ans ou aux personnes inexpérimentées.
- Pour réduire les risques de lésions oculaires graves, portez toujours des lunettes de protection lorsque vous utilisez le taille-haies.
- Portez un écran facial ou un masque anti-poussière si le travail génère de la poussière.
- Portez des vêtements adéquats. Ne portez pas de vêtements amples ou de bijoux pouvant se prendre dans des éléments en mouvement. Nous vous recommandons de porter des gants en caoutchouc et des chaussures antidérapantes lorsque vous travaillez à l'extérieur.





## Français (Traduction à partir du mode d'emploi d'origine)

- Si vous avez les cheveux longs, veillez à les protéger en les attachant au dessus du niveau des épaules afin d'éviter qu'ils ne se prennent dans les éléments en mouvement.
- N'exposez pas un outil électrique ou une batterie à la pluie ou à l'humidité.
- Lorsque vous transportez ou rangez votre taille-haies, veillez à ce que le fourreau de protection de la lame soit bien en place.
- Soyez toujours conscient de ce qui vous entoure et restez vigilant : le bruit de l'outil en marche peut couvrir d'autres bruits.
- Prenez l'habitude de vérifier que les clés de serrage ont été retirées de l'outil avant de le mettre en marche.
- Vérifiez toujours que les poignées et les systèmes de protection sont bien en place avant d'utiliser votre outil.
- N'utilisez jamais votre outil s'il manque certaines pièces ou si des pièces ou accessoires autres que ceux d'origine ont été installés.
- N'utilisez pas d'outils électriques dans un environnement explosif, par exemple à proximité de liquides, gaz ou poussière inflammables. Les étincelles provenant des outils électriques peuvent y mettre le feu ou les faire exploser.

### CONSIGNES LORS DE L'UTILISATION DU TAILLE-HAIES

- N'utilisez pas votre taille-haies si la poignée avant n'est pas en place. Maintenez votre outil à deux mains lorsque vous l'utilisez.
- Pour éviter les risques de démarrage involontaire, ne déplacez pas votre outil avec votre doigt sur la gâchette.
- Restez vigilant. Regardez bien ce que vous faites et faites preuve de bon sens.
- Portez un pantalon épais, des chaussures de sécurité antidérapantes et des gants. Ne portez pas de shorts, de sandales et n'utilisez pas votre taille-haies si vous êtes pieds nus.
- N'utilisez pas cet outil dans une zone mal éclairée. Veillez à ce que votre espace de travail soit bien éclairé (lumière du jour ou lumière artificielle).
- Veillez à toujours garder votre équilibre et n'utilisez pas votre outil sur un support instable. Prenez bien appui sur vos jambes et ne tendez pas le bras trop loin. N'utilisez pas votre outil sur une échelle.
- Ne forcez pas votre outil. Votre outil sera plus efficace et plus sûr si vous l'utilisez au régime pour lequel il a été conçu.
- Relâchez la gâchette, attendez que le moteur s'arrête complètement puis retirez la batterie avant de nettoyer votre outil, de le réparer ou d'effectuer des réglages.
- Ce taille-haies sert uniquement à tailler des haies,

des buissons et des arbustes. N'utilisez pas cet outil pour d'autres applications.

- Avant de mettre votre outil en marche, assurez-vous que la lame ne rencontrera pas d'obstacles.
- Si le taille-haies heurte un obstacle ou si un objet se prend dans la lame, arrêtez immédiatement votre outil, retirez la batterie et vérifiez qu'aucune pièce n'est endommagée. N'utilisez pas votre outil avant d'avoir effectué les réparations requises. N'utilisez pas votre outil si des pièces ne sont pas correctement fixées ou si elles sont endommagées.
- Regardez bien ce que vous faites. Fiez-vous à bon sens.
- Entretenez votre taille-haies avec soin. Veillez à ce que la lame soit propre et bien aiguisée pour que le taille-haies soit performant et puisse être utilisé en toute sécurité. Lubrifiez et changez les accessoires selon les instructions. Veillez à ce que les poignées soient toujours sèches et propres, sans trace d'huile ni de graisse.
- Vérifiez qu'aucune pièce n'est endommagée. Avant de continuer à utiliser votre outil, vérifiez qu'une pièce ou un accessoire endommagé peut continuer à fonctionner ou à remplir sa fonction. Contrôlez l'alignement des pièces mobiles. Vérifiez qu'aucune pièce n'est cassée. Contrôlez le montage et tout autre élément pouvant affecter le fonctionnement de l'outil. Un protège-lame ou toute autre élément endommagé doit être réparé ou remplacé par un Centre Service Agréé Ryobi sauf indication contraire dans le présent manuel d'utilisation.
- Pour éviter de vous couper, tenez vos mains éloignées de la lame. N'essayez pas de retirer le matériau coupé ou de tenir le matériau à couper lorsque la lame est en rotation. Assurez-vous que la batterie a été retirée et que la gâchette est relâchée avant de retirer un élément bloqué dans la lame. Veillez à ne pas toucher la lame lorsque vous saisissez votre outil.



### AVERTISSEMENT

La lame tourne par inertie pendant quelques instants après l'arrêt de l'outil.

- Tenez vos mains, votre visage et vos pieds éloignés des pièces mobiles. N'essayez pas de toucher ou d'arrêter la lame lorsque celle-ci est en rotation.
- Arrêtez toujours le moteur lorsque vous n'êtes pas en train de couper ou lorsque vous vous déplacez d'une zone de coupe à une autre.
- Ne laissez pas des déchets de coupe ou autres matériaux s'accumuler sur l'outil. Ils pourraient obstruer la lame.





## Français (Traduction à partir du mode d'emploi d'origine)

- Rangez votre outil dans un endroit sec, situé en hauteur ou fermé à clé, pour éviter toute utilisation abusive ou tout endommagement. Veillez à ce que votre outil soit rangé hors de portée des enfants et des personnes inexpérimentées.
- Remettez le fourreau de protection de la lame en place lorsque vous n'utilisez pas le taille-haies.
- Ne plongez votre outil dans de l'eau ou dans tout autre liquide ou ne l'aspergez pas. Veillez à ce que les poignées soient toujours sèches, propres et sans déchet de coupe. Nettoyez votre outil après chaque utilisation. Reportez-vous aux consignes de la section "Rangement du taille-haies".
- Assurez-vous que les pièces de l'outil sont correctement serrées avant de le transporter.
- Conservez ces instructions. Consultez-les régulièrement et utilisez-les pour informer d'autres utilisateurs éventuels. Si vous prêtez ce taille-haies, prêtez également ce manuel d'utilisation.

### RÉPARATIONS

- Les réparations doivent être effectuées par un technicien qualifié. L'entretien ou les réparations réalisées par des personnes non qualifiées entraînent des risques de blessures corporelles graves ou d'endommagement de l'outil. Le non-respect de cette consigne rend votre garantie nulle et caduque.
- Lors de l'entretien, seules des pièces de rechange d'origine doivent être utilisées. Respectez les instructions figurant dans la section Entretien de ce manuel. Vous éviterez ainsi les risques de blessures corporelles graves ou les risques d'endommagement de l'outil. Le non-respect de cette consigne rend votre garantie nulle et caduque.
- Il n'est pas possible de remplacer les dents de la lame individuellement : en cas de besoin, remplacez la lame dans son intégralité.

### CONSIGNES DE SÉCURITÉ SPÉCIFIQUES AUX OUTILS SANS FIL

- Assurez-vous que l'interrupteur est en position "arrêt" ou verrouillé avant d'insérer la batterie. L'insertion d'une batterie dans un outil en position marche peut provoquer des accidents.
- Ne rechargez la batterie de votre outil qu'avec le chargeur indiqué par le fabricant. Un chargeur adapté à un certain type de batterie peut déclencher un incendie s'il est utilisé avec un autre type de batterie.
- Seul un type de batterie spécifique doit être utilisé avec un outil sans fil. L'utilisation de toute autre batterie peut provoquer un incendie.
- Lorsque la batterie n'est pas utilisée, maintenez-la éloignée d'objets métalliques tels que des trombones, pièces de monnaie, clés, vis, clous ou tout autre objet

susceptible de connecter les contacts entre eux. Le court-circuitage des contacts de la batterie peut provoquer des brûlures ou des incendies.

- Évitez tout contact avec le liquide de batterie en cas de fuite de la batterie due à une utilisation abusive. Si cela se produit, rincez la zone touchée à l'eau claire. Si vos yeux sont atteints, consultez également un médecin. Le liquide projeté d'une batterie peut provoquer des irritations ou des brûlures.
- Débranchez votre outil ou retirez la batterie de l'outil avant de procéder à des réglages, de changer des accessoires ou de ranger l'outil. Vous réduirez ainsi les risques de démarrage involontaire de l'outil.



### AVERTISSEMENT

S'il manque une pièce, n'utilisez pas votre outil avant de vous être procuré la pièce en question. Le non-respect de cette consigne peut entraîner des blessures corporelles graves.

**CONSERVEZ CES CONSIGNES. CONSULTEZ-LES RÉGULIÈREMENT ET UTILISEZ-LES POUR INFORMER D'AUTRES UTILISATEURS ÉVENTUELS. SI VOUS PRÊTEZ CET OUTIL, PRÊTEZ ÉGALEMENT CE MANUEL D'UTILISATION.**

## Français (Traduction à partir du mode d'emploi d'origine)

### CARACTÉRISTIQUES PRODUIT

Model	CHT1850B	CHT1850P	CHT1850LB	CHT1850LC
Moteur	18V			
Vitesse à vide	1 200 tours/min			
Longueur de la lame	457 mm			
Capacité de coupe	10 mm			
Niveau de pression sonore mesuré	$L_{PA}=71\text{dB(A)}$ , $K_{PA}=3\text{dB(A)}$			
Niveau de puissance sonore mesuré	$L_{WA}=91\text{dB(A)}$ , $K_{WA}=3\text{dB(A)}$			
Vibration	$ah= 1.0\text{m/s}^2$ , $K=1.5 \text{ m/s}^2$			
Poids (avec la batterie)	3.2 kg			
Batterie*	2 x BPP1817M	1 x BPP1817M	2 x BPL1820	1 x BPL1815
Packs Batterie Compatibles	BPP-1817M / BPP-1815M / BPP-1817MG / ABP1801 / ABP1802 / BPL-1815 / BPL-1820 / BPL-1820G			
Chargeur*	1 x BC1815SM	1 x BC1815SM	1 x BCL1800	1 x BCL1800
Chargeurs Compatibles	BC-1800 / BC-1800M / BC-1815S / BC-1815SMG / BCL1418 / ACR-1800 / BCL-1800 / BCL-1800G			

### DESCRIPTION

#### Fig. 1

- A. FOURREAU DE PROTECTION DE LA LAME
- B. ÉCRAN DE PROTECTION
- C. POIGNÉE AVANT
- D. BOUTON DE DÉVERROUILLAGE DE LA GÂCHETTE
- E. POIGNÉE ARRIÈRE
- F. BATTERIE
- G. LAME
- H. GÂCHETTE AVANT
- I. GÂCHETTE PRINCIPALE

#### Fig. 2

- A. BATTERIE
- B. LANGUETTES DE VERROUILLAGE

#### Fig. 3

- A. POIGNÉE AVANT
- B. GÂCHETTE AVANT
- C. BOUTON DE DÉVERROUILLAGE DE LA GÂCHETTE
- D. GÂCHETTE

#### Fig. 6

- A. VIS DU CARTER DE LAME
- B. COUVERCLE DU CARTER DE LAME

#### Fig. 7

- A. VIS DE FIXATION DE LA LAME
- B. PLAQUE D'ASSEMBLAGE
- C. RONDELLE-FREIN
- D. RONDELLE PLATE
- E. PLAQUE DE MAINTIEN
- F. BASE DE LA LAME
- G. ANSES
- H. CAMES
- I. BROCHES

#### Fig. 9

- A. DENTS DE LA LAME
- B. DENTS CRÉNELÉES

#### Fig. 10

- A. FOURREAU DE PROTECTION DE LA LAME



## Français (Traduction à partir du mode d'emploi d'origine)

### FONCTIONNEMENT

#### INSTALLATION DE LA BATTERIE

- Insérez la batterie dans le coupe-bordures. Pour cela, alignez les nervures de la batterie avec les rainures du coupe-bordures. Voir Figure 2.
- Assurez-vous que les languettes de verrouillage situées de chaque côté de la batterie s'insèrent bien et que la batterie est correctement fixée au coupe-bordures avant de l'utiliser.

#### RETRAIT DE LA BATTERIE

- Repérez les languettes de verrouillage de la batterie et appuyez dessus pour détacher la batterie du coupe-bordures. Voir Figure 2.
- Retirez la batterie du coupe-bordures.



#### MISE EN GARDE

Lorsque vous insérez la batterie dans votre coupe-bordures, assurez-vous que les nervures de la batterie s'alignent correctement avec les rainures du coupe-bordures et que les languettes de verrouillage s'insèrent correctement. Une mauvaise insertion de la batterie pourrait endommager les composants internes.

#### MISE EN MARCHÉ DU TAILLE-HAIES

- Retirez le fourreau de protection de la lame.
- Pour plus de sécurité, votre taille-haies est équipé d'une poignée interrupteur située sur la poignée avant (voir fig. 3), sur laquelle vous devez appuyer pour faire fonctionner l'outil tout en maintenant la gâchette enfoncée. Lorsque vous utilisez votre taille-haies, tenez la poignée principale d'une main afin de pouvoir pousser facilement le bouton de déverrouillage de la gâchette vers l'avant, appuyez ensuite sur la gâchette, et de votre autre main, tenez fermement la poignée avant afin de maintenir la poignée interrupteur enfoncée.
- Une fois que vous avez appuyé sur la gâchette, vous pouvez relâcher le bouton de déverrouillage. La gâchette ne se bloquera pas tant que vous la maintenez enfoncée.

#### ARRÊT DU TAILLE-HAIES

- Relâchez la gâchette pour arrêter le taille-haies.
- Lorsque vous relâchez la gâchette, le bouton de déverrouillage de la gâchette verrouille automatiquement la gâchette.

#### CONSEILS D'UTILISATION

- Ne forcez pas votre outil en cherchant à couper des haies trop denses. La lame pourrait se plier et ralentir. Si la lame ralentit, taillez plus lentement.

- Ne tentez pas de couper des tiges ou des branches de plus de 10 mm d'épaisseur, ni tout élément trop grand pour être coupé par les dents. Pour couper les branches trop grosses, utilisez une scie à main ou un élagueur.
- Si vous souhaitez couper une haie de façon bien plane, nous vous recommandons d'utiliser de la ficelle : repérez d'abord le niveau auquel vous souhaitez tailler la haie. Tendez ensuite de la ficelle le long de la haie à ce niveau. Taillez juste au-dessus de la ficelle tendue, tel qu'illustré à la figure 4. Taillez également les côtés d'une haie de façon à ce que le dessus soit plus étroit (voir fig. 5). La coupe sera ainsi plus uniforme. Si les dents se coincent, arrêtez le moteur, attendez que la lame s'arrête et retirez la batterie avant d'essayer de retirer les éléments coincés dans les dents.
- Portez des gants lorsque vous taillez des haies épineuses. Lorsque vous taillez de jeunes arbustes, effectuez un large mouvement de balayage avec votre taille-haies afin que les dents attrapent correctement les tiges. Lorsque vous coupez des arbustes plus anciens, en revanche, effectuez un mouvement de va-et-vient d'avant en arrière car les tiges seront plus dures.
- La valeur des vibrations réellement produites durant l'utilisation de l'outil à moteur peuvent différer de la valeur totale déclarée, en fonction de la manière dont l'outil est utilisé. Il est nécessaire d'identifier les mesures de sécurité à prendre pour protéger l'opérateur, sur la base d'une estimation de l'exposition réelle en fonction des conditions d'utilisation (en tenant compte de tous les éléments du cycle de travail, tels que le temps d'arrêt de l'outil et le temps de son fonctionnement au ralenti, en plus du temps de fonctionnement normal).



#### DANGER

Si les dents entrent en contact avec une ligne ou un cordon électrique, NE TOUCHEZ PAS LA LAME !  
CELLE-CI PEUT DEVENIR CONDUCTRICE. C'EST EXTRÊMEMENT DANGEREUX. Tenez votre taille-haies par la poignée principale, qui est isolée, et posez-le loin de vous avec précaution. Coupez le courant alimentant la ligne ou le cordon sectionné avant de le/la dégager des dents de la lame. Le non-respect de cette consigne peut entraîner des blessures corporelles graves ou la mort.



## Français (Traduction à partir du mode d'emploi d'origine)



### AVERTISSEMENT

Nettoyez la zone de coupe avant d'utiliser l'outil. Retirez tous les objets tels que cordons d'alimentation, fils électriques ou fils pouvant se prendre dans les dents de la lame et provoquer des blessures corporelles graves.



### AVERTISSEMENT

N'utilisez pas de solvants pour nettoyer les pièces en plastique. La plupart des plastiques risquent d'être endommagés par les solvants disponibles dans le commerce. Utilisez un chiffon propre pour essuyer les impuretés, l'huile, la graisse, etc. de l'outil. Utilisez uniquement des pièces de rechange Ryobi d'origine en cas de remplacement. L'utilisation de toute autre pièce peut présenter des dangers ou endommager le produit.



### MISE EN GARDE

Les éléments en plastique ne doivent jamais entrer en contact avec du liquide de frein, de l'essence, des produits à base de pétrole, des huiles pénétrantes, etc. Ces produits chimiques contiennent des substances qui peuvent endommager, affaiblir ou détruire le plastique.

## ENTRETIEN ET RÉPARATION

### REPLACEMENT DE LA LAME



#### AVERTISSEMENT

Les dents de la lame sont très coupantes. Lorsque vous manipulez la lame, ne placez pas vos mains entre les dents et évitez toute position dans laquelle vous risqueriez de vous pincer ou de vous couper les mains. Ne touchez JAMAIS les dents et n'effectuez aucun entretien lorsque la batterie est insérée dans l'outil.

### RETRAIT DE LA LAME (Fig. 6 & 7)

- Retirez la batterie du taille-haies.
- Placez le taille-haies à l'envers sur un établi et retirez les quatre (4) vis du couvercle de la lame.
- Retirez le couvercle de la lame (voir fig. 6).
- Retirez la plaque insérée sur les deux broches (voir fig. 7).
- Retirez la rondelle-frein, la rondelle plate et la plaque de retenue (voir fig. 7).
- Alignez les comes.

**REMARQUE :** les anses ne peuvent pas être relevées avant d'être dégagées des rainures des comes.

- Retirez les quatre (4) vis maintenant la lame en place.

- Des anses ovales terminent la lame de taille-haies. Assurez-vous que les anses de la lame sont alignées avec leur logement. Retirez la lame du carter de l'outil.

### INSTALLATION DE LA LAME (Fig. 6 & 7)

- Alignez les comes.
- Insérez une nouvelle lame dans le carter en vous assurant que les anses entrent correctement dans leur logement. Faites tourner la lame de façon à ce qu'elle s'enfonce en-dessous du niveau de la came inférieure.  
**REMARQUE :** Lorsque tous les éléments sont bien alignés, la lame s'encastre sans difficulté dans le carter moteur.
- Remettez les quatre (4) vis de la lame en place et serrez-les fermement.
- Remettez la plaque de retenue, la rondelle plate et la rondelle-frein en place.
- Réinsérez la plaque sur les deux broches.
- Remettez le couvercle de la lame en place à l'aide des 4 vis correspondantes. Serrez fermement.



#### AVERTISSEMENT

Assurez-vous que le couvercle de la lame est correctement fixé avant d'insérer la batterie et de mettre le taille-haies en marche. Si vous ne respectez pas cette consigne, les composants internes pourraient être exposés et provoquer un accident ou un choc électrique pouvant entraîner des blessures graves.

**REMARQUE :** Si la lame se tord après avoir été mise en place, recommencez les étapes indiquées dans les sections "Retrait de la lame" et "Installation de la lame".

### ENTRETIEN DE LA LAME DU TAILLE-HAIES



#### AVERTISSEMENT

N'oubliez pas que les outils sans fil sont toujours prêts à fonctionner puisqu'ils n'ont pas besoin d'être connectés à une prise électrique. Pour éviter les blessures corporelles graves, retirez toujours la batterie et soyez extrêmement vigilant lors de l'entretien ou du remplacement de la lame.



#### AVERTISSEMENT

Pour éviter les blessures corporelles graves, retirez la batterie avant de réparer, nettoyer ou retirer des éléments de l'outil.

### ENTRETIEN DE LA LAME

- Lubrifiez la lame après chaque utilisation.
- Vérifiez régulièrement le degré d'usure des dents et assurez-vous qu'elles ne sont pas endommagées.



## Français (Traduction à partir du mode d'emploi d'origine)

- Utilisez toujours des lames d'origine en cas de remplacement.

### LUBRIFICATION DE LA LAME

- Retirez la batterie du taille-haies.
- Pour une utilisation plus aisée de votre outil et pour prolonger la durée de vie de la lame, lubrifiez la lame avant et après chaque utilisation. Avant de lubrifier la lame, retirez la batterie et posez le taille-haies sur une surface plane. Appliquez une huile légère pour moteur le long du bord supérieur de la lame, tel qu'illustré à la figure 8.
- Il peut s'avérer nécessaire de lubrifier la lame entre deux séances de travail. Dans ce cas, arrêtez le taille-haies, retirez la batterie et lubrifiez la lame. Vous pouvez ensuite reprendre votre travail. Ne lubrifiez jamais la lame lorsque le taille-haies est en marche.

### AIGUISAGE DE LA LAME

- Attendez que les dents de la lame soient complètement arrêtées dans la position illustrée à la figure 9. Vous aurez ainsi un espace suffisant entre les dents et les protections.
- Retirez la batterie du taille-haies.
- Clampez la lame à l'aide d'un étau et aiguiser la surface exposée de chaque dent à l'aide d'une lime lisse et ronde de 203 mm de longueur et de 6,4 ou 5,6 mm de diamètre. Prenez garde de ne pas modifier l'angle des dents lorsque vous les limez.
- Retirez le taille-haies de l'étau, installez la batterie et mettez le taille-haies en marche. Arrêtez de nouveau votre taille-haies de sorte que la lame soit dans une position où la partie non encore aiguisée des dents soit exposée.
- Retirez la batterie du taille-haies et aiguiser la partie exposée des dents en suivant les mêmes consignes que précédemment.

### LUBRIFICATION DU TAILLE-HAIES

Tous les roulements de cet outil ont été lubrifiés avec une quantité de lubrifiant à haut indice de lubrification suffisante pour toute la durée de vie de l'outil dans des conditions normales d'utilisation. Par conséquent, aucune lubrification supplémentaire n'est nécessaire.



#### AVERTISSEMENT

Ne tentez pas de modifier cet outil ou d'y monter un accessoire non recommandé dans le présent manuel. De telles transformations ou modifications relèvent de l'utilisation abusive et risquent de créer des situations dangereuses pouvant entraîner des blessures corporelles graves.



#### AVERTISSEMENT

Inspectez votre taille-haies régulièrement afin de vous assurer qu'aucune pièce n'est cassée et que toutes les pièces sont solidement fixées. Assurez-vous que toutes les vis et tous les éléments de fixation sont bien serrés afin de réduire les risques de blessures corporelles graves.

### ENTRETIEN DU TAILLE-HAIES

- Retirez la batterie.



#### AVERTISSEMENT

Pour éviter les blessures corporelles graves, retirez la batterie avant de réparer, nettoyer ou retirer des éléments de l'outil.

- Nettoyez le taille-haies à l'aide d'un chiffon humide imbibé d'un détergent doux.
- N'utilisez pas de détergent fort pour nettoyer le carter ou la poignée – ces éléments sont en plastique. Ils pourraient être endommagés par certaines huiles aromatiques telles que le pin ou le citron, ou par des solvants tels que le kérosène.
- Attention, l'humidité peut être à l'origine de chocs électriques. Essayez toute trace d'humidité à l'aide d'un chiffon doux sec.
- Utilisez une petite brosse ou le jet d'air d'un aspirateur peu puissant pour nettoyer les fentes de ventilation du carter de la batterie et du carter moteur.
- Assurez-vous que les fentes de ventilation ne sont jamais obstruées.

### RANGEMENT DU TAILLE-HAIES

- Nettoyez soigneusement votre taille-haies avant de le ranger. Rangez votre taille-haies dans un endroit sec, bien aéré et hors de portée des enfants. Ne le rangez pas à proximité d'agents corrosifs tels que des produits chimiques de jardinage ou des sels de dégel.
- Protégez toujours la lame à l'aide du fourreau de protection avant de ranger votre taille-haies, tel qu'illustré à la figure 10.
- Rangez et rechargez la batterie dans un endroit frais. Les températures inférieures ou supérieures à une température ambiante normale réduisent la durée de vie d'une batterie.
- Ne rangez jamais une batterie déchargée. Après utilisation, attendez que la batterie refroidisse et rechargez-la immédiatement.
- Toutes les batteries perdent de leur capacité de charge avec le temps. Plus la température est élevée, plus vite la batterie perd de sa capacité de charge.



**Français (Traduction à partir du mode d'emploi d'origine)**

Si vous n'utilisez pas votre taille-haies pendant des périodes prolongées, rechargez la batterie tous les mois ou tous les deux mois. Cela prolongera la durée de vie de la batterie.

**MISE AU REBUT**

Ne jetez pas les outils électriques avec les ordures ménagères. Faites-les recycler dans des centres de recyclage. Contactez les autorités ou votre revendeur pour connaître la procédure de recyclage adéquate.

## English (original instructions)

### RULES FOR SAFE OPERATION



#### WARNING

The tools should be operated with the ONE+ battery pack.

When using battery operated tools basic safety precaution should always be followed to reduce the risk of fire, leaking batteries and personal injury, including the following.



Read the operation manual and follow all warnings and safety instructions.



Wear eye protection and ear protection.



Do not use this machine in wet weather conditions!



Wear protective clothing and boots.



Wear non-slip, heavy duty gloves.



Keep all bystanders at least 15 m away.



Conforms to all regulatory standards in the country in the EU where the product is purchased.



EurAsian Conformity Mark



Ukrainian mark of conformity

### GENERAL POWER TOOL SAFETY WARNINGS



#### WARNING:

Read all safety warnings and all instructions. Failure to follow the warnings and instructions may result in electric shock, fire and/or serious injury.

- Save all warnings and instructions for future reference.

The term "power tool" in the warnings refers to your mains-operated (corded) power tool or battery-operated (cordless) power tool.

#### WORK AREA SAFETY

- Keep work area clean and well lit. Cluttered or dark areas invite accidents.
- Do not operate power tools in explosive atmospheres, such as in the presence of flammable liquids, gases or dust. Power tools create sparks which may ignite the dust or fumes.

- Keep children and bystanders away while operating a power tool. Distractions can cause you to lose control.

#### PERSONAL SAFETY

- Stay alert, watch what you are doing and use common sense when operating a power tool. Do not use a power tool while you are tired or under the influence of drugs, alcohol or medication. A moment of inattention while operating power tools may result in serious personal injury.
- Use personal protective equipment. Always wear eye protection. Protective equipment such as dust mask, non-skid safety shoes, hard hat, or hearing protection used for appropriate conditions will reduce personal injuries.
- Prevent unintentional starting. Ensure the switch is in the off-position before connecting to power source and/or battery pack, picking up or carrying the tool. Carrying power tools with your finger on the switch or energizing power tools that have the switch on invites accidents.
- Remove any adjusting key or wrench before turning the power tool on. A wrench or a key left attached to a rotating part of the power tool may result in personal injury.
- Do not overreach. Keep proper footing and balance at all times. This enables better control of the power tool in unexpected situations.
- properly. Do not wear loose clothing or jewellery. Keep your hair, clothing and gloves away from moving parts. Loose clothes, jewellery or long hair can be caught in moving parts.
- If devices are provided for the connection of dust extraction and collection facilities, ensure these are connected and properly used. Use of dust collection can reduce dust-related hazards.

#### POWER TOOL USE AND CARE

- Do not force the power tool. Use the correct power tool for your application. The correct power tool will do the job better and safer at the rate for which it was designed.
- Do not use the power tool if the switch does not turn it on and off. Any power tool that cannot be controlled with the switch is dangerous and must be repaired.
- Disconnect the plug from the power source and/or the battery pack from the power tool before making any adjustments, changing accessories, or storing power tools. Such preventive safety measures reduce the risk of starting the power tool accidentally.
- Store idle power tools out of the reach of children and do not allow persons unfamiliar with the power tool or these instructions to operate the power tool. Power tools are dangerous in the hands of untrained users.



## English (original instructions)

- Maintain power tools. Check for misalignment or binding of moving parts, breakage of parts and any other condition that may affect the power tool's operation. If damaged, have the power tool repaired before use. Many accidents are caused by poorly maintained power tools.
- Keep cutting tools sharp and clean. Properly maintained cutting tools with sharp cutting edges are less likely to bind and are easier to control.
- Use the power tool, accessories and tool bits etc. in accordance with these instructions, taking into account the working conditions and the work to be performed. Use of the power tool for operations different from those intended could result in a hazardous situation.

### SERVICE

- Have your power tool serviced by a qualified repair person using only identical replacement parts. This will ensure that the safety of the power tool is maintained.

### HEDGE TRIMMER SAFETY WARNINGS

- Keep all parts of the body away from the cutter blade. Do not remove cut material or hold material to be cut when blades are moving. Make sure the switch is off when clearing jammed material. A moment of inattention while operating the hedge trimmer may result in serious personal injury.
- Carry the hedge trimmer by the handle with the cutter blade stopped. When transporting or storing the hedge trimmer always fit the cutting device cover. Proper handling of the hedge trimmer will reduce possible personal injury from the cutter blades.
- Keep cable away from cutting area. During operation the cable may be hidden in shrubs and can be accidentally cut by the blade.

### READ ALL INSTRUCTIONS BEFORE OPERATING

- Read the instructions carefully. Be familiar with the controls and proper use of the unit.
- Do not operate this unit when tired, ill, or under the influence of alcohol, drugs, or medication.
- Inspect the unit before use. Replace damaged parts. Check for battery pack leaks.
- Make sure all fasteners and guards are in place and secure. Replace cutting blades or any other parts that are cracked, chipped, or damaged. Make sure the cutting blade is properly installed and securely fastened. Failure to do so can result in personal injury

to the operator and bystanders, as well as damage to the unit.

- Use the right tool. Only use this hedge trimmer for the purpose intended.
- Do not use hedge trimmer if switch will not turn the unit on or off. A unit that cannot be controlled with the switch is dangerous and must be repaired.
- Clear the area to be cut before each use. Remove all objects such as cords, lights, wire, or string which can become entangled in the cutting blade.
- Clear the area of children, bystanders, and pets. At a minimum, keep all children, bystanders and pets outside a 15 m radius; there still may be a risk to bystanders from thrown objects. Bystanders should be encouraged to wear eye protection. If you are approached, stop the unit immediately.
- Do not operate power tools in explosive atmospheres, such as in the presence of flammable liquids, gases or dust. Power tools create sparks which may ignite the dust or fumes.
- To avoid the risk of electric shock, do not operate unit in damp or wet locations.
- Do not handle the unit with wet hands.
- Do not allow children under the age of 15 or untrained individuals to use this hedge trimmer.
- To reduce the risk of injury, always wear full eye protection, footwear, goggles and clothing when using this machine.
- Wear a face or dust mask if the operation is dusty.
- Dress properly. Do not wear loose clothing or jewellery; they can be caught in moving parts. Use of rubber gloves, substantial footwear and long trousers is recommended when working outdoors.
- To prevent hair from being drawn into nearby air vents and becoming entangled in moving parts, wear protective hair covering to contain long hair or secure covered hair above shoulder level.
- Do not use electric or battery operated units in rain or damp weather.
- When transporting or storing the machine always fit with blade cover.
- Always be aware of your surroundings and stay alert for possible hazards that you may not hear due to the noise of the machine.
- Form the habit of checking to see that keys and adjusting wrenches are removed from the tool before turning it on.
- Always ensure all the handles and guards are fitted when using the tool.
- Never attempt to use an incomplete machine or one fitted with an unauthorised modification.





## English (original instructions)

### WHILE OPERATING

- Do not use trimmer without front handle in place. Keep both hands on handles when unit is in use.
- To avoid accidental starting, never carry your unit with your finger on the trigger.
- Stay alert and pay attention to what you are doing. Use common sense when using this hedge trimmer.
- Wear heavy, long pants, substantial footwear and well fitting gloves. Do not wear short pants, sandals or go barefoot.
- Do not operate in poor lighting. Use the unit only in daylight or good artificial light.
- Do not overreach or stand on unstable support. Keep good footing and balance at all times. Do not use on ladder.
- Do not force the hedge trimmer. It will do the job better and with less likelihood of a risk of injury at the rate for which it was designed.
- Release the trigger, allow the motor to stop, and remove the battery pack before performing maintenance, repair, or making adjustments.
- This hedge trimmer is to be used for cutting hedges, bushes, and shrubs only. Do not use for any other purpose.
- Before starting the unit, make sure the cutting blades will not come in contact with anything.
- If you strike or become entangled with foreign objects, stop the unit immediately, remove the battery pack and check for damage. Do not operate before repairing damage. Do not operate the unit with loose or damaged parts.
- Watch what you are doing. Use common sense.
- Maintain hedge trimmer with care. Keep cutting edge sharp and clean for best performance and to reduce the risk of injury. Follow instructions for lubricating and changing accessories. Keep handles dry, clean, and free from oil and grease.
- Check damaged parts. Before further use of the hedge trimmer, a guard or other part that is damaged should be carefully checked to determine that it will operate properly and perform its intended function. Check for alignment of moving parts, binding of moving parts, breakage of parts, mounting, and any other condition that may affect its operation. A guard or other part that is damaged should be properly repaired or replaced by a Authorised Service Centre unless indicated elsewhere in this manual.
- Risk of cut. Keep hands away from blades. Do not attempt to remove cut material or hold material to be cut when blades are moving. Make sure battery pack is removed and the trigger is released when

clearing jammed material from blades. Do not grasp the exposed cutting blades or cutting edges when picking up or holding the unit.



### CAUTION

Blades coast after unit is turned off.

- Keep hands, face, and feet at a safe distance from moving parts. Do not touch or try to stop the cutting blades when they are moving.
- Always stop the motor when cutting is delayed or when walking from one cutting location to another.
- Keep unit clean of grass clippings and other materials. They may become lodged in the cutting blades.
- Store the unit inside in a dry place, either locked up or up high to prevent unauthorised use or damage. Keep out of the reach of children or untrained individuals.
- Replace blade cover when unit is not in use.
- Never douse or squirt the unit with water or any other liquid. Keep handles dry, clean and free from debris. Clean after each use, see Storage instructions.
- Be sure to secure the unit while transporting.
- Keep these instructions. Refer to them often and use them to instruct other users. If you loan someone this unit, also loan them these instructions.

### SERVICE

- Service on unit must be performed only by qualified repair personnel. Service or maintenance performed by unqualified personnel could result in a risk of injury to the user, or damage to the unit. It may also void your warranty.
- When servicing a unit, use only identical replacement parts. Follow instruction in the Maintenance section of this manual. Use of unauthorised parts or failure to follow Maintenance Instructions may create a risk of shock or serious injury to the user, or damage to the unit. It may also void your warranty.
- When replacing the blade the whole blade assembly should be changed .

### BATTERY TOOL USE AND CARE

- Ensure the switch is in the off position before inserting battery pack. Inserting the battery pack into power tools that have the switch on invites accidents.
- Recharge only with the charger specified by the manufacturer. A charger that is suitable for one type of battery pack may create a risk of fire when used with another battery pack.

## English (original instructions)

- Use power tools only with specifically designated battery packs. Use of any other battery packs may create a risk of injury and fire.
- When battery pack is not in use, keep it away from other metal objects like paper clips, coins, keys, nails, screws, or other small metal objects that can make a connection from one terminal to another. Shorting the battery terminals together may cause burns or a fire.
- Under abusive conditions, liquid may be ejected from the battery; avoid contact. If contact accidentally occurs, flush with water. If liquid contacts eyes, additionally seek medical help. Liquid ejected from the battery may cause irritation or burns.
- Disconnect the plug from the power source and/or the battery pack from the power tool before making any

adjustments, changing accessories, or storing power tools. Such preventive safety measures reduce the risk of starting the power tool accidentally.



### WARNING

If any parts are missing, do not operate unit until the missing parts are replaced. Failure to do so could result in possible serious personal injury.

**SAVE THESE INSTRUCTIONS. REFER TO THEM FREQUENTLY AND USE THEM TO INSTRUCT OTHERS WHO MAY USE THIS UNIT. IF YOU LOAN SOMEONE THIS UNIT, LOAN THEM THESE INSTRUCTIONS ALSO.**

## PRODUCT SPECIFICATIONS

Model	CHT1850B	CHT1850P	CHT1850LB	CHT1850LC
Voltage	18V			
No Load Speed	1200 min <sup>-1</sup>			
Blade Length	457 mm			
Cutting Capacity	10 mm			
Measured sound pressure level	L <sub>PA</sub> =71dB(A), K <sub>PA</sub> =3dB(A)			
Measured sound power level	L <sub>WA</sub> =91dB(A), K <sub>WA</sub> =3dB(A)			
Cutting Capacity	ah= 1.0m/s <sup>2</sup> , K=1.5 m/s <sup>2</sup>			
Weight with Battery Pack	3.2 kg			
Battery Pack	2 x BPP1817M	1 x BPP1817M	2 x BPL1820	1 x BPL1815
Compatible Battery Packs	BPP-1817M / BPP-1815M / BPP-1817MG / ABP1801 / ABP1802 / BPL-1815 / BPL-1820 / BPL-1820G			
Charger	1 x BC1815SM	1 x BC1815SM	1 x BCL1800	1 x BCL1800
Compatible Chargers	BC-1800 / BC-1800M / BC-1815S / BC-1815SMG / BCL1418 / ACR-1800 / BCL-1800 / BCL-1800G			

## FEATURES

### Fig.1

- A. BLADE COVER
- B. GUARD
- C. FRONT HANDLE
- D. TRIGGER LOCK BUTTON
- E. REAR HANDLE
- F. BATTERY PACK

- G. BLADE
- H. SENSOR SWITCH
- I. TRIGGER

### Fig. 2

- A. BATTERY PACK
- B. LATCHES

### Fig. 3

- A. FRONT HANDLE

## English (original instructions)

- B. SENSOR SWITCH
- C. TRIGGER LOCK BUTTON
- D. TRIGGER

### Fig. 6

- A. BLADE COVER SCREWS
- B. BLADE COVER

### Fig. 7

- A. BLADE SCREWS
- B. BAR PLATE
- C. RETAINING RING
- D. WASHER
- E. RETAINING PLATE
- F. CUTTER BLADE ASSEMBLY
- G. YOKES
- H. CAMS
- I. PINS

### Fig.9

- A. CUTTER BLADE
- B. GUARD

### Fig. 10

- A. BLADE COVER

## OPERATION

### INSTALL BATTERY PACK

- Place the battery pack in the string trimmer. Align raised rib on battery pack with groove in string trimmer. *See Figure 2.*
- Make sure the latches on the battery pack snap in place and that battery pack is secured in string trimmer before beginning operation.

### REMOVE BATTERY PACK

- Locate latches of battery pack and depress both sides to release the battery pack from the string trimmer. *See Figure 2.*
- Remove battery pack from the string trimmer.



#### CAUTION

When placing battery pack in your string trimmer, be sure raised rib on battery pack aligns with groove in string trimmer and latches snap in place properly. Improper assembly of battery pack can cause damage to internal components.

### STARTING THE HEDGE TRIMMER

- Remove the blade cover.
- For added safety, there is a sensor switch in the

upper handle. See Fig. 3. When operating, hold the trimmer with both hands, one hand to push the trigger lock button forward, and the other hand to squeeze the front handle.

- Release the trigger lock button and continue to squeeze the trigger for extended operation.

### STOPPING THE HEDGE TRIMMER

- Release the trigger to stop the hedge trimmer.
- Upon release of the trigger, the trigger lock button will be automatically reset to the lock position.

### OPERATING TIPS

- Do not force the hedge trimmer through heavy shrubbery. This can cause the blades to bind and slow down. If the blades slow down, reduce the pace.
- Do not try to cut stems or twigs that are larger than 10 mm thick, or those obviously too large to feed into the cutting blade. Use a non-powered hand saw or pruning saw to trim large stems.
- If desired, you can use a string to help cut your hedge level. Decide how high you want the hedge. Then, stretch a piece of string along the hedge at this height. Trim the hedge just above this guide line of string. See Figure 4. Trim the side of a hedge so that it will be slightly narrower at the top. See Figure 5. More of the hedge will be exposed when shaped this way, and it will be more uniform. If blades do become jammed, stop the motor, allow the blades to stop and remove the battery pack before attempting to remove the obstruction.
- Wear gloves when trimming thorny or prickly growth. When trimming new growth, use a wide sweeping action, so that the stems are fed directly into the cutting blade. Older growth will have thicker stems and will be trimmed easiest by using a sawing movement.
- The vibration emission during actual use of the power tool can differ from the declared total value depending on the ways in which the tool is used. need to identify safety measures to protect the operator that are based on an estimation of exposure in the actual conditions of use (taking account of all parts of the operating cycle such as the times when the tool is switched off and when it is running idle in addition to the trigger time).



#### DANGER

If blade jams on any electrical cord or line, **DO NOT TOUCH THE BLADE! IT CAN BECOME ELECTRICALLY LIVE AND VERY DANGEROUS.** Continue to hold the hedge trimmer by the insulated rear handle or lay it down and away from you in a safe manner. Disconnect the electrical service to the damaged

## English (original instructions)

line or cord before attempting to free the blade from the line or cord. Failure to heed this warning will result in serious personal injury or possible death.



### WARNING

Clear the area to be cut before each use. Remove all objects such as cords, lights, wire, or string which can become entangled in the cutting blade and create a risk of serious personal injury.



### WARNING

Avoid using solvents when cleaning plastic parts. Most plastics are susceptible to damage from various types of commercial solvents and may be damaged by their use. Use a clean cloth to remove dirt, oil, grease, etc. When servicing use only identical Ryobi replacement parts. Use of any other parts can create a hazard or cause product damage.



### CAUTION

Do not at any time let brake fluids, gasoline, petroleum based products, penetrating oils, etc., come in contact with plastic parts. They contain chemicals that may damage, weaken, or destroy plastics.

## MAINTENANCE AND REPAIR

### REPLACING BLADES



### WARNING

Blades are sharp. When handling blade assembly, do not place your hand or fingers between blades or in any position where they could get pinched or cut. NEVER touch blades or service unit with battery pack installed.

### REMOVING THE BLADE (Fig. 6 & 7)

- Remove battery pack from hedge trimmer.
- Place hedge trimmer upside down on a workbench and remove four (4) blade cover screws.
- Remove blade cover. See Figure 6.
- Remove bar plate from the two pins. See Figure 7.
- Remove retaining ring, washer and retaining plate. See Figure 7.
- Align the cams.

**NOTE:** The yokes can not be lifted unless it clears the lip of the cams.

- Remove the four (4) blade screws.

- Each blade has an oval yoke attached at one end. Slide the blades into position so the yokes align. Remove the blade from the housing.

### INSTALLING THE BLADE (Fig. 6 & 7)

- Align the cams.
- Place new blade on housing and align yokes to drop into place. Rotate the blade so that it drops past the lower cam.

**NOTE:** When properly aligned, the blade assembly fits in recessed slot in motor housing.

- Re-Install the four (4) blade screws and tighten securely.
- Re-Install retaining plate, washer and retaining ring.
- Re-Install the bar plate over the two pins.
- Install the blade cover using the 4 blade cover screws. Tighten securely.



### WARNING

Make sure bottom plate is replaced before inserting the battery pack, and starting the hedge trimmer. Failure to do so will expose internal parts, which could cause an accident or electrical shock, resulting in serious injury.

**NOTE:** If binding occurs after replacing the blade assembly, repeat the steps under "Removing the Blade" and "Installing the Blade".

### BLADE MAINTENANCE – HEDGE TRIMMER



### WARNING

Battery units do not have to be plugged into an electrical outlet; therefore, they are always in operating condition. To prevent serious personal injury, always remove the battery and take extra precautions and care when performing maintenance, service or for changing the cutting blade.



### WARNING

To prevent serious personal injury, remove the battery pack before servicing, cleaning, or removing material from the unit.

### BLADE CARE

- Lubricate the cutting blades after each use.
- Periodically inspect the blades for damage and wear.
- Always use the manufacturer's specified replacement blades.

### TO LUBRICATE BLADE

- Remove battery pack from hedge trimmer.
- For easier operation and longer blade life, lubricate

## English (original instructions)

the hedge trimmer blade before and after each use. Before lubricating, remove the battery pack and lay hedge trimmer on a flat surface. Apply light weight machine oil along the edge of the top blade. See Figure 8.

- Occasionally, you should oil your hedge trimmer during use. Before oiling, stop hedge trimmer, remove battery pack, then oil. You then can resume trimming. Do not oil while hedge trimmer is running.

### SHARPENING BLADE

- Allow the blades of hedge trimmer to come to a stop in the position shown in Figure 9. This will allow clearance for the file between cutter teeth and guard teeth.
- Remove battery pack from hedge trimmer.
- Clamp blade assembly in a vice and file the exposed cutting surface of each blade tooth with an 203 mm (8 inch) smooth round file, 6.4 mm (1/4 inch) or 5.6 mm (7/32 inch) diameter. Be sure to retain the original angle of tooth when filing.
- Remove the hedge trimmer from the vice, replace battery pack and restart the hedge trimmer. Allow the blades of the hedge trimmer to come to a stop so that the unsharpened edges of the cutter blade teeth are exposed.
- Remove battery pack from hedge trimmer and repeat the sharpening procedure as described above.

### HEDGE TRIMMER LUBRICATION

All of the bearings in this tool are lubricated with a sufficient amount of high-grade lubricant for the life of the unit under normal operating procedures. Therefore, no further lubrication is required.



#### WARNING

Do not attempt to modify this unit or create or mount any accessory not specifically recommended in this manual for use with this hedge trimmer. Any such alteration or modification is misuse and could result in a hazardous condition leading to possible serious personal injury.



#### WARNING

Examine hedge trimmer frequently to assure all parts are unbroken and securely attached. Make sure all screws and fasteners are securely tightened to prevent the risk of serious personal injury.

### CLEANING THE HEDGE TRIMMER

- Remove the battery pack



#### WARNING

To prevent serious personal injury, remove the battery pack before servicing, cleaning, or removing material from the unit.

- Clean the unit using a damp cloth with a mild detergent.
- Do not use any strong detergents on the plastic housing or the handle. They can be damaged by certain aromatic oils such as pine and lemon, and by solvents such as kerosene.
- Moisture can cause a shock hazard. Wipe off any moisture with a soft dry cloth.
- Use a small brush or the air discharge of a small vacuum cleaner brush to clean the air vents on the battery pack housing and motor housing.
- Keep the air vents free of obstructions.

### STORING THE HEDGE TRIMMER

- Clean the hedge trimmer thoroughly before storing. Store the hedge trimmer in a dry, well-ventilated place that is inaccessible to children. Keep away from corrosive agents such as garden chemicals and de-icing salts.
- Always place blade cover on cutting blades before storing. See Figure 10.
- Store and charge your batteries in a cool area. Temperatures above or below normal room temperature will shorten battery pack life.
- Never store batteries in a discharged condition. Wait for battery pack to cool and charge immediately.
- All batteries gradually lose their charge. The higher the temperature, the quicker they lose their charge. If you store your unit for long periods of time without using it, recharge the batteries every month or two. This practice will prolong battery pack life.

### DISPOSAL



Waste electrical products should not be disposed of together with household waste. Please recycle where facilities exist. Check with your local authority or retailer for recycling advice.

**Deutsch (Übersetzung der originalen Anleitungen)****SICHERHEITSHINWEISE****WARNUNG**

Dieses Gerät wird mit einem Akku ONE+ betrieben.

Beachten sie bei Arbeiten mit Akkubetriebenen Geräten immer die speziellen Hinweise und Sicherheitsregeln.



Lesen Sie vor der Inbetriebnahme die Gebrauchsanweisung und befolgen Sie die Sicherheitshinweise.



Tragen Sie Augen- und Gehörschutz.



Setzen Sie das Gerät nicht bei Feuchtigkeit oder Nässe ein.



Tragen Sie Schutzkleidung und Schutzstiefel.



Tragen Sie dicke und rutschfeste Arbeitshandschuhe.



Achten Sie darauf, dass Besucher mindestens 15 m vom Arbeitsbereich entfernt bleiben.



Dieses Gerät entspricht allen gesetzlichen Normen des Landes der europäischen Union, in dem es gekauft wurde.



EurAsian Konformitätszeichen.



Ukrainisches Prüfzeichen

**ALLGEMEINE SICHERHEITSVORSCHRIFTEN****ACHTUNG**

Lesen Sie alle Warnhinweise und Anweisungen aufmerksam durch. Die Missachtung der nachfolgenden Anweisungen kann zu Unfällen wie Bränden, elektrischen Schlägen und/oder schweren Verletzungen führen.

- Bewahren Sie diese Warnhinweise und Anweisungen für einen späteren Gebrauch gut auf.

Unter dem in diesen Sicherheitsvorschriften verwendeten Begriff "elektrisches Gerät" sind sowohl elektrische Geräte zu verstehen, die an eine Netzsteckdose angeschlossen werden, als auch kabellose elektrische Geräte (Akkugeräte).

**ARBEITSUMGEBUNG**

- Der Arbeitsbereich muss stets sauber und gut beleuchtet sein. Vollgestellte und dunkle Räume stellen ein Unfallrisiko dar.
- Verwenden Sie elektrische Geräte nicht in einer explosionsgefährdeten Umgebung, z. B. in der Nähe von brennbaren Flüssigkeiten, Gas oder Staub.

Die Funken von elektrischen Geräten können diese Elemente in Brand setzen oder zu einer Explosion führen.

- Halten Sie bei der Verwendung eines elektrischen Geräts Kinder, Besucher und Haustiere fern. Diese können Sie ablenken und dazu führen, dass Sie die Kontrolle über Ihr Gerät verlieren.

**PERSÖNLICHE SICHERHEIT**

- Bleiben Sie stets wachsam. Richten Sie Ihren Blick auf Ihre Arbeit und gehen Sie bei der Verwendung eines elektrischen Geräts stets umsichtig und konzentriert vor. Verwenden Sie Ihr elektrisches Gerät nicht, wenn Sie müde sind, wenn Sie unter dem Einfluss von Alkohol oder Drogen stehen, oder wenn Sie Medikamente einnehmen. Denken Sie daran, dass eine sekundenlange Unkonzentriertheit genügen kann, um eine schwere Verletzung zu verursachen.
- Tragen Sie Schutzausrüstung. Schützen Sie stets Ihre Augen. Tragen Sie je nach Bedingungen auch eine Staubschutzmaske, rutschfeste Schuhe, einen Helm oder Hörschutz, um das Risiko schwerer Verletzungen zu vermeiden.
- Vermeiden Sie ein versehentliches Einschalten. Vergewissern Sie sich, dass der Schalter auf "Aus" steht, bevor Sie Ihr Gerät an eine Steckdose anschließen und/oder den Akku einsetzen. Dies gilt auch, wenn Sie das Gerät transportieren. Zur Vermeidung von Unfallrisiken sollten Sie beim Transport Ihres Geräts den Finger niemals auf dem Ein-/Aus-Schalter halten und das Gerät nicht anschließen, wenn der Schalter auf "Ein" steht.
- Entfernen Sie vor dem Einschalten Ihres Geräts die Spanschlüssel. Ein an einem beweglichen Element des Geräts stecken gebliebener Schlüssel kann schwere Verletzungen verursachen.
- Strecken Sie den Arm nicht zu weit aus. Nehmen Sie eine sichere Standposition ein. Eine stabile Arbeitsposition trägt im Fall eines unerwarteten Zwischenfalls dazu bei, dass Sie Ihr Gerät besser kontrollieren können.
- Tragen Sie geeignete Kleidung. Tragen Sie keine weite Kleidung oder Schmuckstücke. Halten Sie Ihre Haare, Kleidung und Hände von den beweglichen Teilen fern. Weite Kleidungsstücke, Schmuckstücke und lange Haare können sich in den rotierenden Teilen verfangen.
- Wenn Ihr Gerät mit einem Staubabsaug-/Staubsaugsystem geliefert wird, muss diese Vorrichtung korrekt installiert und verwendet werden. Auf diese Weise vermeiden Sie Unfallrisiken.

**VERWENDUNG UND WARTUNG VON ELEKTRISCHEN GERÄTEN**

- Überansprechen Sie Ihr Gerät nicht. Verwenden Sie ein geeignetes Gerät für die von Ihnen

## Deutsch (Übersetzung der originalen Anleitungen)

durchzuführende Arbeit. Ihr Gerät arbeitet effizienter und sicherer, wenn Sie es auf der Stufe verwenden, für die es entwickelt wurde.

- - Verwenden Sie ein elektrisches Gerät nicht, wenn der Ein-/Aus-Schalter defekt ist und das Gerät nicht ein- oder ausgeschaltet werden kann. Ein Gerät, das nicht korrekt ein- und ausgeschaltet werden kann, stellt eine Gefährdung dar und muss repariert werden.
- Ziehen Sie den Netzstecker Ihres Geräts ab oder nehmen Sie den Akku aus dem Gerät, bevor Sie Einstellungen vornehmen, Zubehörteile auswechseln oder das Gerät aufräumen. Dadurch vermeiden Sie das Risiko, dass Ihr Gerät unbeabsichtigt eingeschaltet wird.
- Bewahren Sie Ihre elektrischen Geräte außerhalb der Reichweite von Kindern auf. Lassen Sie das Gerät niemals von Personen verwenden, die das Gerät nicht kennen oder die vorliegenden Sicherheitsvorschriften nicht gelesen haben. Die Benutzung von elektrischen Geräten durch unerfahrene Personen ist gefährlich.
- Warten Sie Ihr Gerät sorgfältig. Kontrollieren Sie die korrekte Position der beweglichen Teile. Vergewissern Sie sich, dass kein Geräteteil beschädigt ist. Kontrollieren Sie die Montage und alle anderen Elemente, die sich auf den Betrieb des Geräts auswirken können. Wenn Teile beschädigt sind, müssen Sie Ihr Gerät vor der Verwendung reparieren lassen. Zahlreiche Unfälle sind auf eine schlechte Wartung der Geräte zurückzuführen.
- Achten Sie darauf, dass Ihre Werkzeuge stets sauber und geschliffen sind. Bei einem gut geschliffenen und sauberen Schnittwerkzeug ist das Risiko, dass es sich verklemmt, geringer, und Sie können besser die Kontrolle darüber behalten.
- Beachten Sie die vorliegenden Sicherheitsvorschriften bei der Verwendung Ihres Geräts, der Zubehörteile, der Einsätze usw. und berücksichtigen Sie dabei die spezifischen Merkmale Ihres Geräts, Ihres Arbeitsbereichs und der auszuführenden Arbeit. Zur Vermeidung von gefährlichen Situationen dürfen Sie Ihr Gerät nur für die Arbeiten verwenden, für die es entwickelt wurde.

### SERVICE – REPARATUR

- Reparaturen müssen von einem qualifizierten Techniker durchgeführt werden, und es dürfen nur Original-Ersatzteile verwendet werden. Dadurch wird gewährleistet, dass die Verwendung Ihres Geräts sicher ist.

### HECKENSCHERE SICHERHEITSANWEISUNGEN

- Halten Sie alle Körperteile von den Schneidmessern fern. Entfernen Sie kein Schnittgut oder halten Sie Material zum schneiden wenn die Klingen sich

bewegen. Stellen Sie sicher, dass der Schalter ausgeschaltet ist wenn Sie eingeklemmtes Schnittgut entfernen. Ein Moment der Unaufmerksamkeit kann zu ernsthaften Verletzungen führen während Sie die Heckenschere betätigen.

- Tragen Sie die Heckenschere am Griff und mit gestoppten Schneidmessern. Benutzen Sie immer den Pflegeköcher wenn Sie die Heckenschere transportieren oder lagern. Die richtige Handhabung der Heckenschere verringert mögliche Verletzungen durch die Schneidmesser.
- Halten Sie das Stromkabel von dem zu schneidenden Bereich fern. Während des Einsatzes kann das Kabel im Gebüsch versteckt sein und versehentlich von dem Messer durchgeschnitten werden.

### LESEN SIE DIE GEBRAUCHSANLEITUNG VOR INBETRIEBNAHME.

- Machen Sie sich mit dem Gerät und den Bedienelementen vertraut.
- Benutzen Sie das Gerät nicht bei Müdigkeit, Krankheit oder unter Einfluss von Alkohol, Drogen und Medikamenten.
- Führen Sie vor jeder Benutzung eine Sichtprüfung des Gerätes durch. Benutzen Sie das Gerät nicht, wenn Sicherheitseinrichtungen fehlen oder beschädigt sind, stellen Sie sicher, dass alle Halter und die Schutzeinrichtungen richtig befestigt sind. Prüfen Sie das Messer auf richtigen Sitz. Fehlerhafte Teile können zu Verletzungen und Beschädigungen führen.
- Verwenden Sie das Gerät nur im vorgesehenen Einsatzbereich.
- Benutzen Sie das Gerät nicht mit defektem Ein-Ausschalter, lassen Sie in diesem Fall das Gerät erst reparieren.
- Überprüfen sie den Arbeitsbereich vor Arbeitsbeginn. Entfernen Sie vorhandene Fremdkörper wie Steine, Glasstücke, Kabelreste, Nägel usw. Achten Sie während der Arbeit auf Fremdkörper.
- Achten Sie darauf, dass sich keine anderen Personen, insbesondere Kinder und Tiere in der Nähe befinden. Eventuell begleitende Personen müssen Augen- und Gehörschutz tragen. Stoppen Sie das Gerät, wenn sich Ihnen eine Person nähert.
- Benutzen Sie das Gerät nie bei Regen oder in feuchter nasser Umgebung.
- Bedienen Sie das Gerät nicht mit feuchten Händen.
- Aus Sicherheitsgründen dürfen Kinder und Jugendliche unter 16 Jahren dieses Gerät nicht benutzen.
- Tragen Sie aus Sicherheitsgründen immer ein Schutzbrille.



**Deutsch (Übersetzung der originalen Anleitungen)**

- Tragen Sie bei Staubbentwicklung immer eine Staubschutzmaske.
- Tragen Sie keine zu weite lockere Kleidung.
- Legen Sie vor der Arbeit Schmuckstücke ab, diese könnten in bewegende Teile gelangen.
- Bei langem Haar wird die Verwendung eines Haarnetzes empfohlen.
- Benutzen Sie das Gerät nie bei Regen oder in feuchter nasser Umgebung.
- Setzen Sie zum Transport oder bei Aufbewahrung immer die Schutzhaube auf das Messer.
- Achten Sie immer auf Ihre Arbeitsumgebung, bleiben Sie wachsam für mögliche Gefahrenquellen die durch das Arbeitsgeräusch des Gerätes überdeckt werden könnten.
- Überprüfen Sie vor dem Einschalten des Geräts stets, ob die Spanschlüssel entfernt wurden.
- Vergewissern Sie vor der Benutzung Ihres Geräts stets, dass die Griffe und Schutzgehäuse angebracht sind.
- Verwenden Sie das Gerät niemals, wenn bestimmte Teile fehlen oder wenn andere als die Originalteile oder Original-Anbauteile montiert worden sind.
- Verwenden Sie elektrische Geräte nicht in einer explosionsgefährdeten Umgebung, z. B. in der Nähe von brennbaren Flüssigkeiten, Gas oder Staub. Die Funken von elektrischen Geräten können diese Elemente in Brand setzen oder zu einer Explosion führen.

**WÄHREND DER BENUTZUNG**

- Benutzen Sie das Gerät nicht ohne den vorderen Zusatzgriff, halten Sie das Gerät beim Arbeiten mit beiden Händen.
- Tragen Sie das Gerät nie mit dem Finger am Ein-Ausschalter um ein unbeabsichtigtes Anlaufen zu vermeiden.
- Machen Sie sich mit der Umgebung vertraut und achten Sie auf mögliche Gefahren.
- Tragen Sie lange Hosen, geeignetes Schuhwerk und gut passende Arbeitshandschuhe. Gehen Sie nicht barfuß und in kurzen Hosen.
- Arbeiten Sie nur bei ausreichender heller Beleuchtung, nie bei Dämmerung oder Nachts.
- Achten Sie immer auf sicheren und festen Stand.
- Überlasten Sie das Gerät nicht. Verwenden Sie es ausschließlich entsprechend dem in dieser Gebrauchsanweisung angegebenen Verwendungszweck.
- Schalten Sie das Gerät aus, lassen Sie es zum Stillstand kommen und entfernen Sie den Akku vor Wartungs- Reparatur oder Reinigungsarbeiten.
- Diese Heckenschere ist für das Trimmen/Schneiden von Hecken, Büschen und Sträuchern bestimmt.

- Verwenden Sie das Gerät nicht für andere Tätigkeiten.
- Achten Sie vor dem Einschalten des Gerätes, dass das Messer frei laufen und nichts berühren kann.
- Sollten Sie auf irgendein Hindernis treffen, setzen Sie das Gerät sofort außer Betrieb, entfernen Sie den Akku und entfernen Sie das Hindernis. Überprüfen Sie das Gerät auf eventuelle Beschädigungen und lassen Sie es ggf. reparieren, arbeiten Sie auf keinen Fall mit einem beschädigten Gerät.
- Richten Sie Ihren Blick auf die auszuführende Arbeit. Handeln Sie vernünftig und umsichtig.
- Warten Sie Ihr Gerät sorgfältig und regelmäßig. Halten Sie das Messer für leichtes Arbeiten scharf und sauber. Befolgen Sie die Anweisungen zu den Schmierintervallen und Wartungen, halten Sie die Griffe sauber und frei von Öl und Fett.
- Prüfen Sie Ihr Gerät auf Schäden und Unregelmäßigkeiten. Stellen Sie sicher, wenn leichte Schäden am Handschutz oder anderen Einrichtungen vorliegen, dass Ihr Gerät noch einwandfrei arbeiten kann und sich der Schaden nicht auf andere Bereiche auswirken kann. Prüfen Sie alle Teile auf Leichtgängigkeit, Brüche oder Risse, bei einem Schaden muss dieser vor dem erneuten Einsatz von einer anerkannten Kundendienststelle repariert werden.
- Achtung Verletzungsgefahr, halten Sie Ihre Hände vom Messer weg. Versuchen Sie nicht das Messer während des Betriebs von irgendwelchen Teilen zu befreien, führen Sie Schnittmaterial nicht mit den Händen zum Messer. Ziehen Sie vor einer Reinigung des Messers den Akku aus dem Gerät. Halten Sie das Gerät nicht am Messer.



**ACHTUNG**

Das Messer läuft nach dem Abschalten nach.

- Halten Sie sich von allen sich bewegenden Teilen fern. Versuchen Sie nicht das Messer mit der Hand oder anderen Körperteilen zu stoppen.
- Stoppen Sie das Gerät bei Arbeitspause oder auf dem Weg zu einem anderen Platz.
- Halten Sie das Gerät sauber von Blattresten und anderen Materialien.
- Lagern Sie das Gerät an einem sicheren und trockenen Ort, halten Sie es von Kindern und anderen unbefugten Personen fern.
- Versuchen Sie nicht das Gerät mit Wasser oder anderen Flüssigkeiten zu reinigen.
- Halten Sie die Griffe trocken und sauber.





## Deutsch (Übersetzung der originalen Anleitungen)

- Sichern Sie das Gerät beim Transport gegen unbeabsichtigtes Anlaufen.
- Bewahren Sie diese Anleitung gut auf, geben Sie diese an andere Benutzer oder neue Besitzer weiter.

### SERVICE – REPARATUR

- Reparaturen dürfen nur vom autorisierten Fachmann durchgeführt werden. Wir weisen darauf hin, dass wir nach dem Produkthaftungsgesetz nicht für durch unsere Geräte hervorgerufen Schäden einzustehen haben, sofern diese durch unsachgemäße Reparatur- oder Wartungsarbeiten verursacht wurden. Dies gilt auch beim Einsatz von Teilen oder Zubehörteilen die nicht von uns für dieses Gerät zugelassen sind. In diesen Fällen entsteht auch Garantieverlust.
- Verwenden Sie nur Originalersatzteile, befolgen Sie die Hinweise zur Wartung in dieser Anleitung. Falsche Ersatzteile oder fremdes Zubehör kann zu Verletzungen, Garantieverlust und Beschädigungen führen.
- Die Zähne der Klinge können nicht einzeln ausgewechselt werden, d. h. bei Bedarf muss die gesamte Klinge ausgewechselt werden.

### Spezifische Sicherheitsvorschriften für Akku-Geräte

- Vergewissern Sie sich vor dem Einlegen des Akkus, dass der Schalter entweder auf "Aus" steht oder gesperrt ist. Das Einsetzen eines Akkus in ein eingeschaltetes Gerät kann zu Unfällen führen.
- Laden Sie den Akku Ihres Geräts nur mit einem vom Hersteller angegebenen Ladegerät auf. Ein für einen bestimmten Akku-Typ geeignetes Ladegerät kann einen Brand verursachen, wenn es mit einem anderen Akku-Typ verwendet wird.
- Für jedes Akku-Gerät muss ein spezifischer Akku-Typ verwendet werden. Die Verwendung jedes anderen Akkus kann zu einem Brand führen.
- Halten Sie einen nicht verwendeten Akku von metallischen Objekten fern, wie beispielsweise Büroklammern, Münzen, Schlüsseln, Schrauben, Nägeln oder allen anderen Objekten, die zu einer Verbindung der Kontakte führen können. Der Kurzschluss der Kontakte des Akkus kann Verbrennungen oder Brände auslösen.
- Vermeiden Sie jeden Kontakt mit der Akkufflüssigkeit auf Grund einer missbräuchlichen Verwendung. Wenn Akkufflüssigkeit verspritzt wurde, muss der betroffene Bereich mit klarem Wasser abgespült werden. Suchen Sie einen Arzt auf, wenn Flüssigkeit in die Augen geraten ist. Verspritzte Akkufflüssigkeit kann zu Reizungen oder Verbrennungen führen.

- Ziehen Sie den Netzstecker Ihres Geräts ab oder nehmen Sie den Akku aus dem Gerät, bevor Sie Einstellungen vornehmen, Zubehörteile auswechseln oder das Gerät aufräumen. Dadurch vermeiden Sie das Risiko, dass Ihr Gerät unbeabsichtigt eingeschaltet wird.



### WARNUNG

Nehmen Sie das Gerät nicht in Betrieb, wenn Teile fehlen, ersetzen Sie diese vor einem erneuten Einsatz. Missachtung kann zu Verletzungen und Beschädigungen führen.

**BEWAHREN SIE DIESE ANWEISUNGEN AUF. LESEN SIE DIE DARIN ENTHALTENEN INFORMATIONEN REGELMÄßIG NACH, UM ANDERE EVENTUELLE BENUTZER ZU INFORMIEREN. WENN SIE DIESES GERÄT VERLEIHEN, GEBEN SIE AUCH DIESE BEDIENUNGSANLEITUNG MIT.**

## Deutsch (Übersetzung der originalen Anleitungen)

## TECHNISCHE DATEN

Model	CHT1850B	CHT1850P	CHT1850LB	CHT1850LC
Motor	18V			
Leerlaufdrehzahl	1200 U/min			
Messerlänge	457 mm			
Schnittstärke	10 mm			
Gemessener Schalldruckpegel	$L_{PA}=71\text{dB(A)}$ , $K_{PA}=3\text{dB(A)}$			
Gemessener Schalleistungspegel	$L_{WA}=91\text{dB(A)}$ , $K_{WA}=3\text{dB(A)}$			
Hand-Arm-Vibration	$ah= 1.0\text{m/s}^2$ , $K=1.5 \text{m/s}^2$			
Gewicht mit Akku	3.2 kg			
Akku*	2 x BPP1817M	1 x BPP1817M	2 x BPL1820	1 x BPL1815
Kompatible Batteriepackung	BPP-1817M / BPP-1815M / BPP-1817MG / ABP1801 / ABP1802 / BPL-1815 / BPL-1820 / BPL-1820G			
Ladegerät*	1 x BC1815SM	1 x BC1815SM	1 x BCL1800	1 x BCL1800
Kompatible Ladebatteriepackung	BC-1800 / BC-1800M / BC-1815S / BC-1815SMG / BCL1418 / ACR-1800 / BCL-1800 / BCL-1800G			

## BAUTEILE

## Abb. 1

- A. SCHUTZSCHEIDE FÜR DAS SCHERBLATT
- B. SCHUTZBLENDE
- C. VORDERER GRIFF
- D. FREIGABEKNOPF DES EIN-/AUS-SCHALTERS
- E. HINTERER GRIFF
- F. AKKU
- G. SCHERBLATT
- H. VORDERER EIN/AUS-SCHALTER
- I. HAUPT-EIN-/AUS-SCHALTER

## Abb. 2

- A. AKKU
- B. SPERRLASCHEN

## Abb. 3

- A. VORDERER GRIFF
- B. VORDERER EIN/AUS-SCHALTER
- C. FREIGABEKNOPF DES EIN-/AUS-SCHALTERS
- D. EIN-/AUS-SCHALTER

## Abb. 6

- A. SCHRAUBE DES SCHERBLATTSCHUTZES
- B. ABDECKUNG DES SCHERBLATTSCHUTZES

## Abb. 7

- A. SCHRAUBE ZUR BEFESTIGUNG DES SCHERBLATTS
- B. MONTAGEPLATTE
- C. SICHERUNGSSCHEIBE
- D. FLACHE UNTERLEGSCHEIBE
- E. BEFESTIGUNGSPLATTE
- F. SCHERBLATTBASIS
- G. GRIFFE
- H. NOCKEN
- I. STIFTE

## Abb. 9

- A. ZÄHNE DES SCHERBLATTS
- B. AUSGEZACKTE ZÄHNE

## Abb. 10

- A. SCHUTZSCHEIDE FÜR DAS SCHERBLATT

## Deutsch (Übersetzung der originalen Anleitungen)

### INBETRIEBNAHME

#### EINSETZEN DES AKKUS

- Setzen Sie den Akku in den Kantenschneider ein. Richten Sie hierfür die Rippen des Akkus mit den Rillen des Kantenschneiders aus. *Siehe Abb. 2.*
- Vergewissern Sie sich vor der Verwendung, dass die Verriegelungslaschen auf beiden Seiten des Akkus gut einrasten und der Akku korrekt am Kantenschneider befestigt ist.

#### ENTFERNEN DES AKKUS

- Suchen Sie die Verriegelungslaschen des Akkus und drücken Sie darauf, um den Akku vom Kantenschneider zu lösen. *Siehe Abb. 2.*
- Entfernen Sie den Akku vom Kantenschneider.



#### VORSICHT

Beim Einsetzen des Akkus in Ihren Kantenschneider ist darauf zu achten, dass die Rippen des Akkus korrekt mit den Rillen des Kantenschneiders ausgerichtet und die Verriegelungslaschen korrekt eingerastet sind. Ein unsachgemäßes Einsetzen des Akkus kann interne Komponenten beschädigen.

#### HECKENSCHERE EINSCHALTEN

- Entfernen Sie die Schutzhaube vom Messer.
- Für Ihre Sicherheit besitzt das Gerät einen Zweihand-Sicherheitsschalter. *Siehe Bild 3.* Dieser befindet sich am vorderen Griff. Nehmen Sie das Gerät in beide Hände, mit der einen Hand schieben Sie die Schaltersperre nach vorne und betätigen den Ein-Ausschalter, mit der anderen Hand betätigen Sie den Schutzschalter am vorderen Haltegriff. Schaltersperre nun loslassen, halten Sie nur noch den Ein-Ausschalter gedrückt.
- Zum Beenden lassen Sie den Ein-Ausschalter los. Die Schaltersperre geht automatisch in die Sperrfunktion.

#### HECKENSCHERE AUSSCHALTEN

- Lassen Sie den Ein- Ausschalter los.
- Die Schaltersperre geht automatisch in die Endposition zurück.

#### HINWEISE ZUM GEBRAUCH

- Forcieren Sie den Schnitt nicht zu stark bei dickem Schnittmaterial, die Schneidgeschwindigkeit wird dabei sehr verringert, verlangsamen Sie in diesem Fall den Schnitt.
- Schneiden Sie keine Zweige oder Ästchen mit einem Durchmesser von über 10 mm oder Material, dass

offensichtlich zu groß für das Messer ist. Verwenden Sie hierzu ein anderes geeignetes Werkzeug.

- Falls das Messer klemmt, stoppen Sie den Motor, ziehen Sie den Akku ab und befreien Sie das Messer. Sie können eine Hilfsschnur einsetzen, um die Schnitthöhe an einer Hecke zu bestimmen und zu kontrollieren. *Siehe Bild 4.* Setzen Sie die Schnur der Länge und Breite nach an die Hecke und schneiden Sie in dieser Höhe Ihre Hecke zurück. So erhalten Sie einen optimalen Schnitt an Ihrer Hecke. *Siehe Bild 5.*
- Tragen Sie eine Schutzbrille bei Dornen oder Stechgewächsen. Wenn Sie neue Triebe schneiden, gehen Sie mit einer ausholenden Bewegung vor, um das Material zu schneiden. Älteres Gewächs ist fester und lässt sich leicht mit einer normalen Vorwärtsbewegung schneiden
- Beachten Sie die vorliegenden Sicherheitsvorschriften bei der Verwendung Ihres Geräts, der Zubehöerteile, der Einsätze usw. und berücksichtigen Sie dabei die spezifischen Merkmale Ihres Geräts, Ihres Arbeitsbereichs und der auszuführenden Arbeit. Zur Vermeidung von gefährlichen Situationen dürfen Sie Ihr Gerät nur für die Arbeiten verwenden, für die es entwickelt wurde.

#### GEFAHR



Berühren Sie auf keinen Fall das Messer, wenn Sie eine elektrische Leitung in das Messer bekommen. Halten Sie das Gerät nur am isolierten hinteren Griff, legen Sie nun das Gerät langsam ab.

Nehmen Sie die verletzte Leitung vom Netz (Stecker ziehen, Sicherung ausschalten) und befreien Sie das Messer. Missachtung kann zu schweren Verletzungen und Tod führen.



#### WARNUNG

Reinigen Sie den Schneidbereich vor Arbeitsbeginn. Entfernen Sie alle Objekte wie Schnüre, Kabelreste oder Zaunteile. Diese können in das Messer gelangen und zu Verletzungen und Beschädigungen führen.



#### WARNUNG

Vermeiden Sie den Einsatz von irgendwelchen Flüssigkeiten bei der Reinigung von Plastikteilen. Plastik wird von vielen Reinigungsmaterialien angegriffen, verwenden Sie nur eine sauberes Tuch zur Reinigung.



#### ACHTUNG

Bringen Sie Plastikteile nie in Kontakt mit Flüssigkeiten wie: Benzinbasierte Produkte, Öl, Bremsflüssigkeit, Kraftstoffe und Verdünnungsmittel. Diese Mittel greifen Plastikmaterial oder zerstören es.

**Deutsch (Übersetzung der originalen Anleitungen)****WARTUNG UND PFLEGE****WARNUNG**

Das Messer ist scharf, bringen Sie Hände oder Finger bei Arbeiten am Gerät nicht in das Messer oder irgendeiner gefährdeten Position am Messer. Niemals das Messer mit eingesetztem Akku berühren.

**MESSER ABNEHMEN (Bilder 6 und 7)**

- Akku vom Gerät abnehmen.
- Positionieren Sie das Gerät mit der Oberseite nach unten auf einer Werkbank. Entfernen Sie die vier (4) Schrauben der Abdeckung.
- Entfernen Sie die Abdeckung. Siehe Bild 6.
- Ziehen Sie nun die Sperrplatte von den beiden Stiften ab. Siehe Bild 7.
- Entfernen Sie Sicherungsring und Scheibe. Siehe Bild 7.
- Richten Sie den Antriebsnocken aus.

**Hinweis:** Das Antriebsjoch kann nur entfernt werden, wenn es locker auf dem Antriebsnocken sitzt.

- Entfernen Sie die vier (4) Befestigungsschrauben am Messer.
- Jedes Messer hat ein ovales Antriebsjoch, schiebe Sie beide Messer in eine Position, dass die beiden Ovale auf gleicher Position sind.

**MESSER EINBAUEN (Bilder 6 und 7)**

- Richten Sie die Antriebsnocken zueinander aus.
- Setzen Sie das Messer auf das Gehäuse auf und richten Sie die ovalen Antriebsjochs aus, dass diese auf die Antriebsnocken gleiten können.

**Hinweis:** Bei korrekter Ausrichtung kann das Messer leicht in seinen Sitz gesetzt werden.

- Befestigen Sie das Messer mit den vier (4) Schrauben, ziehen Sie diese richtig fest an.
- Setzen Sie nun Sicherungsplatte, Scheibe und Sicherungsring wieder ein.
- Setzen Sie nun die Sperrplatte wieder auf die beiden Stifte.
- Nun Abdeckplatte wieder einsetzen und mit den vier (4) Schrauben befestigen.

**WARNUNG**

Stellen Sie den korrekten Sitz aller Teile vor dem Einsatz des Akkus sicher. Ein fehlerhafter Einbau kann zu Beschädigungen führen.

**Hinweis:** Falls der Antrieb nach dem Zusammenbau klemmt, bauen Sie das Messer erneut aus und wieder ein.

**MESSERPFLEGE****WARNUNG**

Entfernen Sie den Akku vor allen Reinigungs-, Wartungs- Einstell- und Reparaturarbeiten.

**MESSERWARTUNG**

- Schmieren Sie das Messer nach jedem Gebrauch.
- Überprüfen Sie das Messer regelmäßig auf Schäden.
- Verwenden Sie nur Original-Ersatzteile.

**MESSER SCHMIEREN**

- Akku entfernen.
- Schmieren Sie das Messer nach jedem Gebrauch, so hält es länger. Legen Sie das Gerät auf eine flache Unterlage. Verwenden Sie umweltgerechtes Spezialöl und bringen Sie ein wenig Öl an jede Stelle wie gezeigt in Bild 8.
- Optional können Sie das Messer bei längeren Einsätzen auch während des Betriebs schmieren. Entfernen Sie dazu den Akku und führen Sie den Vorgang durch, erst danach den Akku wieder einsetzen.

**MESSER SCHÄRFEN**

- Lassen Sie das Messer in einer Position zum Stillstand kommen wie gezeigt in Bild 9. Dies ist die beste Position für das Schärfen.
- Entfernen Sie den Akku.
- Klemmen Sie das Messer in einen Schraubstock und schärfen Sie jeden einzelnen Messerzahn an der Schneidekante mit einer Feile. Benutzen Sie eine 203 mm (Feinschliff) Rundfeile mit einem Durchmesser von ca. 6 mm. Achten Sie darauf, dass der Winkel an den Zähnen erhalten bleibt.
- Nehmen Sie das Gerät aus dem Schraubstock, setzen Sie den Akku ein und bringen Sie die anderen Zähne in eine Position, damit sie bearbeitet werden können.
- Entfernen Sie den Akku und wiederholen Sie die Prozedur wie vor beschrieben.

**HECKENSCHERE SCHMIEREN**

Ihr Gerät ist mit wartungsfreien Lagern ausgerüstet, aus diesem Grund ist hier keine Wartung erforderlich.

**WARNUNG:**

Versuchen Sie auf keinen Fall das Gerät in irgendeiner Weise zu modifizieren, umzubauen, fremdes Zubehör oder falsche Ersatzteile einzubauen. Solche Vorgehensweisen können zu Verletzungen, Beschädigung und Garantieverlust führen.

## Deutsch (Übersetzung der originalen Anleitungen)



### WARNUNG

Prüfen Sie Ihr Gerät regelmäßig auf Beschädigungen und festen Sitz der Schrauben um Verletzungen und Schäden zu vermeiden.

### REINIGUNG IHRES GERÄTES

- Entfernen Sie den Akku.



### WARNUNG

Entfernen Sie vor allen Arbeiten am Gerät den Akku.

- Reinigen Sie Ihr Gerät mit einem feuchten Tuch oder einem sanften Reinigungsmittel wie Seifenlauge. Bringen Sie Plastikteile nie in Kontakt mit Flüssigkeiten wie: Benzinbasierte Produkte, Öl, aromatisierte Öle, Bremsflüssigkeit, Kraftstoffe und Verdünnungsmittel. Diese Mittel greifen Plastikmaterial oder zerstören es.
- Feuchtigkeit kann zu Elektroschock führen, trocknen Sie das Gerät vor einem Einsatz sorgfältig mit einem trockenen Tuch.
- Verwenden Sie eine kleine Bürste oder einen kleinen Staubsauger mit Bürste, um Schmutz aus den kleinen Luftschlitzen am Akku und am Motorgehäuse zu entfernen.
- Halten Sie die Lüftungsschlitze stets sauber.

### AUFBEWAHRUNG

- Reinigen Sie Ihr Gerät gründlich bevor Sie es verstauen. Lagern Sie es an einem gut belüfteten, trockenen und für Kinder unzugänglichen Ort. Halten Sie das Gerät fern von korrosiven Chemikalien und Streusalz.
- Installieren Sie immer die Messerschutzhaube. Siehe Bild 10.
- Lagern Sie den Akku bei normaler Raumtemperatur, tiefere oder höhere Temperaturen können die Lebensdauer mindern.
- Lagern Sie nie entladene Akkus, auf jeden Fall vor der Lagerung abkühlen lassen und aufladen.
- Akkus verlieren bei der Lagerung ihre Ladung, je höher die Temperatur um so schneller ist die Entladung. Laden Sie Akkus bei längerer Lagerung monatlich nach, dies erhöht die Lebensdauer und erhält die Leistungsfähigkeit.

### ENTSORGUNG DES GERÄTS

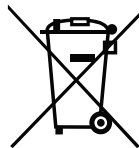

Werfen Sie elektrische Geräte nicht in den Hausmüll. Geben Sie diese Geräte bei Recyclingzentren ab. Wenden Sie sich an die zuständigen Behörden oder Ihren Händler, um Informationen über die adäquate Recyclingprozedur zu erhalten.

**Español (Traducción de las instrucciones originales)****INSTRUCCIONES DE SEGURIDAD****ADVERTENCIA**

Esta herramienta funciona con una batería ONE+.

Cuando se trabaja con herramientas eléctricas inalámbricas es indispensable seguir las instrucciones de seguridad básicas para reducir así los riesgos de incendio, heridas corporales y fugas de líquido de batería.



Lea atentamente este manual de instrucciones y cumpla todas las advertencias e instrucciones de seguridad.



Utilice elementos de protección auditiva y ocular.



¡No utilice la máquina bajo la lluvia!



Lleve ropa y botas de protección.



Lleve guantes de protección gruesos y antideslizantes.



Mantenga a las demás personas como mínimo a una distancia de 15 m de la zona de corte.



Esta herramienta responde a todas las normas reglamentarias del país de la UE donde se ha comprado.



Certificado EAC de conformidad



Marca de conformidad ucraniana

**INSTRUCCIONES GENERALES DE SEGURIDAD****ADVERTENCIA**

Lea detenidamente todas las advertencias y todas las instrucciones. El incumplimiento de las instrucciones que se indican a continuación puede ocasionar diversos accidentes como incendios, descargas eléctricas y/o graves heridas corporales.

- Conserve estas advertencias e instrucciones para poder consultarlas posteriormente.  
El término "máquina o herramienta eléctrica" que se emplea en las instrucciones de seguridad que se indican a continuación designa tanto las herramientas eléctricas que se conectan a la red de alimentación eléctrica como las herramientas inalámbricas.

**ZONA DE TRABAJO**

- El lugar de trabajo debe estar limpio y bien iluminado. Los lugares de trabajo atestados y oscuros son propicios para que se produzcan accidentes.
- No utilice herramientas eléctricas en presencia de elementos explosivos, por ejemplo en lugares donde haya líquidos, gases o polvo inflamables.

Las chispas generadas por las herramientas eléctricas pueden producir un incendio o provocar una explosión.

- Cuando se utiliza una herramienta eléctrica, los niños, las demás personas y los animales deben permanecer lejos de la zona de trabajo. De lo contrario, podrían distraerle y hacerle perder el control de la máquina.

**SEGURIDAD PERSONAL**

- No se descuide. Preste mucha atención a lo que está haciendo y aplique el sentido común al utilizar una herramienta eléctrica. No use una herramienta eléctrica cuando esté cansado o bajo los efectos del alcohol o de drogas, o si toma medicamentos. No olvide nunca que basta con un segundo de inatención para herirse gravemente.
- Utilice elementos de protección adecuados. Protéjase siempre la vista. De acuerdo a las condiciones de trabajo, lleve también una mascarilla antipolvo, calzado antideslizante, un casco o elementos de protección auditiva para evitar heridas graves.
- Evite que la herramienta se ponga en marcha accidentalmente. Compruebe que el interruptor está en la posición "parada" antes de enchufar la herramienta a una toma de corriente y/o de colocar la batería, y antes de coger o transportar la herramienta. Para evitar la posibilidad de accidentes, no desplace la máquina con el dedo en el gatillo ni la enchufe cuando el interruptor esté en la posición "marcha".
- Retire las llaves de apriete antes de poner en marcha la herramienta. Si deja una llave de apriete en uno de los elementos móviles de la herramienta, se puede producir un accidente con heridas corporales graves.
- No extienda demasiado el brazo. Afírmese bien en sus piernas. Una posición de trabajo estable permite controlar mejor la máquina en caso de producirse algún imprevisto.
- Utilice ropa adecuada. No utilice prendas amplias ni joyas. Mantenga el cabello, la ropa y las manos lejos de las piezas móviles. Las prendas amplias, las joyas y el cabello largo pueden engancharse en los elementos que están en movimiento.
- Si la herramienta se entrega con un dispositivo aspirador de polvo, cerciórese de que esté correctamente instalado y que se utiliza como corresponde. De este modo, reducirá el riesgo de incendios.

**UTILIZACIÓN Y MANTENIMIENTO DE LAS HERRAMIENTAS ELÉCTRICAS**

- No fuerce la herramienta. Utilice la herramienta que mejor se adecue al trabajo que desee realizar. Tendrá un rendimiento más eficaz y trabajará con más seguridad si la utiliza al régimen para el que ha sido diseñada.



## Español (Traducción de las instrucciones originales)

- No utilice una herramienta eléctrica si el interruptor no funciona correctamente. Una herramienta que no se puede poner en marcha y apagar correctamente es peligrosa y debe repararse obligatoriamente.
  - Desenchufe la herramienta o retire la batería de la herramienta antes de efectuar cualquier ajuste, cambiar un accesorio o guardar la herramienta. De este modo, reducirá el riesgo de que la máquina se ponga en marcha inadvertidamente.
  - Guarde las herramientas eléctricas fuera del alcance de los niños. No deje que esta máquina sea utilizada por personas que desconozcan su funcionamiento o las instrucciones de seguridad indicadas en este manual de instrucciones. Las herramientas eléctricas son peligrosas cuando están en manos de personas inexperimentadas.
  - Efectúe cuidadosamente el mantenimiento de las herramientas. Controle la alineación de las piezas móviles. Cerciórese de que ninguna pieza esté rota. Controle el montaje y todos los elementos que puedan afectar el funcionamiento de la máquina. Si una pieza se encuentra dañada, hágala reparar antes de utilizar la máquina. Muchos accidentes se producen porque no se ha realizado un mantenimiento adecuado de la herramienta.
  - Mantenga sus herramientas limpias y bien afiladas. Si la herramienta de corte está bien afilada y limpia, es menos probable que se bloquee y podrá controlarla mejor.
  - Aplique las presentes instrucciones de seguridad cuando trabaje con la herramienta, los accesorios, los adaptadores, etc. y tenga en cuenta las características específicas de esta herramienta, del lugar de trabajo y del trabajo que deba realizar. Para evitar situaciones peligrosas, utilice la herramienta eléctrica únicamente para aquellos trabajos para los que ha sido diseñada.
- Lleve la cizalla para cortar setos por la agarradera con las cuchillas de la cortadora detenida. Cuando transporte o almacene la cizalla para cortar setos, siempre coloque la tapa del dispositivo de corte. El manejo apropiado de la cizalla para cortar setos reducirá la posible lesión personal por las cuchillas de la cortadora.
  - Mantenga el cable lejos del área de corte. Durante el uso del aparato, el cable puede quedar oculto entre los arbustos y cortarse accidentalmente por las cuchillas.

### LEA ATENTAMENTE TODAS LAS INSTRUCCIONES DE SEGURIDAD ANTES DE TRABAJAR CON ESTA MÁQUINA.

- Lea atentamente todas las instrucciones de seguridad. Conozca la máquina y su funcionamiento.
- No emplee la máquina si está cansado o enfermo, si ha consumido alcohol o drogas, o si está tomando algún medicamento.
- Verifique el estado de la herramienta antes de utilizarla. Reemplace las piezas dañadas. Cerciórese de que la batería no pierda ningún líquido.
- Cerciórese de que todas las sujeciones y elementos de protección estén colocados y bien ajustados. Reemplace la hoja o cualquier otra pieza que se encuentre agrietada, mellada o dañada. Cerciórese de que la hoja esté colocada correcta y sólidamente. De este modo, evitará que el usuario como las eventuales personas presentes sufran heridas corporales graves y que la herramienta se dañe.
- Utilice la herramienta adecuada. Utilice el cortasetos únicamente para las tareas que ha sido diseñado.
- No utilice el cortasetos si el interruptor no funciona correctamente. Una máquina que no se puede poner en marcha y apagar correctamente es peligrosa y debe repararse obligatoriamente.
- Limpie la zona de corte antes de trabajar con la máquina. Retire los cables, hilos eléctricos, hilos y demás elementos que podrían cogerse en la hoja.
- Mantenga alejados de la zona de trabajo a niños, personas y animales domésticos. Los niños, demás personas y animales deben estar a no menos de 15 metros de distancia ya que al trabajar la máquina podría proyectar algún objeto. Se recomienda que las personas presentes en el área de trabajo lleven protecciones oculares adecuadas. Si una persona se acercara cuando usted esté trabajando, detenga inmediatamente la máquina.
- Para evitar todo riesgo de descarga eléctrica, no exponga el cargador a la lluvia o a la humedad.
- No utilice el cortasetos con las manos mojadas.
- Está prohibido que los niños menores de 15 años o las personas inexperimentadas utilicen el cortasetos.

### MANTENIMIENTO

- Las reparaciones deben quedar en manos de un técnico cualificado, utilizando únicamente piezas de recambio originales. De este modo podrá utilizar su herramienta eléctrica sin peligro.

### ADVERTENCIAS DE SEGURIDAD DE LA CIZALLA PARA CORTAR SETOS

- Mantenga todas las partes del chasis lejos de las cuchillas de la cortadora. No quite el material cortado o sostenga el material a cortarse cuando estén movimiento las cuchillas. Asegúrese de que el interruptor esté apagado cuando se esté retirando el material atascado. Un momento de desatención mientras se esté utilizando la cizalla para cortar setos podría producir una lesión personal seria.



## Español (Traducción de las instrucciones originales)

- Para evitar lesiones oculares graves, utilice siempre gafas de protección cuando trabaje con el cortasetos.
- Póngase una pantalla facial o una mascarilla antipolvo si la operación que está realizando lo requiere.
- Utilice ropa adecuada. No use prendas amplias ni joyas que pudieran engancharse en las piezas en movimiento. Le recomendamos que utilice guantes de goma y calzado antideslizante cuando trabaje al aire libre.
- Si tiene el pelo largo, átelo por encima de los hombros para evitar que se coja en los elementos en movimiento.
- No exponga ninguna máquina eléctrica o batería a la lluvia o a la humedad.
- Cuando transporte o guarde el cortasetos, coloque la funda de protección de la hoja.
- Preste atención al entorno que le rodea y no se distraiga: el ruido de la máquina puede tapar otros ruidos.
- Antes de poner en marcha la máquina compruebe sistemáticamente que haya retirado las llaves de apriete.
- Cerciórese de que las asas y los sistemas de protección estén en su lugar antes de utilizar la herramienta.
- No utilice la máquina si falta alguna pieza o si hay piezas o accesorios instalados que no sean originales.
- No utilice herramientas eléctricas en presencia de elementos explosivos, por ejemplo en lugares donde haya líquidos, gases o polvo inflamables. Las chispas generadas por las herramientas eléctricas pueden producir un incendio o provocar una explosión.
- No fuerce la máquina. Será más eficaz y más segura si la utiliza al régimen para el que ha sido diseñada.
- Suelte el gatillo, espere que el motor se detenga completamente y retire la batería antes de limpiar la máquina, repararla o efectuar cualquier ajuste.
- Este cortasetos sólo debe emplearse para cortar setos, matorrales y arbustos. No utilice esta herramienta para otros fines.
- Antes de poner en marcha la herramienta, cerciórese de que la cuchilla no encontrará ningún obstáculo.
- Si el cortasetos choca con algún obstáculo o si un objeto se atasca en la hoja, detenga inmediatamente el motor, retire la batería y controle que no se haya dañado ninguna pieza. No utilice la máquina antes de haber efectuado las reparaciones necesarias. No utilice la máquina si alguna pieza está incorrectamente sujeta o si se haya dañado.
- Preste atención a lo que hace. Use su sentido común.
- Efectúe cuidadosamente el mantenimiento de este cortasetos. La hoja debe estar limpia y bien afilada para que el cortasetos trabaje correctamente y sin peligro. Lubrique y cambie los accesorios siguiendo las instrucciones del manual. Compruebe que las empuñaduras estén siempre secas, limpias y que no tengan restos de aceite o de grasa.
- Cerciórese de que ninguna pieza esté deteriorada. Antes de seguir utilizando la herramienta, cerciórese de que una pieza o un accesorio deteriorado podrá seguir funcionando o desempeñando su función.

### INSTRUCCIONES PARA UTILIZAR EL CORTASETOS

- No utilice el cortasetos si la empuñadura no está en su lugar. Al trabajar, sostenga la herramienta con ambas manos.
- Para evitar que el motor se ponga en marcha inadvertidamente, no desplace la máquina teniendo el dedo en el gatillo.
- No se descuide. Fíjese bien en lo que está haciendo y actúe con sentido común.
- Lleve un pantalón grueso, calzado de seguridad antideslizante y guantes. No trabaje con pantalón corto, sandalias ni trabaje con los pies descalzos.
- No trabaje con esta máquina en una zona mal iluminada. El lugar de trabajo debe estar bien iluminado (con luz de día o luz artificial).
- Trabaje en una posición bien equilibrada y no utilice la máquina en un soporte inestable. Afírmese bien en sus piernas y no extienda demasiado el brazo. No utilice la herramienta en una escalera.

Controle la alineación de las piezas móviles. Cerciórese de que ninguna pieza esté rota. Controle el montaje y todos los elementos que puedan afectar el funcionamiento de la herramienta. El cárter de la hoja o cualquier otro elemento dañado deben ser reparado o sustituido en un Centro de Servicio Posventa Ryobi, salvo indicación contraria en este manual de instrucciones.

- Mantenga las manos lejos de la hoja para no cortarse. No trate de retirar o sostener el material cortado cuando la hoja esté en movimiento. Cerciórese de haber retirado la batería y de no estar presionando el gatillo antes de retirar un elemento atascado en la hoja. No toque la hoja cuando coja la herramienta.



#### ADVERTENCIA

La hoja sigue girando por inercia unos instantes una vez que ha detenido el motor de la herramienta.

- Mantenga las manos, el rostro y los pies lejos de las piezas móviles. No trate de tocar o de detener la hoja cuando esté en movimiento.
- Detenga siempre el motor cuando no esté cortando o cuando se desplace de una zona de trabajo a otra.





## Español (Traducción de las instrucciones originales)

- No deje que se acumulen en la herramienta vegetales y demás materiales resultantes del corte. De acumularse podrían atascar la hoja.
- Guarde la herramienta en un lugar seco, elevado o cerrado con llave para que no lo utilicen personas inexpertas que pudieran dañarlo. Guarde la máquina fuera del alcance de los niños o de personas inexpertas.
- Coloque la funda de protección de la hoja cuando no utilice el cortasetos.
- No sumerja ni salpique la herramienta con agua o cualquier otro líquido. Las empuñaduras siempre deben estar secas, limpias y sin restos vegetales. Limpie la máquina después de cada utilización. Consulte las instrucciones de la sección "Guardar el cortasetos".
- Cerciórese de que las piezas de la máquina estén bien apretadas antes de transportarla.
- No pierda este manual de instrucciones. Consúltelo a menudo y utilícelo para informar a otros posibles usuarios. Si presta el cortasetos, entregue también este manual de instrucciones.

### REPARACIONES

- Las reparaciones deben quedar en manos de un técnico cualificado. El mantenimiento o las reparaciones realizadas por personas no cualificadas aumentan el riesgo de heridas corporales graves o de daños en la máquina. El incumplimiento de esta instrucción anula y cancela la garantía.
- Cuando se realizan operaciones de mantenimiento, sólo se deben emplear piezas de recambio originales. Siga escrupulosamente las instrucciones que se indican en la sección Mantenimiento del presente manual. De este modo reducirá el riesgo de heridas corporales graves y la posibilidad de dañar la máquina. El incumplimiento de esta instrucción anula y cancela la garantía.
- Los dientes de la hoja no pueden reemplazarse individualmente: si fuera necesario, reemplace la hoja entera.

### CONSIGNAS DE SEGURIDAD ESPECÍFICAS PARA LAS HERRAMIENTAS INALÁMBRICAS

- Cerciórese de que el interruptor esté bloqueado o en posición "parada" antes de colocar la batería. Si introduce una batería en una herramienta encendida, puede provocar accidentes.
- Cargue la batería exclusivamente con el cargador recomendado por el fabricante. Un cargador adaptado a determinada clase de batería puede producir un incendio si se lo emplea con una batería diferente.
- Sólo se debe emplear una clase de batería específica con una herramienta inalámbrica. La utilización de

cualquier otra batería puede provocar un incendio.

- Cuando no utilice la batería, manténgala alejada de objetos metálicos como clips, monedas, llaves, tornillos, clavos o cualquier otro objeto que podría conectar los contactos entre sí. Un cortocircuito en los contactos de la batería puede provocar chispas, quemaduras o incendios.
- Evite todo contacto con el líquido de la batería en caso de pérdida debida a una utilización incorrecta. Si llegara a producirse, enjuague inmediatamente con agua la zona afectada. Si sus ojos se ven afectados, consulte a un médico. El líquido proyectado de una batería puede provocar irritaciones o quemaduras.
- Desenchufe la máquina o retire la batería de la máquina antes de efectuar cualquier ajuste, cambiar un accesorio o guardar la máquina. De este modo, reducirá el riesgo de que la máquina se ponga en marcha inadvertidamente.



### ADVERTENCIA

Si faltara alguna pieza, no utilice la herramienta hasta haber colocado la pieza en cuestión. El incumplimiento de esta recomendación puede provocar heridas corporales graves.

**CONSERVE ESTAS INSTRUCCIONES. CONSÚLTelas A MENUDO Y UTILÍCELAS PARA INFORMAR A OTROS POSIBLES USUARIOS. SI PRESTA LA HERRAMIENTA, ENTREGUE TAMBIÉN ESTE MANUAL DE INSTRUCCIONES.**



## Español (Traducción de las instrucciones originales)

## CARACTERÍSTICAS DEL PRODUCTO

Model	CHT1850B	CHT1850P	CHT1850LB	CHT1850LC
Motor	18V			
Velocidad en vacío	1.200 r.p.m.			
Longitud de la hoja	457 mm			
Nivel de presión sonora	$L_{PA}=71\text{dB(A)}$ , $K_{PA}=3\text{dB(A)}$			
Nivel de potencia acústica	$L_{WA}=91\text{dB(A)}$ , $K_{WA}=3\text{dB(A)}$			
Vibración	$a_h=1.0\text{m/s}^2$ , $K=1.5\text{ m/s}^2$			
Capacidad de corte	10 mm			
Peso (con la batería)	3.2 kg			
Batería*	2 x BPP1817M	1 x BPP1817M	2 x BPL1820	1 x BPL1815
Paquetes de baterías compatibles	BPP-1817M / BPP-1815M / BPP-1817MG / ABP1801 / ABP1802 / BPL-1815 / BPL-1820 / BPL-1820G			
Cargador*	1 x BC1815SM	1 x BC1815SM	1 x BCL1800	1 x BCL1800
Cargadores compatibles	BC-1800 / BC-1800M / BC-1815S / BC-1815SMG / BCL1418 / ACR-1800 / BCL-1800 / BCL-1800G			

## DESCRIPCIÓN

## Fig. 1

- A. FUNDA DE PROTECCIÓN DE LA HOJA
- B. PANTALLA PROTECTORA
- C. EMPUÑADURA DELANTERA
- D. BOTÓN PARA LIBERAR EL GATILLO
- E. EMPUÑADURA TRASERA
- F. BATERÍA
- G. HOJA
- H. GATILLO DELANTERO
- I. GATILLO PRINCIPAL

## Fig. 2

- A. BATERÍA
- B. LENGÜETAS DE BLOQUEO

## Fig. 3

- A. EMPUÑADURA DELANTERA
- B. GATILLO DELANTERO
- C. BOTÓN PARA LIBERAR EL GATILLO
- D. GATILLO

## Fig. 6

- A. TORNILLOS DEL CÁRTER DE LA HOJA
- B. TAPA DEL CÁRTER DE LA HOJA

## Fig. 7

- A. TORNILLOS DE SUJECIÓN DE LA HOJA
- B. PLACA DE MONTAJE
- C. ARANDELA DE BLOQUEO
- D. ARANDELA PLANA
- E. PLACA DE SUJECIÓN
- F. BASE DE LA HOJA
- G. ASAS
- H. PERNOS
- I. CLAVIJAS

## Fig. 9

- A. DIENTES DE LA HOJA
- B. DIENTES ACANALADOS

## Fig. 10

- A. FUNDA DE PROTECCIÓN DE LA HOJA

**Español (Traducción de las instrucciones originales)****FUNCIONAMIENTO****COLOCAR LA BATERÍA**

- Coloque la batería en el cortabordes. Para ello, alinee las nervaduras de la batería con las ranuras del cortabordes. Véase la *Figura 2*.
- Antes de comenzar a utilizar el cortabordes, compruebe que las lengüetas de bloqueo que se encuentran a ambos lados de la batería se acoplan correctamente y que la batería está bien sujeta en la máquina.

**SACAR LA BATERÍA**

- Identifique las lengüetas de bloqueo de la batería y presiónelas para sacar la batería del cortabordes. Véase la *Figura 2*.
- Retire la batería del cortabordes.

**ADVERTENCIA**

Cuando coloque la batería en el cortabordes, controle que las nervaduras de la batería están correctamente alineadas con las ranuras del cortabordes y que las lengüetas de bloqueo están correctamente insertas. Si la batería estuviera mal colocada podría deteriorar los componentes internos.

**PUESTA EN MARCHA DEL CORTASETOS**

- Retire la funda de protección de la hoja.
- Para mayor seguridad, el cortasetos tiene un dispositivo interruptor que se encuentra en la empuñadura delantera (véase la *Fig. 3*), que deberá presionar al mismo tiempo que el gatillo para poner la máquina en marcha. Cuando trabaje con el cortasetos, sostenga la empuñadura principal con una mano para poder activar sin dificultad el botón que libera el gatillo empujándolo hacia adelante, y con la otra mano sostenga firmemente la empuñadura delantera para mantener el interruptor activado.
- Una vez que haya pulsado el gatillo, podrá soltar el botón de bloqueo/liberación. El gatillo no se bloqueará mientras siga presionándolo.

**DETENER EL CORTASETOS**

- Para detener el cortasetos suelte el gatillo.
- Cuando suelta el gatillo, el botón de liberación del gatillo se pondrá automáticamente en posición de bloqueo.

**CONSEJOS DE USO**

- No fuerce la herramienta procurando cortar setos demasiado densos. La hoja podría doblarse y reducir la cadencia de trabajo. Si la velocidad de la hoja se

reduzca, talle el seto más lentamente.

- No corte tallos o ramas de más de 10 mm de grosor, ni cualquier otro elemento que resulte demasiado grande para los dientes del cortasetos. Para cortar ramas más gruesas, hágalo con una sierra de mano o una podadera.
- Si desea cortar un seto en línea perfectamente recta, le sugerimos que use un hilo para guiarse: primero determine la altura de corte del seto. Tense el hilo a la altura que le resulte más conveniente. Corte por encima del hilo, como se muestra en la *figura 4*. Talle asimismo los lados del seto de suerte que la parte superior sea ligeramente más estrecha (véase la *Fig. 5*). De este modo, el corte resultará más uniforme. Si los dientes se atascan, pare el motor, espere hasta que la hoja se detenga completamente y retire la batería antes de sacar los elementos atascados en los dientes del cortasetos.
- Lleve guantes cuando corte setos espinosos. Cuando corte arbustos pequeños, describa un amplio movimiento de barrido con el cortasetos para que los dientes corten bien los tallos. En cambio, cuando corte arbustos más grandes haga un movimiento de vaivén de adelante hacia atrás, ya que los tallos serán más duros.
- La emisión de vibraciones durante el uso real de la herramienta eléctrica puede diferir del valor total declarado, dependiendo de la forma en que se utilice la herramienta. Es necesario identificar las medidas de seguridad para proteger al usuario, las cuales se basan en una estimación de la exposición de la herramienta en las condiciones reales de uso (teniendo en cuenta todas las partes del ciclo de funcionamiento, como los momentos en los que la herramienta está apagada y cuando esté funcionando en ralentí, además del tiempo de activación).

**PELIGRO**

Si los dientes de la hoja rozan una línea o un cable eléctrico, ¡NO TOQUE LA HOJA! YA QUE PODRÍA CONDUCIR ELECTRICIDAD. ES UNA SITUACIÓN SUMAMENTE PELIGROSA. Sostenga el cortasetos de la empuñadura principal, que está perfectamente aislada, y aléjelo de los cables con precaución. Corte la corriente que alimenta la línea o el cable seccionado antes de removerla/lo de los dientes de la hoja. El incumplimiento de esta recomendación puede provocar heridas corporales graves o incluso muerte.



## Español (Traducción de las instrucciones originales)



### ADVERTENCIA

Limpie la zona de corte antes de trabajar con la máquina. Retire todo objeto peligroso como cables de alimentación, hilos eléctricos o hilos que pudieran atascarse en los dientes de la hoja y provocar heridas corporales graves.



### ADVERTENCIA

No utilice disolventes para limpiar las piezas de plástico. La mayor parte de los plásticos pueden dañarse con los disolventes que se venden en el comercio. Utilice un trapo limpio para retirar las impurezas, el polvo, el aceite, la grasa, etc. Si debe substituir alguna pieza, utilice únicamente recambios Ryobi originales. La utilización de cualquier otra pieza puede resultar peligrosa o deteriorar el producto.



### ADVERTENCIA

Los elementos de plástico nunca deben estar en contacto con líquido de frenos, gasolina, productos a base de petróleo, aceites penetrantes, etc. Estas sustancias químicas contienen componentes que pueden deteriorar, debilitar o destruir el plástico.

## MANTENIMIENTO Y REPARACIÓN

### SUBSTITUCIÓN DE LA HOJA



#### ADVERTENCIA

Los dientes de la hoja están muy afilados. Cuando manipula la hoja, no coloque las manos entre los dientes y evite las posiciones en que podría cogerse o cortarse las manos. No toque NUNCA los dientes ni realice ninguna operación de mantenimiento cuando la batería está colocada en la máquina.

### RETIRAR LA HOJA (Fig. 6 y 7)

- Retire la batería del cortasetos.
- Coloque el cortasetos al revés en un banco de trabajo y retire los cuatro (4) tornillos de la tapa de la hoja.
- Retire la tapa de la hoja (véase Fig. 6).
- Retire la placa que está colocada con las dos clavijas (véase Fig. 7).
- Retire la arandela de bloqueo, la arandela plana y la placa de retención (véase Fig. 7).
- Alinee los pernos.

**OBSERVACIÓN:** las asas no se pueden levantar antes de sacarlas de las ranuras de los pernos.

- Retire los cuatro (4) tornillos manteniendo la hoja en su lugar.

- El extremo de la hoja del cortasetos tiene unas asas ovales. Cerciórese de que las asas de la hoja estén alineadas con el compartimiento donde se alojan. Retire la hoja del cárter de la máquina.

### COLOCAR LA HOJA (Fig. 6 y 7)

- Alinee los pernos.
- Inserte una nueva hoja en el cárter, controlando que las asas entren correctamente en su compartimiento. Haga girar la hoja de suerte que se inserte por debajo del perno inferior.

**OBSERVACIÓN:** Cuando todos los elementos están bien alineados, la hoja se encaja sin dificultad en el cárter del motor.

- Coloque nuevamente los cuatro (4) tornillos de la hoja en su lugar y apriételos bien.
- Coloque nuevamente la placa de retención, la arandela plana y la arandela de bloqueo en su lugar.
- Coloque la placa por encima de las dos clavijas.
- Coloque la tapa de la hoja en su lugar con los cuatro tornillos correspondientes. Apriete firmemente.



#### ADVERTENCIA

Controle que la tapa de la hoja esté bien colocado antes de colocar las baterías y poner el motor en marcha. Si no sigue esta instrucción, los componentes internos podrían quedar expuestos y provocar un accidente o un choque eléctrico, con las consecuentes heridas graves.

**OBSERVACIÓN:** Si la hoja se tuerce al colocarla, repita las etapas que se han indicado en la sección "Retirar la hoja" y "Colocar la hoja".

### MANTENIMIENTO DE LA HOJA DEL CORTASETOS



#### ADVERTENCIA

No olvide que las herramientas inalámbricas siempre están listas para funcionar, ya que no necesitan estar enchufadas a una toma de corriente eléctrica. Para evitar heridas corporales graves, retire la batería cada vez que reemplace la hoja o que realice operaciones de mantenimiento.



#### ADVERTENCIA

Para evitar heridas corporales graves, retire la batería antes de reparar, limpiar o retirar algún elemento de la máquina.

### MANTENIMIENTO DE LA HOJA

- Lubrique la hoja después de trabajar.
- Controle a menudo el desgaste de los dientes y cerciórese de que no están dañados.
- Si debe sustituirla, utilice siempre hojas originales.





## Español (Traducción de las instrucciones originales)

### LUBRICACIÓN DE LA HOJA

- Retire la batería del cortasetos.
- Para que sea más sencillo trabajar con la máquina y prolongar la vida útil de la hoja, lubríquela antes y después de utilizarla. Antes de lubricar la hoja, retire la batería y coloque el cortasetos en una superficie plana. Aplique en el borde superior de la hoja un aceite para motores ligero, como se muestra en la Figura 8.
- Puede ser necesario lubricar la hoja cuando esté trabajando con la máquina. De ser el caso, pare el motor del cortasetos, retire la batería y lubrique la hoja. Una vez lubricada la hoja, puede continuar trabajando normalmente. No lubrique nunca la hoja del cortasetos cuando el motor esté en marcha.

### AFILAR LA HOJA

- Espere que los dientes de la hoja se hayan detenido completamente y que se encuentren en la posición que se muestra en la Figura 9. De este modo, tendrá un espacio suficiente entre los dientes y las protecciones.
- Retire la batería del cortasetos.
- Sujete la hoja en un tornillo de banco y afile la superficie expuesta de cada diente con una lima lisa y redonda de 203 mm de longitud y de 6,4 ó 5,6 mm de diámetro. No modifique la inclinación de los dientes cuando los lime.
- Retire el cortasetos del tornillo de banco, coloque la batería y ponga el motor en marcha. Pare nuevamente el cortasetos de suerte que la hoja quede en una posición tal que quede expuesto el lado de los dientes que aún no ha sido afilado.
- Retire la batería del cortasetos y afile los dientes que quedan expuestos aplicando el mismo procedimiento indicado anteriormente.

### LUBRICAR EL CORTASETOS

Todos los rodamientos de esta máquina tienen lubricante de alto índice de lubricación en cantidad suficiente para toda la vida útil de la herramienta en condiciones normales de uso. Por lo tanto, no es menester prever ninguna lubricación adicional.

#### ADVERTENCIA



No modifique esta máquina ni coloque accesorios que no hayan sido recomendados en este manual de instrucciones. Estas transformaciones o modificaciones constituyen una utilización incorrecta y pueden provocar situaciones peligrosas de las que podrían resultar heridas graves.



#### ADVERTENCIA

Controle el cortasetos a menudo, cerciorándose de que no haya piezas rotas y que todos los elementos estén bien sujetos. Controle que todos los tornillos y elementos de sujeción estén bien apretados para evitar heridas corporales graves.

### MANTENIMIENTO DEL CORTASETOS

- Retire la batería.



#### ADVERTENCIA

Para evitar heridas corporales graves, retire la batería antes de reparar, limpiar o retirar algún elemento de la máquina.

- Limpie el cortasetos con un paño húmedo con un poco de detergente suave.
- No utilice detergente demasiado fuerte para limpiar el cárter o las empuñaduras ya que son elementos de plástico. El plástico se daña si se emplean algunos aceites aromáticos como pino o limón, o bien disolventes como kerosén.
- ¡Atención! La humedad puede producir descargas eléctricas. Elimine la humedad con un paño suave y seco.
- Utilice un cepillo pequeño o el chorro de aire de una aspiradora para limpiar las ranuras de ventilación del cárter de la batería y del motor.
- Cerciórese de que las ranuras de ventilación no estén obstruidas.

### GUARDAR EL CORTASETOS

- Limpie cuidadosamente el cortasetos antes de guardarlo. Guarde el cortasetos en un lugar seco, bien ventilado y fuera del alcance de los niños. No lo guarde cerca de agentes corrosivos como productos químicos de jardinería o sales antiescarcha.
- Proteja la hoja con la funda de protección antes de guardar el cortasetos, como se muestra en la Figura 10.
- Guarde y ponga a cargar la batería en un lugar fresco. Si la temperatura es inferior o superior a la temperatura normal del ambiente, se reducirá la vida útil de la batería.
- No guarde nunca la batería descargada. Después de utilizar la máquina, espere que la batería se enfríe antes de volverla a cargar.
- Todas las baterías pierden su capacidad de carga al cabo de cierto tiempo. Cuanto mayor sea la temperatura, más rápidamente perderá su capacidad de carga. Si no utiliza el cortasetos durante un período prolongado, vuelva a cargar la batería una vez al mes o cada dos meses. Con esta precaución prolongará la vida útil de la batería.



**Español (Traducción de las instrucciones originales)**

**ELIMINACIÓN**



No tire las herramientas eléctricas con los residuos domésticos. Recyclelas en centros de reciclado. Contacte con las autoridades o con su distribuidor para informarse sobre el procedimiento de reciclado adecuado.

**Italiano (Traduzione dalle istruzioni originali)****NORME DI SICUREZZA****AVVERTENZA**

Questo apparecchio funziona con una batteria ONE+.

Durante l'utilizzo di apparecchi elettrici a batteria, è indispensabile rispettare le norme di sicurezza di base onde ridurre al minimo il rischio di incendi, di lesioni fisiche e di fuoriuscita di liquido dalla batteria.



Leggere attentamente il manuale d'uso e rispettare tutte le avvertenze e le norme di sicurezza.



Indossare dispositivi di protezione uditiva e oculare.



Non utilizzare l'apparecchio sotto la pioggia.



Indossare indumenti e stivali di protezione.



Indossare guanti da lavoro spessi e antiscivolo.



Mantenere le persone estranee ad una distanza di almeno 15 m dall'area di lavoro.



Questo apparecchio è conforme a tutte le norme vigenti nel paese dell'UE in cui è stato acquistato.



Marchio di conformità EurAsian



Marchio di conformità ucraino

**NORME DI SICUREZZA GENERALI****AVVERTENZA**

Leggere con attenzione tutte le avvertenze e tutte le istruzioni. La mancata osservanza delle istruzioni riportate di seguito potrebbe provocare incidenti quali incendi, scosse elettriche e/o gravi lesioni fisiche.

- Conservare le presenti avvertenze ed istruzioni per poterle consultare in seguito.

Il termine "apparecchio elettrico" utilizzato nelle norme di sicurezza seguenti indica sia gli apparecchi elettrici da collegare alla rete di alimentazione sia gli apparecchi elettrici a batteria.

**AMBIENTE DI LAVORO**

- Mantenere pulito e ben illuminato l'ambiente di lavoro. Gli spazi ingombri e ombreggiati sono fonte di incidenti.
- Non utilizzare apparecchi elettrici in un ambiente in cui vi siano sostanze esplosive,

ad esempio in prossimità di liquidi, di gas o di polveri infiammabili. Le scintille provocate dagli apparecchi elettrici possono appiccare il fuoco o farle esplodere.

- Quando si utilizza un apparecchio elettrico, tenere bambini, estranei ed animali domestici lontani dall'area di lavoro. Potrebbero infatti essere causa di distrazione e fare perdere il controllo dell'apparecchio.

**SICUREZZA PERSONALE**

- Rimanere sempre vigili. Durante l'utilizzo di un apparecchio elettrico, prestare molta attenzione a ciò che si fa e agire con buon senso. Non utilizzare l'apparecchio elettrico quando si è stanchi, sotto l'effetto di alcol o di droghe oppure se si stanno assumendo medicinali. Non dimenticare mai che basta un secondo di distrazione per ferirsi in modo grave.
- Indossare un'attrezzatura di protezione. Proteggere sempre gli occhi. A seconda delle situazioni, indossare anche una maschera antipolvere, calzature antiscivolo, un casco o protezioni uditive, onde evitare i rischi di lesioni fisiche gravi.
- Evitare qualunque avvio involontario. Assicurarsi che l'interruttore sia in posizione di "arresto" prima di collegare l'apparecchio ad una presa e/o di inserire la batteria, nonché quando si intende afferrare o trasportare l'apparecchio. Onde evitare i rischi di incidenti, non spostare l'apparecchio mantenendo il dito sul grilletto e non collegarlo all'alimentazione elettrica se l'interruttore si trova in posizione di "marcia".
- Togliere le chiavi di serraggio prima di mettere in funzione l'apparecchio. Una chiave di serraggio che rimane inserita in un elemento mobile dell'apparecchio può provocare gravi lesioni fisiche.
- Non distendere troppo lontano le braccia. Rimanere saldamente in appoggio sulle gambe. Una posizione di lavoro stabile consente di avere un maggiore controllo dell'apparecchio nel caso in cui si verifichi una situazione improvvisa.
- Indossare un abbigliamento adatto. Non indossare indumenti ampi o gioielli. Mantenere i capelli, gli indumenti e le mani a distanza dai componenti mobili. Gli abiti ampi, i gioielli e i capelli lunghi potrebbero rimanere impigliati nelle parti in movimento dell'apparecchio.
- Nel caso in cui l'apparecchio abbia in dotazione un dispositivo di aspirazione della polvere, assicurarsi che venga installato ed utilizzato in modo corretto. In questo modo è possibile evitare i rischi di incidenti.

**UTILIZZO E MANUTENZIONE DEGLI APPARECCHI ELETTRICI**

- Non forzare l'apparecchio. Utilizzare l'apparecchio adeguato al lavoro da effettuare. L'apparecchio offrirà migliori prestazioni e sarà più sicuro se utilizzato al regime per il quale è stato concepito.

**Italiano (Traduzione dalle istruzioni originali)**

- Non utilizzare un apparecchio elettrico se l'interruttore non ne consente l'avvio e l'arresto. Un apparecchio che non può essere acceso e spento correttamente è pericoloso e pertanto deve essere assolutamente riparato.
- Scollegare l'apparecchio o rimuovere la batteria prima di procedere ad eventuali regolazioni, alla sostituzione degli accessori o prima di riporlo. In questo modo è possibile ridurre i rischi di avvio involontario dell'apparecchio.
- Riporre gli apparecchi elettrici fuori dalla portata dei bambini. Non consentire l'utilizzo dell'apparecchio a persone che non lo conoscono o che non sono venute a conoscenza delle presenti norme di sicurezza. Gli apparecchi elettrici diventano strumenti pericolosi nelle mani di persone che non sanno utilizzarli.
- Trattare gli apparecchi con cura. Controllare l'allineamento dei componenti mobili. Verificare che non vi siano componenti rotti. Controllare il montaggio ed altri eventuali fattori importanti per il corretto funzionamento dell'apparecchio. In caso di componenti danneggiati, fare riparare l'apparecchio prima di utilizzarlo. Molti incidenti sono dovuti ad una cattiva manutenzione degli apparecchi.
- Mantenere gli apparecchi sempre puliti ed affilati. Se un utensile di taglio viene mantenuto pulito e adeguatamente affilato, le probabilità che si blocchi saranno inferiori e l'utilizzatore potrà conservare un maggiore controllo dell'apparecchio.
- Durante l'utilizzo dell'apparecchio, degli accessori, delle punte, ecc., attenersi alle presenti norme di sicurezza, tenendo conto delle particolarità dell'apparecchio, dello spazio di lavoro e delle operazioni da eseguire. Onde evitare situazioni di pericolo, utilizzare l'apparecchio elettrico solo per i lavori per cui è stato concepito.

**MANUTENZIONE**

- Eventuali riparazioni devono essere effettuate da un tecnico qualificato, che utilizzerà solo parti di ricambio originali. In questo modo sarà possibile utilizzare l'apparecchio elettrico in totale sicurezza.

**AVVERTENZE DI SICUREZZA PER IL DECESPUGLIATORE**

- Tenere il corpo lontano dalla lama. Non rimuovere il materiale tagliato nè trattenere il materiale che deve essere tagliato mentre le lame sono in movimento. Assicurarsi che l'interruttore sia spento mentre si rimuove l'eventuale materiale di scarto che blocca le lame. Eventuali disattenzioni seppur brevi mentre si utilizza il decespugliatore potranno causare seri danni alla persona.
- Trasportare il decespugliatore dal manico con la lama ferma. Riposizionare la copertura lame sul

decespugliatore quando lo si trasporta o non lo si utilizza per un lungo periodo di tempo. Un corretto utilizzo del decespugliatore ridurrà eventuali danni alla persona che potranno essere causati dalle lame.

- Tenere i cavi lontani dall'area di taglio. Assicurarsi che i cavi siano lontani dai cesugli da tagliare per evitare che vengano accidentalmente tagliati dalla lama.

**PRIMA DI PROCEDERE ALL'UTILIZZO DELL'APPA-RECCHIO, LEGGERE TUTTE LE NORME DI SICUREZZA.**

- Leggere attentamente tutte le norme di sicurezza. Imparare a conoscere il proprio apparecchio e il relativo funzionamento.
- Non utilizzare l'apparecchio quando si è stanchi o ammalati, sotto l'effetto di alcol o di droghe oppure se si stanno assumendo medicinali.
- Verificare lo stato dell'apparecchio prima di utilizzarlo. Procedere alla sostituzione dei componenti danneggiati. Assicurarsi che non vi siano fuoriuscite di liquido dalla batteria.
- Accertarsi che tutti gli elementi di fissaggio e le protezioni siano stati installati e serrati correttamente. Sostituire eventuali lame o altri componenti fessurati, scheggiati o danneggiati. Assicurarsi che la lama sia stata correttamente installata e fissata saldamente. In questo modo, è possibile evitare i rischi di lesioni fisiche gravi nei confronti dell'utilizzatore o di persone estranee nonché i rischi di danneggiamento dell'apparecchio.
- Utilizzare l'apparecchio appropriato. Utilizzare il taglia siepi solo per i lavori per cui è stato concepito.
- Non utilizzare il taglia siepi se l'interruttore non ne consente l'avvio e l'arresto. Fare assolutamente riparare un apparecchio che non può essere acceso e spento correttamente.
- Prima di utilizzare l'apparecchio, pulire l'area di taglio. Rimuovere i cavi, i fili elettrici, gli spaghi e gli altri oggetti che potrebbero rimanere impigliati nella lama.
- I bambini, le persone estranee e gli animali domestici devono essere tenuti lontano dall'area di lavoro. Mantenere i bambini, le persone estranee e gli animali ad una distanza di almeno 15 m, in quanto durante l'operazione di taglio eventuali oggetti potrebbero venire scagliati verso l'esterno. Si raccomanda alle persone estranee di indossare protezioni oculari. Qualora durante l'operazione di taglio una persona si avvicinasse, arrestare immediatamente il taglia siepi.
- Onde evitare i rischi di scosse elettriche, non esporre il caricabatteria alla pioggia o all'umidità.
- Non utilizzare il taglia siepi con le mani bagnate.
- L'utilizzo del taglia siepi non è consentito ai bambini al di sotto dei 15 anni di età né alle persone inesperte.





**Italiano (Traduzione dalle istruzioni originali)**

- Onde ridurre i rischi di gravi lesioni oculari, indossare sempre occhiali di protezione durante l'uso del tagliasiepi.
  - Se l'utilizzo dell'apparecchio produce polvere, indossare una maschera facciale o una maschera antipolvere.
  - Indossare un abbigliamento adatto. Non indossare abiti ampi o gioielli che potrebbero rimanere impigliati nelle parti in movimento dell'apparecchio. Per effettuare lavori all'esterno, si raccomanda di utilizzare guanti in gomma e scarpe antiscivolo.
  - Proteggere i capelli lunghi raccogliendoli e legandoli al di sopra delle spalle, onde evitare che rimangano impigliati negli organi in movimento.
  - Non esporre un apparecchio elettrico o una batteria alla pioggia o all'umidità.
  - Quando si trasporta o si ripone il tagliasiepi, assicurarsi che il fodero di protezione della lama sia stato correttamente posizionato.
  - Considerare sempre l'ambiente circostante e rimanere vigili: il rumore prodotto dall'apparecchio potrebbe coprire altri rumori.
  - Prima dell'avvio dell'apparecchio, abituarsi a verificare che non sia rimasta inserita alcuna chiave di serraggio.
  - Prima di utilizzare l'apparecchio, accertarsi sempre che le impugnature e i sistemi di protezione siano stati opportunamente installati.
  - Non utilizzare mai l'apparecchio nel caso in cui manchino alcuni componenti o qualora siano stati installati componenti o accessori non originali.
  - Non utilizzare apparecchi elettrici in un ambiente in cui vi siano sostanze esplosive, ad esempio in prossimità di liquidi, di gas o di polveri infiammabili. Le scintille provocate dagli apparecchi elettrici possono appiccicare il fuoco o farle esplodere.
- NORME PER L'UTILIZZO DEL TAGLIASIEPI**
- Non utilizzare il tagliasiepi se l'impugnatura anteriore non è installata. Durante l'uso, tenere l'apparecchio con entrambe le mani.
  - Onde evitare i rischi di avvio involontario, non spostare l'apparecchio mantenendo il dito sul grilletto.
  - Rimanere sempre vigili. Fare sempre attenzione alle operazioni che si effettuano e agire con buon senso.
  - Indossare pantaloni spessi, calzature antiscivolo di sicurezza e guanti. Non indossare pantaloncini corti né sandali e non utilizzare il tagliasiepi a piedi nudi.
  - Non utilizzare l'apparecchio in una zona scarsamente illuminata. Assicurarsi che l'area di lavoro sia adeguatamente illuminata (dalla luce del giorno o da luce artificiale).
- Prestare attenzione a mantenere sempre l'equilibrio e a non utilizzare l'apparecchio su un supporto instabile. Rimanere bene in equilibrio sulle gambe e non distendere troppo lontano le braccia. Non utilizzare l'apparecchio su una scala.
  - Non forzare l'apparecchio. L'apparecchio offrirà migliori prestazioni e sarà più sicuro se utilizzato al regime per il quale è stato concepito.
  - Prima di pulire l'apparecchio, di ripararlo o di effettuare operazioni di regolazione, rilasciare il grilletto, attendere che il motore si sia completamente arrestato e quindi rimuovere la batteria.
  - Questo tagliasiepi è destinato esclusivamente al taglio di siepi, cespugli e arbusti. Non utilizzare l'apparecchio per altre applicazioni.
  - Prima di mettere in funzione l'apparecchio, assicurarsi che la lama non incontri ostacoli durante la corsa.
  - Se il tagliasiepi urta un ostacolo o se un oggetto si impiglia nella lama, arrestare immediatamente l'apparecchio, rimuovere la batteria e verificare che non vi siano componenti danneggiati. Non utilizzare l'apparecchio prima di avere effettuato gli interventi di riparazione necessari. Non utilizzare l'apparecchio se vi sono componenti non correttamente fissati o danneggiati.
  - Prestare sempre attenzione a ciò che si fa. Affidarsi al buon senso.
  - Trattare il tagliasiepi con cura. Assicurarsi che la lama sia pulita e ben affilata, in modo tale che il tagliasiepi funzioni efficacemente e possa essere utilizzato in condizioni di massima sicurezza.  
Lubrificare e sostituire gli accessori in base alle istruzioni. Verificare che le impugnature siano sempre asciutte e pulite e che non presentino tracce di olio o di grasso.
  - Verificare che non vi siano componenti danneggiati. Prima di continuare ad utilizzare l'apparecchio, verificare se un pezzo o un accessorio danneggiato è in grado di continuare a funzionare e a svolgere il suo compito. Controllare l'allineamento dei componenti mobili. Verificare che non vi siano componenti rotti. Controllare il montaggio ed eventuali altri fattori importanti per il corretto funzionamento dell'apparecchio. Provvedere alla riparazione o alla sostituzione dei paralama o di qualunque altro componente danneggiato rivolgendosi ad un Centro di Assistenza Autorizzato Ryobi, salvo diverse indicazioni fornite nel presente manuale d'uso.
  - Onde evitare di tagliarsi, tenere le mani a distanza dalla lama. Non tentare di rimuovere il materiale tagliato o di tenere il materiale da tagliare mentre la lama è in movimento. Prima di rimuovere un elemento bloccatosi nella lama, assicurarsi che la batteria sia stata estratta



## Italiano (Traduzione dalle istruzioni originali)

e che il grilletto sia stato rilasciato. Prestare attenzione a non toccare la lama quando si afferra l'apparecchio.



### AVVERTENZA

Dopo l'arresto dell'apparecchio, la lama continua a muoversi per inerzia ancora per qualche istante.

- Tenere le mani, il volto e i piedi a distanza dagli organi in movimento. Non tentare di toccare o di arrestare la lama in movimento.
- Arrestare sempre il motore quando non si sta eseguendo un'operazione di taglio o quando ci si deve spostare da una zona di taglio all'altra.
- Non lasciare che i residui di taglio o altri materiali si accumulino sull'apparecchio. Questi accumuli potrebbero infatti ostruire la lama.
- Riporre l'apparecchio in un luogo asciutto, situato in alto o chiuso a chiave, onde evitarne l'uso non consentito o il danneggiamento. Assicurarsi che l'apparecchio venga riposto fuori dalla portata dei bambini e delle persone inesperte.
- Quando non si utilizza il tagliasiepi, riposizionare adeguatamente il fodero di protezione della lama.
- Non immergere l'apparecchio in acqua né in qualunque altro liquido e non bagnarlo. Assicurarsi che le impugnature siano sempre asciutte, pulite e prive di residui di taglio. Pulire l'apparecchio dopo ogni impiego. Fare riferimento alle norme riportate nel paragrafo "Riponimento del tagliasiepi".
- Assicurarsi che i componenti dell'apparecchio siano correttamente serrati prima di trasportarlo.
- Conservare le presenti istruzioni. Consultarle regolarmente e utilizzarle per informare altri eventuali utilizzatori. Nel prestare il tagliasiepi, fornire anche il presente manuale d'uso.

### INTERVENTI DI RIPARAZIONE

- Gli interventi di riparazione devono essere effettuati da un tecnico qualificato. La manutenzione o gli interventi di riparazione eseguiti da persone non qualificate comportano rischi di lesioni fisiche gravi o di danneggiamento dell'apparecchio. La mancata osservanza di questa norma invalida la garanzia, rendendola nulla.
- Durante le operazioni di manutenzione, utilizzare solo parti di ricambio originali. Seguire le istruzioni che figurano nel paragrafo "Manutenzione" del presente manuale. In questo modo, è possibile evitare i rischi di lesioni fisiche gravi o di danneggiamento dell'apparecchio. La mancata osservanza di questa norma invalida la garanzia, rendendola nulla.
- Non è possibile sostituire singolarmente i denti della lama: all'occorrenza, è pertanto necessario sostituire l'intera lama

### NORME DI SICUREZZA SPECIFICHE PER GLI APPARECCHI A BATTERIA

- Prima di installare la batteria, accertarsi che l'interruttore si trovi in posizione di "arresto". L'inserimento di una batteria in un apparecchio in posizione di "marcia" può essere causa di incidenti.
- Per ricaricare la batteria dell'apparecchio, utilizzare esclusivamente il caricabatteria raccomandato dal produttore. Un caricabatteria adatto ad un certo tipo di batteria potrebbe provocare un incendio se utilizzato con un altro tipo di batteria.
- Con un apparecchio a batteria deve essere utilizzato esclusivamente un tipo di batteria specifico. L'impiego di una batteria non conforme può provocare un incendio.
- Quando la batteria non viene utilizzata, conservarla a distanza da oggetti metallici, come ad esempio fermagli, monete, chiavi, viti, chiodi o qualunque altro oggetto che potrebbe fare da ponte tra i due poli. Il cortocircuito dei poli della batteria può provocare ustioni o incendi.
- Evitare qualunque contatto con il liquido della batteria in caso di fuoriuscite dovute ad un utilizzo improprio. Qualora si verificasse questo tipo di situazione, risciacquare con acqua pulita la zona interessata. In caso di contatto con gli occhi, consultare un medico. Il liquido fuoriuscito dalla batteria può provocare irritazioni o ustioni.
- Scollegare l'apparecchio o rimuovere la batteria prima di procedere ad eventuali regolazioni, alla sostituzione degli accessori o prima di riporlo. In questo modo è possibile ridurre i rischi di avvio involontario dell'apparecchio.



### AVVERTENZA

Nel caso in cui manchi un componente, non utilizzare l'apparecchio prima di avere provveduto alla sua collocazione. La mancata osservanza di questa norma potrebbe comportare gravi lesioni fisiche.

**CONSERVARE LE PRESENTI ISTRUZIONI. CONSULTARLE REGOLARMENTE E UTILIZZARLE PER INFORMARE ALTRI EVENTUALI UTILIZZATORI. NEL PRESTARE L'APPARECCHIO, FORNIRE ANCHE IL PRESENTE MANUALE D'USO.**

## Italiano (Traduzione dalle istruzioni originali)

## CARATTERISTICHE DEL PRODOTTO

Model	CHT1850B	CHT1850P	CHT1850LB	CHT1850LC
Motore	18V			
Velocità a vuoto	1200 giri/min.			
Lunghezza della lama	457 mm			
Capacità di taglio	10 mm			
Livello di pressione acustica misurato	$L_{PA}=71\text{dB(A)}$ , $K_{PA}=3\text{dB(A)}$			
Livello di pressione acustica garantito	$L_{WA}=91\text{dB(A)}$ , $K_{WA}=3\text{dB(A)}$			
Vibrazioni	$ah= 1.0\text{m/s}^2$ , $K=1.5 \text{ m/s}^2$			
Peso (batteria inclusa)	3.2 kg			
Batteria*	2 x BPP1817M	1 x BPP1817M	2 x BPL1820	1 x BPL1815
Gruppi batteria compatibili	BPP-1817M / BPP-1815M / BPP-1817MG / ABP1801 / ABP1802 / BPL-1815 / BPL-1820 / BPL-1820G			
Caricabatteria*	1 x BC1815SM	1 x BC1815SM	1 x BCL1800	1 x BCL1800
Caricatori compatibili	BC-1800 / BC-1800M / BC-1815S / BC-1815SMG / BCL1418 / ACR-1800 / BCL-1800 / BCL-1800G			

## DESCRIZIONE

## Fig. 1

- A. FODERO DI PROTEZIONE DELLA LAMA
- B. SCHERMO DI PROTEZIONE
- C. IMPUGNATURA ANTERIORE
- D. PULSANTE DI SBLOCCO DEL GRILLETTO
- E. IMPUGNATURA POSTERIORE
- F. BATTERIA
- G. LAMA
- H. GRILLETTO ANTERIORE
- I. GRILLETTO PRINCIPALE

## Fig. 2

- A. BATTERIA
- B. LINGUETTE DI BLOCCAGGIO

## Fig. 3

- A. IMPUGNATURA ANTERIORE
- B. GRILLETTO ANTERIORE
- C. PULSANTE DI SBLOCCO DEL GRILLETTO
- D. GRILLETTO

## Fig. 6

- A. VITE DEL CARTER DELLA LAMA

## B. COPERCHIO DEL CARTER DELLA LAMA

## Fig. 7

- A. VITE DI FISSAGGIO DELLA LAMA
- B. PIASTRA DI ASSEMBLAGGIO
- C. RONDELLA DI SICUREZZA
- D. RONDELLA PIANA
- E. PIASTRA DI FISSAGGIO
- F. BASE DELLA LAMA
- G. ANSE
- H. CAMME
- I. PERNI

## Fig. 9

- A. DENTI DELLA LAMA
- B. DENTI ZIGRINATI

## Fig. 10

- A. FODERO DI PROTEZIONE DELLA LAMA

**Italiano (Traduzione dalle istruzioni originali)****FUNZIONAMENTO****INSTALLAZIONE DELLA BATTERIA**

- Inserire la batteria nei tagliabordi. Per effettuare questa operazione, allineare le nervature della batteria rispetto alle scanalature dei tagliabordi. *Vedere la Figura 2.*
- Prima di iniziare ad utilizzare l'apparecchio, accertarsi che le linguette di bloccaggio poste ai lati della batteria si innestino correttamente e che la batteria sia adeguatamente fissata.

**RIMOZIONE DELLA BATTERIA**

- Per rimuovere la batteria dai tagliabordi, individuare le linguette di bloccaggio della batteria e premerle. *Vedere la Figura 2.*
- Rimuovere la batteria dai tagliabordi.

**ATTENZIONE**

Durante l'inserimento della batteria nei tagliabordi, accertarsi che le nervature della batteria si allineino correttamente rispetto alle scanalature dell'apparecchio e che le linguette di bloccaggio si inseriscano correttamente. Un cattivo inserimento della batteria potrebbe danneggiare i componenti interni.

**MESSA IN FUNZIONE DEL TAGLIESIEPI**

- Rimuovere il foderò di protezione della lama.
- A garanzia di una maggiore sicurezza, il tagliesiepi è dotato di un'impugnatura interruttore, situata sull'impugnatura anteriore (ved. Fig. 3), che si dovrà premere per fare funzionare l'apparecchio tenendo contemporaneamente premuto il grilletto. Quando si utilizza il tagliesiepi, tenere l'impugnatura principale con una mano in modo tale da potere facilmente premere in avanti il pulsante di sblocco del grilletto e quindi premere il grilletto, mentre con l'altra mano tenere saldamente l'impugnatura anteriore, in modo da tenere premuta l'impugnatura interruttore.
- Dopo avere premuto il grilletto, è possibile rilasciare il pulsante di sblocco. Il grilletto non si bloccherà sino a quando lo si terrà premuto.

**ARRESTO DEL TAGLIESIEPI**

- Rilasciare il grilletto per arrestare il tagliesiepi.
- Quando si rilascia il grilletto, il pulsante di sblocco del grilletto blocca automaticamente il grilletto stesso.

**CONSIGLI PER L'USO**

- Non forzare l'apparecchio tentando di tagliare siepi troppo fitte. La lama potrebbe flettersi e rallentare. Se la lama rallenta, tagliare più lentamente.
- Non tentare di tagliare steli o rami dello spessore di oltre

10 mm, né elementi troppo grandi per essere tagliati dai denti dell'apparecchio. Per tagliare i rami troppo grandi, utilizzare una sega a mano o un potatoio.

- Se si desidera tagliare una siepe in modo perfettamente orizzontale, si raccomanda di utilizzare un pezzo di spago. Contrassegnare innanzitutto il livello a cui si desidera tagliare la siepe. Quindi, tendere lo spago lungo la siepe al livello desiderato. Tagliare immediatamente al di sopra dello spago teso, come illustrato nella Fig. 4. Tagliare anche i lati della siepe, in modo tale che la parte superiore sia più stretta (ved. Fig. 5). Così facendo, il taglio risulterà più uniforme. Se i denti si inceppano, arrestare il motore, attendere che la lama si arresti e rimuovere la batteria prima di tentare di estrarre i frammenti incastrati tra i denti.
- Quando si tagliano siepi spinose, indossare appositi guanti. Quando si tagliano arbusti giovani, compiere con il tagliesiepi un ampio movimento di brandeggio in modo tale che i denti afferrino correttamente gli steli. Se invece si devono tagliare arbusti più vecchi, effettuare un movimento di va e vieni dall'avanti all'indietro, in quanto gli steli sono più duri.
- Le emissioni di vibrazioni durante l'utilizzo dell'elettrotensile potranno differire dal valore totale dichiarato a seconda dei modi in cui l'utensile viene impiegato. Si dovranno perciò identificare misure di sicurezza per proteggere l'operatore basate su una stima dell'esposizione alle vibrazioni nelle attuali condizioni di utilizzo (prendendo in considerazione tutte le parti del ciclo di funzionamento come pure i tempi in cui l'utensile è spento, quando funziona al minimo o quando è normalmente in funzione).

**PERICOLO**

Se i denti vengono in contatto con una linea o un cavo elettrico, **NON TOCCARE LA LAMA! QUEST'ULTIMA PUÒ INFATTI CONDURRE L'ELETTRICITÀ. UNA TALE SITUAZIONE PUÒ RIVELARSI ESTREMAMENTE PERICOLOSA.** Tenere il tagliesiepi afferrandone l'impugnatura principale, che è isolata, e posarlo con cautela lontano da sé. Interrompere la corrente che alimenta la linea o il cavo sezionato prima di liberarla(o) dai denti della lama. La mancata osservanza di questa norma potrebbe comportare gravi lesioni fisiche o la morte.

**AVVERTENZA**

Prima di utilizzare l'apparecchio, pulire l'area di taglio. Rimuovere i cavi, i fili elettrici, gli spaghi e gli altri oggetti che potrebbero rimanere impigliati nella lama e provocare gravi lesioni fisiche.



## Italiano (Traduzione dalle istruzioni originali)



### AVVERTENZA

Non utilizzare solventi per pulire le parti in plastica. La maggior parte dei materiali plastici rischia di essere danneggiata dall'uso dei solventi disponibili in commercio. Utilizzare un panno pulito per rimuovere lo sporco, l'olio, il grasso, ecc. dall'apparecchio. Per effettuare eventuali sostituzioni, utilizzare esclusivamente parti di ricambio Ryobi originali. L'impiego di qualunque altro componente potrebbe rappresentare un pericolo o danneggiare l'apparecchio.



### AVVERTENZA

Gli elementi in plastica non devono mai entrare a contatto con liquido dei freni, benzina, prodotti a base di petrolio, oli penetranti, ecc. Tali prodotti chimici contengono sostanze che possono danneggiare, indebolire o distruggere la plastica.

## MANUTENZIONE E RIPARAZIONE

### SOSTITUZIONE DELLA LAMA



#### AVVERTENZA

I denti della lama sono estremamente taglienti. Quando si maneggia la lama, non mettere mai le mani tra i denti ed evitare qualunque posizione in cui si rischierebbe di impigliarsi o di ferirsi alle mani. Non toccare MAI i denti e non eseguire alcun intervento di manutenzione quando la batteria è inserita nell'apparecchio.

### ESTRAZIONE DELLA LAMA (Figg. 6 e 7)

- Estrarre la batteria dal tagliasièpi.
- Sistemare il tagliasièpi al contrario su un banco da lavoro e rimuovere le quattro (4) viti del coperchio della lama.
- Rimuovere il coperchio della lama (ved. Fig. 6).
- Rimuovere la piastra inserita sui 2 perni (ved. Fig. 7).
- Rimuovere la rondella di sicurezza, la rondella piana e la piastra di fissaggio (ved. Fig. 7).
- Allineare le camme.

**NOTA:** Le anse non possono essere sollevate prima di essere state disinserite dalle scanalature delle camme.

- Rimuovere le quattro (4) viti di fissaggio della lama.
- La lama del tagliasièpi termina con anse ovali. Assicurarsi che le anse della lama siano allineate rispetto al relativo alloggiamento. Rimuovere la lama dal carter dell'apparecchio.

### INSTALLAZIONE DELLA LAMA (Figg. 6 e 7)

- Allineare le camme.
- Inserire una nuova lama nel carter, assicurandosi che le anse entrino correttamente nell'apposito alloggiamento. Fare ruotare la lama in modo tale

che si inserisca al di sotto del livello della camma inferiore.

**NOTA:** Quando tutti i componenti saranno perfettamente allineati, la lama si incasterà senza difficoltà nel carter motore.

- Riposizionare le quattro (4) viti della lama e serrarle saldamente.
- Riposizionare la piastra di fissaggio, la rondella piana e la rondella di sicurezza.
- Riposizionare la piastra sui 2 perni.
- Riposizionare il coperchio della lama servendosi delle 4 viti apposite. Serrare saldamente.



### AVVERTENZA

Assicurarsi che il coperchio della lama sia correttamente fissato prima di introdurre la batteria e di mettere in funzione il tagliasièpi. Se non si osserva questa norma, i componenti interni potrebbero rimanere esposti e provocare un incidente o una scossa elettrica in grado di causare gravi lesioni.

**NOTA:** Se la lama si torce dopo essere stata installata, ricominciare le fasi indicate nei paragrafi "Estrazione della lama" e "Installazione della lama".

### MANUTENZIONE DELLA LAMA DEL TAGLIASIÈPI



#### AVVERTENZA

Non dimenticare che gli apparecchi a batteria sono sempre pronti a funzionare, in quanto non necessitano di essere collegati ad una presa elettrica. Onde evitare lesioni fisiche gravi, estrarre sempre la batteria e prestare particolare attenzione durante la manutenzione o la sostituzione della lama.



#### AVVERTENZA

Onde evitare lesioni fisiche gravi, estrarre la batteria prima di riparare, pulire o rimuovere i componenti dell'apparecchio.

### MANUTENZIONE DELLA LAMA

- Lubrificare la lama dopo ciascun impiego.
- Verificare regolarmente il grado di usura dei denti ed assicurarsi che non siano danneggiati.
- In caso di sostituzione, utilizzare sempre lame originali.

### LUBRIFICAZIONE DELLA LAMA

- Estrarre la batteria dal tagliasièpi.
- Per consentire un utilizzo più agevole dell'apparecchio e prolungare la durata della lama, lubrificare quest'ultima prima e dopo ciascun impiego. Prima di lubrificare la lama, estrarre la batteria e posare

## Italiano (Traduzione dalle istruzioni originali)

il tagliasiepi su una superficie piana. Applicare un olio leggero per motori lungo il bordo superiore della lama, come illustrato nella Fig. 8.

- Può rivelarsi necessario lubrificare la lama anche tra due operazioni di taglio. In tal caso, arrestare il tagliasiepi, estrarre la batteria e lubrificare la lama. Successivamente, è possibile riprendere il lavoro. Non lubrificare mai la lama mentre il tagliasiepi è in funzione.

### AFFILATURA DELLA LAMA

- Attendere che i denti della lama si siano completamente arrestati nella posizione illustrata nella Fig. 9. In questo modo, si disporrà di uno spazio sufficiente tra i denti e le protezioni.
- Estrarre la batteria dal tagliasiepi.
- Serrare la lama con una morsa ed affilare la superficie esposta di ogni dente servendosi di una lima liscia e tonda di 203 mm di lunghezza e di 6,4 o 5,6 mm di diametro. Prestare attenzione a non modificare l'angolazione dei denti durante la limatura.
- Rimuovere il tagliasiepi dalla morsa, installare la batteria e mettere in funzione l'apparecchio. Arrestare nuovamente il tagliasiepi in modo tale che la lama si trovi in una posizione in cui risulti esposta la parte dei denti non ancora affilata.
- Estrarre la batteria dal tagliasiepi ed affilare la parte esposta dei denti seguendo le stesse indicazioni riportate in precedenza.

### LUBRIFICAZIONE DEL TAGLIASIEPI

Tutti i cuscinetti di questo apparecchio sono stati lubrificati con una quantità di lubrificante, ad elevato indice di lubrificazione, sufficiente per tutta la durata dell'apparecchio in condizioni di normale utilizzo. Di conseguenza, non è necessario effettuare alcuna lubrificazione supplementare.



#### AVVERTENZA

Non tentare di modificare l'apparecchio o di installare un accessorio non raccomandato nel presente manuale. Tali modifiche o trasformazioni equivalgono ad un utilizzo non consentito e possono causare situazioni pericolose in grado di provocare gravi lesioni fisiche.



#### AVVERTENZA

Ispezionare regolarmente il tagliasiepi, per assicurarsi che non vi siano componenti rotti e che tutti i vari elementi siano fissati saldamente. Accertarsi che tutte le viti e tutti gli elementi di fissaggio siano opportunamente serrati, in modo tale da ridurre i rischi di lesioni fisiche gravi.

### MANUTENZIONE DEL TAGLIASIEPI

- Togliere la batteria.



#### AVVERTENZA

Onde evitare lesioni fisiche gravi, estrarre la batteria prima di riparare, pulire o rimuovere i componenti dell'apparecchio.

- Pulire il tagliasiepi con un panno umido imbevuto di detergente delicato.
- Non utilizzare detergenti aggressivi per pulire il carter o l'impugnatura: questi elementi sono realizzati in materiale plastico. Potrebbero infatti venire danneggiati da alcuni oli aromatici, quali il pino o il limone, o da solventi come il cherosene.
- Attenzione: L'umidità può dare origine a scosse elettriche. Rimuovere le eventuali tracce di umidità servendosi di un panno morbido asciutto.
- Utilizzare una piccola spazzola o il getto d'aria di un aspiratore a bassa potenza per pulire le aperture di aerazione del carter della batteria e del carter motore.
- Accertarsi che le aperture di aerazione siano sempre pulite.

### RIPONIMENTO DEL TAGLIASIEPI

- Prima di riporre il tagliasiepi, pulirlo con cura. Riporre il tagliasiepi in un ambiente asciutto, ben aerato, lontano dalla portata dei bambini. Non riporlo in prossimità di agenti corrosivi quali i prodotti chimici da giardinaggio o i sali per sciogliere la neve.
- Proteggere sempre la lama con il fodero di protezione prima di riporre il tagliasiepi, come illustrato nella Fig. 10.
- Riporre e ricaricare la batteria in un luogo fresco. Le temperature inferiori o superiori ad una temperatura ambiente normale riducono la durata della batteria.
- Non riporre mai una batteria scarica. Dopo l'uso, attendere che la batteria si raffreddi e quindi ricaricarla immediatamente.
- Tutte le batterie nel tempo perdono la loro capacità di carica. Quanto più la temperatura è elevata, tanto più rapidamente la batteria perde la sua capacità di carica. Nel caso in cui il tagliasiepi non venga utilizzato per periodi prolungati, procedere alla ricarica della batteria tutti i mesi o ogni 2 mesi. Questa operazione ha per effetto di prolungare la durata della batteria.

**Italiano (Traduzione dalle istruzioni originali)****SMALTIMENTO**

Non gettare gli apparecchi elettrici tra i rifiuti domestici. Provvedere invece a riciclarli portandoli in appositi centri di riciclaggio. Contattare le autorità competenti o il proprio rivenditore per conoscere la procedura di riciclaggio prevista.

## Portugues (Tradução das instruções originais)

### INSTRUÇÕES DE SEGURANÇA



#### AVISO

Esta ferramenta funciona com uma bateria ONE+.

Durante a utilização de ferramentas eléctricas sem fio, é indispensável seguir as recomendações de segurança de base para reduzir os riscos de incêndio, de ferimentos e de fugas de líquido de bateria.



Leia o manual de utilização e respeite todas as instruções de segurança e as advertências.



Use protecções dos ouvidos e dos olhos.



Não utilize a sua ferramenta quando chover.



Use roupas e botas de protecção.



Use luvas de trabalho espessas e aderentes.



Mantenha os visitantes a uma distância de pelo menos 15 m da zona de trabalho.



Esta ferramenta obedece a todas as normas regulamentares do país da UE onde foi comprada.



Marca de conformidade EurAsian.



Marca de conformidade ucraniana

### INSTRUÇÕES GERAIS DE SEGURANÇA



#### AVISO

Leia com atenção todas as advertências e todas as instruções. O não cumprimento das instruções seguintes pode ocasionar acidentes como, por exemplo incêndios, choques eléctricos e/ou ferimentos graves.

- Conserve estas advertências e instruções para que possa consultá-las mais tarde.  
O termo "ferramenta eléctrica" utilizado nas instruções de segurança seguintes designa tanto as ferramentas eléctricas que se ligam à corrente como as ferramentas eléctricas sem fio.

#### AMBIENTE DE TRABALHO

- Mantenha a sua área de trabalho limpa e bem iluminada. Os espaços atulhados e escuros são propícios aos acidentes.
- Não utilize ferramentas eléctricas num ambiente explosivo, como por exemplo perto de líquidos, gases ou poeiras inflamáveis.

As centelhas provenientes das ferramentas eléctricas podem incendiá-los ou fazê-los explodir.

- Mantenha as crianças, visitantes e animais domésticos afastados quando utilizar uma ferramenta eléctrica porque poderiam distraí-lo e fazer-lhe perder o controlo da ferramenta.

#### SEGURANÇA PESSOAL

- Mantenha-se vigilante. Observe bem o que faz e demonstre bom senso quando utiliza uma ferramenta eléctrica. Não utilize a sua ferramenta eléctrica se estiver cansado, sob a influência de bebidas alcoólicas ou de drogas ou se tomar medicamentos. Nunca se esqueça que basta um segundo de falta de atenção para se ferir gravemente.
- Use um equipamento de protecção. Proteja sempre os olhos. Conforme as circunstâncias, use também uma máscara anti-poeira, calçado anti-derrapante, um capacete ou protecções auditivas para evitar os riscos de ferimentos graves.
- Evite qualquer arranque por descuido. Certifique-se de que o interruptor está em "Desligar" antes de ligar a ferramenta a uma tomada e/ou de inserir a bateria, mesmo quando pega ou transporta a ferramenta. Para evitar os riscos de acidentes, não desloque a ferramenta com o dedo no gatilho e não a ligue à corrente se o interruptor estiver na posição "Ligar".
- Retire as chaves de aperto antes de ligar a sua ferramenta. Uma chave de aperto mantida presa num elemento móvel da ferramenta pode provocar ferimentos graves.
- Não estique muito o braço. Fique bem apoiado nas pernas. Uma posição de trabalho estável permite controlar melhor a sua ferramenta em caso de evento fortuito.
- Use roupas adequadas. Não use roupas folgadas nem jóias. Do mesmo modo, mantenha os cabelos, as roupas e as mãos afastadas das peças móveis. As roupas folgadas, as jóias e os cabelos compridos podem ficar presos nos elementos em movimento.
- Se a ferramenta for entregue com um sistema de aspiração de poeira, o mesmo deve ser instalado e utilizado correctamente. Evitará assim os riscos de acidentes.

#### UTILIZAÇÃO E MANUTENÇÃO DAS FERRAMENTAS ELÉCTRICAS

- Não force a ferramenta. Utilize a ferramenta adaptada ao trabalho que quer efectuar. A sua ferramenta eléctrica será mais eficaz e mais segura se a utilizar no regime para o qual foi concebida.
- Não utilize uma ferramenta eléctrica se o interruptor não permitir pô-la em funcionamento e pará-la. Uma ferramenta que não pode ser ligada e desligada correctamente é perigosa e deve ser reparada imperativamente.





## Portugues (Tradução das instruções originais)

- Desligue a ferramenta da corrente ou retire a bateria da ferramenta antes de efectuar ajustes, substituir acessórios ou arrumar a ferramenta. Desse modo reduz os riscos de arranque da ferramenta por descuido.
- Arrume as ferramentas eléctricas fora do alcance das crianças. Não deixe as pessoas que não conhecem a ferramenta ou que não leram estas instruções de segurança utilizar a ferramenta. As ferramentas eléctricas são perigosas em mãos de pessoas sem experiência.
- Trate as ferramentas com cuidado. Verifique o alinhamento das peças móveis. Verifique se nenhuma peça está partida. Controle a montagem e qualquer outro elemento que possa afectar o funcionamento da ferramenta. Se houver peças danificadas, mande reparar a sua ferramenta antes de a utilizar. Muitos acidentes são devidos a uma má manutenção das ferramentas.
- Conserve as suas ferramentas limpas e afiadas. Uma ferramenta de corte bem afiada e limpa correrá menos riscos de bloquear e poderá conservar melhor o seu controlo.
- Respeite estas instruções de segurança quando utiliza a sua ferramenta, os acessórios, as pontas, etc. tendo em conta as especificidades da ferramenta, do espaço de trabalho e do trabalho a efectuar. Para evitar situações perigosas, utilize a sua ferramenta eléctrica apenas para trabalhos para os quais está adaptada.

### MANUTENÇÃO

- Qualquer reparação deve ser efectuada por um técnico qualificado, utilizando unicamente peças sobresselentes de origem. Desse modo poderá utilizar a sua ferramenta eléctrica com toda a segurança.

### AVISOS DE SEGURANÇA DO CORTADOR DE SEBES

- Mantenha a lâmina do cortador afastada de todas as partes do corpo humano. Não retire o material de corte nem segure no material a cortar quando as lâminas estão a funcionar. Assegure-se de que o interruptor está desligado ao retirar o material encravado. Um momento de desatenção enquanto opera o cortador de sebes pode resultar em ferimentos graves.
- Desloque o cortador de sebes segurando pelo manípulo com a lâmina parada. Ao transportar ou armazenar o cortador de sebes, coloque sempre a cobertura. Um manuseamento adequado do cortador de sebes irá reduzir a possibilidade de eventuais ferimentos das lâminas do cortador.
- Mantenha o cabo longe da área de corte. Durante o funcionamento, o cabo pode estar escondido em

arbustos e pode ser acidentalmente cortado pela lâmina.

### LEIA TODAS AS INSTRUÇÕES DE SEGURANÇA ANTES DE USAR ESTA FERRAMENTA.

- Leia cuidadosamente todas as instruções de segurança. Tome conhecimento com a sua ferramenta e o respectivo funcionamento.
- Não utilize a ferramenta se estiver cansado ou doente, sob a influência de bebidas alcoólicas ou de drogas ou se tomar medicamentos.
- Verifique o estado da ferramenta antes de a utilizar. Substitua as peças danificadas. Verifique se não há fugas de líquido da bateria.
- Verifique se todas as fixações e protecções estão no sítio e correctamente apertadas. Substitua qualquer lâmina ou qualquer outra peça fissurada, rachada ou danificada. Certifique-se de que a lâmina está instalada correctamente e fixada solidamente. Evitará assim os riscos de ferimentos graves ao utilizador ou às outras pessoas e os riscos de danos na ferramenta.
- Utilize a ferramenta apropriada. Não utilize o seu corta-sebes para trabalhos para os quais não foi previsto.
- Não utilize o corta-sebes se o interruptor não permitir pô-lo em funcionamento e pará-la. Uma ferramenta que não pode ser ligada e desligada correctamente é perigosa e deve ser reparada imperativamente.
- Limpe a zona de corte antes de utilizar a ferramenta. Retire os cabos, fios eléctricos, cordões e outros elementos que se possam prender na lâmina.
- As crianças, as visitas e os animais domésticos devem ficar afastados do espaço de trabalho. Mantenha as crianças, visitas e animais a uma distância de pelo menos 15 m pois certos objectos podem ser projectados durante o corte. É aconselhável que as visitas usem protecções dos olhos. Se uma pessoa se aproximar durante o corte, pare imediatamente o corta-sebes.
- Para evitar os riscos de choque eléctrico, não exponha o carregador à chuva nem à humidade.
- Não utilize o corta-sebes se tiver as mãos molhadas.
- A utilização do corta-sebes é proibida às crianças de menos de 15 anos e às pessoas não experientes.
- Para reduzir os riscos de lesões oculares graves, use sempre óculos de protecção quando usar o corta-sebes.
- Use uma protecção facial ou uma máscara anti-poeiras se o trabalho provocar poeiras.
- Use roupas adequadas. Não use roupas folgadas ou jóias que se possam prender nas peças em movimento. Recomendamos que use luvas de borracha e calçado anti-derrapante quando trabalhar no exterior.





## Portugues (Tradução das instruções originais)

- Se tiver cabelos compridos, deve protegê-los cobrindo-os para evitar que sejam agarrados pelas peças em movimento.
- Não exponha uma ferramenta eléctrica ou uma bateria à chuva nem à humidade.
- Quando transportar ou arrumar o corta-sebes, verifique se a baihna de protecção da lâmina está correctamente no sitio.
- Tenha sempre consciência do que se passa à sua volta e seja vigilante: o ruído produzido pela ferramenta em funcionamento pode cobrir outros ruídos.
- Habitue-se a verificar se as chaves de aperto foram retiradas da ferramenta antes de a pôr a trabalhar.
- Verifique sempre se as pegas e os sistemas de protecção estão montados antes de utilizar a ferramenta.
- Nunca utilize a ferramenta se faltarem certas peças ou se certas peças ou acessórios que não sejam os de origem foram instalados.
- Não utilize ferramentas eléctricas num ambiente explosivo, como por exemplo perto de líquidos, gases ou poeiras inflamáveis. As centelhas provenientes das ferramentas eléctricas podem incendiá-los ou fazê-los explodir.

### INSTRUÇÕES DURANTE A UTILIZAÇÃO DO CORTA-SEBES

- Não utilize o corta-sebes se a pega dianteira não estiver no sitio. Mantenha a ferramenta com as duas mãos quando a utiliza.
- Para evitar os riscos de arranque por descuido, não desloque a ferramenta com o dedo no gatilho.
- Mantenha-se vigilante. Veja bem o que está a fazer e use o seu bom senso.
- Use calças espessas, calçado de segurança anti-derrapante e luvas. Não use calções nem sandálias e não utilize o corta-sebes se estiver descalço.
- Não utilize esta ferramenta numa zona mal iluminada. O seu espaço de trabalho deve estar bem iluminado (luz do dia ou luz artificial).
- Pense em manter sempre o equilíbrio e não utilize a ferramenta sobre um suporte instável. Fique sempre bem apoiado nas pernas e não estique demasiado o braço. Não utilize a sua ferramenta em cima de uma escada.
- Não force a ferramenta. A sua ferramenta será mais eficaz e mais segura se a utilizar no regime para o qual foi concebida.
- Solte o gatilho, espere que o motor pare totalmente e retire a bateria antes de limpar, reparar ou fazer ajustes na sua ferramenta.
- Este corta-sebes serve somente para cortar sebes,

maciços e arbustos. Não utilize esta ferramenta para outros fins.

- Antes de pôr a ferramenta e trabalhar, verifique se a lâmina não vai encontrar obstáculos.
- Se o corta-sebes chocar contra um obstáculo ou se um objecto ficar preso na lâmina, pare imediatamente a ferramenta, retire a bateria e verifique se nenhuma peça ficou danificada. Não utilize a ferramenta antes de ter efectuado as reparações necessárias. Não utilize a ferramenta se as peças não estiverem correctamente fixadas ou se estiverem danificadas.
- Observe bem o que está a fazer. Fie-se no seu bom senso.
- Trate o corta-sebes com cuidado. Verifique se a lâmina está limpa e bem afiada para que o corta-sebes seja eficiente e possa ser utilizado com toda a segurança. Lubrifique o mude os acessórios segundo as instruções. Mantenha as pegas sempre secas, limpas e sem nenhum resto de óleo nem de massa.
- Verifique se nenhuma peça está danificada. Antes de continuar a utilizar a sua ferramenta, verifique se uma peça ou um acessório danificado poderá continuar a funcionar ou a desempenhar a sua função. Controle o alinhamento das peças móveis. Verifique se nenhuma peça está partida. Controle a montagem e qualquer outro elemento que possa afectar o funcionamento da ferramenta. Um protector da lâmina ou qualquer outra peça danificada deve ser reparado ou substituído por um Centro Serviço Homologado Ryobi salvo indicação contrária mencionada neste manual de utilização.
- Para evitar cortar-se, mantenha as mãos afastadas da lâmina. Não tente retirar o material cortado nem segurar o material a cortar quando a lâmina está em movimento. Certifique-se de que a bateria foi retirada e que o gatilho está solto antes de retirar um elemento bloqueado na lâmina. Cuidado para não tocar na lâmina ao pegar na ferramenta.

#### ADVERTÊNCIA



A lâmina gira por inércia durante alguns momentos depois da paragem da ferramenta.

- Mantenha as mãos, o rosto e os pés afastados das peças móveis. Não tente tocar nem parar a lâmina quando esta está em movimento.
- Pare sempre o motor quando não estiver a cortar ou quando se desloca de uma zona de corte para outra.
- Não deixe os restos de corte ou outros materiais acumularem-se na ferramenta. Poderiam obstruir a lâmina.
- Arrume a ferramenta em lugar seco, situado em altura ou fechado à chave, para evitar qualquer utilização abusiva ou qualquer dano. A ferramenta



## Portugues (Tradução das instruções originais)

deve ficar arrumada fora do alcance das crianças e das pessoas sem experiência.

- Coloque a bainha de protecção da lâmina no sítio quando não utiliza o corta-sebes.
- Não mergulhe a ferramenta na água nem em outro líquido e não o molhe. As pegas devem estar sempre limpas, secas e sem restos de corte. Limpe a ferramenta depois de cada utilização. Consulte as instruções da secção "Arrumar o corta-sebes".
- Certifique-se de que as peças da ferramenta estão correctamente apertadas antes de a transportar.
- Conserve estas instruções. Consulte-as regularmente e utilize-as para informar os outros utilizadores eventuais. Se emprestar este corta-sebes, entregue também o presente manual de utilização.

### REPARAÇÕES

- As reparações devem ser efectuadas por um técnico qualificado. A manutenção ou as reparações realizadas por pessoas não qualificadas provocam riscos de ferimentos graves ou de danos na ferramenta. O não cumprimento destas instruções torna a garantia nula e caduca.
- Quando fizer uma manutenção, utilize unicamente peças sobresselentes de origem. Respeite as instruções indicadas na secção Manutenção deste manual. Evitará assim os riscos de ferimentos graves ou os riscos de danos na ferramenta. O não cumprimento destas instruções torna a garantia nula e caduca.
- É impossível substituir individualmente os dentes da lâmina: se necessário, substitua toda a lâmina.

### INSTRUÇÕES DE SEGURANÇA ESPECÍFICAS ÀS FERRAMENTAS SEM FIO

- Certifique-se que o interruptor está na posição "Desligar" ou bloqueado antes de inserir a bateria. A inserção de uma bateria numa ferramenta acesa pode provocar acidentes.
- Carregue a bateria somente com o carregador indicado pelo fabricante. Um carregador adaptado a um certo tipo de bateria pode desencadear um incêndio se for utilizado com um outro tipo de bateria.
- Só se deve utilizar um tipo de bateria específica com uma ferramenta sem fio. O uso de qualquer outra bateria pode provocar um incêndio.
- Quando a bateria não for utilizada, conserve-a afastada dos objectos metálicos como, por exemplo, cliques, moedas, parafusos, pregos ou qualquer outro objecto que possa ligar os contactos entre si, o que poderia provocar queimaduras ou incêndios. O curto-circuito dos terminais da bateria pode

provocar centelhas, queimaduras ou incêndios.

- Evite qualquer contacto com o líquido da bateria em caso de fuga da bateria devido a uma utilização abusiva. Se isso ocorrer, lave a zona afectada com água limpa. Se os olhos forem atingidos, consulte também um médico. O líquido projectado de uma bateria pode provocar irritações ou queimaduras.
- Desligue a ferramenta da corrente ou retire a bateria da ferramenta antes de efectuar ajustes, substituir acessórios ou arrumar a ferramenta. Desse modo reduz os riscos de arranque da ferramenta por descuido.



#### AVISO

Se faltar uma peça, não utilize a ferramenta antes de ter substituído a peça que falta. O incumprimento desta instrução pode ocasionar ferimentos graves.

**CONSERVE ESTAS INSTRUÇÕES. CONSULTE-AS REGULARMENTE E UTILIZE-AS PARA INFORMAR OUTROS UTILIZADORES EVENTUAIS. SE EMPRESTAR ESTA FERRAMENTA, EMPRESTE TAMBÉM ESTE MANUAL DE UTILIZAÇÃO.**

**Portugues (Tradução das instruções originais)****CARACTERÍSTICAS DO APARELHO**

Model	CHT1850B	CHT1850P	CHT1850LB	CHT1850LC
Motor	18V			
Velocidade em vazio	1200 r.p.m.			
Comprimento da lâmina	457 mm			
Capacidade de corte	10 mm			
Nível de pressão sonora	$L_{PA}=71\text{dB(A)}$ , $K_{PA}=3\text{dB(A)}$			
Nível de potência sonora	$L_{WA}=91\text{dB(A)}$ , $K_{WA}=3\text{dB(A)}$			
Vibração	$a_h=1.0\text{m/s}^2$ , $K=1.5\text{m/s}^2$			
Peso (com a bateria)	3.2 kg			
Bateria*	2 x BPP1817M	1 x BPP1817M	2 x BPL1820	1 x BPL1815
Conjuntos de Bateria Compatíveis	BPP-1817M / BPP-1815M / BPP-1817MG / ABP1801 / ABP1802 / BPL-1815 / BPL-1820 / BPL-1820G			
Carregador*	1 x BC1815SM	1 x BC1815SM	1 x BCL1800	1 x BCL1800
Carregadores Compatíveis	BC-1800 / BC-1800M / BC-1815S / BC-1815SMG / BCL1418 / ACR-1800 / BCL-1800 / BCL-1800G			

**DESCRIÇÃO****Fig. 1**

- A. BAINHA DE PROTECÇÃO DA LÂMINA
- B. RESGUARDO DE PROTECÇÃO
- C. PEGA DIANTEIRA
- D. BOTÃO DE DESBLOQUEIO DO GATILHO
- E. PEGA TRASEIRA
- F. BATERIA
- G. LÂMINA
- H. GATILHO DIANTEIRO
- I. GATILHO PRINCIPAL

**Fig. 2**

- A. BATERIA
- B. LINGUETAS DE BLOQUEIO

**Fig. 3**

- A. PEGA DIANTEIRA
- B. GATILHO DIANTEIRO
- C. BOTÃO DE DESBLOQUEIO DO GATILHO
- D. GATILHO

**Fig. 6**

- A. PARAFUSO DA TAMPA DA LÂMINA
- B. TAMPA DA LÂMINA

**Fig. 7**

- A. PARAFUSO DE FIXAÇÃO DA LÂMINA
- B. PLACA DE MONTAGEM
- C. ANILHA-FREIO
- D. ANILHA PLANA
- E. PLACA DE FIXAÇÃO
- F. BASE DA LÂMINA
- G. ASAS
- H. CAMES
- I. PINOS

**Fig. 9**

- A. DENTES DA LÂMINA
- B. DENTES SERRILHADOS

**Fig. 10**

- A. BAINHA DE PROTECÇÃO DA LÂMINA



## Portugues (Tradução das instruções originais)

### FUNCIONAMENTO

#### INSTALAÇÃO DA BATERIA

- Insira a bateria no aparador de relva. Para tal, alinhe as nervuras da bateria com as ranhuras do aparador de relva. *Ver Figura 2.*
- Certifique-se que as linguetas de bloqueio situadas de cada lado da bateria ficam bem inseridas e que a bateria está correctamente fixada no aparador de relva antes de utilizá-lo.

#### REMOÇÃO DA BATERIA

- Localize as linguetas de bloqueio da bateria e carregue nelas para separar a bateria do aparador de relva. *Ver Figura 2.*
- Retire a bateria do aparador de relva.



#### ADVERTÊNCIA

Quando inserir a bateria no aparador de relva, certifique-se que as nervuras da bateria ficam correctamente alinhadas com as ranhuras do aparador de relva e que as linguetas de bloqueio ficam correctamente inseridas. Uma inserção incorrecta da bateria poderia danificar os componentes internos.

#### COLOCAÇÃO EM FUNCIONAMENTO DO CORTA-SEBES

- Retire a bainha de protecção da lâmina.
- Para maior segurança, o corta-sebes está equipado com uma pega interruptor situada na pega dianteira (ver fig. 3), na qual deve apoiar para fazer funcionar a ferramenta, enquanto mantém o gatilho apertado. Quando utiliza o corta-sebes, segure a pega principal com uma mão para poder empurrar facilmente o botão de desbloqueio do gatilho para a frente, carregue depois no gatilho e, com a outra mão, segure bem firme a pega dianteira, para manter a pega interruptor apertada.
- Depois de apertar o gatilho, pode soltar o botão de desbloqueio. O gatilho não ficará bloqueado enquanto o mantiver apertado.

#### PARAGEM DO CORTA-SEBES

- Solte o gatilho para parar o corta-sebes.
- Quando solta o gatilho, o botão de desbloqueio do gatilho trava automaticamente o gatilho.

#### CONSELHOS DE UTILIZAÇÃO

- Não force a ferramenta tentando cortar sebes demasiado densas. A lâmina poderia dobrar e abrandar. Se a lâmina abrandar, corte mais lentamente.

- Não tente cortar hastes ou ramos de mais de 10 mm de espessura, nem qualquer elemento demasiado grande para ser cortado pelos dentes. Para cortar os ramos grossos demais, utilize uma serra de mão ou uma tesoura de poda.
- Se deseja cortar uma sebe de forma bem plana, é aconselhável utilizar um cordel de guia: marque primeiro o nível a que deseja cortar a sebe. Estenda o cordel ao longo da sebe a esse nível. Talhe logo por cima do cordel estendido, como indicado na figura 4. Corte também os lados de uma sebe de modo que o topo seja mais estreito (ver fig. 5). Deste modo, o corte será mais uniforme. Se os dentes emperrarem, pare o motor, aguarde que a lâmina pare e retire a bateria antes de tentar retirar os elementos presos nos dentes.
- Use luvas quando corta sebes com espinhos. Quando corta arbustos jovens, efectue um movimento amplo de varrimento com o corta-sebes de modo que os dentes apanhem correctamente as hastes. Quando corta arbustos mais velhos, pelo contrário, efectue um movimento de vaivém para a frente e para trás pois as hastes serão mais duras.
- **Respeite estas instruções de segurança quando utiliza a sua ferramenta, os acessórios, as pontas, etc. tendo em conta as especificidades da ferramenta, do espaço de trabalho e do trabalho a efectuar.** Para evitar situações perigosas, utilize a sua ferramenta eléctrica apenas para trabalhos para os quais está adaptada.



#### PERIGO

Se os dentes entrarem em contacto com uma linha ou um cabo eléctrico, **NÃO TOQUE NA LÂMINA!** A LÂMINA PODE FICAR CONDUTORA. É EXTREMAMENTE PERIGOSO. Segure o corta-sebes pela pega principal, que é isolada, e ponha-o longe de si com precaução. Corte a corrente que alimenta a linha ou o cabo seccionado antes de a/o retirar dos dentes da lâmina. O não cumprimento desta instrução pode ocasionar ferimentos graves ou a morte.



#### AVISO

Limpe a zona de corte antes de utilizar a ferramenta. Retire todos os objectos como cabos de alimentação, fios eléctricos ou fios que possam ficar presos nos dentes da lâmina e provocar ferimentos graves.



#### AVISO

Não utilize solventes para limpar as peças de plástico. A maioria dos plásticos pode ser danificada pelos solventes vendidos no



## Portugues (Tradução das instruções originais)

comércio. Utilize um pano limpo para limpar as sujidades, o óleo, a massa, etc. Utilize unicamente peças sobresselentes Ryobi de origem para as substituições. A utilização de qualquer outra peça pode apresentar um perigo ou danificar o aparelho.



### ADVERTÊNCIA

Os elementos de plástico nunca devem entrar em contacto com líquido de travões, gasolina, produtos à base de petróleo, óleos penetrantes, etc. Estas substâncias contêm produtos químicos que podem danificar, enfraquecer ou destruir o plástico.

## MANUTENÇÃO E REPARAÇÃO

### SUBSTITUIÇÃO DA LÂMINA



#### AVISO

Os dentes da lâmina são muito cortantes. Quando manipular a lâmina, não ponha as mãos entre os dentes e evite qualquer posição em que possa trilhar ou cortar as mãos.

NUNCA toque nos dentes e não efectue nenhuma manutenção quando a bateria está instalada na ferramenta.

### REMOÇÃO DA LÂMINA (Fig. 6 & 7)

- Retire a bateria do corta-sebes.
- Ponha o corta-sebes ao contrário numa bancada e retire os quatro (4) parafusos da tampa da lâmina.
- Retire a tampa da lâmina (ver fig. 6).
- Retire a placa introduzida nos dois pinos (ver fig. 7).
- Retire a anilha-freio, a anilha plana e a placa de retenção (ver fig. 7).
- Alinhe as cames.

**NOTA:** as asas não podem ser removidas antes de serem retiradas das ranhuras das cames.

- Retire os quatro (4) parafusos que mantêm a lâmina no sítio.
- A lâmina do corta-sebes termina por asas ovais. Certifique-se de que as asas da lâmina estão alinhadas com o respectivo alojamento. Retire a lâmina da estrutura da ferramenta.

### MONTAGEM DA LÂMINA (Fig. 6 & 7)

- Alinhe as cames.
- Introduza uma lâmina nova na estrutura e verifique se as asas entram correctamente no respectivo

alojamento. Rode a lâmina de modo que se encaixe por baixo do nível da came inferior.

**NOTA:** Quando todos os elementos estão bem alinhados, a lâmina encaixa-se sem dificuldade na estrutura do motor.

- Coloque os quatro (4) parafusos da lâmina no sítio e aperte-os bem firme.
- Coloque a placa de retenção, a anilha plana e a anilha-freio no sítio.
- Insira a placa nos dois pinos.
- Coloque a tampa da lâmina no sítio por meio dos 4 parafusos correspondentes. Aperte firmemente.



#### AVISO

Certifique-se de que a tampa da lâmina está fixada correctamente antes de instalar a bateria e pôr o corta-sebes a trabalhar. Se não respeitar esta instrução, os componentes internos podem ficar expostos e provocar um acidente ou um choque eléctrico que pode causar ferimentos graves.

**NOTA:** Se a lâmina torcer depois de ser instalada no sítio, recomece as etapas indicadas nas secções "Remoção da lâmina" e "Montagem da lâmina".

### MANUTENÇÃO DA LÂMINA DO CORTA-SEBES



#### AVISO

Não esqueça que as ferramentas sem fio estão sempre prontas a funcionar visto que não têm necessidade de ser ligadas a uma tomada eléctrica. Para evitar ferimentos graves, retire sempre a bateria e seja extremamente vigilante durante a manutenção ou a substituição da lâmina.



#### AVISO

Para evitar ferimentos graves, retire a bateria antes de reparar, limpar ou retirar elementos da ferramenta.

### MANUTENÇÃO DA LÂMINA

- Lubrifique a lâmina depois de cada utilização.
- Verifique regularmente o grau de desgaste dos dentes e certifique-se de que não estão danificados.
- Utilize sempre lâminas de origem para as substituições.

### LUBRIFICAÇÃO DA LÂMINA

- Retire a bateria do corta-sebes.
- Para uma utilização mais fácil da ferramenta e para prolongar a vida útil da lâmina, lubrifique a lâmina antes e depois de cada utilização. Antes de lubrificar a lâmina, retire a bateria e ponha o corta-sebes numa superfície plana. Aplique óleo ligeiro para motor ao longo do bordo superior da lâmina, como indicado na figura 8.

## Portugues (Tradução das instruções originais)

- Pode ser necessário lubrificar a lâmina entre duas sessões de trabalho. Nesse caso, pare o corta-sebes, retire a bateria e lubrifique a lâmina. Em seguida pode recommear o trabalho. Nunca lubrifique a lâmina com o corta-sebes em funcionamento.

### AFIAR A LÂMINA

- Espere que os dentes da lâmina estejam totalmente parados na posição indicada na figura 9. Terá então um espaço suficiente entre os dentes e as protecções.
- Retire a bateria do corta-sebes.
- Fixe a lâmina num torno de bancada e afie a superfície exposta de cada dente com uma lima lisa e redonda 203 mm de comprimento e 6,4 ou 5,6 mm de diâmetro. Preste atenção para não modificar o ângulo dos dentes ao limar.
- Retire o corta-sebes do torno, instale a bateria e ponha o corta-sebes a funcionar. Pare de novo o corta-sebes de modo que a lâmina fique numa posição em que a parte ainda não afiada dos dentes esteja exposta.
- Retire a bateria do corta-sebes e afie a parte exposta dos dentes segundo as indicações precedentes.

### LUBRIFICAÇÃO DO CORTA-SEBES

Todos os rolamentos desta ferramenta foram lubrificados com uma quantidade de lubrificante de alto índice de lubrificação, suficiente para toda a vida da ferramenta em condições normais de utilização. Por conseguinte, não requer nenhuma lubrificação suplementar.



#### AVISO

Não tente modificar esta ferramenta nem montar um acessório não recomendado neste manual. Estas transformações ou modificações são consideradas como uso abusivo e podem provocar situações perigosas com possibilidade de ferimentos graves.



#### AVISO

Controle regularmente o corta-sebes para ter a certeza de que nenhuma peça está quebrada e que todas as peças estão fixadas solidamente. Certifique-se de que todos os parafusos e todos os elementos de fixação estão bem apertados, de modo a reduzir os riscos de ferimentos graves.

### MANUTENÇÃO DO CORTA-SEBES

- Retire a bateria.



#### AVISO

Para evitar ferimentos graves, retire a bateria antes de reparar, limpar ou retirar elementos da ferramenta.

- Limpe o corta-sebes com um pano húmido embebido em detergente macio.
- Não utilize detergente forte para limpar a estrutura ou a pega – estes elementos são de plástico. Poderiam ficar danificados por certos óleos aromáticos como por exemplo o pinheiro ou o limão, ou por solventes como querosene.
- Cuidado com a humidade que pode dar origem a choques eléctricos. Limpe qualquer resto de humidade com um pano macio e seco.
- Utilize uma escova pequena ou o jacto de ar de um aspirador não muito forte para limpar as fendas de ventilação da caixa da bateria e da caixa do motor.
- As fendas de ventilação nunca devem estar obstruídas.

### ARRUMAR O CORTA-SEBES

- Limpe cuidadosamente o seu corta-sebes antes de o arrumar. Arrume o corta-sebes num local seco, bem arejado e fora do alcance das crianças. Não o arrume perto de produtos corrosivos como, por exemplo, produtos químicos de jardinagem e sal para descongelação.
- Proteja sempre a lâmina com a bainha de protecção antes de arrumar o corta-sebes, como indicado na figura 10.
- Arrume e carregue a bateria num local fresco. As temperaturas inferiores ou superiores à temperatura ambiente normal reduzem a vida útil de uma bateria.
- Nunca arrume uma bateria descarregada. Depois da utilização, espere que a bateria arrefeça e recarregue-a imediatamente.
- Todas as baterias perdem a capacidade de carga com o tempo. Quanto mais alta for a temperatura, mais rapidamente a bateria perde a capacidade de carga. Se não utilizar o corta-sebes durante muito tempo, carregue a bateria todos os meses ou de dois em dois meses. Isto prolongará o tempo de vida útil da bateria.

**Portugues (Tradução das instruções originais)****COLOCAÇÃO NO LIXO**

Não ponha as ferramentas eléctricas no lixo doméstico. Estas ferramentas devem ser recicladas em centros de reciclagem do lixo. Contacte as entidades locais ou o seu revendedor para conhecer o procedimento de reciclagem adequada.



## Nederlands (Vertaling van de originele instructies)

### VEILIGHEIDSVOORSCHRIFTEN



#### WAARSCHUWING

Dit apparaat werkt op een accu van het ONE+ systeem.

Tijdens het gebruik van accu gevoed gereedschap moet u altijd elementaire veiligheidsvoorschriften in acht nemen om gevaar voor brand, lichamenlijks letsel en lekkende accuvloeistof te beperken.



Lees deze gebruikershandleiding goed door, let op de waarschuwingen en houd u aan alle veiligheidsvoorschriften.



Draag gehoor- en oogbeschermers.



Gebruik dit gereedschap niet als het regent!



Draag beschermende werkkleding en laarzen.



Draai dikke antislip werkhandschoenen.



Zorg dat omstanders minstens 15 meter uit de buurt blijven van het gebied waar gewerkt wordt.



Dit apparaat voldoet aan alle geldende normen van Lid-Staat van de Europese Unie waar het werd gekocht.



EurAsian-symbool van overeenstemming.



Oekraïens conformiteitssymbool

### ALGEMENE VEILIGHEIDSVOORSCHRIFTEN



#### WAARSCHUWING

Lees aandachtig alle waarschuwingen en alle voorschriften. Als u onderstaande voorschriften niet in acht neemt, kan dit leiden tot ongelukken zoals brand, elektrische schokken en/of ernstig lichamenlijks letsel.

- Bewaar deze waarschuwingen en voorschriften zorgvuldig om ze ook later te kunnen inzien.

Met de term "elektrisch apparaat" in onderstaande veiligheidsvoorschriften worden alle elektrische apparaten bedoeld, zowel de apparaten die rechtstreeks via een stopcontact op het stroomnet worden aangesloten als de apparaten die op een accupak werken.

### WERKOMGEVING

- Zorg dat uw werkruimte opgeruimd en goed verlicht is. Rommelige en donkere werkplekken werken ongelukken in de hand.

- Gebruik elektrische apparaten nooit in een explosieve atmosfeer, bijvoorbeeld in de buurt van ontvlambare vloeistoffen, van gassen of van stofdeeltjes. Door de vonken van elektrische apparaten kunnen deze in brand raken of ontploffen.
- Houd kinderen, omstanders en huisdieren op afstand als u een elektrisch apparaat gebruikt. Zij zouden u kunnen afleiden, waardoor u de macht over het apparaat verliest.

### PERSOONLIJKE VEILIGHEID

- Blijf waakzaam. Kijk goed naar wat u doet en gebruik uw gezonde verstand als u een elektrisch apparaat gebruikt. Gebruik het elektrische apparaat niet wanneer u vermoeid bent of onder invloed bent van drank of drugs, of wanneer u medicijnen gebruikt. Vergeet niet dat één seconde onoplettendheid voldoende is om ernstig letsel te veroorzaken.
- Draag een veiligheidsuitrusting. Bescherm altijd uw ogen. Draag afhankelijk van de omstandigheden ook een stofmasker, schoenen met antislipzolen, een veiligheidshelm of gehoorbeschermers om gevaar voor ernstig lichamenlijks letsel te beperken.
- Zorg dat het apparaat niet ongewild in werking kan treden. Zorg ervoor dat de schakelaar op "uit" staat voordat u het apparaat op de stroom aansluit en/of het accupak in het apparaat steekt of wanneer u het apparaat meeneemt of vervoert. Verplaats uw apparaat nooit terwijl u uw vinger op de schakelaar hebt en steek de stekker niet in het stopcontact wanneer de schakelaar op "aan" staat om gevaar voor ongelukken te beperken.
- Verwijder de stelsleutels voordat u het apparaat in werking zet. Een achtergebleven stelsleutel die aan een bewegend onderdeel vastzit, kan ernstig lichamenlijks letsel veroorzaken.
- Houd uw arm niet te ver vooruit. Zorg dat u stevig op uw benen staat. Door een stabiele werksituatie bent u beter in staat om uw gereedschap in bedwang te houden als er iets onverwachts gebeurt.
- Draag geschikte kleding. Draag geen wijde kleding of sieraden. Houd uw haren, kleding en handen uit de buurt van de bewegende delen. Wijde kleding, sieraden of lange haren kunnen beklemd raken in de bewegende delen.
- Zorg ervoor dat het stofzuigsysteem goed is geïnstalleerd en ook wordt gebruikt voor zover het apparaat daarmee is uitgerust. Zo voorkomt u gevaar voor ongelukken.

### GEBRUIK EN ONDERHOUD VAN APPARATEN MET SNOER

- Forceer het apparaat niet. Gebruik een apparaat dat geschikt is voor het werk dat u gaat doen. Uw elektrisch apparaat zal veiliger en zekerder werken als u het gebruikt op het toerental waarvoor het berekend is.



## Nederlands (Vertaling van de originele instructies)

- Gebruik een elektrisch apparaat niet als u het niet meer met de schakelaar aan en uit kunt zetten. Een apparaat dat niet meer op de normale manier aan- en uitgezet kan worden, is gevaarlijk en moet absoluut worden gerepareerd.
- Trek de stekker van het apparaat uit het stopcontact of haal de accu uit het apparaat, voordat u instellingen uitvoert, accessoires verwisselt of het apparaat opbergt. Zo verkleint u het risico dat het apparaat ongewild in werking treedt.
- Berg elektrische apparaten weg buiten bereik van kinderen. Laat het apparaat niet gebruiken door personen die het apparaat niet kennen of geen kennis hebben genomen van de veiligheidsvoorschriften. Elektrische apparaten zijn gevaarlijk in handen van onervaren personen.
- Houd uw gereedschap in goede staat van werking. Controleer de uitlijning van de bewegende delen. Kijk of er geen onderdelen zijn gebroken. Controleer de montage en alle andere elementen die de goede werking van het gereedschap kunnen beïnvloeden. Als er iets beschadigd is, dient u uw apparaat eerst te laten herstellen voordat u het weer gebruikt. Ongelukken zijn vaak te wijten aan de slechte staat van onderhoud van het gereedschap.
- Houd uw gereedschap altijd scherp en schoon. Als het mes van uw snijgereedschap goed scherp en schoon is, bestaat er minder kans dat het geblokkeerd raakt en kunt u uw apparaat beter in uw macht houden.
- Neem deze veiligheidsvoorschriften in acht als u het apparaat, de accessoires en eventuele hulpstukken gebruikt. Houd rekening met de bijzondere eigenschappen van uw apparaat, de plek waar u werkt en het soort werk dat u doet. Gebruik een elektrisch apparaat uitsluitend voor de toepassingen waarvoor het bestemd is om gevaarlijke situaties te vermijden.

### ONDERHOUD

- Eventuele reparaties mogen alleen door een bekwaam vakman worden uitgevoerd met gebruik van originele reservedelen. Zo kunt u uw elektrisch apparaat veilig gebruiken.

### VEILIGHEIDSWAARSCHUWINGEN VOOR HEGGESCHAAR

- Houdt alle delen van het lichaam weg van het snijblad. Verwijder geen afgesneden materiaal of houdt materiaal vast dat nog moet worden afgesneden terwijl u de bladen beweegt. Verzeker u ervan dat de schakelaar uit staat wanneer u materiaal verwijderd dat vast zit. Een moment van onoplettendheid terwijl u de heggeschaar gebruikt kan resulteren in serieuze persoonlijke verwondingen.

- Draag de heggeschaar bij het handvat met het snijblad stilgelegd. Doe altijd de bedekking van het snijblad over de heggeschaar, tijdens transport of bewaren. Goede hantering van de heggeschaar zal mogelijke persoonlijke verwondingen van de snijbladen verminderen.
- Houdt snoer weg van het snijgebied. Tijdens gebruik kan het snoer verstopt zijn in struiken en kan per ongeluk worden doorgesneden door het snijblad.

### LEES AANDACHTIG ALLE VEILIGHEIDSVoor-SCHRIFTEN VOORDAT U DIT APPARAAT GAAT GEBRUIKEN.

- Lees aandachtig alle veiligheidsvoorschriften. Leer uw gereedschap en de werking ervan kennen.
- Gebruik het apparaat nooit wanneer u moe of ziek bent of onder invloed bent van drank of drugs of wanneer u medicijnen gebruikt.
- Controleer de goede staat van het apparaat voordat u het gaat gebruiken. Vervang eventueel beschadigde onderdelen. Kijk of er geen vloeistof uit de accu loopt.
- Controleer of alle bevestigingen en beschermkappen geïnstalleerd zijn en goed vast zitten. Vervang altijd het snoeiemes of ander onderdeel als dat gescheurd, ingekeept of beschadigd is. Controleer of het snoeiblad op de juiste wijze is geïnstalleerd en stevig vastzit. Zo voorkomt u het risico van ernstig lichamelijk letsel, zowel bij uzelf als gebruiker als bij de omstanders, en het risico dat het apparaat beschadigd raakt.
- Gebruik het juiste gereedschap. Gebruik uw heggeschaar uitsluitend voor de toepassingen waarvoor het bestemd is.
- Gebruik de heggeschaar niet als u hem niet meer met de schakelaar aan en uit kunt zetten. Een apparaat dat niet goed aan- en uitgezet kan worden is gevaarlijk en moet absoluut worden hersteld.
- Maak de plaats waar u gaat snoeien eerst schoon. Verwijder kabels, draden, touw en eventuele andere voorwerpen die zouden kunnen worden meegenomen door het snoeiblad.
- Houd kinderen, omstanders en huisdieren uit de buurt van de plaats waar gewerkt wordt. Houd kinderen, omstanders en huisdieren op een afstand van minstens 15 mm vanwege de projectielen die kunnen worden weggeslingerd tijdens het snoeien. Het verdient aanbeveling dat omstanders oogbeschermers dragen. Als iemand te dichtbij komt terwijl u bezig bent, stop dan onmiddellijk uw heggeschaar.
- Stel het laadapparaat niet bloot aan regen of vochtigheid om het risico van elektrische schokken te vermijden.





**Nederlands (Vertaling van de originele instructies)**

- Gebruik de heggenschaar niet als uw handen vochtig zijn.
- De heggenschaar mag niet worden gebruikt door kinderen onder de 15 jaar en door personen zonder ervaring.
- Draag altijd een veiligheidsbril als u de heggenschaar gebruikt om het risico van ernstig oogletsel te vermijden.
- Draag een gelaatsmasker of een stofmasker bij werkzaamheden waarbij stofdeeltjes vrijkomen.
- Draag geschikte kleding. Draag geen wijde kleding of sieraden die in de bewegende delen beklemd kunnen raken. Draag bij het werken buitenshuis bij voorkeur rubber werkhandschoenen en schoenen met antislipzolen.
- Als u lang haar hebt, bescherm dit dan door het boven uw schouderniveau op te binden zodat het niet door de bewegende delen kan worden meegetrokken.
- Stel een elektrisch apparaat of een accu niet bloot aan regen of vochtigheid.
- Zorg dat de beschermkoker over het snoeiblad zit als u de heggenschaar vervoert of opbergt.
- Let op wat er zich om u heen afspeelt en blijf waakzaam: het lawaai van het apparaat kan andere geluiden overstemmen.
- Maak er een gewoonte van om te controleren of u alle stelsleutels uit het gereedschap hebt gehaald voordat u het in werking stelt.
- Controleer altijd of de handgrepen en beschermkappen aanwezig zijn en stevig vastzitten voordat u het apparaat gaat gebruiken.
- Gebruik het apparaat nooit als er onderdelen ontbreken of als er niet-originele onderdelen of accessoires zijn geïnstalleerd.
- Gebruik elektrische apparaten nooit in een explosieve atmosfeer, bijvoorbeeld in de buurt van ontvlambare vloeistoffen, van gassen of van stofdeeltjes. Door de vonken van elektrische apparaten kunnen deze in brand raken of ontploffen.

**AANWIJZIGEN VOOR HET GEBRUIK VAN DE HEGGENSCHAAR**

- Gebruik de heggenschaar niet als de bovenhandgreep niet is gemonteerd. Houd het apparaat met twee handen vast als u het gebruikt.
- Vervoer uw machine nooit met uw vinger op de schakelaar om te voorkomen dat het apparaat ongewild vanzelf start.
- Blijf waakzaam. Concentreer u op wat u doet en gebruik uw gezonde verstand.
- Draag een lange broek van dikke stof, veiligheids-schoeisel met antislipzolen en handschoenen.

- Draag geen korte broek of sandalen en werk nooit blootsvoets met uw heggenschaar.
- Gebruik dit apparaat niet op plekken waar u niet goed kunt zien. Zorg dat uw werkterrein goed verlicht is (daglicht of kunstlicht).
- Zorg dat u altijd uw evenwicht kunt bewaren en gebruik uw machine niet op een onstabiele ondergrond. Ga altijd stevig op uw benen staan en reik niet te ver weg met uw arm. Gebruik dit apparaat niet op een ladder.
- U mag gereedschap niet overbelasten. Uw apparaat zal veiliger en zekerder werken als u het gebruikt op het toerental waarvoor het berekend is.
- Laat de drukschakelaar los, wacht tot de motor geheel stilstaat en verwijder daarna de accu voordat u het apparaat gaat reinigen, repareren of afstellen.
- Deze heggenschaar dient uitsluitend om heggen, struiken en heesters te snoeien. Gebruik het apparaat niet voor andere doeleinden.
- Controleer of het snoeiblad nergens mee in aanraking is voordat u het apparaat inschakelt.
- Als de heggenschaar een obstakel raakt of er iets in het snoeiblad blijft zitten, stop het apparaat dan onmiddellijk, verwijder de accu en controleer of geen onderdelen beschadigd zijn. Gebruik het apparaat niet meer totdat de noodzakelijke reparaties zijn uitgevoerd. Gebruik het apparaat niet als bepaalde onderdelen niet goed meer zijn bevestigd of beschadigd zijn.
- Kijk goed naar wat u doet. Gebruik uw gezonde verstand.
- Houd uw heggenschaar in goede staat van werking. Zorg ervoor dat het snoeiblad niet bevuild is en goed scherp is, zodat de heggenschaar naar behoren kan werken en veilig kan worden gebruikt. Smeer de accessoires en vervang ze volgens de voorschriften. Zorg dat de handgrepen altijd droog en schoon zijn en geen sporen van olie of vet vertonen.
- Ga na of geen enkel onderdeel beschadigd is. Controleer, voordat u gereedschap opnieuw gebruikt, of een eventueel beschadigd onderdeel kan blijven werken of zijn functie kan blijven vervullen. Controleer de uitlijning van de bewegende delen. Kijk of er geen onderdelen gebroken zijn. Controleer de montage en alle andere elementen die de goede werking van het gereedschap kunnen beïnvloeden. Wanneer een beschermkap of ander onderdeel beschadigd is, moet dit door een erkend Ryobi servicecentrum worden gerepareerd of vervangen, tenzij anders vermeld in deze gebruikershandleiding.
- Houd uw handen weg bij het snoeiblad om te voorkomen dat u snijwonden oploopt. Doe geen pogingen om afgeknipt materiaal weg te trekken



**Nederlands (Vertaling van de originele instructies)**

en probeer niet om het te knippen materiaal vast te houden als het snoeiblad beweegt. Zorg dat u eerst de accu verwijdert en de drukschakelaar loslaat voordat u iets probeert weg te halen dat in het snoeiblad is komen vast te zitten. Zorg dat u het snoeiblad niet aanraakt als u het apparaat beetpakt.

**WAARSCHUWING**

Door inertie draait het snoeiblad na uitschakeling van het gereedschap nog enkele ogenblikken door.

- Houd uw handen, gezicht en voeten uit de buurt van de bewegende onderdelen. Probeer het snoeiblad niet aan te raken of te stoppen wanneer het beweegt.
- Zet altijd de motor stop als u niet met snoeien bezig bent of als u van de ene plek naar de andere plek gaat.
- Zorg dat er zich geen afsnijsel of andere materialen ophopen in het apparaat. Dit zou het snoeiblad kunnen gaan blokkeren.
- Berg uw apparaat op een droge plaats op, hoog boven de grond of achter slot en grendel om onbevoegd gebruik of beschadiging te voorkomen. Zorg dat uw apparaat buiten bereik van kinderen en onervaren personen wordt opgeborgen.
- Plaats de beschermkoker over het snoeiblad als u de heggenschaar niet gebruikt.
- Dompel het apparaat niet onder in water of enige andere vloeistof en spuit het niet af. Zorg ervoor dat de handgrepen altijd droog en schoon blijven, zonder afsnijsel. Reinig het apparaat na elk gebruik. Lees de aanwijzingen in het hoofdstuk "Heggenschaar wegbergen".
- Zorg dat de onderdelen goed vast zitten voordat u het apparaat gaat vervoeren.
- Bewaar deze voorschriften zorgvuldig. Sla ze regelmatig op en gebruik ze om eventuele andere gebruikers op de hoogte te stellen. Als u deze heggenschaar uitleent, voeg er dan ook deze gebruikershandleiding bij.

**REPARATIEWERK**

- Reparaties dienen door een deskundige technicus te worden uitgevoerd. Er bestaat gevaar voor ernstig lichamenlij letsel en beschadiging van het apparaat als onderhoud of reparatiewerk wordt uitgevoerd door onbevoegde personen. Niet-naleving van dit voorschrift maakt dat uw garantie zijn geldigheid verliest.
- Voor onderhoud mogen alleen originele reserveonderdelen worden gebruikt. Houd u aan de voorschriften uit het hoofdstuk Onderhoud van deze handleiding. Zo voorkomt u het risico van ernstig lichamenlij letsel of het risico dat het apparaat

beschadigd raakt. Niet-naleving van dit voorschrift maakt dat uw garantie zijn geldigheid verliest.

- Het is niet mogelijk om de tanden van het blad apart te vervangen: zonodig moet u het blad in zijn geheel vervangen.

**SPECIFIEKE VEILIGHEIDSVORSCHRIFTEN VOOR APPARATEN ZONDER SNOER**

- Controleer of de schakelaar op UIT staat of vergrendeld is voordat u het apparaat op de stroom aansluit. Als u een accupak in een apparaat steekt dat "AAN" staat kunt u ongelukken veroorzaken.
- Laad het accupak van uw apparaat alleen op met behulp van de lader die door de fabrikant is aangegeven. Een laadapparaat dat voor een bepaald type accu bedoeld is, kan brand veroorzaken als het voor een ander type accu wordt gebruikt.
- Met accugereedschap mag alleen een bepaald type accu's worden gebruikt. Het gebruik van andere accu's kan brand veroorzaken.
- Houd de accu, wanneer deze niet gebruikt wordt, uit de buurt van metalen voorwerpen zoals paperclips, geldstukken, sleutels, spijkers, schroeven en andere metalen voorwerpen die verbinding tussen de klemmen zouden kunnen maken. Kortsluiting van de klemmen van de accu kan brandwonden of brand veroorzaken.
- Zorg dat u niet met accuvloeistof in aanraking komt als dit uit de accu is gelekt bij verkeerd gebruik. Mocht dit gebeuren, dan dient u de betreffende plekken met helder water te spoelen. Raadpleeg ook een arts als er vloeistof in uw ogen is gekomen. De uit een accu gestoten vloeistof kan irritaties of brandwonden veroorzaken.
- Trek de stekker van het apparaat uit het stopcontact of haal de accu uit het apparaat, voordat u instellingen uitvoert, accessoires verwisselt of het apparaat opbergt. Zo verkleint u het risico dat het apparaat ongewild in werking treedt.

**WAARSCHUWING**

Als er een onderdeel ontbreekt, gebruik het apparaat dan niet voordat u beschikt over dat ontbrekende onderdeel. Niet naleving van dit voorschrift kan ernstig lichamenlij letsel veroorzaken.

**Bewaar deze handleiding. Sla ze regelmatig op en gebruik ze om eventuele andere gebruikers op de hoogte te stellen. Als u dit apparaat uitleent, geef er dan ook deze gebruikershandleiding bij.**



**Nederlands (Vertaling van de originele instructies)****PRODUCTGEGEVENS**

Model	CHT1850B	CHT1850P	CHT1850LB	CHT1850LC
Motor	18V			
Snelheid bij nullast	1.200 t.p.m.			
Lengte van het snoeiblad	457 mm			
Snoeicapaciteit	10 mm			
Gemeten geluidsrukniveau	$L_{PA}=71\text{dB(A)}$ , $K_{PA}=3\text{dB(A)}$			
Gemeten geluidsniveau	$L_{WA}=91\text{dB(A)}$ , $K_{WA}=3\text{dB(A)}$			
Trillingsniveau	$ah=1.0\text{m/s}^2$ , $K=1.5\text{ m/s}^2$			
Gewicht (incl. accu)	3.2 kg			
Accupak*	2 x BPP1817M	1 x BPP1817M	2 x BPL1820	1 x BPL1815
Compatibele batterijpacks	BPP-1817M / BPP-1815M / BPP-1817MG / ABP1801 / ABP1802 / BPL-1815 / BPL-1820 / BPL-1820G			
Laadapparaat*	1 x BC1815SM	1 x BC1815SM	1 x BCL1800	1 x BCL1800
Compatibele laders	BC-1800 / BC-1800M / BC-1815S / BC-1815SMG / BCL1418 / ACR-1800 / BCL-1800 / BCL-1800G			

**BENAMINGEN****Afb. 1**

- A. BESCHERMKOKER VAN HET SNOEIBLAD
- B. AFSCHERMING
- C. VOORGREEP
- D. ONTGRENDELKNOP VAN DE DRUKSCHAKELAAR
- E. ACHTERGREEP
- F. ACCUPAK
- G. SNOEIBLAD
- H. VOORSTE DRUKSCHAKELAAR
- I. HOOFDDRUKSCHAKELAAR

**Afb. 2**

- A. ACCUPAK
- B. VERGRENDELLIPPEN

**Afb. 3**

- A. VOORGREEP
- B. VOORSTE DRUKSCHAKELAAR
- C. ONTGRENDELKNOP VAN DE DRUKSCHAKELAAR
- D. DRUKSCHAKELAAR

**Afb. 6**

- A. SCHROEF VAN DE BLADBESCHERMKAP
- B. DEKSEL VAN DE BLADBESCHERMKAP

**Afb. 7**

- A. BEVESTIGINGSSCHROEF VAN HET SNOEIBLAD

- B. MONTAGEPLAAT
- C. BORGRING
- D. SLUITRING
- E. STEUNPLAAT
- F. BASIS VAN HET SNOEIBLAD
- G. AANDRIJFJUK
- H. AANDRIJFNOKKEN
- I. STIFTEN

**Afb. 9**

- A. TANDEN VAN HET SNOEIBLAD
- B. INGEKERFDE TANDEN

**Afb. 10**

- A. BESCHERMKOKER VAN HET SNOEIBLAD

**BEDIENING****ACCU INZETTEN**

- Steek het accupak in de grastrimmer. Zorg ervoor dat de ribbels van de accu precies passen in de groeven van de grastrimmer. *Zie afbeelding 2.*
- Zorg dat de vergrendellippen aan beide zijden van het accupak goed zijn ingeschoven en dat het accupak goed vastzit aan de grastrimmer voordat u het apparaat gaat gebruiken.

**ACCU VERWIJDEREN**



## Nederlands (Vertaling van de originele instructies)

- Kijk waar de vergrendellippen zitten van het accupak en druk hierop om de accu los te maken van de grastrimmer. *Zie afbeelding 2.*
- Trek het accupak uit de grastrimmer.



### LET OP

Op het moment dat u het accupak in de grastrimmer steekt, moet u ervoor zorgen dat de ribbels van de accu precies uitgelijnd zijn met de groeven van de heggenschaar en dat de vergrendellippen goed ingestoken worden. Door de accu verkeerd in te zetten kunt u de inwendige onderdelen beschadigen.

### HEGGENSCHAAR AANZETTEN

- Haal de beschermkoker van het snoeiblad.
- Als extrabeveiliging is de heggenschaar uitgerust met een schakelaar op de voorste handgreep (zie afb. 3) die u moet indrukken om het apparaat te kunnen laten werken en daarna steeds ingedrukt moet houden. Om de heggenschaar aan te zetten houdt u de hoofdhandgreep met één hand vast om gemakkelijker de ontgrendelknop van de drukschakelaar naar voren te kunnen drukken, drukt u daarna op de drukschakelaar en houdt u met uw andere hand de voorste handgreep stevig vast om de beugelschakelaar ingedrukt te houden.
- Nadat u de drukschakelaar hebt ingedrukt, kunt u de ontgrendelknop weer loslaten. De drukschakelaar zal zich niet blokkeren zolang u de drukschakelaar ingedrukt houdt.

### HEGGENSCHAAR UITZETTEN

- Laat de drukschakelaar los om de heggenschaar uit te zetten.
- Zodra u de drukschakelaar loslaat, zal de ontgrendelknop van de drukschakelaar de drukschakelaar weer automatisch tegen indrukken blokkeren.

### GEBRUIKSTIPS

- Forceer het apparaat niet door te proberen om een te dichte begroeiing te knippen. Het snoeiblad zou zich kunnen verbuigen en langzamer gaan lopen. Als het snoeiblad aan snelheid verliest, dient u langzamer te snoeien.
- Probeer niet om stengels of takken te knippen die dikker zijn dan 10 mm, of elementen die te groot zijn voor de tanden. Gebruik voor te dikke takken een handzaag of een snoeizaag.
- Als u een heg mooi recht wilt snoeien, raden wij u aan om een stuk draad te gebruiken. Bepaal eerst op welke hoogte u de heg wilt afsnoeien. Span daarna een draad langs de heg op deze hoogte. Knip de heg net boven de gespannen draad, zoals getoond in afb. 4. Snoei eveneens de zijkanalen van de heg

zo dat de bovenkant iets smaller wordt (zie afb. 5). De heg zal er zo gelijkmatiger gaan uitzien. Als de tanden geblokkeerd raken, stopt u de motor, wacht u tot het snoeiblad stilstaat en verwijdert u de accu voordat u gaat proberen om de geblokkeerde elementen uit de tanden te halen.

- Draag handschoenen als u heggen knipt van dorens. Als u jonge struiken bijsnoeit, maak dan weidse bewegingen met uw heggenschaar zodat de tanden de stengels goed kunnen pakken. Bij oudere struiken dient u in tegendeel met heen en weer bewegingen te werken omdat de stengels harder zijn.
- De trillingsemisatie tijdens het gebruik van het gereedschap kan verschillen van de aangegeven totale waarde, afhankelijk van de manier waarop het gereedschap wordt gebruikt. De noodzaak om veiligheidsmaatregelen te identificeren om de gebruiker te beschermen zijn gebaseerd op een schatting van de blootstelling onder de huidige gebruiksomstandigheden (rekening houdend met alle onderdelen van de werkingscyclus, zoals de momenten waarbij het gereedschap is uitgeschakeld en wanneer het stationair draait, samen met de momenten waarop het toestel draait).



### GEVAAR

Als de tanden in aanraking komen met een elektriciteitsdraad of snoer, **RAAK HET SNOEIBLAD DAN NIET AAN! HET KAN ONDER STROOM STAAN. DIT IS BUITENGEWOON GEVAARLIJK.** Houd de heggenschaar alleen vast aan de hoofdhandgreep die geïsoleerd is en leg het apparaat voorzichtig ver van u weg. Sluit eerst de stroom af die op de doorgenipte draad of kabel staat voordat u de draad uit de tanden van het snoeiblad verwijdert. Niet naleving van dit voorschrift kan ernstig lichamelijk letsel of de dood veroorzaken.



### WAARSCHUWING

Maak de plaats waar u gaat snoeien eerst schoon. Verwijder alle voorwerpen, zoals kabels, elektriciteitsdraden of metaal draad, die in de tanden van het snoeiblad kunnen raken, wat ernstig lichamelijk letsel tot gevolg kan hebben.



### WAARSCHUWING

Gebruik geen oplosmiddelen om de kunststof onderdelen te reinigen. De meeste kunststoffen lopen het risico te worden beschadigd door de in de handel zijnde oplosmiddelen. Gebruik een schone doek om vervuiling, stof, olie, vet e.d. van het apparaat af te vegen. Gebruik uitsluitend originele Ryobi onderdelen bij vervanging van onderdelen. Het gebruik van andere onderdelen kan gevaar opleveren of het product beschadigen.



## Nederlands (Vertaling van de originele instructies)



### LET OP

Kunststof onderdelen mogen nooit in aanraking komen met remvloeistof, benzine, petroleumproducten, kruipolie, enz. Deze chemicaliën bevatten namelijk substanties die kunststof kunnen beschadigen, verzwakken of aantasten.

## ONDERHOUD EN REPARATIE

### SNOEIBLAD VERVANGEN



#### WAARSCHUWING

De tanden van het snoeiblad zijn buitengewoon scherp. Als u het snoeiblad manipuleert, plaats uw handen dan niet tussen de tanden en zorg dat u niet in een positie komt waarbij u riskeert dat uw handen beklemd raken of dat u gesneden wordt. Raak de tanden **NOOIT** aan en voer geen enkel onderhoud uit zolang het accupak in het apparaat zit.

### SNOEIBLAD VERWIJDEREN (afb. 6 en 7)

- Verwijder het accupak uit de heggenschaar.
- Plaats de heggenschaar met de onderkant op een werktafel en haal de vier (4) schroeven los van de afdekplaat.
- Verwijder de afdekplaat (zie afb. 6).
- Verwijder de plaat die tussen de twee stiften zit (zie afb. 7).
- Verwijder de borgring, de sluitring en de borgplaat (zie afb. 7).
- Breng de aandrijfnokken op één lijn.  
**OPMERKING:** de aandrijfjucken kunnen niet worden opgelicht zolang ze niet vrij zijn gemaakt uit de groeven van de nokken.
- Verwijder de vier (4) schroeven waarmee het snoeiblad op zijn plaats wordt gehouden.
- De ovale aandrijfjucken zijn de uiteinden van de bladen van de heggenschaar. Zorg ervoor dat de jucken van de bladen met elkaar zijn uitgelijnd. Verwijder het snoeiblad uit de behuizing.

### SNOEIBLAD INZETTEN (afb. 6 en 7)

- Breng de aandrijfnokken op één lijn.
- Steek het nieuwe snoeiblad in de behuizing en let er daarbij op dat de jucken op de juiste manier geplaatst worden. Verdraai het snoeiblad zo dat de jucken onder het niveau van de laagste aandrijfnok komen.  
**OPMERKING:** Als alle elementen goed zijn uitgelijnd, zal het snoeiblad zonder problemen in de aandrijfbehuizing passen.
- Plaats de vier (4) snoeibladschroeven terug en draai ze stevig aan.
- Plaats de borgring, de sluitring en de borgplaat weer terug.

- Breng de plaat weer aan tussen de twee stiften.
- Zet de afdekplaat terug op zijn plaats met behulp van de 4 bijbehorende schroeven. Draai deze stevig vast.



#### WAARSCHUWING

Controleer of de afdekplaat goed is bevestigd voordat u het accupak insteekt en de heggenschaar in werking stelt. Als u dit voorschrift niet opvolgt, kunnen bepaalde interne onderdelen onbeschermd zijn en een ongeluk of een elektrische schok veroorzaken, wat ernstig lichamelijk letsel tot gevolg kan hebben.

**OPMERKING:** Als het snoeiblad na plaatsing verwrongen raakt, dient u de operaties uit de hoofdstukken "Snoeiblad verwijderen" en "Snoeiblad inzetten" opnieuw uit te voeren.

### ONDERHOUD VAN HET SNOEIBLAD VAN DE HEGGENSCHAAR



#### WAARSCHUWING

Vergeet niet dat accugereedschap altijd startklaar is omdat het niet op een stopcontact hoeft te worden aangesloten. Om ernstig lichamelijk letsel te voorkomen dient u altijd de accu te verwijderen en uiterst waakzaam te blijven bij het onderhoud of de vervanging van het snoeiblad.



#### WAARSCHUWING

Om ernstig lichamelijk letsel te voorkomen dient u altijd eerst de accu te verwijderen voordat u het apparaat gaat repareren of reinigen of iets van het apparaat gaat losmaken.

### SNOEIBLAD ONDERHOUDEN

- Smeer het apparaat na elk gebruik.
- Controleer regelmatig in hoeverre de tanden versleten zijn en zorg dat ze niet beschadigd zijn.
- Gebruik altijd een origineel snoeiblad bij vervanging.

### SNOEIBLAD SMEREN

- Verwijder het accupak uit de heggenschaar.
- Voor betere prestaties en om de levensduur van het snoeiblad te verlengen, dient u het blad voor en na elke snoeibeurt te smeren. Verwijder de accu en leg de heggenschaar op een vlakke ondergrond voordat u het blad gaat smeren. Gebruik hiervoor lichte motorolie en breng de olie langs de bovenrand van het snoeiblad aan, zoals getoond in afb. 8.
- Het kan soms nodig blijken om het snoeiblad zelfs tijdens het werk te smeren. Zet in dit geval de heggenschaar uit, verwijder het accupak en smeer het snoeiblad. Daarna kunt u weer verder gaan met uw werk. Breng nooit smeerolie aan als de heggenschaar aanstaat.

## Nederlands (Vertaling van de originele instructies)

### SNOEIBLAD SCHERP SLIJPEN

- Wacht tot de tanden van het snoeiblad geheel stilstaan in de stand die wordt getoond in afbeelding 9. Zo hebt u voldoende ruimte tussen de tanden en de beschermers.
- Verwijder het accupak uit de heggenschaar.
- Zet het snoeiblad vast in een bankschroef en slijp het uitstekende oppervlak van elke tand met behulp van een vlakke en ronde vijl van 203 mm lang en 6,4 of 5,6 mm dik. Let erop dat u de snielhoek niet verandert van de tanden bij het vijlen.
- Haal het snoeiblad uit de bankschroef, installeer het accupak en zet de heggenschaar aan. Zet de heggenschaar weer uit op zo'n manier dat het snoeiblad in een stand komt stil te staan dat er nu tanden uitsteken die nog niet geslepen zijn.
- Haal het accupak uit de heggenschaar en slijp het nu uitstekende deel van de tanden. Volg daarbij bovenstaande aanwijzingen.

### HEGGENSCHAAR SMEREN

Alle lagers van deze machine zijn met een hoeveelheid hoogwaardig smeermiddel gesmeerd die bij normaal gebruik voldoende is voor de hele levensduur van deze machine. Extra smering is daarom niet noodzakelijk.



#### WAARSCHUWING

Probeer niet om wijzigingen aan te brengen aan dit apparaat of om een accessoire te monteren dat niet in deze handleiding wordt aanbevolen. Dergelijke aanpassingen of wijzigingen vallen onder verkeerd gebruik en kunnen gevaarlijke situaties teweegbrengen die ernstig lichamelijk letsel kunnen veroorzaken.



#### WAARSCHUWING

Controleer uw heggenschaar regelmatig om na te gaan of er niets gebroken is en of alle onderdelen nog stevig vastzitten. Zorg dat alle schroeven en andere bevestigingselementen goed zijn aangedraaid om het gevaar voor ernstig lichamelijk letsel te beperken.

### HEGGENSCHAAR SCHOONHOUDEN

- Verwijder het accupak.



#### WAARSCHUWING

Om ernstig lichamelijk letsel te voorkomen dient u altijd eerst de accu te verwijderen voordat u het apparaat gaat repareren of reinigen of iets van het apparaat gaat verwijderen.

- Reinig de heggenschaar met behulp van een met een mild reinigingsmiddel bevochtigde doek.
- Gebruik geen sterk reinigingsmiddel om de ombouw of de handgreep te reinigen - deze elementen zijn van kunststof. Ze zouden kunnen worden beschadigd

door bepaalde aromatische oliën zoals pijnolie of citroenolie of door oplosmiddelen zoals kerosine.

- Opgelet: vocht kan de oorzaak zijn van elektrische schokken. Veeg elk spoor van vochtigheid af met een zachte droge doek.
- Gebruik een borsteltje of de luchtstroom van een kleine stofzuiger om de ventilatieopeningen te reinigen van de ombouw van het accupak en van de motorbehuizing.
- Zorg ervoor dat de ventilatiegleuven nooit verstopt raken.

### HEGGENSCHAAR WEGBERGEN

- Maak uw heggenschaar zorgvuldig schoon voordat u hem opbergt. Bewaar uw heggenschaar op een droge, goed ventilerende plaats, buiten bereik van kinderen. Leg het apparaat niet in de buurt van corrosieve stoffen zoals chemicaliën voor de tuin of strooizout.
- Steek het snoeiblad altijd in de beschermkoker voordat u de heggenschaar opbergt, zoals getoond in afb. 10.
- Bewaar en laad het accupak op een koele plaats. Temperaturen die hoger of lager zijn dan de normale omgevingstemperatuur verkorten de levensduur van een accupak.
- Berg een accupak nooit in leeggelopen toestand op. Wacht na gebruik tot de accu is afgekoeld en laad hem dan onmiddellijk op.
- Alle accu's verliezen na verloop van tijd hun laadcapaciteit. Hoe hoger de temperatuur, des te sneller verliest een accu zijn laadcapaciteit. Als u de heggenschaar voor lagere tijd niet gebruikt, moet u het accupak wel elke maand of twee maanden bijladen. Zo verlengt u de levensduur van het accupak.

### AFDANKING



Zet afgedankte elektrische apparaten niet bij het huishoudelijke afval. Laat ze recycleren in een recyclingcentrum. Neem contact op met de autoriteiten of met uw leverancier om te weten wat de beste recyclingprocedure is.



## Svenska (Översättning från originalinstruktioner)

## SÄKERHETSFORESKRIFTER

**VARNING**

Detta verktyg fungerar med ett ONE+ batteri.

Vid användning av batteridrivna elektriska verktyg gäller det att följa de grundläggande säkerhetsföreskrifterna för att reducera riskerna för brand, kroppsskador och läckor från batteriet.



Läs denna bruksanvisning och följ varningarna och säkerhetsföreskrifterna.



Använd hörselskydd och ögonskydd.



Använd inte verktyget när det regnar!



Ha skyddande kläder och stövlar.



Använd tjocka och slirsäkra arbetshandskar.



Håll besökare på minst 15 m avstånd från arbetsområdet.



Detta verktyg uppfyller alla standarder i de EU-länder där det kan köpas.



EurAsian överensstämmelsesymbol.



Ukrainskt märke för överensstämmelse

## ALLMÄNNA SÄKERHETSFORESKRIFTER

**VARNING**

Läs noga alla varningar och alla instruktioner. Underlåtenhet att respektera dessa föreskrifter kan leda till olyckor som brand, elektriska stötar och/eller allvarliga kroppsskador.

- Spara dessa varningar och instruktioner för senare behov.

Termen "elektriskt verktyg" som används i nedanstående säkerhetsföreskrifter används både om elektriska verktyg som ansluts till nätet och om sladdlösa elektriska verktyg.

## ARBETSMILJÖ

- Se till att arbetsutrymmet är rent och har en tillräcklig belysning. Belamrade och mörka utrymmen gynnar olyckor.
- Använd inte elektriska verktyg i explosiv miljö, t. ex. i närheten av lättantändliga vätskor, gaser eller damm. Gnistor från elektriska verktyg kan sätta eld på dem eller få dem att explodera.
- Håll barn, besökare och husdjur på avstånd när du använder ett elektriskt verktyg. De kan störa dig och få dig att förlora kontrollen över verktyget.

## PERSONLIG SÄKERHET

- Var vaksam. Titta på vad du gör och använd ditt sunda förnuft när du använder ett elektriskt verktyg. Använd inte verktyget om du är trött, påverkad av alkohol eller droger eller om du tar mediciner. Glöm inte att om du är ouppmärksam bara bråkdelen av en sekund kan du skada dig allvarigt.
- Använd en skyddsutrustning. Skydda alltid ögonen. Beroende på arbetsförhållandena bör du även använda en skyddsmask mot damm, halksäkra skor, en skyddshjälm eller hörselskydd för att undvika risker för allvarliga kroppsskador.
- Undvik oavsiktlig igångsättning. Kontrollera att strömbrytaren är ställd på "av" innan du ansluter verktyget till ett uttag och/eller lägger i batteriet, liksom då du tar eller transporterar verktyget. För att undvika risker för olyckor skall du inte bära omkring verktyget med fingret på strömbrytaren och inte ansluta det om strömbrytaren är i påslaget läge.
- Plocka bort spännycklarna innan du sätter i gång verktyget. En spännyckel som är fäst i en rörlig del av verktyget kan förorsaka allvarliga kroppsskador.
- Sträck inte ut armen för långt. Stå stadigt på benen. En stabil arbetsposition gör att man bättre kan kontrollera sitt verktyg, om någonting oförutsett händer.
- Använd lämpliga kläder. Ha inte lösa kläder eller smycken. Håll även håret, kläderna och handskarna på avstånd från rörliga delar. Lösa kläder, smycken och långt hår kan fastna i rörliga delar.
- Om verktyget levereras med en anordning som suger upp damm, skall du se till att den monteras och används på rätt sätt. Du minskar därmed riskerna för olyckor.

## ANVÄNDNING OCH UNDERHÅLL AV ELEKTRISKA VERKTYG

- Kör inte verktyget för hårt. Använd ett verktyg som är anpassat till det arbete du vill utföra. Verktyget är effektivare och säkrare om det används med den hastighet som det är konstruerat för.
- Använd inte ett elektriskt verktyg, om det inte går att sätta i gång det och stoppa det med strömbrytaren. Ett verktyg som inte kan sättas på och stängas av korrekt är farligt och måste absolut repareras.
- Koppla ur verktyget eller ta ut batteriet ur verktyget innan du utför inställningar, byter tillbehör eller ställer undan verktyget för förvaring. Du minskar då riskerna för oläggig igångsättning av verktyget.
- Förvara elektriska verktyg utom räckhåll för barn. Låt inte personer som inte känner till verktyget eller inte har tagit del av dessa säkerhetsföreskrifter använda det. Elektriska verktyg är farliga i händerna på ovana personer.
- Sköt väl om dina verktyg. Kontrollera de rörliga delarnas inställning. Kontrollera att ingen del är skadad. Kontrollera monteringen och alla andra delar



## Svenska (Översättning från originalinstruktioner)

som kan påverka verktygets funktion. Om någon del är skadad, låt reparera verktyget innan du använder det. Många olyckor beror på en slarvig skötsel av verktygen.

- Kom ihåg att hålla verktygen rena och vässade. Ett väl slipat och rent skärverktyg riskerar mindre att blockeras och du kan då kontrollera det bättre.
- Följ dessa säkerhetsföreskrifter då du använder verktyget, tillbehör, bits, etc., med hänsyn till verktygets speciella egenskaper, arbetsområdet och det arbete som skall utföras. Använd ditt elektriska verktyg endast för arbeten till vilka det är anpassat, för att undvika farliga situationer.

### UNDERHÅLL

- Alla reparationer måste utföras av en kompetent tekniker, som använder endast ursprungliga reservdelar. Du kan då använda ditt elektriska verktyg i all trygghet.

### HÄCKTRIMMER - SÄKERHETSVARNINGAR

- Håll alla delar av kroppen på avstånd från skärbladen. Ta inte bort skärmaterial och håll inte material som ska skäras när bladen rör sig. Kontrollera att maskinen är avstängd när du tar bort material som har fastnat. Ett ögonblicks ouppmärksamhet när du använder häcktrimmern kan resultera i allvarliga personskador.
- Bär häcktrimmern i handtagen med stillastående skärblad. Sätt alltid på skyddet för skärbladen om häcktrimmern ska transporteras eller förvaras. Korrekt hantering av häcktrimmern minskar risken för personskador från skärbladen.
- Håll kabeln borta från klippningsområdet. Under användning kan kabeln döljas i buskar och kan oavsiktligt klippas av bladet.

### LÄS ALLA SÄKERHETSFÖRESKRIFTER INNAN DU ANVÄNDER VERKTYGET.

- Läs noggrant alla säkerhetsföreskrifter. Bekanta dig med verktyget och ta reda på hur det fungerar.
- Använd inte verktyget om du är trött eller sjuk, påverkad av alkohol eller droger eller om du tar mediciner.
- Kontrollera verktygets skick innan du använder det. Byt ut skadade delar. Kontrollera att batterivätska inte läcker ut.
- Kontrollera att alla fästen och skydd är monterade och stadigt åtdragna. Byt ut blad eller andra delar som är spruckna, kantstötta eller skadade. Kontrollera att bladet är rätt monterat och stadigt fäst. På detta sätt kan du undvika risker för kroppsskador både för användaren och andra personer samt risker för skador på verktyget.
- Använd lämpligt verktyg. Använd häckklipparen endast för arbeten till vilka den är anpassad.

- Använd inte häckklipparen om det inte går att sätta i gång den och stoppa den med strömbrytaren. Ett verktyg som inte kan sättas på och stängas av korrekt är farligt och måste absolut repareras.
- Rengör arbetsområdet innan du använder verktyget. Ta bort sladdar, elledningar, snören och andra föremål som kan fastna i bladet.
- Barn, besökare och husdjur måste hållas på avstånd från arbetsområdet. Håll barn, besökare och husdjur på minst 15 m avstånd, för olika föremål kunde slungas ut under arbetet. Vi rekommenderar att även besökare använder ögonskydd. Om en person kommer i närheten medan du arbetar bör du omedelbart stanna häckklipparen.
- För att undvika risker för elstöt bör du inte utsätta laddaren för regn eller fukt.
- Använd inte häckklipparen om du har våta händer.
- Häckklipparen får inte användas av barn under 15 år eller oerfarna personer.
- För att minska riskerna för allvarliga ögonskador bör du alltid använda skyddsglasögon då du arbetar med häckklipparen.
- Använd en hel ansiktsmask eller en mask som skyddar mot damm, om arbetet alstrar mycket damm.
- Använd lämpliga kläder. Använd inte vida kläder eller smycken som kan fångas upp av maskindelar i rörelse. Vi rekommenderar användning av gummihandskar och halksäkra skor vid arbete utomhus.
- Om du har långt hår bör du se till att binda upp och täcka över det för att hindra att det fastnar i rörliga delar.
- Utsätt inte ett elektriskt verktyg eller ett batteri för regn eller fukt.
- När du transporterar eller ställer undan häckklipparen bör du se till att skyddskåpan finns på bladet.
- Var alltid medveten om det som finns omkring dig och var mycket vaksam: bullret från redskapet då det är i gång kan överrösta andra buller.
- Ta för vana att kontrollera att spännnycklarna har plockats bort från verktyget innan det sätts i drift.
- Försäkra dig om att handtagen och skyddskåporna verkligen sitter på plats innan du använder verktyget.
- Använd aldrig verktyget om vissa delar saknas, eller om delar eller tillbehör monterats som inte är originaldelar.
- Använd inte elektriska verktyg i explosiv miljö, t. ex. i närheten av lättantändliga vätskor, gaser eller damm. Gnistor från elektriska verktyg kan sätta eld på dem eller få dem att explodera.

### FÖRESKRIFTER VID ANVÄNDNING AV HÄCKKLIPPAREN

- Använd inte häckklipparen, om det främre handtaget





## Svenska (Översättning från originalinstruktioner)

inte är på plats. Håll i verktyget med båda händerna då du använder det.

- Flytta inte på verktyget med fingret på strömbrytaren, för att undvika risker för oavsiktlig igångsättning.
- Var alltid vaksam. Titta på det du gör och använd sunt förnuft.
- Använd ett par tjocka långbyxor, slirsäkra säkerhetsskor och handskar. Använd inte shorts eller sandaler och arbeta inte med häckklipparen barfota.
- Använd inte detta verktyg på en plats med dålig belysning. Se till att arbetsområdet är tillräckligt ljus (dagsljus eller konstgjord belysning).
- Se till att du alltid håller balansen och använd inte verktyget på ett ostadigt underlag. Stå stadigt på båda benen och sträck inte ut armen för långt. Använd inte verktyget på en stege.
- Kör inte verktyget för hårt. Verktyget är effektivare och säkrare om det körs med den hastighet som det är konstruerat för.
- Släpp säkerhetsströmbrytaren, vänta tills motorn stannat helt och ta ur batteriet innan du rengör eller reparerar verktyget eller utför inställningar.
- Denna häckklippare är avsedd endast för att klippa häckar och buskar. Använd inte verktyget för andra ändamål.
- Innan du sätter i gång verktyget bör du kontrollera att bladet inte kan stöta på hinder.
- Om häckklipparen stöter mot ett hinder eller om ett föremål fastnar i bladet, stanna verktyget omedelbart, ta ur batteriet och kontrollera att ingen del har skadats. Använd inte verktyget innan du har utfört de nödvändiga reparationerna. Använd inte verktyget om det finns delar som inte är stadigt fastsatta eller som är skadade.
- Titta på vad du gör. Lita på ditt sunda förnuft.
- Sköt väl om häckklipparen. Se till att bladet är rent och välslipat, så att häckklipparen är effektiv och kan användas i all trygghet. Smörj in och byt ut tillbehören enligt anvisningarna. Se till att handtagen alltid hålls torra och rena och inte uppvisar några spår av olja eller fett.
- Kontrollera att ingen del är skadad. Innan du fortsätter att använda verktyget, försäkra dig om att en skadad del eller ett skadat tillbehör är funktionsdugligt och kan göra sitt arbete. Kontrollera de rörliga delarnas inställning. Kontrollera att ingen maskindel är skadad. Kontrollera monteringen och alla andra delar som kan påverka verktygets funktion. En skadad skyddskåpa eller all annan skadad maskindel måste repareras eller bytas ut av en serviceverkstad som godkänts av Ryobi, om inget annat anges i denna handbok.
- Håll händerna på avstånd från bladet, för att inte skära dig. Försök inte ta bort avskuret material eller hålla i material som skall klippas, medan bladet

roterar. Kontrollera att batteriet har tagits bort och att strömbrytaren är uppsläppt, innan du tar ut ett föremål som kilats fast i bladet. Kom ihåg att inte röra vid bladet då du greppar verktyget.



### VARNING

Bladet fortsätter att rotera en kort stund efter att verktyget stängts av.

- Håll händerna, ansiktet och fötterna på avstånd från de rörliga delarna. Försök inte röra vid eller stoppa bladet medan det roterar.
- Stäng alltid av motorn då du inte arbetar eller då du förflyttar dig från ett arbetsområde till ett annat.
- Låt inte avskuret material eller andra ämnen hopa sig på verktyget. De skulle kunna blockera bladet.
- Förvara verktyget på en torr plats som finns högt uppe eller bakom lås, för att undvika användning av utomstående eller skadegörelse. Se till att verktyget förvaras utom räckhåll för barn och oerfarna personer.
- Sätt tillbaka skyddskåpan på bladet då du inte använder häckklipparen.
- Doppa inte ner verktyget i vatten eller någon annan vätska och stänk inte ner det. Se till att handtagen alltid är torra och rena och utan avfall. Rengör verktyget efter varje användning. Se föreskrifterna i avsnittet "Förvaring av häckklipparen".
- Kontrollera att verktygets delar är stadigt åtdragna, innan du transporterar det.
- Spara dessa instruktioner. Slå upp information i dem regelbundet och lämna även information till andra eventuella användare. Om du lånar ut häckklipparen bör du samtidigt låna ut denna bruksanvisning.

### REPARATIONER

- Reparationerna bör utföras av en kompetent yrkesman. Underhåll eller reparationer som utförs av icke yrkeskunniga personer leder till risker för allvarliga kroppsskador eller skador på verktyget. Underlåtenhet att följa denna föreskrift leder till att garantirättigheterna går förlorade.
- Vid underhållsarbeten får endast ursprungliga reservdelar användas. Följ instruktionerna i avsnittet Underhåll i denna bruksanvisning. Du undviker då risker för allvarliga kroppsskador och risker för skador på verktyget. Underlåtenhet att följa denna föreskrift leder till att garantirättigheterna går förlorade.
- Det går inte att byta ut enskilda tänder på bladet: vid behov måste bladet bytas ut i sin helhet.

### VIKtiga SÄKERHETSFORESKRIFTER FÖR SLADDLÖSA VERKTYG

- Kontrollera att strömbrytaren är i läget "AV" eller att den är låst innan du lägger i batteriet. I läggning av ett batteri i ett påslaget verktyg kan förrsaka olyckor.
- Ladda upp batteriet i ditt verktyg endast med den



## Svenska (Översättning från originalinstruktioner)

laddare som anges av fabrikanter. En laddare som är anpassad till en viss typ av batteri kan förorsaka brand, om den används med batterier av en annan typ.

- Endast en särskild typ av batteri får användas med ett sladdlöst verktyg. Användning av andra slags batterier kan förorsaka brand.
- Då batteriet inte används ska det hållas på avstånd från metallföremål som t. ex. gem, mynt, nycklar, skruvar, spikar eller andra föremål som kan förbinda kontakter sinsemellan. Kortslutning av batteripolerna kan förorsaka brännskador eller brand.
- Undvik all kontakt med batterivätska, i händelse av läcka från batteriet p.g.a. en felaktig användning. Om detta ändå händer, skölj omedelbart det berörda området med rent vatten. Om du får vätska i ögonen, sök även läkarhjälp. Vätska som strömmar ut ur ett

batteri kan förorsaka irritationer eller brännskador.

- Koppla ur verktyget eller ta ut batteriet ur verktyget innan du utför inställningar, byter tillbehör eller ställer undan verktyget för förvaring. Du minskar då riskerna för oläglig igångsättning av verktyget.

**VARNING**

Om en del saknas, använd inte verktyget innan du ersatt den felande delen. Underlåtenhet att följa denna föreskrift kan förorsaka allvarliga kroppsskador.

**SPARA DESSA FÖRESKRIFTER. SLÅ UPP INFORMATION I DEM REGELBUNDET OCH LÄMNA ÄVEN INFORMATION TILL ANDRA EVENTUELLA ANVÄNDARE. OM DU LÄNAR UT VERKTYGET SKA DU SAMTIDIGT LÅNA DENNA BRUKSANVISNING.**

## PRODUKTDATA

Model	CHT1850B	CHT1850P	CHT1850LB	CHT1850LC
Motor	18V			
Tomgångshastighet	1200 varv/min			
Bladets längd	457 mm			
Skärkapacitet	10 mm			
Uppmätt ljudtrycksnivå	L <sub>PA</sub> =71dB(A), K <sub>PA</sub> =3dB(A)			
Uppmätt ljudeffektsnivå	L <sub>WA</sub> =91dB(A), K <sub>WA</sub> =3dB(A)			
Vibration	ah= 1.0m/s <sup>2</sup> , K=1.5 m/s <sup>2</sup>			
Vikt (med batteriet)	3.2 kg			
Batteri*	2 x BPP1817M	1 x BPP1817M	2 x BPL1820	1 x BPL1815
Kompatibla batteripack	BPP-1817M / BPP-1815M / BPP-1817MG / ABP1801 / ABP1802 / BPL-1815 / BPL-1820 / BPL-1820G			
Laddare*	1 x BC1815SM	1 x BC1815SM	1 x BCL1800	1 x BCL1800
kompatibla laddare	BC-1800 / BC-1800M / BC-1815S / BC-1815SMG / BCL1418 / ACR-1800 / BCL-1800 / BCL-1800G			

## BESKRIVNING

**Fig.1**

- SKYDDSKÅPA FÖR BLADET
- SKYDDSSKÄRM
- FRÄMRE HANDTAG
- KNAPP FÖR UPPLÄSNING AV AVTRYCKAREN
- BAKRE HANDTAG
- BATTERI
- BLAD
- FRÄMRE AVTRYCKARE
- HUVUDEVTRYCKARE

**Fig. 2**

- BATTERI
- LÅSTUNGOR

**Fig. 3**

- FRÄMRE HANDTAG
- FRÄMRE AVTRYCKARE
- KNAPP FÖR UPPLÄSNING AV AVTRYCKAREN
- AVTRYCKARE

**Svenska (Översättning från originalinstruktioner)****Fig. 6**

- A. SKRUV FÖR BLADETS KÅPA
- B. LOCK TILL BLADETS KÅPA

**Fig. 7**

- A. FÅSTSKRUV FÖR BLADET
- B. MONTERINGSPLATTA
- C. LÅSBRICKA
- D. FLAT BRICKA
- E. FÅSTPLATTA
- F. BLADETS FOT
- G. ÖRON
- H. KAMMAR
- I. STIFT

**Fig. 9**

- A. BLADETS TÄNDER
- B. TÄNDER

**Fig. 10**

- A. SKYDDSKÅPA FÖR BLADET

**FUNKTIONSSÄTT****ILÄGGNING AV BATTERIET**

- Lägg in batteriet i grästrimmern. Placera upphöjningarna på batteriet i linje med spåren i grästrimmern. *Se fig. 2.*
- Kontrollera att låstungorna som finns på vardera sidan av batteriet griper in väl och att batteriet är korrekt fäst vid grästrimmern innan du använder den.

**UTTAGNING AV BATTERIET**

- Sök upp låstungorna på batteriet och tryck på dem för att lösgöra batteriet från grästrimmern. *Se fig. 2.*
- Ta ut batteriet ur grästrimmern.

**VARNING**

Vid iläggning av batteriet i grästrimmern bör du försäkra dig om att upphöjningarna på batteriet kommer i linje med spåren i grästrimmern och att låstungorna griper in korrekt. En felaktig iläggning av batteriet kan annars skada de interna komponenterna.

**IGÅNGSÄTTNING AV HÄCKKLIPPAREN**

- Ta bort skyddskåpan för bladet.
- För ytterligare säkerhet är häckklipparen utrustad med ett strömbrytarhandtag som sitter på det främre handtaget (se fig. 3) och på vilket du bör trycka för att sätta i gång verktyget medan du håller strömbrytaren intryckt. När du använder häckklipparen bör du hålla i huvudhandtaget med en hand för att lätt kunna trycka knappen för upplåsning av strömbrytaren framåt, sedan trycker du på strömbrytaren och med

den andra handen håller du stadigt i det främre handtaget, för att hålla strömbrytarhandtaget intryckt.

- När du har tryckt på strömbrytaren kan du släppa upp knappen för upplåsning. Strömbrytaren blockeras inte så länge du håller den intryckt.

**AVSTÄNGNING AV HÄCKKLIPPAREN**

- Släpp upp strömbrytaren för att stanna häckklipparen.
- När du släpper upp strömbrytaren låses denna automatiskt av knappen för upplåsning av strömbrytaren.

**RÅD BETRÄFFANDE ANVÄNDNING**

- Pressa inte verktyget genom att försöka klippa för täta häckar. Bladet kunde vika sig och röra sig långsammare. Om bladet börjar arbeta mindre snabbt bör du klippa långsammare.
- Försök inte klippa stjätkar eller kvistar med en tjocklek på mer än 10 mm och inga föremål som är för stora för att skäras av tänderna. För att skära av tjocka kvistar bör du använda en handsåg eller en grensåg.
- Om du önskar klippa häcken mycket jämnt, rekommenderar vi att du använder ett snöre: Märk först upp den höjd som du önskar ge häcken. Spänn sedan åt snöret längs häcken på denna höjd. Klipp just ovanför det spända snöret, såsom visas i figur 4. Klipp även häckens sidor, så att den övre sidan är smalare (se fig. 5). Klippningen blir då jämnare. Om tänderna kilas fast, stanna motorn, vänta tills bladet stannar och ta ut batteriet innan du försöker ta bort ämnen som fastnat i tänderna.
- Använd handskar då du klipper häckar som har taggar. Då du klipper unga buskar bör du göra en vid svepande rörelse med häckklipparen, så att tänderna fångar stjätkarna på rätt sätt. Då du klipper äldre buskar bör du däremot göra en rörelse fram och tillbaka, för stjätkarna är hårdare.
- Vibrationsvärdena under användning av maskinen kan skilja sig från det angivna totalvärdet beroende på hur maskinen används. Säkerhetsanvisningar som är baserade på en uppskattning av den vibrationen som användaren upplever (med hänsyn tagen till alla delar av användningen, exempelvis stunder då verktyget är avstängt eller när det går på tomgång samt då det startas) behövs.

**FARA**

Om tänderna kommer i kontakt med en elledning eller nätsladd, RÖR INTE VID BLADET! DET KAN BLI STRÖMLEDANDE. DET ÄR YTTERST FARLIGT. Håll häckklipparen i huvudhandtaget som är isolerat och placera den varsamt långt ifrån dig. Slå av strömmen som matar ledningen eller den avskurna sladden, innan du frigör den



## Svenska (Översättning från originalinstruktioner)

ur bladets tänder. Underlåtenhet att följa denna föreskrift kan förorsaka allvarliga kroppsskador eller dödsfall.



### VARNING

Rengör arbetsområdet innan du använder verktyget. Ta bort alla föremål som t. ex. matarsladdar, elkablar eller ledningar som kan fastna i bladets tänder och förorsaka allvarliga kroppsskador.



### VARNING

Använd inte lösningsmedel för att rengöra plastdelar. Flertalet plaster kan skadas av lösningsmedel som säljs i affärerna. Använd en ren tygrasa för att torka bort smuts, olja, fett, osv. från verktyget. Använd endast reservdelar från Ryobi vid byte. Användning av andra delar kan innebära fara eller skada apparaten.



### PÅMINNELSE

Plastdelarna får aldrig komma i kontakt med bromsvätska, bensin, produkter med petroleumbas, penetrerande oljor, osv. Dessa ämnen innehåller kemiska produkter som kan skada, försvaga eller förstöra platen.

## UNDERHÅLL OCH REPARATION

### BYTE AV BLADET



#### VARNING

Tänderna på bladet är mycket vassa. När du hanterar bladet bör du inte placera händerna mellan tänderna. Undvik alla lägen i vilka du skulle kunna riskera att få händerna i kläm eller skära dem. Rör ALDRIG vid tänderna och utför inget underhållsarbete då batteriet är inlagt i verktyget.

### BORTTAGNING AV BLADET (Fig. 6 och 7)

- Ta ut batteriet ur häckklipparen.
- Placera häckklipparen upp och ned på en arbetsbänk och ta bort de fyra skruvarna (4) för bladlocket.
- Ta bort bladlocket (se fig. 6).
- Ta bort plattan som lagts in på de två stiften (se fig. 7).
- Ta bort låsbrickan, den flata brickan och fästplattan (se fig. 7).
- Placera kammarna i linje.

**ANMÄRKNING:** örönen kan inte höjas innan du frigörs ur kampsåren.

- Ta bort de fyra (4) skruvarna som håller bladet på plats.
- Ovala byglar avslutar häckklipparens blad. Kontrollera att blygarna på bladet är i linje med deras lagring. Ta ut bladet ur verktygets kåpa.

### MONTERING AV BLADET (Fig. 6 och 7)

- Placera kammarna i linje.
  - För in ett nytt blad i kåpan och kontrollera att örönen placeras rätt in i lagringen. Vrid bladet så att det sjunker ner nedanför den nedre kammens höjd.
- ANMÄRKNING:** När alla komponenter är rätt inställda kan bladet passas in utan svårighet i motorhuset.
- Montera tillbaka de fyra (4) skruvarna för bladet och dra stadigt åt dem.
  - Montera tillbaka fästplattan, den flata brickan och låsbrickan.
  - Lägg tillbaka in plattan på de två stiften.
  - Montera tillbaka bladlocket med hjälp av de 4 motsvarande skruvarna. Dra stadigt fast.



### VARNING

Kontrollera att bladlocket sitter stadigt fast innan du lägger in batteriet och sätter i gång häckklipparen. Om du inte följer denna föreskrift kan de interna komponenterna blottas och förorsaka en olycka eller en elstöt som kan leda till allvarliga personskador.

**ANMÄRKNING:** Om bladet vrids efter att det monterats, börja om de etapper som anges i avsnitten "Borttagning av bladet" och "Montering av bladet".

### SKÖTSEL AV HÄCKKLIPPARENS BLAD



#### VARNING

Glöm inte att sladdlösa verktyg alltid är klara att sättas i funktion, eftersom de inte behöver anslutas till ett eluttag. Ta alltid ut batteriet och var ytterst vaksam vid underhåll eller byte av bladet, för att undvika allvarliga kroppsskador.



#### VARNING

Ta alltid ut batteriet före reparation, rengöring eller borttagning av komponenter från verktyget, för att undvika allvarliga kroppsskador.

### UNDERHÅLL AV BLADET

- Smörj bladet efter varje användning.
- Kontrollera regelbundet tändernas förslitning och försäkra dig om att de inte är skadade.
- Använd alltid originalblad vid byte.

### SMÖRJNING AV BLADET

- Ta ut batteriet ur häckklipparen.
- För en smidigare användning av verktyget och för att förlänga bladets livslängd bör det sistnämnda smörjas före och efter varje användning. Ta ut batteriet och placera häckklipparen på en plan yta innan du smörjer bladet. Stryk lätt motorolja längs bladets övre kant, såsom visas i figur 8.

## Svenska (Översättning från originalinstruktioner)

- Det kan vara nödvändigt att smörja bladet mellan två arbetspass. I så fall stannar du häckklipparen, tar ut batteriet och smörjer bladet. Du kan sedan återuppta arbetet. Smörj aldrig bladet medan häckklipparen är i gång.

### SLIPNING AV BLADET

- Vänta tills bladets tänder står helt stilla i det läge som visas i figur 9. Det finns då ett tillräckligt utrymme mellan tänderna och skydden.
- Ta ut batteriet ur häckklipparen.
- Spänn fast bladet med hjälp av ett skruvstycke och slipa den blottade ytan på varje tand med en slät och rund fil med 203 längd och 6,4 eller 5,6 i diameter. Se upp så att du inte ändrar tändernas vinkel då du filar dem.
- Ta loss häckklipparen ur skruvstycket, montera batteriet och sätt i gång häckklipparen. Stanna åter häckklipparen, så att bladet är i ett läge i vilket den del som ännu inte slipats är blottad.
- Ta ut batteriet ur häckklipparen och slipa den blottade delen av tänderna enligt samma föreskrifter som ovan.

### SMÖRJNING AV HÄCKKLIPPAREN

Alla lager i detta verktyg har smörjts med en sådan mängd smörjmedel med högt smörjindex att det är tillräckligt för verktygets hela livslängd under normala användnings-förhållanden. Därför behövs ingen ytterligare smörjning.

#### VARNING



Försök inte ändra verktyget eller montera tillbehör som inte rekommenderas i denna handbok. Dylig ombyggnad eller dylika ändringar anses som felaktig användning och kan leda till farliga situationer som kan förorsaka allvarliga kroppsskador.

#### VARNING



Inspektera regelbundet häckklipparen, för att se att ingen del är trasig och att alla delar är stadigt festsatta. Kontrollera att alla skruvar och fästdon är stadigt åtdragna, för att minska riskerna för allvarliga kroppsskador.

### UNDERHÅLL AV HÄCKKLIPPAREN

- Ta bort batteriet.

#### VARNING



Ta alltid ut batteriet före reparation, rengöring eller borttagning av komponenter från verktyget, för att undvika allvarliga kroppsskador.

- Rengör häckklipparen med en tygrasa som fuktats med ett mildt rengöringsmedel.
- Använd inte starka rengöringsmedel för att rengöra

kåpan eller handtaget – dessa delar är av plast. De skulle kunna skadas av vissa aromatiska oljor t. ex. från tall eller citron, eller av lösningsmedel som fotogen.

- Lägg märke till att fuktighet kan ge upphov till elstötar. Torka bort alla spår av fukt med en mjuk och torr tygrasa.
- Använd en liten borste eller luftstrålen från en dammsugare med låg effekt, för att rengöra ventilationsöppningarna i batterihuset och motorhuset.
- Kontrollera att ventilationsöppningarna aldrig är tilltäppta.

### FÖRVARING AV HÄCKKLIPPAREN

- Rengör omsorgsfullt häckklipparen innan du ställer undan den. Förvara häckklipparen på en torr, väl ventilerad plats, utom räckhåll för barn. Förvara den inte i närheten av korrosiva ämnen som kemikalier avsedda för trädgårdsskötsel eller salter mot frost.
- Skydda alltid bladet med skyddskåpan innan du ställer undan häckklipparen, på det sätt som visas i fig. 10.
- Förvara och ladda om batteriet på en sval plats. Temperaturer som är lägre eller högre än normal rumstemperatur förkortar batteriets livslängd.
- Ställ aldrig undan ett urladdat batteri. Efter användningen bör du vänta tills batteriet avkylts och ladda om det omedelbart.
- Alla batterier förlorar sin laddningskapacitet med tiden. Ju högre temperaturen är, desto snabbare förlorar batteriet sin laddningskapacitet. Om du inte använder häckklipparen under längre perioder bör du ladda om batteriet varje månad eller varannan månad. Detta förlänger batteriets livslängd.

### BORTSKAFFNING



Kasta inte bort elektriska verktyg tillsammans med hushållsavfall. Lämna tillbaka dem på ett återvinningscenter. Kontakta myndigheterna eller återförsäljaren för att ta reda på lämplig återvinningsmetod.

## Dansk (Oversættelse fra original brugsanvisning)

### SIKKERHEDSREGLER



#### ADVARSEL

Dette redskab bruger et ONE+ batteri. Ved anvendelse af batteridrevne værktøje og redskaber skal de grundlæggende sikkerhedsregler altid overholdes for at formindske risikoen for brand, personskader og udsivning af batterivæske.



Læs brugervejledningen igennem, og følg sikkerhedsreglerne og advarselsanvisningerne.



Brug høreværn og beskyttelsesbriller.



Brug ikke redskabet i regnvejr!



Brug tøj, som beskytter kroppen, og sikkerhedsstøvler.



Brug kraftige gribesikre arbejdshandsker.



Sørg for at holde tilskuere i mindst 15 m afstand fra arbejdsområdet.



Dette redskab overholder alle lovkrav og standarder i det EU-land, hvor det er købt.



EurAsian overensstemmelsesmærke.



Ukrainsk overensstemmelsesmærke

### ALMINDELIGE SIKKERHEDSREGLER



#### ADVARSEL

Læs alle advarsler og anvisninger grundigt igennem. Hvis nedenstående forskrifter ikke overholdes, kan der ske uheld og ulykker som brand, elektrisk stød og/eller alvorlige personskader.

- Gem vejledningen med advarsler og anvisninger til senere oplag. Betegnelsen "elektrisk værktøj" i de efterfølgende sikkerhedsanvisninger gælder både for elektriske værktøjer og redskaber, som tilsluttes lysnettet, og batteridrevne værktøjer eller redskaber.

### ARBEJDSOMGIVELSER

- Sørg for at holde arbejdsstedet rent og ryddeligt og for at have godt lys til arbejdet. Rodede og mørke arbejdssteder er kilde til uheld og ulykker.
- Brug ikke elektriske redskaber eller værktøjer i eksplosionsfarlige omgivelser, f.eks. i nærheden af brændbare væsker, dampe eller letantændeligt støv.

Gnister fra elektriske redskaber eller værktøjer kan antænde disse væsker, dampe eller støvansamlinger eller forårsage eksplosion.

- Hold børn, tilskuere og husdyr på afstand ved arbejde med elektriske redskaber eller værktøjer. De kan virke distraherende, så man mister kontrollen over værktøjet eller redskabet.

### PERSONLIG SIKKERHED

- Vær opmærksom. Hold opmærksomheden koncentreret om arbejdet, og brug sund fornuft, når der arbejdes med elektriske redskaber eller værktøjer. Det elektriske redskab eller værktøj må aldrig bruges, når man er træt, hvis man er påvirket af spiritus eller narkotika eller tager medicin. Glem aldrig, at man blot skal være uopmærksom en brøkdel af et sekund for at komme alvorligt til skade.
- Brug sikkerhedsudstyr. Beskyt altid øjnene. Alt efter forholdene skal der bruges støvmaske, skridsikre sko, hjelm eller høreværn for ikke at komme alvorligt til skade.
- Undgå utilsigtet igangsættelse. Se efter, som start-stopknappen er på "stop", inden redskabet eller værktøjet tilsluttes en stikkontakt og/eller batteriet sættes i, og før redskabet eller værktøjet tages op eller flyttes. For at forebygge ulykker må redskabet eller værktøjet ikke flyttes med fingeren på start-stopknappen eller tilsluttes strømkilden, hvis start-stopknappen er på "start".
- Tag spændningerne ud, inden redskabet sættes i gang. Man kan komme alvorligt til skade, hvis spændenøglen bliver siddende på en af redskabets eller værktøjets bevægelige dele.
- Stræk ikke armen for langt ud. Stå med vægten fordelt på begge ben. I en stabil arbejdsstilling kan man bedre styre redskabet eller værktøjet, hvis der sker noget uventet.
- Vær klædt rigtigt til formålet. Undgå løsthængende tøj og smykker. Hold hår, tøj og hænder væk fra de bevægelige dele. Løsthængende tøj, smykker og langt hår kan sætte sig fast i de bevægelige dele.
- Hvis redskabet eller værktøjet leveres med støvsugersystem, skal det monteres og anvendes korrekt. Derved forebygges uheld og ulykker.

### ANVENDELSE OG VEDLIGEHOLDELSE AF ELEKTRISKE REDSKABER OG VÆRKTØJER

- Pres ikke redskabet eller værktøjet. Brug det redskab eller værktøj, der passer til opgaven. Det elektriske redskab eller værktøj er mere effektivt og sikkert, hvis det anvendes med den hastighed, det er beregnet til.
- Brug ikke det elektriske redskab, hvis det ikke kan startes og standses med start-stopknappen. Hvis redskabet eller værktøjet ikke kan tændes og slukkes rigtigt, er det farligt og skal repareres.
- Træk stikket ud af stikkontakten, eller fjern batteriet inden indstillinger eller skift af tilbehør, og før redskabet eller værktøjet stilles væk. Derved



## Dansk (Oversættelse fra original brugsanvisning)

formindskes risikoen for, at redskabet eller værktøjet starter ved et uheld.

- Opbevar elektriske redskaber utilgængeligt for børn. Lad ikke andre, som ikke kender redskabet eller værktøjet, og som ikke har læst disse sikkerhedsregler, bruge det. Elektrisk værktøj er farligt, hvis det kommer i ukyndige hænder.
- Vedligehold værktøj og redskaber omhyggeligt. Se efter, om de bevægelige dele er rettet ind. Se alle dele efter for brud. Undersøg, om alt er monteret rigtigt, og kontroller alle øvrige forhold, som kan have indflydelse på redskabets eller værktøjets drift. Hvis der er beskadigede dele, skal redskabet eller værktøjet repareres inden yderligere brug. Mange uheld og ulykker skyldes forkeret eller manglende vedligeholdelse af værktøj og redskaber.
- Hold værktøjer og redskaber rene og skarpe. Et rent og skarpt skæreværktøj eller -redskab er mindre tilbøjeligt til at sætte sig fast og lettere at styre.
- Overhold disse sikkerhedsregler ved brug af redskabet eller værktøjet, tilbehøret, indsatserne m.v., og tag hensyn til redskabets eller værktøjets særlige egenskaber, arbejdsomgivelserne og den pågældende opgave. For at undgå farlige situationer må det elektriske redskab eller værktøj kun anvendes til de formål, det er beregnet til.

### VEDLIGEHOLDELSE

- Reparationer skal overlades til en fagmand, som udelukkende anvender originale reservedele. Derefter kan det elektriske redskab eller værktøj igen bruges sikkert.

### HÆKKEKLIPPER - SIKKERHEDSADVARSLER

- Hold alle kroppsdele i afstand fra skærebladene. Undlad at fjerne eller holde fast ved materiale der skal skæres, når skærebladene er i bevægelse. Forvis dig om at maskinen er slået fra, når du fjerner fastklemt materiale. Et øjeblikvis uopmærksomhed under hækkeklipperens betjening, kan føre til alvorlig personskade.
- Hækkeklipperen skal bæres via håndtaget, mens skærebladene er standset. Når hækkeklipperen transporteres eller opbevares, bør skærebladene betrækkes med beklædningen. Korrekt håndtering af hækkeklipperen vil formindske de mulige personskader fra skærebladene.
- Hold kablet væk fra skæreområdet. Under brug kan kablet være skjult mellem bladene og kan dermed blive skåret over ved et uheld.

### LÆS ALLE SIKKERHEDSREGLERNE IGENNEM, INDEN REDSKABET TAGES I BRUG.

- Læs alle sikkerhedsreglerne omhyggeligt igennem. Lær at bruge redskabet rigtigt.
- Redskabet må aldrig bruges, hvis man er er trætt

eller syg, påvirket af spiritus eller narkotika eller tager medicin.

- Se efter, om redskabet er i god stand inden brug. Skift beskadigede dele. Vær opmærksom på, om der er sivet batterivæske ud.
- Se efter, om alle stramme- og sikkerhedsanordninger er placeret rigtigt og spændt forsvarligt. Udskift klingens og andre dele, hvis de er revnet, skåret eller beskadiget. Se efter, om klingens er monteret og fastgjort rigtigt. Derved undgås fare for, at brugeren og tilskuere kommer alvorligt til skade, og at redskabet bliver ødelagt.
- Anvend det rigtige redskab. Hækkeklipperen må kun anvendes til de formål, den er beregnet til.
- Brug ikke hækkeklipperen, hvis den ikke kan startes og standses med start-stopknappen. Hvis maskinen ikke kan tændes og slukkes rigtigt, er den farlig og skal repareres.
- Fjern genstande i arbejdsområdet, inden redskabet startes. Fjern reb- og ledningsstykker, snore og andre genstande, der kan sættes sig fast i klingens.
- Sørg for at holde børn, tilskuere og husdyr i sikker afstand fra arbejdsstedet. Børn, tilskuere og dyr skal holde sig i mindst 15 m afstand, da der kan blive slynget genstande ud under beskæringen. Det anbefales, at tilskuere bruger beskyttelsesbriller. Stands omgående hækkeklipperen, hvis en eller anden nærmer sig arbejdsstedet.
- For at undgå fare for elektrisk stød må opladeren ikke udsættes for regn eller fugt.
- Brug ikke hækkeklipperen med våde hænder.
- Det er forbudt at lade børn under 15 år og uerfarne personer bruge hækkeklipperen.
- For at formindske risikoen for alvorlige øjenskader skal der altid bruges beskyttelsesbriller under arbejdet med hækkeklipperen.
- Brug ansigtsskærm eller støvmaske, hvis der dannes støv under arbejdet.
- Vær klædt rigtigt til formålet. Undgå løsthængende tøj eller smykker, som kan hænge fast i bevægelige elementer. Det anbefales at bruge gummihandsker og skridsikre sko til arbejde udendørs.
- Langt hår skal holdes samlet over skulderhøjde, så det ikke kan hænge fast i de bevægelige elementer.
- Elektriske redskaber og batterier må ikke udsættes for regn eller fugt.
- Ved transport eller opbevaring af hækkeklipperen skal klingskeden sættes på.
- Hold altid øje med omgivelserne, og vær på vagt: støjen fra redskabet i drift kan overdøve andre lyde.
- Husk altid at se efter, om spændningerne er taget ud, inden redskabet sættes i gang.

## Dansk (Oversættelse fra original brugsanvisning)

- Se altid efter, om håndtag og sikkerhedsanordninger sidder på plads, inden maskinen tages i brug.
- Brug aldrig redskabet, hvis der mangler dele, eller hvis der er monteret andet end originale maskin- eller tilbehørsdele.
- Brug ikke elektriske redskaber eller værktøjer i eksplosionsfarlige omgivelser, f.eks. i nærheden af brændbare væsker, dampe eller letantændeligt stov. Gnister fra elektriske redskaber eller værktøjer kan antænde disse væsker, dampe eller støvansamlinger eller forårsage eksplosion.

### REGLER FOR BRUG AF HÆKKEKLIPPEREN

- Brug aldrig hækkeklipperen, hvis det forreste håndtag ikke sidder på plads. Styr redskabet med begge hænder under brug.
- Flyt ikke redskabet med fingeren på start-stopknappen for at undgå utilsigtet igangsætning.
- Vær opmærksom. Hold opmærksomheden koncentreret om arbejdet, og brug sund fornuft.
- Tag bukser i kraftigt stof på, og brug skridsikre sikkerhedssko og handsker. Arbejd ikke med hækkeklipperen i shorts, sandaler eller barfodet.
- Brug ikke dette redskab mørke steder med dårligt lys. Arbejd kun steder, hvor der er godt lys (dagslys eller kunstigt lys).
- Sørg altid for at holde balancen, og brug ikke redskabet på et ustabilt underlag. Fordel vægten på begge ben, og lad være med at strække armen for langt ud. Brug ikke redskabet på en stige.
- Pres ikke redskabet. Redskabet er mere effektivt og sikkert, hvis det anvendes med den hastighed, det er beregnet til.
- Slip start-stopknappen, vent til motoren står helt stille, og tag batteriet af, inden redskabet renses, repareres eller indstilles.
- Denne hækkeklipper må kun anvendes til beskæring af hække, buske og buskads. Maskinen må ikke anvendes til andre formål.
- Se efter, at klingen ikke risikerer at komme i berøring med forhindringer, inden redskabet sættes i gang.
- Hvis hækkeklipperen støder mod en forhindring, eller en genstand sætter sig fast i klingens, skal redskabet omgående standses, batteriet tages af, og delene ses efter for beskadigelser. Brug ikke redskabet, før de nødvendige reparationer er udført. Brug ikke redskabet, hvis alle dele ikke er spændt ordentligt fast, eller hvis der er beskadiget noget.
- Hold koncentrationen rettet mod arbejdet. Brug sund fornuft.
- Vedligehold hækkeklipperen omhyggeligt. Hold klingens ren og skarp, så hækkeklipperen kan arbejde effektivt og sikkert. Smør og skift tilbehøret efter

anvisningerne. Sørg for at holde håndtag og greb tørre, rene og fri for olie og fedt.

- Undersøg alle dele for beskadigelser. Før maskinen tages i brug, skal beskadigede dele eller tilbehørsdele kontrolleres omhyggeligt for at sikre, at de fortsat virker efter hensigten. Se efter, om de bevægelige dele er rettet ind. Kontroller alle dele for brud. Undersøg, om alt er monteret rigtigt, og kontroller alle øvrige forhold, som kan have indflydelse på redskabets drift. Beskadigede klingskærme eller dele skal repareres eller udskiftes på et autoriseret Ryobi serviceværksted, med mindre der er anført andet i denne vejledning.
- Hold hænderne væk fra klingens for ikke at komme til at skære fingerne. Forsøg ikke at fjerne afskåret materiale eller holde i det materiale, der skal klippes, mens klingens bevæger sig. Se efter, om batteriet er taget af og start-stopknappen sluppet, inden fastklemte elementer fjernes fra klingens. Rør ikke ved klingens, når der tages fat i redskabet.



### ADVARSEL

Klingen bliver ved med at bevæge sig et stykke tid, efter maskinen er slukket, på grund af inertien.

- Hold hænder, ansigt og fødder i forsvarlig afstand fra de bevægelige dele. Forsøg ikke at røre ved eller standse klingens, mens den bevæger sig.
- Stands altid motoren, når maskinen ikke er i gang med at klippe, eller når den flyttes fra det ene sted til det andet.
- Lad ikke ansamlinger af skæreaffald og andet materiale blive siddende på redskabet. Det kan blokere klingens.
- Opbevar redskabet et tørt højtliggende eller aflåst sted, hvor det ikke er tilgængeligt for uvedkommende og ikke risikerer at blive ødelagt. Opbevar redskabet utilgængeligt for børn og uerfarne personer.
- Sæt klingskeden på, når hækkeklipperen ikke er i brug.
- Dyp ikke redskabet i vand eller andre væsker, og udgå oversprøjtning. Sørg for at holde greb og håndtag rene og tørre og fri for skæreaffald. Rens redskabet, hver gang det har været brugt. Se anvisningerne i afsnittet "Opbevaring af hækkeklipperen".
- Se efter, om redskabets dele er spændt forsvarligt, inden det transporteres.
- Gem denne vejledning. Slå op i vejledningen ved den mindste tvivl, og oplys andre eventuelle brugere om reglerne. Hvis hækkeklipperen lånes ud, skal denne brugervejledning følges med.

**Dansk (Oversættelse fra original brugsanvisning)****REPARATIONER**

- Reparationer skal overlades til en kvalificeret tekniker. Hvis maskinen vedligeholdes eller reparerer af ukvalificerede personer, kan der ske alvorlige ulykker, eller redskabet kan blive ødelagt. Hvis denne regel ikke overholdes bortfalder garantien.
- Til vedligeholdelse må der kun anvendes originale reservedele. Følg anvisningerne i afsnittet Vedligeholdelse i denne vejledning. Derved forebygges alvorlige personulykker og beskadigelse af redskabet. Hvis denne regel ikke overholdes bortfalder garantien.
- Det er ikke muligt at skifte klingbladene enkeltvis: hele klingerne skal skiftes samlet.

**SÆRLIGE SIKKERHEDSREGLER FOR BATTERIDREVNE REDSKABER OG VÆRKTØJER**

- Se efter, at start-stopknappen er i "stop" stilling eller spærret, inden batteriet sættes ind. Hvis batteriet sættes i et tændt redskab, kan man komme til skade.
- Oplad kun redskabets eller værktøjets batteri med den af fabrikanten anførte oplader. En oplader beregnet til en bestemt type batteri kan forårsage brand, hvis den anvendes med en anden type batteri.
- Der må kun anvendes en bestemt type batteri til det batteridrevne redskab eller værktøj. Hvis der anvendes andre batterier, kan der opstå brand.

- Når batteriet ikke er i brug, må det ikke komme i berøring med metalgenstande som papirklemmer, mønter, nøgler, skruer, søm eller andre genstande, der kan skabe forbindelse mellem batterikontakterne. Kortslutning af batteriets kontakter kan forårsage forbrændinger eller brand.
- Undgå berøring med batterivæsken, hvis den siver ud på grund af forkert anvendelse. Hvis det skulle ske, vaskes det berørte område med rent vand. Hvis man har fået væske i øjnene, søges også læge. Væskesprøjt fra et batteri kan forårsage irritation eller forbrændinger.
- Træk stikket ud af stikkontakten, eller fjern batteriet inden indstillinger eller skift af tilbehør, og før redskabet eller værktøjet stilles væk. Derved formindskes risikoen for, at redskabet eller værktøjet starter ved et uheld.

**ADVARSEL**

Hvis der mangler dele, må redskabet ikke bruges, før de pågældende dele er anskaffet. Hvis denne regel ikke overholdes, kan man komme alvorligt til skade.

**GEM DENNE VEJLEDNING TIL SENERE OPSLAG. SLÅ OP I VEJLEDNINGEN VED DEN MINDSTE TVIVL, OG OPLYS ANDRE EVENTUELLE BRUGERE OM REGLERNE. HVIS REDSKABET LÅNES UD, SKAL DENNE BRUGERVEJLEDNING FØLGE MED.**

**PRODUKTSPECIFIKATIONER**

Model	CHT1850B	CHT1850P	CHT1850LB	CHT1850LC
Voltage	18V			
Tomgangshastighed	1200 o/min.			
Klingelængde	457 mm			
Skærekapacitet	10 mm			
Målt lydtrykniveau	$L_{PA}=71\text{dB(A)}$ , $K_{PA}=3\text{dB(A)}$			
Målt lydeffektniveau	$L_{WA}=91\text{dB(A)}$ , $K_{WA}=3\text{dB(A)}$			
Vibrering	$ah=1.0\text{m/s}^2$ , $K=1.5\text{m/s}^2$			
Vægt (med batteri)	3.2 kg			
Batteri*	2 x BPP1817M	1 x BPP1817M	2 x BPL1820	1 x BPL1815
Kompatible batteripakker	BPP-1817M / BPP-1815M / BPP-1817MG / ABP1801 / ABP1802 / BPL-1815 / BPL-1820 / BPL-1820G			
Oplader*	1 x BC1815SM	1 x BC1815SM	1 x BCL1800	1 x BCL1800
Kompatible opladere	BC-1800 / BC-1800M / BC-1815S / BC-1815SMG / BCL1418 / ACR-1800 / BCL-1800 / BCL-1800G			

## Dansk (Oversættelse fra original brugsanvisning)

### BESKRIVELSE

Fig. 1

- A. KLINGESKEDE
- B. BESKYTTELSESAFSKÆRMNING
- C. FORRESTE HÅNDTAG
- D. START-STOPKNAPPENS OPLÅSNINGSKNAP
- E. BAGERSTE HÅNDTAG
- F. BATTERI
- G. KLINGE
- H. STARTGREB FORAN
- I. START-STOPKNAP

Fig. 2

- A. BATTERI
- B. LÅSETAPPE

Fig. 3

- A. FORRESTE HÅNDTAG
- B. STARTGREB FORAN
- C. START-STOPKNAPPENS OPLÅSNINGSKNAP
- D. START-STOPKNAP

Fig. 6

- A. SKRUE I KLINGESKÆRM
- B. DÆKSEL PÅ KLINGESKÆRM

Fig. 7

- A. KLINGESKRUE
- B. SAMLEPLADE
- C. LÅSESKIVE
- D. SPÆNSKIVE
- E. HOLDEPLADE
- F. KLINGESKAFT
- G. BØJLER
- H. KNASTER
- I. STIFTER

Fig. 9

- A. KLINGENS TÆNDER
- B. TAKKEDE TÆNDER

Fig. 10

- A. KLINGESKEDE

### DRIFT

#### AFTAGNING AF BATTERI

- Find batteriets låsetappe, og tryk dem ind for at løsne batteriet fra kantrimmeren. *Se Figur 2.*
- Tag batteriet af kantrimmeren.



#### PAS PÅ

Når batteriet sættes på kantrimmeren, skal batteriets ribber fugte med kantrimmerens riller og låsetappene gå i hak. Hvis batteriet ikke sættes rigtigt ind, kan de indvendige komponenter blive ødelagt.

#### IGANGSÆTNING AF HÆKKEKLIPPEREN

- Tag skeden af klingens.
- Af sikkerhedsmæssige årsager er hækkeklipperen forsynet med et afbryderhåndtag på det forreste håndtag (se fig. 3), og det skal trykkes ind for at få maskinen til at arbejde, samtidig med at start-stopknappen trykkes ind. Ved brug af hækkeklipperen holdes i hovedhåndtaget med den ene hånd, så start-stopknappens oplåsningsknap let kan skubbes fremad, derefter trykkes på start-stopknappen, og med den anden hånd gribes godt om det forreste håndtag for at holde afbryderhåndtaget indtrykket.
- Når start-stopknappen er trykket ind, kan oplåsningsknappen slippes. Start-stopknappen blokeres ikke, hvis den ikke slippes.

#### STANDSNING AF HÆKKEKLIPPEREN

- Slip start-stopknappen for at standse hækkeklipperen.
- Når start-stopknappen slippes, spærrer oplåsningsknappen automatisk start-stopknappen.

#### REGLER I FORBINDELSE MED ANVENDELSE

- Pres ikke redskabet ved beskæring af for tætte hække. Klingens kan blive bøjet og hastigheden falde. Skær langsommere, hvis klinge-hastigheden falder.
- Forsøg ikke at skære kviste og grene, som er tykkere end 10 mm, eller materialer, som er for store til klingens tænder. Brug en håndsav eller en grenkapper til at skære tykke grene.
- Hvis hækken skal klippes meget lige, anbefales det at bruge en snor: Bestem først, hvor høj hækken skal være. Træk derefter en snor langs hækken i den ønskede højde. Klip lige over den udspændte snor som vist på figur 4. Klip også hækkenes sider således, at den bliver smallere opad (se figur 5). Derved bliver beskæringen mere ensartet. Hvis tænderne sætter sig fast, standses motoren, og når klingens står helt stille, tages batteriet ud, inden det fastklemte løv fjernes fra tænderne.
- Brug handsker ved beskæring af hække med torne. Ved beskæring af unge buske føres hækkeklipperen i en stor svingende bevægelse, så tænderne kan få fat i kvistene.  
Ved beskæring af ældre buske skal hækkeklipperen derimod føres frem og tilbage, fordi kvistene er mere hårde.
- Afhængigt af måden, værktøjet bruges på, kan vibrationerne ved faktisk brug af maskinværktøjet afvige fra den opgivne totalværdi. For at beskytte operatøren under den faktiske brug skal der tages sikkerhedsforholdsregler baseret på den forventede udsættelse for vibrationer (idet alle dele af operationscyklussen skal tages i betragtning, således også tiden, hvor redskabet er slukket eller kører i tomgang.

## Dansk (Oversættelse fra original brugsanvisning)



### FARE

Hvis klingetænderne kommer i kontakt med en strømførende linie eller ledning, MÅ KLINGEN IKKE BERØRES! DEN KAN LEDE STRØMMEN. DET ER MEGET FARLIGT. Hold hækkeklipperen i hovedhåndtaget, som er isoleret, og læg den forsigtigt ned i god afstand. Afbryd strømmen til linien eller ledningen, som er blevet skåret over, inden linien eller ledningen gøres fri af klingene. Hvis denne regel ikke overholdes, kan man komme alvorligt til skade, måske i livsfare.



### ADVARSEL

Rens området for genstande, inden redskabet startes. Fjern genstande som ledninger og kabler eller snore, som kan sætte sig fast i klingetænderne og forårsage alvorlige ulykker.



### ADVARSEL

Brug ikke opløsningsmidler til at rense plastdele. De fleste plasttyper kan blive ødelagt, hvis de renses med almindelige gængse opløsningsmidler. Fjern snavs, olie, fedt m.v. med en ren klud. Brug udelukkende originale Ryobi reservedele ved udskiftning. Det kan være farligt eller ødelægge produktet, hvis der bruges andre dele.



### PAS PA

Plastelementerne må aldrig komme i berøring med bromsevæske, benzin, petroleumsbaserede produkter, rustlønende olie e.l. Disse produkter indeholder kemikalier, som kan beskadige, mørne eller ødelægge plastmaterialet.

## VEDLIGEHOLDELSE OG REPARATION

### UDSKIFTNING AF KLINGE



#### ADVARSEL

Klingens tænder er meget skarpe. Sæt ikke fingrene mellem klingetænderne, når klingene håndteres, og undgå stillinger, hvor man kan få fingrene i klemme eller snitsår på hænderne. Rør ALDRIG ved klingetænderne, og vedligehold aldrig redskabet, når batteriet er påsat.

### AFMONTERING AF KLINGE (Fig. 6 og 7)

- Fjern batteriet fra hækkeklipperen.
- Læg hækkeklipperen omvendt på et arbejdsbord, og fjern de fire (4) skruer i klingedækslet.
- Tag klingedækslet af (se figur 6).
- Fjern pladen over de to stifter (se fig. 7).
- Fjern låseskiven, spændskiven og holdepladen (se fig. 7).

- Ret knasterne ind.

**BEMÆRK:** bøjlerne kan ikke løftes op, før de er gjort fri af knastrillerne.

- Fjern de fire (4) skruer, som holder klingene på plads.
- De ovale bøjler sidder for enden af hækkeklipperklingen. Se efter, om klingebøjlerne flugter med lejet. Tag klingene ud af maskinskærmen.

### MONTERING AF KLINGE (Fig. 6 og 7)

- Ret knasterne ind.
- Sæt den nye klinge ind i maskinskærmen med bøjlerne placeret i lejerne. Bevæg klingene, til den går på plads under den nederste knast.  
**BEMÆRK:** Når alle elementerne er rettet rigtigt ind, går klingene let på plads i motorskærmen.
- Sæt de fire (4) klingeskruer i, og stram dem godt.
- Anbring holdepladen, spændskiven og låseskiven.
- Sæt pladen ned over de to stifter.
- Sæt klingedækslet på plads med de 4 skruer. Stram dem godt.



### ADVARSEL

Se efter, om klingedækslet er fastgjort forsvarligt, inden batteriet påsættes og hækkeklipperen startes. Hvis denne regel ikke overholdes, kan de interne komponenter komme til at sidde uafskærmet og forårsage ulykker eller elektrisk stød med deraf følgende alvorlige personskader.

**BEMÆRK:** Hvis klingene vrider sig efter montering, startes forfra med punkterne i afsnittene "Afmontage af klinge" og "Montering af klinge".

### VEDLIGEHOLDELSE AF HÆKKEKLIPPERKLINGEN



#### ADVARSEL

Glem ikke, at et batteridrevet redskab altid er driftsklart, eftersom det ikke er nødvendigt at tilslutte det en elektrisk stikkontakt. Tag altid batteriet af, og vær særlig påpasselig ved vedligeholdelse eller udskiftning af klingene for ikke at komme alvorligt til skade.



#### ADVARSEL

Tag batteriet af inden reparation, rensning eller afmontering af maskinelementer for ikke at komme alvorligt til skade.

### VEDLIGEHOLDELSE AF KLINGE

- Smør klingene hver gang, den har været brugt.
- Se jævnligt tænderne efter for slitage og beskadigelser.
- Brug altid originalklinger ved udskiftning.

## Dansk (Oversættelse fra original brugsanvisning)

### SMØRING AF KLINGE

- Fjern batteriet fra hækkeklipperen.
- Smør klingen før og efter brug, så redskabet er mere behageligt at arbejde med, og for at forlænge klingens levetid. Tag batteriet af, og læg hækkeklipperen på en plan flade, inden klingens smøres. Smør med tynd motorolie langs klingens overkant som vist på figur 8.
- Det kan være nødvendigt at smøre klingens i en pause i arbejdet. I så fald skal hækkeklipperen standses og batteriet tages af, inden klingens smøres. Derefter kan arbejdet genoptages. Smør aldrig klingens, mens hækkeklipperen er i drift.

### SLIBNING AF KLINGE

- Vent til klingetænderne står helt stille i den på figur 9 viste stilling, hvor der er tilstrækkelig plads mellem tænderne og beskyttelsesanordningerne.
- Fjern batteriet fra hækkeklipperen.
- Spænd klingens fast i en skruestik, og slib alle tændernes tilgængelige skæreflader ved hjælp af en rund glatfil, som er 230 mm lang og 6,4 eller 5,6 mm i diameter. Pas på ikke at ændre tandvinklen under slibningen.
- Tag hækkeklipperen ud af skruestikken, sæt batteriet på, og start hækkeklipperen. Stands hækkeklipperen igen med klingens i en stilling, hvor den endnu uslebne del af tænderne er tilgængelig.
- Fjern batteriet fra hækkeklipperen, og slib den tilgængelige del af tænderne efter samme regler som ovenfor.

### SMØRING AF HÆKKEKLIPPEREN

Alle lejerne i dette redskab er smurt med en tilstrækkelig mængde smøremiddel med høj smørevirkning til hele redskabets levetid under normale anvendelsesforhold. Det er derfor ikke nødvendigt med yderligere smøring.



#### ADVARSEL

Forsøg ikke at ombygge redskabet eller montere tilbehør, som ikke anbefales i denne brugervejledning. Sådanne ombygninger eller ændringer betragtes som misbrug og kan være årsag til, at der opstår farlige situationer med deraf følgende alvorlige ulykker.



#### ADVARSEL

Se hækkeklipperen efter for knækkede eller beskadigede dele med jævne mellemrum, og kontroller om alle elementer sidder ordentligt fast. Afprøv om skruer og elementer er fastspændt forsvarligt for at undgå alvorlige ulykker.

### VEDLIGEHOLDELSE AF HÆKKEKLIPPEREN

- Tag batteriet af.



#### ADVARSEL

Tag batteriet af inden reparation, rensning eller

afmontering af maskinelementer for ikke at komme alvorligt til skade.

- Rens hækkeklipperen med en fugtig klud med mildt rengøringsmiddel.
- Brug ikke kraftige rengøringsmidler til at rense motorskærmen eller håndtaget, som er i plastic. De kan blive ødelagt af visse parfumerede olier som fyr eller citron eller opløsningsmidler som petroleum.
- Husk at fugt kan forårsage elektrisk stød. Tør al fugt af med en tør blød klud.
- Brug en lille børste eller udblæsningsluften fra en ikke for kraftigt støvsuger til at rense ventilationsåbningerne i batteriboksen og motorskærmen.
- Se efter, at ventilationsåbningerne ikke er stoppet til.

### OPBEVARING AF HÆKKEKLIPPEREN

- Rens hækkeklipperen grundigt, før den lægges væk. Opbevar hækkeklipperen et tørt sted med god udluftning og utilgængeligt for børn. Læg den ikke i nærheden af ætsende stoffer som havekemikalier eller optøningssalt.
- Dæk altid klingens med skeden, inden hækkeklipperen lægges væk, som vist på figur 10.
- Opbevar og oplad batteriet et køligt sted. Højere eller lavere temperaturer end normal stuetemperatur nedsætter batteriets levetid.
- Læg aldrig et afladet batteri væk. Efter brug skal batteriet køle af og straks lades op.
- Alle batteriers ladekapacitet forringes med tiden. Jo højere temperatur, desto hurtigere mister det ladekapaciteten. Hvis hækkeklipperen ikke bruges i længere tid, skal batteriet lades op en gang om måneden eller hver anden måned. Derved forlænges batteriets levetid.

### SKROTNING



Elektriske værktøjer og redskaber må ikke smides væk med almindeligt husholdningsaffald. Aflever dem på en genvindingsanstalt. Spørg myndighederne eller forhandleren om forholdsreglerne for genvinding.

## Norsk (Oversettelse av original bruksanvisning)

### SIKKERHETSFORSKRIFTER



#### ADVARSEL

Dette verktøyet fungerer med et ONE+ batteri. Når du bruker oppladbare elektroverktøy, skal du alltid følge grunnleggende sikkerhetsforskrifter for å redusere faren for brann, kroppsskader og lekkasje av batterivæske.



Les denne bruksanvisningen og følg alle sikkerhetsforskriftene og advarslene.



Bruk hørselsvern og vernebriller.



Bruk aldri verktøyet i regnvær!



Bruk verneklær og vernestøvler.



Bruk tykke og sklisikre hansker.



Hold besøkende minst 15 m unna arbeidsområdet.



Dette verktøyet overholder samtlige standarder i det EU-landet det er kjøpt i.



EurAsian Konformitetstegen.



Ukrainsk merke for konformitet

### ALMENNE SIKKERHETSFORSKRIFTER



#### ADVARSEL

Les nøye gjennom alle advarslene og instruksene. Hvis forskriftene nedenfor ikke overholdes, kan det forårsake ulykker som brann, elektrisk støt og/eller alvorlige personskader.

- Ta vare på disse advarslene og instruksene for å se i dem senere.

Ordet "elektroverktøy" som brukes i sikkerhetsforskriftene nedenfor betegner både elektriske verktøy som koples til strømmettet og oppladbare elektriske verktøy.

### ARBEIDSGIVELSER

- Hold arbeidsområdet rent og godt belyst. Ulykker kan lett oppstå på roterende og mørke områder.
- Bruk ikke elektroverktøy i eksplosive omgivelser, for eksempel i nærheten av brennbare væsker, gass eller støv. Gnister fra elektroverktøy kan sette fyr på dem eller få dem til å eksplodere.
- Hold barn, besøkende og dyr unna når du bruker et elektroverktøy. De kan avlede oppmerksomheten din og få deg til å miste kontroll over verktøyet.

### PERSONLIG SIKKERHET

- Vær alltid oppmerksom. Følg godt med det du gjør og bruk sunn fornuft når du bruker et elektrisk verktøy. Bruk ikke elektroverktøyet hvis du er trett, påvirket av alkohol eller narkotika, eller hvis du tar medisiner. Husk at uforsiktighet i en brøkdel av et sekund er nok til at du kan skade deg selv alvorlig.
- Bruk et verneutstyr. Beskytt alltid øynene. Alt etter omstendighetene, bruk også støvmaske, sklisikre sko, hjelm eller hørselsvern for å beskytte deg mot alvorlige personskader.
- Unngå utilsiktet start. Påse at strømbryteren står på "av" før du kopler verktøyet til en stikkontakt og/eller setter inn batteriet, og når du skal ta eller frakte verktøyet. For å unngå fare for ulykke, ha ikke fingeren på strømbryteren når du flytter verktøyet og kople den ikke til strømmettet hvis strømbryteren står på "på".
- Ta ut skrunøklene før du starter verktøyet. Hvis en skrunøkkel blir liggende fast på en bevegelig del av verktøyet, kan det forårsake alvorlige personskader.
- Strekk ikke armen for langt. Stå støtt på bena. Hvis du står i en stabil arbeidsstilling, kan du lettere kontrollere verktøyet dersom det skjer noe uventet.
- Bruk egnede klær. Bruk ikke løstsittende klær og smykker. Hold håret, klærne og hendene unna bevegelige deler. Løstsittende klær, smykker og langt hår kan fanges opp av bevegelige deler.
- Hvis verktøyet er levert med et støvavsugingssystem, må du påse at det er riktig installert og at det brukes. Du unngår dermed faren for ulykker.

### BRUK OG VEDLIKEHOLD AV ELEKTROVERKTØY

- Ikke bruk makt på verktøyet. Bruk det verktøyet som egner seg til det arbeidet du skal utføre. Elektroverktøyet er mer effektivt og sikkert hvis det brukes i det turtallet det er konstruert for.
- Bruk ikke et elektroverktøy hvis du ikke får startet og stoppet det med strømbryteren. Et verktøy som ikke kan slås på og av ordentlig er farlig og må absolutt repareres.
- Kople verktøyet fra strømmen eller ta batteriet ut av verktøyet før du foretar innstilling, skifter ut tilbehør eller rydder bort verktøyet. Dermed reduseres faren for at verktøyet starter utilsiktet.
- Rydd elektroverktøyene dine utenfor barns rekkevidde. La ikke personer som ikke kjenner verktøyet eller ikke har lest disse forskriftene bruke verktøyet. Elektroverktøy er farlige når de brukes av uerfarne personer.
- Vedlikehold verktøyene dine omhyggelig. Kontroller de bevegelige delenes innstilling. Sjekk at ingen deler er ødelagt. Kontroller monteringen og alle andre elementer som kan virke inn på verktøyet drift. Hvis enkelte deler er skadet, må du få verktøyet reparert før du tar det i bruk igjen. Mange ulykker skyldes dårlig vedlikehold av verktøyene.
- Hold verktøyene dine rene og skarpe. Et



## Norsk (Oversettelse av original bruksanvisning)

skjæreværktøy som er rent og godt skjerpet kan ikke så lett låses fast og er lettere å kontrollere.

- Overhold disse sikkerhetsforskriftene når du bruker verktøyet, tilbehørene, bitsene, osv. og ta hensyn til verktøyets særegenheter, til arbeidsområdet og arbeidsoppgaven. For å unngå farlige situasjoner, bruk elektroverktøyet kun til de arbeidsoppgavene som det er konstruert for.

### VEDLIKEHOLD

- Reparasjoner må kun foretas av en kvalifisert tekniker og med originale reservedeler. Da kan du bruke elektroverktøyet trygt.

### SIKKERHETSADVARSLER FOR HEKKSAKS

- Hold alle delene fra kroppen unna kuttbladene. Ikke fjern kuttematerialer eller hold materialene som skal kuttes når bladene er i bevegelse. Sørg for at bryteren er avslått når du tar bort fastklemt materiale. Et øyeblikks uoppmerksomhet når du bruker hekkesaksen kan føre til alvorlige personskader.
- Bær hekkesaksen i håndtaket med kuttbladene stoppet. Når du transporterer eller lagrer hekkesaksen skal du alltid sette på dekslet på bladene. Skikkelig håndtering av hekkesaksen vil redusere mulige personskader fra kuttbladene.
- Hold ledningen unna kuttområdet. Under drift kan ledningen bli gjemt i buskene og kan bli kuttet av bladet ved et uhell.

### LES ALLE SIKKERHETSFORSKRIFTENE FØR DU TAR I BRUK VERKTØYET.

- Les alle sikkerhetsforskriftene nøye. Bli kjent med verktøyet og dets drift.
- Bruk ikke verktøyet hvis du er trett eller syk, påvirket av alkohol eller narkotika, eller hvis du tar medisiner.
- Sjekk verktøyets tilstand før du bruker det. Skift ut skadete deler. Se etter at batterivæskan ikke lekker.
- Sjekk at alle festeinnretningene og beskyttelsene er på plass og godt festet. Bytt ut ethvert blad eller annen del som er sprukket, brukket eller ødelagt. Påse at bladet er riktig installert og godt festet. Dermed unngår du faren for kroppskader på brukeren eller besøkende og farer for skade på verktøyet.
- Bruk riktig verktøy. Bruk hekkesaksen kun til de arbeidsoppgavene som den er konstruert for.
- Bruk ikke hekkesaksen hvis du ikke får startet og stoppet den med strømbryteren. Et verktøy som ikke kan slås på og av ordentlig er farlig og må absolutt repareres.
- Gjør rent området som skal beskjæres før du bruker verktøyet. Ta bort kabler, elektriske ledninger, hyssinger og andre elementer som kan henge seg fast i bladet.
- Barn, besøkende og husdyr skal holdes unna

arbeidsområdet. Hold barn, besøkende og dyr minst 15 m unna, da gjenstander kan slynges ut under klippingen. Besøkende anbefales å ha på vernebriller. Hvis en person kommer mot deg under sagingen, stopp hekkesaksen umiddelbart.

- For å unngå fare for elektrisk støt, må ikke laderen utsettes for regn eller fuktighet.
- Bruk ikke hekkesaksen hvis hendene dine er våte.
- Bruken av hekkesaksen er forbudt for barn under 15 år eller uerfarne personer.
- For å redusere faren for alvorlige øyenskader, må du alltid ha på vernebriller når du bruker hekkesaksen.
- Bruk ansiktsskjerm eller støvmaske dersom arbeidet er støvdannende.
- Bruk egnede klær. Bruk ikke løstsittende klær eller smykker som kan henge seg fast i bevegelige deler. Vi anbefaler bruk av gummihansker og sklisikre sko når du arbeider utendørs.
- Hvis du har langt hår, beskytt det ved å knytte det sammen over skuldernivå for å hindre at det henger seg fast i bevegelige deler.
- Ikke utsett et elektroverktøy eller et batteri for regn eller fuktighet.
- Når du frakter eller rydder hekkesaksen, påse at bladsliren er godt på plass.
- Vær alltid klar over det som skjer rundt deg og vær på vakt: Lyden av verktøyet som går kan overdøve andre lyder.
- Venn deg til å sjekke at skrunøkene er fjernet fra verktøyet før du starter det.
- Se alltid etter at håndtakene og beskyttelseselementene er på plass før du bruker verktøyet.
- Bruk aldri verktøyet hvis det mangler enkelte deler eller hvis andre deler eller tilbehør enn de originale er installert.
- Bruk ikke elektroverktøy i eksplosive omgivelser, for eksempel i nærheten av brennbare væsker, gass eller støv. Gnister fra elektroverktøy kan sette fyr på dem eller få dem til å eksplodere.

### FORSKRIFTER VED BRUK AV HEKKSAKSEN

- Bruk ikke hekkesaksen hvis det fremre håndtaket ikke er på plass. Hold verktøyet med begge hender når du bruker det.
- For å unngå faren for utilsiktet start, må du ikke flytte på verktøyet når du har fingeren på strømbryteren.
- Vær oppmerksom. Følg godt med det du gjør og bruk sunn fornuft.
- Bruk tykke langbukser, sklisikre sikkerhetssko og hansker. Bruk ikke shorts, sandaler og vær ikke barbert når du bruker hekkesaksen.







## Norsk (Oversettelse av original bruksanvisning)

- Bruk ikke verktøyet i et område med dårlig belysning. Påse at arbeidsområdet har god belysning (dagslys eller kunstig lys).
- Stå alltid støtt og bruk ikke verktøyet på et ustabilt underlag. Stå støtt på bena og strekk ikke armen for langt. Bruk ikke verktøyet når du står på en stige.
- Ikke bruk makt på verktøyet ditt. Verktøyet er mer effektivt og sikkert hvis det brukes i det turtallet det er konstruert for.
- Slipp strømbryteren, vent til motoren har stoppet helt og ta batteriet ut før du gjør rent verktøyet, reparerer det eller foretar innstillinger.
- Denne hekksaksen skal bare brukes til å beskjære hekker, busker og kratt. Bruk ikke verktøyet til andre formål.
- Før du starter verktøyet, må du påse at bladet ikke kan komme bort i hindringer.
- Hvis hekksaksen kommer bort i noe eller hvis en gjenstand setter seg fast i bladet, stopp verktøyet øyeblikkelig, ta ut batteriet og se etter at ingen deler er skadet. Bruk ikke verktøyet før du har foretatt de nødvendige reparasjonene. Bruk ikke verktøyet hvis deler ikke er riktig festet eller hvis de er skadet.
- Følg godt med det du gjør. Bruk sunn fornuft.
- Vedlikehold hekksaksen omhyggelig. Påse at bladet er rent og godt skjerpet så hekksaksen kan yte sitt beste og brukes i sikre forhold. Smør og skift ut tilbehørsdelene ifølge instruksene. Pass på at håndtakene alltid er tørre og rene, fri for olje- eller fettrester.
- Se etter at ingen deler er skadet. Før du fortsetter å bruke verktøyet, sjekk at en skadet del eller et skadet tilbehør kan fortsette å fungere eller gjøre nytte. Kontroller de bevegelige delenes innstilling. Sjekk at ingen deler er ødelagt. Kontroller monteringen og alle andre elementer som kan virke inn på verktøyets drift. Dersom en bladbeskytter eller en annen komponent er ødelagt, skal de repareres eller skiftes ut av et godkjent RYOBI serviceverksted, med mindre det står noe annet i denne bruksanvisningen.
- For ikke å skjære deg, må du holde hendene unna bladet. Prøv ikke å fjerne det avskårede materialet eller å holde materialet som skal beskjæres når bladet roterer. Se etter at batteriet er fjernet og at strømbryteren er sluppet før du fjerner et element som har låst seg fast i bladet. Ikke ta i bladet når du griper verktøyet.
- Hold hendene, ansiktet og føttene unna bevegelige deler. Forsøk ikke å røre eller stoppe bladet når dette roterer.
- Stopp alltid motoren når du ikke sager eller når du går fra det ene arbeidsområdet til det andre.
- La ikke sageavfall eller andre materialer samle seg opp på verktøyet. De kan være til hinder for bladet.
- Rydd verktøyet på et rent sted, enten i høyden eller på et låst sted, for å unngå at sagen misbrukes eller skades. Rydd verktøyet utenfor barns og uerfarne persons rekkevidde.
- Sett bladsliren på plass igjen når du ikke bruker hekksaksen.
- Ikke legg verktøyet i vann eller i en annen væske og ikke sprut væske på det. Pass på at håndtakene alltid er tørre, rene og fri for sageavfall. Gjør rent verktøyet etter hver bruk. Les instruksene i avsnittet "Rydd hekksaksen".
- Se etter at verktøyets deler er godt festet før du frakter det.
- Ta vare på disse instruksene. Les dem regelmessig, og bruk dem for å informere eventuelle andre brukere. Hvis du låner bort denne hekksaksen, lån også bort bruksanvisningen.

### REPARASJONER

- Elektroverktøy skal repareres av en kvalifisert tekniker. Hvis vedlikeholdet eller reparasjonene foretas av ukvalifiserte personer, kan det medføre fare for alvorlige kroppsskader eller skade på verktøyet. Hvis denne forskriften ikke overholdes, blir garantien din ugyldig.
- Ved vedlikehold skal kun originale reservedeler brukes. Følg instruksene som står i avsnittet om vedlikehold i denne bruksanvisningen. Dermed unngår du fare for alvorlige kroppsskader eller skader på verktøyet. Hvis denne forskriften ikke overholdes, blir garantien din ugyldig.
- Det er ikke mulig å skifte ut bladtennene individuelt: Hvis det er nødvendig, skal hele bladet skiftes ut.

### SPEIELLE SIKKERHETSFORSKRIFTER FOR VERKTØY UTEN LEDNING

- Se etter at strømbryteren er stilt på "av" eller er sperret før du setter inn batteriet. Innsetting av et batteri i et verktøy som er slått på kan forårsake ulykker.
- Lad verktøyets batteri kun opp med det ladeapparatet som anbefales av fabrikanten. Et ladeapparat som egner seg til en viss batteritype kan forårsake brann hvis det brukes med en annen batteritype.



#### ADVARSEL

Bladet fortsetter å bevege seg en liten stund etter at verktøyet er slått av.



## Norsk (Oversettelse av original bruksanvisning)

- Det skal bare brukes en bestemt batteritype med et oppladbart verktøy. Bruken av et annet batteri kan forårsake brann.
- Når batteriet ikke er i bruk, skal det holdes unna metallgjenstander som binders, mynter, nøkler, skruer, spikre og andre små gjenstander som kan koble kontaktene til hverandre. Kortslutning av batteriets kontakter kan medføre brannskader eller brann.
- Unngå all kontakt med batterivæsken dersom batteriet lekker på grunn av misbruk. Hvis det skulle hende, må det berørte området skylles med rent vann. Hvis du har fått væske i øynene, må du dessuten oppsøke en lege. Væske som kommer ut av batteriet kan forårsake sår eller brannskader.
- Kople verktøyet fra strømmen eller ta batteriet ut av verktøyet før du foretar innstillinger, skifter ut tilbehør eller rydder bort verktøyet. Dermed reduseres faren for at verktøyet starter utilsiktet.



### ADVARSEL

Hvis det mangler en del, skal ikke verktøyet brukes før du har skaffet deg vedkommende del. Hvis denne forskriften ikke overholdes, kan det forårsake alvorlige kroppsskader.

**TA VARE PÅ DISSE FORSKRIFTENE. LES DEM REGELMESSIG, OG BRUK DEM FOR Å INFORMERE EVENTUELLE ANDRE BRUKERE. HVIS DU LÅNER BORT DETTE VERKTØYET, MÅ DU OGSÅ LÅNE BORT BRUKSANVISNINGEN.**

## PRODUKTEGENSKAPER

Model	CHT1850B	CHT1850P	CHT1850LB	CHT1850LC
Voltage	18V			
Hastighet ubelastet	1200 omdr/min			
Bladlengde	457 mm			
Kuttekapasitet	10 mm			
Målt støy trykknivå	$L_{PA}=71\text{dB(A)}$ , $K_{PA}=3\text{dB(A)}$			
Målt støy effektnivå	$L_{WA}=91\text{dB(A)}$ , $K_{WA}=3\text{dB(A)}$			
Vibrasjon	$ah=1.0\text{m/s}^2$ , $K=1.5\text{m/s}^2$			
Vekt (med batteriet)	3,2 kg			
Batteri*	2 x BPP1817M	1 x BPP1817M	2 x BPL1820	1 x BPL1815
Kompatible batteripakker	BPP-1817M / BPP-1815M / BPP-1817MG / ABP1801 / ABP1802 / BPL-1815 / BPL-1820 / BPL-1820G			
Lader*	1 x BC1815SM	1 x BC1815SM	1 x BCL1800	1 x BCL1800
Kompatible ladere	BC-1800 / BC-1800M / BC-1815S / BC-1815SMG / BCL1418 / ACR-1800 / BCL-1800 / BCL-1800G			

## BESKRIVELSE

### Fig. 1

- BLADSLIRE
- BESKYTTELSESSKJERM
- FREMRE HÅNDTAK
- FRIGJØRINGSKNAPP TIL STRØMBRYTEREN
- BAKRE HÅNDTAK
- BATTERI
- BLAD
- FREMRE STRØMBRYTER
- HOVEDSTRØMBRYTER

### Fig. 2

- BATTERI
- LÅSETAGGER

### Fig. 3

- FREMRE HÅNDTAK
- FREMRE STRØMBRYTER
- FRIGJØRINGSKNAPP TIL STRØMBRYTEREN
- STRØMBRYTER

### Fig. 6

- BLADHUSETS SKRUE
- BLADHUSETS LOKK

## Norsk (Oversettelse av original bruksanvisning)

Fig. 7

- A. FESTESKRUE TIL BLADET
- B. MONTERINGSPLATE
- C. SIKRINGSSKIVE
- D. FLAT SKIVE
- E. HOLDEPLATE
- F. BLADETS NEDRE DEL
- G. BØYLER
- H. KAMMER
- I. STIFTER

Fig. 9

- A. BLADTENNER
- B. TAKKETE TENNER

Fig. 10

- A. BLADSLIRE

### BETJENING

#### INSTALLERING AV BATTERIET

- Legg batteriet inn i gresstrimmeren. Til det må du stille batteriets ribber i linje med gresstrimmerens furer. *Se Figur 2.*
- Sjekk at låsetaggene på hver side av batteriet settes på plass og at batteriet er godt festet til gresstrimmeren før du bruker den.

#### UTTAKING AV BATTERIET

- Finn frem batteriets låsetagger og trykk på dem for å løsne batteriet fra gresstrimmeren. *Se Figur 2.*
- Ta batteriet ut av gresstrimmeren.



#### FORSIKTIGHETSREGEL

Når du legger batteriet inn i gresstrimmeren, se etter at batteriets ribber plasseres godt i linje med gresstrimmerens furer og at låsetaggene kommer riktig på plass. Feil innsetting av batteriet kan skade innvendige komponenter.

#### STARTE HEKKSAKSEN

- Dra ut bladsliren.
- For større sikkerhet er hekksaksen utstyrt med et bryterhåndtak som ligger på det fremre håndtaket (se fig. 3) og som skal trykkes inn for å sette i gang verktøyet samtidig som strømbryteren holdes inne. Når du bruker hekksaksen, hold hovedhåndtaket med den ene hånden for lett å kunne trykke frigjøringsknappen til strømbryteren forover, trykk deretter på strømbryteren og med den andre hånden holder du godt i det fremre håndtaket for å holde bryterhåndtaket inne.

- Når du har trykket på strømbryteren kan du slippe frigjøringsknappen. Strømbryteren låses ikke så lenge du holder den inne.

#### STOPPE HEKKSAKSEN

- Slipp strømbryteren for å stoppe hekksaksen.
- Når du slipper strømbryteren låser frigjøringsknappen til strømbryteren automatisk strømbryteren.

#### GODE RÅD

- Ikke bruk makt på verktøyet ved å forsøke å klippe for tette hekker. Bladet kan bøyes og saktne fart. Hvis bladet saktner, arbeid langsommere.
- Forsøk ikke å beskjære grener eller kvister som er over 10 mm tykke, og heller ikke noe som er for stort til å beskjæres med bladtenner. For å skjære for tykke grener, bruk en hondsag eller en grensag.
- Hvis du ønsker å skjære en hekk ganske rett, anbefaler vi deg å bruke hyssing: Merk først av i hvilken høyde du ønsker å klippe hekken. Spenn deretter hyssingen langs hekken i den høyden. Klipp hekken like over den spente hyssingen, som vist i figur 4. Klipp også hekkens sider slik at overkanten er smalere (se fig. 5). Beskjæringen blir da jevnere. Hvis bladtennene låses fast, stopp motoren, vent til bladet stopper og ta ut batteriet før du forsøker å ta ut elementene som er låst fast i tennene.
- Bruk hansker når du beskjærer tornete hekker. Når du beskjærer unge busker, foreta en bred feiebevegelse med hekksaksen slik at tennene tar kvistene riktig. Når du skjærer eldre busker, må du derimot utføre en pendelbevegelse forfra og bakover fordi kvistene er hardere.
- Vibrasjonene ved faktisk bruk av verktøyet kan skille seg fra de oppgitte totale verdiene avhengig av måten verktøyet brukes på. For å beskytte brukeren er det behov for å identifisere sikkerhetsmål basert på en beregnet eksponering ved faktisk bruk (der det tas hensyn til alle deler av brukssyklusen, som tiden verktøyet er slått av og når det går på tomgang i tillegg til tiden for aktiv bruk).



#### FARE

Hvis tennene kommer i kontakt med en elektrisk ledning eller kabel, IKKE TA I BLADET! DET KAN BLI STRØMFØRENDE. DET ER MEGET FARLIG. Hold hekksaksen i hovedhåndtaket, som er isolert, og legg den forsiktig ned langt ifra deg. Slå av strømmen som forsyner den kuttede ledningen eller kabelen før du tar den ut av bladtennene. Hvis denne forskriften ikke overholdes, kan det forårsake alvorlige kroppsskader eller døden.

## Norsk (Oversettelse av original bruksanvisning)



### ADVARSEL

Gjør rent området som skal beskjæres før du bruker verktøyet. Ta bort alle gjenstander som kabler, elektriske ledninger eller tråder som kan henge seg opp i bladtennene og forårsake alvorlige kroppsskader.



### ADVARSEL

Bruk ikke løsningsmidler til å rengjøre plastdeler. De fleste plastmaterialene kan skades av vanlige løsningsmidler. Bruk en ren klut til å tørke av smuss, støv, olje, fett, osv. fra verktøyet. Bruk kun originale Ryobi reservedeler ved utskifting av deler. Bruken av andre deler kan være farlig eller skade produktet.



### FORSIKTIGHETSREGEL

Plastdeler må aldri komme i kontakt med bremsevæske, bensin, petroleumsholdige produkter, penetrerende oljer osv. Disse kjemiske produktene inneholder stoffer som kan skade, svekke eller ødelegge plasten.

## VEDLIKEHOLD OG REPARASJON

### SKIFTE BLADET



#### ADVARSEL

Bladtennene er meget skarpe. Når du håndterer bladet, må du ikke legge hendene mellom tennene og du må unngå enhver stilling som kan føre til at du klyper eller skjærer hendene. Ta ALDRI i tennene og ikke foreta noe vedlikehold når batteriet er satt inn i verktøyet.

### TA UT BLADET (Fig. 6 og 7)

- Ta batteriet ut av hekksaksen.
- Plasser hekksaksen opp ned på en arbeidsbenk og ta ut de fire (4) skruene fra bladlokket.
- Ta bort bladlokket (se fig. 6).
- Ta ut platen som ligger mellom de to stiftene (se fig. 7).
- Ta ut sikringskiven, den flate skiven og holdeplaten (se fig. 7).
- Still kammene i linje.

**OBS!** Bøylene kan ikke løftes opp før de er tatt ut av kammenes furer.

- Ta bort de fire (4) skruene som holder bladet på plass.
- I enden av hekksaksens blad sitter det ovale bøyer. Se etter at bladets bøyer ligger riktig på plass. Ta bladet ut av verktøyhuset.

### INSTALLERE BLADET (Fig. 6 og 7)

- Still kammene i linje.
- Sett inn et nytt blad i huset og se etter at bøylene kommer godt inn på plass. Drei på bladet slik at det kommer under den nedre kammen.  
**OBS!** Når alle delene er stilt riktig, skal bladet plasseres uten vanskeligheter inn i motorhuset.
- Sett de fire (4) bladskruene på plass igjen og skru dem godt fast.
- Sett inn holdeplaten, den flate skiven og sikringskiven.
- Legg platen på plass igjen på de to stiftene.
- Legg bladlokket tilbake ved hjelp av de 4 tilsvarende skruene. Skru godt fast.



### ADVARSEL

Se etter at bladlokket er godt festet før du setter inn batteriet og starter hekksaksen. Hvis denne forskriften ikke overholdes, kan innvendige komponenter bli ubeskyttet og forårsake en ulykke eller et elektrisk støt som kan medføre alvorlige kroppsskader.

**OBS!** Hvis bladet vris etter at det er lagt på plass, gjenta etappene i avsnittene "Ta ut bladet" og "Installere bladet".

### VEDLIKEHOLDE HEKKSAKSENS BLAD



#### ADVARSEL

Glem ikke at batteridrevne verktøy alltid er klare til bruk siden de ikke trenger å koples til stikkontakt. For å unngå alvorlige kroppsskader, ta alltid ut batteriet og vær meget påpasselig når bladet vedlikeholdes eller skiftes ut.



#### ADVARSEL

For å unngå alvorlige kroppsskader, ta ut batteriet før du reparerer, gjør ren eller fjerner komponenter fra verktøyet.

### VEDLIKEHOLDE BLADET

- Smør inn bladet etter hver bruk.
- Sjekk regelmessig bladtennenes slitasje og påse at de ikke er skadet.
- Bruk alltid originale blad når de skiftes ut.

### SMØRE BLADET

- Ta batteriet ut av hekksaksen.
- For at verktøyet skal være lettere å bruke og for å øke bladets levetid, smør bladet inn før og etter hver bruk. Før du smører bladet, ta ut batteriet og legg hekksaksen på et plant underlag. Påfør en lett motorolje langs bladets øvre kant, som vist i figur 8.

## Norsk (Oversettelse av original bruksanvisning)

- Det kan være påkrevet å smøre bladet mellom to arbeidsomganger. Stopp i så fall hekksaksen, ta ut batteriet og smør bladet. Deretter kan du begynne på arbeidet igjen. Smør aldri bladet når hekksaksen er i gang.

### SKJERPE BLADET

- Vent til bladtennene har stoppet helt i den stillingen som vises i figur 9. Da er det nok avstand mellom tennene og beskyttelsen.
- Ta batteriet ut av hekksaksen.
- Klem fast bladet ved hjelp av en skruetvinge og slip den ubeskyttede kanten på hver tann med en glatt og rund fil som er 203 mm lang og 6,4 eller 5,6 mm i diameter. Pass på at du ikke endrer tennenes vinkel når du sliper dem.
- Ta hekksaksen ut av skruetvingen, sett inn batteriet og start hekksaksen. Stopp hekksaksen igjen slik at bladet er i en stilling der tannpartiet som ennå ikke er slipt er avdekket.
- Ta batteriet ut av hekksaksen og slip de avdekkede tannpartiene på samme måte som ovenfor.

### SMØRE HEKKSAXSEN

- Alle lagre på dette verktøyet er smurt inn med tilstrekkelig første sorts smøremiddel for hele verktøyets levetid i normale bruksforhold.
- Det er derfor unødvendig med tilleggssmøring.



#### ADVARSEL

Forsøk ikke å forandre dette verktøyet eller å installere et tilbehør som ikke anbefales i denne bruksanvisningen. Slike ombygginger eller modifiseringer er det samme som å misbruke verktøyet og kan skape farlige situasjoner med alvorlige kroppsskader som følge.



#### ADVARSEL

Undersøk hekksaksen regelmessig for å kontrollere at ingen deler er ødelagt og at alle deler er godt festet. Se etter at alle skruene og alle festeinnretningene er godt skrudd fast for å hindre alvorlige kroppsskader.

### VEDLIKEHOLDE HEKKSAXSEN

- Ta ut batteriet.



#### ADVARSEL

For å unngå alvorlige kroppsskader, ta ut batteriet før du reparerer, gjør ren eller fjerner komponenter fra verktøyet.

- Gjør ren hekksaksen med en fuktig klut med litt mild sepemiddel på.
- Bruk ikke noe sterkt såpemiddel til å rengjøre motorhuset eller håndtaket – disse elementene er i plast. De kan nemlig skades av enkelte aromatiske oljer av furu eller sitron, eller av løsningsmidler som kerosen.
- Vær forsiktig, fuktighet kan forårsake elektrisk støt. Tørk bort fuktighet ved hjelp av en tørr og myk klut.
- Bruk en liten børste eller en svak luftstråle til en støvsuger for å rengjøre luftespaltene i batterihuset og motorhuset.
- Sjekk at luftespaltene aldri er tildekket.

### RYDDE BORT HEKKSAXSEN

- Gjør hekksaksen godt ren før du rydder den bort. Rydd hekksaksen på et tørt og velluftet sted, utenfor barns rekkevidde. Rydd den ikke i nærheten av etsende stoffer som hagekjemikalier eller avisingsmidler.
- Beskytt alltid bladet med bladsliren før du rydder bort hekksaksen, som vist i figur 10.
- Rydd og lad opp batteriet på et kjølig sted. Temperaturer som er lavere eller høyere enn en normal lufttemperatur reduserer batteriets levetid.
- Rydd aldri et utladet batteri. Etter bruk, må du vente til batteriet har kjølnet og lade det opp umiddelbart.
- Alle batterier taper noe av sin ladekapasitet med tiden. Jo høyere temperatur, jo raskere vil batteriet tape ladekapasitet. Hvis du ikke bruker hekksaksen i lengre perioder, lad batteriet opp hver måned eller annenhver måned. Det vil forlenge batteriets levetid.

### DISPONERING

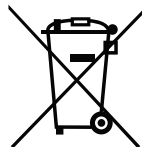

Ikke kast elektroverktøy sammen med husholdningsavfall. Få dem resirkulert i en gjenvinningsstasjon. Ta kontakt med myndighetene eller forhandleren din for å få kjennskap til den relevante gjenvinningsprosedyren.

**Suomi (Alkuperäisten ohjeiden käännös)****TURVALLISUUSMÄÄRÄYKSET****MUISTUTUS**

Tämä työkalu toimii ONE+ akun kanssa. Sähkökäyttöisiä johdottomia työkaluja käytettäessä on ehdottomasti noudatettava perusvarotoimenpiteitä tulipalo-, sähköisku- ja henkilövahinkoriskien sekä akkuvuotojen välttämiseksi.



Lue käyttöohje ja noudata kaikkia turvallisuusmääräyksiä ja varoituksia.



Käytä kuulonsuojaimia ja suojalaseja.



Älä käytä työkalua sateella!



Pukeudu suojavaatteisiin ja -kenkiin.



Käytä paksuja ja liukumattomia suojakäsineitä.



Pidä ulkopuoliset vähintään 15 m etäisyydessä työskentelyalueelta.



Tämä työkalu on sen EU-maan kaikkien sääntöjärjestysten standardien mukainen, josta se on ostettu.



EurAsian-vaatimustenmukaisuusmerkki.



Ukrainalainen säädöstenmukaisuusmerkkintä

**YLEISET TURVALLISUUSOHJEET****MUISTUTUS**

Lue kaikki varoitukset ja ohjeet huolellisesti. Näiden ohjeiden laiminlyönti voi aiheuttaa onnettomuuksia kuten tulipalon, sähköiskun ja/tai vakavia ruumiinvammoja.

- Säilytä nämä varoitukset ja ohjeet myöhempää tarvetta varten.  
Turvallisuusohjeissa käytetty "sähkötyökalu" termi tarkoittaa sekä verkkovirtaan kytkettäviä että johdottomia työkaluja.

**TYÖYMPÄRISTÖ**

- Pidä työskentelyalue puhtaana ja hyvin valaistuna. Huonosti valaistu ja epäjärjestyksessä oleva työympäristö on onnettomuuksille altis.
- Älä käytä sähkötyökaluja räjähdysvaarallisessa ympäristössä, kuten helposti syttyvien nesteiden, kaasun tai pölyn läheisyydessä. Sähkötyökaluista lähtevät kipinät voivat sytyttää ne palamaan tai räjäyttää ne.

- Pidä lapset, ulkopuoliset ja kotieläimet syrjässä, kun työskentelet sähkötyökaluilla. Vaarana on huomion pois kääntyminen ja työkalun hallinnan menettäminen.

**HENKILÖTURVALLISUUS**

- Pysy valppaana. Katso mitä teet ja käytä tervettä järkeä kun käytät sähkötyökalua. Älä käytä sähkötyökalua mikäli olet väsynyt, alkoholin tai huumeiden vaikutuksen alainen tai mikäli olet lääkekuurilla. Muista aina, että hetken kestävä huolimattomuus voi johtaa vakavaan loukkaantumiseen.
- Käytä suojavausteita. Suojaa aina silmät. Olosuhteista riippuen, käytä myös pölynsuojanaamaria, liukumattomia turvajalkineita, suojakypärää ja kuulonsuojaimia vakavien ruumiinvammojen välttämiseksi.
- Ehkäise epähuomiossa tapahtuvat käynnistykset. Varmista, että katkaisin on "seis" asennossa ennen, kuin kytket työkalun verkkovirtaan ja/tai asennat siihen akun sekä myös silloin, kun kannat tai kuljetat työkalua. Onnettomuuksien ehkäisemiseksi, älä siirrä työkalua sormen ollessa liipaisimella äläkä kytke sitä verkkovirtaan kun katkaisin on "käynnissä" asennossa.
- Poista kiristysavaimet ennen, kuin käynnistät työkalun. Työkalun liikkuvaan osaan unohtunut kiristysavain voi aiheuttaa vakavia ruumiinvammoja.
- Älä kurkuta käsivartta liian kauas. Ota hyvä tuki jaloille. Tukeva työskentelyasento sallii työkalun moitteettoman hallinnan kaikissa olosuhteissa.
- Käytä sopivia pukimia. Älä pukeudu väljiin vaatteisiin ja koruihin. Pidä hiukset, pukimet ja kädet kaukana liikkuvista osista. Vältä vaatteet, korut ja pitkät hiukset voivat tarttua liikkuviin osiin.
- Jos työkalun mukana toimitetaan pölynkokoja, asenna ja käytä sitä oikein. Vältä tapaturmavaaran.

**SÄHKÖTYÖKALUJEN KÄYTTÖ JA HUOLTO**

- Älä pakota työkalua. Käytä työhön sopivaa työkalua. Sähkötyökalu on tehokkaampi ja varmempi, jos käytät sitä sille sopivalla pyörimisnopeudella.
- Älä käytä sähkötyökalua, jos sitä ei voida käynnistää ja sammuttaa katkaisimella. Työkalu, jota ei voida käynnistää ja katkaista oikealla tavalla on vaarallinen ja se on korjattava välittömästi.
- Kytke työkalu irti verkkovirrasta tai poista akku ennen, kuin ryhdyt tekemään säätöjä tai vaihtamaan varusteita tai ennen varastointia. Vältä epähuomiossa tapahtuvat työkalun käynnistykset.
- Varastoi sähkötyökalut aina lasten ulottumattomiin. Älä anna kokemattomien tai turvallisuusohjeita tuntemattomien henkilöiden käyttää työkalua. Sähkötyökalut ovat vaarallisia kokemattomien henkilöiden käsissä.

**Suomi (Alkuperäisten ohjeiden käännös)**

- Pidä työkaluista hyvää huolta. Tarkista liikkuvien osien linjaus. Tarkista, ettei yksikään osa ole rikkoutunut. Tarkista asennus ja kaikki osat, jotka voivat vaikuttaa haitallisesti työkalun toimintaan. Mikäli viallisia osia on, korjauta työkalu ennen sen käyttöä. Onnettomuuksien aiheuttajana on usein työkalun huolimaton kunnossapito.
- Pidä työkalut puhtaina ja terävinä. Kiinni tarttumisen on harvinaisempaa ja hallinnan säilyttäminen helpompaa, kun leikkuutyökalu on hyvin teroitettu ja puhdas.
- Noudata turvallisuusohjeita työkalun, lisävarusteiden, terien jne. käytön aikana ja huomioi työkalun, työympäristön ja toteutettavan työn erityisominaisuudet. Vaarallisten tilanteiden ehkäisemiseksi, älä käytä työkalua muuhun, kuin sille tarkoitettuun työhön.

**HUOLTO**

- Kaikki korjaustyöt on annettava ammattitaitoisen huoltomiehen tehtäväksi ja vaihdossa on käytettävä yksinomaan alkuperäisiä varaosia. Näin toimien voit käyttää sähkötyökalua täysin turvallisesti.

**PENSASAITA-TRIMMERI****TURVALLISUUSVAROITUKSET**

- Pidä kaikki vartalon osat poissa leikkurinterästä. Älä poista leikattua materiaalia tai pitele leikattavaa materiaalia terien liikkeessä. Tarkista, että kytkin on pois päältä, kun poistat kiinnijuuttunutta materiaalia. Tarkkaamattomuus pensasaita-trimmeriä käytettäessä voi johtaa vakaviin henkilövahinkoihin.
- Kanna pensasaita-trimmeriä kädensijasta leikkurinterä pysäytettynä. Kiinnitä aina katkaisulaitteensuoja pensasaita-trimmeriä kuljettaessa ja varastoitaessa. Pensasaita-trimmerin oikea käsittely pienentää mahdollista leikkurinterän aiheuttaman henkilövahinkon riskiä.
- Pidä johto loitolla leikkausalueelta. Käytön aikana pensaat voivat peittää johdon, jonka terä voi leikata vahingossa.

**LUE KAIKKI TURVALLISUUSOHJEET ENNEN TÄMÄN TYÖKALUN KÄYTTÖÄ.**

- Lue huolellisesti kaikki turvallisuusohjeet. Tutustu työkaluun ja sen toimintaperiaatteeseen.
- Älä käytä työkalua mikäli olet väsynyt tai sairas, alkoholin tai huumeiden vaikutuksen alainen tai mikäli olet lääkekuurilla.
- Tarkista työkalun kunto ennen sen käyttöä. Vaihda vialliset osat. Varmista, ettei ole akkunestevuotoa.
- Varmista, että kaikki kiinnittimet ja suojukset ovat paikoillaan ja hyvin kiristettyinä. Vaihda haljennut,

murtunut tai vioittunut terä tai mikä tahansa muu osa. Varmista, että terä on oikein ja tukevasti kiinnitetty. Näin välttät itseesi tai ulkopuolisiin kohdistuvat ruumiinvammavaarat ja työkalun vahingoittumisen.

- Käytä sopivaa työkalua. Älä käytä pensasleikkuria muuhun kuin sille tarkoitettuun työhön.
- Älä käytä pensasleikkuria, jos sitä ei voida käynnistää ja sammuttaa katkaisimella. Työkalu, jota ei voida käynnistää ja katkaista oikealla tavalla on vaarallinen ja se on korjattava välittömästi.
- Mikäli mahdollista, puhdista leikkuualue ennen työkalun käyttöä. Poista liitäntäjohtodot, sähkölangat, narut ja muut esineet, jotka voivat tarttua terälle.
- Pidä lapset, ulkopuoliset ja kotieläimet poissa työskentelyalueelta. Pidä lapset, ulkopuoliset ja kotieläimet vähintään 15 m etäisyydellä sillä leikkuutyön aikana voi sinkoutua esineitä. Ulkopuolisten on myös hyvä käyttää suojalaseja. Jos joku ulkopuolinen tulee lähelle, sammuta pensasleikkuri välittömästi.
- Sähköiskuvaaran välttämiseksi, älä jätä lataajaa sateeseen tai kosteaan paikkaan.
- Älä käytä pensasleikkuria kostein käsin.
- Pensasleikkurin käyttö on kielletty alle 15 vuotiaita ja kokemattomilta henkilöiltä.
- Käytä aina suojalaseja pensasleikkurin käytön aikana vakavien silmävammojen välttämiseksi.
- Käytä kasvonsuojusta tai pölynsuojanaamaria, mikäli työstä syntyy pölyä.
- Käytä sopivia pukimia. Älä koskaan peukeudu väliin vaatteisiin ja koruihin, jotka saattavat juuttua liikkeessä oleviin osiin. Suosittelemme kumikäsineiden ja liukumattomien kenkien käyttöä kun työskentelet ulkona.
- Jos sinulla on pitkät hiukset, muista suojata ne kiinnittämällä ne olkapäiden yläpuolelle, jotta ne eivät tarttuisi liikkuviin osiin.
- Älä jätä sähkökäyttöistä työkalua tai akkua sateeseen tai kosteaan paikkaan.
- Kun kuljetat tai varastoit pensasleikkurin, muista asettaa terän suojatuppi paikalleen.
- Huomioi aina työympäristö ja pysy valppaana: käynnissä oleva kone voi peittää muut ympäristössä olevat äänet ja liikkeet.
- Ota tavaksi tarkistaa, että säätöavaimet on poistettu työkalusta ennen, kuin käynnistät sen.
- Varmista aina, että kahvat ja suojausjärjestelmät ovat paikoillaan ennen, kuin käytät työkalua.
- Älä koskaan käytä työkalua, mikäli osia puuttuu tai mikäli siihen on asennettu muita kuin alkuperäisiä osia ja lisävarusteita.



## Suomi (Alkuperäisten ohjeiden käännös)

- Älä käytä sähkötyökaluja räjähdyksvaarallisessa ympäristössä, kuten helposti syttyvien nesteiden, kaasun tai pölyn läheisyydessä. Sähkötyökaluista lähtevät kipinät voivat sytyttää ne palamaan tai räjäyttää ne.

### PENSASLEIKKURIN KÄYTTÖÖN LIITTYVIÄ OHJEITA

- Älä käytä pensasleikkuria, mikäli etukahvaa ei ole asennettu paikalleen. Pidä työkalusta kaksin käsin käytön aikana.
- Epähuomiossa tapahtuvien käynnistysten ehkäisemiseksi, älä siirrä työkalua sormen ollessa liipaisimella.
- Pysy valppaana. Keskity työhösi ja käytä tervettä järkeä.
- Käytä paksuja housuja, liukumattomia turvajalkineita ja suojakäsineitä. Älä pukeudu shortseihin ja sandaaleihin äläkä käytä pensasleikkuria paljain jaloin.
- Älä käytä tätä työkalua huonosti valaistussa paikassa. Pidä työskentelyalue hyvin valaistuna (päivänvalo tai sähkövalaistus).
- Pysyttele aina tasapainossa, äläkä käytä työkalua epävakaalla alustalla seisten. Pysyttele tukevasti jaloillasi ja älä kurkota käsivartta liian kauas. Älä käytä työkalua tiikilla seisten.
- Älä pakota työkalua. Työkalu on tehokkaampi ja varmempi, jos käytät sitä sille sopivalla pyörimisnopeudella.
- Vapauta liipaisin, odota kunnes moottori on pysähtynyt kokonaan ja poista akku ennen kuin puhdistat, korjaat tai säädät työkalua.
- Tämä pensasleikkuri on tarkoitettu yksinomaan pensasaitojen, puskien ja pensaikkojen tasoitukseen. Älä käytä tätä työkalua muuhun tarkoitukseen.
- Varmista, ettei terä osu esteisiin ennen kuin käynnistät työkalun.
- Jos pensasleikkuri osuu esteisiin tai mikäli joku esine tarttuu terälle, sammuta työkalu välittömästi, poista akku ja tarkista, ettei osia ole vaurioitunut. Älä käytä työkalua ennen kuin olet tehnyt tarvittavat korjaukset. Älä käytä työkalua, mikäli siinä on huonosti kiinnitettyjä tai vioittuneita osia.
- Seuraa tarkoin työn kulkua. Käytä tervettä järkeä.
- Pidä työkalusta hyvää huolta. Pidä terä puhtaana ja terävänä, jolloin pensasleikkuri toimii tehokkaasti ja sen käyttö on turvallista. Voitele ja vaihda lisävarusteet ohjeiden mukaisesti. Pidä kahvat aina kuivina, puhtaina ja ilman öljy- ja rasvatahroja.
- Tarkista, ettei yksikään osa ole vioittunut. Ennen kuin jatkat työkalun käyttöä tarkista, että vaurioitunut

osa tai lisävaruste voi jatkaa toimintaa tai täyttää tehtävänsä. Tarkista liikkuvien osien linjaus. Tarkista, ettei yksikään osa ole rikkoutunut. Tarkista asennus ja kaikki osat, jotka voivat vaikuttaa haitallisesti työkalun toimintaan. Viallinen terän suojuus tai muu vaurioitunut osa on annettava valtuutetun Ryöbi-huoltoliikkeen korjattavaksi tai vaihdettavaksi mikäli tässä käsikirjassa ei toisin ilmoiteta.

- Pidä kädet kaukana terästä loukkaantumisvaaran ehkäisemiseksi. Älä yritä poistaa leikattua materiaalia tai pidä kiinni leikattavasta materiaalista kun terä pyörii. Varmista, että akku on poistettu ja liipaisin vapautettu ennen kuin irroitat terälle tarttuneen esineen. Älä kosketa terään kun tartut työkaluun.



### MUISTUTUS

Terä pyörii inertian avulla vielä hetken aikaan kun työkalu on sammutettu.

- Pidä kädet, kasvot ja jalat kaukana liikkuvista osista. Älä yritä koskettaa terään tai pysäyttää sitä sen pyöriessä.
- Sammuta aina moottori kun keskeytät leikkuutyön tai kun siirryt paikasta toiseen.
- Älä anna leikkuujätteiden tai muun materiaalin kertyä työkalulle. Ne voivat tukkia terän.
- Varastele työkalu kuivaan tilaan, korkealle ja avaimella lukittavaan paikkaan luvattoman käytön ja vaurioittamisen ehkäisemiseksi. Pidä työkalu aina pois lasten ja kokemattomien henkilöiden ulottuvilta.
- Aseta terän suojatuppi paikalleen kun et käytä pensasleikkuria.
- Älä upota työkalua veteen tai muuhun nesteeseen äläkä suihkuta vettä tai nesteitä sille. Pidä kahvat aina kuivina, puhtaina ja ilman leikkuujätteitä. Puhdista työkalu joka käytön jälkeen. Katso lisäohjeita kohdasta "Pensasleikkurin varastointi".
- Varmista ennen työkalun kuljetusta, että sen osat ovat kireällä.
- Säilytä nämä ohjeet. Lue niitä säännöllisesti ja anna muiden käyttäjien tiedoksi. Mikäli lainaat pensasleikkurin, lainaa myös tämä käsikirja.

### KORJAUKSET

- Korjaukset saa tehdä vain ammattitaitoinen huoltomies. Mikäli huolto- tai korjaustyöt on tehnyt ammattitaidoton henkilö, on seurauksena vakava ruumiinvammavaara ja työkalun vaurioituminen. Tämän ohjeen laiminlyönti johtaa takuun peruuntumiseen.
- Käytä vaihdossa yksinomaan alkuperäisiä varaosia. Noudata tämän käyttöoppaan Huolto-osassa annettuja ohjeita. Näin vältät vakavan



## Suomi (Alkuperäisten ohjeiden käänös)

ruumiinvammauhan ja työkalun vaurioitumisen. Tämän ohjeen laiminlyönti johtaa takuun peruuntumiseen.

- Terän hampaita ei voida vaihtaa yksitellen: vaihda koko terä tarvittaessa.

### JOHDOTTOMIA TYÖKALUJA KOSKEVAT ERIKOISTURVAOHJEET

- Varmista, että käynnistyskytkin on "seis" asennossa ja lukittuna ennen, kuin asetat akun sisään. Akun asentaminen käyntiasennossa olevaan työkaluun voi aiheuttaa onnettomuuksia.
- Älä lataa työkalun akkua muulla, kuin valmistajan suosittelemalla laturilla. Laturi on tarkoitettu ennalta määrätyille akkutyypeille ja se voi aiheuttaa tulipalon, jos sitä käytetään muuntotyypisen akun lataukseen.
- Johdottoman työkalun kanssa tulee käyttää vain yhtä erityistä akkutyyppeä. Muunlaisten akkujen käyttö voi aiheuttaa tulipalon.
- Kun akku ei ole käytössä, pidä se kaukana metalliesineistä kuten liittimistä, kolikoista, avaimista, nautoista, ruuveista ja muista esineistä, jotka saattavat aiheuttaa napojen keskinäisen kytkeytymisen.

Accun napojen oikosulkuun saattaminen voi aiheuttaa palovammoja tai tulipalon.

- Vältä koskemasta akkunesteeseen liian raskaan käytön aiheuttaman vuodon yhteydessä. Mikäli näin tapahtuu, huuhtele välittömästi saastunut alue puhtaalla vedellä. Jos nestettä on joutunut silmiin, ota yhteys lääkäriin. Akkuneste voi aiheuttaa ärsytysherkkyyttä tai palovammoja.
- Kytke työkalu irti verkkovirrasta tai poista akku ennen, kuin ryhdyt tekemään säätöjä tai vaihtamaan varusteita tai ennen varastointia. Vältä epähuomiossa tapahtuvat työkalun käynnistykset.



### MUISTUTUS

Mikäli osia puuttuu, älä käytä työkalua ennen kuin olet hankkinut puuttuvan osan. Tämän ohjeen laiminlyönti voi aiheuttaa vakavia ruumiinvammoja.

**SÄILYTÄ NÄMÄ OHJEET. LUE NIITÄ SÄÄNNÖLISESTI JA KÄYTÄ NIITÄ MUIDEN KÄYTTÄJIEN TIEDOTTAMISESSA. MIKÄLI LAINAAT TÄMÄN TYÖKALUN, LAINAA MYÖS TÄMÄ KÄSIKIRJA.**

### TUOTTEEN TEKNISET TIEDOT

Model	CHT1850B	CHT1850P	CHT1850LB	CHT1850LC
Moottori	18V			
No Load Speed	1200 kierrosta/min			
Terän pituus	457 mm			
Leikkuukapasiteetti	10 mm			
Mitattu äänipaineen taso	$L_{PA}=71\text{dB(A)}$ , $K_{PA}=3\text{dB(A)}$			
Mitattu äänenteho	$L_{WA}=91\text{dB(A)}$ , $K_{WA}=3\text{dB(A)}$			
Tärinä	$ah=1.0\text{m/s}^2$ , $K=1.5\text{m/s}^2$			
Paino (akun kanssa)	3,2 kg			
Akku*	2 x BPP1817M	1 x BPP1817M	2 x BPL1820	1 x BPL1815
Yhteensopivat akkupaketit	BPP-1817M / BPP-1815M / BPP-1817MG / ABP1801 / ABP1802 / BPL-1815 / BPL-1820 / BPL-1820G			
Laturi*	1 x BC1815SM	1 x BC1815SM	1 x BCL1800	1 x BCL1800
Yhteensopivat laturit	BC-1800 / BC-1800M / BC-1815S / BC-1815SMG / BCL1418 / ACR-1800 / BCL-1800 / BCL-1800G			

## Suomi (Alkuperäisten ohjeiden käännös)

## Kuvaus

## Kuva 1

- A. TERÄN SUOJATUPPI
- B. SUOJAKILPI
- C. ETUKAHVA
- D. LIIPAIMEN LUKINNAN VAPAUTUSNAPPI
- E. TAKAKAHVA
- F. AKKU
- G. TERÄ
- H. ETULIIPAININ
- I. PÄÄLIIPAININ

## Kuva 2

- A. AKKU
- B. LUKINTAKIELEKKEET

## Kuva 3

- A. ETUKAHVA
- B. ETULIIPAININ
- C. LIIPAIMEN LUKINNAN VAPAUTUSNAPPI
- D. LIIPAININ

## Kuva 6

- A. TERÄN SUOJUksen RUUVI
- B. TERÄN SUOJUksen KANSI

## Kuva 7

- A. TERÄN KIINNITYSRUUVI
- B. ASENNUSLEVY
- C. PAINEALUSLEVY
- D. ALUSLAATTA
- E. PIDÄTYSLEVY
- F. TERÄLEVY
- G. KAHVAT
- H. OHJAUSNOKAT
- I. TAPIT

## Kuva 9

- A. TERÄN HAMMAS
- B. HAMMASTUS

## Kuva 10

- A. TERÄN SUOJATUPPI

## KÄYTTÖ

## AKUN ASENNUS

- Aseta akku tasausleikkuriin. Tätä varten, linjaa akun kohoumat tasausleikkurissa oleville urille. *Katso Kuva 2.*
- Varmista, että akun molemmilla puolilla sijaitsevat lukintakiekkot asetuvat hyvin ja että akku on oikein kiinni tasausleikkurissa ennen kuin käytät sitä.

## AKUN IRROITTAMINEN

- Etsi akun lukintakiekkot ja paina niistä akun vapauttamiseksi tasausleikkurista. *Katso Kuva 2.*

- Poista akku tasausleikkurista.



## VAROITUS

Kun asennat akkua tasausleikkuriin varmista, että akun kohoumat linjautuvat oikein tasausleikkurin urille ja että lukintakiekkot asetuvat hyvin. Sisäiset komponentit voivat vioittua, mikäli akku on asennettu huonosti.

## PENSASLEIKKURIN KÄYNNISTÄMINEN

- Irroita terän suojatuppi.
- Lisäturvallisuuden takaamiseksi pensasleikkurin etukahvassa (ks. kuva 3) on kytkinkahva, jota painamalla työkalu käynnistetään pitämällä samalla liipaisinta alas painettuna. Pidä pensasleikkurin käytön aikana yhdellä kädellä pääkahvasta, jotta voit helposti vapauttaa liipaisimen lukintanapin. Paina sitten liipaisinta ja pidä tukevasti toisella kädellä etukahvasta niin, että kytkinkahva pysyy alas painettuna.
- Voit vapauttaa lukintanapin kun olet painanut liipaisinta. Liipaisin ei juutu kun pidät sitä alas painettuna.

## PENSASLEIKKURIN SAMMUTTAMINEN

- Sammuuta pensasleikkuri vapauttamalla liipaisin.
- Lukintanappi lukitsee liipaisimen automaattisesti kun liipaisin vapautetaan.

## KÄYTTÖOHJEITA

- Älä pakota työkalua leikkaamalla liian paksua pensasaitaa. Terä voi taipua ja hidastua. Jos terä hidastuu, leikkaa hitaammin.
- Älä yritä leikata yli 10 mm paksuisia oksia tai korsiä tai muita terän hampaistolle liian suuria alueita. Käytä käsisaahaa tai vesuria liian paksujen oksien leikkaukseen.
- Suosittelemme vaakatason merkkäamista narulla, mikäli haluat tasaisesti leikatun pensasaidan: Merkkäa ensin pensasaidan korkeus. Vedä sitten naru tähän korkeuteen pensasaidan viereen. Leikkaa sitten pensasaita naru seuraten kuvan 4 osoittamalla tavalla. Leikkaa sivut niin, että latvasta tullee kapeampi. (ks. kuva 5.) Tuloksesta tulee tasaisempi. Jos terän hampaisto juuttuu, sammuta moottori, odota kunnes terä pysähtyy ja irroita akku ennen kuin yrität poistaa hampaisiin juuttuneet roskat.
- Käytä suojakäsineitä kun leikkaat piikkistä pensasaitaa. Kun leikkaat nuorta pensaikkoa tee pensasleikkurilla laajoja pyyhkäisyliikkeitä, että hampaisto tarttuu oikealla tavalla oksiin. Kun leikkaat vanhaa pensaikkoa tee pensasleikkurilla edestakaisia liikkeitä koska oksat ovat paksumpia ja kovempia.
- Laitteen käytöstä aiheutuva värinä voi poiketa ilmoitetusta kokonaisarvosta, laitteen käyttötavasta riippuen. Käyttäjän on määritettävä suojakeinot,

## Suomi (Alkuperäisten ohjeiden käännös)

jotka perustuvat todellisten käyttöolosuhteiden tärinävaikutusarvioon (ottaen huomioon kaikki käyttäjän osat, kuten ajan, jonka laite on sammuksissa ja käy tyhjäkäynnillä, varsinaisen sahausajan lisäksi).



### VAARA

Jos hampaat osuvat sähkölinjaan tai –johtoon, ÄLÄ KOSKE TERÄÄ! TERÄSTÄ VOI TULLA SÄHKÖNJOHTOKYKYINEN. TÄMÄ ON ERITTÄIN VAARALLISTA. Pidä pensasleikkuria pääkahvasta, joka on eristetty ja aseta pensasleikkuri suurta varovaisuutta noudattaen itestäsi kauemmaksi. Katkaise virta leikatusta sähkölinjasta tai –johdosta ennen kuin poistat sen terältä. Tämän ohjeen laiminlyönti voi aiheuttaa kuoleman tai vakavia ruumiinvammoja.



### MUISTUTUS

Puhdista leikkualaue ennen työkalun käyttöä. Poista kaikki esineet kuten sähköjohdot, jatkojohdot yms. jotka voivat tarttua terän hampaistoon ja aiheuttaa vakavia ruumiinvammoja.



### MUISTUTUS

Älä käytä liuotteita muoviosien puhdistukseen. Yleensä muovit eivät siedä markkinoilla olevia liuotteita, jotka vahingoittavat niitä. Puhdista lika-, öljy- ja rasvatahrat puhtaalla rievulla. Käytä vaihdossa yksinomaan alkuperäisiä Ryobi-varaosia. Muunlaisten varaosien käyttö voi osoittautua vaaralliseksi ja vaurioittaa tuotetta.



### VAROITUS

Muoviosat eivät saa koskaan joutua kosketukseen jarrunesteeseen, bensiiniin, petrolijohdannaisiin, ruosteenirrotusöljyjen jne. kanssa. Nämä kemialliset aineet sisältävät aineita, jotka voivat vaurioittaa, heikentää tai tuhota muovin.

## HUOLTO JA KORJAUS

### TERÄN VAIHTAMINEN



#### MUISTUTUS

Terän hampaisto on hyvin terävä. Kun käsittelet terää, älä vie käsiä hampaiden väliin ja vältä asentoja, joissa kädet voivat nipistäytää tai loukkaantua. ÄLÄ KOSKAAN koske hampaisiin äläkä tee huoltotöitä akun ollessa työkalussa.

### TERÄN IRROITTAMINEN (Kuvat 6 ja 7)

- Poista akku pensasleikkurista.
- Aseta pensasleikkuri ylösalaisin työpöydälle ja irroita suojakannen neljä (4) ruuvia.
- Irroita suojakansi (ks. Kuva 6).
- Irroita kahdelle tapille upotettu laatta (ks. Kuva 7).

- Irroita painealuslevy, aluslaatta ja pidätinlevy (ks. Kuva 7).

- Linjaa ohjausnokat.

**HUOMAUTUS:** kiinnikkeitä ei voida nostaa ennen kuin ne on vapautettu ohjausnokkien urista.

- Irroita terän neljä (4) kiinnitysruuvia.
- Pensasleikkurin päässä on oikeat kiinnikkeet. Varmista, että kiinnikkeet ovat oikein linjattuina kammiossaan. Poista terä työkalusta.

### TERÄN ASENTAMINEN (Kuvat 6 ja 7)

- Linjaa ohjausnokat.
- Asenna uusi terä paikalleen varmistaen, että kiinnikkeet asettuvat oikein kammioonsa. Käännä terää niin, että se upottuu alaohjausnokan alle.

**HUOMAUTUS:** Kun kaikki osat ovat oikein linjattuina, terä sijoittuu vaivattomasti moottorikoteloon.

- Aseta terän neljä (4) kiinnitysruuvia paikoilleen ja kiristä ne hyvin.
- Asenna pidätinlevy, aluslaatta ja painealuslevy paikoilleen.
- Asenna laatta tapeille.
- Kiinnitä suojakansi paikalleen neljällä ruuvilla. Kiristä hyvin.



### MUISTUTUS

Varmista, että suojakansi on oikein kiinnitettyä ennen kuin asennat akun ja käynnistä pensasleikkurin. Mikäli tätä ohjetta ei noudateta, sisäiset komponentit voivat tulla näkyviin ja seurauksena voi olla vakavia ruumiinvammoja aiheuttava onnettomuus tai sähköisku.

**HUOMAUTUS:** Jos terä on taipuksissa kun se on asennettu paikalleen, aloita kohdissa "Terän irroittaminen" ja "Terän asentaminen" annetut toimenpiteet uudelleen.

### PENSASLEIKKURIN TERÄN KUNNOSSAPITO



#### MUISTUTUS

Muista, että johdottomat työkalut ovat aina käyttövalmiita koska niitä ei tarvitse kytkeä verkkovirtaan. Vakavien ruumiinvammojen välttämiseksi, irroita akku ja ole erittäin varovainen kun huollat tai vaihdat terää.



#### MUISTUTUS

Vakavien ruumiinvammojen välttämiseksi, irroita akku ennen kuin korjaat, puhdistat tai poistat osia työkalusta.

### TERÄN HUOLTO

- Voitele terä joka käytön jälkeen.
- Tarkista hampaiston kuluneisuus säännöllisin väliajoin ja varmista, ettei hampaisto ole vioittunut.
- Käytä vaihdossa aina alkuperäisiä teriä.

## Suomi (Alkuperäisten ohjeiden käännös)

### TERÄN VOITELU

- Poista akku pensasleikkurista.
- Voitele terä aina ennen käyttöä ja joka käytön jälkeen, jolloin työkalun käytöstä tulee vaivattomampaa ja sen kestoikä pitenee. Poista akku ja asete pensasleikkuri tasaiselle pinnalle ennen kuin voitelet terän. Levitä kevyttä moottoriöljyä terän yläreunalle kuvan 8 osoittamalla tavalla.
- Terä on ehkä syytä voidella kahden työjakson välissä. Tässä tapauksessa, sammuta pensasleikkuri, irroita akku ja voitele terä. Sitten voit jatkaa leikkuutyötä. Älä koskaan voitele terää kun pensasleikkurin moottori on käynnissä.

### TERÄN TEROITTAMINEN

- Odota kunnes terän hampaisto on täysin pysähtynyt kuvan 9 osoittamalla tavalla. Tässä asennossa hampaiston ja suojusten väliin jää riittävästi tilaa.
- Poista akku pensasleikkurista.
- Kiinnitä terä ruuvipenkkiin ja teroita hampaat 203 mm pituisella ja läpimitaltaan 6,4 tai 5,6 mm tasaisella viilalla. Varo, ettet muuta hampaiston kulmaa.
- Poista pensasleikkuri ruuvipenkistä, asenna akku ja käynnistä pensasleikkuri. Sammuta pensasleikkuri uudelleen asentoon, jossa terän teroittamaton hampaisto on näkyvillä.
- Irroita akku pensasleikkurista ja teroita hampaat edellä selostettuun tapaan.

### PENSASLEIKKURIN VOITELU

Kaikkissa tämän työkalun laakereissa on riittävä määrä korkealaatuista voiteluainetta, joka kestävä koko työkalun kestoajan normaaleissa käyttöolosuhteissa. Tästä syystä työkalu ei kaipaa lisävoitelua.



#### MUISTUTUS

Älä yritä tehdä muutoksia tähän työkaluun tai asentaa siihen muita kuin tässä käsikirjassa suositeltuja lisävarusteita. Tämän tyyppiset muutokset ovat kohtuutonta käyttöä ja ne voivat johtaa vaaratilanteisiin aiheuttaen vakavia ruumiinvammoja.



#### MUISTUTUS

Tarkasta pensasleikkuri säännöllisin väliajoin varmistautuaksesi siitä, ettei osia ole rikkoutunut ja että kaikki osat ovat hyvin kiinnitettyinä paikoillaan. Vakavien ruumiinvammavaarojen välttämiseksi, varmista, että kaikki ruuvit ja kiinnitinosat ovat kireällä.

### PENSASLEIKKURIN HUOLTO

- Irroita akku.



#### MUISTUTUS

Vakavien ruumiinvammojen välttämiseksi, irroita

akku ennen kuin korjaat, puhdistat tai poistat osia työkalusta.

- Puhdista pensasleikkuri mietoon puhdistusaineeseen kostutetulla kankaalla.
- Älä puhdista muovista suojakoteloita ja kahvaa vahvoilla puhdistusaineilla. Aromaattiset öljyt, kuten havu- tai sitruunaöljy tai petroli johdannaiset puhdistusaineet voivat vahingoittaa niitä.
- Huomaa! Kosteus voi olla sähköiskun aiheuttaja. Poista kaikki kosteus kuivalla, pehmeällä kankaalla.
- Puhdista akun ja moottorikotelon tuuletusaukot pienellä harjalla tai käytä imurin puhallinta heikolla teholla.
- Älä päästä tuuletusaukkoja tukkeutumaan.

### PENSASLEIKKURIN VARASTOINTI

- Puhdista pensasleikkuri aina huolellisesti ennen sen varastointia. Varastoi pensasleikkuri kuivaan, hyvin ilmastoituun tilaan lasten ulottumattomiin. Älä koskaan varastoi sitä syövyttävien aineiden läheisyyteen kuten kemialliset puutarhanhoitoaineet ja pakkasnesteet.
- Suojaa terä aina suojatupilla kuvan 10 osoittamalla tavalla ennen kuin varastoi pensasleikkurin.
- Varastoi ja lataa akku viileässä tilassa. Normaalin huoneenlämpötilan ylittävä tai alittava lämpötila lyhentää akun kestoikää.
- Älä koskaan varastoi purkautunutta akkua. Odota käytön jälkeen, että akku jäähtyy ja lataa se sitten välittömästi.
- Ajan myötä kaikki akut menettävät lataustehokkuuttaan. Mitä korkeampi lämpötila, sen nopeammin akku menettää latauskykyään. Kun et käytä pensasleikkuria pitkään aikaan, lataa akku joka kuukausi tai joka toinen kuukausi. Tämä pidentää akun kestoikää.

### HÄVITYS



Älä heitä sähkötyökaluja kotitalousjätteisiin. Vie ne kierrätyskeskukseen. Kysy sopiva kierrätystapa viranomaisilta tai jälleenmyyjältä.

## Magyar (Az eredeti útmutató fordítása)

### BIZTONSÁGI ELŐÍRÁSOK



#### FIGYELMEZTETÉS

Ez a szerszám ONE+ akkumulátorral működik. A tűzveszély, a testi sérüléssel járó balesetek és az akkumulátorfolyadék-szivárgás elkerülése végett feltétlenül fontos, hogy az elektromos szerszámok használata során a biztonsági előírásokat teljes mértékben betartsa.



Olvassa el a használati útmutatót és tartsa be az összes biztonsági előírást és figyelmeztetést.



Hordjon hallás- és szemvédő eszközt.



Ne használja a szerszámot esőben.



Viseljen védőruházatot és védőcsizmát.



Viseljen vastag anyagból készült, csúszásmentes munkakesztyűt.



A munkafolyamatot szemlélő személyeket tartsa legalább 15 m-es távolságban a munkaterülettől.



Ez a szerszám minden, a vásárlás európai uniós országában hatályos szabványnak megfelel.

Eurázsiai megfelelőségi jelzés.



Ukrainai megfelelőségi nyilatkozat

### ÁLTALÁNOS BIZTONSÁGI ELŐÍRÁSOK



#### FIGYELMEZTETÉS

Figyelmesen olvassa el az összes figyelmeztetést és utasítást. Az alább részletezett előírások be nem tartása olyan baleseteket okozhat, mint pl. tűz, áramütés és/ vagy súlyos testi sérülések.

- Őrizze meg ezeket a figyelmeztetéseket és utasításokat a későbbi tájékozódásra is.

Az alábbi biztonsági előírásokban az "elektromos szerszám" kifejezés mind az elektromos hálózatra csatlakoztatható normál kivitelezésű, mind a vezeték nélküli (akkumulátoros) szerszámot egyaránt jelöli.

#### MUNKATERÜLET

- Gondoskodjon a munkaterület rendszeres takarításáról és kellő megvilágításáról. A zsúfolt, rendetlen helyiségek önmagukban is balesetforrást jelentenek.
- Ne használjon elektromos szerszámokat robbanásveszélyes környezetben, például gyúlékony folyadékok,

gázok vagy porok közelében. Az elektromos szerszám motorjából származó szikra tüzet és robbanást okozhat.

- Tartsa távol a gyermekeket, a többi személyt és a háziállatokat az elektromos szerszámot igénylő munkálatok végzése alatt. A gyermekek és más személyek elvonhatják a figyelmét, és emiatt elveszítheti a szerszám felett az uralmát.

#### SZEMÉLYI BIZTONSÁG

- Mindig óvatosan járjon el. Figyeljen oda jól, hogy mit csinál, cselekedjen körültekintően, dolgozzon ésszerűen és hallgasson a józan ítélőképességére, ha elektromos szerszámmal dolgozik. Ne használja az elektromos szerszámot, ha fáradt, szeszes italt vagy kábítószerrel fogyasztott, illetve ha orvosságot szed. Soha ne feledje, hogy egy pillanatnyi figyelmetlenség is elegendő ahhoz, hogy súlyosan megsérüljön.
- Viseljen védőfelszerelést. Használjon mindig valamilyen biztonsági eszközt a szem védelmére. Amennyiben a körülmények megkívánják, hordjon porvédő maszkot, csúszásgátló talppal ellátott cipőt, sisakot és hallásvédő eszközt (fülvédőt, fül dugót) is a súlyos testi sérülésekkel járó balesetek elkerülése érdekében.
- Kerülje a szerszám véletlenszerű beindítását. Bizonyosodjon meg arról, hogy a kapcsoló "ki" állásban van, mielőtt a szerszámot a dugaszoló aljzathoz csatlakoztatja és/vagy akkumulátort helyez bele, hasonlóképp, ha kezébe veszi vagy áthelyezi / szállítja a szerszámot. A balesetveszély elkerülése érdekében soha ne helyezze át / szállítsa a szerszámot úgy, hogy ujj a ravaszon van, valamint ne csatlakoztassa a vezetékét, ha a kapcsoló "be" állásban van.
- Távolítsa el a beállítókulcsokat a szerszámról, mielőtt bekapcsolja. A szerszám valamely mozgó részére rögzülő csavarok súlyos testi sérüléssel járó balesetet okozhat.
- Ne nyújtsa túl messze a karját. Álljon fél-terpesz állásban stabilan. A stabil munkapozíció hozzásegíti ahhoz, hogy jobban uralma alatt tartsa a szerszámot, és nagyobb biztonsággal védje ki a nem várt eseményeket.
- Viseljen a munkának megfelelő öltözetet. Munka közben ne hordjon bő ruhát és ékszer. Ügyeljen arra is, hogy tartsa távol haját, ruháját és kezét a mozgó részegységektől. A bő ruhát, az ékszer és a hosszú haját a szerszám mozgó részét bekaphatják.
- Ha a készülékhez pertenészív eszköz van mellékelve, ügyeljen arra, hogy azt megfelelőképp szerelje fel és használja. Ezáltal jelentősen csökken a baleset veszélye.

#### AZ ELEKTROMOS SZERSZÁMOK HASZNÁLATA ÉS KARBANTARTÁSA

- Ne erőltesse a szerszámot. Mindig az elvégzendő



## Magyar (Az eredeti útmutató fordítása)

munkának megfelelő eszközt használja. A szerszám hatékonysága, valamint az igénybevétel biztonsága nagyobb, ha rendeltetésének és teljesítményének megfelelően használja.

- Ne használja az elektromos szerszámot, ha a kapcsológomb nem teszi lehetővé a készülék beindítását illetve leállítását. Egy olyan szerszám, amelyet nem lehet megfelelőképp be- és kikapcsolni, az veszélyes, és feltétlenül meg kell javíttatni.
- Szüntesse meg a szerszám elektromos csatlakoztatását, ill. vegye ki az akkumulátort a szerszámából, mielőtt bármilyen beállításhoz, tartozékcserehez vagy a szerszám elrakásához kezdene. Ezáltal jelentősen csökkenti a szerszám véletlenszerű beindításának veszélyét.
- Az elektromos szerszámot gyermekek számára nem hozzáférhető helyen kell tárolni. Ne hagyja, hogy olyan személyek használják a szerszámot, akik nem ismerik a működését, vagy nincsenek tudomással a biztonsági előírásokról. Tapasztalatlan kezek között az elektromos szerszámok veszélyesek lehetnek.
- Gondoskodjon a szerszám kellő karbantartásáról. Ellenőrizze a mozgó alkatrészek beállítását. Ellenőrizze, hogy egyetlen alkatétel sem tört el. Ellenőrizze a szerszám felszerelését és minden egyéb körülményt, ami befolyásolhatja a működését. Ha meghibásodást észlel, javíttassa meg a szerszámot, mielőtt újra használatba veszi. Számos balesetnek a nem megfelelő karbantartás az oka.
- Ügyeljen arra, hogy a szerszámokat tisztán és élesen tartsa. Ha a vágószerszám éle jól meg van élesítve és tiszta, akkor kevésbé hajlamos arra, hogy beszoruljon / megakadjon, így jobban megtarthatja uralmát a szerszám felett.
- Tartsa be a jelen biztonsági előírásokat a szerszám, a tartozékok, a szerszámfejek stb. használata során az adott szerszám, a munkaterület és az elvégzendő munkafolyamat sajátosságainak figyelembevételével. A veszélyes helyzetek elkerülése érdekében az elektromos szerszámot kizárólag olyan munkálatokra használja, amelyre tervezték / fejlesztették.

### KARBANTARTÁS

- A javítási munkálatokat egy olyan, erre képzett szakemberre kell bízni, aki kizárólag eredeti cserealkatrészeket használ. Az elektromos szerszámot így teljes biztonságban tudja majd használni.

### SÖVÉNYVÁGÓ BIZTONSÁGI FIGYELMEZTETÉSEK

- Minden testrészét tartsa távol a vágókéstől. Ne távolítsa el a levágott anyagot, és ne tartsa a levágni kívánt anyagot mozgó kések mellett. Ügyeljen rá, hogy a kapcsoló kikapcsolt állásban van, mielőtt eltávolítja az elakadt anyagot. A sövényvágó használata közben már egy figyelmen kívül hagyott pillanat is

komoly személyi sérüléshez vezethet.

- A sövényvágót a fogantyúnál fogva, leállított vágókéssel szállítsa. A sövényvágó szállításakor vagy tárolásakor mindig rakja fel a vágóeszköz fedelét. A sövényvágó helyes kezelése lecsökkenti a vágókések okozta személyi sérülések bekövetkeztének lehetőségét.
- Tartsa távol a kábelt a vágási területtől. Használat közben a kábel a bokor ágai elfedhetik, és a kés véletlenül átvághatja azt.

KÉRJÜK, OLVASSA EL AZ ÖSSZES BIZTONSÁGI ELŐÍRÁST, MIELŐTT HASZNÁLATBA VESZI EZT A SZERSZÁMOT.

- Figyelmesen olvassa el az összes biztonsági előírást. Tanulmányozza, ismerje meg a szerszámot és annak működését.
- Ne használja a gépet, ha fáradt, beteg, szeszes italt vagy kábítószerrel fogyasztott, illetve ha orvosságot szed.
- Használat előtt ellenőrizze a szerszám állapotát. Cseréltesse ki a sérült alkatelemeket. Bizonyosodjon meg arról, hogy nem szívárog folyadék (elektrolit) az akkumulátorból.
- Bizonyosodjon meg arról, hogy minden rögzítő- és védőelem a helyén van és a megfelelő módon meg van szorítva. Cseréljen ki minden repedt, csorbult vagy sérült vágókést és alkatelemet. Ellenőrizze, hogy a vágókés a megfelelő módon lett-e beszerelve és hogy erősen rögzül-e. Ily módon csökkenti a - használatra és a többi személyre nézve - a súlyos testi sérülés ill. a szerszám károsodásának veszélyét.
- A célnak megfelelő szerszámot használja. A sövényvágót kizárólag olyan munkálatokra használja, amelyre tervezték / fejlesztették.
- Ne használja a sövényvágót, ha a ki - be kapcsológomb (ravasz, megszakító) nem teszi lehetővé a készülék bekapcsolását illetve leállítását. Egy olyan szerszám, amelyet nem lehet megfelelőképp be- és kikapcsolni, az veszélyes és feltétlenül meg kell javíttatni.
- Mielőtt a szerszám használatába kezdene, tisztítsa meg a nyírásra kerülő részt. Távolítsa el minden olyan kötelet, elektromos vezetéket, madzagot és egyéb tárgyat, amelyet a vágókés bekaphat.
- A gyermekeket, a többi személyt és a háziállatokat távol kell tartani a munkavégzés helyétől. A gyermekeket, a többi személyt és az állatokat tartsa legalább 15 m-es távolságban, mivel a vágás során előfordulhat, hogy a szerszám ágakat stb. dob ki. A munkafolyamatot néző többi személynek is előírás a szemvédő eszköz használata. Ha a vágás során valaki megközelíti a munkaterületet, állítsa le azonnal a sövényvágót.
- Az áramütés veszélyének elkerülése érdekében ne tegye ki a töltőt esőnek és nedvességnek.





## Magyar (Az eredeti útmutató fordítása)

- Ne használja a sövényvágót vizes kézzel.
  - A sövényvágó gépet 15 évesnél fiatalabb korú gyermekek és gyakorlatlan személyek nem használhatják.
  - A súlyos szemsérülések elkerülése érdekében viseljen védőszemüveget a szerszám használatá közben.
  - Ha a munkálatok során por termelődik, használjon arcvédőt vagy porvédő maszkot.
  - A munkának megfelelő öltözéket viseljen. Ne hordjon olyan bő ruhát vagy ékszert, amelyet a készülék mozgó részei bekaphatnak. A kültéri munkálatokhoz nyomtatékosan javasoljuk a gumikesztyű és a csúszásgátló talppal ellátott cipő viselését.
  - Amennyiben hosszú a haja, gondoskodjon a védelméről, azaz túsze fel a vállak vonala felett, hogy a szerszám mozgó részei ne kaphassák be.
  - Elektromos szerszámot és akkumulátort ne tegyen ki esőnek, vagy párának, nedvességnek.
  - A sövényvágó szállítása és elrakása során ügyeljen arra, hogy a védőtokot helyezze fel előbb a szerszáma.
  - Figyeljen mindig arra, hogy mi történik a környezetében, cselekedjen óvatosan és körültekintően: a működő szerszám által kibocsátott zaj elnyomhat más hangokat / zajokat.
  - Váljon szokásává az, hogy a készülék beindítása előtt leellenőrizi, hogy a kulcsokat eltávolította-e.
  - A szerszám használata előtt mindig ellenőrizze le, hogy a fogantyúk és a védőelemek a helyükön vannak-e.
  - Soha ne használja a szerszámot, ha valamely alkatemele hiányzik, vagy ha abba bármilyen, eredetitől eltérő alkatemelt / tartozék lett beszerelve.
  - Ne használjon elektromos szerszámokat robbanásveszélyes környezetben, például gyúlékony folyadékok, gázok vagy porok közelében. Az elektromos szerszám motorjából származó szikra tüzet és robbanást okozhat.
- A SÖVENYVÁGÓ HASZNÁLATÁVAL ÖSSZEFÜGGŐ ELŐÍRÁSOK**
- Biztonsági okokból ne használja a sövényvágót, ha az elülső fogantyú nincs a helyén. Használat közben fogja mindig két kézzel a szerszámot.
  - A szerszám véletlenszerű beindításának elkerülése érdekében ne szállítsa vagy hordozza a készüléket úgy, hogy közben az ujját a ravaszon tartja.
  - Mindig óvatosan és körültekintően cselekedjen. Figyeljen oda jól, hogy mit csinál, dolgozzon ésszerűen és hallgasson a józan ítélőképességére.
  - Viseljen vastag anyagú nadrágot, csúszásgátló talppal ellátott védőcipőt és kesztyűt. Ne hordjon rövidnadrágot, szandált és ne használja a sövényvágót mezítáb.
  - Ne használja a szerszámot, ha a munkatér rosszul van megvilágítva. Gondoskodjon arról, hogy a munkatér résztesüljön kellő megvilágításban (napfény vagy mesterséges megvilágítás).
  - Ügyeljen arra, hogy munka közben mindig tartsa meg az egyensúlyt és ne használja a szerszámot, ha valamilyen instabil tárgyon áll. Álljon fél-terpesz állásban és ne nyújtsa túl messze a karját. Ne használja a szerszámot létrán állva.
  - Ne erőltesse a szerszámot. A szerszám hatékonysága, valamint az igénybevétel biztonsága akkor maximális, ha azt a célnak és a teljesítményének megfelelően használja.
  - Engedje el a ravaszt, várja meg, amíg a motor teljesen leáll, majd vegye ki az akkumulátort, mielőtt a szerszám tisztításához, javításához vagy a beállítások elvégzéséhez fog.
  - Ez a sövényvágó kizárólag sövények, bokrok és cserjék nyírására / vágására szolgál. Soha ne használja a szerszámot más alkalmazásra.
  - Mielőtt bekapcsolja a szerszámot, bizonyosodjon meg arról, hogy a vágókés nem fog akadályba ütközni.
  - Ha a sövényvágó valamilyen akadályba ütközik, vagy a vágókés bekap valamit, azonnal állítsa le a szerszámot, vegye ki az akkumulátort, és ellenőrizze, hogy egyik alkatemelt sem sérült-e meg. Ne használja addig a szerszámot, míg végre nem hajtotta a szükséges javításokat. Ne használja a készüléket, ha az alkatrészek nincsenek megfelelőképpen rögzítve, ill. sérültek.
  - Figyeljen oda jól, hogy mit csinál, mindig óvatosan és körültekintően cselekedjen. Hallgasson a józan ítélőképességére.
  - Gondoskodjon a sövényvágó kellő karbantartásáról. Ügyeljen a vágókés tisztaságára és élesítésére, hogy a sövényvágó nagy teljesítményt tudjon nyújtani és hogy teljes biztonságban lehessen használni. Az előírásoknak megfelelően olajozza a szerszámot és cserélje az alkatrészeket. Ügyeljen arra, hogy a fogantyúk tiszta és száraz állapotban, olaj- és zsíradékmentesek legyenek.
  - Ellenőrizze, hogy egyetlen alkatrész sem sérült. Ha bármilyen rendellenességet tapasztal, a munka folytatása előtt ellenőrizze, hogy a készülék sérült eleme működőképes állapotban van-e, be tudja-e tölteni rendeltetését. Ellenőrizze a mozgó alkatrészek beállítását. Ellenőrizze, hogy egyetlen elem sem tört el. Ellenőrizze a szerszám felszerelését és minden egyéb körülményt, amely befolyásolhatja a működését. A sérült élvédőt vagy bármilyen más megrongálódott alkatrészt / tartozékot a legközelebbi Hivatalos Ryobi Szerviz Központban kell kicseréltetni vagy megjavíttatni, kivéve ha a jelen használati útmutató erre vonatkozólag mást ír elő.



## Magyar (Az eredeti útmutató fordítása)

- Annak elkerülése érdekében, hogy megvágja magát, tartsa távol kezeit a vágókéstől. Ne próbálja a vágott részt kivenni, ill. ne tartsa kézzel a vágandó anyagot, ha a vágókés mozog (rotál). Bizonyosodjon meg arról, hogy az akkumulátort kivette és a ravaszt elengedte, mielőtt a vágóélbe szorult részt kiveszi. Ügyeljen arra, hogy ne érintse a vágóélt, amikor kézbe veszi a szerszámot.



### FIGYELMEZTETÉS

A szerszám kikapcsolása után a vágóél még néhány másodpercig lendületből mozog.

- Tartsa távol a kezeit, arcát és lábát a mozgásban lévő elemektől. Ne próbálja megérinteni vagy leállítani a vágókést, ha az rotál.
- Mindig állítsa le a motort, ha éppen nem vág, vagy ha egyik nyírásra kerülő részről a másikra helyezi át a szerszámot.
- Ne hagyja, hogy vágási hulladék vagy bármilyen más anyag gyűljön össze a szerszámon. Az ilyen hulladékok eltömíthetik a vágókést.
- Száraz helyiségben, magasban lévő- vagy kulccsal zárható helyen tárolja a szerszámot a nem helyénvaló használat és a károsodások elkerülése érdekében. A szerszámok gyermekek és gyakorlatlan személyek számára hozzáférhetetlen helyen kell tárolni.
- Tegye vissza a vágókés védőtokját a helyére, ha nem használja a sövényvágót.
- Ne merítse a szerszámot vízbe vagy bármilyen más folyadékba, óvja a freccsenő víztől is. Ügyeljen arra, hogy a fogantyúk szárazak, tiszták, vágási hulladéktól mentesek legyenek.  
Tisztítsa meg a szerszámot minden használat után. Lásd "A sövényvágó tárolása" című részben lévő utasításokat.
- Bizonyosodjon meg arról, hogy a szerszám alkatelei megfelelőképpen meg vannak szorítva, mielőtt szállítaná.
- Órizza meg a jelen használati útmutatót. Használja rendszeresen az útmutatót és tájékoztassa az esetleges többi felhasználót is az itt leírtakról. Ha a sövényvágót kölcsönadja, ne feledje mellékelni hozzá a jelen használati útmutatót is.

### JAVÍTÁS

- A javításokat csak képzett szerelő végezheti el. A nem képzett személyek által végzett karbantartási ill. javítási munkálatok súlyos testi sérüléssel járó balesetveszéllyel járnak és károsíthatják a szerszámot. Ezen előírás be nem tartása a garanciát érvényteleníti, annak elvesztésével jár.
- A karbantartási munkálatok során kizárólag eredeti pótalkatrészeket lehet használni. Tartsa

be a kézikönyv Karbantartás c. részében szereplő utasításokat. Ily módon csökkentheti a súlyos testi sérüléssel járó balesetek és a szerszám károsodásának veszélyét. Ezen előírás be nem tartása a garanciát érvényteleníti, annak elvesztésével jár.

- A vágókés fogait nem lehet egyedileg cserélni: szükség esetén az egész vágókést ki kell cserélni.

### A VEZETÉK NÉLKÜLI SZERSZÁMOKRA VONATKOZÓ SPECIÁLIS BIZTONSÁGI ELŐÍRÁSOK

- Az akkumulátor behelyezése előtt bizonyosodjon meg arról, hogy a kapcsológomb "ki" állásban, ill. reteszelve van-e. Balesetet okozhat, ha egy akkumulátort bekapcsolt szerszámba tesz be.
- Kizárólag a gyártó által előírt töltővel töltsa a szerszám akkumulátorát. Az előírástól eltérő típusú, nem az akkumulátorhoz való töltő használata tüzet okozhat.
- Egy akkumulátoros (vezeték nélküli) szerszámhoz csak az adott, neki megfelelő, speciális akkumulátor használható. Bármilyen más típusú akkumulátor használata tüzet okozhat.
- A használaton kívüli akkumulátort tartsa távol az olyan fémtárgyaktól, mint pl. gémkapocs, pénzérme, kulcs, csavar, szög és bármilyen olyan tárgy, mely rövidre zárhatja az akkumulátor sarkait. Az akkumulátor saruinak rövidre zárása égési sérüléseket és tüzet idézhet elő.
- Kerüljön bármiféle kontaktust, érintkezést az akkumulátorfolyadékkal, abban az esetben, ha a túlzott használat következtében szivárogni kezd. Amennyiben ez megtörténik, öblítse le az érintett felületet tiszta vízzel. Ha a folyadék szembe került, forduljon ezek után orvoshoz. Az akkumulátorból kikerülő folyadék irritációt válthat ki, és égési sérüléseket okozhat.
- Szüntesse meg a szerszám elektromos csatlakoztatását, ill. vegye ki az akkumulátort a szerszámból, mielőtt bármilyen beállításhoz, tartozékcserehez vagy a szerszám elrakásához kezdene. Ezáltal jelentősen csökkenti a szerszám véletlenszerű beindításának veszélyét.



### FIGYELMEZTETÉS

Ne kapcsolja be a szerszámot, ha annak egyik eleme hiányzik; pótolja a hiányzó elemet, mielőtt működésbe hozná a sövényvágót. Ezen előírás be nem tartása súlyos testi sérüléssel járó balesetet okozhat.

ÓRIZZA MEG EZEKET AZ ELŐÍRÁSOKAT. HASZNÁLJA RENDSZERESEN ÉS TÁJÉKOZTASSA AZ ESETLEGES TÖBBI FELHASZNÁLÓT IS AZ ITT LEÍRTAKRÓL. HA KÖLCSÖNADJA A SZERSZÁMOT, NE FELEDJE MELLÉKELNI HOZZÁ A JELEN HASZNÁLATI ÚTMUTATÓT SEM.



**Magyar (Az eredeti útmutató fordítása)**

## A TERMÉK MŰSZAKI ADATAI

Model	CHT1850B	CHT1850P	CHT1850LB	CHT1850LC
Voltage	18V			
Üresjárat fordulatszám	1200 ford./perc			
Vágókés hossza	457 mm			
Vágásteljesítmény	10 mm			
Mért hangnyomásszint	$L_{PA}=71\text{dB(A)}$ , $K_{PA}=3\text{dB(A)}$			
Mért hangteljesítményszint	$L_{WA}=91\text{dB(A)}$ , $K_{WA}=3\text{dB(A)}$			
Vibráció	$ah=1.0\text{m/s}^2$ , $K=1.5\text{ m/s}^2$			
Súly (akkumulátorral)	3,2 kg			
Akkumulátor*	2 x BPP1817M	1 x BPP1817M	2 x BPL1820	1 x BPL1815
Kompatibilis akkumulátorok	BPP-1817M / BPP-1815M / BPP-1817MG / ABP1801 / ABP1802 / BPL-1815 / BPL-1820 / BPL-1820G			
Töltő*	1 x BC1815SM	1 x BC1815SM	1 x BCL1800	1 x BCL1800
kompatibilis töltők	BC-1800 / BC-1800M / BC-1815S / BC-1815SMG / BCL1418 / ACR-1800 / BCL-1800 / BCL-1800G			

**A KÉSZÜLÉK RÉSZEI**

## 1. ábra

- A. VÁGÓKÉS VÉDŐTOK  
 B. VÉDŐLEMEZ  
 C. ELÜLSŐ FOGANTYÚ  
 D. RAVASZ KIRETESZELŐ GOMB  
 E. HÁTSÓ FOGANTYÚ (MARKOLAT)  
 F. AKKUMULÁTOR  
 G. VÁGÓKÉS  
 H. ELÜLSŐ RAVASZ  
 I. RAVASZ

## 2. ábra

- A. AKKUMULÁTOR  
 B. RETESZELŐ NYELVEK

## 3. ábra

- A. ELÜLSŐ FOGANTYÚ  
 B. ELÜLSŐ RAVASZ  
 C. RAVASZ KIRETESZELŐ GOMB  
 D. RAVASZ

## 6. ábra

- A. BURKOLAT CSAVAROK  
 B. BURKOLAT FEDELE

## 7. ábra

- A. VÁGÓKÉS RÖGZÍTŐCSAVAR

## B. BETÉTELEMEZ

## C. RÖGZÍTŐ ALÁTÉTYÜRŐ

## D. ALÁTÉT

## E. TARTÓLEMEZ

## F. VÁGÓKÉS NYÉLRÉSZE

## G. KENGYELEK

## H. BÜTYKÖK

## I. SZEGECSEK

## 9. ábra

- A. VÁGÓKÉS FOGAI  
 B. BEMÉLYEDÉSES FOGAK

## 10. ábra

- A. VÁGÓKÉS VÉDŐTOK

**MŰKÖDÉS****AZ AKKUMULÁTOR FELHELYEZÉSE**

- Helyezze be az akkumulátort a szegélynyíróba. Ehhez hozza egybe az akkumulátor domború bordáit a szegélyvágó vájataival. Lásd 2. ábra.
- Használat előtt bizonyosodjon meg arról, hogy az akkumulátor két oldalán elhelyezkedő reteszelő nyelvek jól illeszkednek és hogy az akkumulátor megfelelőképpen kapcsolódik a szegélyvágóhoz.



## Magyar (Az eredeti útmutató fordítása)

### AZ AKKUMULÁTOR LEVÉTELE

- Keresse meg az akkumulátor reteszelő nyelveket, és nyomja meg, hogy az akkumulátort leválaszthassa a gépről. Lásd 2. ábra.
- Vegye le az akkumulátort a szegélyvágóról.



#### FIGYELEMFLHÍVÁS

Amikor a szegélyvágóra illeszti az akkumulátort, bizonyosodjon meg arról, hogy az akkumulátor domború bordái jól illeszkednek a szerszám vajtataihoz ill. hogy az akkumulátor reteszelő nyelvei jól a helyükre kattantak. Az akkumulátor helytelen behelyezése megrongálhatja a belső alkatrészeket.

### A SÖVÉNYVÁGÓ BEINDÍTÁSA

- Vegye le a vágókés védőtokját.
- Biztonsági okokból a sövényvágó elülső fogantyúján egy biztonsági kapcsoló található, melyet nyomva kell tartani a ravasz egyidejű benyomva tartásával ahhoz, hogy a szerszám működni tudjon. A sövényvágó használatához fogja meg egyik kezével a markolatot úgy, hogy könnyen előre tudja nyomni a ravasz kireteszelő gombját, nyomja meg ezután a ravaszt, a másik kezével pedig fogja erősen az elülső fogantyút, hogy lenyomva tudja tartani a biztonsági kapcsolót.
- Amint benyomta a ravaszt, elengedheti a kireteszelő gombot. A ravasz nem akad ki, amíg benyomva tartja.

### A SÖVÉNYVÁGÓ LEÁLLÍTÁSA

- Amint elengedi a ravaszt, a sövényvágó leáll.
- Amint elengedi a ravaszt, a kireteszelő gomb automatikusan rögzíti a azt.

### HASZNOS TANÁCSOK

- Ne erőltesse a szerszámot túl sűrű sövény vágásához. A vágókés elgörbülhet és lelassulhat. Amennyiben a vágókés lassabban vág, nyírjon lassabban.
- Ne próbáljon 10 mm-nél vastagabb szálakat vagy ágakat vágni, sem pedig olyan dolgokat, amelyek túl nagyok a fogaknak. A túl vastag ágak vágásához használjon kézfűrészvet vagy fanyesőt.
- Amennyiben szép egyenesre szeretné nyírni a sövényt, használjon egy madzagot sablonként: Először jelölje meg azt a szintet, amelyre a sövényt szeretné nyírni. Húzza ki ezután a madzagot ezen a szinten a sövény mellett. Nyírja a sövényt a kifeszített madzag fölött az 4. ábrán látható módon. A sövény oldalát vágja úgy, hogy a teteje keskenyebb legyen (lásd 5. ábra). Ily módon egyenletesebb lesz a nyírt sövény felülete. Ha a fogak beszorultak, állítsa le a motort, várja meg, hogy a vágókés leálljon és vegye ki az akkumulátort, mielőtt a fogakba szorult dolog eltávolításához fogna.
- Viseljen kesztyűt, ha tuskés sövényt nyír. Amikor fiatal cserjét nyír, széles, sóprógetó mozdulatokkal

vágjon, hogy a sövényvágó fogai be tudják kapni a szárazakat. Ha pedig öregebb cserjét vág, pont fordítva, inkább oda-vissza, előre-hátra mozdulatokkal dolgozzon, mivel a száraz keményebbek.

- A vibrációkibocsátás a szerszám gép tényleges használata közben a szerszám használati módjának függvényében eltérhet a nyilatkozatban szereplő értéktől. Az arra szolgál, hogy segítsen meghatározni, milyen övintézkedéseket kell tenni a kezelő megvédelése érdekében a tényleges használat során (figyelembe véve a használat teljes időtartamát, beleértve azokat az időszakokat, amikor ki van kapcsolva, vagy a bekapcsoláson túl üresjáratban működik).



#### VESZÉLY

Ha a fogak elektromos vezetékkel lépnek érintkezésbe, **NE ÉRINTSE MEG A VÁGÓKÉST! A KÉS ELEKTROMOS FESZÜLTSEG ALATT LEHET. EZ RENDKÍVÜL VESZÉLYES.** Fogja a sövényvágót a szigetelt markolatnál fogva, és tegye le óvatosan a földre, messzire Öntől. Szüntesse meg a vezeték áramellátását, mielőtt kihúzná a vágókés fogai közül. Ezen előírás be nem tartása súlyos testi sérüléssel járó-, de akár halálos kimenetelű balesetet is okozhat.



#### FIGYELEMZETÉTES

Mielőtt a szerszám használatába kezdene, tisztítsa meg a nyírásra kerülő részt. Távolítson el minden olyan dolgot - pl. elektromos vezeték, madzag stb., amelyet a vágókés fogai bekaphatnak és súlyos testi sérüléssel járó balesetet okozhatnak.



#### FIGYELEMZETÉTES

Ne használjon oldószert (hígítót) a műanyagból készült részek tisztításához. A legtöbb műanyagfélék a kereskedelmi forgalomban kapható oldószerek megrongálhatnak. A szennyeződések, olaj, zsír stb., tisztítására használjon egy tiszta ruhadarabot. Kizárólag eredeti Ryobi pótalkatrészeket használjon a cseréhez. Bármilyen más alkatrész használata veszéllyel jár és a készülék megrongálódását okozhatja.



#### FIGYELEMFLHÍVÁS

Óvja a műanyagból készült részeket fékolajtól, benzintől, és minden egyéb, olaj alapú terméktől stb. Ezek a vegyi termékek olyan vegyületeket tartalmaznak, melyek megrongálhatják, meglágyíthatják vagy lebonthatják a műanyagból készült részeket.

## KARBANTARTÁS ÉS JAVÍTÁS

### A VÁGÓKÉS CSERÉJE



#### FIGYELEMZETÉTES

A vágókés fogai nagyon élesek. Amikor a



## Magyar (Az eredeti útmutató fordítása)

vágókéshez nyúl, ne tegye a kezét a fogak közé és kerüljön minden olyan helyzetet, amikor becsípheti vagy megvághatja a kezét / ujjait. SOHA NE érjen a fogakhoz és soha ne végezzen semmiféle karbantartást, ha az akkumulátor a számszámon van.

### A VÁGÓKÉS KIVÉTELE (6. és 7. ábrák)

- Vegye ki az akkumulátort a sövényvágóból.
- Helyezze a sövényvágót fejfel lefelé egy munkaszaltra és vegye ki a négy (4) talplemez csavart.
- Vegye le a talplemezt (lásd 6. ábra).
- Vegye ki a két szegecsen lévő betétlemezt (lásd 7. ábra).
- Vegye ki a rögzítő alátétgyűrűt, az alátétet és a tartólemezt (lásd 7. ábra).
- Hozza egybe büttyköket.  
MEGJEGYZÉS: a kengyeleket nem lehet addig felemelni, amíg ki nem veszi a büttykök vajatából.
- Csavarja ki a vágókést tartó négy (4) csavart.
- Az ovális kengyelek a sövényvágó késének végén található. Bizonyosodjon meg arról, hogy a vágókés kengyelei a helyükre illeszkednek-e. Vegye ki a vágókést a számszám házából.

### A VÁGÓKÉS BEHELYEZÉSE (6. és 7. ábrák)

- Hozza egybe büttyköket.
- Helyezzen be egy új vágókést a házba, bizonyosodjon meg arról, hogy a kengyelek jól illeszkednek a helyükre. Forgassa a vágókést oly módon, hogy lesüllyedjen az alsó büttyök szintje alá.  
MEGJEGYZÉS: Amikor minden elem jól áll, a vágókés akadálytalanul illeszkedik a motorházban.
- Csavarja vissza a vágókést tartó négy (4) csavart a helyére és húzza meg őket erősen
- Tegye vissza az alátétet és a rögzítő alátétgyűrűt a helyére.
- Helyezze vissza a betétlemezt a két szegecscsre.
- Tegye vissza a vágókés talplemezét a helyére a megfelelő 4 csavar segítségével. Jól húzza meg a csavarokat.



### FIGYELMEZTETÉS

Bizonyosodjon meg arról, hogy a talplemez megfelelő módon van rögzítve, mielőtt az akkumulátort behelyezné és a sövényvágót bekapcsolná. Amennyiben nem tartja be ezt az utasítást, a készülék belső alkatelémei nem biztos, hogy fedve lesznek és ez súlyos sérülésekkel járó balesetet vagy áramütést okozhat.

MEGJEGYZÉS: Ha a vágókés meghajlik miután a helyére tette, kezdje előről a "A vágókés kivétele" és "A vágókés behelyezése" c. részben leírt lépéseket.

## A SÖVENYVÁGÓ VÁGÓKÉSÉNEK KARBANTARTÁSA



### FIGYELMEZTETÉS

Ne feledkezzen meg arról, hogy az akkumulátoros számszám mindig üzemképes állapotban van, hiszen nincs szükség arra, hogy hálózati aljzathoz csatlakoztassa. A súlyos testi sérülésekkel járó balesetek elkerülése érdekében karbantartás és a vágókés cseréje esetén előbb vegye ki az akkumulátort és rendkívül óvatosan járjon el.



### FIGYELMEZTETÉS

A súlyos testi sérülésekkel járó balesetek elkerülése érdekében vegye ki az akkumulátort javítás és tisztítás előtt, valamint ha alkatelmeket vesz ki a számszámból.

### A VÁGÓKÉS KARBANTARTÁSA

- A vágókést minden használat után olajozza meg.
- Rendszeresen ellenőrizze a fogak kopását / élességét és bizonyosodjon meg arról, hogy nem sérültek-e.
- Csere esetén kizárólag eredeti vágókéssel helyettesítse a régit.

### A VÁGÓKÉS OLAJOZÁSA

- Vegye ki az akkumulátort a sövényvágóból.
- A számszám könnyebb használata ill. élettartamának megnövelése érdekében olajozza meg a vágókést minden használat előtt és után. Mielőtt a vágókés olajozásához kezdene, vegye ki az akkumulátort és helyezze a sövényvágót egy sík felületre. Ehhez használjon könnyű gépolajat, kenje meg a vágókés felső szegélyét a 8. ábrán látható módon.
- Szükségessé válhat az, hogy a vágókést két munka között is megolajozza. Ebben az esetben állítsa le a sövényvágót, vegye ki az akkumulátort és olajozza meg a vágókést. Ezután újra munkához láthat. Soha ne olajozza a vágókést, amikor a sövényvágó be van kapcsolva.

### A VÁGÓKÉS ÉLÉZÉSE

- Várja meg, amíg a vágókés fogazata teljesen leáll a 9. ábrán látható pozícióban. Ily módon elegendő hely marad a vágó- és élvédő fogak között.
- Vegye ki az akkumulátort a sövényvágóból.
- Szorítsa egy satuba a vágókést és a fogak kiálló felületét élesítse meg egy finom fogazatú körreszelővel (203 mm hossz, 6,4 mm vagy 5,6 mm átmérő). Ügyeljen arra, hogy ne módosuljon a fogak szöge a reszelés során.
- Vegye ki a sövényvágót a satuból, helyezze vissza az akkumulátort és kapcsolja be a számszámot. Állítsa



## Magyar (Az eredeti útmutató fordítása)

le újra a sövényvágót oly módon, hogy a vágóél úgy álljon, hogy az eddig nem élesített fogak látsszanak.

- Vegye ki az akkumulátort a sövényvágóból, és élesítse meg a fogak kiálló felületét az előbbieken bemutatott módon.

### A SÖVÉNYVÁGÓ KENÉSE

- A szerszám összes csapágát gyártáskor magas kenőhatású és a szerszám teljes élettartamára - normál használati körülmények között - elegendő mennyiségű olajjal kentük meg.
- Ebből kifolyólag nincs szükség arra, hogy a szerszám belső részeit kenje.



#### FIGYELMEZTETÉS

Ne próbálja a szerszámot átalakítani / módosítani, és a jelen kézikönyvben nem előírt tartozékokat szerelni rá. Az ilyen átalakítások és módosítások végrehajtása helytelen, nem rendeltetésszerű használatnak minősül, veszélyes helyzeteket idézhet elő és súlyos testi sérülésekkel járó balesetet vonhat maga után.



#### FIGYELMEZTETÉS

Rendszeresen ellenőrizze a sövényvágót, bizonyosodjon meg arról, hogy egyetlen elem sem tört el és hogy minden rész erősen rögzül. A súlyos testi sérülésekkel járó balesetek elkerülése érdekében ügyeljen arra, hogy minden csavar és rögzítőelem jól meg legyen szorítva a szerszámon.

### A SÖVÉNYVÁGÓ KARBANTARTÁSA

- Vegye ki az akkumulátort.



#### FIGYELMEZTETÉS

A súlyos testi sérülésekkel járó balesetek elkerülése érdekében vegye ki az akkumulátort javítás és tisztítás előtt, valamint ha alkatelemeket vesz ki a szerszámból.

- A sövényvágót egy kémélő mosogatószeres vízbe mártott ruhadarab segítségével tisztítsa meg.
- Ne használjon erősen detergens tisztítószert a szerszám házának és fogantyújának tisztításához - ezek az elemek műanyagból készültek. Bizonyos aromás olajok károsíthatják őket, mint például citrom- és fenyőolaj vagy az olyan oldószerek mint a kerozin.
- Figyelem, a nedvesség áramütést okozhat. Töröljön le minden nedves foltot egy száraz, finom ruhadarab segítségével.
- A motorház és az akkumulátor doboz szellőzőnyílásainak tisztításához használjon egy kis kefével vagy egy kisteljesítményű porszívó fúvónyílását.
- Rendszeresen bizonyosodjon meg arról, hogy a szellőzőnyílások soha ne legyenek eltömődve.

### A SÖVÉNYVÁGÓ TÁROLÁSA

- Gondosan tisztítsa meg a sövényvágót, mielőtt elrakná. A sövényvágót egy száraz, jól szellőző, a gyermekek számára hozzáférhetetlen helyen kell tárolni. Ne tárolja olyan oxidálószerrel közelében, mint pl. kerti munkáknál használatos vegyszerek vagy jégmentesítő sók.
- Húzza a vágókésre a védőtokot a 10. ábrán látható módon, mielőtt elrakja.
- Az akkumulátort hűvös helyen tárolja és töltsse. A normál szobahőmérsékletnél alacsonyabb és magasabb hőmérsékletek csökkentik az akkumulátor élettartamát.
- Soha ne rakja el az akkumulátort lemerült állapotban. Használat után várja meg hogy lehűljön, és azonnal töltsse fel.
- Minden akkumulátor veszít töltési kapacitásából az idő előrehaladtával. Minél magasabb a hőmérséklet, az akkumulátor annál gyorsabban veszít töltési kapacitásából. Ha hosszabb ideig nem használja a sövényvágót, töltsse fel az akkumulátort havonta / kéthavonta. Ez meghosszabbítja az élettartamát.

### ELHELYEZÉS A HULLADÉKBAN



Ne dobja a háztartási szemétkébe az elhasznált elektromos szerszámokat. Segítse elő az újrahasznosítást azzal, hogy egy hulladékkezelő létesítménybe viszi. Forduljon az illetékes hatóságokhoz vagy a viszonteladóhoz a megfelelő újrahasznosítási / újrafelhasználási eljárással kapcsolatos tájékoztatásért.

## Čeština (Překlad z originálních pokynů)

### BEZPEČNOSTNÍ POKYNY



#### UPOZORNĚNÍ

Do nářadí je nutné vložit 18 V baterii systému ONE+.

Při používání akumulátorového elektronářadí je nutné dodržovat základní bezpečnostní pokyny, aby nemohlo dojít k požáru, úrazu nebo vytečení elektrolytu z akumulátorové baterie.



Přečtěte si návod k obsluze a dodržujte veškeré bezpečnostní pokyny a upozornění.



Používejte sluchovou ochranu a ochranné brýle.



Nářadí nepoužívejte v dešti!



Noste oděv s dlouhými rukávy a dlouhými nohavicemi a vysoké boty.



Používejte pracovní protiskluzové rukavice.



Přihlízející osoby se musí zdržovat ve vzdálenosti alespoň 15 m od pracovní zóny.



Toto nářadí je v souladu se všemi normami a předpisy platnými v zemi EU, ve které bylo zakoupeno.



Euroasijská značka shody



Ukrajinská značka shody

### VŠEOBECNÉ BEZPEČNOSTNÍ POKYNY



#### UPOZORNĚNÍ

Přečtěte si všechny bezpečnostní upozornění a pokyny. Nedodržení uvedených pokynů může způsobit požár, úraz elektrickým proudem a/nebo jiné vážné zranění.

- Uchovejte všechny pokyny a upozornění, abyste se k nim mohli v budoucnosti vrátit.  
Termíny "elektronářadí" nebo elektrické nářadí používané v následující části označují elektrické nářadí, které se zapojuje do elektrické sítě, nebo akumulátorové elektrické nářadí.

#### PRACOVNÍ PROSTŘEDÍ

- Pracovní plocha musí být čistá a dostatečně osvětlená. Nepřehledné a tmavé pracovní prostředí nebo přeplněné pracovní stoly jsou potenciálním zdrojem úrazu.
- Elektrické nářadí nikdy nepoužívejte v prostředí, kde hrozí nebezpečí výbuchu, například v blízkosti hořlavých kapalin, plynů nebo prachu.

Při práci s elektrickým nářadím se tvoří jiskry, které mohou způsobit vznícení prachu nebo výparů.

- Při práci s elektronářadím pracujte v bezpečné vzdálenosti od okolních osob, zejména dětí, a domácích zvířat. Při práci nerozptylujte svou pozornost, abyste měli nářadí trvale pod kontrolou.

#### OSOBNÍ BEZPEČNOST

- Buďte opatrní. Při práci s elektronářadím pozorně sledujte, co děláte, a řiďte se zdravým rozumem. Nepoužívejte elektrické nářadí, pokud jste unavení, pod vlivem alkoholu, drog nebo užíváte-li léky, které snižují pozornost. Nezapomeňte, že i pouhý okamžik nepozornosti může být příčinou závažného úrazu.
- Používejte osobní ochranné prostředky. Vždy chraňte své oči. V závislosti na pracovních podmínkách používejte protiprašný respirátor, protiskluzovou obuv, přílbu a chrániče sluchu. Snižíte tak riziko tělesného úrazu.
- Vyvarujte se nechtěnému rozběhu nářadí. Před připojením nářadí ke zdroji elektrického napětí - do elektrické sítě nebo před zasunutím akumulátoru - a před přenášením nářadí zkontrolujte, zda je spouštěč nářadí ve vypnuté poloze. Zbytečně se nevystavujte riziku úrazu a při přenášení nářadí nedržte prst na spouštěči nářadí a nepřepínejte vypínač do polohy "zapnuto".
- Před zapnutím nářadí odstraňte utahovací klíče. Uťahovací klíč nasazený na některý z pohyblivých se dílů nářadí může způsobit vážný úraz.
- Paži při práci nenatahujte příliš daleko. Stůjte pevně oběma nohama na zemi. Stabilní pracovní poloha umožňuje lepší kontrolu nářadí v případě nepředvídané události.
- Noste vhodný pracovní oděv. Nenoste široký plandající oděv a šperky. Vlasy, oděv a ruce ponechejte v dostatečné vzdálenosti od pohyblivých se částí nářadí. Široký oděv, šperky a dlouhé vlasy by se mohly zachytit do pohyblivých se prvků nářadí.
- Pokud bylo nářadí dodáno se sběrným vakem / odsávacím prachem, zkontrolujte, zda jsou odsávací prachu nebo sběrný vak řádně nasazený na nářadí. Snižíte tak rizika související se vznikem prachu.

#### POUŽÍVÁNÍ A ÚDRŽBA ELEKTRICKÉHO NÁŘADÍ

- Na nářadí netlačte. Nářadí vybírejte podle povahy práce, kterou chcete provádět. Elektrické nářadí nepřetěžujte, dodržujte předepsaný pracovní režim, nářadí tak bude bezpečnější a účinnější.
- Nářadí nepoužívejte, pokud ho nelze zapnout nebo vypnout hlavním spínačem. Nářadí, které nelze správně zapnout a vypnout, je nebezpečné a je bezpodmínečně nutné ho nechat opravit.

## Čeština (Překlad z originálních pokynů)

- Před vykonáním jakýchkoliv úprav, výměnou příslušenství nebo uskladněním elektrického nářadí odpojte zástrčku z elektrické sítě. Omezíte tak riziko náhodného spuštění nářadí.
- Nářadí uskladněte mimo dosah dětí. Nedovolte nezkušeným uživatelům a nepoučeným osobám, které se neseznámily s bezpečnostními předpisy, používat toto nářadí. Nářadí může být nebezpečné v rukou nezkušených osob.
- Nářadí udržujte v pořádku a čistotě. Zkontrolujte, zda jsou pohyblivé prvky nářadí v zákrytu. Zkontrolujte, zda žádný díl není zlomený. Zkontrolujte správnost montáže a funkčnost všech dílů, které mohou narušit bezpečný provoz. Pokud je některý díl nářadí poškozen, nářadí dále nepoužívejte a nechte ho opravit. Řada úrazů bývá zapříčiněna nesprávnou údržbou nářadí.
- Nářadí udržujte čisté a naostřené. Správně naostřené a čisté nářadí bude méně blokovat. Nářadí tak budete mít lépe pod kontrolou.
- Při práci s nářadím, příslušenstvím a nástavci dodržujte bezpečnostní pokyny, způsob práce přizpůsobte specifickým vlastnostem nářadí, pracovním podmínkám a charakteru prováděné práce. Abyste se nedostali do nebezpečné situace, nářadí používejte pouze k předepsaným účelům.

### ÚDRŽBA

- Opravy smí provádět pouze kvalifikovaný opravář za pomoci originálních náhradních dílů. Jen tak jsou splněny základní požadavky na bezpečnost elektrického nářadí.

### BEZPEČNOSTNÍ UPOZORNĚNÍ K NŮŽKÁM PRO ŽIVÝ PLOT

- Udržujte všechny části těla mimo ostří nože. Neodstraňujte pořezaný nebo zachycený materiál, když se nože pohybují. Přesvědčte se, že je spínač vypnut, když čistíte zaseknutý materiál. Chvilu nepozornosti při práci s nůžkami pro živý plot může způsobit vážná osobní poranění.
- Nůžky pro živý plot přenášejte se zastaveným řezacím nožem. Pokud přepravujete nebo ukládáte nůžky pro živý plot, vždy připevněte kryt řezacího zařízení. Správná obsluha nůžek pro živý plot snižuje možné osobní poranění od řezacích nožů.
- Kabel udržujte mimo oblast řezání. Během práce se může kabel skrýt v kroví a může se náhodně přefíznout.

### NEŽ ZAČNETE NÁŘADÍ POUŽÍVAT, PŘEČTĚTE SI VŠECHNY BEZPEČNOSTNÍ POKYNY.

- Přečtěte si pozorně všechny bezpečnostní pokyny. Seznamte se s nářadím a jeho funkcemi.

- Nepoužívejte nářadí, pokud jste unavení, nemocní, pod vlivem alkoholu, drog nebo užíváte-li léky, které snižují pozornost.
- Než začnete s nářadím pracovat, zkontrolujte jeho stav. Pokud je některý díl nářadí poškozen, je nutné ho vyměnit. Zkontrolujte, zda z akumulátorové baterie nevytéká elektrolyt.
- Zkontrolujte, zda je nářadí řádně upevněno a zda jsou nasazeny všechny ochranné kryty. Vyměňte nalomenou, prasklou nebo jinak poškozenou stříhací lištu nebo jakýkoliv jiný poškozený díl nářadí. Přesvědčte se, že je stříhací lišta správně nasazena a upevněna. Vyvarujte se nebezpečí vlastního zranění, zranění přihlížejících osob a nebezpečí poškození nářadí.
- Nářadí vybírejte podle povahy práce. Zahradní nůžky používejte pouze k předepsaným účelům.
- Zahradní nůžky nepoužívejte, pokud je nelze zapnout nebo vypnout hlavním spínačem. Nářadí, které nelze správně zapnout a vypnout, je nebezpečné a je bezpodmínečně nutné ho nechat opravit.
- Před každým použitím nářadí, vyčistěte pracovní zónu. Prodlužovací šňůru, elektrické kabely, provázky a další předměty ponechejte v bezpečné vzdálenosti, aby se nemohly zachytit do stříhací lišty.
- Děti, přihlížející osoby a domácí zvířectvo musí zůstat v dostatečné vzdálenosti od pracovního místa. Děti, přihlížející osoby a zvířata musí zůstat ve vzdálenosti alespoň 15 m od uživatele. Doporučuje se, aby si přihlížející osoby chránily oči. Pokud se při práci dostanete do blízkosti třetích osob, vypněte nářadí.
- Chraňte nabíječku před deštěm a vlhkem, aby nedošlo k úrazu elektrickým proudem.
- Zahradní nůžky nepoužívejte, pokud máte mokré ruce.
- Zahradní nůžky nesmějí používat děti do 15 let a nezkušené osoby.
- Abyste si při práci nezpůsobili závažný úraz očí, vždy používejte ochranné brýle.
- Při práci používejte obličejový štít nebo protiprašný respirátor, pokud při práci vzniká prach.
- Noste vhodný přiléhající pracovní oděv. Při práci nenoste široké oblečení ani šperky, které by se mohly zachytit v pohyblivých částech nářadí a být příčinou úrazu. Při práci venku vám doporučujeme používat gumové rukavice a protiskluzovou obuv.
- Pokud máte dlouhé vlasy, vlasy stáhněte gumičkou nad úroveň ramen, aby se dlouhé prameny vlasů nemohly zachytit v pohyblivých částech nářadí.
- Chraňte elektrické nářadí/ akumulátorovou baterii před deštěm a vlhkem.
- Při transportu a uskladnění nářadí dbejte, aby byl ochranný kryt vždy nasazen na stříhací lištu.



## Čeština (Překlad z originálních pokynů)

- Při práci dávejte pozor, co se děje v okolí, a buďte opatrní: hluk zapnutého nářadí může zakrýt jiný hluk okolního prostředí.
- Před každým použitím nářadí zkontrolujte, zda jste nezapomněli odstranit veškeré utahovací klíče.
- Zkontrolujte, zda jsou nasazeny rukojeti a všechny ochranné systémy, než začnete s nářadím pracovat.
- Nářadí nikdy nepoužívejte, pokud chybí některý díl nebo jsou použity jiné, než originální náhradní díly.
- Elektrické nářadí nikdy nepoužívejte v prostředí, kde hrozí nebezpečí výbuchu, například v blízkosti hořlavých kapalin, plynů nebo prachu. Při práci s elektrickým nářadím se tvoří jiskry, které mohou způsobit vznícení prachu nebo výparů.

### POKYNY PŘI POUŽÍVÁNÍ ZAHRADNÍCH NŮŽEK NA ŽIVÝ PLOT

- Zahradní nůžky nepoužívejte bez správně nasazené rukojeti. Při práci držte nářadí oběma rukama.
- Aby nedošlo k nechtěnému spuštění, při transportu nedržte ruku na spouštěči nářadí.
- Buďte opatrní. Pozorně sledujte, co děláte, a řiďte se zdravým rozumem.
- Při práci noste silné kalhoty, protiskluzovou obuv a rukavice. Při úpravě živých plotů nenoste krátké kalhoty, sandály a nepracujte bosí.
- Nepoužívejte nářadí, pokud není pracovní zóna dostatečně osvětlená. Pracovní prostor musí být řádně osvětlen (denní světlo nebo umělé osvětlení).
- Vždy pracujte v rovnovážné a stabilní poloze a nestůjte na nestabilním podkladu. Stůjte pevně oběma nohama na stabilní ploše, ruce nenatahujte příliš daleko nebo vysoko. Nepoužívejte nářadí, pokud stojíte na žebříku.
- Na nářadí netlačte. Nářadí nepřetěžujte, dodržujte předepsaný pracovní režim, nářadí tak bude bezpečnější a účinnější.
- Před čištěním, opravami nebo seřizením nářadí vždy uvolněte spouštěč, počkejte, dokud se motor zcela nezastaví a vyndejte akumulátorovou baterii.
- Tyto zahradní nůžky se používají pouze pro úpravu živých plotů a obdobných rostlinných kultur (křovin, stromků). Nepoužívejte toto nářadí k jiným než k uvedeným účelům.
- Než zapnete nářadí, zkontrolujte, zda stříhací lišta při práci nenarazí na překážku.
- Pokud při práci narazíte na překážku, nebo dojde k namotání cizího předmětu na stříhací lištu, bez čekání vypněte nářadí, vyjměte akumulátor a zkontrolujte, zda nedošlo k poškození nářadí. V případě poškození některého dílu nářadí dále nepoužívejte, dokud není

provedena jeho odborná oprava. Nářadí nepoužívejte, pokud nejsou všechny díly a ochranné prvky nářadí řádně nasazeny nebo pokud jsou poškozené.

- Pozorně sledujte, co děláte. Používejte zdravý rozum.
- Zahradní nůžky udržujte v pořádku a čistotě. Při stříhání živých plotů musí být stříhací lišta čistá a ostrá, aby nářadí bylo výkonné a bezpečné. Při výměně příslušenství a při jeho mazání postupujte podle pokynů. Zkontrolujte, zda jsou rukojeti vždy čisté a suché a zda na nich nejsou stopy po oleji nebo mazivu.
- Zkontrolujte, zda žádný díl nářadí není poškozený. Než budete pokračovat v práci, zkontrolujte, zda je poškozený díl nářadí provozuschopný a plně funkční. Zkontrolujte, zda jsou pohyblivé prvky nářadí v zákrty. Zkontrolujte, zda žádný díl není zlomený. Zkontrolujte správnost montáže nářadí a funkčnost všech dílů, které mohou narušit bezpečný provoz nářadí. Pokud je poškozena ochrana stříhací lišty či jakýkoliv jiný díl, musí být provedena jeho oprava či výměna v některé z autorizovaných servisních opraven výrobků Ryobi, kromě případů, kdy je v tomto návodu uvedeno jinak.
- Abyste se nepořezali, ruce ponechte v bezpečné vzdálenosti od stříhací lišty. Nesnažte se odstraňovat stříhaný materiál rukou, ani přidržovat stříhaný živý plot. Pokud se cizí předmět zachytí v stříhací liště, před jeho uvolněním dejte ruku ze spouštěče a vyndejte z nářadí akumulátor. Nářadí nikdy nedržte za stříhací lištu.



#### UPOZORNĚNÍ

Vlivem setrvačnosti se stříhací lišta ještě chvíli otáčí i po vypnutí nářadí.

- Ruce, obličej a nohy ponechte v bezpečné vzdálenosti od pohybujících se částí nářadí. Pokud je řezací lišta v pohybu, nedotýkejte se jí a ani se jí nesnažte zastavovat rukou.
- Pokud nestříháte nebo se přemísťujete z jedné pracovní zóny na jinou, vypněte motor zahradních nůžek.
- Nenechávejte, aby se odpad a odstříhaný materiál hromadil na nářadí. Mohlo by dojít k ucpaní mezer mezi zuby stříhací lišty.
- Nářadí uskladňujte na suchém místě, v dostatečné výšce a v uzamykatelném nábytku, aby nemohlo dojít k jeho poškození nebo zneužití. Nářadí uložte na bezpečném místě, mimo dosah dětí a nezkoušených osob.
- Jakmile zahradní nůžky na živý plot nepoužíváte, vždy nasadte ochranný kryt na stříhací lištu.
- Nářadí neponořujte do vody ani do jiné tekutiny ani ho neoplachujte proudem vody. Zkontrolujte, zda jsou rukojeti vždy čisté a suché a zda na nich nejsou stopy po odříznutém materiálu. Po práci nářadí





**Čeština (Překlad z originálních pokynů)**

vyčistěte. Seznamte se s pokyny uvedenými v části "Uskladnění zahradních nůžek".

- Před transportem nářadí zkontrolujte, zda jsou všechny díly řádně utažené.
- Tyto pokyny uschovejte. K návodu se příležitostně můžete vrátit, návod použijte i pro informovanost případných jiných uživatelů. Při zapůjčení zahradních nůžek je nutné půjčit i tento návod.

**OPRAVY**

- Nářadí smí být opravováno pouze odborným opravářem s příslušnou technickou kvalifikací. Neodborná údržba nebo opravy prováděné svépomocí mohou být příčinou úrazu nebo poškození nářadí. Při nedodržení tohoto pokynu zaniká záruční lhůta.
- Při opravě nářadí je možné použít pouze originální náhradní díly. Dodržujte pokyny uvedené v tomto návodu v části "Údržba". Vyhnete se tak závažnému zranění a nebezpečí poškození nářadí. Při nedodržení tohoto pokynu zaniká záruční lhůta.
- U nářadí nelze vyměňovat jednotlivé zuby stříhací lišty. V případě potřeby vyměňte celou lištu.

**SPECIFICKÉ BEZPEČNOSTÍ POKYNY PŘI POUŽÍVÁNÍ AKUMULÁTOROVÉHO ELEKTRO-NÁŘADÍ**

- Před vložením akumulátoru zkontrolujte, zda je spínač v poloze "vypnuto" nebo zda je blokován pojistkou. Vložení akumulátoru do zapnutého nářadí může způsobit zranění.
- K nabíjení akumulátoru vašeho nářadí použijte pouze nabíječku doporučenou výrobcem. Při použití nevhodné nabíječky, která není kompatibilní s vaším modelem akumulátoru, můžete způsobit požár.
- Akumulátorové nářadí je možné používat pouze se speciálním akumulátorem. Používání jiného typu baterií nebo akumulátorů může způsobit požár.
- Pokud akumulátor nepoužíváte, uschovejte ho v dostatečné vzdálenosti od kovových předmětů, jakými jsou např. kancelářské svorky, mince, klíče, hřebíky, šrouby a jiné kovové předměty, které by mohly vytvořit spojení mezi svorkami akumulátoru. Zkratování svorek akumulátoru může způsobit jiskření, popáleniny, případně požár.
- Elektrolytu, který může vytékat z akumulátoru při jeho nesprávném používání, se v žádném případě nedotýkejte. Pokud dojde k potřísnění pokožky chemikáliemi, omyjte postižené místo čistou vodou. Při zasažení očí vyhledejte lékaře. Kontakt s chemikáliemi, které mohou vytékat z akumulátoru, může způsobit podráždění nebo popáleniny.

- Před vykonáním jakýchkoliv úprav, výměnou příslušenství nebo uskladněním elektrického nářadí odpojte zástrčku z elektrické sítě. Omezíte tak riziko náhodného spuštění nářadí.



**UPOZORNĚNÍ**

Pokud vám chybí některý díl nářadí, nářadí již dále nepoužívejte, dokud si chybějící díl neopatříte. Nedodržení tohoto pokynu může způsobit vážné zranění.

**BEZPEČNOSTNÍ POKYNY PEČLIVĚ USCHOVEJTE. K NÁVODU SE PŘÍLEŽITOSTNĚ MŮŽETE VRÁTIT, NÁVOD POUŽIJTE I PRO INFORMOVANOST PŘÍPADNÝCH JINÝCH UŽIVATELŮ. PŘI ZAPŮJČENÍ NÁŘADÍ JE NUTNÉ PŮJČIT I TENTO NÁVOD.**





## Čeština (Překlad z originálních pokynů)

## TECHNICKÉ ÚDAJE VÝROBKU

Model	CHT1850B	CHT1850P	CHT1850LB	CHT1850LC
Voltage	18V			
Otáčky naprázdno	1200 ot./min			
Délka stříhací lišty	457 mm			
Max. průměr stříhaného materiálu	10 mm			
Změřená hladina akustického výkonu	$L_{PA}=71\text{dB(A)}$ , $K_{PA}=3\text{dB(A)}$			
Změřená hladina akustického výkonu	$L_{WA}=91\text{dB(A)}$ , $K_{WA}=3\text{dB(A)}$			
Vibrace	$a_h = 1.0\text{m/s}^2$ , $K=1.5\text{ m/s}^2$			
Hmotnost (včetně akumulátoru)	3,2 kg			
Baterie*	2 x BPP1817M	1 x BPP1817M	2 x BPL1820	1 x BPL1815
Kompatibilní bateriové moduly	BPP-1817M / BPP-1815M / BPP-1817MG / ABP1801 / ABP1802 / BPL-1815 / BPL-1820 / BPL-1820G			
Nabíječka*	1 x BC1815SM	1 x BC1815SM	1 x BCL1800	1 x BCL1800
kompatibilní nabíječky	BC-1800 / BC-1800M / BC-1815S / BC-1815SMG / BCL1418 / ACR-1800 / BCL-1800 / BCL-1800G			

## POPIS

Obr. 1

- A. KRYT STŘÍHACÍ LIŠTY
- B. OCHRANNÝ ŠTÍT
- C. RUKOJEŤ S VYPÍNAČEM
- D. TLAČÍTKO PRO ODBLOKOVÁNÍ SPOUŠTĚČE (POJISTKA)
- E. ZADNÍ RUKOJEŤ
- F. AKUMULÁTOR
- G. STŘÍHACÍ LIŠTA
- H. PŘEDNÍ RUKOJEŤ
- I. SPOUŠTĚČ

Obr. 2

- A. AKUMULÁTOR
- B. BLOKOVACÍ ZÁPADKY

Obr. 3

- A. PŘEDNÍ RUKOJEŤ
- B. RUKOJEŤ S VYPÍNAČEM
- C. TLAČÍTKO PRO ODBLOKOVÁNÍ SPOUŠTĚČE (POJISTKA)
- D. SPOUŠTĚČ

Obr. 6

- A. ŠROUB PRO UPEVNĚNÍ KRYCÍ DESKY

## B. KRYCÍ DESKASTŘÍHACÍ LIŠTY

Obr. 7

- A. ŠROUB STŘÍHACÍ LIŠTY
- B. DESTIČKA
- C. ARETAČNÍ PODLOŽKA
- D. PLOCHÁ PODLOŽKA
- E. UPÍNAČÍ PŘILOŽKA
- F. STŘÍHACÍ LIŠTA
- G. DRŽADLA
- H. VAČKY
- I. VŘETENA

Obr. 9

- A. ZUB STŘÍHACÍ LIŠTY
- B. PROTIZUB

Obr.10

- A. OCHRANASTŘÍHACÍ LIŠTY

## Čeština (Překlad z originálních pokynů)

### PROVOZ NÁŘADÍ

#### VLOŽENÍ AKUMULÁTORU

- Vložte akumulátor do sekačky. Akumulátor musí správně zapadnout do drážek bateriového prostoru. Viz obrázek č. 2.
- Než začnete sekačku používat, zkontrolujte správnou funkčnost blokačních systémů (pojistek) na obou stranách akumulátoru a zkontrolujte, zda je akumulátor správně umístěn v nářadí.

#### VYJMUTÍ AKUMULÁTORU

- Stiskněte blokační pojistky akumulátoru, tím se akumulátor uvolní a je možné ho vyndat ze sekačky. Viz obrázek č. 2.
- Vyjměte akumulátor ze sekačky.



#### VAROVÁNÍ

Zkontrolujte správné zasunutí akumulátoru do strunové sekačky: žebrovní na akumulátoru musí správně zapadnout do bateriovém prostoru, blokovací systém akumulátoru musí být správně zajištěn. Nesprávné vložení akumulátoru může poškodit vnitřní prvky sekačky.

#### UVEDENÍ ZAHRADNÍCH NŮŽEK DO PROVOZU

- Sundejte ochranný kryt stříhací lišty.
- Z bezpečnostních důvodů jsou zahradní nůžky vybaveny bezpečnostní pojistkou na přední rukojeti, kterou musíte zamáčknout a současně stisknout spouštěč nářadí, aby bylo možné nářadí uvést do provozu.

Při stříhání živého plotu držte nářadí jednou rukou za hlavní rukojeť, abyste mohli snadno zamáčknout blokovací pojistku a poté stisknout spouštěč nářadí a druhou rukou držte pevně druhou rukojeť, abyste mohli držet rukojeť s spínačem.

- Jakmile stisknete spouštěč, můžete pustit blokační pojistku. Spouštěč se nezablokuje, pokud ho budete držet rukou.

#### VYPNUTÍ ZAHRADNÍCH NŮŽEK NA ŽIVÉ PLOTY

- Zahradní nůžky se vypnou uvolněním ruky ze spouštěče.
- Jakmile uvolníte spouštěč, pojistka automaticky zablokuje spouštěč.

#### DOPORUČENÍ PRO PRÁCI S NÁŘADÍM

- Nepřetěžujte nářadí při stříhání příliš hustého živého plotu. Mohlo by dojít k ohnutí řezací lišty a zpomalení nářadí. Pokud dojde ke zpomalení stříhací lišty, zpomalte pracovní tempo.

- Nesnažte se zastříhávat větvičky nebo jiné rostlinné kultury o průměru větším než 10 mm, které nelze stříhat stříhací lištou. Pro řezání silnějších větví používejte ruční pilu nebo vyvrtovačku.
- Pokud chcete zastříhávat živý plot do roviny, doporučujeme vám používat provázek: Nejdříve si označte úroveň, do jaké chcete živý plot zastříhnout. Pak v této výšce živého plotu natáhněte provázek. Živý plot zastříhávejte těsně nad provázkem podle obrázku č. 4. Pro zvýšení efektu nezapomeňte zastříhnout živý plot na obou koncích, aby byla horní část užší (viz obrázek č. 5). Zastříhnutí živého plotu tak bude jednodušší. Pokud dojde k zablokování zubů pily, vypněte motor, počkejte, dokud se stříhací lišta zcela nezastaví, vyndejte akumulátor a pak teprve vyprostěte materiál, který uvízl v zubech stříhací lišty.
- Při stříhání rostlinných kultur s ostny pracujte v rukavicích. Při stříhání mladých stromků proveďte široký záběr nůžkami z jedné strany na druhou, aby se zuby stříhací lišty dostaly správně do záběru s mladými větvičkami porostu. Při stříhání staršího porostu, stříhejte naopak zepředu dozadu, neboť řezaný porost je tvrdší.



#### NEBEZPEČÍ

Pokud se chybnou manipulací zuby dostanou do záběru s elektrickým kabelem, **NEDOTÝKEJTE SE STŘÍHACÍ LIŠTY! MŮŽE BÝT POD PROUDEM! TO JE VELMI NEBEZPEČNÁ SITUACE.**

Držte zahradní nůžky za hlavní rukojeť (ta je izolovaná) a položte opatrně nářadí co nejdále od sebe. Vypněte pojistky, abyste přerušili přívod elektrického proudu k zahradnímu nářadí a pak teprve vyprostěte kabel ze zubů stříhací lišty. Nedodržení tohoto pokynu může způsobit vážné zranění nebo i smrtelný úraz.



#### UPOZORNĚNÍ

Před každým použitím nářadí, vyčistěte pracovní zónu. Odstraňte elektrické kabely, vodiče, přípojné elektrické kabely z dosahu stříhací lišty, aby se tyto předměty nemohly dostat do kontaktu s nářadím a způsobit vám závažný úraz.



#### UPOZORNĚNÍ

K čištění plastových dílů nepoužívejte ředidla. Většina ředidel běžně dostupných v obchodní síti se nehodí k čištění plastových částí, neboť narušuje povrch plastů. K odstranění nečistot, oleje, maziv apod. používejte čistý hadr. Při výměně prvků pily je nutné použít pouze originální náhradní díly značky Ryobi. Použití neznačkových dílů může nejen poškodit přístroj, ale způsobit i vážné zranění.

## Čeština (Překlad z originálních pokynů)



### VAROVÁNÍ

Plastové části nářadí nesmí nikdy přijít do styku s brzdovou kapalinou, benzinem, produkty na bázi ropy, regenerovanými maznými oleji apod. Tyto výrobky obsahují chemikálie, které mohou poškodit, oslabit nebo zničit plastové části, případně snížit jejich životnost.

## ÚDRŽBA A OPRAVY

### VÝMĚNA STŘÍHACÍ LIŠTY



#### UPOZORNĚNÍ

Zuby stříhací lišty jsou velmi ostré. Při manipulaci se stříhací lištou prsty nepokládejte do mezer mezi zuby a nestůjte tak, abyste se mohli o lištu pořezat. NIKDY se nedotýkejte zubů stříhací lišty ani neprovádějte žádnou údržbu, pokud je akumulátor v nářadí.

#### SEJMUTÍ STŘÍHACÍ LIŠTY (Obr. 6 a 7)

- Vyměňte akumulátor z nářadí.
- Položte zahradní nůžky na pracovní stůl, obraťte nářadí a vyšroubujte čtyři (4) šrouby destičky krytu stříhací lišty.
- Sejměte destičku krytu (viz strana 6).
- Sejměte destičku vloženou mezi dvěma větve (viz strana 7).
- Sundejte aretační podložku, plochou podložku a upínací příložku (viz strana 7).
- Zarovnejte vačky.

**POZNÁMKA:** pokud chcete zdvihnout držadla, je nutné je vyndat ze zářezů vaček.

- Vyndejte všechny čtyři (4) šrouby, které drží stříhací lištu.
- Po obou stranách stříhací lišty jsou oválná držadla. Zkontrolujte, zda jsou držadla stříhací lišty v rovině. Vyndejte stříhací lištu z krytu nářadí.

#### NASAZENÍ STŘÍHACÍ LIŠTY (Obr. 6 a 7)

- Zarovnejte vačky.
- Zasuňte novou lištu do krytu a zkontrolujte, zda držadla zapadají správně do úložného prostoru. Uveďte stříhací lištu do provozu tak, aby se dostala do záběru na úrovni dolní vačky.

**POZNÁMKA:** Jakmile jsou všechny prvky v rovině, stříhací lišta se bez problému zasune do krytu motoru.

- Nasadte čtyři (4) šrouby stříhací lišty a pevně je utáhněte.
- Nasadte upínací příložku, plochou podložku a aretační podložku.

- Vložte destičku mezi dvě větve.
- Nasadte krycí destičku stříhací lišty a zasuňte 4 upevňovací šrouby. Pevně utáhněte.
- Vibrační emise během aktuálního používání elektricky poháněného nástroje se může lišit od deklarované celkové hodnoty v závislosti na způsobech, v kterých se nástroj používá. Je nutno určit bezpečnostní opatření pro ochranu obsluhy, která jsou založena na odhadu vystavení v aktuálních podmínkách používání (popsání všech částí pracovního cyklu jako jsou doby, kdy je nástroj vypnut a když běží naprázdno, kromě doby spuštění).



#### UPOZORNĚNÍ

Před vložením akumulátoru a zapnutím nůžek na živý plot zkontrolujte, zda je krycí deska stříhací lišty správně upevněna. Při nedodržení tohoto pokynu by zůstaly vnitřní prvky nářadí nezakrytovány, mohlo by dojít k úrazu elektrickým proudem a vážnému zranění.

**POZNÁMKA:** Pokud se začne stříhací lišta kroutit bezprostředně po nasazení, proveďte znovu úkony popsané v částech "Vyjmutí stříhací lišty" a "Nasazení stříhací lišty".

### ÚDRŽBA STŘÍHACÍ LIŠTY NŮŽEK NA ŽIVÝ PLOT



#### UPOZORNĚNÍ

Nezapomeňte, že akumulátorové nářadí může být kdykoliv uvedeno do provozu, protože nepotřebuje připojení k elektrické síti. Abyste se vyhnuli závažnému úrazu, před každým úkonem údržby a před výměnou stříhací lišty systematicky vyndejte z nářadí akumulátor.



#### UPOZORNĚNÍ

Abyste si nezpůsobili těžký úraz, před opravou a čištěním nářadí a před jakýmkoliv zásahem na nářadí, vždy vyndejte akumulátor.

### ÚDRŽBA STŘÍHACÍ LIŠTY

- Po každém použití je třeba lištu namazat.
- Pravidelně kontrolujte opotřebení a stav zubů na stříhací liště.
- Při výměně jakýchkoliv částí je nutné použít pouze originální náhradní díly.

#### MAZÁNÍ STŘÍHACÍ LIŠTY

- Vyměňte akumulátor z nůžek na živý plot.
- Pro snazší používání nářadí a prodloužení životnosti baterie namažte stříhací lištu před každým použitím

## Čeština (Překlad z originálních pokynů)

a vždy po každém použití. Před aplikací maziva vyndejte akumulátor a položte akumulátorové nůžky na rovnou plochu. Aplikujte trochu motorového oleje podél horního okraje stříhací lišty, jak je uvedeno na obrázku č. 8.

- V některých případech může být nutné provést mazání mezi dvěma úpravami živého plotu. V tomto případě vypněte nůžky, vyndejte akumulátor a namažte stříhací lištu. Pak můžete pokračovat v práci. Nikdy neprovádějte mazání stříhací lišty při práci.

### OSTŘENÍ STŘÍHACÍ LIŠTY

- Počkejte, dokud nejsou zuby stříhací lišty zcela v klidu, jak je znázorněno na obrázku č. 9. Tak budete mít dostatečnou vzdálenost mezi zuby a protizuby lišty.
- Vyměňte akumulátor ze zahradních nůžek.
- Upevněte stříhací lištu do svěráku a naostřete každý zub pomocí jemného kulatého pilníku o délce 203 mm, s průměrem 6,4 nebo 5,6 mm. Při pilování zubů dávejte pozor, abyste nezměnili úhel zubů.
- Vyndejte zahradní nůžky ze svěráku, vložte akumulátor a zapněte nůžky. Vypněte zahradní nůžky v poloze, kdy je přístupná nenaostřená hrana stříhací lišty.
- Vyměňte akumulátor ze zahradních nůžek a naostřete přístupnou stranu ostří zubů podle stejného postupu.

### MAZÁNÍ ZAHRADNÍCH NŮŽEK NA ŽIVÝ PLOT

Veškerá ložiska nářadí byla výrobcem namazána dostatečným množstvím vysoce účinného maziva, které stačí na celou dobu životnosti nářadí při normálních podmínkách používání. Žádné další mazání nářadí není nutné.



#### UPOZORNĚNÍ

Nářadí nijak neupravujte a nepoužívejte jiné příslušenství, než je uvedeno v tomto návodu. Nepovolené úpravy nářadí či změny v používání příslušenství mohou vytvořit nebezpečné situace, které mohou vést k velmi závažnému zranění.



#### UPOZORNĚNÍ

Pravidelně kontrolujte stav zahradních nůžek, abyste se ujistili, že žádný díl nářadí není zlomený a že jsou všechny díly řádně upevněny. Zkontrolujte, že jsou všechny šrouby a všechny upevňovací prvky řádně utaženy, tím se omezí riziko úrazu.

### ÚDRŽBA ZAHRADNÍCH NŮŽEK NA ŽIVÝ PLOT

- Vyměňte z nářadí akumulátor.



#### UPOZORNĚNÍ

Abyste si nezpůsobili těžký úraz, před opravou a čištěním nářadí a před jakýmkoliv zásahem na nářadí vždy vyndejte akumulátor.

- K čištění používejte vlhký hadr s trochou čistícího přípravku.
- K čištění krytu nářadí a rukojeti nepoužívejte koncentrované čistící prostředky - jde o plastové díly. Při kontaktu s aromatickými oleji na bázi borovice nebo citrónu a při kontaktu s rozpouštědly, jako např. petrolejem, by mohlo dojít k poškození nářadí.
- Pozor: vlhkost může být příčinou úrazu elektrickým proudem. Veškeré stopy po vlhkosti otřete suchým měkkým hadrem.
- K čištění větracích otvorů bateriového krytu a krytu motoru používejte kartáček nebo vysavač nastavený na nízký výkon.
- Větrací otvory nesmí být ucpané.

### USKLADNĚNÍ ZAHRADNÍCH NŮŽEK NA ŽIVÝ PLOT

- Před uložením vždy zahradní nůžky pečlivě vyčistěte. Zahradní nůžky vždy uložte na suché, dobře větrané místo, mimo dosah dětí. Nářadí neuskładňujte v blízkosti žíravých látek, jako například v blízkosti zahrádkářských nebo zahradnických chemických přípravků nebo soli na zimní sypání komunikací.
- Před uskladněním chraňte stříhací lištu ochranným krytem tak, jak je uvedeno na obrázku č. 10.
- Akumulátor skladujte a nabíjejte na chladném místě. Teploty nižší nebo naopak nižší než pokojová teplota snižují životnost baterií.
- Nikdy neuskładňujte vybitý akumulátor. Po použití počkejte, dokud akumulátor nevychladne a bez čekání ho dobijte.
- Veškeré akumulátorové baterie ztrácí časem svou kapacitu dobíjením. Čím vyšší je teplota, tím rychleji akumulátor ztrácí svou schopnost dobíjení. Pokud nepoužíváte zahradní nářadí delší dobu, dobíjejte akumulátor každý měsíc nebo každé dva měsíce. Prodloužte tak životnost akumulátoru.

**Čeština (Překlad z originálních pokynů)****LIKVIDACE**

Nevyhazujte elektrické nářadí do komunálního odpadu. Předejte ho k recyklaci do některé ze speciálních sběrů. Na vhodnou recyklaci se informujte u kompetentních úřadů nebo přímo v prodejně, ve které jste výrobek zakoupili.

**Русский (Перевод из первоначальных инструкций)****ПРАВИЛА ТЕХНИКИ БЕЗОПАСНОСТИ****ПРЕДУПРЕЖДЕНИЕ**

Инструмент работает на аккумуляторе ONE+. При использовании электрическими инструментами на батарее, во избежание пожара, телесных повреждений и течи батареи, необходимо следовать основным правилам техники безопасности.



Прочтите руководство по эксплуатации и соблюдайте все правила техники безопасности.



Пользуйтесь средствами защиты слуха и зрения.



Не пользуйтесь инструментом под дождем!



Носите защитную одежду и обувь.



Пользуйтесь плотными и нескользящими рабочими перчатками.



Не подпускайте посторонних ближе 15 метров к рабочей зоне.



Настоящий инструмент отвечает всем официальным стандартам страны ЕС, в которой он был приобретен.



Знак Евразийского Соответствия Сертификат Соответствия № TC RU C-DE.AE11.B.04148  
Срок действия Сертификата Соответствия По 10.08.2020 Некоммерческая организация Учреждение сертификации и экспертизы «Сертэкс» 109044 РФ, город Москва, 3-й Крутицкий переулок, дом 11



Украинский знак стандартизации

**ОБЩИЕ ПРАВИЛА ТЕХНИКИ БЕЗОПАСНОСТИ****ПРЕДУПРЕЖДЕНИЕ**

Внимательно прочтите все предупреждения и инструкции. Несоблюдение правил техники безопасности ведет к несчастным случаям: пожару, удару током и тяжелым травмам.

- Храните настоящие предупреждения и инструкции для последующих консультаций.

Настоящие правила техники безопасности для электрических инструментов относятся также и к аккумуляторным инструментам.

**РАБОЧЕЕ МЕСТО**

- Следите за чистотой и освещением рабочего места. Захламленные и плохо освещенные рабочие места ведут к несчастным случаям.
- Не пользуйтесь электрическим инструментом во взрывоопасных местах, например, рядом с легко воспламеняемыми жидкостями, газом или пылью. Искры из электрических инструментов могут воспламенить их или взорвать.

- Не подпускайте детей, посторонних и домашних животных к рабочему месту во время работы электрическим инструментом. Вы можете отвлечься и потерять контроль над инструментом.

**ЛИЧНАЯ БЕЗОПАСНОСТЬ**

- Будьте бдительны. При работе электрическими инструментами следите за адекватностью своих действий и решений. Не пользуйтесь инструментом в уставшем состоянии, в состоянии алкогольного или наркотического опьянения, а также под воздействием медикаментов. Помните, что достаточно секунды невнимания, чтобы получить тяжелую травму.
- Пользуйтесь индивидуальными защитными средствами. Всегда защищайте глаза. Во избежание тяжелых травм при необходимости пользуйтесь респиратором, нескользящей обувью, каской и средствами защиты слуха.
- Избегайте случайного запуска инструмента. Прежде чем включать инструмент в сеть и/или вставлять в него аккумулятор проверьте, чтобы выключатель стоял в положении ВЫКЛ. Также производите эту проверку перед транспортировкой инструмента. Во избежание несчастных случаев не переносите инструмент с пальцем на курке и не включайте его в сеть, когда выключатель стоит в положении ВКЛ.
- Перед запуском инструмента выньте из него все затяжные ключи. Затяжной ключ на подвижной детали инструмента может вызвать тяжелые травмы.
- Не вытягивайте руки далеко. Крепко держитесь на ногах. Устойчивое рабочее положение позволяет лучше контролировать инструмент в случае неожиданности.
- Пользуйтесь адекватной одеждой. Не надевайте широкую одежду и бижутерию. Держите волосы, одежду и перчатки подальше от подвижных деталей инструмента. Широкая одежда, бижутерия и длинные волосы могут попасть в подвижные детали.
- Если инструмент оснащен системой удаления пыли, установите ее на инструмент и пользуйтесь ей при работе. Это поможет избежать несчастного случая.

**ИСПОЛЬЗОВАНИЕ И ОБСЛУЖИВАНИЕ ЭЛЕКТРИЧЕСКОГО ИНСТРУМЕНТА**

- Не форсируйте инструмент. Используйте инструмент, подходящий для каждой данной работы. Инструмент будет работать производительнее и надежнее в режиме, для которого он был разработан.
- Не пользуйтесь электрическим инструментом, если выключатель не работает. Если инструмент нельзя включить или выключить, это опасно. Его необходимо отремонтировать.
- Перед регулировкой, сменой аксессуаров и укладкой на хранение снимайте аккумулятор с инструмента. Это поможет избежать случайного запуска инструмента.
- Храните электрический инструмент подальше от детей. Не доверяйте инструмент рабочим, не знающим его или не прочитавшим настоящее руководство. В руках неопытных рабочих инструменты представляют опасность.

## Русский (Перевод из первоначальных инструкций)

- Заботливо ухаживайте за инструментами. Проверяйте линейность подвижных деталей. Проверяйте целостность всех деталей. Проверяйте сборку инструмента и все элементы, от которых зависит его работа. При поломке деталей ремонтируйте их, прежде чем продолжать использовать инструментом. Многие несчастные случаи происходят из-за неправильного ухода за инструментами.
- Держите инструменты заточенными и чистыми. Заточенный и чистый режущий инструмент не застрянет при работе и позволит лучше его контролировать.
- Соблюдайте настоящие правила техники безопасности в обращении с инструментом, аксессуарами, насадками и пр. Учитывайте особенности инструмента, рабочего места и предстоящей работы. Во избежание опасных ситуаций, пользуйтесь электрическим инструментом только для тех работ, для которых он предназначен.

### ОБСЛУЖИВАНИЕ

- Ремонтные работы должны производиться квалифицированным техником с использованием марочных запчастей. Тогда электрическим инструментом можно работать в полной безопасности.

### ПРЕДОСТЕРЕЖЕНИЕ ОТНОСИТЕЛЬНО БЕЗОПАСНОГО ПОЛЬЗОВАНИЯ КУСТОРЕЗА

- Не допускайте контакта частей вашего тела с ножевым полотном. Не снимать срезаемый или удерживаемый материал, подлежащий срезке, во время движения ножевого полотна. Убедитесь, что выключатель находится в положении Выкл. (off) при очистке застрявшего материала. Невнимательное обращение с кусторезом при его эксплуатации может привести к серьезным человеческим травмам.
- Переносите кусторез за ручку с остановленным ножевым полотном. При транспортировке или хранении кустореза всегда надевайте крышку для режущего устройства. Должное обращение с кусторезом сократит возможные человеческие травмы от ножевого полотна.
- Держите кабель вдали от режущей области. Во время эксплуатации кабель может случайно провалиться в куст и повредиться от ножевого полотна.

### ПЕРЕД НАЧАЛОМ РАБОТЫ ПРОЧТИТЕ ВСЕ ПРАВИЛА ТЕХНИКИ БЕЗОПАСНОСТИ.

- Внимательно прочтите все инструкции по технике безопасности. Ознакомьтесь с инструментом.
- Не пользуйтесь инструментом в уставшем состоянии или в неудре, в состоянии алкогольного или наркотического опьянения, а также под воздействием медикаментов.

- Перед началом работы проверяйте состояние инструмента. Заменяйте поврежденные детали. Проверьте, чтобы из аккумулятора не тек электролит.
- Проверьте целостность и затяжку всего крепежа и средств безопасности. Замените растрескавшиеся, разбитые и поврежденные полотна и прочие детали. Проверьте установку и крепеж полотна. Это избавит от опасности поломки инструмента и тяжелых травм как самого пользователя, так и посторонних.
- Пользуйтесь адекватными инструментами. Пользуйтесь инструментом только для тех работ, для которых он предназначен.
- Не пользуйтесь инструментом, если выключатель не работает. Если инструмент нельзя включить или выключить, это опасно. Его необходимо отремонтировать.
- Очищайте зону стрижки перед работой. Убирайте шнуры, провода, веревки и прочие предметы, могущие попасть в полотно.
- Посторонние, дети, и домашние животные не должны приближаться к рабочему месту. Не подпускайте посторонних, детей и животных ближе 15 метров: во время стрижки из-под полотна могут вылетать разные предметы. Присутствующим при работе рекомендуется пользоваться защитными очками. Если во время работы кто-то подходит, немедленно останавливайте кусторез.
- Во избежание удара током, не оставляйте зарядное устройство под дождем, солнцем, а также в жарких и влажных местах.
- Не работайте кусторезом мокрыми руками.
- Неопытным работникам и детям до 15 лет работать кусторезом запрещается.
- Во избежание глазных травм, при работе кусторезом всегда пользуйтесь защитными очками.
- При пыльных работах также пользуйтесь защитным забралом и респиратором.
- Пользуйтесь адекватной одеждой. Не надевайте широкую одежду или бижутерию. Они могут попасть в подвижные части инструмента. При наружных работах пользуйтесь резиновыми перчатками и нескользящей обувью.
- Закальзывайте длинные волосы выше плеч, чтобы они не попали в подвижные части инструмента.
- Не оставляйте инструмент или аккумулятор под дождем или в сырых местах.
- При переноске и укладке на хранение не забывайте зачехлять полотно кустореза.
- Следите за рабочим окружением и будьте бдительны: за шумом инструмента можно не услышать других звуков.
- Перед запуском инструмента всегда проверяйте, не осталось ли в нем затяжных ключей.

## Русский (Перевод из первоначальных инструкций)

- Перед работой всегда проверяйте установку рукояток и систем защиты.
- Никогда не работайте инструментом, если в нем не хватает каких-либо деталей или если на него установлены не рекомендованные аксессуары.
- Не пользуйтесь электрическим инструментом во взрывоопасных местах, например, рядом с легко воспламеняемыми жидкостями, газом или пылью. Искры из электрических инструментов могут воспалить их или взорвать.

### ПРАВИЛА ТЕХНИКИ БЕЗОПАСНОСТИ ПРИ РАБОТЕ КУСТОРЕЗОМ

- Не работайте кусторезом без передней ручки. При работе держите инструмент обеими руками.
- Во избежание риска случайного запуска, не носите инструмент с пальцем на курке выключателя.
- Будьте бдительны. Следите за своими действиями и будьте рассудительными.
- Для работы надевайте плотные брюки, безопасную нескользящую обувь и перчатки. Не работайте кусторезом в шортах, сандалиях или босиком.
- Не работайте в плохо освещенных местах. Следите за хорошим освещением рабочего места (дневной или искусственный свет).
- Всегда держите равновесие и не работайте на неустойчивых поверхностях. Крепко держитесь на ногах и не вытягивайте руки слишком далеко. Не пользуйтесь инструментом на лестнице.
- Не форсируйте инструмент. Инструмент будет работать производительней и надежней в режиме, для которого он был разработан.
- Перед чисткой, ремонтом и регулировкой инструмента отпустите курок, подождите, пока инструмент полностью остановится и снимите с него аккумулятор.
- Кусторез предназначен только для стрижки кустов и живых изгородей. Не используйте кусторез в других целях.
- Перед запуском кустореза убедитесь в том, что на траектории полотна нет препятствий.
- Если кусторез наткнулся на препятствие или в полотно попал посторонний предмет, немедленно остановите его, снимите с него аккумулятор и проверьте целостность деталей. Не пользуйтесь инструментом, не сделав необходимый ремонт. Не пользуйтесь инструментом, если детали не затянуты или повреждены.
- Следите за своими действиями. Будьте рассудительны.
- Заботливо ухаживайте за кусторезом. Чтобы инструмент работал производительнее и в полной безопасности, следите за чистотой и заточкой полотна. Смазывайте и меняйте аксессуары в соответствии с инструкциями. Следите за тем, чтобы ручки инструмента были всегда сухими и чистыми, чтобы на них не оставалось следов масла или жира.

- Проверяйте целостность деталей. Прежде чем продолжать пользоваться инструментом, проверьте рабочее состояние поврежденных деталей или аксессуаров. Проверяйте линейность подвижных деталей. Проверяйте целостность всех деталей. Проверяйте сборку инструмента и все элементы, от которых зависит его работа. Чехол полотна или любая другая деталь должны быть отремонтированы или заменены в Центре технического обслуживания Ryobi, если только в настоящем руководстве по эксплуатации нет других указаний.

- Во избежание порезов держите руки подальше от полотна.

Не пытайтесь вынимать из работающего кустореза остатки кустов и не держите руками кусты во время работы. Прежде чем вынимать застрявший куст из инструмента, убедитесь, что курок выключателя отпущен и аккумулятор снят. Когда берете инструмент, не дотрагивайтесь до полотна.



### ПРЕДУПРЕЖДЕНИЕ

После выключения инструмента полотно продолжает работать по инерции несколько секунд.

- Держите руки, лицо и ноги подальше от подвижных частей. Не дотрагивайтесь до полотна и не пытайтесь остановить его во время работы.
- При переходе с одного рабочего места на другое выключайте мотор.
- Не оставляйте в инструменте опилки и остатки кустов. Полотно может заблокироваться.
- Во избежание повреждений и неразрешенного пользования инструментом, храните его в сухом месте, на высоте или под замком. Храните инструмент в местах недоступных детям и неопытным работникам.
- В нерабочее время зачехляйте полотно кустореза.
- Не окунайте кусторез в воду и другие жидкости и ничем не опрыскивайте его. Следите за тем, чтобы ручки инструмента были всегда сухими и чистыми, чтобы на них не оставалось обрезков кустов. Чистите инструмент после каждого использования. Следуйте инструкциям из раздела "Хранение кустореза".
- Перед транспортировкой проверьте крепление деталей инструмента.
- Храните настоящее руководство. Регулярно перечитывайте его и информируйте других пользователей. Одалживая инструмент, прикладывайте к нему настоящее руководство по эксплуатации.

### РЕМОНТ

- Поручайте ремонт инструмента квалифицированному специалисту. Обслуживание и ремонт, производимые неквалифицированными техниками, ведут к травмам и поломке инструмента. Несоблюдение этого правила аннулирует гарантию на инструмент.



**Русский (Перевод из первоначальных инструкций)**

- При обслуживании пользуйтесь только марочными запчастями. Соблюдайте инструкции из раздела "Обслуживание" настоящего руководства. Это поможет избежать тяжелых травм и поломки инструмента. Несоблюдение этого правила аннулирует гарантию на инструмент.
- Зубья полотна нельзя менять по одному; при необходимости заменяйте все полотно.

**ПРАВИЛА ТЕХНИКИ БЕЗОПАСНОСТИ ДЛЯ АККУМУЛЯТОРНЫХ ИНСТРУМЕНТОВ**

- Прежде чем устанавливать аккумулятор, проверьте, чтобы выключатель стоял в положении ВЫКЛ или был заблокирован. Установка аккумулятора на включенный инструмент ведет к несчастным случаям.
- Заряжайте аккумулятор только в зарядном устройстве, рекомендованном изготовителем. Зарядное устройство для одних аккумуляторов может вызвать пожар при использовании с другим типом аккумуляторов.
- Инструмент должен работать только на специально предназначенном для него аккумуляторе. Использование других аккумуляторов может вызвать пожар.
- В нерабочее время держите аккумулятор подальше от металлических предметов, таких как скрепки, монеты,

ключи, винты, гвозди, и любых других предметов, которые могут замкнуть контакты аккумулятора. Короткое замыкание клемм аккумулятора может вызвать ожоги или пожар.

- Избегайте контакта с электролитом в случае его утечки. В случае случайного контакта с электролитом немедленно промойте пораженное место чистой водой. Если электролит попал в глаза, обратитесь к врачу. Электролит может вызвать раздражение или ожог.
- Перед регулировкой, сменой аксессуаров и укладкой на хранение снимайте аккумулятор с инструмента. Это поможет избежать случайного запуска инструмента.

**ПРЕДУПРЕЖДЕНИЕ**

Если в комплекте не хватает деталей, не пользуйтесь инструментом, не установив их. Несоблюдение этой инструкции может повлечь тяжелые травмы.

**ХРАНИТЕ НАСТОЯЩИЕ ИНСТРУКЦИИ ПО ТЕХНИКЕ БЕЗОПАСНОСТИ. РЕГУЛЯРНО ПЕРЕЧИТЫВАЙТЕ ИХ И ИНФОРМИРУЙТЕ ДРУГИХ ПОЛЬЗОВАТЕЛЕЙ. ОДАЛЖИВАЯ ИНСТРУМЕНТ, ПРИКЛАДЫВАЙТЕ К НЕМУ НАСТОЯЩЕЕ РУКОВОДСТВО ПО ЭКСПЛУАТАЦИИ.**

**ОБЩИЕ ХАРАКТЕРИСТИКИ**

Model	CNT1850B	CNT1850P	CNT1850LB	CNT1850LC
Мотор	18V			
Скорость на холостом ходу	1 200 об/мин			
Длина полотна	457 мм			
Мощность резки	10 mm			
Уровень измеренного звукового давления	$L_{pA}=71\text{dB(A)}$ , $K_{pA}=3\text{dB(A)}$			
Уровень измеренной звуковой мощности	$L_{WA}=91\text{dB(A)}$ , $K_{WA}=3\text{dB(A)}$			
Уровень вибрации	$ah=1.0\text{m/s}^2$ , $K=1.5\text{ m/s}^2$			
Вес (с аккумулятором)	3,2 кг			
Аккумулятор*	2 x BPP1817M	1 x BPP1817M	2 x BPL1820	1 x BPL1815
Совместимый Пакет Батарей	BPP-1817M / BPP-1815M / BPP-1817MG / ABP1801 / ABP1802 / BPL-1815 / BPL-1820 / BPL-1820G			
Зарядное устройство*	1 x BC1815SM	1 x BC1815SM	1 x BCL1800	1 x BCL1800
Совместимое Зарядное устройство	BC-1800 / BC-1800M / BC-1815S / BC-1815SMG / BCL1418 / ACR-1800 / BCL-1800 / BCL-1800G			

**Русский (Перевод из первоначальных инструкций)****ОПИСАНИЕ****Рис. 1**

- A. ЧЕХОЛ ПОЛОТНА
- B. ОТРАЖАТЕЛЬ
- C. ПЕРЕДНЯЯ РУКОЯТКА
- D. КНОПКА РАЗБЛОКИРОВКИ КУРКА
- E. ЗАДНЯЯ РУКОЯТКА
- F. АККУМУЛЯТОР
- G. ПОЛОТНО
- H. ПЕРЕДНЯЯ ГАШЕТКА
- I. ОСНОВНОЙ КУРОК

**Рис. 2**

- A. АККУМУЛЯТОР
- B. ЗАСТЕЖКИ

**Рис. 3**

- A. ПЕРЕДНЯЯ РУКОЯТКА
- B. ПЕРЕДНЯЯ ГАШЕТКА
- C. КНОПКА РАЗБЛОКИРОВКИ КУРКА
- D. КУРОК

**Рис. 6**

- A. ВИНТ КАРТЕРА ПОЛОТНА
- B. КРЫШКА КАРТЕРА ПОЛОТНА

**Рис. 7**

- A. ВИНТ КРЕПЛЕНИЯ ПОЛОТНА
- B. СБОРНАЯ ПЛАСТИНА
- C. СТОПОРНАЯ ШАЙБА
- D. ПЛОСКАЯ ШАЙБА
- E. УДЕРЖИВАЮЩАЯ ПЛАСТИНА
- F. ОСНОВАНИЕ ПОЛОТНА
- G. УШКИ
- H. КУЛАЧКИ
- I. ШТЫРИ

**Рис. 9**

- A. ЗУБЬЯ ПОЛОТНА
- B. СТРЕЛОЧНЫЕ ЗУБЬЯ

**Рис. 10**

- A. ЧЕХОЛ ПОЛОТНА

**РАБОТА****УСТАНОВКА АККУМУЛЯТОРА**

- Вставьте аккумулятор в триммер. Для этого совместите пазы аккумулятора с ребрами триммера. См. Рис. 2.
- Перед началом работы проверьте, чтобы застежки с двух сторон аккумулятора застегнулись и чтобы аккумулятор был правильно вставлен в триммер.

**СНЯТИЕ АККУМУЛЯТОРА**

- Чтобы снять аккумулятор с триммера, нажмите на застежки с обеих сторон аккумулятора. См. Рис. 2.
- Снимите аккумулятор с триммера.

**ПРЕДОСТЕРЕЖЕНИЕ**

Вставляя аккумулятор в триммер, проверяйте, чтобы его пазы совпадали с ребрами в триммере и чтобы застежки правильно застегнулись. Неправильная установка аккумулятора может повредить внутренние детали.

**ЗАПУСК КУСТОРЕЗА**

- Снимите чехол с полотна.
- Для большей безопасности кусторез имеет ручку-выключатель на передней ручке. Чтобы запустить инструмент, надо одновременно нажать на курок и на ручку-выключатель. При работе держите основную ручку одной рукой, чтобы легко нажимать на кнопку разблокировки курка и на сам курок, а другой рукой крепко держите переднюю ручку, чтобы удерживать ручку-выключатель.
- После нажатия на курок можно отпустить кнопку разблокировки курка. Пока курок нажат, он не заблокируется.

**ОСТАНОВКА КУСТОРЕЗА**

- Чтобы остановить кусторез, отпустите курок.
- Когда курок отпущен, кнопка блокировки автоматически блокирует курок.

**СОВЕТЫ ПО ИСПОЛЬЗОВАНИЮ**

- Не форсируйте инструмент в стрижке слишком густых кустов. Полотно может согнуться и замедлить ход. Если полотно замедляет свой ход, стригите медленнее.
- Не пытайтесь стричь стволы или ветки толще 10 мм и прочие слишком крупные для зубьев полотна поросли. Отрезайте толстые ветки ручной пилой или секатором.
- Для очень точной стрижки кустарника рекомендуется пользоваться веревкой. Определите нужный уровень стрижки. Натяните веревку вдоль кустарника на этом уровне. Стригите кустарник прямо над натянутой веревкой как показано на рис. 4. Стригите бока кустарника под прямым углом (см. рис. 5). Тогда стрижка будет ровной. Если зубья полотна заедают, остановите мотор, подождите пока полотно полностью остановится и снимите аккумулятор, прежде чем вынимать из полотна застрявшие ветки.
- При стрижке колючего кустарника надевайте перчатки. При стрижке молодого кустарника делайте кусторезом широкие движения, чтобы его зубья ухватили ветки. При стрижке взрослого кустарника, наоборот, делайте возвратно-поступательные движения, т.к. его ветки толще.
- Сила вибрации при фактическом применении инструмента может отличаться от заявленного общего значения в зависимости от способа использования инструмента. Необходимо обеспечить меры безопасности для защиты пользователя с учетом предполагаемого воздействия во время использования

## Русский (Перевод из первоначальных инструкций)

инструмента. Следует учесть все этапы рабочего цикла, например выключение инструмента или работа на холостом ходу в дополнение к времени переключения.



### ОПАСНОСТЬ

Если зубья кустореза дотронулись до электрических проводов, НЕ ДОТРАГИВАЙТЕСЬ ДО ПОЛОТНА! ОНО МОЖЕТ ЭЛЕКТРИЗОВАТЬСЯ. ЭТО ОЧЕНЬ ОПАСНО. Держите кусторез за основную изолированную ручку и аккуратно отложите его подальше. Отключите питание задетого электропровода, прежде чем вынимать его из зубьев полотна. Несоблюдение этого правила техники безопасности может повлечь за собой тяжелые травмы.



### ПРЕДУПРЕЖДЕНИЕ

Очистите зону стрижки перед работой. Убирайте шнуры питания, электропровода и веревки. Они могут попасть в зубья полотна и вызвать тяжелые травмы.



### ПРЕДУПРЕЖДЕНИЕ

Никогда не используйте растворителями для чистки пластмассовых деталей. Большинство пластмасс может повредиться от обычных растворителей. Для удаления грязи, масла, жира, пыли и т.д. пользуйтесь чистой тряпкой. В случае смены деталей пользуйтесь только марочными запчастями Ryobi. Использование любых других запчастей может представлять опасность или повредить инструмент.



### ПРЕДОСТЕРЕЖЕНИЕ

Пластмассовые детали никогда не должны обрабатываться тормозной жидкостью, бензином, нефтепродуктами, едкими маслами и т.д. Эти химикаты содержат вещества, которые могут испортить, ослабить или разрушить пластмассу.

## ОБСЛУЖИВАНИЕ И РЕМОНТ

### СМЕНА ПОЛОТНА



### ПРЕДУПРЕЖДЕНИЕ

Зубья полотна очень острые. При манипуляциях полотна никогда не запускайте пальцы в зубья и избегайте рабочих положений, в которых пальцы или руки могут в них попасть. НИКОГДА не дотрагивайтесь до зубьев полотна и не обслуживайте кусторез, если аккумулятор не снят.

### СНЯТИЕ ПОЛОТНА (Рис. 6 и 7.)

- Снимите аккумулятор с кустореза.
- Переверните кусторез на верстаке и снимите четыре винта (4) картера подшипников.
- Снимите крышку картера подшипников (см. рис. 6).

- Снимите пластину, вставленную между двух штырей (см. рис. 7).
- Снимите стопорную шайбу, плоскую шайбу и удерживающую пластину (см. рис. 7).
- Совместите кулачки.

**ПРИМЕЧАНИЕ:** ушки нельзя снять, пока они не вышли из пазов кулачков.

- Снимите четыре винта (4), держащие полотно.
- Полотно кустореза заканчивается двумя овальными ушками. Совместите ушки полотна с их отделением. Выньте полотно из картера кустореза.

### УСТАНОВКА ПОЛОТНА (Рис. 6 и 7.)

- Совместите кулачки.
- Вставьте новое полотно, чтобы его ушки правильно вошли в отделение картера. Проверните полотно, чтобы оно вошло ниже уровня нижнего кулачка.

**ПРИМЕЧАНИЕ:** Когда все детали правильно расположены, полотно свободно входит в картер мотора.

- Вставьте на место и крепко затяните четыре винта (4) полотна.
- Установите на место удерживающую пластину, плоскую и стопорную шайбы.
- Установите пластину над двумя штырями.
- Установите на место крышку картера и затяните 4 соответствующие винта. Затяните их потуже.



### ПРЕДУПРЕЖДЕНИЕ

Прежде чем устанавливать аккумулятор и запускать кусторез, проверьте крепление картера подшипников. В противном случае внутренние детали кустореза могут вызвать несчастный случай или удар током, ведущий к тяжелым травмам.

**ПРИМЕЧАНИЕ:** Если после установки полотно изгибается, снова проделайте этапы "Снятие полотна" и "Установка полотна".

## ОБСЛУЖИВАНИЕ ПОЛОТНА КУСТОРЕЗА



### ПРЕДУПРЕЖДЕНИЕ

Не забывайте, что аккумуляторные инструменты всегда готовы к работе, т.к. их не надо включать в сеть. Во избежание тяжелых травм, при обслуживании и смене полотна всегда снимайте аккумулятор и будьте крайне бдительны.



### ПРЕДУПРЕЖДЕНИЕ

Во избежание тяжелых травм, перед ремонтом, чисткой или разборкой инструмента снимайте с него аккумулятор.

## ОБСЛУЖИВАНИЕ ПОЛОТНА

- Смазывайте полотно после каждого использования.
- Регулярно проверяйте износ и целостность зубьев.
- При замене пользуйтесь только марочными полотнами.

## Русский (Перевод из первоначальных инструкций)

### СМАЗКА ПОЛОТНА

- Снимите аккумулятор с кустореза.
- Для большей производительности и продления срока службы полотна смазывайте его до и после каждого использования. Перед смазкой полотна снимите аккумулятор и положите кусторез на ровную поверхность. Нанесите легкое моторное масло на верхний край полотна как показано на рис. 8.
- При необходимости смазывайте полотно в перерывах между работой. В этом случае остановите кусторез, снимите аккумулятор и смажьте полотно. После смазки продолжайте работу. Никогда не смазывайте полотно работающего кустореза.

### ЗАТОЧКА ПОЛОТНА

- Дайте зубьям полотна полностью остановиться в положении, показанном на рис. 9. В этом положении открывается достаточное место между режущими и защитными зубьями.
- Снимите аккумулятор с кустореза.
- Зажмите полотно в тисках и заточите открытую плоскость зубьев полукруглым напильником длиной 203 мм и диаметром 6,4 или 5,6 мм. При заточке не меняйте угол зубьев.
- Выньте кусторез из тисков, установите аккумулятор и запустите его. Снова остановите кусторез в положении, чтобы открылся доступ к еще не заточенным сторонам зубьев.
- Снимите аккумулятор и заточите эти стороны зубьев как описано выше.

### СМАЗКА КУСТОРЕЗА

Все подшипники были смазаны на заводе высококачественной смазкой на весь срок службы инструмента в нормальном режиме работы. Инструмент не нуждается в дополнительной смазке.



#### ПРЕДУПРЕЖДЕНИЕ

Не пытайтесь модифицировать инструмент или устанавливать на него не рекомендованные в настоящем руководстве аксессуары. Подобные модификации и преобразования представляют собой неправильное использование инструмента и могут создать опасные ситуации, ведущие к тяжелым травмам.



#### ПРЕДУПРЕЖДЕНИЕ

Регулярно осматривайте инструмент и проверяйте целостность его деталей и их крепеж. Во избежание тяжелых травм, проверяйте затяжку всех винтов и крепеж всех деталей.

### ОБСЛУЖИВАНИЕ КУСТОРЕЗА

- Снимите аккумулятор.



#### ПРЕДУПРЕЖДЕНИЕ

Во избежание тяжелых травм, перед ремонтом, чисткой или разборкой инструмента снимайте с него аккумулятор.

- Очистите кусторез тряпкой с моющим средством.
- Не пользуйтесь сильными моющими средствами для чистки пластмассового картера и ручек. Они могут повредиться от различных ароматических масел, например хвойных или лимонных, а также от растворителей, например от керосина.
- Осторожно! Влажность может вызвать удар током. Вытирайте инструмент мягкой сухой тряпкой.
- Для чистки вентиляционных жалюзи картеров аккумулятора и мотора пользуйтесь щеточкой или воздухом из малоомощного пылесоса.
- Следите за тем, чтобы вентиляционные жалюзи никогда не забивались.

### ХРАНЕНИЕ КУСТОРЕЗА

- Перед укладкой на хранение тщательно очистите кусторез. Храните кусторез в сухом проветриваемом помещении, вне пределов досягаемости детей. Не держите его рядом с коррозионными веществами, такими как садовые химикаты или размораживающая соль.
- Перед укладкой на хранение всегда зачехляйте полотно как показано на рис. 10.
- Храните и заряжайте аккумулятор в прохладном месте. Температуры выше и ниже комнатной сокращают срок службы аккумулятора.
- Никогда не храните разряженные аккумуляторы. После использования дайте аккумулятору остыть и сразу зарядите его.
- Со временем аккумуляторы теряют силу зарядки. Чем выше температура, тем быстрее аккумулятор теряет силу зарядки. При продолжительном простое кустореза, заряжайте аккумулятор каждые месяц или два. Это продлит срок его службы.

### ОБРАЩЕНИЕ С ОТХОДАМИ

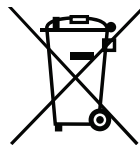

Не выбрасывайте электрический инструмент вместе с хозяйственными отходами! Сдавайте его в специальные центры по переработке. Ознакомьтесь с процедурами сдачи на переработку у местных властей или у дилера.

### Транспортировка:

Категорически не допускается падение и любые механические воздействия на упаковку при транспортировке.

При разгрузке/погрузке не допускается использование любого вида техники, работающей по принципу зажима упаковки.

### Хранение:

Необходимо хранить в сухом месте.

Необходимо хранить вдали от источников повышенных температур и воздействия солнечных лучей.

При хранении необходимо избегать резкого перепада температур.

Хранение без упаковки не допускается.

### Срок службы изделия:

Срок службы изделия составляет 5 лет.

Не рекомендуется к эксплуатации по истечении 5 лет хранения с даты изготовления без предварительной проверки.

**Дата изготовления** (код даты) отштампован на поверхности корпуса изделия.

Пример:

W17 Y2015, где Y2015 - год изготовления

W17 – неделя изготовления

Определить месяц изготовления можно согласно приведенной ниже таблице, на примере 2015 года.

**Обратите внимание!** Количество недель в месяце различается от года в год.

Месяц	Январь	Февраль	Март	Апрель	Май	Июнь	Июль	Август	Сентябрь	Октябрь	Ноябрь	Декабрь	Год
Неделя	01	05	09	14	18	22	27	31	36	40	44	49	2015
	02	06	10	15	19	23	28	32	37	41	45	50	
	03	07	11	16	20	24	29	33	38	42	46	51	
	04	08	12	17	21	25	30	34	39	43	47	52	
	05	09	13	18	22	26	31	35	40	44	48	53	
			14			27							

## Română (Traducere din versiunea originală a instrucțiunilor)

## MĂSURI DE SIGURANȚĂ



## AVERTISMENT

Acest aparat funcționează cu o baterie ONE+.

În timpul utilizării aparatelor electrice, trebuie să respectați măsurile de siguranță de bază pentru a reduce riscurile de incendii, electrocutare și de răniri corporale.



Citiți manualul de utilizare și respectați toate avertismentele și măsurile de siguranță.



Purtați protecții auditive și oculare.



Nu utilizați aparatul pe ploaie!



Purtați îmbrăcăminte și cizme de protecție.



Purtați mănuși de lucru groase și aderente.



Țineți vizitatorii la o distanță de cel puțin 15 m de zona de lucru.



Acest aparat este conform cu ansamblul normelor reglementare din țara din UE în care a fost cumpărat.



Marcaj de conformitate EurAsian.



Semn de conformitate ucrainean

## MĂSURI DE SIGURANȚĂ GENERALE



## AVERTISMENT

Citiți, cu atenție, toate avertismentele și toate instrucțiunile. Nerespectarea acestor instrucțiuni ar putea provoca accidente cum ar fi incendii, electrocutare și/sau răniri corporale grave.

- Păstrați aceste avertismente și instrucțiuni, pentru a le putea consulta ulterior.

Termenul "mașină electrică" utilizat în măsurile de siguranță de mai jos se referă atât la mașinile electrice care se conectează la priză, cât și la mașinile electrice fără fir.

## MEDIUL DE LUCRU

- Aveți grijă ca locul de muncă să fie tot timpul curat și bine iluminat. Spațiile înghesuite și întunecate sunt propice accidentelor.
- Nu utilizați mașini electrice într-un mediu exploziv, de exemplu în apropiere de lichide, gaze sau prafuri inflamabile. Scânteele provenite de la mașinile electrice le pot incendia și pot provoca o explozie.

- Țineți copiii, vizitatorii și animalele domestice la distanță de locul de muncă atunci când folosiți o mașină electrică. Aceștia ar putea să vă distragă atenția și să pierdeți controlul mașinii.

## SIGURANȚA PERSONALĂ

- Fiți vigilenți. Priviți cu atenție ceea ce faceți și utilizați mașinile electrice cu discernământ. Nu utilizați mașina electrică dacă sunteți obosit, ați băut alcool sau ați consumat droguri, sau dacă luați medicamente. Nu uitați niciodată că o secundă de neatenție este suficientă pentru a vă răni foarte grav.
- Purtați un echipament de protecție. Protejați-vă întotdeauna ochii. În funcție de condiții, purtați și o mască antipraf, încălțăminte antiderapantă, o cască sau protecții auditive pentru a evita riscurile de răniri corporale grave.
- Evitați orice pornire involuntară. Asigurați-vă că întrerupătorul este în poziția "oprit" înainte de a introduce aparatul dumneavoastră în priză și/sau de a introduce bateria, precum și când apucați sau transportați aparatul. Pentru a evita riscurile de accident, nu deplasați niciodată mașina ținând degetul pe trăgaci și nu o conectați la priză dacă întrerupătorul este în poziția "pornit".
- Scoateți cheile de strângere înainte de a porni mașina. O cheie de strângere care a rămas prinsă de un element mobil al mașinii poate provoca răniri corporale grave.
- Nu întindeți brațul prea departe. Sprijiniți-vă bine pe picioare. O poziție de lucru stabilă vă permite să controlați mai bine aparatul în cazul unor evenimente neașteptate.
- Purtați îmbrăcăminte adecvată. Nu purtați haine largi sau bijuterii. Aveți grijă să vă țineți la distanță de piesele mobile părul, îmbrăcăminte și mâinile. Hainele largi, bijuteriile și părul lung se pot agăța în elementele mobile.
- Dacă mașina este livrată cu un sistem de aspirare a prafului, aveți grijă ca acesta să fie instalat și utilizat corect. Evitați astfel riscurile de accidente.

## UTILIZAREA ȘI ÎNTREȚINEREA MAȘINILOR ELECTRICE

- Nu forțați aparatul. Utilizați aparate adaptate lucrului pe care doriți să-l faceți. Mașina dumneavoastră electrică va fi mai eficientă și mai sigură dacă o utilizați în regimul pentru care a fost concepută.
- Nu utilizați o mașină electrică dacă întrerupătorul nu permite pornirea și oprirea acesteia. O mașină care nu poate fi pornită și oprită corect este periculoasă și trebuie să fie obligatoriu reparată.
- Scoateți aparatul dumneavoastră din priză sau scoateți bateria din aparat înainte de a efectua reglajele, de a schimba accesoriile sau de a depozita aparatul dumneavoastră. Veți reduce astfel riscurile de pornire involuntară a mașinii.
- Păstrați mașinile electrice într-un loc unde nu sunt la îndemâna copiilor. Nu lăsați persoane care nu sunt familiarizate cu mașina sau care nu au luat la cunoștință aceste măsuri de siguranță să folosească mașina. Mașinile electrice sunt periculoase în mâna persoanelor fără experiență.



## Română (Traducere din versiunea originală a instrucțiunilor)

- Întrețineți cu grijă mașinile. Controlați alinierea pieselor mobile. Verificați dacă nicio piesă nu este spartă. Controlați montarea și toate celelalte elemente care ar putea afecta funcționarea mașinii. Dacă există piese defecte, reparați mașina înainte de a o utiliza. Numeroase accidente se produc din cauza unei întrețineri necorespunzătoare a mașinilor.
- Păstrați-vă sculele curate și bine ascuțite. O sculă de tăiere bine ascuțită și curată riscă mai puțin să se blocheze și puteți astfel să-i păstrați mai bine controlul.
- Respectați aceste măsuri de siguranță atunci când folosiți mașina, accesoriile, vârfurile, etc. și țineți cont de caracteristicile specifice mașinii dumneavoastră, de spațiul de lucru și de operațiunile de efectuat. Pentru a evita situațiile periculoase, folosiți mașina numai pentru lucrările pentru care a fost concepută.

**ÎNȚEȚINERE**

- Orice reparație trebuie să fie efectuată de către un tehnician calificat, utilizând numai piese de schimb originale. Veți putea astfel să vă utilizați mașina electrică în deplină siguranță.

**AVERTIZĂRI DE SIGURANȚĂ A MAȘINII DE TUNS GARD VIU CU PROTECȚIE**

- Țineți părțile corpului departe de lama de tăiere. Nu îndepărtați materialul tăiat sau nu țineți materialul de tăiat atunci când lamele sunt în mișcare. Asigurați-vă că o opriți atunci când doriți să îndepărtați materialul blocat. Un moment de neatenție în timp ce operați mașina de tuns cu protecție poate rezulta într-o vătămare personală gravă.
- Purtați mașina de tuns cu protecție de mâner cu lamele de tăiat oprite. Atunci când o transportați sau o depozitați așezați mereu capacul de protecție a dispozitivului de tăiat. Mânuirea corespunzătoare va reduce vătămarea personală de la lamele de tăiat.
- Țineți deoparte cablul de zona de tăiere. În timpul operării cablul ar putea fi ascuns în tufișuri și poate fi accidental tăiat de lamă.

**ÎNAINTE DE A UTILIZA APARATUL, CITIȚI TOATE MĂSURILE DE SIGURANȚĂ.**

- Citiți cu atenție toate măsurile de siguranță. Obișnuiți-vă cu aparatul și cu funcționarea acestuia.
- Nu utilizați aparatul dacă sunteți obosit, bolnav, ați băut alcool sau ați consumat droguri, sau dacă luați medicamente.
- Verificați starea aparatului înainte de utilizare. Înlocuiți piesele deteriorate. Asigurați-vă că nu există scurgeri de lichid din baterie.
- Asigurați-vă că toate piesele de fixare și apărătoarele sunt montate și strânse corect. Înlocuiți orice lamă sau altă piesă fisurată, știrbită sau deteriorată. Asigurați-vă că lama este instalată corect și fixată solid. Veți evita astfel riscurile de răniri corporale grave ale utilizatorului sau ale vizitatorilor și riscurile de deteriorare a aparatului.

- Utilizați unelte adecvate. Folosiți aparatul de tuns gard viu numai pentru lucrările pentru care a fost conceput.
- Nu utilizați aparatul de tuns gard viu dacă întrerupătorul nu permite pornirea și oprirea acestuia.  
O mașină care nu poate fi pornită și oprită corect este periculoasă și trebuie să fie obligatoriu reparată.
- Curățați zona de tăiere înainte de a utiliza mașina. Îndepărtați cablurile, firele electrice, sforile și alte elemente care ar putea să se prindă în lamă.
- Copiii, vizitatorii și animalele domestice trebuie să stea la distanță de locul de muncă. Țineți copii, vizitatorii și animalele la o distanță de cel puțin 15 m deoarece ar putea fi proiectate obiecte în timpul tăierii. Se recomandă ca vizitatorii să poarte protecții oculare. Dacă o persoană se apropie de dumneavoastră în timpul tăierii, opriți imediat aparatul de tuns gard viu.
- Pentru a evita riscurile de electrocutare, nu expuneți încărcătorul la ploaie sau la umiditate.
- Nu utilizați aparatul de tuns gard viu dacă aveți mâinile ude.
- Utilizarea aparatului de tuns gard viu este interzisă copiilor sub 15 ani sau persoanelor fără experiență.
- Pentru a reduce riscurile de leziuni oculare grave, purtați întotdeauna ochelari de protecție atunci când folosiți aparatul de tuns gard viu.
- Purtați un ecran facial sau o mască antiplaf dacă tăierea generează praf.
- Purtați îmbrăcămintea adecvată. Nu purtați haine largi sau bijuterii care se pot agăța în elementele mobile. Vă recomandăm să utilizați mănuși de cauciuc și încălțăminte antiderapantă când lucrați afară.
- Dacă aveți părul lung, prindeți-l deasupra nivelului umerilor pentru a evita prinderea părului în elementele în mișcare.
- Nu expuneți o mașină electrică sau o baterie la ploaie sau la umiditate.
- Când transportați sau depozitați aparatul de tuns gard viu, asigurați-vă că teaca de protecție a lamei este montată corect.
- Fiți întotdeauna atent la cele din jur și rămâneți vigilent: zgomotul aparatului pornit poate acoperi alte zgomote.
- Obișnuiți-vă să verificați că nu ați uitat chei de strângere pe aparat înainte de a-l pune în funcțiune.
- Verificați întotdeauna dacă mânerele și sistemele de protecție sunt instalate corect înainte de a utiliza aparatul.
- Nu utilizați niciodată aparatul dacă lipsesc unele piese sau dacă au fost instalate alte piese sau accesorii decât cele originale.
- Nu utilizați mașini electrice într-un mediu exploziv, de exemplu în apropiere de lichide, gaze sau prafuri inflamabile. Scânteile provenite de la mașinile electrice le pot incendia și pot provoca o explozie.



## Română (Traducere din versiunea originală a instrucțiunilor)

## MĂSURI PENTRU UTILIZAREA APARATULUI DE TUNS GARD VIU

- Nu utilizați aparatul de tuns gard viu dacă mânerul din față nu este montat. Țineți aparatul cu ambele mâini când îl utilizați.
- Pentru a evita riscurile de pornire accidentală, nu deplasați aparatul ținând degetul pe trăgaci.
- Fiți vigilent. Uitați-vă atent la ceea ce faceți și bazați-vă pe discernământul dumneavoastră.
- Purtați un pantalon gros, încălțăminte de siguranță antiderapante și mănuși. Nu purtați pantaloni scurți, sandale și nu utilizați aparatul de tuns gard viu dacă sunteți desculț.
- Nu utilizați acest aparat într-o zonă iluminată slab. Asigurați-vă că spațiul de lucru este bine iluminat (de lumina zilei sau lumină artificială).
- Aveți grijă să vă păstrați întotdeauna echilibrul și nu folosiți aparatul pe un suport instabil. Țineți-vă bine pe picioare și nu întindeți brațul prea departe. Nu utilizați aparatul pe o scară.
- Nu forțați mașina. Mașina dumneavoastră va fi mai eficace și mai sigură dacă o utilizați în regimul pentru care a fost concepută.
- Eliberați trăgaciul, așteptați ca motorul să se oprească complet apoi scoateți bateria înainte de a curăța aparatul, de a-l repara sau de a efectua reglaje.
- Acest aparat de tuns gard viu servește numai la tunderea gardurilor vii, a tufșurilor și arbuștilor. Nu utilizați acest aparat în alte scopuri.
- Înainte de a porni aparatul, asigurați-vă că lama nu va întâlni obstacole.
- Dacă aparatul de tuns gard viu lovește un obstacol sau dacă un obiect se prinde în lamă, opriți imediat aparatul, scoateți bateria și verificați dacă nu s-a deteriorat vreă piesă. Nu utilizați aparatul înainte de a efectua reparațiile necesare. Nu utilizați aparatul dacă unele piese nu sunt fixate corect sau dacă sunt deteriorate.
- Acorțați atenție la ceea ce faceți. Bazați-vă pe discernământul dumneavoastră.
- Întrețineți cu grijă aparatul de tuns gard viu. Asigurați-vă că lama este curată și bine ascuțită pentru ca aparatul de tuns gard viu să fie performant și să poată fi utilizat în deplină siguranță.
 

Ungeți și schimbați accesoriile conform instrucțiunilor. Aveți grijă ca mânerul să fie întotdeauna uscate, curate, fără urme de ulei sau de grăsime.
- Verificați că nici o piesă nu este deteriorată. Înainte de a continua să utilizați mașina, verificați dacă o piesă sau un accesoriu deteriorat poate continua să funcționeze sau să-și îndeplinească funcția. Controlați alinierea pieselor mobile. Verificați că nici o piesă nu este spartă. Controlați montajul și toate celelalte elemente ce ar putea afecta funcționarea mașinii. O apărătoare sau orice altă piesă defectă trebuie reparată sau înlocuită într-un Centru Service Agreat Ryobi cu excepția indicațiilor contrare din acest manual de utilizare.
- Pentru a evita să vă tăiați, țineți-vă mâinile la distanță de lamă. Nu încercați să scoateți materialul tăiat sau să

țineți materialul de tăiat cu mâna atunci când lama este în rotație. Asigurați-vă că bateria a fost scoasă și că trăgaciul este eliberat înainte de a scoate un element blocat în lamă. Aveți grijă să nu atingeți lama atunci când prindeți aparatul.



## AVERTISMENT

Lama se invârte din inerție încă câteva secunde după oprirea aparatului.

- Țineți-vă mâinile, fața și picioarele la distanță de piesele mobile. Nu încercați să atingeți sau să opriți lama atunci când aceasta este în rotație.
- Opriți întotdeauna motorul atunci când nu tăiați sau în timp ce vă deplasați de la o zonă de tăiere la alta.
- Nu lăsați deșeuri de tăiere sau alte materiale să se acumuleze pe aparat. Acestea ar putea obstrucționa lama.
- Păstrați aparatul într-un loc uscat, situat la înălțime sau închis cu cheia pentru a evita orice utilizare abuzivă sau orice deteriorare. Asigurați-vă că aparatul este păstrat într-un loc unde copiii și persoanele fără experiență nu au acces.
- Montați teaca de protecție a lamei atunci când nu folosiți aparatul de tuns gard viu.
- Nu scufundați aparatul în apă sau în orice alt lichid și nu îl stropiți. Asigurați-vă că mânerul sunt totdeauna uscate, curate și fără deșeuri de tăiere. Curățați aparatul după fiecare utilizare. Consultați măsurile de la secțiunea "Păstrarea aparatului de tuns gard viu".
- Asigurați-vă că piesele aparatului sunt strânse corect înainte de a-l transporta.
- Păstrați aceste instrucțiuni. Consultați-le regulat și utilizați-le pentru a informa alți utilizatori eventuali. Dacă împrumuțați aparatul, împrumuțați de asemenea și prezentul manual.

## REPARAȚII

- Reparațiile trebuie să fie făcute de un tehnician calificat. Întreținerea sau reparațiile efectuate de către persoane necalificate pot prezenta risc de răniri corporale grave sau de deteriorare a aparatului. Nerespectarea acestei măsuri anulează garanția aparatului.
- Pentru întreținere, trebuie utilizate numai piese originale. Respectați instrucțiunile ce figurează în secțiunea Întreținere din acest manual. Veți evita astfel riscurile de răniri corporale grave sau riscurile de deteriorare a aparatului. Nerespectarea acestei măsuri anulează garanția aparatului.
- Când înlocuiți lama, trebuie să înlocuiți întreg ansamblul lamei, nu puteți înlocui dinții individual.

## MĂSURI DE SIGURANȚĂ SPECIFICE MAȘINILOR ELECTRICE FĂRĂ FIR

- Asigurați-vă că întrerupătorul este în poziție "oprit" sau este blocat înainte de a introduce bateria. Introducerea unei baterii într-o mașină aflată în poziția "pornit" poate provoca accidente.



## Română (Traducere din versiunea originală a instrucțiunilor)

- Nu încărcați bateria mașinii decât cu încărcătorul recomandat de producător. Un încărcător adaptat la un anumit tip de baterie poate declanșa un incendiu dacă este utilizat cu un alt tip de baterie.
- Pentru o mașină fără fir trebuie să utilizați numai un tip de baterie specific. Utilizarea altor tipuri de baterie poate provoca incendii.
- Când bateria nu este utilizată, țineți-o la distanță de obiectele metalice cum ar fi agrafe de birou, monezi, chei, șuruburi, cuie sau orice alt obiect susceptibil de a face scurtcircuit între bornele bateriei. Scurtcircuitarea bornelor bateriei poate provoca arsuri sau incendii.
- Evitați orice contact cu lichidul din baterie în caz de scurgere a bateriei datorată unei utilizări abuzive. În caz de contact cu lichidul, spălați imediat zona atinsă cu apă curată.  
Dacă vă sunt atinși ochii, consultați de asemenea

un medic. Lichidul proiectat dintr-o baterie poate provoca iritații sau arsuri.

- Scoateți aparatul dumneavoastră din priză sau scoateți bateria din aparat înainte de a efectua reglajele, de a schimba accesorii sau de a depozita aparatul dumneavoastră. Veți reduce astfel riscurile de pornire involuntară a mașinii.

**AVERTISMENT**

Dacă lipsesc piese, nu utilizați acest produs înainte de a le fi înlocuit. Nerespectarea acestei măsuri poate provoca răni corporale grave.

**PĂSTRAȚI ACESTE INSTRUCȚIUNI. CONSULTAȚI-LE REGULAT ȘI UTILIZAȚI-LE PENTRU A INFORMA ALȚI UTILIZATORI EVENTUALI. DACĂ ÎMPRUMUTAȚI APARATUL CUIVA, ÎMPRUMUTAȚI-I ȘI ACEST MANUAL DE UTILIZARE.**

## CARACTERISTICILE PRODUSULUI

Model	CHT1850B	CHT1850P	CHT1850LB	CHT1850LC
Voltage	18V			
Viteza în gol	1200 rot/min			
Cursa lamei	457 mm			
Capacitate de tăiere	10 mm			
Nivel măsurat presiunea acustică	$L_{PA}=71\text{dB(A)}$ , $K_{PA}=3\text{dB(A)}$			
Nivel măsurat putere acustică	$L_{WA}=91\text{dB(A)}$ , $K_{WA}=3\text{dB(A)}$			
Vibrații	$ah= 1.0\text{m/s}^2$ , $K=1.5 \text{m/s}^2$			
Greutate (cu baterie)	3,2 kg			
Baterie*	2 x BPP1817M	1 x BPP1817M	2 x BPL1820	1 x BPL1815
Accumulatori compatibili	BPP-1817M / BPP-1815M / BPP-1817MG / ABP1801 / ABP1802 / BPL-1815 / BPL-1820 / BPL-1820G			
Încărcător*	1 x BC1815SM	1 x BC1815SM	1 x BCL1800	1 x BCL1800
Încărcătoare compatibile	BC-1800 / BC-1800M / BC-1815S / BC-1815SMG / BCL1418 / ACR-1800 / BCL-1800 / BCL-1800G			

## DESCRIERE

Fig. 1

- A. TEACA DE PROTECȚIE A LAMEI
- B. ECRAN DE PROTECȚIE
- C. MÂNER CU ÎNTRERUPĂTOR
- D. BUTON DE DEBLOCARE A TRĂGACIULUI
- E. MÂNER SPATE
- F. BATERIE

- G. LAMĂ
- H. MÂNER AUXILIAR
- I. BUTONUL DE PORNIRE

Fig. 2

- A. BATERIE
- B. LIMBI DE BLOCARE

## Română (Traducere din versiunea originală a instrucțiunilor)

Fig. 3

- A. MÂNER AUXILIAR
- B. MÂNER CU ÎNTERUPĂTOR
- C. BUTON DE DEBLOCARE A TRĂGACIULUI
- D. BUTONUL DE PORNIRE

Fig. 6

- A. ȘURUB AL CARCASEI LAMEI
- B. CAPAC AL CARCASEI LAMEI

Fig. 7

- A. ȘURUB DE FIXARE A LAMEI
- B. PLACĂ DE MONTAJ
- C. ȘAIBĂ GROWER
- D. ȘAIBĂ PLATĂ
- E. PLACĂ DE FIXARE
- F. BAZA LAMEI
- G. TOARTE
- H. CAME
- I. BROȘE

Fig. 9

- A. DINTE AL LAMEI
- B. APĂRĂTOARE

Fig. 10

- A. TEACA DE PROTECȚIE A LAMEI

## FUNCȚIONARE

### INSTALAREA BATERIEI

- Introduceți bateria în aparatul trimmer. Pentru aceasta, aliniați nervurile bateriei cu canalele aparatului trimmer. Vezi figura 2.
- Asigurați-vă că limbile de blocare situate de fiecare parte a bateriei se introduc bine și că bateria este corect fixată înainte de a utiliza aparatul.

### SCOATEREA BATERIEI

- Reparați limbile de blocare ale bateriei și apăsați pe ele pentru a desprinde bateria de trimmer. Vezi figura 2.
- Scoateți bateria din aparat.



#### ATENȚIE

Atunci când introduceți bateria în aparat, asigurați-vă că nervurile bateriei se aliniază corect cu canalele aparatului și că limbile de blocare se înserează corect. O introducere incorectă a bateriei poate deteriora componentele interne ale aparatului.

### PUNEREA ÎN FUNCȚIUNE A APARATULUI DE TUNS GARD VIU

- Scoateți teaca de protecție a lamei.

- Pentru mai multă siguranță, aparatul de tuns gard viu este echipat cu un mâner cu întrerupător situat pe mânerul auxiliar (vezi fig. 3), pe care trebuie să apăsați pentru a pune în funcțiune aparatul în timp ce țineți apăsat trăgaciul. Atunci când utilizați aparatul de tuns gard viu, țineți mânerul principal cu o mână pentru a putea să împingeți ușor butonul de deblocare a trăgaciului în față, apoi apăsați pe trăgaci și cu cealaltă mână țineți ferm mânerul auxiliar pentru a menține apăsat mânerul cu întrerupător.
- După ce ați apăsat pe trăgaci, puteți să eliberați butonul de deblocare. Trăgaciul nu se blochează cât timp îl țineți apăsat.

### OPRIREA APARATULUI DE TUNS GARD VIU

- Eliberați trăgaciul pentru a opri aparatul de tuns gard viu.
- Când eliberați trăgaciul, butonul de deblocare a trăgaciului blochează automat trăgaciul.

### SFATURI DE UTILIZARE

- Nu forțați aparatul încercând să tăiați garduri vii prea dense. Lama se poate îndoi și încetini. Dacă lama încetinește, tăiați mai lent.
- Nu încercați să tăiați tije sau ramuri mai groase de 10 mm, și nici un alt element prea mare pentru a putea fi tăiat de dinții lamei. Pentru a tăia ramurile prea groase, folosiți un ferăstrău de mână sau un ferăstrău de crengi.
- Dacă doriți să tundeți un gard viu cât mai drept, vă recomandăm să folosiți o sfoară: Reparați mai întâi nivelul la care doriți să tundeți gardul viu. Întindeți apoi o sfoară de-a lungul gardului viu la acest nivel.  
Tundeți chiar deasupra sforii întinse, așa cum este ilustrat în figura 4. Tundeți și laturile gardului viu astfel încât partea de sus să fie mai îngustă (vezi fig. 5). Tunsoarea va fi astfel mai uniformă. Dacă dinții se blochează, opriți motorul, așteptați ca lama să se oprească și scoateți bateria înainte de a încerca să scoateți elementele prinse între dinții lamei.
- Purtați mănuși atunci când tundeți garduri vii cu spini. Atunci când tundeți arbuști tineri, efectuați o mișcare largă de măturare cu aparatul de tuns gard viu pentru ca dinții să prindă corect tijele. În schimb, atunci când tăiați arbuști mai bătrâni, efectuați o mișcare de du-te-vino înainte și înapoi pentru că tijele sunt mai dure.
- Emisia de vibrații din timpul operării propriu-zise a uneltei electrice poate diferi de valoarea totală declarată în funcție de modurile de utilizare a uneltei. Trebuie identificate măsuri de siguranță în vederea protejării operatorului care se bazează pe expunerea estimată în condițiile actuale de utilizare (ținând cont de toate părțile ciclului de operare, precum de momentele în care uneltele este oprită și de acelea în care funcționează în gol pe lângă timpul de declanșare)

## Română (Traducere din versiunea originală a instrucțiunilor)

**PERICOL**

Dacă dinții lamei intră în contact cu o linie sau un cablu electric, **NU ATINGEȚI LAMA! ACEASTA POATE DEVENI CONDUCTOARE DE ELECTRICITATE. ACEST LUCRU ESTE EXTREM DE PERICULOS.** Țineți aparatul de tuns gard viu de mânerul principal, care este izolat, și așezați-l cu atenție la distanță de dumneavoastră. Întrerupeți curentul care alimentează linia sau cablul secționat înainte de a-l degaja dintre dinții lamei. Nerespectarea acestei măsuri poate provoca răni corporale grave sau chiar moartea.

**AVERTISMENT**

Curățați zona de tăiere înainte de a utiliza aparatul. Îndepărtați toate obiectele, cum ar fi cabluri de alimentare, fire electrice sau fire care s-ar putea prinde în dinții lamei și să provoace răni corporale grave.

**AVERTISMENT**

Nu utilizați solvenți pentru curățarea pieselor din plastic. Majoritatea pieselor din plastic pot fi deteriorate de solvenții disponibili în comerț. Utilizați o cârpă curată pentru a curăța impuritățile, urmele de ulei și de vaselină etc. de pe aparat. Utilizați numai piese de schimb Ryobi originale în caz de înlocuire a unor piese. Utilizarea altor piese poate prezenta pericol sau poate avaria aparatul.

**ATENȚIE**

Elementele din plastic nu trebui să intre niciodată în contact cu lichid de frână, cu benzină, cu produse petrolifere, cu uleiuri minerale, etc. Aceste produse chimice conțin substanțe care pot deteriora, slăbi sau distruge plasticul.

**ÎNTREȚINEREA ȘI REPARAREA****ÎNLOCUIREA LAMEI****AVERTISMENT**

Dinții lamei sunt foarte tăioși. Atunci când manipulați lama, nu puneți mâinile între dinți și evitați orice poziție în care riscați să vă ciupiți sau să vă tăiați mâinile. Nu atingeți **NICIODATĂ** dinții și nu efectuați nici o operație de întreținere dacă bateria este introdusă în aparat.

**DEMONTAREA LAMEI (Fig. 6 și 7)**

- Scoateți bateria din aparatul de tuns gard viu.
- Așezați aparatul cu capul în jos pe o masă și scoateți cele patru (4) șuruburi ale capacului lamei.
- Scoateți capacul lamei (vezi fig. 6).
- Scoateți placa inserată pe cele două broșe (vezi fig. 7).
- Scoateți șaiba grower, șaiba plată și placa de reținere (vezi fig. 7).

- Aliniați camele.

**REMARCĂ:** toarele nu pot fi ridicate înainte de a fi eliberate din canalele camelor.

- Scoateți cele patru (4) șuruburi care mențin lama în poziție.
- Lama aparatului de tuns gard viu se termină cu niște toarte ovale. Asigurați-vă că toarele lamei sunt aliniate cu locașul lor. Scoateți lama din carcasa aparatului.

**INSTALAREA LAMEI (Fig. 6 și 7)**

- Aliniați camele.
- Introduceți o lamă nouă în carcasa asigurându-vă că toarele intră corect în locașul lor. Rotiți lama astfel încât să intre sub nivelul camei inferioare.  
**REMARCĂ:** Atunci când toate aceste elemente sunt bine aliniate, lama intră fără dificultăți în carcasa motorului.
- Montați cele patru (4) șuruburi ale lamei și strângeți-le bine.
- Montați placa de reținere, șaiba plată și șaiba grower.
- Reintroduceți placa pe cele două broșe.
- Montați capacul lamei cu ajutorul celor 4 șuruburi corespunzătoare. Strângeți bine.

**AVERTISMENT**

Asigurați-vă că capacul lamei este fixat corect înainte de a introduce bateria și a pune aparatul de tuns gard viu în funcțiune.

Dacă nu respectați această măsură, componentele interne pot fi expuse și provoca un accident sau un șoc electric care pot cauza răni grave.

**REMARCĂ:** Dacă lama se îndoaie după ce a fost montată, repetați etapele indicate în secțiunile "Demontarea lamei" și "Instalarea lamei".

**ÎNTREȚINEREA LAMEI APARATULUI DE TUNS GARD VIU****AVERTISMENT**

Nu uitați că aparatele fără fir sunt întotdeauna gata de funcționare, neavând nevoie să fie conectate la priza electrică. Pentru a evita răni corporale grave, scoateți întotdeauna bateria și fiți foarte atent în timpul întreținerii sau înlocuirii lamei.

**AVERTISMENT**

Pentru a evita răni corporale grave, scoateți bateria înainte de a repara, curăța sau demonta elemente ale aparatului.

**ÎNTREȚINEREA LAMEI**

- Lubrifiați lama după fiecare utilizare.
- Verificați regulat gradul de uzură al dinților și asigurați-vă că aceștia nu sunt deteriorați.
- Utilizați întotdeauna lame originale în caz de înlocuire.

## Română (Traducere din versiunea originală a instrucțiunilor)

## LUBRIFIEREA LAMEI

- Scoateți bateria din aparat.
- Pentru o utilizare mai facilă a aparatului și pentru a prelungi durata de viață a lamei, lubrifiați lama înainte și după fiecare utilizare. Înainte de a lubrifia lama, scoateți bateria și așezați aparatul de tuns gard viu pe o suprafață plană. Aplicați un ulei ușor de motor de-a lungul marginii superioare a lamei, așa cum este ilustrat în figura 9.
- Ar putea fi necesar să lubrifiați lama între două ședințe de lucru. În acest caz, opriți aparatul de tuns gard viu, scoateți bateria și lubrifiați lama. Apoi vă puteți relua lucrul. Nu lubrifiați niciodată lama când aparatul de tuns gard viu este în funcțiune.

## ASCUȚIREA LAMEI

- Așteptați ca dinții lamei să se oprească complet în poziția ilustrată în figura 9. Veți avea astfel un spațiu suficient între dinți și apărătoare.
- Scoateți bateria din aparatul de tuns gard viu.
- Fixați lama cu o menghină și ascuțiți suprafața expusă a fiecărui dinte cu o pilă netedă și rotundă cu o lungime de 203 mm și un diametru de 6,4 sau 5,6 mm. Fiți atent să nu modificați unghiul dinților atunci când îi piliți.
- Scoateți aparatul din menghină, instalați bateria și puneți aparatul de tuns gard viu în funcțiune. Opriți din nou aparatul de tuns gard viu astfel încât lama să fie într-o poziție în care să fie expusă partea dinților care nu a fost încă ascuțită.
- Scoateți bateria din aparat și ascuțiți partea expusă a dinților respectând recomandările anterioare.

## LUBRIFIEREA APARATULUI DE TUNS GARD VIU

Toți rulmenții acestui aparat au fost unși cu o cantitate de lubrifiant cu indice ridicat de lubrifiere suficientă pentru toată durata de viață a aparatului în condiții de utilizare normale. În consecință, nici o ungere suplimentară nu este necesară.



## AVERTISMENT

Nu încercați să modificați acest aparat sau să îi montați un accesoriu nerecomandat în acest manual. Astfel de transformări sau modificări reprezintă o utilizare abuzivă și sunt susceptibile să producă situații periculoase ce pot provoca răni corporale grave.



## AVERTISMENT

Inspectați regulat aparatul de tuns gard viu pentru a vă asigura că nici o piesă nu este ruptă și că toate piesele sunt fixate solid. Asigurați-vă că toate șuruburile și toate elementele de fixare sunt bine strânse pentru a reduce riscul de răni corporale grave.

## ÎNȚREȚINEREA APARATULUI DE TUNS GARD VIU

- Scoateți bateria.



## AVERTISMENT

Pentru a evita răni corporale grave, scoateți bateria înainte de a repara, curăța sau demonta elemente ale aparatului.

- Curățați aparatul de tuns gard viu cu o cârpă umedă îmbibată cu un detergent delicat.
- Nu utilizați detergenți puternici pentru a curăța carcasa sau mânerul - aceste elemente sunt din plastic. Ele pot fi deteriorate de unele uleiuri aromatice cum sunt cele de pin sau de lămâie, sau de solvenți cum ar fi kerosenul.
- Atenție, umiditatea poate fi cauza electrocutării. Ștergeți orice urmă de umiditate cu o cârpă moale uscată.
- Utilizați o perie mică sau jetul de aer al unui aspirator puțin puternic pentru a curăța orificiile de ventilație ale carcasei bateriei și ale carcasei motorului.
- Asigurați-vă ca orificiile de ventilație nu sunt niciodată acoperite.

## DEPOZITAREA APARATULUI DE TUNS GARD VIU

- Curățați cu grijă aparatul de tuns gard viu înainte de a-l depozita. Păstrați aparatul de tuns gard viu într-un loc uscat, bine aerisit și greu accesibil pentru copii. Nu-l depozitați în apropiere de agenți corozivi cum ar fi produși chimici de grădinarit sau săruri antigel.
- Protejați întotdeauna lama cu ajutorul tecii de protecție înainte de a depozita aparatul de tuns gard viu, așa cum este ilustrat în figura 10.
- Păstrați și încărcați bateria într-un loc răcoros. Temperaturile mai mici sau mai mari decât temperatura ambiantă normală reduc durata de viață a bateriei.
- Nu păstrați niciodată o baterie descărcată. După utilizare, așteptați ca bateria să se răcească și încărcați-o imediat.
- Toate bateriile își pierd în timp din capacitatea de încărcare. Cu cât temperatura este mai ridicată, cu atât bateria își pierde mai repede din capacitate. Dacă nu utilizați aparatul de tuns gard viu pentru o perioadă mai lungă, încărcați bateria o dată pe lună sau o dată la două luni. Acest lucru va prelungi viața bateriei.

## CASAREA ȘI ARUNCAREA



Nu aruncați aparatele electrice împreună cu gunoiul menajer. Reciclați-le în centrele de reciclare. Contactați autoritățile sau distribuitorul dumneavoastră pentru a afla procedura de reciclare adecvată.

## Polski (Tłumaczenie oryginalnej instrukcji)

## WYMAGANIA BHP



## OSTRZEŻENIE

Narzędzie to funkcjonuje z akumulatorem ONE+. W celu zmniejszenia ryzyka pożaru, urazów cielesnych, czy wycieku płynu z akumulatora, przy używaniu elektronarzędzi akumulatorowych należy koniecznie przestrzegać podstawowych wymagań BHP.



Prosimy przeczytać ten podręcznik obsługi i zastosować się do wymogów bezpieczeństwa i ostrzeżeń.



Zakładajcie ochronniki słuchu i okulary ochronne.



Nie używajcie waszego narzędzia na deszczu!



Noście ubrania i botki ochronne.



Nosić grube i pochwytnie rękawice robocze.



Trzymajcie osoby postronne w odległości przynajmniej 15 m od strefy pracy.



Narzędzie to spełnia wymogi wszystkich norm regulacji kraju UE, w którym było ono zakupione.



Znak zgodności EurAsian



Ukraiński znak zgodności

## OGÓLNE WYMAGANIA BHP



## OSTRZEŻENIE

Przeczytajcie uważnie wszystkie ostrzeżenia i zalecenia. Nie przestrzeganie przedstawionych niżej zaleceń mogłoby pociągnąć za sobą wypadki takie jak pożary, porażenia prądem elektrycznym i /lub poważne obrażenia ciała.

- Zachowajcie te ostrzeżenia i zalecenia, aby móc się do nich odnieść w późniejszym czasie. Wyrażenie "elektronarzędzie" używane w poniższych przepisach bezpieczeństwa oznacza zarówno elektronarzędzia, które się podłącza do sieci jak i narzędzia bezprzewodowe (akumulatorowe).

## OTOCZENIE ROBOCZE

- Dopilnujcie, aby wasza przestrzeń robocza była czysta i dobrze oświetlona. Miejsca nieuporządkowane i źle oświetlone sprzyjają wypadkom.
- Nie używajcie elektronarzędzi w otoczeniu wybuchowym, na przykład w pobliżu płynów, gazu czy też pyłów łatwopalnych. Iskry wytworzone przez elektronarzędzia mogłyby doprowadzić do ich zapalenia czy wybuchu.

- Kiedy używacie elektronarzędzi, trzymajcie z dala dzieci i osoby postronne, dotyczy to również zwierząt. Mogłyby one odwrócić waszą uwagę i spowodować utratę kontroli nad narzędziem.

## BEZPIECZEŃSTWO OSOBISTE

- Zachowajcie czujność. Podczas użytkowania elektronarzędzia, patrzcie uważnie na to co robicie i odwołujcie się do zdrowego rozsądku. Nie używajcie waszego narzędzia, kiedy jesteście zmęczeni, pod wpływem alkoholu, narkotyków czy lekarstw. Nigdy nie zapomnijcie, że wystarczy ułamek sekundy nieuwagi, aby doszło do poważnego zranienia.
- Noście wyposażenie ochronne. Należy zawsze chronić oczy. Aby uniknąć ryzyka poważnych obrażeń ciała, w zależności od warunków pracy zakładajcie maskę przeciwpyłową, obuwie przeciwpoślizgowe, kask lub ochrony słuchowe.
- Unikajcie przypadkowego włączenia. Przed podłączeniem waszego narzędzia do gniazdka i/ lub włożeniem akumulatora upewnijcie się czy wyłącznik jest na "wyłączone", to samo kiedy bierzecie czy przenosicie narzędzie. Aby uniknąć ryzyka wypadków, nie przenoście waszego narzędzia trzymając palec na włączniku i nie podłączajciego, kiedy wyłącznik jest w pozycji "włączone".
- Wymijcie klucze zaciskowe przed uruchomieniem waszego narzędzia. Klucz zaciskowy, który pozostaje przyłączony do ruchomej części narzędzia może spowodować poważne obrażenia ciała.
- Nie wyciągajcie ramion zbyt daleko. Opierajcie się dobrze na waszych nogach. W razie nieprzewidzianego wydarzenia, stabilna pozycja przy pracy umożliwi lepsze panowanie nad narzędziem.
- Noście odpowiednie ubrania. Nie noście luźnych ubrań, czy też biżuterii. Dopilnujcie by wasze włosy, ubrania i ręce były oddalone od ruchomych części. Luźne ubrania, biżuteria i długie włosy, mogą zostać pochwycone przez poruszające się części.
- Jeżeli wasze narzędzie zostało dostarczone z systemem zasysania pyłu, dopilnujcie by był on poprawnie zainstalowany i używany. W ten sposób unikniecie ryzyka wypadku.

## SPOSÓB UŻYCIA I KONSERWACJA ELEKTRONARZĘDZI

- Nie przeciążajcie narzędzia. Należy używać narzędzia dostosowanego do prac, które chcecie wykonać. Wasze narzędzie będzie bardziej wydajne i pewne, jeżeli będziecie je używali w zakresie przewidzianych obciążeń.
- Nie używajcie waszego elektronarzędzia jeżeli wyłącznik nie pozwala na jego zatrzymanie i uruchomienie. Narzędzie, które nie może być poprawnie włączone i wyłączone jest niebezpieczne i musi być obowiązkowo naprawione.
- Przed przystąpieniem do regulowania, wymiany akcesoriów czy przechowywania narzędzia, odłączcie narzędzie z zasilania lub wyciągnijcie z

## Polski (Tłumaczenie oryginalnej instrukcji)

niego akumulator. W ten sposób ograniczycie ryzyko przypadkowego uruchomienia narzędzia.

- Przechowujcie wasze elektronarzędzie poza zasięgiem dzieci. Nie pozwalajcie używać narzędzia osobom, które go nie znają bądź nie zapoznały się z niniejszymi przepisami bezpieczeństwa. Elektronarzędzia są niebezpieczne w rękach niedoświadczonych osób.
- Konserwujcie starannie wasze narzędzia. Sprawdźcie ustawienie ruchomych części. Sprawdźcie czy jakaś część nie jest zepsuta. Skontrolujcie montaż i wszelkie elementy, które mogłyby ujemnie wpłynąć na działanie narzędzia. Jeżeli jakieś części są uszkodzone, dajcie wasze narzędzie do naprawy zanim zaczniecie go używać. Przyczyną wielu wypadków była zła konserwacja narzędzi.
- Zachowujcie wasze narzędzia zawsze naostrzone i czyste. Narzędzie tnące dobrze naostrzone i czyste przedstawia mniejsze ryzyko zablokowania i łatwiej zachować nad nim kontrolę.
- Przestrzegajcie niniejszych wymogów bezpieczeństwa, kiedy używacie tego narzędzia, akcesoriów, końcówek itd. biorąc pod uwagę specyfikę waszego urządzenia, przestrzeni roboczej i prac do wykonania. Aby uniknąć niebezpiecznych sytuacji, nie używajcie waszego narzędzia do prac, do których nie było ono zaprojektowane.

### KONSERWACJA

- Naprawy powinny być wykonywane przez wyspecjalizowanego technika i jedynie przy użyciu oryginalnych części zamiennych. W ten sposób możecie bezpiecznie używać waszego elektronarzędzia.

### INSTRUKCJA BEZPIECZEŃSTWA PODCZAS KORZYSTANIA Z PRZYCINARKI DO ŻYWOPLÓTÓW

- Trzymać wszystkie części ciała z dala od ostrza tnącego. Nie zdejmować z ostrza, ani nie trzymać przecinanego materiału podczas ruchu ostrzy. Przed usunięciem materiałów, które zablokowały ostrze, upewnij się, że maszyna jest wyłączona. Chwila nieuwagi podczas pracy z przycinarką może doprowadzić do poważnych urazów ciała.
- Należy nosić przycinarkę za uchwyt, tylko gdy ostrze jest zatrzymane. Podczas transportu lub magazynowania przycinarki należy zawsze założyć osłonę przycinarki. Odpowiednie posługiwanie się przycinarką zminimalizuje ryzyko urazów ciała od ostrzy.
- Trzymać kabel z dala od obszaru cięcia. Podczas pracy kabel może być ukryty w krzakach i niechcący przecięty.

PRZED UŻYCIEM TEGO NARZĘDZIA, PROSIMY PRZECZYTAĆ WSZYSTKIE WYMAGANIA BEZPIECZEŃSTWA.

- Przeczytajcie uważnie wszystkie wymogi

bezpieczeństwa. Zapoznajcie się z waszym narzędziem i jego działaniem.

- Nie należy używać waszego narzędzia, kiedy jesteście zmęczeni czy chorzy, pod wpływem alkoholu, narkotyków czy lekarstw.
- Przed użyciem waszego narzędzia, należy sprawdzić jego stan. Wymieńcie uszkodzone części. Upewnijcie się, że nie ma wycieku płynu z akumulatora.
- Upewnijcie się, że wszystkie zamocowania i zabezpieczenia są na swoim miejscu i czy są dobrze zaciśnięte. Wymienić wszelkie listwy nożowe czy jakiegokolwiek inne wyszczerbione, pęknięte, czy uszkodzone części. Upewnijcie się, że listwa nożowa jest prawidłowo zainstalowana i solidnie zamocowana. W ten sposób unikniecie ryzyka poważnych obrażeń ciała użytkownika i osób postronnych oraz ryzyka uszkodzenia narzędzia.
- Używajcie odpowiedniego narzędzia. Nie wolno używać waszych nożyc do żywopłotu do pracy niezgodnej z przeznaczeniem.
- Nie używajcie waszych nożyc do żywopłotu jeżeli wyłącznik nie pozwala na ich zatrzymanie i uruchomienie. Narzędzie, które nie może być poprawnie włączone i wyłączone jest niebezpieczne i musi być obowiązkowo naprawione.
- Przed użyciem narzędzia należy oczyścić strefę cięcia. Wyjmijcie sznury, przewody elektryczne, sznurki i inne elementy, które mogłyby zostać pochwycone przez listwę nożową.
- Dzieci, osoby postronne i zwierzęta domowe powinny być trzymane z dala od przestrzeni roboczej. Trzymajcie dzieci, osoby postronne i zwierzęta w odległości minimum 15 m, gdyż podczas cięcia może dojść do odrzucenia przedmiotów. Osobom postronnym zaleca się noszenie okularów ochronnych. Jeżeli ktoś się do was zbliży podczas cięcia, należy natychmiast zatrzymać wasze nożyce do żywopłotu.
- W celu uniknięcia ryzyka porażenia prądem elektrycznym, nie wystawiajcie ładowarki na śnieg czy deszcz.
- Nie używajcie akumulatorowych nożyc do żywopłotu, jeżeli macie mokre ręce.
- Używanie akumulatorowych nożyc do żywopłotu jest niedozwolone osobom niedoświadczonym i dzieciom poniżej 15 lat.
- W celu ograniczenia ryzyka poważnego skażenia oka, zakładajcie zawsze okulary ochronne, kiedy używacie waszych nożyc do żywopłotu.
- Załóżcie ochronę na twarz lub maskę przeciwpyłową w wypadku gdy przy pracy wydziela się pył.
- Noście odpowiednie ubrania. Nie noście luźnych ubrań, czy też biżuterii, które mogą być pochwycone przez ruchome części. Zalecamy Państwu noszenie rękawic gumowych i obuwia przeciwpoślizgowego, kiedy pracujecie na zewnątrz.

## Polski (Tłumaczenie oryginalnej instrukcji)

- Jeżeli macie długie włosy, pamiętajcie by je zabezpieczyć spinając je na poziomie ramion w celu uniknięcia ich pochwylenia przez ruchome części.
- Nie wystawiajcie waszego elektronarzędzia czy też ładowarki na deszcz lub wilgoć.
- Kiedy transportujecie czy chowacie wasze nożyce do żywoplotu, dopilnujcie by pokrowiec do bezpiecznego transportowania był na swoim miejscu.
- Bądźcie zawsze świadomi waszego otoczenia i zachowajcie czujność: hałas pracującego narzędzia może ukrywać inne hałasy.
- Nabierzcie zwyczaju sprawdzania przed uruchomieniem narzędzia czy kluczyki zaciskowe zostały wyciągnięte.
- Przed uruchomieniem narzędzia należy zawsze sprawdzić czy uchwyty i systemy zabezpieczające znajdują się na swoim miejscu.
- Nie używajcie waszego narzędzia, kiedy brakuje niektórych części, lub gdy zainstalowano na nim części czy akcesoria inne niż oryginalne.
- Nie używajcie elektronarzędzi w otoczeniu wybuchowym, na przykład w pobliżu płynów, gazu czy też pyłów łatwopalnych. Iskry wytworzone przez elektronarzędzia mogłyby doprowadzić do ich zapalenia czy wybuchu.

### ZALECENIA PODCZAS UŻYWANIA NOŻYC DO ŻYWOPLOTU

- Nie używajcie akumulatorowych nożyc do żywoplotu, jeżeli przedni uchwyt nie jest na swoim miejscu. Trzymać narzędzie dwoma rękami, kiedy go używacie.
- W celu uniknięcia ryzyka zranienia spowodowanego przypadkowym uruchomieniem narzędzia, nie należy przemieszczać waszego narzędzia z palcem na spuście-włączniku.
- Zachowajcie czujność. Patrzcie się na to co robicie i odwołujcie się do zdrowego rozsądku.
- Nosić grube spodnie, bezpoślizgowe obuwie bezpieczeństwa oraz rękawice. Nie noście krótkich spodni, sandałów i nie używajcie waszych nożyc do żywoplotu, kiedy jesteście na bosaka.
- Nie używajcie tego narzędzia w strefie źle oświetlonej. Dopilnujcie, aby wasza przestrzeń robocza była dobrze oświetlona (światło dzienne-naturalne i sztuczne oświetlenie).
- Zawsze zachowujcie pozycję równowagi i nie używajcie narzędzia na niestabilnej podstawie. Opierajcie się dobrze na waszych nogach i nie wyciągajcie ramion w dalsze odległości. Nie używajcie waszego narzędzia na drabinie.
- Nie przeciążajcie waszego narzędzia. Wasze narzędzie będzie bardziej wydajne i pewne, jeżeli będziecie je używali zgodnie z przeznaczeniem.
- Zwolnijcie przycisk włącznika, zaczekajcie aż silnik

zupełnie się zatrzyma i wyciągajcie akumulator przed czyszczeniem narzędzia, jego naprawą czy zanim dokonacie regulowania.

- Te akumulatorowe nożyce do żywoplotu służą jedynie do przycinania żywoplotów, krzaków i krzewów. Nie wolno używać tego narzędzia do innych zastosowań.
- Przed uruchomieniem waszego narzędzia, upewnijcie się że listwa nożowa nie napotyka się na przeszkodę.
- Jeżeli wasze nożyce do żywoplotów uderzą o jakąś przeszkodę, lub jakiś przedmiot zostanie pochwycony przez listwę nożową, zatrzymajcie natychmiast narzędzie, wyciągnijcie akumulator i sprawdźcie czy jakaś część nie jest uszkodzona.
- Nie używajcie waszego narzędzia przed uprzednim dokonaniem wymaganych napraw. Nie używajcie waszego narzędzia, jeżeli części nie są należycie przymocowane, lub gdy są one uszkodzone.
- Patrzcie na to co robicie. Zważajcie na wasz zdrowy rozsądek.
- Konserwujcie ze starannością wasze nożyce do żywoplotu. Dopilnujcie by listwa nożowa była czysta i dobrze naostrzona z myślą o dobrych osiągnięciach nożyc do żywoplotu i ich bezpiecznej obsłudze. Smarujcie i zmieniajcie akcesoria według instrukcji. Dopilnujcie by uchwyty były zawsze suche i czyste, bez śladów oleju czy też smaru.
- Sprawdźcie czy jakaś część nie jest uszkodzona. Przed dalszym użytkowaniem narzędzia, sprawdźcie czy uszkodzona część lub akcesoria mogą dalej działać lub spełniać swoje funkcje. Sprawdźcie ustawienie ruchomych części. Sprawdźcie czy jakaś część nie jest zepsuta. Skontrolujcie montaż i wszelkie elementy, które mogłyby ujemnie wpłynąć na działanie narzędzia. Pokrywa ochronna listwy nożowej czy jakakolwiek inna część uszkodzona powinna być naprawiona lub wymieniona w Autoryzowanym Punkcie Serwisowym Ryobi, z wyjątkiem przeciwnych wskazań w niniejszym podręczniku obsługi.
- Aby uniknąć przecięcia, wasze ręce powinny być oddalone od listwy nożowej. Nie próbujcie wyciągać czy przytrzymywać przecinanego materiału, kiedy listwa nożowa jest w ruchu. Zanim wyjmiecie element zablokowany w listwie nożowej, upewnijcie się czy akumulator został wyjęty i że spust jest zwolniony. Prosimy nie dotykać listwy nożowej kiedy bierzecie wasze narzędzie.



#### OSTRZEŻENIE

Listwa nożowa obraca się bezwładnościowo przez kilka chwil po zatrzymaniu narzędzia.

- Trzymajcie wasze ręce, twarz i nogi w oddaleniu od ruchomych części. Nie próbujcie dotykać listwy nożowej czy zatrzymywać jej, kiedy ona się obraca.
- Kiedy przestajecie ciąć, lub gdy przemieszczacie się z jednej do innej strefy cięcia, pamiętajcie by zawsze wyłączyć silnik.

## Polski (Tłumaczenie oryginalnej instrukcji)

- Nie dopuszczajcie, by odpady z cięcia gromadziły się na narzędziu. Mogłyby one zatkać listwę nożową.
- Narzędzie powinno być schowane w suchym miejscu, ułożone na wysokości lub zamknięte na klucz, tak by uniknąć błędnego użycia czy wszelkiego uszkodzenia. Dopilnujcie, by wasze narzędzie, było schowane poza zasięgiem dzieci i niedoświadczonych osób.
- Kiedy nie używacie akumulatorowych nożyc do żywopłotu, załóżcie na miejsce pokrowiec zabezpieczający listwę nożową.
- Nie zanurzajcie waszego narzędzia w wodzie czy w jakimkolwiek innym płynie, nie skrapiajcie go. Dopilnujcie, by uchwytły były zawsze suche, czyste, bez odpadów z cięcia. Po każdym użyciu należy oczyścić narzędzie. Należy odnieść się do instrukcji rozdziału "Przechowywanie nożyc do żywopłotu".
- Przed transportowaniem narzędzia, upewnijcie się, że jego części są dobrze zaciśnięte.
- Zachowajcie tą instrukcję. Zaglątajcie do niej regularnie i korzystajcie z niej, aby informować innych ewentualnych użytkowników. Jeżeli pożyczacie komuś tych nożyc do żywopłotu, pożyczcie również ten podręcznik obsługi.

### NAPRAWY

- Naprawy powinny być wykonywane przez wyspecjalizowanego technika. Konserwacja czy też naprawy wykonane przez niewykwalifikowane osoby, pociągają za sobą ryzyko poważnych obrażeń ciała lub uszkodzenia narzędzia. Nie zastosowanie się do tego wymogu powoduje unieważnienie i bezskuteczność waszej gwarancji.
- Podczas konserwacji powinno się używać tylko oryginalnych części zamiennych. Przestrzegajcie instrukcji znajdujących się w rozdziale Konserwacja niniejszego podręcznika. W ten sposób unikniecie ryzyka poważnych obrażeń ciała oraz ryzyka uszkodzenia narzędzia. Nie zastosowanie się do tego wymogu powoduje unieważnienie i bezskuteczność waszej gwarancji.
- Nie zachodzi możliwość wymiany pojedynczych zębów listwy nożowej.; w razie potrzeby, należy zastąpić listwę nożową w całości.

### WYMOGI BEZPIECZENSTWA SPECYFICZNE DLA ELEKTRONARZĄDZI BEZPRZE-WODOWYCH

- Zanim włożycie akumulator, upewnijcie się, że wyłącznik jest zablokowany lub znajduje się w pozycji "zatrzymane". Wprowadzenie akumulatora do włączonego narzędzia może spowodować wypadek.
- Ładujcie akumulator waszego narzędzia jedynie ładowarką zalecaną przez producenta. Ładowarka odpowiednia dla pewnego typu akumulatorów może wywołać pożar, jeżeli jest używana z innym typem akumulatora.
- Do narzędzia bezprzewodowego należy stosować tylko specyficzny dla niego akumulator. Użycie jakiegokolwiek innego akumulatora może spowodować pożar.

- Kiedy akumulator nie jest używany, trzymajcie go z daleka od przedmiotów metalowych, jak: spinacze, monety, klucze, gwoździe czy wszelkie przedmioty mogące doprowadzić do połączenia płytek stykowych. Zwarcie płytek stykowych akumulatora może spowodować poparzenia lub pożary.
- Unikajcie wszelkiego kontaktu z płynem akumulatorowym, w przypadku wycieku wynikłego z niewłaściwego użycia. Gdyby do tego doszło, natychmiast przepłukajcie dotkniętą strefę czystą wodą. Jeżeli wasze oczy zostały dotknięte, zasięgnijcie również porady lekarza. Płyn, który wypłynął z akumulatora może spowodować podrażnienia skóry lub poparzenie.
- Przed przystąpieniem do regulowania, wymiany akcesoriów czy przechowywania narzędzia, odłączcie narzędzie z zasilania lub wyciągnijcie z niego akumulator. W ten sposób ograniczycie ryzyko przypadkowego uruchomienia narzędzia.



### OSTRZEŻENIE

Jeżeli brakuje jakiejś części, nie używajcie waszego narzędzia zanim nie dostaniecie brakującego elementu. Nie zastosowanie się do tego wymogu może spowodować ciężkie obrażenia ciała.

PRZECHOWAJCIE NINIEJSZĄ INSTRUKCJĘ. ZAGLĄDAJCIE DO NIEJ REGULARNIE I KORZYSTAJCIE Z NIJ, ABY INFORMOWAĆ INNYCH EWENTUALNYCH UŻYTKOWNIKÓW. JEŻELI POŻYCZACIE KOMUŚ TEGO NARZĘDZIA, POŻYCZCIE RÓWNIEŻ TEN PODRĘCZNIK OBSŁUGI.



**Polski (Tłumaczenie oryginalnej instrukcji)****CHARAKTERYSTYKA PRODUKTU**

Model	CHT1850B	CHT1850P	CHT1850LB	CHT1850LC
Silnik	18V			
Prędkość bez obciążenia	1200 obr./min			
Długość listwy nożowej	457 mm			
Zakres możliwości cięcia	10 mm			
Zmierzony poziom ciśnienia hałasu	LPA=71dB(A), KPA=3dB(A)			
Zmierzony poziom natężenia hałasu	L <sub>WA</sub> =91dB(A), K <sub>WA</sub> =3dB(A)			
Drgania	ah= 1.0m/s <sup>2</sup> , K=1.5 m/s <sup>2</sup>			
Ciężar (z akumulatorem)	3,2 kg			
Akumulator*	2 x BPP1817M	1 x BPP1817M	2 x BPL1820	1 x BPL1815
Pasujące akumulatory	BPP-1817M / BPP-1815M / BPP-1817MG / ABP1801 / ABP1802 / BPL-1815 / BPL-1820 / BPL-1820G			
Ładowarka*	1 x BC1815SM	1 x BC1815SM	1 x BCL1800	1 x BCL1800
Pasujące ładowarki	BC-1800 / BC-1800M / BC-1815S / BC-1815SMG / BCL1418 / ACR-1800 / BCL-1800 / BCL-1800G			

**OPIS**

Rys.1

- A. POKROWIEC ZABEZPIECZAJACY LISTWĘ NOŻOWĄ
- B. OSŁONA OCHRONNA
- C. UCHWYT PRZEDNI
- D. PRZYCIISK ODBLOKOWANIA SPUSTU
- E. UCHWYT TYLNY
- F. AKUMULATOR
- G. BRZESZCZOT
- H. SPUST PRZEDNI
- I. SPUST GŁÓWNY

Rys. 2

- A. AKUMULATOR
- B. MECHANIZMYBLOKUJĄCE

Rys.3

- A. UCHWYT PRZEDNI
- B. SPUST PRZEDNI
- C. PRZYCIISK ODBLOKOWANIA SPUSTU
- D. SPUST- WŁĄCZNIK

Rys.6

- A. ŚRUBA OBUDOWY LISTWY NOŻOWEJ

**B. POKRYWA OBUDOWY LISTWY NOŻOWEJ**

Rys.7

- A. ŚRUBALISTWYNOŻOWEJ
- B. PŁYTKA
- C. PODKŁADKAOPOROWA
- D. PODKŁADKAPŁASKA
- E. PŁYTKAPRZYTRZYMUJĄCA
- F. PODSTAWA LISTWY NOŻOWEJ
- G. PAŁĄK
- H. KRZYWKI
- I. SWORZNIE

Rys.9

- A. USTAWIANIE TARCZY
- B. OCHRONA

Rys.10

- A. POKROWIEC ZABEZPIECZAJACY LISTWĘ NOŻOWĄ

## Polski (Tłumaczenie oryginalnej instrukcji)

### FUNKCJONOWANIE

#### INSTALOWANIE AKUMULATORA

- Wprowadźcie akumulator do podkaszarki. W tym celu wyrównajcie przetłoczenia wzmacniające akumulatora z rowkami podkaszarki. Patrz Rysunek 2.
- Przed użyciem podkaszarki upewnijcie się, że występy mocujące blokady znajdujący się na każdej stronie akumulatora dobrze zaskakują oraz że akumulator jest poprawnie zamocowany do podkaszarki.

#### WYCIĄGANIE AKUMULATORA

- Namierzcie występy mocujące blokady akumulatora i naciśnijcie na nie w celu odłączenia akumulatora od podkaszarki. Patrz Rysunek 2.
- Zdejmijcie akumulator z podkaszarki.



#### UWAGA

Podczas wkładania akumulatora do waszej podkaszarki, upewnijcie się, że wypukłe linie (przetłoczenia wzmacniające) akumulatora są poprawnie zrównane z rowkami waszej podkaszarki oraz że występy mocujące blokady dobrze zaskakują. Złe włożenie akumulatora mogłoby uszkodzić wewnętrzne części składowe.

#### URUCHOMIENIE NOŻYC DO ŻYWOPŁOTÓW

- Zdejmijcie pokrowiec zabezpieczający listwę nożową.
- W celu wzmocnienia bezpieczeństwa, wasze nożyce do żywopłotów wyposażone są w uchwyt z wyłącznikiem, na który należy nacisnąć w celu uruchomienia narzędzia jednocześnie przytrzymując spust wciśnięty. Podczas użytkowania waszych nożyc do żywopłotów trzymajcie główny uchwyt jedną ręką, tak by móc łatwo popchnąć do przodu przycisk odblokowania spustu-włącznika, następnie naciśnijcie na spust a drugą ręką trzymajcie mocno uchwyt z przodu, tak by trzymać uchwyt z wyłącznikiem wciśnięty.
- Już po naciśnięciu na spust-włącznik, możecie zwolnić palec z przycisku odblokowania. Spust-włącznik nie zablokuje się, tak długo jak będziecie wciśnięty przez was.

#### ZATRZYMANIE NOŻYC DO ŻYWOPŁOTÓW

- W celu zatrzymania waszych nożyc do żywopłotów, należy zwolnić przycisk spustu-włącznika.
- Kiedy zwalnianie palec ze spustu-włącznika, przycisk odblokowania spustu-włącznika automatycznie go blokuje.

#### PORADY DOTYCZĄCE OBSŁUGI

- Nie forsujcie waszego narzędzia próbując przycinać zbyt gęste żywopłoty. Listwa nożowa mogłaby się wygiąć i zwalniać. Jeżeli listwa nożowa zwalnia, przycinajcie wolniej.
- Nie próbujcie przycinać łodyg czy gałęzi o grubości większej niż 10 mm, ani wszelkich innych elementów, które są zbyt duże by mogły być przycinane nożami.

Do cięcia grubszych gałęzi używajcie piły ręcznej lub okrzyszawca.

- Jeżeli zmierzacie przycinać żywopłot na płasko, zalecamy użycie sznurka: Najpierw namierzcie poziom, do którego chcecie przyciąć wasz żywopłot. Następnie rozciągnijcie sznurek wzdłuż żywopłotu na tym właśnie poziomie. Przycinajcie dokładnie nad rozciągniętym sznurkiem, jak widać na rysunku 4 Przytnijcie również powierzchnie boczne żywopłotu, tak by powierzchnia górna była bardziej wąska (patrz rys. 5). W ten sposób przycięcie będzie bardziej jednolite. Jeżeli zęby zaklinują się, zatrzymajcie silnik, zacekajcie aż listwa nożowa zatrzyma się i wyjmijcie akumulator zanim będziecie próbowali wyjąć zaklinowane w zębach elementy.
- Zakładajcie rękawice ochronne, kiedy przycinacie ciemiste żywopłoty. Kiedy przycinacie młode krzewy, wykonujcie waszymi nożycami do żywopłotu szeroki ruch wahadłowy, tak by zęby mogły należycie złapać łodygi. Natomiast kiedy przycinacie starsze krzewy, ponieważ gałęzie będą twardeś wykonujcie ruch postępowo zwrotny od przodu do tyłu.
- Emisja drgań podczas użytkowania urządzeń mechanicznych może różnić się od zadeklarowanej wartości całkowitej, w zależności od sposobu użytkowania urządzenia. Należy określić zasady bezpieczeństwa, oparte na oszacowaniu narażenia operatora w rzeczywistych warunkach użytkowania (uwzględniając wszystkie elementy cyklu operacyjnego, takie jak czasy wyłączenia oraz czasy pracy bez obciążenia, oprócz czasu pracy przy wciśniętym przycisku uruchamiania).



#### NIEBEZPIECZEŃSTWO

Jeżeli zębny zetknię się z linią lub przewodem elektrycznym, **NIE DOTYKAJcie LISTWY NOŻOWEJ!** ONA MOŻE STAĆ SIĘ PRZEWODNIKIEM PRĄDU. JEST TO WYJĄTKOWO NIEBEZPIECZNE. Trzymajcie wasze nożyce do żywopłotu za główny uchwyt, który jest izolowany i odłóżcie je ostrożnie z dala od was. Przed wyjmowaniem przerwanej linii czy przewodu elektrycznego z zębów listwy nożowej odetnijcie prąd zasilający je. Nie zastosowanie się do tego wymogu może spowodować ciężkie obrażenia ciała lub śmierć.



#### OSTRZEŻENIE

Przed użyciem narzędzia należy oczyścić strefę cięcia. Wyjmijcie wszelkie przedmioty jak przewody przyłączeniowe, przewody elektryczne, czy sznurki, które mogłyby zostać pochwycone przez zęby listwy nożowej i spowodować poważne obrażenia ciała.



#### OSTRZEŻENIE

Nie używajcie rozpuszczalników do mycia części plastikowych. Większość plastików, może ulec uszkodzeniu przez użycie rozpuszczalników

## Polski (Tłumaczenie oryginalnej instrukcji)

dostępnych w sprzedaży. Używajcie czystej szmatki do usunięcia z narzędzia zabrudzeń, oleju, smaru, itd. W wypadku wymiany, używajcie jedynie oryginalnych części zamiennych Ryobi. Użycie jakiegokolwiek innej części może spowodować zagrożenie lub też uszkodzić wasz produkt.



### UWAGA

Części plastikowe nigdy nie powinny być w kontakcie z płynem hamulcowym, benzyną, czy produktami na bazie ropy naftowej, przenikliwymi olejami itd. Substancje te zawierają produkty chemiczne, które mogłyby uszkodzić, osłabić lub zniszczyć plastik.

## KONSERWACJA I NAPRAWY

### WYMIANA LISTWY NOŻOWEJ



#### OSTRZEŻENIE

Zęby listwy nożowej są bardzo tnące. Podczas wykonywania manipulacji listwą nożową, nie wkładajcie rąk między zęby i unikajcie wszelkiej pozycji grożącej pochwytnieniem czy przecięciem ręki. NIGDY nie dotykajcie zębów i nie wykonujcie zabiegów konserwacyjnych, kiedy akumulator jest włożony do narzędzia.

### ZDEJMOWANIE LISTWY NOŻOWEJ (Rys 6 i 7)

- Wyjmijcie akumulator z nożyc do żywopłotów.
  - Połóżcie na odwrót nożyce do żywopłotu na stole warsztatowym i wyjmijcie cztery (4) śruby pokrywy listwy nożowej.
  - Zdejmijcie pokrywę listwy nożowej (patrz rys. 6).
  - Zdejmijcie płytę wsuniętą na dwa sworznie (patrz rys. 7).
  - Wyjmijcie podkładkę oporową, podkładkę płaską i płytę przytrzymującą (patrz rys. 7).
  - Wyrównajcie krzywki.
- OBJAŚNIENIE: pałaki nie mogą być podniesione zanim nie zostaną wyjęte z rowków krzywek.
- Wyjmijcie cztery (4) śruby utrzymujące w miejscu listwę nożową.
  - Owalne pałaki są zakończeniem listwy nożowej nożyc do żywopłotów, Upewncie się że pałaki listwy nożowej są zrównane z ich schowkami. Wyjmijcie listwę nożową z obudowy narzędzia.

### INSTALOWANIE LISTWY NOŻOWEJ (Rys 6 i 7)

- Wyrównajcie krzywki.
- Wprowadzić nową listwę nożową do obudowy upewniając się, że pałaki wchodzą należycie do ich schowków. Obracajcie listwę nożową w taki sposób, by weszła ona poniżej poziomu dolnej krzywki.

OBJAŚNIENIE: Jeżeli wszystkie elementy są dobrze zrównane, listwa nożowa bez trudności utwierdza się w obudowie silnika.

- Załóżcie cztery (4) śruby listwy nożowej na miejsce i dokręćcie je mocno.
- Załóżcie na miejsce płytę przytrzymującą, płaską podkładkę i podkładkę oporową.
- Połóżcie ponownie płytę na dwóch sworzniach.
- Załóżcie na miejsce pokrywę listwy nożowej przy pomocy 4 odpowiednich śrub. Dokręćcie mocno.



#### OSTRZEŻENIE

Upewncie się, że pokrywa listwy nożowej jest poprawnie zamocowana zanim włożycie akumulator i uruchomicie wasze nożyce do żywopłotów. Jeżeli nie dostosujecie się do tego wymogu, narażacie części składowe, co może spowodować wypadek lub porażenie prądem pociągające za sobą poważne obrażenia ciała.

OBJAŚNIENIE: Jeżeli listwa nożowa się wykrzywia po założeniu, zacznijcie od nowa etapy zalecane w rozdziale "Zdejmowanie listwy nożowej" i "Zainstalowanie listwy nożowej".

### KONSERWACJA LISTWY NOŻOWEJ NOŻYC DO ŻYWOPŁOTÓW



#### OSTRZEŻENIE

Nie zapominajcie, że bezprzewodowe narzędzie jest stale gotowe do pracy, gdyż nie zachodzi potrzeba włączenia do gniazdka elektrycznego. Aby uniknąć poważnych obrażeń ciała, zawsze wyjmujcie akumulator i zachowajcie wyjątkową ostrożność podczas konserwacji i wymiany listwy nożowej.



#### OSTRZEŻENIE

Aby uniknąć poważnych obrażeń ciała, należy wyjąć akumulator zanim zaczniecie naprawiać, czyścić, czy wyjmować części z narzędzia.

### KONSERWACJA LISTWY NOŻOWEJ

- Nasmarujcie listwę nożową po każdym użyciu.
- Sprawdzajcie regularnie stopień zużycia zębów i upewnncie się, że nie są one uszkodzone.
- Do wymiany używajcie zawsze oryginalnych listw nożowych.

### SMAROWANIE LISTWY NOŻOWEJ

- Wyjmijcie akumulator z nożyc do żywopłotów.
- Dla łatwiejszej obsługi waszego narzędzia i w celu przedłużenia długotrwałości listwy nożowej, nasmarujcie listwę nożową przed i po każdym użyciu. Przed nasmarowaniem listwy nożowej, wyciągnijcie akumulator a następnie połóżcie nożyce do żywopłotu na płaskiej powierzchni. Nanieś olej lekki na silnik wzdłuż górnego brzegu listwy nożowej, jak widać na rysunku 8.

## Polski (Tłumaczenie oryginalnej instrukcji)

- Może się okazać potrzebne smarowanie listwy nożowej między dwoma seansami roboczymi. W takim przypadku, zatrzymajcie wasze nożyce do żywopłatów, wyciągnijcie akumulator i nasmarujcie listwę nożową. Następnie możecie ponownie podjąć waszą pracę. Nigdy nie smarujcie listwy nożowej, kiedy nożyce do żywopłatów są w trakcie działania.

### OSTRZEŻENIE LISTWY NOŻOWEJ

- Zaczekajcie aż zęby listwy nożowej zupełnie się zatrzymają, jak pokazano na rysunku 9. W ten sposób uzyskacie wystarczającą przestrzeń między zębami i zabezpieczeniami.
- Wymijcie akumulator z nożyc do żywopłatów.
- Przymocujcie listwę nożową przy pomocy imadła i naostrzcie wystającą powierzchnię każdego zęba przy pomocy pilnika gładkiego i okrągłego o długości 203 mm i 6,4 lub 5,6 mm średnicy. Uważajcie, aby nie modyfikować kąta zębów podczas piłowania.
- Wymijcie nożyce do żywopłotu z imadła, zainstalujcie akumulator i uruchomcie nożyce do żywopłotu. Zatrzymajcie ponownie wasze nożyce do żywopłatów, tak by listwa nożowa znalazła się w pozycji, w której część zębów jeszcze nie zaostrzonych będzie wystawiona.
- Wymijcie akumulator z nożyc do żywopłotu i naostrzcie wystawioną część zębów według uprzednich wskazań.

### SMAROWANIE NOŻYC DO ŻYWOPŁATÓW

Wszystkie łożyska tego narzędzia zostały nasmarowane smarem o wysokim wskaźniku smarowania w wystarczającej ilości na cały cykl życia produktu używanego w normalnych warunkach. W wyniku czego, nie zachodzi potrzeba dodatkowego smarowania.



#### OSTRZEŻENIE

Nie próbujcie modyfikować tego narzędzia czy montować na nim akcesoriów, które nie są zalecane w niniejszym podręczniku. Takie przekształcenia czy modyfikacje kwalifikuje się do błędnego użycia i mogą one pociągać za sobą niebezpieczne sytuacje grożące poważnymi obrażeniami ciała.



#### OSTRZEŻENIE

Należy regularnie sprawdzać wasze nożyce do żywopłotu w celu upewnienia się, że żadna część nie jest zepsuta i że wszystkie części są dobrze zamocowane. Z myślą o zmniejszeniu ryzyka poważnych obrażeń ciała, upewnijcie się, że wszystkie nakrętki i wszystkie elementy mocujące są dobrze dokręcone.

### KONSERWACJA NOŻYC DO ŻYWOPŁATÓW

- Wyciągnijcie akumulator.



#### OSTRZEŻENIE

Aby uniknąć poważnych obrażeń ciała, należy wyjąć akumulator zanim zaczniecie naprawiać, czyścić, czy wyjmować części z narzędzia.

- Czyścić nożyce do żywopłotu przy pomocy ściereczki nasączonej niemocnym środkiem czyszczącym.
- Nie wolno używać silnego środka czyszczącego do mycia obudowy czy uchwytu, gdyż są to elementy plastikowe. Mogłyby one zostać uszkodzone przez pewne oleje aromatyczne, jak sosnowy czy cytrynowy, czy też przez rozpuszczalniki, jak nafta oświetleniowa.
- Uwaga, wilgoć może doprowadzić do porażeniem prądem. Czyścić wszystkie ślady wilgotności przy pomocy suchej miękkiej ściereczki.
- Używać małej szczotki lub strumienia powietrza z niezbyt mocnego odkurzacza w celu czyszczenia szczelin wentylacyjnych obudowy akumulatora i obudowy silnika.
- Upewnijcie się zawsze, że szczeliny wentylacyjne nie są zatkane.

### PRZECHOWYWANIE NOŻYC DO ŻYWOPŁATÓW

- Wyczyśćcie starannie wasze nożyce do żywopłotu zanim je schowacie. Przechowujcie wasze nożyce do żywopłotu w suchym, dobrze przewietrzonym miejscu, poza zasięgiem dzieci.  
Nie chowajcie jej w pobliżu czynników żrących, jak ogrodowe produkty chemiczne czy sole odmrażające.
- Chrońcie zawsze listwę nożową przy pomocy pokrowca zabezpieczającego zanim schowacie nożyce do żywopłatów, jak pokazano na rys 10.
- Schowajcie i ładujcie akumulator w chłodnym miejscu. Temperatury niższe lub wyższe od normalnej temperatury otoczenia (pokojuowej) skracają długotrwłość akumulatora.
- Nigdy nie chować rozładowanego akumulatora. Po użyciu zaczekajcie aż akumulator się ochłodzi i natychmiast potem naładujcie go ponownie.
- Wszystkie akumulatory tracą z czasem ich zdolność do ładowania. Im wyższa jest temperatura, tym prędzej akumulator traci na jego zdolności do ładowania. Jeżeli nie używacie waszych nożyc do żywopłotu przez dłuższy czas, ładujcie wasz akumulator co miesiąc lub co dwa miesiące. To przedłuży długotrwłość waszego akumulatora.

**Polski (Tłumaczenie oryginalnej instrukcji)****WYRZUCANIE NA ŚMIECI**

Nie wyrzucajcie waszych narzędzi elektrycznych razem z odpadkami gospodarstwa domowego. Oddajcie je do recyklingu do ośrodków utylizacji. Skontaktujcie się z władzami lub dystrybutorem, by zapoznać się z odpowiednią procedurą utylizacji.

## Slovensko (Prevod originalnih navodil)

## NAVODILA ZA VARNO UPORABO



## OPOZORILO

Orodja morajo delovati na baterijo ONE+. Ko uporabljate naprave z baterijami, vedno upoštevajte naslednje osnovne varnostne ukrepe, da zmanjšate verjetnost požara, iztekanja baterij in telesnih poškodb.



Preberite priročnik za uporabo in upoštevajte vsa opozorila in varnostna navodila.



Nosite zaščito za oči in ušesa.



Ne uporabljajte te naprave, če bi se zaradi vremenskih pogojev lahko zmočila.



Nosite zaščitno obleko in škornje.



Nosite nedrseče trpežne rokavice.



Poskrbite, da bodo opazovalci oddaljeni vsaj 15 m.



Ustreza vsem predpisanim standardom v državi članici EU, kjer je bil kupljen izdelek.



EurAsian oznaka o skladnosti.



Ukrajinska oznaka za skladnost

## SPLOŠNA VARNOSTNA NAVODILA



## OPOZORILO

Preberite vsa varnostna opozorila in navodila. Neupoštevanje opozoril in navodil lahko povzroči udar elektrike, požar in/ali resne poškodbe.

- Shranite vsa opozorila in navodila za kasnejšo uporabo.

Izraz "električna naprava" v opozorilih se nanaša na (ozičeno) napravo na omrežno napajanje ali na (brezžično) napravo na baterijsko napajanje.

## DELOVNO OBMOČJE

- Delovno območje naj bo čisto in dobro osvetljeno. Založena in temna območja kar kličejo nesrečo.
- Električne naprave ne uporabljajte v eksplozivnem okolju, na primer blizu vnetljivih tekočin, plina ali prahu. Iskre, ki jih povzročijo električna naprava, lahko zanetijo ogenj ali povzročijo eksplozijo.
- Med uporabo električne naprave naj vas ne motijo otroci in drugi opazovalci. Motnje lahko povzročijo izgubo kontrole.

## OSEBNA VARNOST

- Pri delu bodite pozorni, pazite kaj delate in električne naprave uporabljajte razumno.

Ne uporabljajte električne naprave, če ste pod vplivom alkohola ali

drog ali če jemljete zdravila. Ne pozabite, da se lahko že trenutek nepozornosti konča z resno telesno poškodbo.

- Uporabljajte osebno zaščitno opremo Vedno nosite zaščito za oči. Zaščitna oprema, kot so protiprašna maska, čevlji z nedrsečimi podplati, čelada ali ščitniki sluha, uporabljena v pravih okoliščinah, bo zmanjšala možnosti za telesne poškodbe.
- Izogibajte se nenamernemu zagonu naprave. Preverite ali je stikalo v položaju za izklop, preden napravo priključite na omrežje in/ali baterijski vložek, preden jo vzamete v roke ali prenašate. Prenašanje električnih naprav s prstom na stikalo ali vključitev električnih naprav z vklopljenim stikalom kar kliče nesrečo.
- Preden napravo vklopite, odstranite ključ za pritrdiv. Če ostane ključ ali orodje za nastavitev pritrjeno na vrteči se del naprave, lahko pride do telesne poškodbe.
- Rok ne stegujte predaleč. V vsakem trenutku poskrbite za varno oporo nog in ravnotežje. To vam omogoča boljši nadzor nad električno napravo ob nepričakovanih dogodkih.
- Oblecite se primerno. Ne nosite ohlapnih oblačil ali nakita. Pazite, da so vaši lasje, obleka in rokavice stran od gibajočih se delov naprave. Gibajoči se deli lahko zgrabijo ohlapna oblačila, nakit ali dolge lase.
- Če so naprave opremljene s priključkom za odvajanje in zbiranje prahu, poskrbite, da je ta nameščen in pravilno uporabljen. Uporaba zbiralnika prahu lahko zmanjša nevarnost v zvezi s prahom.

## UPORABA IN NEGA ELEKTRIČNIH NAPRAV

- Električne naprave ne preobremenjujte. Za svoj namen uporabite pravo napravo. Vaša naprava bo učinkovitejša in varnejša, če jo boste uporabljali na način, za katerega je bila zasnovana.
- Naprave ne uporabljajte, če je s stikalom ne morete vklopiti in izklopiti. Vsaka električna naprava, ki je ni mogoče kontrolirati s stikalom, je nevarna in mora obvezno v popravilo.
- Pred izvajanjem nastavitve, menjavo pripomočkov ali shranjevanjem električne naprave izvlcite vtič iz omrežja in/ali baterijski vložek iz naprave. Tako zmanjšate nevarnost nenamernega vklopa električne naprave.
- Električno napravo, ki je ne potrebujete, shranite izven dosega otrok in ne dovolite, da bi jo uporabljale osebe, ki električne naprave ne poznajo ali ne poznajo teh navodil. Električne naprave so v rokah nekih oseb nevarne.
- Skrbno vzdržujte svoje električne naprave. Preverite poravnava ali zatikanje pomicnih delov. Preverite, da noben del ni poškodovan in vsa stanja, ki bi lahko vplivala na delovanje električne naprave. Če so



## Slovensko (Prevod originalnih navodil)

sestavni deli poškodovani, jih pred uporabo naprave popravite. Veliko nesreč povzročijo prav slabo vzdrževane električne naprave.

- Rezila naj bodo vedno ostra in čista. Pravilno vzdrževana rezila z ostrimi rezalnimi robovi se manj zatikajo in jih je lažje kontrolirati.
- Električne naprave, dodatni pribor, orodne vložke ipd. uporabljajte v skladu s temi navodili, pri čemer upoštevajte delovne pogoje in delo, ki ga je treba opraviti. Uporaba električne naprave za opravlja, za katera naprava ni namenjena, je lahko nevarna.

### SERVISIRANJE

- Popravila električne naprave naj izvaja samo usposobljen serviser z originalnimi nadomestnimi deli. To bo ohranjalo varno delovanje vaše električne naprave.

### VARNOŠTNA OPOZORILA ZA REZALNIK ŽIVE MEJE

- Dele telesa imejte vedno proč od rezil. Rezancev ne odstranjujte medtem, ko se rezila še vrtijo. Pred odstranjevanjem zagozdenega materiala se prepričajte, da je stikalo izklopljeno. Trenutek nepazljivosti pri rokovanju z rezalnikom žive meje se lahko odrazi v resnih telesnih poškodbah
- Rezalnik žive meje prenašajte za ročaj, pri tem pa naj bodo rezila zaustavljena. Pri prenašanju ali shranjevanju rezalnika žive meje, nanj vedno namestite zaščitni pokrov. Pravilno rokovanje z rezalnikom žive meje bo zmanjšalo morebitne osebne poškodbe zaradi rezil
- Kabel imejte proč od rezil. Med delovanjem se kabel lahko skrrije med zelenje in ga po nesreči prerežete.

### PRED UPORABO PREBERITE VSA NAVODILA

- Natančno preberite navodila. Spoznajte krmilno napravo in ustrezno uporabo orodja.
- Ne uporabljajte naprave, če ste utrujeni, bolni, pod vplivom alkohola, drog ali zdravil.
- Pred uporabo pregledajte napravo. Zamenjajte poškodovane dele. Preverite ali baterija ne pušča.
- Preverite ali so vsa pritrdila in ščitniki na svojem mestu in čvrsto pritrjeni. Zamenjajte rezila ali druge dele, ki so počeni, okrušeni ali poškodovani. Preverite ali je rezilo pravilno nameščeno in dobro pritrjeno. Če tega ne naredite, tvegate telesno poškodbo uporabnika in opazovalcev ter okvaro naprave.
- Uporabite ustrezno orodje. Obrezovalnik žive meje uporabljajte samo za njemu namenjeno delo.
- Obrezovalnika žive meje ne uporabljajte, če stikalo za vklop / izklop ne deluje. Vsako orodje, ki ga ni mogoče kontrolirati s stikalom, je nevarno in mora obvezno v popravilo.
- Pred vsako uporabo očistite območje, kjer boste

delali. Odstranite vse predmete, na primer kable, svetilke, žice ali vrvice, ki bi se lahko zapletli v rezilo.

- Na delovnem območju se ne smejo nahajati otroci, opazovalci in domače živali. Otroci, opazovalci in domače živali naj se nahajajo vsaj izven območja s polmerom 15 m; pa tudi tam obstaja nevarnost za opazovalce zaradi odvrženih predmetov. Opazovalcem se priporoča nošnja zaščite za oči. Če se vam nekdo približa, takoj zaustavite napravo.
- Da se izognete nevarnosti električnega udara, ne uporabljajte orodja na vlažnih ali mokrih mestih.
- Ne upravljajte z orodjem, če imate mokre roke.
- Ne dovolite, da bi obrezovalnik za živo mejo uporabljali otroci, mlajši od 15 let ali neuke osebe.
- Da bi zmanjšali tveganje poškodb, med uporabo obrezovalnika za živo mejo vedno nosite kompletno zaščito za oči.
- Če se pri delu dviguje prah, nosite zaščito za obraz oziroma protiprašno masko.
- Nosite ustrezna oblačila. Ne nosite ohlapne obleke ali nakita, saj se lahko ujame med premikajoče se dele. Pri delu zunaj priporočamo uporabo gumijastih rokavic in močne obutve.
- Da vam ne bi potegnilo las v prezračevalne reže, oz. da se ne bi zapletli v premikajoče dele, nosite zaščitno pokrivalo za dolge lase ali pokrite lase spnite nad nivojem ramen.
- Električnih naprav ali naprav na baterijski pogon ne uporabljajte po dežju ali v vlažnem vremenu.
- Med prevozom ali skladiščenjem naprave vedno namestite pokrov za rezilo.
- Seznanite se z okolico in bodite stalno pozorni na potencialne nevarnosti, katerih mogoče ne zaznate zaradi hrupa, ki ga povzroča stroj.
- Navadite se, da se pred vklopom orodja še enkrat prepričate, da ste z njega odstranili ključke in drugo orodje za nastavitve.
- Pred uporabo orodja se vedno prepričajte, ali so vsi ročaji in ščitniki pravilno nameščeni.
- Nikoli ne poskušajte uporabljati nepopolnega orodja ali takega, na katerem je bila izvedena nepooblaščen sprememba.
- Električne naprave ne uporabljajte v eksplozivnem okolju, na primer blizu vnetljivih tekočin, plina ali prahu. Iskre, ki jih povzroči električna naprava, lahko zanetijo ogenj ali povzročijo eksplozijo.

### MED UPORABO

- Ne uporabljajte obrezovalnika brez nameščenega prednjega ročaja. Med uporabo orodja držite obe roki na ročajih.
- Izognite se nenamernemu vklopu in nikoli ne prenašajte orodja s prstom na stikalo.



**Slovensko (Prevod originalnih navodil)**

- Bodite pozorni in glejte, kaj delate. Med uporabo obrezovalnika za živo mejo ravnajte razumno.
  - Oblecite trpežne dolge hlače, močne škornje in dobro prilagajoče se rokavice. Ne nosite kratkih hlač, sandal in ne hodite bosi.
  - Ne delajte v slabih svetlobnih pogojih. Orodje uporabljajte le pri dnevni ali močni umetni svetlobi.
  - Ne segajte predaleč in ne stojte na nestabilni podpori. V vsakem trenutku skrbite za varno oporo nog in ravnotežje. Orodja ne uporabljajte na lestvi.
  - Obrezovalnika za živo mejo ne preobremenjujte. Če ga boste uporabljali s predvideno hitrostjo, bo delovalo bolje pa tudi nevarnost poškodb bo manjša.
  - Preden se lotite vzdrževanja, popravil ali nastavitvev, izklopite stikalo, počakajte, da se motor zaustavi in odstranite baterijo.
  - Ta obrezovalnik uporabljajte samo za obrezovanje žive meje in grmovja. Ne uporabljajte ga za noben drug namen.
  - Pred zagonom naprave se prepričajte, da rezila ne bodo prišla v stik s kakim predmetom.
  - Če zadenete ob neki predmet ali se vanj zapletete, takoj zaustavite napravo, odstranite baterijo in preverite škodo. Orodja ne uporabljajte, dokler ne popravite poškodbe. Ne uporabljajte naprave z zrahljanimi ali poškodovanimi deli.
  - Pazite, kaj delate. Uporabljajte zdrav razum.
  - Obrezovalnik za živo mejo skrbno vzdržujte. Rob rezila mora biti vedno nabrušen in čist, saj bo tako delovalo bolje in bo manj tveganja za poškodbe. Upoštevajte navodila za mazanje in menjavo delovnih pripomočkov. Ročaji naj bodo vedno suhi, čisti in brez ostankov olja ali masti.
  - Preglejte poškodovane dele. Preden nadaljujete z uporabo obrezovalnika za živo mejo, pazljivo preglejte ščitnik ali drug poškodovani del in se prepričajte, da pravilno deluje ter služi svojemu namenu. Prepričajte se, da so premikajoči se deli pravilno naravnani, da se prosto premikajo, da niso poškodovani, da so brezhibno montirani in tudi o vseh ostalih vidikih, ki bi lahko vplivali na delovanje orodja. Zaščitne elemente in druge poškodovane dele mora popraviti pooblaščen servisni center, razen če v navodilih za uporabo ni določeno drugače.
  - Nevarnost, da se urežete! Roke držite proč od rezil. Ne poskušajte odstraniti odrezanega materiala ali držati materiala, ki ga nameravate odrezati, medtem ko se rezila premikajo. Preden začnete s čiščenjem ostankov, ki blokirajo rezilo, odstranite baterijo in izklopite stikalo za vklop.
- Ne prijemajte za gola rezila ali rezalne robove, ko želite dvigniti ali ko držite orodje.

**POZOR**

Rezila se premikajo tudi potem, ko je naprava izključena.

- Poskrbite, da so roke, obraz in noge na varni razdalji od premikajočih se delov. Ne dotikajte se in ne poskušajte zaustaviti rezil med premikanjem.
- Medtem ko čakate na začetek rezanja ali hodite z enega območja rezanja na drugo, vedno ugasnite motor.
- Poskrbite, da na orodju ne bo ostankov trave in drugih predmetov. Lahko se zagozdijo na rezilih.
- Napravo hranite na suhem mestu, zaklenjeno ali na visokem mestu, da preprečite nedovoljeno uporabo ali poškodbo. Poskrbite, da orodje ne bo v dosegu otrok ali nepoučenih oseb.
- Ko naprave ne uporabljate, ponovno namestite pokrov za rezilo.
- Nikoli ne polivajte ali brizgajte orodja z vodo ali drugimi tekočinami. Ročice naj bodo ves čas suhe, čiste in brez odpadkov. Po vsaki uporabi napravo očistite v skladu z Navodili za skladiščenje.
- Med prevozom napravo vedno dobro pritrdite.
- Shranite ta navodila. Pogosto jih preglejte in jih uporabljajte, da poučite druge uporabnike. Če napravo komu posodite, mu posodite tudi ta navodila.

**SERVISIRANJE**

- Orodje sme servisirati izključno usposobljeno servisno osebje. Če izdelek popravlja ali vzdržuje nekvalificirano osebje, lahko pride do poškodbe uporabnika ali škode na izdelku. Tako servisiranje lahko tudi izniči garancijo.
- Ob servisiranju orodja uporabljajte samo identične rezervne dele. Upoštevajte vsa navodila iz poglavja Vzdrževanje v tem priročniku. Če uporabite neprilagojene dele ali ne upoštevate navodil za vzdrževanje, lahko povzročite električni udar, resne poškodbe uporabnika ali škodo na izdelku. Tako servisiranje lahko tudi izniči garancijo.
- Pri zamenjavi rezila, morate zamenjati celoten sestav rezila.

**UPORABA IN NEGA BATERIJSKIH ORODJI**

- Pred vstavljanjem baterije se prepričajte, da je stikalo izklopljeno. Vstavljanje baterijskega vložka v električno orodje z vklopljenim stikalom kliče nesrečo.
- Baterijo polnite samo s polnilnikom, ki ga predpisuje proizvajalec. Polnilnik, ki je primeren za eno vrsto baterijskega vložka, lahko povzroči požar, če ga uporabljamo za drugo vrsto.
- Brezžična električna orodja uporabljajte samo s točno določenimi baterijami. Uporaba drugačnih baterijskih vložkov lahko povzroči poškodbe in požar.





## Slovensko (Prevod originalnih navodil)

- Ko baterija ni v uporabi, jo varno shranite, tako da ni v stiku s kovinskimi predmeti kot so sponke, kovanci, ključi, žebliji, vijaki ali drugi majhni kovinski predmeti, ki bi lahko sklenili oba pola baterije. Kratak stik obeh polov baterijskega vložka lahko povzroči opekline ali požar.
- Ob grobem ravnanju lahko iz baterije izteče tekočina. Izogibajte se vsakemu stiku z njo. Če se to le zgodi, izperite prizadeto območje s čisto vodo. Če pride tekočina v stik z očmi, pojdite po izpiranju k zdravniku. Tekočina iz baterije lahko povzroči draženje kože ali opekline.
- Pred izvajanjem nastavitvev, menjavo pripomočkov ali shranjevanjem naprave izvlcite vtič iz omrežja

in/ali baterijski vložek iz električne naprave. Tako zmanjšate nevarnost nenamernega vklopa električne naprave.



### OPOZORILO

Če ne vseh sestavnih delov, ne uporabljajte naprave, dokler jih ponovno ne namestite. Če ne ravnate tako, lahko povzročite hude telesne poškodbe.

**SHRANITE NAVODILA. POGOSTO JIH PREGLEDUJTE TER JIH UPORABLJAJTE ZA DAJANJE NAVODIL MOREBITNIM DRUGIM UPORABNIKOM NAPRAVE. ČE NAPRAVO KOMU POSODITE, MU POSODITE TUDI TA NAVODILA.**

### TEHNIČNI PODATKI IZDELKA

Model	CHT1850B	CHT1850P	CHT1850LB	CHT1850LC
Voltage	18V			
Hitrost brez obremenitve	1200 min <sup>-1</sup>			
Dolžina rezila	457 mm			
Zmogljivost rezanja	10 mm			
Izmerjena raven zvočnega tlaka	L <sub>PA</sub> =71dB(A), K <sub>PA</sub> =3dB(A)			
Izmerjena raven zvočne moči	L <sub>WA</sub> =91dB(A), K <sub>WA</sub> =3dB(A)			
Vibracije	ah= 1.0m/s <sup>2</sup> , K=1.5 m/s <sup>2</sup>			
Teža z baterijo	3,2 kg			
Baterija*	2 x BPP1817M	1 x BPP1817M	2 x BPL1820	1 x BPL1815
Kompatibilni baterijski vložki	BPP-1817M / BPP-1815M / BPP-1817MG / ABP1801 / ABP1802 / BPL-1815 / BPL-1820 / BPL-1820G			
Polnilnik*	1 x BC1815SM	1 x BC1815SM	1 x BCL1800	1 x BCL1800
kompatibilni polnilci	BC-1800 / BC-1800M / BC-1815S / BC-1815SMG / BCL1418 / ACR-1800 / BCL-1800 / BCL-1800G			

### LASTNOSTI

#### Sl. 1

- A. POKROV REZILA
- B. ŠČITNIK
- C. SPREDNJI ROČAJ
- D. GUMB ZAPORE STIKALA
- E. ZADNJI ROČAJ
- F. AKUMULATOR
- G. REZILO
- H. SENZORSKO STIKALO
- I. STIKALO ZA VKLOP

#### Sl. 2

#### A. AKUMULATOR

#### B. ZAPAHI

#### Sl. 3

- A. SPREDNJI ROČAJ
- B. SENZORSKO STIKALO
- C. GUMB ZAPORE STIKALA
- D. STIKALO ZA VKLOP

#### Sl. 6

- A. VIJAKI ZA POKROV REZILA
- B. POKROV REZILA

## Slovensko (Prevod originalnih navodil)

### Sl. 7

- A. VIJAKI ZA REZILO
- B. PLOŠČA MEČA
- C. ZADRČEVALNI OBROČEK
- D. PODLOŽKA
- E. ZADRČEVALNA PLOŠČA
- F. SESTAV REZILA
- G. JARMI
- H. NAPERKE
- I. ZATIČI

### Sl. 9

- A. REZILLO
- B. ŠČITNIK

### Sl. 10

- A. POKROV REZILA

## DELOVANJE

### POMEMBNA INFORMACIJA ZA POLNENJE VROČEGA AKUMULATORJA

Če kosilnico z nitko uporabljate nepretrgoma, se baterije v akumulatorju močno segrejejo. Preden začnete s polnjenjem, počakajte približno 30 minut, da se akumulator ohladi.

**OPOMBA:** Do te situacije pride samo, če nepretrgana uporaba kosilnice z nitko povzroči, da se baterije preveč segrejejo. To se ne zgodi pod običajnimi pogoji. Če je temperatura akumulatorja pod normalnim območjem, se prižge zelena LED lučka na polnilniku. Počakajte, da akumulator doseže normalno temperaturo in prižgala se bo rdeča LED lučka.

### NAMESTITEV AKUMULATORJA

- Akumulator vložite v kosilnico z nitko. Dvignjeno vodilo na akumulatorju poravnajte z notranjim utorom v kosilnici z nitko. Glejte Sliko 2.
- Pred zagonom se prepričajte, da sta zapaha na obeh straneh akumulatorja vskoila na svoje mesto in da je akumulator dobro pritrjen v kosilnici z nitko.

### ODSTRANJEVANJE AKUMULATORJA

- Poiite zaskona zapaha na akumulatorju ter pritisnite nanju z obeh strani, da sprostite akumulator iz kosilnice z nitko. Glejte Sliko 2.
- Odstranite akumulator iz kosilnice z nitko.

#### POZOR:



Ko vstavljate akumulator v kosilnico z nitko, se prepričajte, da je dvignjeno vodilo na akumulatorju poravnano z utorom v kosilnici z nitko in da sta zapaha pravilno vskoila na svoje mesto, e boste akumulator vstavili narobe, lahko pokodujete notranje sestavne dele.

### ZAGON OBREZOVALNIKA ZA ŽIVO MEJO

- Odstranite pokrov rezila.
- Za dodatno varnost obstaja senzorsko stikalo v gornjem ročaju. Glejte sl. 3. Med uporabo držite obrezovalnik z obema rokama, tako da z eno roko potiskate naprej gumb za zaporo stikala, z drugo pa stiskate prednji ročaj.
- Sprostite gumb za zaporo stikala in še naprej pritiskajte stikalo za nadaljevanje delovanja.

### ZAUSTAVITEV OBREZOVALNIKA ŽIVE MEJE

- Sprostite stikalo, da zaustavite delovanje obrezovalnika žive meje.
- Ko sprostite stikalo, se gumb za zaporo stikala samodejno ponastavi v položaj zapore.

### NAMIGI ZA UPORABO

- Obrezovalnika žive meje ne potiskajte s silo skozi gosto grmovje. To bi lahko povzročilo zatikanje in upočasnitev rezil. Če se delovanje rezil upočasnijo, zmanjšajte hitrost.
- Ne poskušajte rezati stebel ali vejic, debelejših od 10 mm ali takih, ki so očitno prevelike, da bi jih lahko zajelo rezilo obrezovalnika. Za obrezovanje velikih stebel uporabite ročno žago brez motornega pogona ali drevesno žago.
- Po želji lahko uporabite vrstico kot pomoč pri ravnem rezanju žive meje. Določite zeleno višino žive meje. Nato na tej višini raztegnite kos vrvice vzdolž žive meje. Obrežite živo mejo tik nad napeto vrstico. Glejte sliko 4. Živo mejo obrežite s strani, tako da je na vrhu malo ožja. Glejte sliko 5. Pri oblikovanju žive meje na ta način, je njena površina bolj izpostavljena in bo obrezana bolj enakomerno. Če se zagodijo rezila obrezovalnika, izključite motor, počakajte, da se ustavijo rezila in odstranite baterijo, preden poskusite odstraniti zagodene predmete.
- Pri obrezovanju trnaste ali bodičaste žive meje nosite rokavice. Pri obrezovanju novih poganjkov uporabljajte široke pometajoče gibe, da bo rezilo neposredno zajelo stebelca. Starejši del žive meje ima bolj debele vejice in ga boste najlažje obrezali z gibi zaganja.
- Emisije vibracij med dejansko uporabo električnega orodja se lahko razlikujejo od navedene vrednosti, kar je odvisno od načina uporabe orodja. Prepoznavanje varnostnih ukrepov za zaščito operaterja temelji na oceni izpostavljenosti v dejanskih pogojih uporabe (upoštevati je treba vse dele obratovalnega cikla, kot je čas vklopa orodja in čas prostega teka poleg časa sprožitve).

## Slovensko (Prevod originalnih navodil)



### NEVARNOST

Če se rezilo zagodzi na električnem kablu ali vodu, se **NE DOTIKAJTE REZILA! PRIDE LAHKO POD NAPETOST, KAR JE ZELO NEVARNO.** Obrezovalnik za živo mejo še naprej držite za izolirani zadnji ročaj ali pa ga na varen način odložite stran od vas. Preden poskusite sprostiti rezilo iz voda oz. kabla, izključite električno napajanje do poškodovanega voda ali kabla. Če tega opozorila ne boste upoštevali, se lahko resno poškodujete in tvegate smrtno nesrečo.



### OPOZORILO

Pred vsako uporabo očistite območje, kjer boste delali. Odstranite vse predmete, na primer kable, svetilke, žice ali vrvice, ki bi se lahko zapletli v rezilo in povzročili nevarnost resne telesne poškodbe.



### OPOZORILO

Izogibajte se uporabi topil za čiščenje plastičnih delov. Večina plastičnih materialov je občutljiva na mnoge vrste komercialno dostopnih topil in jih z njihovo uporabo lahko poškodujemo. Za odstranjevanje umazanije, olja, masti in podobnega uporabljajte čisto krpo. Za servisiranje uporabljajte samo identične rezervne dele Ryobi. Če uporabite kak drug del, lahko povzročite nevarnost ali okvaro izdelka.



### POZOR

Ne dovolite, da bi zavorne tekočine, gorivo, izdelki, ki vsebujejo petrolej, penetracijska olja in podobno, kadarkoli prišli v stik s plastičnimi deli. Te snovi vsebujejo kemikalije, ki lahko poškodujejo, oslabijo ali uničijo plastiko.

## VZDRŽEVANJE IN POPRAVILA

### ZAMENJAVA REZIL



### OPOZORILO

Rezila so ostra. Med rokovanjem s sestavo rezil ne postavljajte dlani ali prstov med rezila ali v neki drugi položaj, v katerem bi se lahko priščipnili ali porezali. NIKOLI se ne dotikajte rezil ali servisirajte naprave z vstavljeno baterijo.

### ODSTRANITEV REZILA (Glejte slike 6 in 7)

- Baterijo izvlecite iz obrezovalnika za živo mejo.
- Obrezovalnik postavite od zgoraj navzdol na delovno mizo in odstranite štiri (4) vijake iz pokrova rezila.
- Odstranite pokrov rezila. Glejte sliko 6.
- Ploščo meča odstranite z obeh zatičev. Glejte sliko 7.

- Odstranite pritrdilni obroček, podložko in pritrdilno ploščo. Glejte sliko 7.
- Poravnajte naperke.
- OPOMBA: Jarma ne morete dvigniti, dokler se ne umakne z roba naperkov.
- Odstranite štiri (4) vijake rezila.
- Vsako rezilo ima na enem koncu pritrjen ovalen jarem. Potisnite rezila v njihov položaj, da se poravnajo jarmi. Odstranite rezilo iz ohišja.

### VSTAVLJANJE REZILA (Glejte slike 6 in 7)

- Poravnajte naperke.
- Postavite novo rezilo na ohišje in poravnajte jarme, da padejo na svoje mesto. Obračajte rezilo, dokler ne pade mimo spodnjega naperka.
- OPOMBA: Ko je pravilno poravnano, se sestav rezila ujema s poglobljeno režo v ohišju motorja.
- Ponovno montirajte štiri (4) vijake rezila in jih dobro zategnite.
- Ponovno montirajte pritrdilno ploščo, podložko in pritrdilni obroček.
- Ponovno montirajte ploščo meča preko obeh zatičev.
- Pokrov rezila montirajte s pomočjo 4 vijakov za pokrov rezila. Dobro zategnite.



### OPOZORILO

Preden vstavite baterijo in zaženete obrezovalnik za živo mejo, ne pozabite vrniti na svoje mesto spodnje plošče. Če tega ne naredite, bodo notranji deli izpostavljeni, kar lahko povzroči nesrečo ali električni udar, posledica tega pa je lahko težka telesna poškodba.

OPOMBA: Če pride do zatikanja po zamenjavi sestava rezil, ponovite korake, opisane pod Odstranjevanje rezila in Nameščanje rezila.

### VZDRŽEVANJE REZILA - OBREZOVALNIK ZA ŽIVO MEJO



### OPOZORILO

Naprav z baterijami ni potrebno vklapljati v vtičnico, saj so vedno pripravljene za delovanje. Da bi preprečili težko telesno poškodbo, vedno odstranite baterijo in bodite posebno pazljivi in previdni med vzdrževanjem, servisiranjem ali zamenjavo rezila.



### OPOZORILO

Da bi preprečili težko telesno poškodbo, odstranite baterijo pred servisiranjem, čiščenjem ali odstranjevanjem materiala iz naprave.

## Slovensko (Prevod originalnih navodil)

### NEGA REZILA

- Po vsaki uporabi namažite rezila.
- Občasno pregledajte rezila glede poškodb in obrabe.
- Vedno uporabljajte le nadomestna rezila, ki jih določí proizvajalec.

### MAZANJE REZILA

- Baterijo izvlcite iz obrezovalnika žive meje.
- Za lažje delovanje in daljšo življenjsko dobo rezila namažite rezilo obrezovalnika pred vsako uporabo in po njej. Pred mazanjem odstranite baterijo in postavite obrezovalnik žive meje na ravno površino. Nanesite lahko strojno olje vzdolž roba gornjega rezila. Glejte sliko 8.
- Občasno namažite obrezovalnik žive meje tudi med uporabo. Pred mazanjem ustavite obrezovalnik žive meje, odstranite baterijo in namažite. Nato lahko nadaljujete z obrezovanjem. Ne mažite obrezovalnika žive meje med delovanjem.

### BRUŠENJE REZILA

- Počakajte, da se rezila obrezovalnika žive meje ustavijo v položaju, ki ga kaže slika 9. To omogoča razmak za pilo med rezalnimi in varovalnimi zobmi.
- Baterijo izvlcite iz obrezovalnika žive meje.
- Sestav rezila vpnite v primež in nabusite izpostavljeno rezalno površino vsakega zoba rezila z 203 mm gladko okroglo pilo, s premerom 6,4 mm ali 5,6 mm. Med brušenjem pazite, da obdržite začetni kot zoba.
- Obrezovalnik žive meje odstranite iz primeža, ponovno namestite baterijo in zaženite obrezovalnik žive meje. Počakajte, da se rezila obrezovalnika žive meje ustavijo tako, da so izpostavljeni nenabrušeni robovi rezalnih zob rezila.
- Odstranite baterijo iz obrezovalnika žive meje in ponovite zgoraj opisani postopek brušenja.

### MAZANJE OBREZOVALNIKA ŽIVE MEJE

Vsi ležaji v tem orodju so podmazani z dovolj veliko količino visoko kakovostnega mazivnega sredstva, da lahko ob običajnih pogojih delovanja zdržijo do konca življenjske dobe izdelka. Kakršno koli dodatno mazanje torej ni potrebno.



#### OPOZORILO

Ne poskušajte spreminjati naprave ali izdelovati oz. montirati nobenih pripomočkov, ki v tem priročniku niso posebej priporočeni za uporabo s tem obrezovalnikom žive meje. Take spremembe so primer napačne uporabe in lahko povzročijo nevarnost in težke telesne poškodbe.



#### OPOZORILO

Pogosto pregledujte obrezovalnik žive meje in preverjajte, ali so vsi deli nepoškodovani in dobro pritrjeni. Preverite ali so vsi vijaki in pritrdila dobro zategnjeni, da preprečite nevarnost težke telesne poškodbe.

### ČIŠČENJE OBREZOVALNIKA ŽIVE MEJE

- Odstranite baterijo.



#### OPOZORILO

Da bi preprečili težko telesno poškodbo, pred servisiranjem, čiščenjem ali odstranjevanjem materiala vedno odstranite baterijo iz orodja.

- Napravo očistite s krpo, navlaženo v blagi raztopini detergenta.
- Na plastičnem ohišju ali ročaju ne uporabljajte močnih detergentov. Določena aromatična olja, npr. borovo ali limonino, ter topila kot npr. petrolej, bi jih lahko poškodovala.
- Vlaga lahko povzroči nevarnost udara. Morebitno vlažnost do suhega obrišite z mehko suho krpo.
- Za čiščenje prezračevalnih rež na ohišju baterije in na ohišju motorja uporabite majhno krtačko ali zračni izpuh iz krtačke sesalnika.
- Prezračevalne reže naj bodo vedno brez ovir.

### SHRANJEVANJE OBREZOVALNIKA ŽIVE MEJE

- Pred uskladiščenjem obrezovalnik žive meje temeljito očistite. Shranite ga v suh, dobro prezračen prostor, ki ni dostopen otrokom. Hranite ga proč od jedkih sredstev, kot so kemikalije za vrtnarjenje in soli za odmrzovanje.
- Pred uskladiščenjem vedno namestite pokrov na rezila. Glejte sliko 10.
- Baterije hranite in polnite na hladnem mestu. Temperature nad ali pod normalno sobno temperaturo skrajšujejo življenjsko dobo baterije.
- Nikoli ne shranjujte baterij v praznem stanju. Počakajte, da se baterija ohladi in jo takoj napolnite.
- Vse baterije postopno izgublajo napolnjenost. Višja kot je temperatura, hitreje se praznijo. Če napravo uskladiščite za daljša obdobja, ne da bi jo uporabljali, baterije ponovno napolnite približno na vsak mesec ali dva. Taka praksa bo podaljšala življenjsko dobo baterij.

**Slovensko (Prevod originalnih navodil)****ODSTRANJEVANJE**

Opadnih električnih izdelkov ne smete zavreči skupaj z gospodinjskimi odpadki. Če obstaja možnost, jih reciklirajte. Pri krajevnih oblasteh ali pooblaščenem prodajalcu se pozanimajte ali obstaja možnost recikliranja.

## Hrvatski (Prijevod izvornih uputa)

## SIGURNOSNA PRAVILA



## UPOZORENJE

Ovaj alat radi s ONE+ baterijom. Pri uporabi električnih bežičnih alata treba poštivati osnovne sigurnosne upute kako biste izbjegli opasnost od požara, tjelesnih ozljeda i curenja baterije.



Pročitajte korisnički priručnik i poštujte sva sigurnosna pravila i upozorenja.



Nosite štitnike za uši i oči.



Alat nemojte upotrebljavati na kiši.



Nosite zaštitnu odjeću i čizme.



Nosite debele i protuklizne rukavice.



Držite posjetitelje na udaljenosti od najmanje 15 m od zone rada.



Ovaj alat usklađen je sa svim normama i propisima zemlje Europske unije u kojoj je kupljen.



EurAsian znak konformnosti.



Ukrajinska oznaka za sukladnost

## OPĆA SIGURNOSNA PRAVILA



## UPOZORENJE

Pažljivo pročitajte sva upozorenja i sve upute. Nepriдрžavanje ovih uputa može prouzročiti nezgode poput požara, strujnih udara i/ili teških tjelesnih ozljeda.

- Sačuvajte ova upozorenja i upute kako biste ih naknadno mogli konzultirati.

Pojam "električni alat" koji se upotrebljava u Sigurnosnim uputama označava električne alate sa žicom, kao i bežične električne alate.

## RADNA OKOLINA

- Neka vaša radna površina bude čista i dobro osvijetljena. Površine na kojima ima mnogo stvari i koje su tamne pogodne su za nezgode.
- Električne alate nemojte upotrebljavati u eksplozivnoj okolini, primjerice u blizini zapaljivih tekućina, plina ili prašine. Iskre koje izlaze iz električnih alata mogu ih zapaliti ili izazvati eksploziju.
- Djecu, posjetitelje i domaće životinje držite dalje od mjesta na kojem upotrebljavate električni alat. Mogli bi vas ometi te biste zbog toga mogli izgubiti nadzor nad alatom.

## OSOBNJA SIGURNOST

- Budite koncentrirani. Dobro gledajte što radite i oslonite se na zdravi razum dok upotrebljavate električni alat. Ne koristite se električnim alatom ako ste umorni, pod utjecajem alkohola ili droga ili ako uzimate lijekove. Uvijek imajte na umu da je dovoljna samo jedna sekunda nepažnje kako biste se teško ozlijedili.
- Nosite prikladnu zaštitnu opremu. Uvijek zaštitite oči. Ovisno o uvjetima, a kako biste izbjegli teške tjelesne ozljede, nosite i masku protiv prašine, protuklizne cipele, protuklizne čarape i štitnike za uši.
- Izbjegavajte svako nenamjerno pokretanje alata. Osigurajte da je prekidač u položaju "isključeno" prije uključivanja alata u struju ili umetanja baterije, kao i kad uzimate ili prenosite alat. Kako biste izbjegli opasnost od nezgoda, alat nemojte nositi dok vam je prst na prekidaču i nemojte ga uključivati u struju dok je prekidač u položaju "uključeno".
- Uklonite ključeve za stezanje prije uključivanja vašeg alata. Ključ za stezanje koji je ostao pričvršćen za pokretni dio alata može prouzročiti teške tjelesne ozljede.
- Nemojte stajati predaleko od stroja. Stojite stabilno na nogama. Stabilan položaj pri radu omogućava bolju kontrolu nad alatom u slučaju nepredviđenog događaja.
- Nosite odgovarajuću odjeću. Nemojte nositi široku odjeću i nakit. Pazite na to da kosu, odjeću i ruke držite dalje od pokretnih dijelova alata. Široka odjeća, nakit i duga kosa mogu se zaplesti u pokretne dijelove alata.
- Ako se vaš alat isporučuje sa sustavom usisavanja prašine, provjerite je li on pravilno postavljen i koristite li se kako treba. Tako ćete izbjeći opasnost od nezgoda.

## UPORABA I ODRŽAVANJE ELEKTRIČNIH ALATA

- Ne primjenjujte silu. Upotrebljavajte alat koji je prilagođen onome što želite raditi. Vaš električni alat bit će učinkovitiji i njegova uporaba sigurnija ako ga budete upotrebljavali za ono čemu je namijenjen.
- Ne upotrebljavajte električni alat ako prekidač ne omogućava da ga uključite i isključite. Alat koji se ne može ispravno uključiti i isključiti opasan je i mora ga se obavezno popraviti.
- Alat isključite iz struje ili uklonite bateriju prije nego ga podešavate, mijenjate dodatke ili ga spremate. Tako ćete smanjiti opasnost od toga da alat slučajno počne raditi.
- Odložite svoj alat izvan doseg djece. Osobe koje ne poznaju alat ili nisu pročitale ove upute ne smiju ga upotrebljavati. Električni alat postaje opasan u rukama neiskusnih korisnika.
- Brižno održavajte alat. Kontrolirajte položaj pokretnih dijelova. Provjerite da niti jedan dio nije potrgan. Provjerite kako su dijelovi postavljeni te sve drugo što

## Hrvatski (Prijevod izvornih uputa)

bi moglo utjecati na ispravni rad alata. Ako su neki dijelovi oštećeni, popravite ih prije ponovne uporabe alata. Mnogobrojne nezgode događaju se zbog lošeg održavanja alata.

- Alat držite čistim i naoštrenim. Dobro naoštren i čist alat za rezanje rjeđe će se blokirati i moći ćete ga bolje kontrolirati.
- Poštujte ove sigurnosne upute dok upotrebljavate alat, dodatke, vrhove itd. imajući na umu posebnosti aparata, radne površine i posla što ga obavljate. Kako biste izbjegli opasne situacije, električni alat upotrebljavajte samo za poslove za koje je namijenjen.

### ODRŽAVANJE

- Popravke treba obaviti ovlašteni serviser samo s originalnim rezervnim dijelovima. Tako ćete moći sigurno upotrebljavati vaš električni alat.

### SIGURNOSNE MJERE PRILIKOM KORIŠĆENJA OBREZIVAČA ŽIVICE

- Držati sve dijelove tijela dalje od sječiva. Ne uklanjati odsječeni materijal niti držati materijal koji treba da se siječe dok je sječivo u pokretu. Prekidač mora biti u položaju isključeno (OFF) kada se odstranjuje zaglavljani materijal. Trenutak nepažnje prilikom rada obrezivača živice može izazvati ozbiljne tjelesne povrede.
- Nositi obrezivač živice za dršku sa sječivom u mirovanju. Prilikom transportiranja ili skladištenja obrezivača živice uvijek postaviti štitnik na sječivo. Pravilno rukovanje obrezivačem živice smanjit će tjelesne povrede uzrokovane sječivom.
- Strujni kabel držati podalje od mjesta obrezivanja. Tokom rada strujni kabel može biti skriven u živici i nehotice presječen.

### U CIJELOSTI PROČITAJTE SIGURNOSNA PRAVILA PRIJE UPOREBE OVOG ALATA.

- Pažljivo pročitajte sva sigurnosna pravila. Upoznajte se s primjenom vašeg aparata i s njegovim načinom rada.
- Ne rabite ovaj alat ako ste umorni, bolesni, pod utjecajem alkohola ili droga ili ako uzimate lijekove.
- Prije uporabe provjerite stanje vašeg alata. Zamijenite sve oštećene dijelove. Provjerite da na alatu nema curenja tekućine iz baterije. Osigurajte da su učvršćenja i zaštitni dijelovi na mjestu i ispravno učvršćeni. Zamijenite sve oštrice i druge raspucane, okrnjene ili oštećene dijelove. Provjerite je li oštrica ispravno postavljena i dobro pričvršćena. Tako ćete izbjeći opasnost od teških tjelesnih ozljeda korisnika i posjetitelja te opasnost od oštećenja alata.
- Upotrebljavajte prikladni alat.
- Vaše škare za živicu upotrebljavajte samo za poslove za koje su namijenjene. Ne upotrebljavajte škare za

živicu ako prekidač ne omogućava da ih uključite i isključite. Alat koji se ne može ispravno uključiti i isključiti opasan je i mora ga se obavezno popraviti.

- Očistite zonu rezanja prije uporabe alata. Uklonite kablove, električne žice, špagu i druge dijelove koji bi se mogli zaplesti u oštricu.
- Djecu, posjetitelje i životinje treba držati na udaljenosti od zone rada. Držite djecu, posjetitelje i životinje na udaljenosti od najmanje 15 metara jer bi tijekom rezanja moglo doći do izbacivanja predmeta. Posjetiteljima se preporuča nošenje zaštita za oči. Ako vam se netko približi tijekom rezanja, odmah zaustavite škare za živicu.
- Kako biste izbjegli opasnost od strujnog udara, punjač nemojte izlagati kiši ili vlazi.
- Ne upotrebljavajte škare za živicu ako su vam ruke mokre.
- Uporaba škara za živicu zabranjena je djeci mlađoj od 15 godina i neiskusnim osobama.
- Kako biste smanjili opasnost od teških ozljeda oka, uvijek nosite zaštitne naočale dok upotrebljavate škare za živicu.
- Ako se pri korištenju stvara prašina, nosite zaštitu za lice ili masku protiv prašine.
- Nosite odgovarajuću odjeću. Nemojte nositi široku odjeću i nakit koji bi se mogli zaplesti u pokretne dijelove. Preporučamo vam da kad radite na otvorenom nosite gumene rukavice i protuklizne cipele.
- Ako imate dugu kosu, zakačite ju iznad razine ramena tako da se ona ne bi zaplitala u elemente u pokretu.
- Električni alat ili bateriju nemojte izlagati kiši ili vlazi.
- Kad prenosite ili spremate škare za živicu, pazite da štitnik bude na mjestu.
- Uvijek budite svjesni onoga što vas okružuje i budite koncentrirani: buka alata koji radi može nadjačati drugu buku.
- Naviknite se da provjeravate jesu li ključevi za stezanje uklonjeni prije nego što uključite alat.
- Uvijek prije uporabe alata provjerite jesu li ručke i sustavi zaštite na mjestu.
- Nikad se ne koristite alatom ako nedostaju neki dijelovi ili su montirani dijelovi i dodaci koji nisu originalni.
- Električne alate nemojte upotrebljavati u eksplozivnoj okolini, primjerice u blizini zapaljivih tekućina, plina ili prašine. Iskre koje izlaze iz električnih alata mogu ih zapaliti ili izazvati eksploziju.

### UPUTE ZA UPORABU ŠKARA ZA ŽIVICU

- Ne upotrebljavajte vaše škare za živicu ako ručka nije na mjestu. Držite svoj alat s dvije ruke dok ga rabite.

## Hrvatski (Prijevod izvornih uputa)

- U cilju izbjegavanja rizika od neželjenog stavljanja u rad, ne premješajte svoj alat dok vam je prst na otponcu.
- Budite oprezni. Dobro gledajte što radite i oslonite se na zdravi razum.
- Obucite duge deblje hlače, sigurnosne protoklizne cipele i rukavice. Nemojte nositi kratke hlače ni sandale i nikad ne rabite škare za živicu bosih stopala.
- Ne rabite ovaj alat u loše osvijetljenoj zoni. Neka vaša radna površina bude dobro osvijetljena (dnevno ili umjetno svjetlo).
- Uvijek dobro stojte na nogama i ne rabite alat na nestabilnoj podlozi. Stabilno stojte na nogama i nemojte stajati predaleko od aparata. Svoju pilu nemojte upotrebljavati na ljestvama.
- Ne primjenjujte silu. Vaš alat bit će učinkovitiji i njegova uporaba sigurnija ako ga budete upotrebljavali po režimu za koji je predviđen.
- Otpustite otponac, pričekajte da se motor sasvim zaustavi, zatim izvadite bateriju prije čišćenja, propravaka ili podešavanja.
- Ove motorne škare namijenjene su isključivo rezanju živica i grmlja. Ne rabite taj alat za druge primjene.
- Prije nego što pokrenete alat, osigurajte da oštrica ne bude u dodiru ni sa jednim predmetom.
- Ako škare za živicu naidu na prepreku ili ako se neki predmet zaplete u oštricu, odmah zaustavite alat, uklonite bateriju i provjerite da niti jedan dio nije oštećen. Ne rabite vaš alat prije nego što ste obavili potrebne popravke. Ne rabite svoj alat ako neki dijelovi nisu ispravno učvršćeni ili su oštećeni.
- Dobro gledajte što radite. Oslonite se na zdravi razum.
- Brižno održavajte svoj alat. Pripazite da oštrica bude čista i naoštrena kako bi rezanje bilo uspješno i obavljeno na siguran način. Nauljite i mijenjajte nastavke prema uputama. Pazite na to da ručke uvijek budu suhe i čiste te da na njima nema ostataka ulja ili masti.
- Provjerite da niti jedan dio nije oštećen. Prije nego što nastavite upotrebljavati vaš alat, provjerite može li oštećeni dio ili nastavak nastaviti funkcionirati. Kontrolirajte položaj pokretnih dijelova. Provjerite da niti jedan dio nije potrgan. Provjerite kako su dijelovi postavljeni te sve drugo što bi moglo utjecati na ispravni rad alata. Zaštita za oštricu i svi drugi oštećeni dijelovi moraju biti popravljani ili zamijenjeni u ovlaštenom Ryobi servisu osim ako u ovom priručniku nije drugačije navedeno.
- Kako se ne biste porezali, držite ruke dalje od oštrice. Ne pokušavajte uklanjati ili pridržavati rezane dijelove dok je oštrica za rezanje u rotaciji. Provjerite je li baterija uklonjena i je li otponac otpušten prije

uklankanja dijelova koji su blokirani u oštrici. Pazite da ne dodirnete oštricu dok hvatate alat.



### UPOZORENJE

Oštrica se zbog inercije okreće nekoliko trenutaka i kad isključite alat.

- Ruke, lice i noge držite dalje od pokretnih dijelova. Ne pokušavajte dodirnuti oštricu ili je zaustaviti dok se okreće.
- Uvijek zaustavite motor ako ne režete ili ako se krećete od jedne zone rezanja prema drugoj.
- Nemojte dopustiti da se otpaci od rezanja ili drugi materijal nakupi na alatu. Mogli bi ometati oštricu.
- Držite svoj alat na suhom i visokom mjestu ili pod ključem kako biste izbjegli njegovu zlouporabu ili oštećenja. Alat držite izvan doseg djece i neiskusnih osoba.
- Uvijek stavlajte štitičnik oštrice na mjesto kad ne upotrebljavate škare za živicu.
- Nikad ne uranjajte svoj alat u vodu ili neku drugu tekućinu, te ne raspršujte po njemu nikakve tekućine. Pazite da ručke uvijek budu suhe i čiste, bez otpadaka od rezanja. Čistite alat nakon svake uporabe. Pogledajte savjete u odjeljku "Odlaganje škara za živicu".
- Prije transporta povjerite jesu li dijelovi alata ispravno stegnuti.
- Sačuvajte ove upute. Redovito ih konzultirajte i upotrijebite za informiranje drugih korisnika. Ako škare za živicu nekome posuđujete, posudite ih zajedno s priručnikom.

### POPRAVCI

- Sve popravke mora obavljati kvalificirani tehničar. Održavanje ili popravci koje obavljaju nekvalificirane osobe mogu prouzročiti ozbiljne tjelesne ozljede ili oštećenja alata. Nepoštivanjem ove upute vaša se garancija poništava.
- Kod održavanja treba koristiti samo originalne rezervne dijelove. Poštujte upute koje se nalaze u odjeljku Održavanje ovog priručnika. Tako ćete izbjeći rizik od teških tjelesnih ozljeda, i izbjeći ćete oštećivanje alata. Nepoštivanjem ove upute vaša se garancija poništava.
- Nije moguće zamijeniti pojedinačne zupce na oštrici: ako morate, oštricu zamijenite je u cijelosti.

### POSEBNE SIGURNOSNE UPUTE ZA BEŽIČNI ALAT

- Prije umetanja baterije provjerite je li prekidač u položaju "isključeno" ili je li zaključan. Umetanje baterije u alat koji je uključen može prouzročiti nezgode.
- Bateriju vašeg alata ponovno puniti samo pomoću punjača koji je preporučio proizvođač. Punjač prilagođen određenom tipu baterije može izazvati požar ako se koristi s nekim drugim tipom baterije.



## Hrvatski (Prijevod izvornih uputa)

- Samo jedan specifični tip baterije treba upotrebljavati s bežičnim alatom. Uporaba svih drugih baterija može izazvati požar.
- Ako ne koristite bateriju, držite je dalje od metalnih predmeta poput spajalica, kovanica, ključeva, vijaka, čavala i drugih predmeta koji bi mogli izazvati kontakt. Kratki spoj među kontaktima baterije može izazvati opekline ili požar.
- Izbjegavajte svaki dodir s tekućinom baterije u slučaju njenog curenja koje je nastalo zbog neispravne uporabe baterije. Ako dođe do kontakta, isperite taj dio tijela čistom vodom. Ako je došlo do kontakta s očima, obratite se liječniku. Tekućina iz baterije može prouzročiti nadražnost i opekline.
- Alat isključite iz struje ili uklonite bateriju prije nego ga podešavate, mijenjate dodatke ili ga spremate. Tako ćete smanjiti opasnost od toga da alat slučajno počne raditi.



### UPOZORENJE

Ako nedostaje neki dio, ne koristite se alatom dok taj dio ne nabavite. Nepoštivanje ovog savjeta može dovesti do teških tjelesnih ozljeda.

**SAČUVAJTE OVE UPUTE. REDOVITO IH KONZULTIRAJTE I UPOTRIJEBITE ZA INFORMIRANJE DRUGIH KORISNIKA. AKO NEKOM POSUĐUJETE ALAT, POSUDITE GA ZAJEDNO S PRIRUČNIKOM.**

### KARAKTERISTIKE PROIZVODA

Model	CHT1850B	CHT1850P	CHT1850LB	CHT1850LC
Voltage	18V			
Brzina bez opterećenja	1200 okretaja/min			
Dužina oštrice	457 mm			
Kapacitet rezanja	10 mm			
Izmjerena razina zvučne snage	$L_{PA}=71\text{dB(A)}$ , $K_{PA}=3\text{dB(A)}$			
Izmjerena razina zvučne snage	$L_{WA}=91\text{dB(A)}$ , $K_{WA}=3\text{dB(A)}$			
Vibracija	$ah=1.0\text{m/s}^2$ , $K=1.5\text{m/s}^2$			
Težina (s baterijom)	3,2 kg			
Baterija*	2 x BPP1817M	1 x BPP1817M	2 x BPL1820	1 x BPL1815
Kompatibilne baterije	BPP-1817M / BPP-1815M / BPP-1817MG / ABP1801 / ABP1802 / BPL-1815 / BPL-1820 / BPL-1820G			
Punjač*	1 x BC1815SM	1 x BC1815SM	1 x BCL1800	1 x BCL1800
Kompatibilni punjač	BC-1800 / BC-1800M / BC-1815S / BC-1815SMG / BCL1418 / ACR-1800 / BCL-1800 / BCL-1800G			

### OPIS

#### Slika 1

- ŠTITNIK ZA ZAŠTITU OŠTRICE
- ZAŠTITNI ZASLON
- PREDNJA RUČKA
- GUMB ZA OTKLJUČAVANJE OTPONCA
- STRAŽNJA RUČKA
- BATERIJA
- OŠTRICA
- PREDNJI OTPONAC
- GLAVNI OTPONAC

#### Slika 2

- BATERIJA
- ZASUNI

#### Slika 3

- PREDNJA RUČKA
- PREDNJI OTPONAC
- GUMB ZA OTKLJUČAVANJE OTPONCA
- OTPONAC

#### Slika 6

- VIJAK KUČIŠTA ZUPČANIKA
- POKLOPAC KUČIŠTA ZUPČANIKA

## Hrvatski (Prijevod izvornih uputa)

### Slika 7

- A. VIJAK ZA UČVRŠĆIVANJE OŠTRICE
- B. SPOJNA PLOČICA
- C. SIGURNOSNI PODLOŽAK
- D. PLOSNATI PODLOŽAK
- E. ZAŠTITNA PLOČICA
- F. OSNOVA OŠTRICE
- G. RUČICE
- H. BREGOVI
- I. KLINOVI

### slika 9

- A. ZUPCI OŠTRICE
- B. NAZUBLJENI ZUPCI

### Slika 10

- A. ZAŠTITNA NAVLAKA ZA OŠTRICU

## FUNKCIONIRANJE

### POSTAVLJANJE BATERIJE

- Umetnite bateriju u šišač. Kako biste to učinili, poravnajte izbočenja na bateriji s utorima šišača. Vidi sliku 2.
- Prije uporabe provjerite jesu li zasuni koji se nalaze sa svake strane baterije pravilno umetnuti i je li baterija u šišaču dobro učvršćena.

### VAĐENJE BATERIJE

- Pronađite zasune koji se nalaze sa strane baterije i pritisnite ih kako biste mogli izvaditi bateriju iz šišača. Vidi sliku 2.
- Uklonite bateriju iz šišača.



#### UPOZORENJE

Pri umetanju baterije u šišač provjerite jesu li izbočenja na bateriji u ravnini s utorima u šišaču te naliže li zasun ispravno. Nepravilno umetanje baterije moglo bi oštetiti unutarnje dijelove alata.

### STAVLJANJE U RAD ŠKARA ZA ŽIVICU

- Skinite štitnik za zaštitu oštrice.
- Za veću sigurnost, vaše škare za živicu opremljene su ručkom-prekidačem, koja se nalazi na prednjoj ručki, koju morate pritisnuti kako biste uključili alat držači otonac utisnutim. Dok rabite škare za živicu, držite glavnu ručku jednom rukom kako biste lako mogli pritisnuti blokadu otonca prema naprijed, zatim pritisnite otonac a drugom rukom čvrsto držite prednju ručku kako biste mogli držati ručku-prekidač utisnutom.
- Nakon što ste pritisnuli otonac, možete otpustiti blokadu. Otonac se neće blokirati dok ga držite utisnutim.

### ISKLJUČIVANJE ŠKARA ZA ŽIVICU

- Kako biste isključili škare za živicu, otpustite otonac.
- Kad otpustite otonac, dugme za zaključavanje otonca automatski zaključava otonac.

### SAVJETI ZA UPORABU

- Ne primjenjujte silu na alat pokušavajući rezati previše gustu živicu. Oštrica bi se mogla saviti i usporiti. Ako oštrica uspori, režite polakše.
- Ne pokušavajte rezati stabljike ili grane deblje od 10 mm ili dijelove koji su preveliki da bi ih zupci odrezali. Za rezanje grana koje su prevelike da ih režu škare za živicu, upotrijebite ručnu pilu ili alat za obrezivanje.
- Ako želite živicu izrezati ravno, preporučamo vam uporabu špage: Prvo odredite željenu visinu živice. Zatim na toj visini napnite špagu uzduž živice. Režite neposredno iznad napete špage, kao što je prikazano na slici 4. Režite i stranice živice kako bi ona bila nešto uža na gornjem dijelu (vidi sliku 5). Izgled će tako biti jednoličniji. Ako se zubi uklješće, zaustavite motor i pričekajte da se oštrica zaustavi te izvadite bateriju prije nego što pokušate ukloniti dijelove koji su uklješteni u zubima.
- Kad režete trnovitu živicu, nosite rukavice. Kad režete mlado grmlje, neka vam pokreti nalikuju širokim pokretima pri metenju kako bi zupci ispravno zahvaćali stabljike. Kad režete starije grmlje, neka vam pokreti nalikuju pokretima pri piljenju (naprijed-nazad) jer su stabljike čvršće.
- Vrijednosti vibracija tijekom stvarnog korištenja alata mogu se razlikovati od utvrđenih ukupnih vrijednosti ovisno o načinu na koji je alat korišten. Potrebno je utvrditi sigurnosne mjere za zaštitu operatera koje se temelje na procjeni izloženosti u trenutnim uvjetima korištenja (uzevši u obzir sve dijelove radnog ciklusa kao što su vrijeme kada je alat isključen i kada je pokrenut u praznom hodu u dodatku vremenu pokretanja).



#### OPASNOST

Ako zupci dođu u dodir sa kablovima za struju, NE DIRAJTE OŠTRICU! ONA MOŽE POSTATI VODIČ. TO JE VRLO OPASNO. Držite škare za živicu za glavnu ručku, koja je izolirana, i oprezno je stavite dalje od sebe. Isključite dovod struje kabla koji ste zarezali prije no što ga oslobodite Zubaca oštrice. Nepoštovanje ovog savjeta može dovesti do teških tjelesnih ozljeda ili smrti.



#### UPOZORENJE

Očistite zonu rezanja prije uporabe alata. Uklonite sve predmete poput kablova za napajanje, električnih kablova ili žica koje bi se mogle zaplesti u zupce oštrice i uzrokovati teške tjelesne ozljede.

## Hrvatski (Prijevod izvornih uputa)



### UPOZORENJE

Za čišćenje plastičnih dijelova ne upotrebljavajte razrjeđivače. Većinu plastičnih materijala razrjeđivači koji su dostupni u prodaji mogu oštetiti. Za uklanjanje nečistoća, ulja, masti i drugog upotrebljavajte čistu krpu. U slučaju zamjene rabite samo originalne rezervne dijelove Ryobi. Uporaba bilo kojih drugih rezervnih dijelova može predstavljati opasnost ili oštetiti proizvod.



### UPOZORENJE

Plastični dijelovi nikad ne smiju doći u dodir s tekućinom za kočnicu, benzinom, proizvodima na bazi nafte, uljima itd. Ti kemijski proizvodi sadrže supstance koje mogu oštetiti, oslabiti ili uništiti plastiku.

## ODRŽAVANJE I POPRAVAK

### ZAMJENA OŠTRICE



#### UPOZORENJE

Zupci oštrice vrlo su oštri. Dok rukujete oštricom, ne stavljajte ruke između zubaca i izbjegavajte svaki položaj u kojem postoji opasnost da se pričepite ili porežete ruke. NIKAD ne dirajte zupce i ne obavljajte podešavanja dok je baterija umetnuta u alat.

### SKIDANJE OŠTRICE (Vidi slike 6 i 7)

- Uklonite bateriju iz škara za živicu.
- Postavite škare za živicu naopako na stolarsku klupu i uklonite četiri (4) vijka s glave zupčanika.
- Uklonite glavu zupčanika (vidi sliku 6).
- Uklonite pločicu umetnutu na dva klinca (vidi sliku 7).
- Uklonite podložak-osigurač, plosnati podložak i pločicu za zadržavanje (vidi sliku 7).
- Poravnajte bregove.

NAPOMENA: ručice se ne mogu podići prije nego što su oslobođeni žljebovi bregova.

- Uklonite četiri (4) vijka koji drže oštricu na mjestu.
- Ovalne ručice nalaze se na kraju oštrice škara za živicu. Provjerite jesu li ručice oštrice u ravnini sa svojim mjestom. Uklonite oštricu s poklopca alata..

### POSTAVLJANJE OŠTRICE (Vidi slike 6 i 7)

- Poravnajte bregove.
- Umetnite novu oštricu u karter i provjerite ulaze li ručice ispravno na svoje mjesto. Okrenite oštricu tako da se utisne ispod razine donjeg brijega.

NAPOMENA: Kad su svi dijelovi ispravno poravnati, oštrica bez problema ulazi u karter motora.

- Ponovno postavite četiri (4) vijka oštrice na mjesto i čvrsto ih stisnite.
- Uklonite pločicu za zadržavanje, plosnati podložak i podložak-osigurač na mjesto.
- Ponovno postavite pločicu iznad dva klinca.
- Ponovno postavite glavu zupčanika na mjesto pomoću 4 odgovarajuća vijka. Čvrsto stegnite.



### UPOZORENJE

Prije umetanja baterije i pokretanja škara za živicu, provjerite je li glava zupčanika ispravno pričvršćena. Ako ne poštujete ovo pravilo, unutarnji dijelovi mogu biti izloženi i izazvati nezgodu ili strujni udar što može dovesti do teških ozljeda.

NAPOMENA: Ako se oštrica savija nakon postavljanja na mjesto, ponovno poduzmite korake navedene u odjeljku "Skidanje oštrice" i "Postavljanje oštrice".

### ODRŽAVANJE OŠTRICE ŠKARA ZA ŽIVICU



#### UPOZORENJE

Ne zaboravite da su bežični alati uvijek spremni za uporabu budući da ne trebaju biti priključeni na struju. Kako biste izbjegli teške ozljede, uvijek iz alata izvadite bateriju i budite izuzetno oprezni prilikom održavanja ili zamjene oštrice.



#### UPOZORENJE

Kako biste izbjegli teške ozljede, prije popravka, čišćenja ili skidanja dijelova s alata, uklonite bateriju.

### ODRŽAVANJE OŠTRICE

- Oštricu nauljite nakon svake uporabe.
- Redovito provjeravajte stupanj pohabanosti zubaca i uvjerite se da nisu oštećeni.
- U slučaju zamjene rabite samo originalne oštrice.

### PODMAZIVANJE OŠTRICE

- Uklonite bateriju iz škara za živicu.
- Za udobniju uporabu alata i kako biste produljili vijek trajanja oštrice, oštricu podmažite prije i poslije svake uporabe. Prije podmazivanja oštrice, uklonite bateriju i postavite škare za živicu na ravnu podlogu. Nanesite lagano motorno ulje duž gornjeg ruba oštrice, kako je prikazano na slici 8.
- Ponekad može biti potrebno podmazati oštricu tijekom uporabe. U tom slučaju, zaustavite škare za živicu, uklonite bateriju i podmažite oštricu. Zatim možete nastaviti s radom. Ne podmazujte oštricu dok alat radi.

## Hrvatski (Prijevod izvornih uputa)

### OŠTRENJE OŠTRICE

- Pričekajte da se zupci sasvim zaustave i dođu u položaj prikazan na slici 9. Tako ćete imati dovoljno prostora između zubaca i štitnika.
- Uklonite bateriju iz škara za živicu.
- Učvrstite oštricu pomoću škripa i oštrite izloženu površinu svakog zupca pomoću glatke i okrugle turpije dužine 203 mm i promjera između 6,4 i 5,6 mm. Pazite da tijekom postupka turpijanja ne mijenjate nagib zubaca.
- Uklonite škare za živicu iz škripa, postavite bateriju i uključite alat. Ponovno zaustavite škare za živicu kako bi oštrica bila u položaju u kojem su još naoštreni zupci izloženi.
- Uklonite bateriju iz škara za živicu i naoštrite izložene zupce slijedeći iste upute kao i prije.

### PODMAZIVANJE ŠKARA ZA ŽIVICU

Svi zupčanci ovog alata podmazani su velikom količinom sredstva za podmazivanje koja je dovoljna za cijeli vijek trajanja alata u normalnim uvjetima uporabe. Zbog toga nije potrebno nikakvo dodatno podmazivanje.



#### UPOZORENJE

Nemojte pokušavati mijenjati ovaj alat ili na njega postavljati dodatke koji nisu preporučeni u ovom priručniku. Takve preinake i modifikacije prouzročit će neprikladnu uporabu alata te moguće opasne situacije u kojima može doći do teških tjelesnih ozljeda.



#### UPOZORENJE

Redovito pregledavajte vaše škare za živicu kako biste se uvjerili da niti jedan dio nije potrgan i da su svi dijelovi dobro učvršćeni. Osigurajte da su svi vijci i svi dijelovi za učvršćivanje dobro stegnuti kako biste umanjili opasnost od teških tjelesnih ozljeda.

### ODRŽAVANJE ŠKARA ZA ŽIVICE

- Uklonite bateriju.



#### UPOZORENJE

Kako biste izbjegli teške ozljede, prije popravaka, čišćenja ili skidanja dijelova s alata, uklonite bateriju.

- Poklopac motora očistite vlažnom krpom namočenom u blagi detergent.
- Za čišćenje poklopca i ručke ne rabite jake detergente jer su ti dijelovi od plastike. Mogli bi se oštetiti nekim aromatskim uljima poput ulja bora ili limuna ili razrjeđivačima poput kerozina.
- Upozorenje: vlaga može izazvati strujne udare. Svaki trag vlage obrišite nježnom i suhom krpom.
- Za čišćenje otvora za ventilaciju poklopca baterije

i poklopca motora rabite malu četku ili mlaz zraka usisavača koji nema jaku snagu.

- Osigurajte se da su otvori za ventiliranje uvijek čisti.

### ODLAGANJE ŠKARA ZA ŽIVICU

- Pažljivo očistite škare za živicu prije odlaganja. Odložite škare za živicu u prostor koji je suh, dobro prozračen i van dosega djece. Nemojte ga ostavljati u blizini korozivnih agenasa poput vrtnih kemijskih proizvoda ili soli za odmrzavanje.
- Uvijek prije odlaganja škara za živicu zaštitite oštricu pomoću zaštitne navlake, kako je prikazano na slici 10.
- Pospremite i ponovno punite bateriju na svježem mjestu. Temperature koje su više ili niže od normalne temperature okoliša skraćuju vijek trajanja baterije.
- Nikad ne spremajte praznu bateriju. Nakon uporabe, pričekajte da se baterija ohladi i odmah je napunite.
- Sve baterije vremenom gube kapacitet punjenja. Čim je temperatura viša, baterija brže gubi kapacitet punjenja. Ako tijekom duljeg razdoblja ne rabite škare za živicu, punite bateriju svakog mjeseca ili svaka dva mjeseca. To će produljiti trajanje baterije.

### ODLAGANJE U OTPAD



Električne aparate ne bacajte zajedno s kućnim otpadom. Reciklirajte ih na za to predviđenim mjestima. Obratite se nadležnom tijelu ili prodavaonici kako biste se upoznali s prikladnim postupkom recikliranja.

## Eesti (Originaaljuhendi tõlge)

## REEGLID OHUTUKS KASUTAMISEKS



## HOIATUS

Seadmeid tuleb kasutada koos ONE+ akuga. Akutoitega tööriistu kasutades tuleb alati järgida põhilisi ohutusnõudeid, et vähendada tulekahju, lekkivate akude ja kehavigastuste ohtu, samuti tuleb täita järgmisi ohutusnõudeid.



Lugege kasutusjuhend läbi ning järgige kõiki hoiatusi ja ohutusjuhendeid.



Kandke kaitseprille ja kõrvaklappe.



Ärge kasutage seda seadet niiskes keskkonnas!



Kandke kaitserõivaid ja -saapaid.



Kandke mitte libedaid, tugevaid kindaid.



Hoidke kõik kõrvalseisjad vähemalt 15 meetri kaugusel.



Vastab kõigile eeskirjadele EL-i liikmesriigis, kus toode on ostetud.



Euraasia vastavusmärk.



Ukraina vastavusmärgis

## ÜLDISED TURVAHOIATUSED



## HOIATUS

Lugege läbi kõik hoiatused ja juhised. Allpool olevate hoiatuste ja juhiste mittejärgimine võib põhjustada elektrilöögi, tulekahju ja/või tõsise kehavigastuse.

- Hoidke kõik hoiatused ja juhised tulevikus vaatamiseks alles. Terminiga "elektritööriist" viidatakse hoiatuses võrgutoitega töötavale (juhtmega) tööriistale või akuga töötavale (juhtmeta) tööriistale.

## TÖÖKOHT

- Hoidke oma töökoht puhas ja hästi valgustatud. Segamini ja halvasti valgustatud kohad tõmbavad õnnetusi ligi.
- Ärge kasutage elektritööriistu plahvatusohtlikes tingimustes, näiteks kergestsüttivate vedelike, gaasi- või tolmukeskkonnas. Elektritööriistad tekitavad sädemeid, tolm ja auru võivad nendest süttida.
- Hoidke lapsed ja kõrvalised isikud tööriista kasutamisel eemal. Tähelepanu hajudes võite kaotada kontrolli.

## ELEKTRIALANE OHUTUS

- Tööriista pistik peab sobima pistikupessa. Ärge tehke pistikus ühti muudatust. Ärge kasutage maandatud elektritööriistu koos adapteriga. Originaalpistikud ja sobivad pistikupesad vähendavad elektrilöögi ohtu.
- Vältige füüsilist kontakti selliste maandatud pindadega nagu torud, radiaatorid, pliidid ja külmkapid. Kui teie keha on maandatud, on elektrilöögi oht suurem.
- Ärge jätke tööriista niiskuse või vihma kätte. Tööriista pääsenud vesi suurendab elektrilöögi ohtu.
- Käige elektrijuhtmega hoolikalt ümber. Tööriista kandes, vedades või pistikupesast eemaldades ärge hoidke juhtmest. Hoidke juhet kuumuse, õli, teravate servade ja liikuvate osade eest. Kahjustatud või sassis juhtmed suurendavad elektrilöögi ohtu.
- Kui kasutate tööriista välitingimustes, valige selleks sobiv pikendusjuhe. Välitingimusteks sobiva pikendusjuhtme kasutamine vähendab elektrilöögi ohtu.
- Kui pole võimalik vältida elektritööriista kasutamist niisketes tingimustes, siis kasutage jääkpingekaitsega (RCD) toidet. Seda kasutades vähendate elektrilöögi ohtu.

MÄRKUS: Termin "jääkpingekaitse" (RCD) asemel võidakse kasutada terminit "maandusrikkekaitse" (GFCI) või "lekkevoolukaitse" (ELCB).

## INIMESTE OHUTUS

- Olge tähelepanelik, jälgige oma tegevust ja kasutage elektritööriistaga töötades kainet mõistust. Ärge töötage väsinuna, samuti uimaste, alkoholi või ravimite mõju all. Hetkeline tähelepanematus tööriista kasutamisel võib põhjustada tõsise kehavigastuse.
- Kasutage isiklikke kaitsevahendeid. Kandke alati kaitseprille. Kaitsevahendid, nt tolmumask, libisematud jalanõud, kiiver või kõrvaklapid aitavad vastavates tingimustes kasutamisel vähendada kehavigastuste ohtu.
- Vältige kogemata käivitamist. Enne elektritööriista vooluvõrku ühendamist, kättevõtmist või kandmist veenduge, et toitelüliti on väljalülitatud asendis. Tööriista kandmine sõrmega lültil ja sisselülitatud tööriista vooluvõrku ühendamine võib põhjustada õnnetuse.
- Enne sisselülitamist eemaldage tööriista küljest nutrivõtmed ja kruvikeerajad. Tööriista liikuva osa külge jäänud võti võib tekitada kehavigastusi.
- Ärge sirutage end liiga kaugele välja. Säilitage alati kindel toetuspind ja tasakaal. See võimaldab tööriista ootamatutes olukordades paremini valitseda.
- Valige sobiv tööriietus. Ärge kandke lehvivaid rõivaesemeid ega ehteid. Hoidke juuksed, riided ja kindad liikuvatest osadest eemal. Lahtised riietusemed, ehted ja pikad juuksed võivad liikuvate osade vahele kinni jääda.

## Eesti (Originaaljuhendi tõlge)

- Kui tööriista külge saab kinnitada tolmukogumisseadmeid, ühendage ja kasutage neid õigesti. Tolmu kogumise seadme kasutamine aitab vähendada tolmuga seotud ohtusid.

### ELEKTRITÖÖRIISTA KASUTAMINE JA HOOLDUS

- Ärge suruge tööriistale jõuga. Kasutage tööks õiget tööriista. Õige tööriist teeb töö paremini ja ohutumalt koormuse juures, milleks see on mõeldud.
- Ärge kasutage tööriista, kui lüliti seda sisse ega välja ei lülita. Tööriist, mida ei saa lüliti abil kontrollida, on ohtlik ning vajab remonti.
- Enne seadistamist, tarvikute vahetamist või tööriista hoiuleasetamist ühendage pistik vooluvõrgust lahti või eemaldage aku tööriista küljest. Need ettevaatusabinõud vähendavad juhusliku käivitumise ohtu.
- Hoidke tööriistad laste käeulatusel eemal. Ärge andke tööriista kasutada inimestele, kes pole tuttavad seadme või siin antud juhustega. Vastava väljaõppeta inimeste käes on tööriistad ohtlikud.
- Kandke tööriistade eest hoolt. Kontrollige liikuvate osade õiget asendit ja kinnitatust, osi kahjustuste suhtes ja muid tingimusi, mis võivad tööd mõjutada. Kui tööriist on kahjustatud, laske see enne kasutamist parandada. Halvasti hooldatud tööriistad põhjustavad palju õnnetusi.
- Hoidke lõikeriistad teravad ja puhtad. Õigesti hooldatud vahedate lõiketeradega lõikeriistad ei kiilu nii kergelt kinni ja on paremini kontrollitavad.
- Kasutage tööriista, lisavarustust, lõiketerasid jm kooskõlas siin antud juhustega, võttes arvesse töötingimusi ja töö iseärasusi. Tööriista kasutamine erinevalt selle otstarbest võib tekitada ohuolukorra.

### TEENINDAMINE

- Laske oma tööriista hooldada vastava väljaõppega isikul, kes kasutab ainult originaalvaruosi. See tagab tööriista ohutuse.

### HEKIKÄÄRIDE OHUTUSNÕUDED

- Hoidke kõik kehaosad lõiketeradest eemal. Ärge eemaldage lõigatud materjali ega hoidke lõigatavat materjali terade töötamise ajal. Lülitage enne kinni jäänud materjali eemaldamist seade välja. Tähelepanematus hekikääridega töötamise ajal võib põhjustada tõsiseid kehavigastusi.
- Kandke hekikääre seisatud teradega hoides selle käepidemest. Hekikäärde transportimisel või hoiustamisel paigaldage alati lõikepeale tera kaitse. Hekikäärde õige käsitsemine vähendab võimalikku terade poolt põhjustatud kehavigastuste ohtu.
- Hoidke juhe lõikepiirkonnast eemal. Töötamise ajal võib juhe peituda pöösastikku ning te võite seda kogemata lõigata.

### LUGEGE KÕIK JUHISED ENNE SEADME KASUTAMIST LÄBI

- Lugege juhiseid hoolikalt. Õppige tundma seadme juhtseadiseid ja korrektset kasutamist.
- Ärge töötage selle seadmega, kui olete väsinud, uimastite, alkoholi või ravimite mõju all.
- Kontrollige seadet enne selle kasutamist. Asendage kahjustatud osad. Kontrollige, et aku ei lekiks.
- Veenduge, et kõik kinnitused ja kaitsed on oma kohal ja kindlalt kinni. Asendage lõiketerad ja mis tahes muud osad, mis on pragunenud, tükikideks läinud või muul viisil kahjustunud. Veenduge, et lõiketera on korralikult paigaldatud ja tugevalt kinnitatud. Vastasel korral võivad kasutaja ja kõrvalseisjad saada kehavigastusi ning samuti võib kahjustuda seade.
- Kasutage tööriista eesmärgipäraselt. Kasutage tööriista ainult selleks, milleks see on ette nähtud.
- Ärge kasutage tööriista, kui lüliti seda sisse ega välja ei lülita. Tööriist, mida ei saa lüliti abil kontrollida, on ohtlik ning vajab remonti.
- Puhastage tööpiirkond enne iga kasutamist. Eemaldage kõik objektid nagu kaablid, lambid, juhtmed ja nõõrid, mis võivad lõiketera külge takerduda.
- Eemaldage piirkonnast eemal lapsed, kõrvälised isikud ja koduloomad. Hoidke kõik lapsed, kõrvälised isikud ja koduloomad vähemalt 15 m kaugusel, sest neid võivad tabada lenduvad esemed. Kõrvälistel isikutel tuleb soovitada kanda kõrvaklappe. Kui keegi teile läheneb, lülitage seade otsekohe välja.
- Elektrilöögi ohu vältimiseks ärge kasutage seadet niisketes kohtades.
- Ärge käsitsege seadet märgade kätega.
- Ärge lubage alla 15-aastastel lastel ega väljaõppeta isikutel seadet kasutada.
- Kehavigastuse tekkimise ohu vähendamiseks kandke seadme kasutamisel alati täielikku nägemiskaitset.
- Kui töötamisel tekib tolmu, kandke näo- või tolmumaski.
- Valige sobiv tööriietus. Ärge kandke lahtisi riietusesemeid ega ehteid, sest need võivad seadme liikuvate osade külge takerduda. Vältitöödel on soovitatav kanda kummikindaid ja tugevaid jalanõusid.
- Et vältida juuste tõmbamist lähedal asuvasse ventilatsioonivadesse ja liikuvate osade külge kinnijäämist, kandke pikkade juuste puhul kaitsvat peakatet või kinnitage kaetud juuksed õlgadest kõrgemal.
- Ärge kasutage elektrilisi või akutoitega tööriistu vihma käes ega niiske ilmaga.
- Seadme transportimisel ja hoiule asetamisel asetage alati peale lõiketera kate.
- Tutvuge ümbrusega ja olge tähelepanelik võimalike ohtude suhtes, mida te ei pruugi märgata masina müra tõttu.



## Eesti (Originaaljuhendi tõlge)

- Kujundage endale harjumuseks kontrollida enne tööriista käivitamist, et kõik seadistus- ja nutrivõtmed on eemaldatud.
- Tööriista kasutades veenduge alati, et kõik käepidemed ja katused on õigesti kinnitatud.
- Ärge kasutage mittetäielikku või ilma loata ümber ehitatud seadet.
- Ärge kasutage elektritööriistu plahvatusohtlikes tingimustes, näiteks kergesti süttivate vedelike, gaasi- või tolmu keskkonnas. Elektritööriistad tekitavad sädemeid; tolmu ja auru võivad nendest süttida.

### KASUTAMISE AJAL

- Ärge kasutage trimmerit ilma oma kohal oleva eesmise käepidemeta. Hoidke seadme kasutamisel mõlema käega selle käepidemetest kinni.
- Juhusliku käivitumise vältimiseks ärge kandke seadet kunagi nii, et sõrm on päästikul.
- Olge tähelepanelik ja keskenduge sellele, mida teete. Juhenduge seadme kasutamisel kainest mõistusest.
- Kandke tugevaid pikki pükse, tugevaid saapaid ja hästi istuvaid kindaid. Ärge kandke lühikesi pükse ega sandaale ega olge paljajalu.
- Ärge kasutage viletsa valgustuse korral. Kasutage seadet ainult päevavalguses või hea kunstliku valgustuse korral.
- Ärge kallutage end liigselt ega seiske ebakindlal alusel. Säilitage alati kindel toetuspind ja tasakaal. Ärge kasutage seadet redelil seistes.
- Ärge suruge tööriistale jõuga. Seade töötab paremini ja väiksema vigastuse tekkimise ohu juures, kui kasutate seda ettenähtud piirides.
- Enne hooldamist, parandamist ja seadistamist vabastage päästik, laske mootoril seisma jääda ja eemaldage aku.
- See hekitrimmer on mõeldud ainult hekkide, põõsaste ja puhmade lõikamiseks. Ärge kasutage seadet mingiks muuks otstarbeks.
- Enne seadme käivitamist veenduge, et lõiketera ei satu millegagi kontakti.
- Kui tabate võõrkehi või takerdute nendesse, peatage seade otsekohe, eemaldage aku ja kontrollige, kas seade on kahjustada saanud. Kahjustunud seadet ärge enne parandamist kasutage. Ärge kasutage lahtiste või katkiste osadega seadet.
- Keskenduge sellele, mida teete. Juhenduge töötamisel kainest mõistusest.
- Hoidke oma tööriista hoolega. Hoidke lõiketera parema töö ja vigastuste tekkimise ohu vähendamise huvides terava ja puhtana. Järgige õlitamisel ja lisatarvikute vahetamisel juhiseid. Hoidke käepidemed kuivad, puhtad ning õli- ja määrdetavad.
- Kontrollige kahjustatud osi. Enne tööriista edasist

kasutamist tuleb vigastatud kaitset või osa hoolega kontrollida, veendumaks, et see töötab korralikult ja täidab oma ülesannet. Kontrollige liikuvate osade õiget asendit ja vaba liikumist, osade kahjustusi, kinnitusi ja muid tingimusi, mis võivad tööd mõjutada. Viga saanud kate või muu osa tuleks volitatud teeninduses korralikult parandada või välja vahetada, kui selles kasutusjuhendis pole öeldud teisiti.

- Lõikevigastuse oht. Hoidke käed lõiketeradest eemal. Ärge püüdke lõigatavat materjali eemaldada või seda kinni hoida siis, kui lõiketerad liiguvad. Enne lõiketerade puhastamist nende külge jäänud materjalist veenduge, et aku on eemaldatud ja päästik on vabastatud. Ärge võtke seadme töstmisel või hoidmisel kinni katmata lõiketerast.



### ETTEVAATUST

Pärast seadme väljalülitamist liiguvad lõiketerad hooga edasi.

- Hoidke käed, nägu ja jalad seadme liikuvatest osadest ohutul kaugusel. Kui lõiketerad liiguvad, ärge puudutage ega püüdke neid peatada.
- Kui ootate võimalust niita või kõnnite ühest niitmiskohast teise, lülitage mootor alati välja.
- Hoidke seade puhas rohulibledest ja muust taolistest asjadest. Need võivad koguneda lõiketeradele.
- Hoidke seadet kuivas kohas, kas luku taga või kõrgel, et vältida selle volitamata kasutamist ja kahjustamist. Hoidke seadet lastele ja väljaõppeta isikutele kättesaamatus kohas.
- Kui te seadet ei kasuta, asetage peale lõiketera kate.
- Ärge kunagi kasuta seadet vette ega mingisse muusse vedelikku ega pritsige seda. Hoidke käepidemed kuivad, puhtad ja prügivabad. Puhastage seade pärast iga kasutamist, vt hoidmisjuhiseid.
- Kinnitage seade selle transportimisel.
- Hoidke need juhised alles. Lugege neid sageli ja võtke need aluseks teiste kasutajate õpetamisel. Seadet kellelegi laenates andke kaasa ka need juhised.

### TEENINDAMINE

- Seda seadet tohib teenindada ainult kvalifitseeritud personal. Kvalifitseerimata personali tehtud teenindus või hooldus võib lõppeda kasutajale kehavigastusega või seadme kahjustada saamisega. Samuti võib see tühistada teie garantii.
- Tööriista teenindades kasutage alati identseid varuosid. Jälgige selle kasutusjuhendi jaotises Hooldamine antud juhiseid. Valede varuosade kasutamine või hooldusjuhiste mittejärgimine võib kasutajale kaasa tuua tõsise kehavigastuse,



**Eesti (Originaaljuhendi tõlge)**

elektrilöögi ohu või kahjustada seadet. Samuti võib see tühistada teie garantii.

- Terade vahetamisel tuleb korraga vahetada kogu terasõlm.

**AKUTÖÖRIISTA KASUTAMINE JA HOOLDAMINE**

- Veenduge enne aku paigaldamist, et lüliti on väljalülitatud asendis. Akupaki paigutamine sisselülitatud seadmesse võib põhjustada õnnetuse.
- Kasutage laadimiseks ainult tootja poolt ettenähtud laadijat. Laadija, mis sobib üht tüüpi akule, võib teist tüüpi aku puhul põhjustada tuleohu.
- Kasutage tööriistu ainult koos nende jaoks ettenähtud akudega. Muude akude kasutamine võib põhjustada vigastuse või tulekahju tekkimise ohu.
- Kui akut ei kasutata, hoidke see eemal metallesemetest nagu kirjaklambrid, mündid, võtmed, naelad, kruvid ja muud väikesed esemed, mis võivad klemmid omavahel kokku ühendada. Klemmide lühistamine võib põhjustada põletusi või tulekahju.
- Ebasoodsates tingimustes võib akust eralduda

vedelikku; vältige sellega kokkupuudet. Kokkupuute korral loputage veega. Kui vedelik satub silma, tuleb lisaks sellele pöörduda arsti poole. Akust eraldunud vedelik võib põhjustada ärritust või põletusi.

- Enne seadistamist, tarvikute vahetamist või töö lõpetamisel ühendage pistik vooluvõrgust lahti. Need ettevaatusabinõud vähendavad kogemata käivitumise ohu.

**HOIATUS**

Kui mis tahes osa on puudu, ärge kasutage tööriista enne, kui puuduvad osad on asendatud. Vastasel juhul võite saada tõsisid kehavigastusi.

**HOIDKE NEED JUHISED ALLES! LUGEGE NEID SAGELI JA VÕTKE NEED ALUSEKS TEISTE ÕPETAMISEL, KES VÕIVAD SEDA SEADET KASUTADA. SEADET KELLELEGI LAENATES ANDKE KAASA KA NEED JUHISED.**

**TOOTE SPETSIFIKATSIOON**

Model	CHT1850B	CHT1850P	CHT1850LB	CHT1850LC
Mootor	18V			
Tühikäigukiirus	1200 min <sup>-1</sup>			
Tera pikkus	457 mm			
Lõikevõimsus	10 mm			
Mõõdetud helivõimsuse tase	L <sub>PA</sub> =71dB(A), K <sub>PA</sub> =3dB(A)			
Mõõdetud helivõimsuse tase	L <sub>WA</sub> =91dB(A), K <sub>WA</sub> =3dB(A)			
Vibratsioon	ah= 1.0m/s <sup>2</sup> , K=1.5 m/s <sup>2</sup>			
Kaal koos akuga	3,2 kg			
Aku*	2 x BPP1817M	1 x BPP1817M	2 x BPL1820	1 x BPL1815
Ühilduvad akupakid	BPP-1817M / BPP-1815M / BPP-1817MG / ABP1801 / ABP1802 / BPL-1815 / BPL-1820 / BPL-1820G			
Laadija*	1 x BC1815SM	1 x BC1815SM	1 x BCL1800	1 x BCL1800
Ühilduvad laadijad	BC-1800 / BC-1800M / BC-1815S / BC-1815SMG / BCL1418 / ACR-1800 / BCL-1800 / BCL-1800G			



## Eesti (Originaaljuhendi tõlge)

## OMADUSED

Joonis 1

- A. LÖIKETERA KATE
- B. KAITSE
- C. EESMINE KÄEPIDE
- D. PÄÄSTIKU LUKUSTUSNUPP
- E. TAGUMINE KÄEPIDE
- F. AKU
- G. LÖIKETERA
- H. SENSORLÜLITI
- I. PÄÄSTIK

Joonis 2

- A. AKU
- B. SULGURID

Joonis 3

- A. EESMINE KÄEPIDE
- B. SENSORLÜLITI
- C. PÄÄSTIKU LUKUSTUSNUPP
- D. PÄÄSTIK

Joonis 6

- A. LÖIKETERA KATTE KRUVID
- B. LÖIKETERA KATE

Joonis 7

- A. LÖIKETERA KRUVID
- B. LATI PLAAT
- C. KINNITUSRÕNGAS
- D. SEIB
- E. KINNITUSPLAAT
- F. LÖIKETERA SÕLM
- G. HAARATSID
- H. NUKID
- I. POLDID

Joonis 9

- A. LÖIKETERA
- B. KAITSE

Joonis 10

- A. LÖIKETERA KATE

## KASUTAMINE

## AKU PAIGALDAMINE

- Paigaldage aku trimmeri külge. Asetage aku eenduv osa kohakuti trimmeris oleva süvendiga. Vt joonist 2.
- Enne töö alustamist veenduge, et aku küljes olevad kinnitused on sulgunud ja aku on trimmeri külge kinnitatud.

## AKU EEMALDAMINE

- Aku eemaldamiseks trimmeri küljest leidke aku kinnitused ja vajutage need alla. Vt joonist 2.
- Eemaldage aku trimmeri küljest.



## ETTEVAATUST

Aku ühendamisel trimmeri külge veenduge, et selle eenduv osa on trimmeris oleva süvendi suhtes õiges asendis ja kinnitused on korralikult sulgunud. Aku ebaõige paigaldamine võib kahjustada sisemisi osi.

## HEKITRIMMERI KÄIVITAMINE

- Eemaldage lõiketera kate.
- Täiendava turvalisuse tagamiseks on ülemisel käepidemel sensorlüliti. Vt joonis 3. Kasutamisel hoidke trimmerit mõlema käega, üks käsi päästiku edasi lükkamas ja teine käsi eesmisest käepidemest kinni hoidmas.
- Laske päästiku lukustusnupp lahti ja hoidke päästikut kasutamiseks endiselt all.

## HEKITRIMMERI SEISKAMINE

- Hekitrimmeri seiskamiseks vabastage päästik.
- Pärast päästiku vabastamist läheb päästiku lukustusnupp automaatselt tagasi lukustusasendisse.

## NÕUANDED KASUTAMISEKS

- Ärge suruge hekitrimmerit jõuga läbi tiheda põõsastiku. See võib põhjustada lõiketerade takerdumise ja nende liikumise aeglustumise. Kui tera liikumine aeglustub, aeglustage liikumist.
- Ärge püüdke lõigata varsi ega oksa, mis on üle 10 mm jämedused või nähtavalt lõiketera jaoks liiga jämedad. Kasutage jämedate varte saagimiseks käsi- või kärpimissaagi.
- Kui soovite, võite kasutada heki ühetasaselt lõikamisel abiks nõõri. Otsustage, kui kõrget hekki te soovite. Seejärel pingutage sellel kõrgusel piki hekki nõõr. Lõigake hekki vahetult nõõri kohalt. Vt joonis 4. Lõigake heki külge nii, et see oleks pealt veidi kitsam. Vt joonis 5. Niimoodi kujundamisel saab hekk parema väljanägemise ja on ühtlasem. Kui lõiketerad takerduvad, lülitage mootor välja, laske lõiketeradel peatuda ja eemaldage aku, enne kui püüate takistust eemaldada
- Okaspõõsaste lõikamisel kandke kindaid. Noorte kasvude lõikamisel kasutage pühkimisliigutust, nii et oksad satuvad otse lõiketera ette. Vanematel kasvudel on jämedamad varred ning neid on kergem lõigata saagimisliigutusega.

## Eesti (Originaaljuhendi tõlge)

- Olenevalt seadme kasutusviisist võib mehaanilise tööriista töötamisel ilmnedu vibratsioonihede, mille suurus erineb deklareeritud väärtustest. Operaatori kaitsmiseks seadmega töötamisel tuleb kindlaks teha turvameetmed, mis põhinevad tegelikes kasutustingimustes esinevale vibratsioonile (sealjuures tuleb arvesse võtta kõiki töötüki osi, lisaks sisselülitatud olekule näiteks ka vibratsiooni väljalülitamise ajal ja tühikäigul).



### OHT

Kui lõiketera jääb kinni mis tahes elektrijuhtme või liini külge, **ÄRGE PUUDUTAGE LÕIKETERA! SEE VÕIB OLLA PINGE ALL JA SEETÕTTU VÄGA OHTLIK.** Hoidke hekitrimmerit endiselt kinni isoleeritud tagumisest käepidemest või asetage see ohutul viisil maha endast eemale. Enne, kui püüate lõiketera juhtme või liini küljest vabastada, lülitage sellest välja elektrivool. Selle hoiatuse eiramine võib kaasa tuua raskeid kehavigastusi või surma.



### HOIATUS

Puhastage tööpiirkond enne iga kasutamist. Eemaldage kõik sellised esemed nagu kaablid, lambid, juhtmed ja nõõrid, mis võivad lõiketera külge takerduda..



### HOIATUS

Vältige plastmassosade puhastamisel lahustite kasutamist. Enamik plaste ei talu mitmesuguseid kaubandusvõrgus müüdivaid lahusteid ja võivad nende kasutamisel kahjustuda. Kasutage mustuse, tolmu, õli, määrde jne kõrvaldamiseks puhast lappi. Teenindamisel kasutage ainult identseid Ryobi varuosi. Muude varuosade kasutamine võib olla ohtlik ning rikkuda seadme.



### ETTEVAATUST

Ärge laske plastmassosadel puutuda kokku pidurivedeliku, bensini, petrooleumi, söövitava õli või muu taoliselega. Need sisaldavad kemikaale, mis võivad plastmassi kahjustada, selle rabadaks muuta või hävitada.

## HOOLDAMINE JA PARANDAMINE

### LÕIKETERADE VÄLJAVAHETAMINE



### HOIATUS

Lõiketerad on teravad. Lõiketera sõlme käsitlemisel ärge asetage käsi või sõrmi lõikehammade vahele või mis tahes kohta, kus need võivad saada muljuda või lõigata. **ÄRGE**

KUNAGI puudutage lõikehambaid ega teenindage seadet, kui aku on paigaldatud seadme külge.

### LÕIKETERA EEMALDAMINE (Vt jooniseid 6 ja 7)

- Eemaldage aku hekitrimmeri küljest.
  - Asetage hekitrimmeri ülemine osa allpool tööpingile ja eemaldage neli (4) lõiketera katte kruvi.
  - Eemaldage lõiketera kate. Vt joonist 6.
  - Eemaldage lati plaat kahe pulga otsast. Vt joonist 7.
  - Eemaldage kinnitusrõngas, seib ja kinnitusplaat. Vt joonist 7.
  - Joondage nukid.
- MÄRKUS:** Kinnitusaasa ei saa tõsta, kui see ei pääse nukkide servadest mööda.
- Eemaldage neli (4) lõiketera kruvi.
  - Mõlema tera on ühes otsas ovaalne kinnitusrõngas. Libistage lõiketerad sellisesse asendisse, et kinnitusrõngad on kohakuti. Eemaldage lõiketera korpuse küljest.

### LÕIKETERA PAIGALDAMINE (Vt jooniseid 6 ja 7)

- Joondage nukid.
  - Asetage uus tera korpuse külge ja joondage nukid, nii et tera asetub oma kohale. Põõrake plaati, nii et see vajub alumisest nukist mööda.
- MÄRKUS:** Õige joondamise korral sobitub lõiketera sõlm mootori korpuses olevasse õõnsusesse.
- Paigaldage neli (4) lõiketera kruvi ja keerake need tugevalt kinni.
  - Paigaldage kinnitusplaat, seib ja kinnitusrõngas.
  - Paigaldage lõiketera plaat kahe pulga otsa.
  - Paigaldage lõiketera kate, kasutades 4 lõiketera katte kruvi. Pingutage tugevalt.



### HOIATUS

Enne aku paigaldamist ja hekitrimmeri käivitamist veenduge, et alumine plaat on oma kohal. Vastasel korral on sisemised osad katmata, mis võib põhjustada tõsiseid vigastusi kaasa toova õnnetuse või elektrilöögi.

**MÄRKUS:** Kui pärast lõiketera sõlme vahetamist esineb kinnikiilumist, korra ke jaotistes Lõiketera eemaldamine ja Lõiketera paigaldamine kirjeldatud samme.

### LÕIKETERA HOOLDAMINE - HEKITRIMMER



### HOIATUS

Akuga tööriistu ei ole vaja elektrivõrku ühendada, seega on nad alati töövalmis. Raske kehavigastuse vältimiseks eemaldage alati aku

## Eesti (Originaaljuhendi tõlge)

ning olge eriti ettevaatlik ja hoolikas, kui hooldate või teenindate seadet või vahetate lõiketera.



### HOIATUS

Raske kehavigastuse vältimiseks eemaldage aku enne teenindamist, puhastamist või materjali eemaldamist seadme küljest.

### LÕIKETERA HOOLDAMINE

- Õlitage lõikehambaid enne iga kasutamist.
- Kontrollige lõikehambaid regulaarselt kahjustumise ja kulumise suhtes.
- Kasutage ainult tootja määratud varulõiketerasid.

### LÕIKETERA ÕLITAMINE

- Eemaldage akuanum hekitrimmeri küljest.
- Kasutamise kergendamiseks ja lõiketera eluea pikendamiseks õlitage hekitrimmeri lõiketera enne ja pärast iga kasutamist. Enne õlitamist eemaldage aku ja asetage hekitrimmer tasasele pinnale. Kandke kergest masinaõli piki lõiketera ülaserva. Vt joonist 8.
- Mõnikord võib olla vajalik hekitrimmeri õlitamine ka selle kasutamise ajal. Enne õlitamist lülitage hekitrimmer välja ja eemaldage aku ning alles seejärel õlitage. Pärast seda võib jätkata lõikamist. Ärge kunagi õlitage hekitrimmerit siis, kui see töötab!

### LÕIKETERA TERITAMINE

- Laske hekitrimmeri lõikehammastel peatuda joonisel 9 näidatud asendis. Nii jääb lõike- ja puruhamba vahele viili jaoks ruumi.
- Eemaldage aku hekitrimmeri küljest.
- Kinnitage lõiketera sõlm kruustangide vahele ja viilige iga lõikehamba ligipääsetavat lõikepinda 203 mm peene ümarviiliga, mille läbimõõt on 6,4 mm või 5,6 mm. Viilimisel säilitage hamba algne nurk.
- Eemaldage hekitrimmer kruustangide vahelt, pange tagasi aku ja käivitage trimmer. Laske hekitrimmeril niimoodi peatuda, et on ligipääsetavad lõikehammade teritamata servad.
- Eemaldage aku hekitrimmeri küljest ja korra eespool kirjeldatud teritamistseduur.

### HEKITRIMMERI ÕLITAMINE

Kõik käesoleva seadme laagrid on määratud piisava koguse kõrgekvaliteedilise määrdega, millest tavatingimustes piisab kuni seadme kasutusaja lõpuni. Seega pole täiendav määrimine vajalik.



### HOIATUS

Ärge püüdke tööriista muuta ega luua või kinnitada selle külge lisatarvikuid, mida selle

tööriista puhul pole soovitatud kasutada. Iga selline muudatus on vääraskasutus ning võib viia ohtlike olukordade ja tõsiste kehavigastusteni.



### HOIATUS

Kontrollige hekitrimmerit sageli, veendumaks, et kõik osad on terved ja kõvasti kinni. Raskete kehavigastuste vältimiseks veenduge, et kõik kruvid ja kinnitused on kõvasti kinni.

### HEKITRIMMERI PUHASTAMINE

- Eemaldage aku.



### HOIATUS

Raskete kehavigastuste vältimiseks eemaldage aku enne teenindamist, puhastamist või materjali eemaldamist seadme küljest.

- Puhastage seade õrnatoimelises pesuvahendis niisutatud lapiga.
- Ärge kasutage plastkorpuse ega käepideme juures mingeid tugevatoimelisi pesuvahendeid. Neid võivad kahjustada teatavad aromaatsed õlid nagu männi- ja sidruniõli ning sellised lahustid nagu petrooleum.
- Niiskus võib tuua kaasa elektrilöögi ohu. Pühkige niiskus ära pehme ja kuiva lapiga.
- Kasutage aku ja mootori korpuse ventilatsioonivade puhastamiseks väikest harja või väikese tolmuimeja väljapuhumisega töötavat harja.
- Hoidke ventilatsioonivad alati vabad.

### HEKITRIMMERI HOIDMINE

- Puhastage seadet enne hoiulepanekut põhjalikult. Hoidke seadet kuivas, hästi õhutatud kohas laste käeulatuses eemal. Hoidke eemal söövitavatest ainetest nagu aiakemikaalid ja jäätõrjevahendid.
- Enne hoiulepanekut paigaldage alati oma kohale lõiketera kate. Vt joonist 10.
- Hoidke ja laadige akusid jahedas kohas. Toatemperatuurist kõrgemad ja madalamad temperatuurid lühendavad aku eluiga.
- Ärge kunagi hoidke akusid laadimata olekus. Oodake, kuni aku on maha jahtunud ja laadige see kohe.
- Kõik akud kaotavad vähehaaval oma laengu. Mida kõrgem on temperatuur, seda kiiremini laeng kaob. Kui jätate seadme pikemaks ajaks ilma kasutamata seisma, laadige seda iga kuu või paari tagant. See pikendab akude eluiga.

**Eesti (Originaaljuhendi tõlge)****KÄITLEMINE**

Elektriseadmeid ei tohi ära visata koos majapidamisjäätmetega. Kus on olemas vastav koht, andke seade taaskasutusse. Küsige taaskasutuse kohta oma kohaliku omavalitsuse või edasimüüja käest.

**Lietuviškai (Originalių instrukcijų vertimas)****SAUGAUS DARBO INSTRUKCIJOS****ĮSPĖJIMAS**

Šis prietaisas veikia su baterija ONE+.

Akumuliatorinių prietaisų naudojimo metu reikia laikytis pagrindinių saugaus darbo instrukcijų, kad būtų sumažinta gaisro, kūno sužalojimų ir baterijos skysčio išsiliejimo rizika.



Perskaitykite naudojimo vadovą ir laikykitės visų saugaus darbo instrukcijų ir įspėjimų.



Naudokite ausų ir akių apsaugos priemones.



Nenaudokite savo prietaiso lietaus metu!



Naudokite apsauginius drabužius ir batus.



Mūvėkite storas ir neslidžias darbinės pirštines.



Laikykite lankytojus bent 15 m atstumu nuo darbo ploto.



Šis prietaisas atitinka visas reglamentuotas normas ES šalis, kur jis buvo nupirktas.

„EurAsian“ atitikties ženklas.



Ukrainos atitikties ženklas

**BENDROS SAUGAUS DARBO INSTRUKCIJOS****ĮSPĖJIMAS**

Atidžiai perskaitykite visus įspėjimus ir nurodymus. Žemiau išdėstytų instrukcijų nesilaikymas gali sąlygoti tokius nelaimingus atsitikimus, kaip gaisras, elektros smūgis ir/arba sunkus kūno sužalojimas.

- Saugokite šiuos įspėjimus ir nurodymus, kad galėtumėte vadovautis jais vėliau. Sąvoka „elektrinis prietaisas“, naudojama žemiau esančiose saugaus darbo instrukcijose, žymi tiek prie elektros tinklo jungiamus prietaisus, tiek be laidžių elektrinius prietaisus.

**DARBO APLINKA**

- Žiūrėkite, kad jūsų darbo erdvė būtų švari ir gerai apšviesta. Užverstos ir tamsios erdvės prisideda prie nelaimingų atsitikimų.
- Nenaudokite elektrinių prietaisų sprogioje aplinkoje, pavyzdžiui arti lengvai užsidegančių skysčių, dujų ar dulkių. Iš elektrinių prietaisų kylančios kibirkštys gali sukelti ten gaisrą ar sprogimą.

- Naudodami elektrinį prietaisą, laikykite vaikus, lankytojus ir naminius gyvulius nuošalyje. Jie galėtų atitraukti jūsų dėmesį ir priversti jus prarasti prietaiso kontrolę.

**ASMENS SAUGA**

- Būkite budrus. Gerai žiūrėkite, ką jūs darote, ir išlaikykite sveiką protą, naudodami savo elektrinį prietaisą. Nenaudokite savo elektrinio prietaiso, jei jūs pavargę, esate alkoholio ar narkotikų poveikyje, arba geriate vaistus. Niekada nepamirškite, kad užtenka akimirka trunkančio neatidumo jums sunkiai susižaloti.
- Dėvėkite tinkamą apsauginę aprangą. Visada saugokite savo akis. Pagal sąlygas taip pat naudokite kaukę prieš dulkes, neslystančią avalynę, šalną arba ausų apsaugos priemones sunkių kūno sužalojimų rizikai išvengti.
- Venkite bet kokie atsitiktinio įsijungimo. Įsitinkinkite, kad jungiklis yra padėtyje „išjungta“, prieš įjungdami savo prietaisą į elektros lizdą ir/ar įdedami bateriją bei paimdami ar pernešdami prietaisą. Nelaimingo atsitikimo rizikai išvengti neperkelkite savo prietaiso, laikydami pirštą ant paleidiklio, ir nejunkite jo į tinklą, jei jungiklis yra padėtyje „įjungta“.
- Prieš įjungdami savo prietaisą, nuimkite veržliarakčius. Veržliaraktis, paliktas judančioje prietaiso dalyje, gali tapti sunkių kūno sužalojimų priežastimi.
- Netieskite rankos per toli. Gerai remkitės savo kojomis. Tvirta darbo padėtis leidžia jums geriau kontroliuoti savo prietaisą nenumatytu atveju.
- Dėvėkite tinkamus drabužius. Nedėvėkite laisvų drabužių arba juvelyrinių papuošalų. Žiūrėkite, kad jūsų plaukai, jūsų drabužiai ir jūsų rankos būtų atokiau nuo judančių dalių. Laisvi drabužiai, juvelyriniai papuošalai ir ilgi plaukai gali užsikabinti už judančių dalių.
- Jei jūsų prietaisas yra komplekte su dulkių siurbimo sistema, tai žiūrėkite, kad pastaroji būtų teisingai įrengta ir naudojama. Taip jūs išvengsite nelaimingų atsitikimų rizikos.

**ELEKTRINIŲ PRIETAISŲ NAUDOJIMAS IR TECHNINIS APTARNAVIMAS**

- Neforsuokite prietaiso. Naudokite prietaisą, skirtą darbu, kurį jūs norite atlikti. Jūsų elektrinis prietaisas bus efektyvesnis ir saugesnis, jei jūs naudosite jį jam skirtame režime.
- Nenaudokite elektrinio prietaiso, jei jungiklis neleidžia jo įjungti ir išjungti. Prietaisas, kurio negalima teisingai įjungti ir išjungti, yra pavojingas, ir jį reikia būtinai pataisyti.

**Lietuviškai (Originalių instrukcijų vertimas)**

- Išjunkite savo prietaisą iš tinklo arba išimkite bateriją prieš imdamiesi reguliavimo, priedų pakeitimo ar saugojimo. Taip jūs sumažinsite atsitiktinio prietaiso įsijungimo riziką.
- Laikykite savo elektrinius prietaisus vaikams neprieinamoje vietoje. Neleiskite žmonėms, nežinantiems šio prietaiso arba nesusipažinusiems su saugaus darbo instrukcijomis, naudoti šio prietaiso. Elektriniai prietaisai yra pavojingi nepatyrusių asmenų rankose.
- Rūpestingai prižiūrėkite savo prietaisus. Patikrinkite judančiųjų dalių centravimą. Patikrinkite, ar kuri nors dalis nėra sugedusi. Patikrinkite surinkimą ir visas kitas dalis, galinčias paveikti prietaiso veikimą. Jei kurios nors dalys yra sugedusios, tai prieš naudojant jūsų įrankį tegul jos bus pataisytos. Daugelis nelaimingų atsitikimų įvyksta dėl blogo techninio prietaisų aptarnavimo.
- Žiūrėkite, kad jūsų prietaisai būtų švarūs ir išgaląsti. Jei pjovimo prietaisai yra gerai išgaląstas ir švarus, tai yra mažiau rizikos, kad jis užsikabuos, ir jūs galėsite geriau išlaikyti jo kontrolę.
- Laikykitės šių saugaus darbo instrukcijų, naudodami savo prietaisą, priedus, antgalius ir t.t., atsižvelkite į savo prietaiso ypatumus, savo darbo erdvę ir atliktiną darbą. Kad išvengtumėte pavojingų situacijų, naudokite savo elektrinį prietaisą tik darbams, kuriems jis yra skirtas.

**TECHINIS APTARNAVIMAS**

- Reikia, kad taisymus atliktų kvalifikuotas specialistas, naudodamas tik originalias atsargines dalis. Taip jūs galėsite naudoti savo elektrinį prietaisą visai saugiai.

**ELEKTRINIO GYVATVORIŲ GENĖTUVO SAUGOS ĮSPĖJIMAI**

- Saugokite kūno dalis nuo genėtuvo asmenų. Nebandykite ištraukti pjaunamos medžiagos ar laikomos medžiagos, kurią ketinate pjauti, kai ašmenys juda. Prieš ištraukdami užstrigusią medžiagą, įsitinkite, kad įrenginio jungiklis yra išjungtas. Dirbant su elektriniu gyvatvorių genėtuvu neatidžiai, galima sunkiai susižaloti.
- Genėtuvą neškite už rankenos, prieš tai įsitikinę, kad jo ašmenys nebejuda. Transportuodami ar laikydami elektrinį gyvatvorės genėtuvą, visada uždenkite jį specialiu gaubtu. Atsargiai ir teisingai elgiantis su genėtuvu, pavojus susižeisti į ašmenis yra mažesnis.
- Laikykite laidą per atstumą nuo zonos, kurioje pjaunate. Genėtuvui veikiant, laidas gali įsipainioti į šakas, ir jį galite atsitiktinai nupjauti.

**PRIEŠ NAUDODAMI ŠĮ PRIETAISĄ, PRAŠOM****PERSKAITYTI VISAS SAUGAUS DARBO INSTRUKCIJAS.**

- Atidžiai perskaitykite visas saugaus darbo instrukcijas. Susipažinkite su savo prietaisu ir su jo veikimu.
- Nenaudokite savo prietaiso, jei jūs pavargę, sergate, esate alkoholio ar narkotikų poveikyje, arba geriate vaistus.
- Prieš naudodami savo prietaisą, patikrinkite jo būklę. Pakeiskite sugedusias dalis. Įsitinkite, kad nėra baterijos skysčio išsiliejimo.
- Įsitinkite, kad visi fiksatoriai ir apsauginės priemonės yra savo vietoje ir teisingai pritvirtinti. Pakeiskite bet kokius įskeltus, ištrupėjusius ar sugedusius ašmenis. Įsitinkite, kad ašmenys yra teisingai įrengti ir gerai pritvirtinti. Taip jūs išvengsite sunkių vartotojo ar lankytojų kūno sužalojimų rizikos ir prietaiso sugadinimo rizikos.
- Naudokite tinkamą prietaisą. Naudokite savo gyvatvorės genėtuvo tik taiems darbams, kuriems jis skirtas.
- Nenaudokite gyvatvorės genėtuvo, jeigu jungiklis neleidžia įjungti ir išjungti prietaiso. Prietaisas, kurį negalima teisingai įjungti ir išjungti, yra pavojingas, ir jį reikia būtinai pataisyti.
- Prieš naudodami prietaisą, išvalykite pjovimo plotą. Pašalinkite lynus, elektros laidus, virveles ir kitus daiktus, kurie galėtų užsikabinti už asmenų.
- Reikia laikyti vaikus, lankytojus ir naminius gyvulius nuošalyje nuo darbo vietos. Laikykite vaikus, lankytojus ir gyvulius bent 15 m atstumu, kadangi pjovimo metu gali atšokti daiktai. Patartina, kad lankytojai naudotų akių apsaugos priemones. Jei kažkoks asmuo prisitars prie jūsų pjovimo metu, tai nedelsdami išjunkite savo gyvatvorės genėtuvą.
- Kad išvengtumėte elektros smūgio rizikos, saugokite įkroviklį nuo lietaus ir drėgmės.
- Nenaudokite savo gyvatvorės genėtuvo, jei jūsų rankos šlapios.
- Draudžiama naudoti gyvatvorės genėtuvą jaunesniems kaip 15 metų vaikams ir nepatyrusiems žmonėms.
- Kad būtų sumažinta sunkių akių sužeidimų rizika, naudodami gyvatvorės genėtuvą, visada dėvėkite apsauginius akinius.
- Naudokite apsauginį veido skydelį arba kaukę prieš dulkes, jei darbas sukelia dulkių.
- Dėvėkite tinkamus drabužius. Nedėvėkite laisvų drabužių arba juvelyrinių papuošalų, kurie gali užsikabinti už judančių dalių. Mes rekomenduojame jums naudoti gumines pirštines ir neslystančią avalynę, kai jūs dirbate lauke.



**Lietuviškai (Originalių instrukcijų vertimas)**

- Jei jūsų plaukai ilgi, tai žiūrėkite, kad jie būtų apsaugoti, užfiksuodami juos aukščiau pečių lygio, kad išvengtumėte jų užsikabinimo už judančių dalių.
- Saugokite elektrinį įrankį arba bateriją nuo lietaus ir drėgmės.
- Pernašdami arba saugodami savo gyvatvorės genėtuva, žiūrėkite, kad ašmenų apsaugos dėklas būtų savo vietoje.
- Visada žinokite, kas yra aplink jus, ir būkite budrus: Veikiančio prietaiso triukšmas gali nustelbti kitus triukšmus.
- Prieš įjungdami prietaisą, įpraskite patikrinti, ar veržliarakčiai yra nuimti iš jo.
- Prieš naudodami savo prietaisą, visada patikrinkite, ar rankenos ir apsauginės sistemos yra savo vietoje.
- Niekada nenaudokite savo prietaiso, jei jame trūksta tam tikrų dalių, arba jei ten įrengtos neoriginalios dalys ar prie jo prijungti neoriginalūs priedai.
- Nenaudokite elektrinių prietaisų sprogioje aplinkoje, pavyzdžiui arti lengvai užsidegančių skysčių, dujų ar dulkių. Iš elektrinių prietaisų kylančios kibirkštys gali sukelti ten gaisrą ar sprogimą.

**GYVATVORĖS GENĖTUVO NAUDOJIMO INSTRUKCIJOS**

- Nenaudokite savo gyvatvorės genėtuvo, jei priekinės rankenos nėra vietoje. Naudodami savo prietaisą, laikykite jį abejomis rankomis.
- Neperkelkite savo prietaiso, laikydami pirštą ant strektės, atsitiktinio įsijungimo rizikai sumažinti.
- Būkite budrus. Gerai žiūrėkite, ką jūs darote, ir išlaikykite sveiką protą.
- Dėvėkite storas kelnės, naudokite apsauginę neslystančią avalynę ir pirštines. Nedėvėkite šortų, neavėkite sandalų ir nenaudokite savo gyvatvorės genėtuvo, jei jūsų kojos basos.
- Nenaudokite šio prietaiso blogai apšviestoje vietoje. Žiūrėkite, kad jūsų darbo erdvė būtų gerai apšviesta (saulės šviesa ar dirbtinė šviesa).
- Žiūrėkite, kad jūs visada išlaikytumėte savo pusiausvyrą, ir nenaudokite savo prietaiso ant netvirtu pagrindo. Gerai remkitės savo kojomis ir netieskite rankos per toli. Nenaudokite savo prietaiso ant kopėčių.
- Neforsuokite savo prietaiso. Jūsų prietaisas bus efektyvesnis ir saugesnis, jei jūs naudosite jį jam skirtame režime.
- Prieš valydami, taisydami ar reguliuodami savo prietaisą, atleiskite strektę, palaukite, kol variklis visiškai sustos, ir po to išimkite bateriją.
- Šis gyvatvorės genėtuvas skirtas vien tik

gyvatvorėms, krūmams ir krūmokšniams genėti. Nenaudokite šio prietaiso kitoms taikymo sritims.

- Prieš įjungdami savo prietaisą, įsitinkinkite, kad ašmenys nesusidurs su kliūtimis.
- Jei gyvatvorės genėtuvas atsitrenkė į kažkokią kliūtį, arba jei kažkoks daiktas užsikabino už ašmenų, tai nedelsdami išjunkite savo prietaisą, išimkite bateriją ir patikrinkite, ar nesugadinta kokia nors dalis. Neatlikę reikalingo taisymo, nenaudokite savo prietaiso. Nenaudokite savo prietaiso, jei kokios nors dalys nėra teisingai pritvirtintos arba yra sugedusios.
- Gerai žiūrėkite, ką jūs darote. Pasikliaukite sveiku protu.
- Rūpestingai prižiūrėkite savo gyvatvorės genėtuva. Žiūrėkite, kad ašmenys būtų švarūs ir gerai išgalšti tam, kad gyvatvorės genėtuvas būtų labai efektyvus, ir kad jį būtų galima naudoti visai saugiai. Tepkite ir keiskite priedus pagal instrukcijas. Žiūrėkite, kad rankenos būtų visada sausos ir švarios, be alyvos ar tepalo pėdsakų.
- Patikrinkite, ar kokia nors dalis nesugedusi. Prieš tęsdami tolesnį savo prietaiso naudojimą, patikrinkite, ar sugedusi dalis arba sugedęs priedas galės veikti toliau arba atlikti savo funkciją. Patikrinkite judančių dalių centravimą. Patikrinkite, ar kokia nors dalis nėra sudužusi.

Patikrinkite surinkimą ir visas kitas dalis, galinčias paveikti prietaiso veikimą. Ašmenų apsaugos įtaisas arba bet kuri kita sugedusi dalis turi būti pataisyta ar pakeista Ryobi firmos autorizuotame aptarnavimo centre, jei šiame naudojimo vadove nenurodyta kitaip.

- Kad išvengtumėte įsijungimo, laikykite savo rankas atokiau nuo ašmenų. Nebandykite pašalinti nupjautos medžiagos arba laikyti medžiagą, kurią reikia nupjauti, ašmenimis besisukant. Prieš išimdami ašmenyse įstrigusį daiktą, įsitinkinkite, kad baterija nuimta ir strektė atleista. Imdami savo prietaisą, žiūrėkite, kad nepaliestumėte ašmenų.

**ĮSPĖJIMAS**

Išjungus prietaisą, ašmenys dar sukasi toliau iš inercijos kelias sekundes.

- Laikykite savo rankas, savo veidą ir savo kojas atokiau nuo judančių dalių. Nebandykite paliesti arba sustabdyti ašmenų, jiems besisukant.
- Visada išjunkite variklį, kai jūs nepjaunate arba kai jūs pereinate iš vienos vietos į kitą.
- Neleiskite pjovimo atliekoms ar kitoms medžiagoms susikaupti ant jūsų prietaiso. Jie galėtų užblokuoti ašmenis.



**Lietuviškai (Originalių instrukcijų vertimas)**

- Saugokite savo prietaisą sausoje, aukštai esančioje ar užrakintoje vietoje bet kokiam piktnaudžiavimui ar sugadinimui išvengti. Žiūrėkite, kad jūsų prietaisas būtų saugomas vaikams ir nepatyrusiems žmonėms neprieinamoje vietoje.
- Sugražinkite asmenų apsaugos dėklą į vietą, kai jūs nenaudojate gyvatvorės genėtuvo.
- Nemerkite savo prietaiso į vandenį ar bet kokį kitą skystį ir nepilkite ant jo. Žiūrėkite, kad rankenos visuomet būtų sausos, švarios ir be likučių nuo pjovimo. Valykite savo prietaisą po kiekvieno naudojimo. Remkitės skirsnio "Gyvatvorės genėtuvo saugojimas" nurodymais.
- Prieš pernešdami savo prietaisą, įsitinkinkite, kad jos dalys teisingai pritvirtintos.
- Saugokite šias instrukcijas. Reguliariai skaitykite jas ir naudokitės jomis kitiems galimiems vartotojams informuoti. Jei jūs perduodate naudotis šį gyvatvorės genėtuvą, tai perduokite taip pat ir šį naudojimo vadovą.

**TAISYMAS**

- Reikia, kad taisymą atliktų kvalifikuotas specialistas. Nekvalifikuotų asmenų atliktas techninis aptarnavimas ar taisymas sukelia sunkių kūno sužalojimų arba prietaiso sugadinimo riziką. Šio nurodymo nesilaikymas paverčia niekais jūsų garantiją, kuri netenka galios.
- Atliekant techninį aptarnavimą, reikia naudoti tik originalias atsargines dalis. Laikykitės šio vadovo Techninio aptarnavimo skirsnyje esančių instrukcijų. Taip jus išvengsite sunkių kūno sužalojimų rizikos arba prietaiso sugadinimo rizikos. Šio nurodymo nesilaikymas paverčia niekais jūsų garantiją, kuri netenka galios.
- Negalima pakeisti asmenų dantų atskirai: prireikus pakeiskite ašmenis savo visumoje.

**SAUGAUS DARBO INSTRUKCIJOS, SKIRTOS BELAIDŽIAMS PRIETAISAMS**

- Prieš įdedami bateriją, įsitinkinkite, kad jungiklis yra padėtyje "išjungta", arba užblokuotas. Baterijos įdėjimas į prietaisą įjungtoje padėtyje gali sukelti nelaimingų atsitikimų.
- Įkraukite savo prietaiso bateriją, naudodami tik gamintojo nurodytą įkroviklį. Įkroviklis, skirtas tam tikram baterijos tipui, gali sukelti gaisrą, jeigu jis naudojamas su kito tipo baterija.
- Su belaidžiu prietaisu reikia naudoti tik ypatingą baterijos tipą. Bet kokios kitos baterijos naudojimas gali sukelti gaisrą.
- Kai baterija nenaudojama, laikykite ją atokiau nuo tokių metalinių daiktų kaip sąvaržėlės, monetos,

raktai, sraigtai, vinys ar bet kokio daikto, galinčio sujungti jos kontaktus. Baterijos kontaktų trumpasis sujungimas gali sukelti nudegimą ar gaisrą.

- Venkite bet kokio kontakto su baterijos skysčiu baterijos skysčio išsiliejimo dėl neteisingo naudojimo atveju. Jei tai įvyksta, praplaukite paveiktą odą švari vandeniu. Jei jūsų akys yra paveiktos, tai taip pat pasitarkite su gydytoju. Iš baterijos išmestas skystis gali sukelti dirginimą arba nudegimą.
- Išjunkite savo prietaisą iš tinklo arba išimkite bateriją prieš imdamiesi reguliavimo, priedų pakeitimo ar prietaiso reguliavimo. Taip jūs sumažinsite atsitiktinio prietaiso išjungimo riziką.

**ĮSPĖJIMAS**

Jei trūksta tam tikros dalies, tai nenaudokite savo prietaiso, neįsigiję kalbamiosios dalies. Šio nurodymo nesilaikymas gali sukelti sunkių kūno sužalojimų.

**SAUGOKITE ŠIAS INSTRUKCIJAS. REGULIARIAI SKAITYKITE JAS IR NAUDOKITĖS JOMIS KITIEMS GALIMIEMS VARTOTOJAMS INFORMUOTI. JEI JŪS PERDUODATE NAUDOTIS ŠĮ PRIETAISĄ, TAI PERDUOKITE TAIP PAT IR ŠĮ NAUDOJIMO VADOVĄ.**



**Lietuviškai (Originalių instrukcijų vertimas)****GAMINIO CHARAKTERISTIKOS**

Model	CHT1850B	CHT1850P	CHT1850LB	CHT1850LC
Variklis	18V			
Greitis be apkrovos	1200 aps./min.			
Ašmenų ilgis	457 mm			
Pjovimo plotis	10 mm			
Išmatuotas akustinis slėgio lygis	$L_{PA}=71\text{dB(A)}$ , $K_{PA}=3\text{dB(A)}$			
Išmatuotas akustinis lygis	$L_{WA}=91\text{dB(A)}$ , $K_{WA}=3\text{dB(A)}$			
Vibracija	$ah= 1.0\text{m/s}^2$ , $K=1.5 \text{ m/s}^2$			
Svoris (su baterija)	3,2 kg			
Baterija*	2 x BPP1817M	1 x BPP1817M	2 x BPL1820	1 x BPL1815
Suderinti baterijos paketai	BPP-1817M / BPP-1815M / BPP-1817MG / ABP1801 / ABP1802 / BPL-1815 / BPL-1820 / BPL-1820G			
Įkroviklis*	1 x BC1815SM	1 x BC1815SM	1 x BCL1800	1 x BCL1800
Suderinti įkrovikliai	BC-1800 / BC-1800M / BC-1815S / BC-1815SMG / BCL1418 / ACR-1800 / BCL-1800 / BCL-1800G			

**APRAŠYMAS**

1 pav.

- A. AŠMENŲ APSAUGOS DĖKLAS
- B. APSAUGINIS SKYDELIS
- C. RANKENOS JUNGIKLIS
- D. STREKTĖS DEBLOKAVIMO MYGTUKAS
- E. PAGRINDINĖ RANKENA
- F. BATERIJA
- G. AŠMENYS
- H. PRIEKINĖ RANKENA
- I. STREKTĖ

2 pav.

- A. BATERIJA
- B. FIKSATORIAI

3 pav.

- A. PRIEKINĖ RANKENA
- B. RANKENOS JUNGIKLIS
- C. STREKTĖS DEBLOKAVIMO MYGTUKAS
- D. STREKTĖ

6 pav.

- A. KRUMPLINĖS PAVAROS GAUBTO VARŽTAS
- B. KRUMPLINĖS PAVAROS GAUBTAS

7 pav.

- A. AŠMENŲ VARŽTAS
- B. PLOKŠTELĖ
- C. SPYRUOKLINĖ POVERŽLĖ
- D. PLOKŠČIAPOVERŽLĖ
- E. FIKSAVIMO PLOKŠTELĖ
- F. AŠMENYS
- G. AŠOS
- H. KUMŠTELIAI
- I. PIRŠTAI

9 pav.

- A. AŠMENŲ DANTIS
- B. APSAUGOJTAISAS

10 pav.

- A. AŠMENŲ APSAUGOS DĖKLAS

## Lietuviškai (Originalių instrukcijų vertimas)

### VEIKIMAS

#### BATERIJOS ĮDĖJIMAS

- Įdėkite bateriją į vejapjovę. Tam tikslui sutapdinkite baterijos iškyšas su vejapjovės išpjovomis. Žr. 2 paveikslą.
- Prieš naudodami vejapjovę, įsitikinkite, kad fiksavimo liežuveliai, esantys ant kiekvieno baterijos šono, gerai įeina į lizdus, ir kad baterija yra teisingai prijungta prie jos.

#### BATERIJOS IŠĖMIMAS

- Suraskite baterijos fiksavimo liežuvelius ir spustelėkite juos vejapjovės baterijai išimti. Žr. 2 paveikslą.
- Išimkite bateriją iš vejapjovės.



#### PERSPĖJIMAS

Įdedami bateriją į savo vejapjovę, įsitikinkite, kad baterijos iškyšos teisingai sutapdinamos su vejapjovės išpjovomis, ir kad fiksavimo liežuveliai teisingai įeina į lizdus. Blogas baterijos įdėjimas galėtų sugadinti vidines sudėtines dalis.

#### GYVATVORĖS GENĖTUVO ĮJUNGIMAS

- Nuimkite ašmenų apsaugos dėklą.
- Geresnei apsaugai jūsų gyvatvorės genėtuvas aprūpintas rankenos jungikliu, esančiu ant priekinės rankenos, kurį jūs turite paspausti, kad įjungtumėte prietaisą, tebetaikydami strektę nuspaustą. Naudodami savo gyvatvorės genėtuvą, laikykite pagrindinę rankeną viena ranka, kad galėtumėte lengvai pastumti strektės deblokavimo mygtuką į priekį, po to paspauskite strektę ir savo kita ranka tvirtai paimkite priekinę rankeną, kad laikytumėte rankenos jungiklį nuspaustą.
- Paspaudę strektę, jūs galite atleisti deblokavimo mygtuką. Strektė neužsiblokuos, kol jūs laikysite ją nuspaustą.

#### GYVATVORĖS GENĖTUVO IŠJUNGIMAS

- Atleiskite strektę gyvatvorės genėtuvui išjungti.
- Kai jūs atleidžiate strektę, strektės deblokavimo mygtukas automatiškai blokuoja strektę.

#### NAUDOJIMO PATARYMAI

- Neforsuokite savo prietaiso, stengdamiesi nugenėti per tankią gyvatvorę. Ašmenys galėtų linkti ir sulėtėti. Jei ašmenys sulėtėja, tai genėkite lėčiau.

- Nebandykite pjauti didesnių nei 10 mm pločio ūglių ar šakų arba bet kokio per didelio elemento, kad dantys nupjautų jį. Naudokite rankinį pjūklą arba medžių šakų genėtuvą per didelėms šakoms nupjauti.
- Jei jūs norite nugenėti gyvatvorę labai lygiai, tai mes patariame jums naudoti virvelę. Pirmą pažymėkite lygį, kuriame jūs norite nugenėti gyvatvorę. Po to nutieskite virvelę išilgai gyvatvorės šiam lygyje. Genėkite tiksliai virš nutiestos virvelės, kaip iliustruoja 4 pav. Taip pat genėkite gyvatvorės šonus tokiu būdu, kad viršutinė dalis būtų siauresnė (žr. 5 pav.). Taip genėjimas bus vienodesnis. Jei dantys užsikerta, tai prieš bandydami nuimti dantyse įstrigusius elementus, išjunkite variklį, palaukite, kol ašmenys sustos, ir išimkite bateriją.
- Genėdami dygliuotas gyvatvoves, mūvėkite pirštines. Genėdami jaunus krūmus, darykite plačius "šlavimo" judesius savo gyvatvorės genėtuvu, kad dantys teisingai sugautų ūglius. Užtat genėdami senesnius krūmus, atlikite judesius pirmyn ir atgal, nes ūgliai bus kietesni.
- Vibracijos emisija paties elektrinio įrankio naudojimo metu gali skirtis nuo deklaruotos bendros vertės pagal įrankio naudojimo būdą ir nuo būtinybės nustatyti saugumo priemonės operatoriui apsaugoti, kurios pagrįstos pavojaus įvertinimu pačiose naudojimo sąlygose (atkreipiant dėmesį į visas darbo ciklo dalis, pvz. laikotarpį, kai įrankis yra išjungtas ir kai veikia tuščiaja eiga bei perjungimo laiką).



#### PAVOJUS

Jei dantys sueina į kontaktą su elektros linija ar laidu, tai **NELIESKITE AŠMENŲ!** PASTARIEJI GALI TAPTI LAIDININKU. TAI YRA LABAI PAVOJINGA. Laikykite savo gyvatvorės genėtuvą už pagrindinės rankenos, kuri yra izoliuota, ir atsargiai padėkite jį toli nuo savęs. Prieš išlaisvindami ją/jį iš ašmenų dantų, išjunkite elektrą, maitinančią liniją ar perpjautą laidą. Šio nurodymo nesilaikymas gali sukelti sunkių kūno sužalojimų arba mirtį.



#### ĮSPĖJIMAS

Prieš naudodami prietaisą, išvalykite pjovimo plotą. Pašalinkite visus tokius daiktus kaip elektros kabeliai, elektros laidai ar siūlai, galintys užsikabinti už ašmenų dantų ir sukelti sunkių kūno sužalojimų.



#### ĮSPĖJIMAS

Nenaudokite tirpiklių plastmasinėms dalims valyti. Prekyboje esantys tirpikliai gali sugadinti daugumą plastmasių. Naudokite švarų skudurą

## Lietuviškai (Originalių instrukcijų vertimas)

prietaiso nešvarumams, alyvai, tepalui ir t.t. nušluostyti. Pakeitimo atveju naudokite vien tik Ryobi originalias atsargines dalis. Bet kokios kitos atsarginės dalies naudojimas gali sukelti pavojų arba sugadinti gaminį.



### PERSPĖJIMAS

Plastmasinės dalys niekada neturi sueiti į kontaktą su stabdžio skysčiu, degalais, benzino pagrindu pagamintais produktais, skvarbiomis alyvomis ir t.t. Šie cheminiai produktai turi medžiagų, galinčių sugadinti, susilpinti ar sunaikinti plastmasę.

## TECHNINIS APTARNAVIMAS IR TAISYMAS

### AŠMENŲ PAKEITIMAS



#### ĮSPĖJIMAS

Ašmenų dantys yra labai aštrūs. Manipuliuodami ašmenimis, neįdėkite savo rankų tarp dantų ir venkite bet kokios padėties, kurioje jūs rizikuotumėte suspausti ar įsipjauti savo rankas. NIEKADA nelieskite dantų ir neatlikite jokio techninio aptarnavimo, kai baterija įdėta į prietaisą.

### AŠMENŲ ATJUNGIMAS (Žiūrėkite 6 ir 7 paveikslus)

- Išimkite bateriją iš gyvatvorės genėtuvo.
- Padėkite gyvatvorės genėtuvą aukštyn kojom ant darbatalio ir išimkite (4) varžtus iš krumplinės pavaros gaubto.
- Nuimkite krumplinės pavaros gaubtą (žr. 6 pav.).
- Nuimkite plokštelę, uždėtą ant dviejų pirštų (žr. 7 pav.).
- Nuimkite spyruoklinę poveržlę, plokščią poveržlę ir fiksavimo plokštelę (žr. 7 pav.).
- Sutapdinkite kumštelius.  
PASTABA: Negalima nuimti ašų, neišlaisvinus jas iš kumštelių išpjovų.
- Išimkite keturis varžtus, palaikančius ašmenis vietoje.
- Gyvatvorės genėtuvo ašmenys turi ovalių ašų galūnę. Įsitinkinkite, kad ašmenų ašos sutapdintos su savo lizdu. Išimkite ašmenis iš prietaiso gaubto.

### AŠMENŲ PRIJUNGIMAS (Žiūrėkite 6 ir 7 paveikslus)

- Sutapdinkite kumštelius.
- Įdėkite naujus ašmenis į gaubtą, įsitikindami, kad ašos teisingai įeina į savo lizdą. Pasukite ašmenis tokiu būdu, kad jie atsidurs žemiau apatinio kumštelio.  
PASTABA: Kai visos dalys yra gerai sutapdintos, ašmenys lengvai įstatomos į variklio gaubtą.

- Sugražinkite keturis (4) ašmenų varžtus į vietą ir tvirtai priveržkite juos.
- Sugražinkite fiksavimo plokštelę, plokščią poveržlę ir spyruoklinę poveržlę į vietą.
- Vėl uždėkite plokštelę ant dviejų pirštų.
- Sugražinkite krumplinės pavaros gaubtą į vietą 4 atitinkamų varžtų pagalba. Tvirtai priveržkite.



#### ĮSPĖJIMAS

Prieš įdedami bateriją ir įjungdami gyvatvorės genėtuvą, įsitikinkite, kad krumplinės pavaros gaubtas teisingai pritvirtintas. Jei nesilaikote šio nurodymo, tai vidinės sudėtinės dalys galėtų atsidurti atidengtos ir tapti nelaimingo atsitikimo ar elektros smūgio, galinčių sukelti sunkių sužalojimų, priežastimi.

PASTABA: Jeigu ašmenys įdėjus juos į vietą susipina, tai pakartokite etapus, nurodytus skirsniuose "Ašmenų atjungimas" ir "Ašmenų prijungimas".

## GYVATVORĖS GENĖTUVO AŠMENŲ TECHNINIS APTARNAVIMAS



#### ĮSPĖJIMAS

Nepamirškite, kad akumulatoriniai įrankiai yra visuomet pasiruošę veikti, kadangi nereikia, kad jie būtų įjungti į elektros lizdą. Kad išvengtumėte sunkių kūno sužalojimų, visada išimkite bateriją ir būkite labai budrus techninio aptarnavimo ar ašmenų pakeitimo metu.



#### ĮSPĖJIMAS

Kad išvengtumėte sunkių kūno sužalojimų, prieš taisydami, valydami ar išimdami kažkokias dalis iš prietaiso, išimkite bateriją.

### AŠMENŲ TECHNINIS APTARNAVIMAS

- Tepkite ašmenis po kiekvieno naudojimo.
- Reguliariai tikrinkite dantų sudėvėjimo laipsnį ir įsitinkinkite, kad jie nėra sugadinti.
- Pakeitimo atveju visada naudokite originalius ašmenis.

### AŠMENŲ TĖPIMAS

- Išimkite bateriją iš gyvatvorės genėtuvo.
- Tepkite ašmenis prieš kiekvieną naudojimą ir po lengvesniam savo prietaiso naudojimui ir ilgesniam eksploatavimo laikui pasiekti. Prieš tepdami ašmenis, išimkite bateriją ir padėkite gyvatvorės genėtuvą ant lygaus paviršiaus. Panaudokite lengvą variklinę alyvą išilgai viršutinio ašmenų krašto, kaip iliustruoja 8 pav.

## Lietuviškai (Originalių instrukcijų vertimas)

- Gali pasirodyti, kad reikia patepti ašmenis naudojimo metu. Šio atveju išjunkite gyvatvorės genėtuvą, išimkite bateriją ir patepkite ašmenis. Po to jūs galite vėl pradėti savo darbą. Niekada netepkite ašmenų gyvatvorės genėtuvui veikiant.

### AŠMENŲ GALANDIMAS

- Palaukite, kol ašmenų dantys visiškai sustos padėtyje, kurią iliustruoja 9 pav. Taip jūs turėsite pakankamą erdvę tarp dantų ir apsauginių įtaisų.
- Išimkite bateriją iš gyvatvorės genėtuvo.
- Įtvirtinkite ašmenis spaustuvuose ir išgaląskite kiekvieno danties atidengtą paviršių lygios ir apvalios 203 mm ilgio ir 6,4 ar 5,6 mm diametro dildės pagalba. Žiūrėkite, kad, galąsdami dantis, nepakeistumėte jų palinkimo kampo.
- Išimkite gyvatvorės genėtuvą iš spaustuvų, įdėkite bateriją ir įjunkite gyvatvorės genėtuvą. Vėl išjunkite savo gyvatvorės genėtuvą tokiu būdu, kad ašmenys atsidurtų padėtyje, kur būtų atidengti dar neišgaląsti dantys.
- Išimkite bateriją iš gyvatvorės genėtuvo ir išgaląskite atidengtus dantis pagal tuos pačius nurodymus kaip anksčiau.

### GYVATVORĖS GENĖTUVO TĖPIMAS

Visi šio prietaiso guoliai buvo patepti esant aukštam tepalų kiekiui rodikliui, ir to pakanka visam prietaiso eksploatacavimo laikui normaliomis naudojimo sąlygomis. Vadinas, nereikia jokio papildomo tepimo.



#### ĮSPĖJIMAS

Nebandykite modifikuoti šio prietaiso arba prijungti prie jo prietaiso, nerekomenduoto šiame vadove. Iš tokių pakeitimų ar modifikacijų atsiranda piktnaudžiavimas ir rizika nulėmti pavojingas situacijas, galinčias sukelti sunkių kūno sužalojimų.



#### ĮSPĖJIMAS

Reguliariai tikrinkite savo gyvatvorės genėtuvą, kad įsitikintumėte, jog nėra kokios nors sugedusios dalies, ir kad visos dalys gerai pritvirtintos. Įsitikinkite, kad visi varžtai ir fiksavimo elementai gerai priveržti, sunkių kūno sužalojimų rizikai sumažinti.

### GYVATVORĖS GENĖTUVO TECHNINIS APTARNAVIMAS

- Išimkite bateriją.



#### ĮSPĖJIMAS

Kad išvengtumėte sunkių kūno sužalojimų, prieš taisydami, valydami ar išimdami kažkokias dalis iš prietaiso, išimkite bateriją.

- Valykite gyvatvorės genėtuvą, naudodami drėgną su švelniu valikliu įmirkytą skudurą.
- Nenaudokite stipraus valiklio gaubtui ar rankenai valyti - šios dalys pagamintos iš plastmasės. Tam tikri kvapieji aliejai, pvz., pušies ar citrinos, arba tokie tirpikliai kaip žibalas galėtų sugadinti jas.
- Dėmesio! Drėgmė gali sukelti elektros smūgį. Nušluostykite bet kokius drėgmės pėdsakus švelnaus sauso skuduro pagalba.
- Naudokite šepetėlį arba mažo pajėgumo dulkių siurblio oro čiurkšlę baterijos gaubto ir variklio gaubto ventiliacijos angoms valyti.
- Įsitikinkite, kad ventiliacijos angos niekada nėra užkimštos.

### GYVATVORĖS GENĖTUVO SAUGOJIMAS

- Prieš padedami savo genėtuvą į saugojimo vietą, kruopščiai išvalykite jį. Saugokite savo gyvatvorės genėtuvą sausoje, gerai vėdinamoje ir vaikams neprieinamoje vietoje. Nesaugokite jo arti nuo tokių koroziją sukeliančių reagentų kaip cheminės sodininkystės medžiagos arba druskos, naudojamoms prieš apledėjimą.
- Prieš padedami savo gyvatvorės genėtuvą į saugojimo vietą, visada apsaugokite ašmenis apsaugos dėklo pagalba, kaip iliustruoja 10 pav.
- Saugokite ir įkraukite bateriją vėsioje vietoje. Temperatūros, kurios yra žemesnės ar aukštesnės nei normali aplinkos temperatūra, sumažina baterijos eksploatacavimo laiką.
- Niekada nesaugokite iškrautos baterijos. Po naudojimo palaukite, kol baterija atvės ir tuoj pat iš naujo įkraukite ją.
- Visos baterijos netenka savo talpumo laikui bėgant. Kuo aukštesnė temperatūra, tuo greičiau baterija praranda savo talpumą. Jei jūs nenaudojate savo gyvatvorės genėtuvo ilgą laiką, tai papildomai įkraukite bateriją kiekvieną mėnesį arba kas du mėnesius. Tai prailgins baterijos eksploatacavimo laiką.

**Lietuviškai (Originalių instrukcijų vertimas)****ATLIEKŲ PAŠALINIMAS**

Neišmeskite elektrinių prietaisų kartu su buitės šiukšlėmis. Tegul jie bus perdirbti atliekų perdirbimo centruose. Susisiekite su valdžios institucijomis arba su savo platintoju, kad susipažintumėte su tinkama atliekų perdirbimo procedūra.

## Latviski (Tulkojums no oriģinālās dokumentācijas)

### DROŠĪBAS INSTRUKCIJAS



#### BRĪDINĀJUMS

Šis darbarīks strādā ar vienu akumulatoru ONE+. Kad lietojat elektriskos bezvada darbarīkus, jums ir jāievēro galvenās drošības instrukcijas, lai tādējādi mazinātu varbūtību, ka notiek aizdegšanās, tiek gūti savainojumi vai noplūst akumulatora šķidrums.



Izlasiet lietotāja rokasgrāmatu un ievērojiet brīdinājumus, kā arī drošības instrukcijas.



Lietojiet aizsargbrilles un dzirdes aizsardzības līdzekļus.



Šo darbarīku nedrīkst lietot lietū!



Valkājiet aizsargapgērbu un zābakus.



Valkājiet biezus darba cimdus, ar kuriem var labi satvert darbarīku.



Nepiederošas personas nedrīkst atrasties darba zonā un tās tuvumā - ne tuvāk par 15 m.



Darbarīks atbilst visām normām ES valstī, kurā tas ir iegādāts.



EurAsian atbilstības marķējums.



Ukrainas apstiprinājuma zīme

### VISPĀRĒJĀS DROŠĪBAS INSTRUKCIJAS



#### BRĪDINĀJUMS

Lūdžam vērgi iepazīties ar visiem brīdinājumiem un instrukcijām. Šeit sniegto norādījumu neievērošana var izraisīt negadījumus, piemēram, aizdegšanos, elektriskās strāvas triecienu un/vai smagas traumas.

- Brīdinājumus un instrukcijas saglabājiet turpmākai uzziņai.

Termiņš "elektriskais darbarīks" šajos norādījumos par drošību apzīmē gan bezvada elektriskos darbarīkus, gan arī darbarīkus, kurus pievieno elektriskajam tīklam.

#### DARBA VIETA

- Raugieties, lai jūsu darba vieta būtu tīra un labi apgaismota. Strādājot nekārtīgā un pustumsā ir lielākas negadījuma briesmas.
- Elektriskos darbarīkus nedrīkst lietot sprādzienbīstamā vidē, kur ir, piemēram, viegli uzliesmojoši šķidrums, gāzes vai putekļi.

Elektrisko darbarīku radītās dzirksteles tur var izraisīt aizdegšanos vai sprādzienu.

- Neļaujiet bērniem, ar darbu nesaitītiem cilvēkiem, kā arī dzīvniekiem uzturēties tuvumā, kad strādājat ar elektrisko darbarīku. Viņi var novērst jūsu uzmanību, un jūs varat zaudēt kontroli pār darbarīka darbību.

#### LIETOTĀJA DROŠĪBA

- Saglabājiet modrību. Domājiet līdzi savam darbam un rīkojieties prātīgi, kad strādājat ar elektrisko darbarīku. Nestrādājiet ar šo darbarīku, ja esat stipri noguris, lietojis alkoholiskus dzērienus, narkotikas vai zāles. Atcerieties, ka pat īss neuzmanības mirklis var izraisīt smagas traumas!
- Lietojiet individuālos aizsardzības līdzekļus. Vienmēr sargiet acis. Atkarībā no darba apstākļiem valkājiet putekļu masku, apavus ar neslīdīgu pazoli, ķiveri un dzirdes aizsardzības austiņas, lai novērstu smagu traumu briesmas.
- Nepieļaujiet, ka ierīce pati no sevis iedarbojas. Pirms darbarīka pieslēgšanas elektriskajam tīklam vai akumulatora ielikšanas vai izņemšanas pārliecinieties, ka darbarīka slēdzis ir iestatīts uz "izslēgts"; tāpat rīkojieties, kad darbarīku satverat vai pārvietojat. Lai novērstu negadījumus, nepārvietojiet darbarīku, turot pirkstu uz slēdža, un nepievienojiet to tīklam, ja slēdzis ir iestatīts uz "ieslēgts".
- Pirms darbarīka iedarbināšanas no tā ir jānoņem uzgriežņu atslēgas, kas izmantotas darbarīka regulēšanai. Ja pie kādas darbarīka kustīgas daļas paliek uzgriežņu atslēga, tad tas var izraisīt smagas traumas.
- Nesniedzieties ar rokām pārāk tālu. Stāviet stingri uz kājām. Strādājot stabilā stāvoklī, savu darbarīku varēsiet valdīt arī tad, ja notiks kas neparedzēts.
- Valkājiet piemērotu apģērbu. Nevalkājiet plandošu apģērbu vai rotaslietas. Nepieļaujiet, ka jūsu mati vai apģērbs nonāk ierīces kustīgo daļu tuvumā, un netuviniet tām rokas. Plandošs apģērbs, rotaslietas un garie mati var ieķerties darbarīka kustīgajās daļās.
- Ja darbarīkam ir putekļu nosūkšanas funkcija, tad raugieties, lai tā tiek pareizi iestatīta un lietota. Tā izvairīsieties no negadījumiem.

#### ELEKTRISKO DARBARĪKU LIETOŠANA UN APKOPE

- Darbarīku nelietojiet ar pārāk lielu spēku. Izvēlieties darbarīku, kurš ir piemērots darbam, kuru gatavojaties veikt. Visražīgāk un visdrošāk darbarīki darbojas tad, ja tos darbina ar paredzēto jaudu.
- Nelietojiet elektrisko darbarīku, kuru iedarbināt un apturēt ar slēdža palīdzību, nav iespējams. Ja darbarīku nav iespējams normāli ieslēgt un izslēgt, tad tas ir bīstams un noteikti jāsalabo.
- Izvienojiet darbarīku no elektriskā tīkla vai izņemiet



## Latviski (Tulkojums no oriģinālās dokumentācijas)

akumulatoru, pirms sākat darbarīku regulēt, mainīt tā piederumus vai darbarīku novietojat glabātavā. Tādējādi samazināsiet briesmas, ka darbarīks nejausi varētu iedarboties.

- Darbarīks ir jāglabā tā, lai tam nevarētu piekļūt bērni. Nepieļaujiet, ka ar darbarīku strādā cilvēki, kas to nepazīst vai nav izlasījuši šos norādījumus par drošu darbarīka lietošanu. Ja darbarīks nonāk nepieredzējušu cilvēku rokās, tas var kļūt bīstams.
- Rūpīgi kopiet darbarīkus. Pārbaudiet, vai darbarīka kustīgās daļas ir pareizi novietotas attiecībā cita pret citu. Pārbaudiet, vai kāda detaļa nav salūzusi. Pārbaudiet kopējo montāžu, kā arī visas pārējās daļas, kuras var ietekmēt darbarīka darbību. Ja kāda no daļām ir bojāta, lieciet salabot darbarīku un tikai pēc tam ķerieties pie tā lietošanas. - Sliktas darbarīku apkopes dēļ notiek daudz nelaimes gadījumu.
- Raugieties, lai darbarīki būtu tīri un labi uzasināti. Ja darbarīks ir tīrs un labi uzasināts, tad būs mazāka iespēja, ka tas iestrēgst, un jūs vieglāk varēsiet to vadīt.
- Ievērojiet šos norādījumus par drošu darbu, kad lietojat darbarīku, piederumus, uzgaļus u.tml., kā arī ņemiet vērā darbarīka, darba vietas un veicamā darba īpatnības. Lai nerastos briesmas, lietojiet šo elektrisko darbarīku tikai tādiem darbiem, kuriem tas ir paredzēts.

### APKOPĒ

- Darbarīka labošana ir jāveic kvalificētam meistaram, izmantojot tikai oriģinālās rezerves daļas. Ja tas tiks ievērots, darbarīks būs droši lietojams.

### DZĪVZOGU TRIMMERA DROŠĪBAS BRĪDINĀJUMI

- Turiet visas ķermeņa daļas drošā attālumā no griezēja asmens. Ja asmeņi ir kustoši, nenogemiet nogriezto materiālu, kā arī neturiet nogriežamo materiālu. Ja attīriet no iesprūdušā materiāla, pārliecinieties, ka slēdzis ir atslēgts. Neuzmanīga rīcība jebkurā dzīvzogu trimmera darbības brīdī var izraisīt nopietnas personāla traumas.
- Pārnēsājiet dzīvzogu trimmeri aiz roktura ar atslēgtu griezēja asmeni. Ja transportējat vai uzglabājat dzīvzogu trimmeri, vienmēr uzlieciet ierīces pārvalku. Pareiza apiešanās ar dzīvzogu trimmeri samazinās personāla traumēšanas iespējas ar griezēja asmeņiem.
- Turiet kabeli attālu no griešanas vietas. Darbības laikā kabelis var būt apslēpts zaros un var nejausi tikt sagriezts ar asmeni.

### LŪDZAM IEPAZĪTIES AR VISĀM ŠEIT SNIEGTĀJAM

### DROŠĪBAS INSTRUKCIJĀM UN TIKAI TAD SĀKT DARBARĪKA LIETOŠANU.

- Uzmanīgi izlasiet visas drošības instrukcijas. Izpētiēt un iemācieties, kā drīkst lietot šo darbarīku, iepazīstieties ar tā darbības principiem.
- Nestrādājiet ar šo darbarīku, ja esat stipri noguris, apslimis, lietojis alkoholiskus dzērienus vai narkotikas vai tad, ja lietojat zāles.
- Pirms sākat lietot darbarīku, pārbaudiet, vai tas ir darba kārtībā. Nomainiet bojātās detaļas. Pārliecinieties, ka nenotiek akumulatora šķidrums noplūde.
- Pārliecinieties, ka visi stiprinājumi un aizsarglīdzekļi ir pareizi uzstādīti un nostiprināti. Ja asmens vai jebkura cita detaļa ir ieplaisājusi vai citādi bojāta, tad tā jānomaina. Pārbaudiet, vai asmens ir pareizi uzstādīts un stingri nostiprināts. Tādējādi novērsīsiet smagu traumu briesmas gan sev, gan citām personām, kā arī darbarīka bojājumu risku.
- Lietojiet veicamajam darbam piemērotu darbarīku. Krūmgriezi drīkst izmantot tikai tiem darbiem, kuriem tas ir paredzēts.
- Nelietojiet krūmgriezi, ja to nav iespējams iedarbināt un apturēt ar slēdža palīdzību. Ja darbarīku nav iespējams normāli ieslēgt un izslēgt, tad tas ir bīstams un noteikti jāsalabo.
- Pirms darba uzsākšanas atbrīvojiet darba zonu. Tur nedrīkst atrasties stieples, elektrības vadi, auklas un citi priekšmeti, kas var iekerties asmenī.
- Darba zonas tuvumā nedrīkst atrasties bērni, ar darbu nesaistītas personas, kā arī mājdzīvnieki. Bērni, nepiederošas personas un mājdzīvnieki nedrīkst atrasties tuvāk par 15 m, jo ierīces darba laikā ir iespējama negaidīta dažādu priekšmetu izsviešana. Personām, kuras tuvojas darba vietai, ieteicams lietot aizsargbrilles. Ja darba zonai tuvojas nepiederoša persona, tad nekavējoties apturiet krūmgriezi.
- Lai novērstu elektriskās strāvas trieciena briesmas, uzlādētāju nedrīkst pakļaut lietus vai mitruma iedarbībai.
- Strādājot ar krūmgriezi, rokas nedrīkst būt mitras.
- Krūmgriezi aizliegts lietot bērniem, kas jaunāki par 15 gadiem, un personām, kurām nav šā darbarīka lietošanas pieredzes.
- Lai mazinātu smagu acu traumu briesmas, krūmgrieža lietošanas laikā noteikti valkājiet aizsargbrilles.
- Valkājiet arī pretputekļu masku vai sejsegu, ja darba laikā ceļas putekļi.
- Valkājiet piemērotu darba apģērbu. Nevalkājiet plandošu apģērbu un rotaslietas, kas var iekerties





## Latviski (Tulkojums no oriģinālās dokumentācijas)

darbarīka kustīgajās daļās. Iesakām valkāt gumijas cimdus un apavus ar neslīdīgu pazoli, kad strādājat ārpus telpām.

- Ja jums ir gari mati, tad tos sasieniet, lai tie nenokarājas zemāk par pleciem un nevar iekļerties rīka kustīgajās daļās.
- Elektrisko darbarīku vai akumulatoru nedrīkst pakļaut lietus vai mitruma iedarbībai.
- Transportējot darbarīku, jāraugās, lai asmenim būtu uzlikts futrālis.
- Darba laikā uzmanīgi vērojiet, kas notiek tuvumā, jo darbarīka troksnis var apslāpēt pārējās skaņas.
- Pirms darbarīka lietošanas vienmēr pārbaudiet, vai no tā ir novāktas atslēgas.
- Pirms darbarīka lietošanas vienmēr pārbaudiet, vai ir uzstādīti visi rokturi un aizsarglīdzekļi.
- Nekad nelietojiet darbarīku, ja tam trūkst kādas detaļas, kā arī tad, ja tam pievienotas tādas daļas un piederumi, kas neatbilst sākotnēji uzstādītajām daļām.
- Elektriskos darbarīkus nedrīkst lietot sprādzienbīstamā vidē, kur ir, piemēram, viegli uzliesmojoši šķidrums, gāze vai putekļi. Elektrisko darbarīku radītās dzirksteles tur var izraisīt aizdegšanos vai sprādzienu.

### KRŪMGRIEŽA LIETOŠANAS INSTRUKCIJAS

- Nelietojiet krūmgriezi, ja tam nav uzstādīts priekšējais rokturis. Strādājot ar darbarīku, to noteikti turiet ar abām rokām.
- Lai novērstu negadījuma izraisīšanos, kad darbarīks pats no sevis iedarbojas, to nedrīkst pārvietot, turot pirkstu uz mēlītes slēdža.
- Esiet modri! Domājiet līdzi savam darbam un rīkojieties prātīgi.
- Valkājiet biezas bikses, zābakus ar neslīdīgu pazoli un darba cimdus. Nevalkājiet šortus un sandales, nestrādājiet basām kājām.
- Nelietojiet šo darbarīku vietā, kura ir vāji apgaismota. Darbavietā nodrošiniet labu apgaismojumu (strādājiet pa dienu vai ieslēdziet maksimālo apgaismojumu).
- Vienmēr saglabājiet līdzsvaru, stabili atbalstiet darbarīku. Stāviet stingri uz abām kājām, nesniedzieties ar rokām pārāk tālu. Nelietojiet darbarīku, stāvot uz kāpnēm.
- Izmantojot darbarīku, nepielietojiet pārāk lielu spēku. Visražīgāk un visdrošāk darbarīks darbojas tad, ja to darbina ar paredzēto jaudu.
- Atļaidiet mēlītes slēdzi, nogaidiet, līdz dzinējs beidz darboties, izņemiet akumulatoru un tikai tad ķerieties pie darbarīka tīrīšanas, labošanas vai regulēšanas.

- Šis krūmgriezis ir paredzēts tikai krūmu, dzīvzogu un sīku kociņu apgriešanai un apzāģēšanai. Citiem darbiem to lietot nedrīkst.
- Pirms darbarīka iedarbināšanas pārliecinieties, ka asmens nesaskaras ar kādu šķērslī.
- Ja krūmgriezis saskaras ar šķērslī un ja šis priekšsmets iekļeras asmenī, tad darbarīku nekavējoties izslēdziet, izņemiet akumulatoru un pārbaudiet, vai kāda detaļa nav bojāta. Darbarīku no jauna var lietot tikai pēc tam, kad tas ir salabots. Nelietojiet šo darbarīku, ja kāda tā detaļa nav pareizi nostiprināta vai ir bojāta.
- Uzmanīgi skatieties, ko darāt. Rīkojieties ar apdomu.
- Rūpīgi apkopiet krūmgriezi. Raugieties, lai asmens būtu pareizi uzasināts, jo tikai tad krūmgriezis būs ražīgi un pilnīgi droši lietojams. Lietojiet smērvielas un mainiet darbarīka piederumus atbilstoši instrukcijām. Raugieties, lai rokturi vienmēr būtu sausi un pareizi piestiprināti; uz tiem nedrīkst būt eļļa vai smērviela.
- Pārbaudiet, vai darbarīka detaļas nav bojātas. Ja kāda no detaļām ir bojāta, tad pārliecinieties, vai bojātā detaļa vai piederums joprojām spēj pareizi darboties.

Pārbaudiet, vai darbarīka kustīgās daļas ir novietotas pareizi attiecībā cita pret citu. Pārbaudiet, vai kāda detaļa nav salūzusi. Pārbaudiet kopējo montējumu, kā arī visas pārējās daļas, kuras var ietekmēt darbarīka darbību. Asmeņu pārsegi un citas daļas, kas ir bojātas, ir jāsalabo vai jānomaina "Ryobi" apstiprinātā servisa darbnīcā, ja vien šajās lietošanas instrukcijās nav norādīts citādi.

- Lai izvairītos no traumām, rokas netuviniet asmenim. Nemēģiniet izņemt nogrieztos zarus vai satvert griežamos zarus, kad asmens griežas. Pirms asmens atbrīvošanas no priekšmeta, kas asmenī iekļeries, pārliecinieties, ka darbarīkam ar izņemta baterija un atlaists mēlītes slēdzis. Satverot darbarīku, nekādā gadījumā nepieskarieties asmenim.



### BRĪDINĀJUMS

Pēc darbarīka izslēgšanas asmens pēc inerces īsu brīdi turpina griezties.

- Rokas, seju un kājas nedrīkst tuvināt darbarīka kustīgajām detaļām. Neaizskariet asmeni un nemēģiniet to apturēt, kad asmens griežas.
- Kad neveicat zaru griešanu vai kad pārvietojaties uz citu darba zonu, noteikti izslēdziet dzinēju.
- Nepieļaujiet atgriezumam vai citu priekšmetu uzkrāšanos uz darbarīka. Tie var traucēt asmens kustību.
- Darbarīku glabājiet sausā vietā, augstu pakarinātu vai aizslēgtā telpā, lai pilnībā novērstu darbarīka lietošanu bez atļaujas vai tā sabojāšanu. Raugieties,





**Latviski (Tulkojums no oriģinālās dokumentācijas)**

lai darbarīka uzglabāšanas vieta nav pieejama bērniem vai personām, kuras nav apmācītas lietot šo darbarīku.

- Kad krūmgriezis netiek lietots, tam noteikti jāuzliek asmens aizsargfutrālis.
- Darbarīku nedrīkst nedz iegremdēt ūdenī vai citā šķidrumā, nedz pieļaut tā apšļakstīšanu ar ūdeni vai citu šķidrumu. Raugieties, lai rokturi vienmēr būtu sausi; uz tiem nedrīkst būt zāģskaidas vai atgriezumi. Pēc katras lietošanas reizes darbarīku notīriet. Par to lasiet instrukcijas sadaļā "Krūmgrieža glabāšana".
- Pirms darbarīka transportēšanas pārlicinieties, ka visas detaļas ir pareizi nostiprinātas.
- Saglabājiet šīs instrukcijas. Regulāri tās izmantojiet uzziņai, kā arī ļaujiet tās izmantot citiem darbarīka lietotājiem. Ja krūmgriezi kādam aizdodat, tad dodiet līdzi arī šo lietotāja rokasgrāmatu.

**LABOŠANA**

- Labošanu drīkst veikt tikai kvalificēts meisters. Ja apkopi vai labošanu veic cilvēki, kam nav vajadzīgās kvalifikācijas, tad ir iespējamas smagas traumas vai darbarīka bojājumi. Ja pārkāpjat šo noteikumu, tad darbarīka garantija zaudē spēku.
- Apkopjot darbarīku, ir jāizmanto tikai oriģinālās rezerves daļas. Ievērojiet šīs rokasgrāmatas sadaļā "Apkope" sniegtās instrukcijas. Tādējādi novērsīsiet smagu traumu briesmas un darbarīka bojājumu risku. Ja pārkāpjat šo noteikumu, tad darbarīka garantija zaudē spēku.
- Atsevišķu asmens zobu nomaiņa nav iespējama, tādēļ jānomaina viss asmens.

**BEZVADA ELEKTRISKO DARBARĪKU DROŠĪBAS INSTRUKCIJAS**

- Pirms akumulatora ievietošanas ierīcē pārlicinieties, ka slēdzis ir pārslēgts aptures stāvoklī vai bloķētā stāvoklī. Ievietojot akumulatoru darbarīkā, kurš ir ieslēgts, jūs varat izraisīt nelaimes gadījumu.
- Darbarīka akumulatoru drīkst uzlādēt tikai ar tādu uzlādētāju, kuru ir noteicis ražotājusņēmums. Uzlādētājs, kurš ir piemērots tikai noteiktam akumulatoru veidam, var izraisīt aizdegšanos, ja to lieto, lai uzlādētu kāda cita veida akumulatoru.
- Bezvada darbarīku drīkst lietot tikai ar noteikta veida akumulatoru. Ja lietojat cita veida akumulatoru, tad var notikt aizdegšanās.
- Kad akumulatoru nelietojat, raugieties, ka tā tuvumā nebūtu metāla priekšmetu, piemēram, papīra saspaužu, monētu, atslēgu, skrūvju, naglu un citu lietu, kas var savienot akumulatora kontaktus. Ja notiek akumulatora kontaktu issavienojums, tad ir iespējami apdegumi un var izcelties ugunsgrēks.

- Ja, darbarīku nepareizi lietojot, noplūst akumulatora šķidrums, tad nekādā gadījumā nepieskarieties šim šķidrumam. Ja notiek noplūde, tad šķidruma skartās vietas noskalojiet ar tīru ūdeni. Ja akumulatora šķidrums nonāk acīs, tad vērsieties pie ārsta. Šķidrums, kas izplūst no akumulatora, var radīt kairinājumu vai apdegumu.
- Atvienojiet darbarīku no elektriskā tīkla vai izņemiet akumulatoru, pirms sākat darbarīku regulēt, mainīt tā piederumus vai darbarīku novietojat glabātavā. Tādējādi samazināsiet briesmas, ka darbarīks nejauši varētu iedarboties.

**BRĪDINĀJUMS**

Ja trūkst kādas detaļas, tad nelietojiet šo darbarīku, kamēr nav sagādāta vajadzīgā detaļa. Ja šo norādījumu neievērosiet, tad ir iespējamas smagas traumas.

**SAGLABĀJIET ŠĪS INSTRUKCIJAS. REGULĀRI TĀS IZMANTOJIET UZZIŅAI, KĀ ARĪ ĻAUJIET TĀS IZMANTOT CITIEM DARBARĪKA LIETOTĀJIEM. JA DARBARĪKU KĀDAM AIZDODAT, TAD DODIET LĪDZI ARĪ ŠO LIETOTĀJA ROKASGRĀMATU.**



## Latviski (Tulkojums no oriģinālās dokumentācijas)

## IZSTRĀDĀJUMA TEHNISKIE DATI

Model	CHT1850B	CHT1850P	CHT1850LB	CHT1850LC
Dzinējs	18V			
Ātrums bez noslodzes	1200 apg./min			
Asmens garums	457 mm			
Zāģējuma dziļums	10 mm			
Izmērītais skaņas spiediena līmenis	$L_{PA}=71\text{dB(A)}$ , $K_{PA}=3\text{dB(A)}$			
Izmērītais skaņas intensitātes līmenis	$L_{WA}=91\text{dB(A)}$ , $K_{WA}=3\text{dB(A)}$			
Vibrācijas	$ah= 1.0\text{m/s}^2$ , $K=1.5 \text{ m/s}^2$			
Masa (ar akumulatoru)	3,2 kg			
Akumulators*	2 x BPP1817M	1 x BPP1817M	2 x BPL1820	1 x BPL1815
Savietojami akumulatoru komplekti	BPP-1817M / BPP-1815M / BPP-1817MG / ABP1801 / ABP1802 / BPL-1815 / BPL-1820 / BPL-1820G			
Uzlādētājs*	1 x BC1815SM	1 x BC1815SM	1 x BCL1800	1 x BCL1800
Akumulatoru lādētāji	BC-1800 / BC-1800M / BC-1815S / BC-1815SMG / BCL1418 / ACR-1800 / BCL-1800 / BCL-1800G			

## ZĪMĒJUMA PASKAIDROJUMI

1. att.

- A. ASMENS AIZSARGFUTRĀLIS
- B. VAIROGS
- C. PRIEKŠĒJĀIS ROKTURIS
- D. SLĒDŽA ATBLOKĒŠANAS POGA
- E. AIZMUGURĒJĀIS ROKTURIS
- F. AKUMULATORS
- G. ASMENS
- H. PRIEKŠĒJĀIS SLĒDZIS
- I. GALVENĀIS SLĒDZIS

2. att.

- A. AKUMULATORS
- B. NOSTIPRINĀTĀJI

3. att.

- A. PRIEKŠĒJĀIS ROKTURIS
- B. PRIEKŠĒJĀIS SLĒDZIS
- C. SLĒDŽA ATBLOKĒŠANAS POGA
- E. MĒLĪTES SLĒDZIS

6. att.

- A. PĀRNESUMIEKĀRTAS PĀRSEGASKRŪVE

## B. PĀRNESUMIEKĀRTAS PĀRSEGS

7. att.

- A. ASMENS NOSTIPRINĀNAS SKRŪVE
- B. PLĀKSNĪTE
- C. FIKSĒJĒJĀ PĀRSEGSKRŪVE
- D. PLĀKANĀ PĀRSEGSKRŪVE
- E. BALSTA PLĀKSNĪTE
- F. ASMENS PAMATNE
- G. CILPAS
- H. IZCIĻŅI
- I. TĀPAS

9. att.

- A. ASMENS ZOBĪ
- B. PRETZOBĪ

10. att.

- A. ASMENS AIZSARGFUTRĀLIS

## Latviski (Tulkojums no oriģinālās dokumentācijas)

### DARBĪBA

#### AKUMULATORU BATERIJAS IEVIETOŠANA

- Akumulatora bateriju ievietojiet trimmerī. To darot, akumulatoru baterijas izciļņus savietojiet ar gropēm, kas izveidotas baterijas ligzdā. Sk. 2. attēlu.
- Pirms sākat strādāt ar trimmeri, pārliecinieties, ka akumulatoru baterijas fiksatori abās tā malās ir izveidojuši labu saķeri un ka akumulatoru baterija ir pareizi ievietota ligzdā.

#### AKUMULATORU BATERIJAS IZŅĒMŠANA

- Atrodiet akumulatoru baterijas fiksatorus un tos nospiediet uz leju, lai bateriju izņemtu no trimmera. Sk. 2. attēlu.
- Izņemiet akumulatoru bateriju no trimmera.



#### UZMANĪBU!

Trimmerī ievietojot akumulatoru bateriju, raugieties, lai baterijas izciļņi pareizi savietojas ar ligzdas gropēm un lai fiksatori pareizi bloķējas. Nepareiza akumulatoru baterijas ievietošana var izraisīt iekšējo detaļu bojājumus.



#### ESIET PIESARDZĪGI

Pļaujmašīnā ievietojot akumulatoru, raugieties, lai akumulatora izciļņi pareizi savietojas ar ligzdas gropēm un lai fiksatori pareizi bloķējas. Nepareiza akumulatora ievietošana var izraisīt iekšējo detaļu bojājumus.

#### KRŪMGRIEŽA IEDARBINĀŠANA

- Noņemiet asmens aizsargfutrāli.
- Lielākas drošības labad krūmgriezi ir apgādāts ar slēdža rokturi, kas atrodas uz priekšējā roktura; slēdža rokturis jānospiež, lai iedarbinātu darbarīku, vienlaikus turot nospieztu mēlītes slēdzi. Lietojot krūmgriezi, ar vienu roku turiet galveno rokturi, lai mēlītes slēdža atbloķēšanas pogu viegli varētu nospiegt uz priekšu, pēc tam nospiežot mēlītes slēdzi, bet ar otru roku stingri turiet priekšējo rokturi, lai slēdža rokturi saglabātu nospiebtā stāvoklī.
- Kad mēlītes slēdzi ir nospiests, tad varat atlaist atbloķēšanas pogu. Mēlītes slēdzis netiek bloķēts, kamēr to turat nospieztu.

#### KRŪMGRIEŽA APTURĒŠANA

- Lai apturētu krūmgriezi, atļaidiet mēlītes slēdzi.
- Kad atlaižat mēlītes slēdzi, slēdža atbloķēšanas poga automātiski bloķē mēlītes slēdzi.

### IETEIKUMI PAR LIETOŠANU

- Neforsējiet darbarīku, cenšoties izcirpt biežākus krūmus nekā paredzēts. Tāda rīcība var izraisīt asmens deformēšanos un darbarīka darbības palēnināšanos. Ja jūtat palēninājumu, strādājiet rāmāk.
- Necentieties pārzāgēt stubrus un zarus, kuru caurmērs ir vairāk nekā 10 mm, kā arī citas daļas, kuras ir pārāk lielas, lai zāģa zobi spētu ar tām tikt galā. Zarus, kurus nevar apzāgēt ar krūmgriezi, zāģējiet ar rokas zāģi vai ar īpašu zaru zāģi.
- Ja vēlaties, lai krūmi tiktu apcirpti pavisam līdzeni, iesakām izmantot auklu. Vispirms nosakiet augstumu, kādā krūmus vēlaties apcirpt. Pēc tam gar krūmu šajā augstumā novieliet auklu. Veiciet apcirpšanu virs novilkās auklas, kā parādīts 4. attēlā. Apceļiet krūmu sānu malas tā, lai to augšdaļa izveidotos nedaudz šaurāka par apakšdaļu (skat. 5. att.). Tad krūmi būs vienveidīgāk apgriezti. Ja asmens zobi ieķeras, tad izslēdziet motoru, pagaidiet, līdz asmens apstājas un izņemiet akumulatoru, bet pēc tam atbrīvojiet asmens zobus.
- Ja apgriežat ērkšķainus krūmus, tad lietojiet cimds. Kad apgriežat jaunus, smalkus krūmiņus, ar krūmgriezi veiciet plašākas, slaucīšanai līdzīgas kustības, lai zāģa zobi labāk tiktu galā ar zariem. Kad apgriežat vecākus krūmus, tad kustiniet krūmgriezi līdزی zāģim, uz priekšu un atpakaļ, lai pieveiktu arī cietākus zarus.
- Vibrāciju emisija elektroinstrumenta lietošanas laikā var atšķirties no kopējās deklarētās vērtības atkarībā no instrumenta lietošanas veida. Jānosaka drošības pasākumi, lai aizsargātu operatoru, balstot tos uz plānotās ekspozīcijas reālajos lietošanas apstākļos (ņemot vērā tādus darba cikla elementus kā periodus, kad instruments ir izslēgts un kad tas darbojas tukšgaitā, kā arī palaišanas laiku).



#### BĪSTAMI!

Ja asmens zobi saskaras ar elektrības vadu, NEKĀDĀ GADĪJUMĀ NEPIESKARIETIES ASMENIM! ASMENS VAR VADĪT ELEKTRĪBU. TAS IR ĀRKĀRTĪGI BĪSTAMI. Krūmgriezi turiet aiz galvenā roktura, kurš ir izolēts, un uzmanīgi novietojiet pēc iespējas tālāk no sevis. Pirms elektrības vada noņemšanas izslēdziet strāvas padevi vadam, kurš ieķēries krūmgrieža asmens zobos. Ja šo norādījumu neievēro, tad ir iespējamas smagas traumas vai nāve.



#### BRĪDINĀJUMS

Pirms darba uzsākšanas atbrīvojiet darba zonu. Aizvāciet iespējamus traucēkļus, piemēram,

## Latviski (Tulkojums no oriģinālās dokumentācijas)

elektrības vadus, barošanas kabelus un stieples, kas varētu iekļerties zāga zobos un izraisīt smagas traumas.



### BRĪDINĀJUMS

Tīrot plastmasas daļas, nedrīkst lietot šķīdinātājus. Vairums plastmasas daļu var gūt bojājumus, ja tās saskaras ar veikalā nopērkamajiem šķīdinātājiem. Lai darbarīkam notīrītu traipus, eļļu, smērvielas u.tml., izmantojiet piemērotu lupatīņu. Ja jāaizstāj kāda detaļa, tad drīkst izmantot tikai "Ryobi" oriģinālās rezerves daļas. Citu rezerves daļu izmantošanas gadījumā var rasties briesmas un ir iespējami darbarīka bojājumi.



### ESIET PIESARDZĪGI!

Plastmasas daļas nekādā gadījumā nedrīkst saskarties ar bremžu šķidrums, degvielu, naftas produktiem, iesūcošos eļļu un tamlīdzīgām vielām. Šādas ķīmiskāji satur vielas, kuras var sabojāt un sagraut plastmasu vai samazināt tās izturību.

## APKOPE UN LABOŠANA

### ASMENS NOMAIŅA



### BRĪDINĀJUMS

Asmens zobi ir ļoti asi. Rīkojoties ar asmeni, nenovietojiet rokas starp zobiem un sargieties tās iespiest vai sagriezt. NEKĀDĀ GADĪJUMĀ neaizskariet zobus un neveiciet apkopes darbus, kad darbarīkā ir ievietots akumulators.

### ASMENS NOŅEMŠANA (Skat. 6. un 7. attēlu)

- Izņemiet krūmgrieža akumulatoru.
  - Krūmgriezi otrādi novietojiet uz stabilas virsmas un izskrūvējiet četras (4) pārnēsумiekārtas pārsega skrūves.
  - Noņemiet pārnēsумiekārtas pārsegu (skat. 6. att.).
  - Noņemiet uz divām tapiņām uzlikto plāksnīti (skat. 7. att.).
  - Noņemiet nostiprināšanas paplāksni, plakano paplāksni un stiprinājuma plāksnīti (skat. 7. att.).
  - Savietojiet izciļņus.
- IEVĒROJIET: cilpas nevar pacelt, kamēr nav atbrīvoti izciļņu ierīvj.
- Turot asmeni, izskrūvējiet četras (4) skrūves.
  - Krūmgrieža asmens galā ir ovālas cilpas. Raugieties, lai asmens cilpas būtu savietotas ar to līdzdām. Asmeni izņemiet no pārsega.

### ASMENS UZSTĀDĪŠANA (Skat. 6. un 7. attēlu)

- Savietojiet izciļņus.
- Pārsegā ievietojiet jaunu asmeni, raugoties, lai cilpas pareizi ieguļas līdzdā. Asmeni pagrieziet tādā veidā, lai tas neiegrimst dziļāk par apakšējā izciļņa līmeni. IEVĒROJIET: ja visi elementi ir pareizi savietoti, tad asmens bez grūtībām iekļaujas motora pārsegā.
- Ielieciet atpakaļ un stingri pievelciet četras (4) asmens skrūves.
- Ielieciet stiprinājuma plāksnīti, plakano paplāksni un nostiprināšanas paplāksni.
- Uzlieciet plāksnīti uz divām tapiņām.
- Uzlieciet atpakaļ pārnēsумiekārtas pārsegu un nostipriniet ar attiecīgajām 4 skrūvēm. Stingri pieskrūvējiet.



### BRĪDINĀJUMS

Pirms akumulatora ievietošanas un krūmgrieža iedarbināšanas pārlicinieties, ka pārnēsумiekārtas pārsegs ir pareizi nostiprināts. Ja neievērosiet šo norādījumu, tad iekšējās detaļas var palikt atklātas un izraisīt nelaimes gadījumu vai elektriskās strāvas triecienu ar smagām traumām.

IEVĒROJIET: ja pēc ievietošanas asmens saliecas, tad atkārtotiet darbības, kas aprakstītas sadaļās "Asmens noņemšana" un "Asmens uzstādīšana".

### KRŪMGRIEŽA ASMENS APKOPE



### BRĪDINĀJUMS

Neaizmirstiet, ka bezvada darbarīki negaidīti var sākt darboties jebkurā brīdī, jo tiem nav jābūt pieslēgtiem elektriskajam tīklam. Lai nepieļautu smagas traumas, veicot asmens apkopi vai nomaigu, vienmēr iepriekš izņemiet akumulatoru un ievērojiet ārkārtīgu piesardzību.



### BRĪDINĀJUMS

Lai nepieļautu smagas traumas, veicot darbarīka remontu, tīrīšanu vai izjaukšanu, vienmēr iepriekš izņemiet akumulatoru.

### ASMENS APKOPE

- Pēc katras lietošanas reizes asmeni ieeļļojiet.
- Regulāri pārbaudiet zobu nodilumu un raugieties, lai tie nebūtu bojāti.
- Veicot asmens nomaigu, vienmēr izmantojiet tikai oriģinālos asmeņus.

## Latviski (Tulkojums no oriģinālās dokumentācijas)

### ASMENS EĻĻOŠANA

- Izņemiet krūmgrieža akumulatoru.
- Darbarīka lietošana būs vieglāka un asmens darbmūžs ilgāks, ja pēc katras lietošanas reizes asmeni ieeļļosiet. Pirms asmens ieeļļošanas izņemiet akumulatoru un krūmgriezi novietojiet uz līdzenas virsmas. Uzklājiet vieglu motora eļļu pa visu asmens augšmalu, kā parādīts 8. attēlā.
- Dažkārt var būt nepieciešams asmeni ieeļļot arī darba cēliena vidū. Tādā gadījumā izslēdziet krūmgriezi, izņemiet akumulatoru un ieeļļojiet asmeni. Pēc tam varat turpināt darbu. Nemēģiniet eļļot asmeni, kad krūmgriezis darbojas.

### ASMENS ASINĀŠANA

- Pagaidiet, līdz asmens zobi pilnīgi apstājas stāvoklī, kāds parādīts 9. attēlā. Tad būs pietiekami daudz vietas starp zobiem un aizsargierīcēm.
- Izņemiet krūmgrieža akumulatoru.
- Izmantojot spīles, nostipriniet asmeni un katra zoba ārējo virsmu uzasiniet ar apaļu vīli, kura ir 203 mm gara un kuras diametrs ir 6,4 vai 5,6 mm. Vīļējot zobus, nedrīkst mainīt zobu leņķi.
- Krūmgriezi izņemiet no spīlēm, ievietojiet akumulatoru un iedarbiniet krūmgriezi. Krūmgriezi atkal izslēdziet brīdī, kad uz āru ir asmens zobi, kuri vēl nav uzasināti.
- Izņemiet krūmgrieža akumulatoru un iepriekš aprakstītajā veidā veiciet tagad pieejamo zobu asināšanu.

### KRŪMGRIEŽA EĻĻOŠANA

- Visi darbarīka gultņi jau ir ieziesti ar tādu daudzumu augstas klases zīežvielas, kuras pietiek visam tā darbmūžam, ja to lieto parastos apstākļos.
- Tādēļ nav nepieciešama nekāda papildu eļļošana.



#### BRĪDINĀJUMS

Nemēģiniet darbarīku modificēt vai tam uzstādīt piederumus, kuru lietošana nav ieteikta šajā rokasgrāmatā. Tādi pārveidojumi un grozījumi var novest pie nepareizas darbarīka lietošanas, kā arī palielina varbūtību, ka rodas briesmas, kuru rezultātā lietotājs var gūt smagas traumas.



#### BRĪDINĀJUMS

Krūmgriezi regulāri pārbaudiet, lai pārliecinātos, ka neviena detaļa nav bojāta un ka visas detaļas ir stingri piestiprinātas. Lai mazinātu smagu traumu briesmas, pārliecinieties, ka visas skrūves un stiprinājuma elementi ir stingri pieskrūvēti.

### KRŪMGRIEŽA APKOPE



#### BRĪDINĀJUMS

Lai nepieļautu smagas traumas, veicot darbarīka remontu, tīrīšanu vai izjaukšanu, vienmēr iepriekš izņemiet akumulatoru.

- Izņemiet akumulatoru.
- Krūmgriezis jātīra ar lupatiņu, kas samitrināta ar maigu mazgāšanas līdzekli.
- Pārsega un roktura tīrīšanai nedrīkst izmantot stipru mazgāšanas līdzekli, jo minētās detaļas ir no plastmasas. Ja izmantosiet, piemēram, terpentīnu, citronskābi vai petroleju, tad šīs vielas plastmasu var sabojāt.
- Uzmaniību: mitrums var kļūt par elektriskās strāvas triecienu iemeslu. Ar mīkstu, sausu lupatiņu rūpīgi likvidējiet mitruma paliekas.
- Akumulatora nodalījuma vāciņa un motora pārsega ventilācijas spraugu tīrīšanai izmantojiet birsti vai saspiesta gaisa strūklu.
- Raugieties, lai ventilācijas spraugas vienmēr būtu brīvas.

### KRŪMGRIEŽA GLABĀŠANA

- Pirms noglabāšanas krūmgriezis ir rūpīgi jānotīra. Glabājiet to sausā, labi vēdināmā telpā, kur tam nevar piekļūt bērni. Krūmgriezi neglabājiet līdzās vielām, kuras var izraisīt koroziju, piemēram, blakus dārza darbos izmantojamām ķīmikālijām vai atsaldēšanai paredzētam sālim.
- Pirms krūmgrieža noglabāšanas asmenim vienmēr uzmauciet aizsargfutrāli, kā parādīts 10. attēlā.
- Darbarīks jāglabā un jāuzglabā vēsā vietā. Akumulators kalpo ilgāk, ja tiek glabāts temperatūrā, kura nav zemāka vai augstāka par normālo vides temperatūru.
- Nekad neatstājiet akumulatoru neuzlādētu. Pēc lietošanas ļaujiet akumulatoram atdzist un tad to nekavējoties no jauna uzlādējiet.
- Akumulatoriem laika gaitā samazinās lādiņietilpība. Jo augstāka temperatūra, jo ātrāk akumulators zaudē lādiņietilpību. Ja ilgāku laiku nelietojat krūmgriezi, tad tomēr reizi mēnesī vai divos mēnešos uzlādējiet akumulatoru. Tādā gadījumā akumulators kalpos ilgāk.

**Latviski (Tulkojums no oriģinālās dokumentācijas)****UTILIZĒŠANA**

Elektriskas ierīces nedrīkst izmest kopā ar parastiem sadzīves atkritumiem. Tās ir jānodod īpašā otrreizējo izejvielu savākšanas centrā. Sazinieties ar pašvaldības iestādēm vai veikalu, kur pirkāt ierīci, lai uzzinātu, kā tā pareizi utilizējama.

## Slovenčina (Preklad z pôvodných inštrukcií)

## BEZPEČNOSTNÉ POKYNY



## UPOZORNENIE

Náradie sa musí používať s akumulátorom ONE+.

Pri používaní akumulátorových náradí sa vždy musia dodržiavať základné bezpečnostné opatrenia, aby sa znížilo riziko požiaru, vytečenia elektrolytu alebo zranenia osôb, ktoré obsahujú nasledovné.



Prečítajte si pozorne návod na použitie a dodržiavajte všetky upozornenia a bezpečnostné pokyny.



Pri práci používajte ochranné okuliare a chrániče sluchu.



Nepoužívajte toto náradie vo vlhkom počasí!



Noste ochranný odev a vysokú obuv.



Noste protišmykové a pevné rukavice.



Okolostojace osoby sa musia zdržiavať vo vzdialenosti aspoň 15 m od miesta používania výrobku.



Vyhovuje všetkým regulačným normám v krajine EÚ, v ktorej bol výrobok zakúpený.



Euroázijská značka zhody



Ukrajinské označenie zhody

## VŠEOBECNÉ BEZPEČNOSTNÉ UPOZORNENIA



## UPOZORNENIE

Prečítajte si všetky bezpečnostné upozornenia a pokyny. Nedodržanie týchto upozornení a pokynov môže spôsobiť úraz elektrickým prúdom, požiar alebo vážne poranenia.

- Odložte všetky upozornenia a pokyny použitie v budúcnosti.

Pojem "elektrické náradie" v upozorneniach sa vzťahuje na vaše náradie ovládané z elektrickej siete (káblové) alebo z akumulátora (bezkáblové).

## PRACOVNÝ PRIESTOR

- Zabezpečte, aby pracovný priestor bol čistý a dostatočne osvetlený. Neupratané a neosvetlené priestory zvyšujú riziko nehôd.
- Nepoužívajte elektrické náradie vo výbušnej atmosfére, napríklad v prítomnosti horľavých kvapalín, plynov alebo prachu.

Pri práci s elektrickým náradím sa tvoria iskry, ktoré môžu spôsobiť vznietenie prachu alebo výparov.

- Deti a okolostojace osoby sa nesmú zdržiavať v mieste používania elektrického náradia. Akékoľvek rozptyľovanie môže spôsobiť stratu kontroly nad náradím.

## OSOBNÁ BEZPEČNOSŤ

- Buďte vždy ostražití a venujte pozornosť tomu, čo robíte; pri obsluhu elektrického náradia sa riadte zdravým rozumom. Nepoužívajte elektrické náradie, keď ste unavení alebo pod vplyvom drog, alkoholu alebo liekov, ktoré znižujú pozornosť. Aj krátka nepozornosť pri práci s elektrickým náradím môže spôsobiť vážne zranenie.
- Používajte osobné ochranné prostriedky. Vždy používajte ochranu očí. Ochranné prostriedky, napríklad maska proti prachu, protišmyková obuv, tvrdá pokrývka hlavy alebo chrániče sluchu používané pre príslušné podmienky znižujú riziko úrazov.
- Zabráňte náhodnému spusteniu. Pred pripojením k zdroju elektrickej energie alebo k akumulátoru, zdvihnutím alebo prenesením náradia skontrolujte, či je vypínač vo vypnutej polohe. Prenášanie elektrického náradia s prstom na vypínači alebo zapojenie elektrického náradia do siete, keď je vypínač zapnutý, zvyšuje riziko úrazu.
- Pred zapnutím náradia odstráňte všetky nastavovacie kľúče. Kľúč, nachádzajúci sa v otáčajúcej sa časti náradia, môže spôsobiť zranenie.
- Zaujmite pevný postoj a ruky nenatiahajte príliš ďaleko alebo vysoko. Zaujmite pevný postoj v nohách a pracujte v stabilnej polohe. To vám zabezpečí lepšiu kontrolu nad elektrickým náradím v nepredvídaných situáciách.
- Noste vhodný pracovný odev. Nenoste voľný odev ani šperky. Nepribližujte sa vlasmi, odevom alebo rukavicami k pohybujúcim sa častiam. Voľný odev, šperky alebo dlhé vlasy sa môžu v pohybujúcich sa častiach zachytiť.
- Ak sú k dispozícii prostriedky na pripojenie zariadení na odsávanie a zber prachu, zabezpečte ich zapojenie a riadne používanie. Použitím zberača prachu sa môžu znížiť riziká súvisiace s prachom.

## POUŽÍVANIE A STAROSTLIVOSŤ O NÁRADIE

- Na náradie netlačte. Používajte vždy náradie vhodné na daný účel. Použitie vhodného náradia vám prácu uľahčí a urobí ju bezpečnejšou a rýchlejšou.
- Náradie nepoužívajte, ak nie je možné ho spínačom zapnúť alebo vypnúť. Náradie, ktoré sa nedá správne ovládať, je nebezpečné a je nutné ho nechať opraviť.
- Pred vykonávaním akýchkoľvek úprav, výmeny príslušenstva alebo uskladnením elektrického náradia odpojte zástrčku z elektrickej zásuvky alebo vyberte

## Slovenčina (Preklad z pôvodných inštrukcií)

akumulátor. Takéto preventívne bezpečnostné opatrenia znižujú riziko náhodného spustenia elektrického náradia.

- Keď náradie nepoužívate, uchovávajte ho mimo dosahu detí a nedovoľte ho používať osobám, ktoré s náradím alebo s týmto návodom nie sú oboznámené. Elektrické náradie v rukách osôb, ktoré s ním nemajú skúsenosti, je nebezpečné.
- Na elektrickom náradí vykonávajte riadnu údržbu. Skontrolujte, či sú pohyblivé časti náradia vyrovnané, či žiadna jeho časť nie je zlomená; skontrolujte aj funkčnosť všetkých častí, ktoré môžu ovplyvniť prevádzku náradia. Akýkoľvek poškodený dielce náradia je potrebné nechať opraviť. Mnoho nehôd je zapríčinených zlou údržbou elektrického náradia.
- Rezné nástroje musia byť ostré a čisté. Ak sa rezné nástroje riadne udržiavajú a sú ostré, je menej pravdepodobné, že sa zaseknú a ľahšie sa ovládajú.
- Používajte náradie, jeho prislúšenstvo, nože atď. v súlade s týmito pokynmi so zohľadnením pracovných podmienok a práce, ktorá sa má vykonávať. Používanie náradia na iné činnosti, než na aké je určené, môže zapríčiniť vznik nebezpečnej situácie.

### OPRAVY

- Opravu elektrického náradia zverte kvalifikovanému technikovi; pri oprave sa musia používať len originálne náhradné dielce. Tým sa zaručí bezpečnosť práce s náradím.

### BEZPEČNOSTNÉ UPOZORNENIA K STRIHAČU ŽIVÝCH PLOTOV

- Všetky časti tela držte ďalej od ostria nožnic. Neodstraňujte a nedržte strihaný materiál, keď sú čepele v pohybe. Ubezpečte sa, že počas čistenia posekaného materiálu je spínač vypnutý. Chvilková nepozornosť počas chodu strihača živých plotov môže mať za následok vážne poranenie.
- Strihač živých plotov prenášajte za rukoväť s vypnutými čepeľami. Počas prenášania a uskladňovania strihača živých plotov stále nasuňte kryt na strihaciu časť. Správne narábanie so strihačom živých plotov znižuje možné zranenie osôb čepeľami.
- Káble držte ďalej od strihanej oblasti. Počas chodu sa môže kábel stratiť v kroví a náhodou ho môžete rozstrihnúť čepeľou.

### PRED ZAČATÍM PRÁCE SI PREČÍTAJTE VŠETKY POKYNY

- Prečítajte si dôkladne pokyny. Oboznámte sa s ovládačmi a správnym používaním výrobku.

- Nepoužívajte náradie, keď ste unavení, chorí alebo pod vplyvom alkoholu, drog alebo liekov, ktoré znižujú pozornosť.
- Pred použitím výrobku skontrolujte jeho stav. Poškodené časti vymeňte. Skontrolujte, či z akumulátora nevyteká elektrolyt.
- Skontrolujte, či sú všetky upevňovacie prvky a ochranné kryty na mieste a či sú zaistené. Vymeňte strihacie lišty alebo iné časti, ktoré sú prasknuté, vyštrbené alebo poškodené. Skontrolujte, či je strihacia lišta správne nainštalovaná a bezpečne pripevnená. Inak môžete spôsobiť zranenie obsluhy a okolostojacich, ako aj poškodenie výrobku.
- Používajte náradie vhodné pre danú činnosť. Tieto nožnice na živý plot používajte len na účel, na ktorý sú určené.
- Nepoužívajte nožnice, ak sa nedajú zapnúť alebo vypnúť pomocou prepínača. Výrobok, ktorý sa nedá správne ovládať, je nebezpečný a je nutné ho nechať opraviť.
- Pred každým použitím očistite pracovnú zónu. Odstráňte všetky káble, svetlá, vodiče alebo šnúry, ktoré by sa mohli zachytiť v strihacej lište.
- V pracovnej zóne sa nesmú zdržiavať deti, okolostojace osoby ani zvieratá. Deti, okolostojace osoby a zvieratá sa musia zdržiavať aspoň v okruhu 15 m od pracovnej zóny, pretože existuje riziko zasiahnutia vymrštenými predmetmi. Okolostojace osoby by mali používať ochranné okuliare. Ak sa priblížite, okamžite vypnite náradie.
- Aby ste zabránili riziku úrazu elektrickým prúdom, nepoužívajte výrobok na vlhkých miestach.
- Nepoužívajte výrobok, ak máte mokré ruky.
- Nedovoľte používať tieto nožnice na živý plot deťom mladším ako 15 rokov alebo osobám, ktoré nemajú skúsenosti s ich používaním.
- Aby ste znížili riziko zranenia, vždy noste ochranné okuliare pri používaní týchto nožnic.
- Ak je prostredie prašné, používajte tvárovú alebo protiprachovú masku.
- Noste vhodný pracovný odev. Nenoste voľné oblečenie alebo šperky, ktoré by sa mohli zachytiť do pohyblivých častí náradia. Pri práci vonku odporúčame nosiť gumené rukavice a pevnú obuv.
- Aby ste zabránili vťahnutiu vlasov do vetracích otvorov a ich zachyteniu do pohyblivých častí, noste pokrývku hlavy alebo si vlasy siahnite gumičkou nad úrovňou ramien.
- Nepoužívajte elektrické alebo akumulátorové náradie v daždivom alebo vlhkom počasí.



## Slovenčina (Preklad z pôvodných inštrukcií)

- Pri preprave alebo skladovaní výrobku vždy nasadte na strihacie lišty kryt.
- Vždy dávajte pozor na svoje okolie a buďte pripravení na možné riziká, ktoré nemusíte počuť kvôli hluku, ktorý vydáva náradie.
- Zvyknite si skontrolovať vždy pred zapnutím náradia, či ste odstránili všetky nastavovacie a uťahovacie kľúče.
- Vždy skontrolujte pri používaní náradia, či sú namontované všetky rukoväte a ochranné kryty.
- Nikdy nepoužívajte neúplné náradie alebo náradie, na ktorom bola vykonaná neoprávnená úprava.
- Nepoužívajte elektrické náradie vo výbušnej atmosfére, napríklad v prítomnosti horľavých kvapalín, plynov alebo prachu. Pri práci s elektrickým náradím sa tvoria iskry, ktoré môžu spôsobiť vznietenie prachu alebo výparov.

### POČAS PRÁCE

- Nepoužívajte nožnice bez prednej rukoväte. Počas používania náradia majte obidve ruky na rukovätiach.
- Aby ste zabránili náhodnému spusteniu, nikdy neprenášajte náradie s prstom na plynovej páčke.
- Buďte stále ostražití a venujte pozornosť tomu, čo robíte. Pri používaní nožníc na živý plot sa riadte zdravým rozumom.
- Noste dlhé a hrubé nohavice, pevnú obuv a dobre sediace rukavice. Nenoste krátke nohavice, sandále a nikdy nepracujte s bosými nohami.
- Náradie nepoužívajte, pokiaľ nemáte dostatočné osvetlenie na prácu. Výrobok používajte len pri dennom svetle alebo dobrom umelom osvetlení.
- Nenaťahujte ruky príliš ďaleko a nestojte na nestabilnom povrchu. Zaujmite pevný postoj v nohách a pracujte v stabilnej polohe. Nepoužívajte rebrík.
- Na nožnice netlačte. Nožnice budú pracovať lepšie a s menšou pravdepodobnosťou rizika zranenia, keď budú pracovať takou rýchlosťou, na akú boli navrhnuté.
- Pred vykonávaním údržby, opráv alebo nastavovaním uvoľnite plynovú páčku, nechajte motor zastaviť a vyberte akumulátor.
- Tieto nožnice na živý plot sú určené len na strihanie plotov, kríkov a krovín. Nepoužívajte ich na žiadny iný účel.
- Pred naštartovaním výrobku skontrolujte, či sa strihacie lišty nedostanú do kontaktu s nejakým predmetom.
- Ak narazíte na nejaké predmety alebo sa do nich zamotáte, okamžite vypnite náradie, vyberte akumulátor a skontrolujte, či sa náradie nepoškodilo.

Nepokračujte v práci, kým neodstránite poškodenie. Náradie nepoužívajte, ak na ňom chýbajú alebo sú poškodené súčiastky.

- Sledujte, čo robíte. Riadte sa zdravým rozumom.
- S nožnicami zaobchádzajte opatrne. Reznú časť udržiavajte ostrú a čistú, aby ste dosiahli čo najlepší výkon a znížili riziko zranenia. Pri mazaní a vymieňaní príslušenstva postupujte podľa pokynov. Dbajte na to, aby rukoväte boli suché, čisté a bez zvyškov oleja alebo masiva.
- Skontrolujte, či žiadna časť nie je poškodená. Pred ďalším používaním nožníc skontrolujte, či poškodený ochranný kryt alebo iná časť môžu riadne fungovať a plniť svoju funkciu. Skontrolujte zarovnanie a spoje pohyblivých častí, či nie sú žiadne časti zlomené alebo či sa nevyskytuje iný stav, ktorý môže ovplyvniť činnosť výrobku. Poškodený kryt alebo akúkoľvek inú poškodenú súčiastku je potrebné nechať opraviť alebo vymeniť v autorizovanom servise, pokiaľ nie je uvedené inak v tomto návode.
- Riziko porezania. Nedotýkajte sa rukami strihacích lišt. Nesnažte sa odstrániť odrezaný materiál alebo pridržať materiál, ktorý striháte, keď sa strihacie lišty pohybujú. Pred odstránením zachyteného materiálu zo strihacích lišt skontrolujte, či je vybratý akumulátor a uvoľnená plynová páčka. Pri dvíhaní alebo držaní náradia nechytajte nechránené strihacie lišty ani rezné hrany.



### VÝSTRAHA

Strihacie lišty sa po vypnutí náradia pohybujú zotrvačnosťou.

- Nepribližujte sa rukami, tvárou alebo nohami k pohyblivým častiam. Nedotýkajte sa strihacích lišt, ani sa nepokúšajte ich zastaviť, keď sa pohybujú.
- Keď prerušíte strihanie, alebo keď sa presúvate z jedného miesta na druhé, vždy vypnite motor.
- Náradie udržiavajte čisté, bez zvyškov trávy a iných materiálov. Mohli by uviaznuť v strihacích lištách.
- Náradie skladujte vnútri, na suchom mieste a uzamknuté alebo vo vysokej polohe, aby k nemu nemali prístup neoprávnené osoby a aby sa nepoškodilo. Uschovávajúajte mimo dosahu detí a osôb, ktoré nemajú skúsenosti s jeho používaním.
- Keď náradie nepoužívate, nasadte na strihaciu lištu ochranný kryt.
- Výrobok nikdy nestriekajte vodou alebo inou tekutinou ani ho do nich neponárajte. Rukoväte udržiavajte suché, čisté a bez zvyškov odrezkov. Po každom použití náradie vyčistite; pozri pokyny pre uskladnenie.

## Slovenčina (Preklad z pôvodných inštrukcií)

- Počas prepravy náradie upevnite, aby sa nepohybovalo.
- Odložte si tieto pokyny. Pravidelne si ich čítajte a informujte o nich prípadných ďalších používateľov. Ak tento výrobok niekomu požičiate, požičajte aj tieto pokyny.

### OPRAVY

- Opravy výrobku môžu vykonávať len kvalifikovaní technici. Údržba alebo opravy, ktoré vykonajú nekvalifikované osoby, môžu spôsobiť vážne úrazy alebo poškodenie výrobku. Takáto oprava môže spôsobiť úplné zrušenie záruky.
- V prípade opravy výrobku používajte len originálne náhradné dielce. Dodržiavajte pokyny, ktoré sa nachádzajú v časti "Údržba" tohto návodu. Použitím neschválených súčiastok alebo nedodržaním pokynov pre údržbu môže vzniknúť riziko úrazu elektrickým prúdom, vážny úraz alebo poškodenie výrobku. Takáto oprava môže spôsobiť úplné zrušenie záruky.
- Pri výmene strihacej lišty by sa mala vymeniť celá zostava lišt.

### POUŽÍVANIE A STAROSTLIVOSŤ O AKUMULÁTOROVÉ NÁRADIE

- Pred vložením akumulátora do náradia skontrolujte, či je prepínač vo vypnutej polohe. Vkladanie akumulátora do náradia, keď je prepínač v zapnutej polohe, zvyšuje riziko nehody.
- Na nabíjanie akumulátora používajte len nabíjačku odporúčanú výrobcom. Pri použití nevhodnej nabíjačky, ktorá nie je kompatibilná s vaším modelom akumulátora, môže vzniknúť požiar.
- Elektrické náradie používajte len s predpísaným typom akumulátora. Používanie iných akumulátorov môže spôsobiť zranenie alebo požiar.
- Keď akumulátor nepoužívate, nenechávajte ho v blízkosti kovových predmetov, ako sú kancelárske sponky, mince, kľúče, klince, skrutky alebo iné malé kovové predmety, ktoré by mohli vytvoriť krátke spojenie medzi svorkami akumulátora. Skratovanie svoriek akumulátora môže spôsobiť popáleniny alebo požiar.
- Pri používaní akumulátora v nevhodných podmienkach môže vytiecť elektrolyt; vyvarujte sa kontaktu s elektrolytom. Ak sa vytekajúci elektrolyt dostane do styku s pokožkou, postihnuté miesto opláchnite vodou. Ak sa elektrolyt dostane do očí, vyhľadajte lekársku pomoc. Elektrolyt vytekajúci z akumulátora môže zapríčiniť podráždenie alebo popáleniny.
- Pred vykonávaním akýchkoľvek úprav, výmeny

príslušenstva alebo uskladnením elektrického náradia odpojte zástrčku z elektrickej zásuvky alebo vyberte akumulátor. Takéto preventívne bezpečnostné opatrenia znižujú riziko náhodného spustenia elektrického náradia.



### UPOZORNENIE

Ak akákoľvek časť chýba, nepoužívajte výrobok, kým nebudú chýbajúce časti vrátené na miesto. V opačnom prípade môže dôjsť k vážnemu zraneniu.

USCHOVAJTE SI TIETO POKYNY. PRAVIDELNE SI ICH ČÍTAJTE A INFORMUJTE O NICH PRÍPADNÝCH ĎALŠÍCH POUŽÍVATEĽOV. AK TENTO VÝROBOK NIEKOMU POŽIČIATE, POŽIČAJTE AJ TIETO POKYNY.

## Slovenčina (Preklad z pôvodných inštrukcií)

## TECHNICKÉ ÚDAJE

Model	CHT1850B	CHT1850P	CHT1850LB	CHT1850LC
Voltage	18V			
Otáčky naprázdno	1200 min <sup>-1</sup>			
Dĺžka strihacej lišty	457 mm			
Šírka záberu	10 mm			
Nameraná hladina tlaku hluku	L <sub>PA</sub> =71dB(A), K <sub>PA</sub> =3dB(A)			
Nameraná hladina Výkonu hluku	L <sub>WA</sub> =91dB(A), K <sub>WA</sub> =3dB(A)			
Vibrácie	ah= 1.0m/s <sup>2</sup> , K=1.5 m/s <sup>2</sup>			
Hmotnosť (vrátane akumulátora)	3,2 kg			
Akumulátor*	2 x BPP1817M	1 x BPP1817M	2 x BPL1820	1 x BPL1815
Kompatibilné batériové články	BPP-1817M / BPP-1815M / BPP-1817MG / ABP1801 / ABP1802 / BPL-1815 / BPL-1820 / BPL-1820G			
Nabíjačka*	1 x BC1815SM	1 x BC1815SM	1 x BCL1800	1 x BCL1800
Kompatibilné nabíjačky	BC-1800 / BC-1800M / BC-1815S / BC-1815SMG / BCL1418 / ACR-1800 / BCL-1800 / BCL-1800G			

## POPIS K OBRÁZKOM

Obr. 1

- A. KRYT STRIHACEJ LIŠTY
- B. OCHRANNÝ KRYT
- C. PREDNÁ RUKOVÄŤ
- D. POISTKAPLYNOVEJ PÁČKY
- E. ZADNÁ RUKOVÄŤ
- F. AKUMULÁTOR
- G. STRIHACIA LIŠTA
- H. SPÍNAČ SENZORA
- I. PLYNOVÁ PÁČKA

Obr. 2

- A. AKUMULÁTOR
- B. ZÁPADKY

Obr. 3

- A. PREDNÁ RUKOVÄŤ
- B. SPÍNAČ SENZORA
- C. POISTKAPLYNOVEJ PÁČKY
- D. PLYNOVÁ PÁČKA

Obr. 6

- A. SKRUTKY KRYTU STRIHACEJ LIŠTY

## B. KRYT STRIHACEJ LIŠTY

Obr. 7

- A. SKRUTKY STRIHACEJ LIŠTY
- B. POISTNÝ PLIEŠOK
- C. PRIDRŽIAVACÍ KRÚŽOK
- D. PODLOŽKA
- E. PRIDRŽIAVACÍ PLIEŠOK
- F. ZOSTAVA STRIHACEJ LIŠTY
- G. OKO
- H. VAČKY
- I. KOLÍKY

Obr. 9

- A. STRIHACIA LIŠTA
- B. PROTIZUB

Obr. 10

- A. KRYT STRIHACEJ LIŠTY

## Slovenčina (Preklad z pôvodných inštrukcií)

### POUŽÍVANIE

#### VLOŽENIE AKUMULÁTORA

- Vložte akumulátor do strunovej kosačky. Zarovnajte rebro na akumulátore s drážkou v strunovej kosačke. Pozrite obrázok 2.
- Predtým, ako začnete kosačku používať, skontrolujte, či západky na akumulátore zaklapli na miesto a či je akumulátor v náradí správne umiestnený.

#### VYBRATIE AKUMULÁTORA

- Stlačte západky na akumulátore, čím sa akumulátor uvoľní a môžete ho vybrať zo strunovej kosačky. Pozrite obrázok 2.
- Vyberte akumulátor zo strunovej kosačky.



#### VÝSTRAHA

Pri vkladaní akumulátora do strunovej kosačky dávajte pozor, aby rebro na akumulátore bolo zarovnané s drážkou v kosačke a aby západky zaklapli správne na miesto. Nesprávne vloženie akumulátora môže spôsobiť poškodenie vnútorných častí.

#### ZAPNUTIE NOŽNÍC NA ŽIVÝ PLOT

- Zložte ochranný kryt strihacej lišty.
- Kvôli ďalšej bezpečnosti je v hornej rukoväti prepínač snímača. Pozrite obrázok 3. Počas práce držte nožnice obidvom rukami tak, že jedna ruka tlačí poistku plynovej páčky dopredu a druhá ruka zoviera prednú rukoväť.
- Uvoľnite poistku plynovej páčky a naďalej stláčajte plynovú páčku, čím sa nožnice uvedú do činnosti.

#### ZASTAVENIE NOŽNÍC NA ŽIVÝ PLOT

- Uvoľnite plynovú páčku, čím sa nožnice zastavia.
- Keď uvoľníte plynovú páčku, poistka plynovej páčky sa automaticky prepne do polohy zablokovania.

#### TIPY NA POUŽÍVANIE

- Nepreťažujte nožnice strihaním príliš hustého živého plota. To by mohlo spôsobiť ohnutie strihacích lišt a spomalenie strihania. Ak sa pohyb strihacích lišt spomalí, spomaľte tempo.
- Nepokúšajte sa strihať vetvičky s priemerom väčším ako 10 mm alebo vetvičky, ktoré nie je možné strihať pomocou strihacej lišty. Na rezanie hrubších vetiev použite ručnú pílu alebo vyvetvovač.
- Ak chcete strihať živý plot do jednej roviny, môžete

použiť špagát. Rozhodnite sa, v akej výške chcete plot strihať. Potom v tejto výške napnite špagát pozdĺž živého plota. Strihajte živý plot tesne nad špagátom. Pozrite obrázok 4. Bočné strany živého plota zastrihnite tak, aby plot bol v hornej časti uší. Pozrite obrázok 5. Takto bude živý plot vyzeráť bohatšie a upravene. Ak strihacie lišty uviaznu, vypnite motor, nechajte strihacie lišty zastaviť a pred odstránením prekážky vyberte akumulátor.

- Pri strihaní živých plotov s ostňami používajte rukavice. Pri strihaní mladého porastu robte širšie zábery nožnicami, aby sa vetvičky dostali priamo do záberu so strihacou lištou. Starší porast má hrubšie vetvy, ktoré najjednoduchšie odstránite pohybom ako pri rezaní pílu.
- Emisie vibrácií počas skutočného použitia elektrického nástroja sa môžu lišiť od celkových uvádzaných hodnôt v závoislosti na spôsoboch, ktorými sa nástroj používa. Je potrebné dodržiavať bezpečnostné opatrenia, aby bol operátor chránený, ktoré sú založené na odhade vystaveniu sa pôsobeniu v aktuálnych podmienkach použitia (berúc do úvahy všetky časti pracovného cyklu, ako je čas, kedy je zariadenie vypnuté a keď beží naprázdno, spolu s časom, keď je spustené).



#### NEBEZPEČENSTVO

Ak strihacia lišta uviazne v elektrickom vedení, **NEDOTÝKAJTE SA STRIHACEJ LIŠTY! MÔŽE BYŤ POD PRÚDOM, ČO JE VEĽMI NEBEZPEČNÉ.** Držte nožnice za izolovanú zadnú rukoväť alebo ich bezpečne položte ďalej od seba. Pred uvoľnením strihacej lišty z elektrického vedenia alebo kábla odpojte prívod elektrickej energie k tomuto poškodenému vedeniu alebo káblu. Nedodržanie tohto pokynu môže spôsobiť vážne zranenie alebo smrť.



#### UPOZORNENIE

Pred každým použitím očistite pracovnú zónu. Odstráňte všetky káble, svetlá a vodiče, ktoré by sa mohli zachytiť v strihacej lište a spôsobiť riziko vážneho zranenia.



#### UPOZORNENIE

Pri čistení plastových častí nepoužívajte rozpúšťadlá. Väčšina plastov je náchylná na poškodenie pri používaní rôznych typov komerčných rozpúšťadiel. Na odstránenie špiny, oleja, maziva atď. použite čisté handry. V prípade opravy používajte len originálne náhradné dielce Ryobi. Použitie iných dielcov môže spôsobiť nebezpečenstvo alebo poškodenie výrobku.

## Slovenčina (Preklad z pôvodných inštrukcií)



### VÝSTRAHA

Plastové časti náradia nesmú v žiadnom prípade prísť do styku s brzdovou kvapalinou, benzínom, ropnými produktmi, penetračnými olejmi atď. Tieto produkty obsahujú látky, ktoré môžu zničiť, poškodiť alebo inak narušiť povrch plastu.

## ÚDRŽBA A OPRAVA

### VÝMENA STRIHACÍCH LIŠŤ



#### UPOZORNENIE

Strihacie lišty sú ostré. Pri manipulácii so zostavou strihacích lišty nedávajte ruku alebo prsty medzi lišty ani do žiadnej polohy, kde by sa mohli zaseknúť alebo prerezať. NIKDY sa nedotýkajte lišty ani neopravujte náradie, keď je v ňom akumulátor.

### VYBRATIE STRIHACÍCH LIŠŤ (Pozrite obrázky 6 a 7)

- Vyberte akumulátor z nožnic.
- Položte nožnice na pracovný stôl obrátene a vyberte štyri (4) skrutky, ktoré pridržiavajú ochranný kryt strihacích lišty.
- Zložte ochranný kryt strihacích lišty. Pozrite obrázok 6.
- Vyberte poistný pliešok z dvoch kolíkov. Pozrite obrázok 7.
- Vyberte pridržiavací krúžok, podložku a pridržiavací pliešok. Pozrite obrázok 7.
- Zarovnajzte vačky.  
POZNÁMKA: Oko nemôžete zodvihnúť, kým sa okraj neuvoľní z vačiek.
- Vyberte štyri (4) skrutky, ktoré pridržiavajú strihacie lišty.
- Každá strihacia lišta má na jednom konci pripevnené oválne oko. Posuňte strihacie lišty tak, aby oká boli zarovnané. Vyberte strihaciu lištu z krytu.

### NASADENIE STRIHACÍCH LIŠŤ (Pozrite obrázky 6 a 7)

- Zarovnajzte vačky.
- Položte novú strihaciu lištu na kryt a zarovnajzte oká tak, aby klesli na miesto. Otočte strihaciu lištu tak, aby klesla cez najnižšiu vačku.  
POZNÁMKA: Keď je zostava strihacích lišty správne zarovnaná, bude dobre sedieť vo vyhlbenej drážke v kryte motora.
- Vráťte na miesto štyri (4) skrutky strihacích lišty a pevne ich pritiahnite.
- Vráťte na miesto pridržiavací pliešok, podložku a pridržiavací krúžok.

- Vráťte na miesto poistný pliešok cez dva kolíky.
- Nainštalujte kryt strihacích lišty pomocou 4 skrutiek. Pevne ich pritiahnite.



#### UPOZORNENIE

Pred vkladáním akumulátora a spustením nožnic skontrolujte, či je spodný kryt vrátený na miesto. V opačnom prípade budú vnútorné časti odkryté, čo môže spôsobiť úraz alebo zasiahnutie elektrickým prúdom a to môže viesť k vážnemu zraneniu.

POZNÁMKA: Ak sa po namontovaní zostavy strihacích lišty vyskytne zadrhávanie, zopakujte kroky v časti Vybratie strihacej lišty a Nasadenie strihacej lišty.

### ÚDRŽBA STRIHACEJ LIŠTY - NOŽNICE NA ŽIVÝ PLOT



#### UPOZORNENIE

Akumulátorové náradie nemusí byť pripojené k elektrickej sieti, môže byť kedykoľvek uvedené do prevádzky. Aby ste zabránili vážnemu zraneniu, pred vykonávaním údržby, opráv alebo výmeny strihacej lišty vždy vyberte akumulátor a dávajte veľký pozor.



#### UPOZORNENIE

Aby ste zabránili vážnemu zraneniu, pred vykonávaním opráv, čistením alebo vyberaním materiálu z náradia vyberte akumulátor.

### STAROSTLIVOSŤ O STRIHACIE LIŠTY

- Strihacie lišty po každom použití namažte.
- Pravidelne kontrolujte, či nie sú poškodené alebo opotrebované.
- Vždy používajte náhradné strihacie lišty, špecifikované výrobcom.

### MAZANIE STRIHACÍCH LIŠŤ

- Vyberte akumulátor z nožnic.
- Pre ľahšiu činnosť a dlhšiu životnosť lišty namažte lištu nožnic pred a po každom použití. Pred mazaním vyberte akumulátor a nožnice položte na rovný povrch. Naneste ľahký motorový olej na koniec strihacej lišty. Pozrite obrázok 8.
- Niekedy je potrebné namazať strihaciu lištu aj počas strihania živého plota. Pred mazaním vypnite nožnice a vyberte akumulátor. Potom môžete pokračovať v strihaní. Nikdy namažte strihaciu lištu, keď je náradie v chode.

## Slovenčina (Preklad z pôvodných inštrukcií)

### OSTRENIE LIŠTY

- Nechajte lišty nožnic zastaviť v polohe, ktorá je zobrazená na obrázku 9. Takto vznikne medzera pre pilník medzi reznými zubami a ochrannými zubami.
- Vyberte akumulátor z nožnic.
- Upnite zostavu lišt do zveráka a naostrite rezný povrch každého zuba lišty pomocou 203 mm hladkého okrúhleho pilníka priemeru 6,4 mm alebo 5,6 mm. Pri ostrení zachovajte pôvodný uhol zuba.
- Vyberte nožnice zo zveráka, vložte do nich akumulátor a zapnite ich. Nechajte lišty zastaviť tak, aby boli odkryté nenaostrené hrany zubov strihacej lišty.
- Vyberte akumulátor z nožnic a zopakujte vyššie opísaný postup ostrenia.

### MAZANIE NOŽNÍC NA ŽIVÝ PLOT

Všetky ložiská použité v tomto náradí sú namazané dostatočným množstvom kvalitného maziva na celú dobu životnosti za normálnych podmienok používania. Preto nie je potrebné žiadne ďalšie mazanie.



#### UPOZORNENIE

Náradie neupravujte, ani nevytvárajte a nemontujte žiadne príslušenstvo, ktoré sa neodporúča v tomto návode pre použitie s nožnicami na živý plot. Akékoľvek takéto zmeny alebo úpravy sú nesprávne a mohli by spôsobiť nebezpečný stav, ktorý môže viesť k možnému vážnemu zraneniu.



#### UPOZORNENIE

Nožnice pravidelne kontrolujte, aby ste sa uistili, že všetky časti sú neporušené a bezpečne pripevnené. Skontrolujte, či sú všetky skrutky a upevňovacie prvky pevne pritiaiahnuté, aby ste zabránili riziku vážneho zranenia.

### ČISTENIE NOŽNÍC NA ŽIVÝ PLOT

- Vyberte akumulátor



#### UPOZORNENIE

Aby ste zabránili vážnemu zraneniu, pred vykonávaním opráv, čistením alebo vyberaním materiálu z náradia vyberte akumulátor.

- Náradie vyčistíte pomocou handry navlhčenej v neagresívnom čistiacom prostriedku.
- Nepoužívajte žiadne silné čistiace prostriedky na

plastový kryt alebo rukoväť. Môžu byť poškodené niektorými aromatickými olejmi, ako je borovicový a citrónový olej, alebo rozpúšťadlami, ako je petrolej.

- Vlhkosť môže spôsobiť riziko zasiahnutia elektrickým prúdom. Vlhké časti utrite mäkkou suchou handrou.
- Na vyčistenie vetracích otvorov na kryte akumulátora a motora použite malú kefku alebo vyfukovaný vzduch z malého vysávača.
- Vetracie otvory nesmú byť zablokované prekážkami.

### SKLADOVANIE NOŽNÍC NA ŽIVÝ PLOT

- Pred odložením nožnice dôkladne očistite. Nožnice skladujte na suchom a dobre vetranom mieste, mimo dosahu detí. Náradie neuskladňujte v blízkosti žieravých látok, ako napríklad v blízkosti záhradkárskeho alebo záhradníckych chemických prípravkov alebo solí na zimný posyp komunikácií.
- Pred uskladnením vždy nasadte na strihacie lišty kryt. Pozrite obrázok 10.
- Akumulátor skladujte a nabíjajte na chladnom mieste. Teploty nad alebo pod bežnú izbovú teplotu skracujú životnosť akumulátora.
- Nikdy neuskladňujte vybitý akumulátor. Nechajte akumulátor vychladnúť a okamžite ho nabite.
- Všetky akumulátorové batérie časom strácajú svoju kapacitu. Čím vyššia je teplota, tým rýchlejšie akumulátor stráca svoju kapacitu. Ak nepoužívate náradie dlhší čas, dobíjajte akumulátor každý mesiac alebo každé dva mesiace. Predĺžte tak životnosť akumulátora.

### LIKVIDÁCIA



Elektrické výrobky sa nesmú likvidovať spolu s domácou odpadom. Odovzdajte ich na recyklovanie v zariadeniach na to určených. Informujte sa u miestnych orgánov alebo u svojho predajcu.

**Български (Превод от оригиналните инструкции)****ПРАВИЛА ЗА БЕЗОПАСНОСТ****ПРЕДУПРЕЖДЕНИЕ**

Този продукт работи с една батерия ONE+. Когато използвате безжични електрически инструменти, винаги трябва да спазвате общите правила за безопасност, за да се ограничи рискът от пожар, телесни повреди и изтичане на течност от батерията.



Прочетете ръководството за употреба и спазвайте всички инструкции и правила за безопасност.



Носете предпазни средства за ушите и очите.



Не го използвайте при дъжд!



Винаги носете предпазно облекло и предпазни ботуши.



Носете плътни работни ръкавици, които не се хлъзгат.



Всички странични лица трябва да стоят на разстояние най-малко 15 м от работния участък.



Този инструмент е в съответствие с нормативната уредба на държавата от ЕС, където е била закупена.



EurAsian знак за съответствие.



Украински знак за съответствие

**ОБЩИ ПРАВИЛА ЗА БЕЗОПАСНОСТ****ПРЕДУПРЕЖДЕНИЕ**

Прочетете внимателно всички предупреждения и указания. При неспазване на дадените по-долу инструкции може да се причинят злополуки като пожар, токов удар или тежки телесни повреди.

- Запаметете тези предупреждения и указания, за да можете и в бъдеще да се консултирате с тях.  
Терминът “електрически инструмент”, използван в правилата за безопасност по-долу, обозначава както електрически инструменти със захранване от електрическата мрежа, така и инструменти без кабел.

**РАБОТНА СРЕДА**

- Работният ви участък трябва да е добре осветен. На неразличителни и мрачни места се създават условия за злополуки.
- Не използвайте електрически инструменти в експлозивна среда, например в близост до запалими течности, газове или прах. Тези материали могат да се възпламяват и избухнат от искрите, които се пораждат в електрическите инструменти.
- Децата, страничните лица и домашните животни трябва да стоят надалеч, когато работите с електрически инструмент. Могат да ви разсеят и да загубите контрол над инструмента.

**ЛИЧНА БЕЗОПАСНОСТ**

- Бъдете бдителни. Внимавайте какво точно правите и бъдете разумни, като работите с електрически инструменти. Не работете с електрически инструменти, ако сте изморени, болни, под въздействие на алкохол или опиати, или ако взимате лекарства. Не забравяйте, че и при миг невнимание можете да пострадате тежко.
- Носете предпазни средства. Винаги използвайте предпазни средства за очи. Според условията носете противопрахова маска, обувки, които не се пързаят, каска и предпазни средства за ушите, за да избегнете риска от тежки телесни повреди.
- Внимавайте да не го включите неволно. Уверете се, че превключвателят е в положение “стоп” преди да включите инструмента в контакта и/или да поставите батерията, както и когато вземате или пренасяте инструмента. За да избегнете риска от злополуки, не пренасяйте инструмента с пръст върху пусковия лост и не го включвайте, ако превключвателят е във включено положение.
- Преди да включите инструмента, махнете гаечните ключове. Ако върху движещ се елемент остане прикачен гаечен ключ, това може да причини тежки телесни повреди.
- Не протягайте прекалено много ръцете си. Стъпвайте винаги стабилно. При стабилна позиция за работа можете по-добре да контролирате инструмента в непредвидени ситуации.
- Носете подходящо облекло. Не слагайте широки дрехи и бижута. Пазете косата, дрехите и ръцете си далеч от движещи се части. Широките дрехи, бижутата и дългите коси могат да се закачат в движещи се части.
- Ако вашият инструмент се доставя с аспиратор за прах, погрижете се да бъде правилно инсталиран и използван. Така ще избегнете опасността от произшествия..

**НАЧИН НА РАБОТА И ПОДДРЪЖКА НА ЕЛЕКТРИЧЕСКИ ИНСТРУМЕНТИ**

- Не претоварвайте инструмента. Използвайте подходящия инструмент за работата, която искате да извършите. Ще работи много по-ефективно и безопасно, ако спазвате режима, за който е разработен.
- Не работете с инструмента, ако превключвателят не включва/изключва продукта. Когато инструментът не може да се включва и изключва правилно, той е опасен и задължително трябва да се ремонтира.
- Изключвайте инструмента от захранването или вадете захранващата батерия от инструмента преди регулиране, смяна на принадлежностите и прибиране на инструмента. Така ще избегнете и опасността от неволно включване на инструмента.
- Прибирайте електрическите инструменти на недостъпно за деца място. Не допускайте с инструмента да работят лица, които не са запознати с него и с правилата за безопасност. Електрическите инструменти представляват опасност в ръцете на необучени лица.

## Български (Превод от оригиналните инструкции)

- Полагайте грижи за инструментите. Проверете дали движещите се части са центровани. Уверете се, че няма счупени части. Проверете сглобката, както и всичко останало, което може да повлияе на изправното функциониране. Ако има неизправни части, трябва да бъдат ремонтирани преди употреба. Много от злополуките се дължат на лоша поддръжка на техниката.
- Инструментите трябва да са чисти и заточени. Когато режещият инструмент е заточен и чист, вероятността да блокира е по-малък и ще можете по-успешно да го овладеете.
- Спазвайте настоящите правила за безопасност, когато използвате продукта, принадлежностите, частите и т.н. и имайте предвид особеностите на инструмента, работния участък и работата, която трябва да се извърши. Използвайте електрическия инструмент единствено за работата, за която е предназначен, за да избегнете опасни ситуации.

### ПОДДРЪЖКА

- Всички видове ремонт трябва да се извършват от квалифициран техник и само с оригинални резервни части. Така ще осигурите напълно безопасна експлоатация на електрическия инструмент.

### ПРЕДУПРЕЖДЕНИЯ ЗА БЕЗОПАСНОСТ ЗА ИНСТРУМЕНТ ЗА ПОДРЪЗВАНЕ НА ЖИВ ПЛЕТ

- Дръжте всички части на тялото далеч от остриетата. Не отстранявайте отрязания материал и не дръжте материала, който трябва да се отреже, докато остриетата се движат. Уверете се, че превключвателят е изключен, преди да почистите заседнал материал. Миг невнимание по време на работа с инструмента за подрязване на жив плет може да доведе до сериозно физическо нараняване.
- При носене дръжте инструмента за ръкохватката, като остриетата трябва да не работят. При пренасяне или съхранение на инструмента за подрязване винаги поставяйте капака на остриетата. Правилното боравене с инструмента за подрязване на жив плет ще намали вероятността от физическо нараняване от режещите остриета.
- Дръжте кабела на разстояние от областта на подрязване. По време на работа кабелът може да се скрие в храстите и да бъде отрязан случайно с острието.

### ПРЕДИ РАБОТА С ИНСТРУМЕНТА ПРОЧЕТЕТЕ ВСИЧКИ ПРАВИЛА ЗА БЕЗОПАСНОСТ.

- Прочете внимателно всички указания за безопасност. Запознайте се с машината и начина ѝ на работа.
- Не работете с този инструмент, ако сте изморени, болни, под въздействие на алкохол или опиати, или ако взимате лекарства.
- Преди употреба проверете състоянието на машината. Подменете неизправните части. Уверете се, че от батерията не изтича течност.

- Уверете се, че всички фиксиращи и предпазни елементи са поставени и добре затегнати. Подменете ножа и всички части, които са напукани, отчупени или повредени. Уверете се, че ножът е поставен правилно и фиксиран много добре. Така ще избегнете опасността от тежки телесни повреди за оператора или страничните лица, както и риска от повреда по машината.
- Използвайте подходящия продукт. Използвайте хростореза единствено за работата, за която е предназначен.
- Не работете с хростореза, ако превключвателят не включва/изключва продукта. Когато инструментът не може да се включва/изключва добре, той е опасен и задължително трябва да се ремонтира.
- Преди работа с инструмента разчистете работния участък. Махнете всички захранващи, електрически кабели, жици и др., които могат да се закачат на ножа.
- Децата, външните лица и домашните животни трябва да стоят далеч от работния участък. Децата, външните лица и животните трябва да стоят на най-малко 15 м, тъй като по време на рязане могат да отхвърчат предмети. Препоръчително е да се носят предпазни средства за очите. Ако по време на работа някой се приближи до вас, незабавно изключете хростореза.
- За да избегнете опасността от токов удар, не излагайте зарядното устройство на дъжд или влага.
- Не използвайте хростореза с мокри ръце.
- Забранява се деца под 15 години и други необучени лица да работят с хростореза.
- За да се намали опасността от сериозни очни наранявания, при работа с хростореза винаги носете защитни очила.
- Ако при работата се създава прах, носете маска за лице или противопрахова маска.
- Носете подходящо облекло. Не носете широки дрехи и бижута, които могат да се закачат в движещите се части. При работа на открито ви препоръчваме да носите гумени ръкавици и обувки, които не се пързаят.
- Ако сте с дълга коса, вдигнете я над рамената, за да не се закачи в движещите се части.
- Не излагайте електрическите инструменти и батерията на дъжд или на влага.
- Когато местите или прибирате хростореза, винаги поставяйте предпазния калф на ножа.
- Винаги следете обстановката и бъдете бдителни: шумът от работещия инструмент може да заглуши другите шумове.
- Създайте си навика всеки път преди употреба да проверявате дали гаечните ключове са махнати от инструментата.
- Преди работа с машината винаги проверявайте дали са поставени дръжките и предпазителите.
- Никога не използвайте инструмента, ако има липсващи части или ако са поставени неоригинални части и принадлежности.
- Не използвайте електрически инструменти в експлозивна среда, например в близост до запалими



## Български (Превод от оригиналните инструкции)

течности, газове или прах. Тези материали могат да се възпламенят и избухнат от искрите, които се пораждат в електрическите инструменти.

### УКАЗАНИЯ ЗА РАБОТА С ХРАСТОРЕЗА

- Не използвайте храстореза, ако предната дръжка не е поставена. По време на работа дръжте инструмента с две ръце.
- За да избегнете риска от неволно включване, никога не пренасяйте инструмента с пръст върху тригера.
- Бъдете бдителни. Внимавайте какво точно правите и бъдете разумни.
- Носете плътен панталон, защитни ботуши, които не се пързаят, и ръкавици. Не работете с храстореза, ако сте с къси панталони, сандали и боси крака.
- Не работете с инструмента при слаба светлина. Работният участък трябва да е добре осветен (дневна или изкуствена светлина).
- Винаги трябва да пазите равновесие и не работете върху нестабилна повърхност. Стъпете стабилно на земята и не протягайте ръце надалеч. Не работете с инструмента на стълба.
- Не претоварвайте инструмента. Ще работи много по-ефективно и безопасно, ако спазвате режима, за който е разработен.
- Отпуснете тригера, изчакайте двигателят напълно да спре, след това извадете батерията преди почистване, поправка или релгаж на машината.
- Този храсторез е предназначен единствено за подрязване на жив плет, храсти и шубраци. Не използвайте продукта за други цели.
- Преди да пуснете инструмента, уверете се, че ножът няма да срещне препятствия.
- Ако храсторезът се удари в предмет или ако такъв заседне в ножа, незабавно изключете инструмента, извадете батерията и проверете дали няма повредена част. Не работете с инструмента, преди да сте извършили необходимите поправки. Не използвайте машината, ако частите на са монтирани както трябва или ако са неизправни.
- Внимавайте какво точно правите. Действайте разумно.
- Поддържайте храстореза в добро състояние. Ножът винаги трябва да е чист и добре заточен, за да може храсторезът да функционира добре и безопасно. Смазвайте и подменяйте принадлежностите според указанията. Уверете се, че дръжките винаги са сухи и чисти и върху машината няма никакво масло или смазка.
- Уверете се, че няма повредени части. Преди да продължите работа, проверете дали съответната част или повредена принадлежност може да работи изправно. Проверете дали движещите се части са центрирани. Уверете се, че няма счупени части. Проверете сглобката, както и всичко останало, което може да повлияе на изправното функциониране. Ремонтът или подмяната на ножов предпазител и на всички други неизправни елементи трябва да се извършват в оторизиран сервиз на Kuobí, освен ако в настоящото ръководство за употреба не е указано друго.

- Стойте далеч от ножа, за да не се срежете. Никога не се опитвайте да вадите изрезки или да държите това, което ще режете, когато ножът се върти. Преди да вадите заседнал в ножа предмет, уверете се, че батерията е извадена и че триггерът е отпуснат. Внимавайте да не докосвате ножа, когато хващате инструмента.



### ПРЕДУПРЕЖДЕНИЕ

След изключването на инструмента ножът продължава да се върти за кратко време по инерция.

- Пазете ръцете, лицето и краката от движещите се части. Не се опитвайте да хващате ножа, за да го спрете, когато се върти.
- Винаги спирайте двигателя, когато не възнамерявате да режете или когато се премествате от един работен участък на друг.
- Не оставяйте върху инструмента да се събират изрезки или други материали. Може да блокират ножа.
- Прибирайте машината на високо и сухо място или я заключвайте, за да избегнете неправилна употреба и повреда. Инструментът трябва да се прибира на недостъпно за деца и необучени лица място.
- Когато не работите с храстореза, поставяйте предпазния калъф на ножа.
- Не потапяйте и не пръскайте машината с вода или с друга течност. Дръжките винаги трябва да са сухи, чисти и без изрезки. Избърсвайте машината след всяка употреба. Вижте указанията в раздел “Прибиране на храстореза”.
- Преди транспортиране на храстореза се уверете, че всички части за добре захванати.
- Запазете тези инструкции. Редовно се консултирайте с тях и ги предоставяйте на други лица, които ще използват продукта. Ако ще предоставяте храстореза на друго лице, също така дайте и това ръководство за употреба.

### РЕМОНТ

- Ремонтването на продукта трябва да се извършва от квалифициран техник. Поддръжка или ремонт, извършвани от неквалифицирани лица, може да доведат до риск от тежка телесна повреда и повреда на продукта. При неспазване на тази инструкция гаранцията ви се обезсилва.
- При поддръжка трябва да използвате единствено оригинални резервни части. Смазвайте инструкциите, дадени в раздела “Поддръжка” на настоящото ръководство. Така ще избегнете опасността от тежки телесни повреди, както и риска от повреда по машината. При неспазване на тази инструкция гаранцията ви се обезсилва.

### СПЕЦИФИЧНИ ПРАВИЛА ЗА БЕЗОПАСНОСТ ЗА БЕЗКАБЕЛНИ ИНСТРУМЕНТИ

- Преди да поставите батерията, уверете се, че превключвателят е в положение “изключен” или блокиран. Ако поставите батерия в инструмент в положение “включен”, може да се причинят злополуки.
- Батерията се зарежда само с одобрено от

**Български (Превод от оригиналните инструкции)**

- С безкабелен инструмент трябва да се използва само един конкретен тип батерии. Използването на всякакъв друг вид батерии може да предизвика пожар.
- Когато не използвате батерията, пазете я от метални предмети като кламери, монети, ключове, винтове, пирони и всякакви други предмети, които биха могли да направят контакт. Ако батерията се свърже на късо, това може да причини изгаряния или пожар.
- Избягвайте всякакъв контакт с течността от батерията, ако изтече в резултат на неправилна употреба. Ако се случи такова нещо, изплакнете засегнатия участък с чиста вода. Ако пострадат очите ви, потърсете лекарска помощ. Ако ви изпръска течност от батерията, това може да причини дразнене или изгаряния.

- Изключвайте инструмента от захранването или вадете захранващата батерия от инструмента преди регулиране, смяна на принадлежностите и прибиране на инструмента. Така ще избегнете и опасността от неволно включване на инструмента.

**ПРЕДУПРЕЖДЕНИЕ**

Ако липсва някоя част от инструмента, не го използвайте, докато не я набавите. При неспазване на тази инструкция може да се причинят тежки телесни повреди.

**ЗАПАЗЕТЕ ТЕЗИ ИНСТРУКЦИИ. РЕДОВНО СЕ КОНСУЛТИРАЙТЕ С ТЯХ И ГИ ПРЕДОСТАВЯЙТЕ НА ДРУГИ ЛИЦА, КОИТО ЩЕ ИЗПОЛЗВАТ ПРОДУКТА. АКО ЩЕ ПРЕДОСТАВЯТЕ ПРОДУКТА НА ДРУГО ЛИЦЕ, СЪЩО ТАКА ДАЙТЕ И ТОВА РЪКОВОДСТВО ЗА УПОТРЕБА.**

**ТЕХНИЧЕСКА ИНФОРМАЦИЯ**

Model	СНТ1850В	СНТ1850Р	СНТ1850LB	СНТ1850LC
Двигател	18V			
Скорост на празен ход	1200 оборота/мин.			
Дължина на режещата шина	457 мм			
Капацитет на рязане	10 мм			
Измерено ниво на шумово налягане	$L_{pA}=71\text{dB(A)}$ , $K_{pA}=3\text{dB(A)}$			
Измерено ниво на шум	$L_{WA}=91\text{dB(A)}$ , $K_{WA}=3\text{dB(A)}$			
Вибрации	$ah=1.0\text{m/s}^2$ , $K=1.5\text{m/s}^2$			
Тегло (с акумулатора)	3,2 кг			
Батерия*	2 x BPP1817M	1 x BPP1817M	2 x BPL1820	1 x BPL1815
Съвместими батерии	BPP-1817M / BPP-1815M / BPP-1817MG / ABP1801 / ABP1802 / BPL-1815 / BPL-1820 / BPL-1820G			
Зарядно устройство*	1 x BC1815SM	1 x BC1815SM	1 x BCL1800	1 x BCL1800
Съвместими зарядни устройства	BC-1800 / BC-1800M / BC-1815S / BC-1815SMG / BCL1418 / ACR-1800 / BCL-1800 / BCL-1800G			

**ОПИСАНИЕ****Фиг. 1**

- A. ПРЕДПАЗЕН КАЛЪФ ЗА НОЖА
- B. ПРЕДПАЗНО ПРИСПОСОБЛЕНИЕ
- C. ПРЕДНА ДРЪЖКА
- D. БУТОН ЗА БЛОКИРАНЕ НА ТРИГЕРА
- E. ЗАДНА ДРЪЖКА
- F. БАТЕРИЯ
- G. НОЖ
- H. ПРЕДЕН СПУСЪК
- I. ОСНОВЕН СПУСЪК

**Фиг. 2**

- A. БАТЕРИЯ
- B. ПЛАСТИНИ ЗА ЗАСТОПОРЯВАНЕ

**Фиг. 3**

- A. ПРЕДНА ДРЪЖКА
- B. ПРЕДЕН СПУСЪК
- C. БУТОН ЗА БЛОКИРАНЕ НА ТРИГЕРА
- D. ТРИГЕР

**Български (Превод от оригиналните инструкции)****Фиг. 6**

- A. ВИНТ НА КУТИЯТА НА НОЖА  
B. КАПАК НА КУТИЯТА НА НОЖА

**Фиг. 7**

- A. ВИНТ ЗА ЗАСТОПОРЯВАНЕ НА НОЖА  
B. ПЛОЧКА ЗА СГЛОБЯВАНЕ  
C. ЗАСТОПОРЯВАЩА ШАЙБА  
D. ПЛОСКА ШАЙБА  
E. ПОДПИРАЩА ПЛАСТИНА  
F. ОСНОВА НА НОЖА  
G. ОБРЪЧИ  
H. ГЪРБИЧНИ ДИСКОВЕ  
I. ГИЛИ

**Фиг. 9**

- A. ЗЪБИ НА НОЖА  
B. ЗАОСТРЕНИ ЗЪБИ

**Фиг. 10**

- A. ПРЕДПАЗЕН КАЛЪФ ЗА НОЖА

**РАБОТА С ИНСТРУМЕНТА****ПОСТАВЯНЕ НА БАТЕРИЯТА**

- Поставете батерията в тримера. За тази цел подравнете реброто на батерията с жлеба на тримера. Вижте фиг. 2.
- Преди работа се уверете, че пластините за застопоряване, разположени от двете страни на батерията, влизат добре и че батерията е правилно захваната в тримера.

**СВАЛЯНЕ НА БАТЕРИЯТА**

- Вижте пластините за застопоряване и ги натиснете, за да извадите батерията от тримера. Вижте фиг. 2.
- Извадете батерията от тримера.

**ВНИМАНИЕ**

Когато поставите батерията в тримера, уверете се, че реброто на батерията е подравнено правилно с жлеба на хростореза и че пластините за застопоряване влизат както трябва. Ако батерията е поставена лошо, вътрешните части могат да се повредят.

**ПУСКАНЕ НА ХРАСТОРЕЗА**

- Свалете предпазния калъф за ножа.
- За по-голяма безопасност хросторезът има дръжка с превключвател, намираща се върху предната дръжка, която трябва да натиснете, за да тръгне, като същевременно натискате и тригера. При работа с хростореза дръжте основната дръжка с една ръка, за да можете лесно да натиснете бутона за блокиране на тригера напред, след това натиснете тригера,

а с другата си ръка хванете здраво предната дръжка, за да държите превключвателя натиснат.

- След като натиснете тригера, можете да отпуснете бутона за блокиране. Тригерът няма да се блокира, докато е натиснат.

**СПИРАНЕ НА ХРАСТОРЕЗА**

- Отпуснете тригера, за да спрете хростореза.
- Когато отпуснете тригера, бутонът за блокиране автоматично заключва тригера.

**СЪВЕТИ ЗА УПОТРЕБА**

- Не режете прекалено гъст плет, за да не претоварите инструмента. Ножът може да се огъне и да забави ход. Ако ножът забави ход, режете по-бавно.
- Не се опитвайте да режете стъбла и клони с диаметър по-голям от 10 мм, както и такива, които са твърде големи, за да бъдат срязани от зъбите. Клоните, които са твърде големи, могат да се срежат с обикновен трион или кастръчка.
- Ако искате да подрежете живия плет равно, препоръчваме ви да използвате връв. Първо определете желаната височина на живия плет. След това опънете връвта на тази височина по продължение на плета. Режете над нивото на опънатата връв, както е показано на фиг. 4. Подрежете живия плет и отстрани, така че да е стеснен в горната част (вижте фиг. 5). Така подрязаният плет ще е по-равномерен. Ако зъбите се задръстват, изключете двигателя, изчакайте ножът да спре, извадете батерията, след което махнете заседналите в зъбите изрезки.
- Носете ръкавици, когато подрязвате бодлив жив плет. Когато подрязвате млади клонки, работете с широк замах, за да може зъбите да захванат добре стъблата. И обратното, когато режете по-стари израстъци, движението трябва да е отпред назад, тъй като клоните са по-жилави.
- Силата на вибрациите по време на действителната употреба на механизирания инструмент може да се различава от обявената обща стойност според начините на използване на уреда. Трябва да се определят мерките за безопасност за защита на оператора, които да са базирани на прогноза за излагането на влиянието при действителни условия на употреба+A23 (като се вземат предвид всички части от работния цикъл, като времето, в което инструментът е изключен и в което работи на празни обороти в допълнение към времето на задействане).

**ОПАСНОСТ**

Ако зъбите влязат в контакт с електрическа жица или кабел, НЕ ДОКОСВАЙТЕ НОЖА! МОЖЕ ДА ПРОВЕЖДА ТОК. ТОВА Е ИЗКЛЮЧИТЕЛНО ОПАСНО. Дръжте хростореза за основната дръжка, която е изолирана, и много внимателно го поставете далеч от вас.

## Български (Превод от оригиналните инструкции)

Първо прекъснете захранването на срязаната жица или кабел, след това го извадете от ножа. При неспазване на тази инструкция може да се причинят тежки телесни повреди или смърт.



### ПРЕДУПРЕЖДЕНИЕ

Преди работа с инструмента разчистете работния участък. Махнете всички предмети като захранващи, електрически кабели или жици, които могат да се захванат в зъбите на ножа и да причинят тежки телесни повреди.



### ПРЕДУПРЕЖДЕНИЕ

Не почиствайте пластмасовите части с разтворители. Повечето пластмасови части могат да се повредят от разтворителите, предлагани в търговската мрежа. Избършете замърсяванията, маслото, смазката и т.н. от инструмента с чиста кърпа. За смяна използвайте единствено оригинални резервни части на Ryobi. Ако използвате други части, това може да породи опасност или да доведе до повреди в продукта.



### ВНИМАНИЕ

Пластмасовите части не трябва никога да влизат в контакт със спирална течност, бензин, продукти на нефтена основа, проникващи масла и др. Тези химически продукти съдържат вещества, които могат да повредят, изтънят или разрушат пластмасата.

## ПОДДРЪЖКА И РЕМОТ

### ПОДМЯНА НА НОЖА



### ПРЕДУПРЕЖДЕНИЕ

Зъбите на ножа са много остри. При работа с ножа не поставяйте ръцете си между зъбите и не заставайте в положение, при което рискувате да си преципете или срежете ръцете. НИКОГА не докосвайте зъбите и не извършвайте поддръжка, когато батерията е поставена в инструмента.

### СВАЛЯНЕ НА НОЖА (Вижте фиг. 6 и 7)

- Извадете батерията от хростореза.
- Поставете хростореза на обратно върху тезгях и махнете четирите (4) винта на скоростната кутия.
- Свалете скоростната кутия (вижте фиг. 6).
- Свалете пластината между двете игли (вижте фиг. 7).
- Махнете застопоряващата шайба, плоската шайба и задържащата пластина (вижте фиг. 7).
- Подравнете гърбичните дискове.

**БЕЛЕЖКА:** обръчите могат да се вдигнат едва след като ги освободите от жлебовете им.

- Свалете четирите (4) винта, който закрепват ножа.
- Овалните обръчи ограничават ножа на хростореза. Уверете се, че обръчите на ножа лягат добре на мястото си. Извадете ножа от кутията на инструмента.

### ПОСТАВЯНЕ НА НОЖА (Вижте фиг. 6 и 7)

- Подравнете гърбичните дискове.
- Поставете нов нож в кутията, като се уверите, че обръчите лягат добре на мястото си. Завъртете ножа, за да влезе под долния обръч.

**БЕЛЕЖКА:** Когато всички елементи са добре подравнени, ножицт лесно влиза в кутията на двигателя.

- Поставете четирите (4) винта на ножа и добре ги затегнете.
- Поставете задържащата пластина, плоската шайба и застопоряващата шайба.
- Поставете пластината над двете игли.
- Захванете и скоростната кутия със съответните 4 винта. Затегнете много добре.



### ПРЕДУПРЕЖДЕНИЕ

Уверете се, че скоростната кутия е добре поставена, преди да сложите батерията и да включите хростореза. Ако не изпълните това указание, вътрешните части може да се покажат и да предизвикат злополука или токов удар, което да причини тежки телесни повреди.

**БЕЛЕЖКА:** Ако ножицт се усуче след поставянето му, повторете указанията от раздели “Сваляне на ножа” и “Поставяне на ножа”.

### ПОДДРЪЖКА НА НОЖА НА ХРАСТОРЕЗА



### ПРЕДУПРЕЖДЕНИЕ

Не забравяйте, че безкабелните инструменти винаги могат да се включат, тъй като нямат нужда от електрически контакт. За да избегнете тежки телесни повреди, винаги вадете батерията и бъдете изключително внимателни при поддръжка или при подмяна на ножа.



### ПРЕДУПРЕЖДЕНИЕ

За да избегнете тежки телесни повреди, вадете батерията, когато ще поправяте, почиствате или вадите части от инструмента.

### ПОДДРЪЖКА НА НОЖА

- Смазвайте ножа след всяка употреба.
- Редовно проверявайте степента на износване на зъбите и се уверете, че на са повредени.
- При подмяна използвайте винаги оригинални части.

### СМАЗВАНЕ НА НОЖА

- Извадете батерията от хростореза.
- За по-лесна работа с инструмента и по-дълъг живот на ножа смазвайте ножа преди и след всяка употреба. Преди да смажете ножа, извадете батерията и поставете хростореза върху равна повърхност. Нанесете леко моторно масло по продължение на горния ръб на ножа, както е показано на фиг. 8.

## Български (Превод от оригиналните инструкции)

- Понякога може да се наложи да смажете ножа по време на работа. В този случай изключете храстореза, извадете батерията и смажете ножа. След това можете да подновите работата си. Никога не смазвайте ножа, докато храсторезът работи.

### ЗАТОЧВАНЕ НА НОЖА

- Изчакайте зъбите на ножа да спрат напълно в положението, показано на фиг. 9. Така ще има достатъчно разстояние между зъбите и предпазителите.
- Извадете батерията от храстореза.
- Хванете ножа в менгеме и заточете външната повърхност на всеки зъб с гладка, кръгла пила с дължина 203 мм и с диаметър от 6,4 или 5,6 мм. Внимавайте да не промените наклона на зъбите, докато ги пилите.
- Свалете храстореза от менгемето, поставете батерията и пуснете инструмента. Отново го спрете, така че незаточените зъби да са отгоре.
- Махнете батерията на храстореза и заточете горните зъби по същия начин като преди.

### СМАЗВАНЕ НА ХРАСТОРЕЗА

Лагерите на продукта са смазани с известно количество висококачествена смазка, достатъчно за целия живот на машината при нормални условия на експлоатация. Затова машината няма нужда от допълнително смазване.



#### ПРЕДУПРЕЖДЕНИЕ

Не се опитвайте да модифицирате машината или да поставяте принадлежност, която не е препоръчана в настоящото ръководство. При подобни промени и модификации може да се стигне до неправилна употреба и да се създадат опасни условия, които да причинят сериозни телесни повреди.



#### ПРЕДУПРЕЖДЕНИЕ

Проверявайте редовно храстореза за счупени или зле фиксирани части. Уверете се, че всички винтове и фиксиращи елементи са добре затегнати, за да се намали опасността от тежки телесни повреди.

### ПОДДРЪЖКА НА ХРАСТОРЕЗА

- Извадете батерията.



#### ПРЕДУПРЕЖДЕНИЕ

За да избегнете тежки телесни повреди, вадете батерията, когато ще поправяте, почиствате или вадите части от инструмента.

- Почистете храстореза с влажна кърпа, напоена в мек почистващ препарат.
- Не използвайте силни препарати за почистване на кутията или на дръжката – тези части са пластмасови. Може да се повредят от определени ароматни масла

като борово или лимонено или от разтворители като керосин.

- Внимание, при влага може да се причини токов удар. Подсушете добре с мека и суха кърпа.
- С малка четка или със слаба въздушна струя почистете вентилационните отвори на кутията на батерията и на двигателя.
- Вентилационните отвори трябва винаги да са отпущени.

### ПРИБИРАНЕ НА ХРАСТОРЕЗА

- Почистете основно храстореза, преди да го приберете. Приберете храстореза на сухо, проветриво и недостъпно за деца място. Не го оставяйте в близост до корозивни материали като градински химикали или соли за размразяване.
- Преди да приберете храстореза, винаги поставяйте предпазния калф на ножа, както е показано на фиг. 10.
- Батерията се прибира и зарежда на хладно място. Животът на батерията се съкращава при по-високи и по-ниски температури.
- Никога не прибирайте батерията, ако е разредена. След работа изчакайте батерията да се охлади и незабавно я заредете.
- С течение на времето всички батерии намаляват капацитета си на зареждане. Колкото по-висока е температурата, толкова по-бързо батерията губи капацитета си на зареждане. Ако не използвате храстореза за по-продължителен период, зареждайте батерията всеки месец или на два месеца. Така ще удължите живота ѝ.

### ТРЕТИРАНЕ НА ОТПАДЪЦИ



Никога не изхвърляйте електрически инструменти заедно с домакинските отпадъци. Предайте ги в пункт за рециклиране. За повече информация за съответната процедура за рециклиране се обърнете към държавните институции или към продавача.

## FR GARANTIE LIMITÉE

TTI garantit ce produit d'extérieur contre tout défaut de pièces et de main d'œuvre pour une durée de 24 mois à partir de la date d'achat par le premier acquéreur, avec les limitations ci-dessous. Veuillez conserver votre facture qui attestera de la date d'achat.

**Cette garantie ne s'applique que pour un usage privé et non commercial du produit.** Cette garantie ne couvre pas les dommages ou les responsabilités dus à une mauvaise utilisation, à un mauvais traitement accidentel ou intentionnel, à une mauvaise manipulation, à une utilisation déraisonnable, à de la négligence, au non respect par l'utilisateur final des procédures d'utilisations encadrées du mode d'emploi, à une tentative de réparation par du personnel non qualifié, à une réparation non autorisée, à une modification, ou l'utilisation d'accessoires non spécifiquement recommandés par une instance autorisée.

Cette garantie ne couvre pas les courroies, brosses, sacs, ampoules ou autres pièces d'usure normale dont le remplacement est nécessaire durant la période de garantie. Sauf mention contraire des lois applicables, cette garantie ne couvre pas les frais de port ou les consommables tels les fusibles.

Cette garantie limitée sera annulée si la signalétique d'identification originale (marque, n° de série) est effacée, abîmée ou absente ou si le produit n'a pas été acheté chez un revendeur autorisé ou si le produit est vendu TEL QUEL ET/ ou DANS L'ÉTAT.

Sujettes à toutes les lois locales applicables, les dispositions de cette garantie limitée remplacent toute autre garantie écrite, expresse ou implicite, écrite ou orale, y compris toute garantie de VALEUR MARCHANDE OU CORRESPONDANT À UNE UTILISATION PARTICULIÈRE. NOUS NE SERONS EN AUCUN CAS TENUS RESPONSABLES DES DOMMAGES SPÉCIAUX, DES FAUX-FRAIS, DES CONSÉQUENCES OU DOMMAGES SECONDAIRES. NOTRE RESPONSABILITÉ MAXIMALE N'EXCÉDERA PAS LE PRIX PAYÉ PAR L'ACQUÉREUR LORS DE L'ACHAT DU PRODUIT.

**Cette garantie n'est valable qu'au sein de l'Union Européenne, de l'Australie, et de la Nouvelle Zélande. En dehors de ces zones, veuillez contacter votre distributeur Ryobi autorisé pour vérifier si d'autres garanties sont applicables.**

### SERVICE APRÈS-VENTE AGRÉÉ

Pour trouver le service après-vente agréé le plus proche, rendez-vous sur ryobitools.eu.

## EN LIMITED WARRANTY

TTI warrants this outdoor product to be free of defects in material and workmanship for 24 months from the date of purchase by the original purchaser, subject to the limitations below. Please keep your invoice as proof of date of purchase.

**This warranty is only applicable where the product is used for personal and non-commercial purposes.** This warranty does not cover damage or liability caused by / due to misuse, abuse, accidental or intentional acts by user, improper handling, unreasonable use, negligence, failure by end user to follow operating procedures outlined in the user's manual, attempted repair by non-qualified professional, unauthorized repair, modification, or use of accessories and/or attachments not specifically recommended by authorized party. Please see your local dealer for list of authorized service centers in your area.

This warranty does not cover belts, brushes, bags, bulbs or any part which ordinary wear and tear results in required replacement during warranty period. This warranty does not cover transportation cost or consumable items such as fuses and batteries.

This limited warranty is void if the product's original identification (trade mark, serial number) markings have been defaced, altered or removed or if product is not purchased from an authorized reseller or if product is sold AS IS and / or WITH ALL FAULTS.

Where permitted, the provisions of this limited warranty are in lieu of any other written warranty, whether express or implied, written or oral, including any warranty of MERCHANTABILITY OR FITNESS FOR A PARTICULAR PURPOSE. IN NO EVENT SHALL WE BE LIABLE FOR SPECIAL, INCIDENTAL, CONSEQUENTIAL OR INCIDENTAL DAMAGES. OUR MAXIMUM LIABILITY SHALL NOT EXCEED THE ACTUAL PURCHASE PRICE PAID BY YOU FOR THE PRODUCT.

**This warranty is valid only in the European Union, Australia and New Zealand. Outside these areas, please contact your authorized Ryobi dealer to determine if another warranty applies.**

### AUTHORISED SERVICE CENTRE

To find an authorised service centre near you, visit ryobitools.eu.

## DE EINGESCHRÄNKTE GARANTIE

TTI garantiert, dass dieses Produkt für den Außengebrauch im Hinblick auf Material und Verarbeitungsgüte frei ist von allen Defekten, gültig für einen Zeitraum von 24 Monaten ab Datum des Kaufs durch den originalen Käufer, jedoch abhängig von den unten stehenden Beschränkungen. Bitte bewahren Sie Ihre Rechnung als Beweis des Kaufdatums auf.

**Diese Garantie ist nur dann anwendbar, wenn das Produkt für persönliche und nicht-kommerzielle Zwecke verwendet wird.** Diese Garantie erstreckt sich nicht auf einen Schaden oder Haftung, die durch/aufgrund von falscher Anwendung, Missbrauch, zufälligen oder absichtlichen Handlungen des Nutzers verursacht wurden, oder durch eine unsachgemäße Handhabung, Nachlässigkeit oder das Versäumnis des Endnutzers, die im Benutzerhandbuch angegebenen Anweisungen zu befolgen, oder die versuchte Reparatur durch nicht-qualifiziertes Personal, die Modifikation oder Nutzung von Zubehörteilen und/ oder Zusatzgeräten, die von der autorisierten Partei nicht ausdrücklich empfohlen werden.

Diese Garantie erstreckt sich nicht auf Riemen, Bürsten, Taschen, Birnen oder jedes sonstige Teil, das einer gewöhnlichen Abnutzung unterliegt und einen Ersatz im Rahmen des Garantiezeitraums erforderlich macht. Außer für den Fall einer ausdrücklichen gesetzlichen Vorschrift erstreckt sich diese Garantie nicht auf Transportkosten oder Verbrauchsgüter wie Sicherungen.

Diese eingeschränkte Garantie ist nichtig, falls die originalen Kennzeichen (Handelsmarke, Seriennummer) beschädigt, geändert oder entfernt wurden, oder falls das Produkt nicht bei einem autorisierten Einzelhändler gekauft, oder falls das Produkt in seinem IST-Zustand und / oder MIT ALLEN VORHANDENEN MANGELN verkauft wurde.

Abhängig von den anwendbaren lokalen Vorschriften gelten die Bestimmungen dieser Garantie anstelle jeder anderen schriftlichen Garantie, sie sei schriftlich oder mündlich, einschließlich jeder VERTRIEBSGARANTIE ODER GARANTIE IM HINBLICK AUF DIE GEEIGNETHEIT FÜR EINEN BESTIMMTEN ZWECK. UNTER KEINEM UM-STÄNDEN HAFTEN WIR FÜR SPEZIAL-, ZUFALLS-, FOLGE- ODER UNFALL-SCHÄDEN. UNSERE GESAMTHAFTUNG SOLL DEN TATSÄCHLICHEN KAUF-PREIS, DER FÜR DAS PRODUKT GEZAHLT WURDE, NICHT ÜBERSCHREITEN.

**Diese Garantie ist nur gültig in der Europäischen Union, Australien und Neuseeland. Bitte kontaktieren Sie Ihren autorisierten Ryobi-Händler außerhalb dieser Regionen, um festzulegen, ob eine andere Garantieleistung anzuwenden ist.**

### AUTORISIERTER KUNDENDIENST

Besuchen Sie ryobitools.eu, um einen autorisierten Kundendienst in Ihrer Nähe zu finden.

## ES GARANTÍA LIMITADA

TTI garantiza que este producto para uso externo estará libre de defectos en cuanto a materiales o mano de obra durante 24 meses desde la fecha de compra por el comprador original, sujeto a las limitaciones de abajo. Por favor guarde su factura como prueba de la fecha de compra.

**Esta garantía sólo es aplicable donde se use el producto para propósitos personales y no comerciales.** Esta garantía no cubre daños o responsabilidades causados o que se deban al mal uso, abuso, actos accidentales o intencionales por el usuario, manejo impropio, uso irrazonable, negligencia, por no seguir los procedimientos operativos descritos en el manual del usuario, intento de reparación por personal no calificado, reparación no autorizada, modificación o uso de accesorios y/o conexiones no específicamente recomendadas por la parte autorizada.

Esta garantía no cubre las correas, brochas, bolsas, bombillas o cualquier pieza que por el desgaste ordinario y natural resulte en el reemplazo necesario durante el periodo de garantía. A menos que se proporcione específicamente bajo la ley aplicable, esta garantía no cubre el costo de transporte o artículos consumibles tales como fusibles.

Esta garantía limitada será nula si las marcas de identificación original del producto (marca comercial, número de serie) se han borrado, alterado o retirado o si el producto no se ha comprado de un revendedor autorizado o si el producto se vende COMO ESTÁ y/o CON TODAS SUS FALLAS.

Sujeto a todas las regulaciones locales aplicables, las cláusulas de esta garantía limitada están en lugar de cualquier otra garantía por escrito, ya sea expresa o implícita, por escrito o verbal, incluso cualquier garantía de COMERCIABILIDAD O APTITUD PARA UN PROPÓSITO PARTICULAR. EN NINGÚN MOMENTO, SEREMOS RESPONSABLES DE DAÑOS ESPECIALES, INCIDENTALES, CONSEQUENTES O INCIDENTALES. NUESTRA RESPONSABILIDAD MÁXIMA NO EXCEDERÁ AL PRECIO DE COMPRA REAL PAGADO POR USTED POR EL PRODUCTO.

**Esta garantía sólo es válida en la Unión Europea, Australia y Nueva Zelanda. Fuera estas áreas, por favor póngase en contacto con su distribuidor autorizado de Ryobi para determinar si aplica otra garantía.**

### SERVICIO TÉCNICO AUTORIZADO

Para encontrar el servicio técnico autorizado más cercano, visite ryobitools.eu.

IT

## DICHIARAZIONE DI GARANZIA LIMITATA

I prodotti per esterni della TTI sono garantiti esenti da difetti originari di conformità per un periodo di 24 mesi dalla data di consegna all'utente finale originale, con le limitazioni di cui sotto. Si prega di conservare lo scontrino d'acquisto come prova di vendita originale e verifica della data del periodo di garanzia.

**Questa garanzia copre il prodotto solo se quest'ultimo è stato utilizzato per scopi personali e non commerciali.** Questa garanzia limitata non copre i danni causati da / derivanti da uso improprio, abuso, danni accidentali o intenzionali causati dall'utente, uso scorretto, incuria, negligenza, mancato rispetto da parte dell'utente delle procedure indicate nel manuale d'istruzioni, lavori effettuati da parti terze non qualificate, riparazioni non autorizzate, modifiche o uso di accessori e/o prolunghe non specificatamente raccomandate dalla ditta produttrice.

Questa garanzia non copre le cinghie di copertura, le spazzole, i sacchetti, le lampadine o qualsiasi altra parte che, a causa della sua normale usura o deterioramento, andrà sostituita durante il periodo di garanzia. A meno che non sia specificatamente indicato ai sensi della legge applicabile, questa garanzia non copre le spese di trasporto o gli elementi soggetti a usura come i fusibili.

Questa garanzia verrà invalidata qualora elementi di identificazione originale del prodotto (marchio registrato, numero di serie) saranno stati cancellati, alterati o rimossi e il prodotto non è stato acquistato da un rivenditore autorizzato o se viene venduto "COSÌ COM'È" e / o CON DIFETTI.

In conformità con tutte le norme locali applicabili, le disposizioni indicate in questa garanzia sostituiscono qualsiasi altra garanzia scritta, espressa o implicita, scritta o orale, compreso qualsiasi garanzia di COMMERCIALITÀ O IDONEITÀ A UN PARTICOLARE SCOPO. IN NESSUN CASO LA DITTA PRODUTTRICE SARÀ RESPONSABILE PER DANNI SPECIALI, ACCIDENTALI O CONSEGUENZIALI. LA RESPONSABILITÀ MASSIMA DELLA DITTA PRODUTTRICE NON SI ESTENDE OLTRE IL PREZZO PAGATO PER IL PRODOTTO DALL'UTENTE.

**Questa garanzia è valida solo all'interno dell'Unione Europea, in Australia e Nuova Zelanda.** Gli utenti dei paesi situati al di fuori di queste aree, sono pregati di contattare il proprio rivenditore autorizzato Ryobi per verificare se la garanzia applicata nel proprio paese è diversa dalla presente.

## CENTRO SERVIZI AUTORIZZATO

Per individuare il più vicino centro servizi autorizzato, visitare il sito ryobitools.eu.

PT

## GARANTIA LIMITADA

Este produto Ryobi está garantido contra os vícios de fabrico e as peças A TTI garante que este produto para o exterior não contém defeitos no material ou no acabamento. Esta garantia é válida durante 24 meses a partir da data de compra pelo comprador de origem, sujeita às limitações referidas abaixo. Por favor, guarde a sua factura como prova de data de compra.

**Esta garantia só se aplica quando o produto é utilizado para fins pessoais e não comerciais.** Esta garantia não abrange danos ou responsabilidades causadas pelo uso incorrecto, abuso, actos accidentais ou intencionais pelo utilizador, manipulação indevida, uso não razoável, negligência, incumprimento do utilizador final em seguir os procedimentos de funcionamento referidos no manual de instruções, tentativa de reparação por um profissional não qualificado, reparações, modificações ou usos não autorizados dos acessórios e/ou peças anexas que não sejam especificamente recomendados pela parte autorizada.

Esta garantia não abrange as correias, escovas, sacos, lâmpadas ou qualquer peça cujo desgaste habitual resulte na sua substituição durante o período de garantia. Excepto se for especificado pela lei aplicável, esta garantia não abrange os custos de transporte ou os artigos consumíveis, tais como os fusíveis.

Esta garantia limitada é nula se as marcas de identificação original do produto (marca registada, número de série) tiverem sido danificadas, alteradas ou retiradas ou, se o produto não for comprado por um revendedor autorizado ou, se o produto for vendido como DEFEITUOSO e/ou COM TODAS AS FALHAS.

Sujeitas a todas as normas locais aplicáveis, as disposições desta garantia limitada substituem qualquer outra garantia por escrito, quer explícita ou implícita, escrita ou oral, incluindo qualquer garantia de CAPACIDADE DE EXPLORAÇÃO OU APTIDÃO PARA UM FIM PARTICULAR. EM NENHUM CASO SEREMOS RESPONSÁVEIS POR DANOS ESPECIAIS, INCIDENTAIS OU CONSEQUENTES. A NOSSA RESPONSABILIDADE MÁXIMA NÃO EXCEDERÁ O PREÇO DE COMPRA ACTUAL QUE TERÁ PAGO PELO PRODUTO.

**Esta garantia só é válida na União Europeia, Austrália e Nova Zelândia.** Fora dessas zonas, por favor contacte o seu revendedor autorizador Ryobi para determinar se é aplicável outra garantia.

## CENTRO DE ASSISTÊNCIA AUTORIZADO

Para encontrar um centro de assistência autorizado próximo de si, visite ryobitools.eu.

NL

## BEPERKTE GARANTIE

TTI garandeert dat dit outdoorproduct vrij is van gebreken in materiaal of vakmanschap voor 24 maanden vanaf de aankoopdatum door de originele koper, behoudens de hieronder genoemde beperkingen. Gelieve uw rekening te bewaren als bewijs van aankoopdatum.

**Deze garantie is slechts van toepassing waar het product voor persoonlijke en niet-commerciële doeleinden wordt gebruikt.** Deze garantie erkent geen aansprakelijkheid voor schade veroorzaakt door of ontstaan uit onvereniglijk gebruik, misbruik, onbewuste of bewuste oneigenlijke handelingen door de gebruiker, onredelijk gebruik, nalatigheid, het niet opvolgen van de gebruiksaanwijzing door de eindgebruiker, reparaties uitgevoerd door een niet erkende vakman, onbevoegd reparaties, het wijzigen of gebruiken van toebehoren en/of onderdelen die niet specifiek door een erkende partij worden geadviseerd.

Deze garantie is niet van toepassing op riemen, borstels, zakken, lampjes of welk onderdeel dan ook dat aan gewone slijtage onderhevig is en binnen de garantieperiode vervangen dient te worden. Voor zover niet specifiek vermeld in de van toepassing zijnde wetgeving, dekt deze garantie geen vervoerskosten of consumptieproducten zoals onstekingens.

Deze beperkte garantie is nietig wanneer originele identificatiekenmerken van het product (merknaam, serienummer) niet meer leesbaar, gewijzigd of verwijderd zijn of wanneer het product niet van erkende handelaar wordt gekocht of als het product DUSDANIG en/of MET GEBREKEN wordt verkocht.

Met uitzondering van alle geldende lokale bepalingen, komen de bepalingen van deze beperkte garantie in plaats van elke andere geschreven garantie hetzij expliciet of impliciet, geschreven of mondeling, inclusief elke garantie van AANKOOP OF GESCHIKTHEID VOOR EEN BEPAALD DOEL. IN GEEN GEVAL ZIJN WIJ VOOR SPECIALE OF INCIDENTELE SCHADE OF VERVOLGSCHADE AANSPRAKELIJK. DE MAXIMALE AANSPRAKELIJKHEID ZAL DE DAADWERKELIJKE DOOR U BETAALENDE AANKOOPPRIJS NIET OVERSCHRIJVEN.

**Deze garantie is slechts geldig binnen de Europese Unie, Australië en Nieuw Zeeland.** Buiten deze gebieden, gelieve uw erkende Ryobi handelaar te contacteren om vast te stellen of een andere garantie van toepassing is.

## GEAUTORISEERD ONDERHOUDSCENTRUM

Om een geautoriseerd onderhoudscentrum in uw buurt te vinden, surf t u naar ryobitools.eu.

SV

## BEGRÄNSAD GARANTI

TTI garanterar att denna utomhusprodukt är fri från fel vad gäller material och tillverkning i 24 månader från originalinköparens inköpsdatum, begränsat enligt nedan. Behåll kvittot som bevis på inköpsdatum.

**Denna garanti är enbart giltig där produkten används för personligt och icke-kommersiellt bruk.** Denna garanti täcker inte skador eller ansvar orsakad av felanvändning, vanvård, oavsiktligt eller avsiktligt handling hos användaren, felaktig hantering, orimlig användning, världsöshet, slutanvändares misslyckande att följa användningsinstruktioner som framgår i användarmanualen, försök till reparation av icke-kvalificerad yrkesman, otillåten reparation, modifiering eller användning av tillbehör och/eller tillbyggnader som inte är rekommenderade av auktoriserad part.

Denna garanti täcker inte bälten, borstar, påsar, lampor eller andra delar som behöver bytas under garantiperioden på grund av normalt slitage. Denna garanti gäller inte transportkostnader eller förbrukningsartiklar så som skräpning, om inte annat anges i applicerbar lag.

Denna begränsade garanti är förbrukad om produktens originalidentifikationsmärken (trade mark, serienummer) är borttagna, ändrade eller borttagna eller om produkten inte är inköpt från en auktoriserad återförsäljare eller om produkten är såld i befintligt skick.

Föremål för alla applicerbara, lokala ordningsregler. Villkoren i denna begränsade garanti gäller istället för alla andra skrivna garantier, oavsett om de är uttryckta eller implicerade, skrivna eller muntliga, inklusive alla garantier för SÄLJBARHET ELLER LÄMPLIGHET FÖR ETT SPECIELLT SYFTE. VI KAN ALDRIG HÄLLAS ANSVARIGA FÖR SPECIELLA, OAVSIKTLIGA, FÖLJDRIKTIGA ELLER OAVSIKTLIGA SKADOR. VÅRT MAXIMALA ANSVAR SKA INTE ÖVERSTIGA DET FAKTISKA INKÖSPRISSET SOM DU BETALADE FÖR PRODUKTEN.

**Denna garanti gäller endast inom den Europeiska Unionen, i Australien och i Nya Zeeland.** Kontakta din auktoriserade Ryobi-handlare för att avgöra om några andra garantier gäller utanför dessa områden.

## AUKTORISERAT SERVICECENTER

Du hittar närmaste auktoriserade servicecenter genom att gå till [www.ryobitools.eu](http://www.ryobitools.eu).

## DA BEGRÆNSET GARANTI

TTI garanterer at dette udenørs produkt er fri for defekter af materiale og håndværk i 24 måneder efter købsdatoen fra den oprindelige køber, dog med nedenstående begrænsninger. Gern venligst din kvittering som bevis for købsdato.

**Denne garanti er kun gældende hvis produktet anvendes til personlig og ikke-kommercielle formål.** Denne garanti dækker ikke skader eller erstatningsansvar forårsaget af / som følge af forkert anvendelse, misbrug, utilsigtede eller tilsigtede handlinger af brugeren, ukorrekt brug, urimelig brug, forsømmelighed, hvis brugeren ikke er i stand til at følge instruktionerne i brugermanualen, foresgt reparation af en ikke-kvalificeret person, uautoriseret reparation, foretagelse af ændringer, eller brug af tilbehør og/eller dele som ikke specifikt er anbefalet af producenten.

Denne garanti dækker ikke bæltter, børster, tasker, pærer eller andre dele hvis almindelig slid og slitage kræver udskiftning indenfor garantiperioden. Med mindre det er specificeret under gældende lovgivning, så dækker denne garanti ikke transportomkostninger eller brugsartikler, såsom sikringer.

Denne begrænsede garanti annulleres hvis produktets originale identifikation (varemærke, serienummer) markeringer er ødelagt, ændret eller fjernet eller hvis produktet ikke er købt fra en autoriseret forhandler eller hvis produktet er solgt i AS IS og / eller WITH ALL FAULTS.

Er underlagt lokale regulativer, forudsætningerne for denne begrænsede garanti er i stedet for enhver anden skriftlig garanti, enten udtrykket eller ander, skriftligt eller mundtligt, inklusive enhver garanti angående SALGBARHED ELLER EGNETHED TIL ET GIVENT FORMÅL. VI ER UNDER INGEN OMSTÆNDIGHEDER ANSVARLIG FOR SPECIELLE, RESULTERENDE ELLER TILFÆLDIGE SKADER. VORES MAKSIMALE ANSVAR KAN IKKE OVERSKRIDE DEN FAKTISKE KØBSPRIS BETALT FOR PRODUKTET.

**Denne garanti er kun gældende i EU, Australien og New Zealand. Udenfor disse områder, så kontakt venligst din autoriserede Ryobi forhandler for at finde ud af, om en anden garanti måtte være gældende.**

## AUTORISERET SERVICECENTER

Find nærmeste autoriserede servicecenter på: [www.ryobitools.eu](http://www.ryobitools.eu).

## NO GARANTIBEGRENSNINGER

TTI garanterer at dette produktet til utendørs bruk er fri for feil i material og tilvirking i 24 måneder fra datoen når det opprinnelige ble kjøpt med de begrensninger som er gitt nedenfor. Vennligst ta vare på kvitteringen som bevis på kjøpsdato.

**Denne garantien kommer kun til anvendelse dersom produktet brukes privat og i ikke kommersiell sammenheng.** Denne garantien dekker ikke skader eller ansvar forårsaket av / forårsaket av feil bruk, misbruk, dersom brukeren gjør noe utilsikket eller med vilje, uriktig håndtering, urimelig bruk, uaktsomhet, dersom sluttbruker ikke overholder bruksanvisningen, dersom det gjøres forsøk på reparasjoner av ukvalifisert personale, ikke autoriserte reparasjoner, endringer eller bruk av tilleggsutstyr og/eller påmonteringer som ikke er særskilt anbefales av autorisert part. Denne garantien gjelder ikke belter, børster, bager, lyspærer eller andre deler som har en vanlig slitasje som krever utstifting innenfor garantiperioden. Dersom ikke annet er spesifisert i gjeldende lov, så dekker denne garanti ikke transportkostnader eller forbruksvarer som f. eks. sikringer.

Denne begrænsede garantien er ugyldig dersom produktets originale ID (varemærke, serienummer) har blitt gjort uleselig, endret eller fjernet, eller dersom produktet ikke er kjøpt av en autorisert forhandler eller dersom produktet er solgt AS IS og / eller MED ALLE FEIL.

Garantien følger alle gjeldende lokale regler. Bestemmelsene i denne begrænsede garantien gjelder istedenfor alle andre skriftlige garantier, eksplisitte eller implisitte, skriftlige eller muntlige, deriblant garantier om SALGBARHED ELLER DUGELIGHET FOR ET BESTEMT FORMÅL. VI PÅTAR OSS IKKE ANSVAR FOR SPECIELLE, TILFELDIGE, FØLGE- ELLER ANDRE SKADER. VÅRT MAKSIMALE ANSVAR OVERSTIGER IKKE DEN VIRKELIGE BETALTE KJØPSPRISEN SOM DU HAR BETALT FOR PRODUKTET.

**Denne garantien gjelder kun for den Europeiske Union, Australia og New Zealand. Utenfor disse regionene: ta venligst kontakt med din autoriserte Ryobi forhandler for å undersøke om det er andre garanti bestemmelser som gjelder.**

## AUTORISERET SERVICECENTER

For å finne et autorisert servicecenter i nærheten, gå til [www.ryobitools.eu](http://www.ryobitools.eu).

## FI RAJOITETTU TAKUU

TTI takaa alkuperäiselle ostajalle tämän ulko tuotteen olevan virheetön materiaallitaan tai laadultaan 2 vuoden ajan ostopäivästä lähtien ottaen huomioon alla olevat rajoitukset. Säilytä laskusi todistena ostopäivästä.

**Tämä takuu on pätevä vain silloin kun tuotetta käytetään henkilökohtaiseen ja ei-kaupalliseen tarkoitukseen.** Tämä takuu ei käsitä vauriota tai vastuuvaikeuksia, joka on aiheutunut käyttäjän väärinkäytöstä, satunnaisesta tai tahallisuista teosta, epäasianmukaisesta käsittelystä ja käytöstä, käyttäjän laiminlyönnistä noudattaa käyttöohjeessa pääperiaattien esittelyä toimintatietoja, epäpätevän ammatillisten korjauksyritystä, valtuuttamatonta korjausta, muuttamista tai lisälaitteiden ja/tai kajojiden käyttöä, jota valtuutettu osapuoli ei nimenomaan ole suositellut.

Tämä takuu ei käsitä hintoja, harjoja, laukkuja, lampuja tai mitään osia, jotka on vaihdettava tavallisen kulumisen vuoksi takuuajana. Ellei sovellettava lain mukaan ole erityisesti säädetty, tämä takuu ei koske kuljetuskustannuksia tai kulutustavaroita kuten sulakkeita.

Tämä rajoitettu takuu on mitätön, jos tuotteen alkuperäiset tunnistamismerkinnät (tavaramerkki, sarjanumero) on turmeltu, muutettu tai poistettu tai jos tuotetta ei ole ostettu valtuutetulta jälleenmyyjältä tai jos tuote on myyty ilman takeita tavaran laadusta ja/tai kaikkine viikoineen.

Kuuluen kaikkien sovellettavien paikallisten määräysten piiriin tämän rajoitetun takuun ehtoja voidaan soveltaa muiden takuiden asemasta sellaisenaan tai suoraan. Mikään muu vastaavaan tarkoitukseen sopiva takuu ei rajoita tätä takuuta.

**Tämä takuu on voimassa vain Euroopan unionissa, Australiassa ja Uudessa Seelannissa. Näiden alueiden ulkopuolella ota yhteyttä Ryobin valtuutettuun jälleenmyyjään ottaaksesi selville pätekö jokin muu takuu.**

## VALTUUTETTU HUOLTO

Voit etsiä lähimmän valtuutetun huollon sivulta [ryobitools.eu](http://ryobitools.eu).

## HU KORLÁTOZOTT FELELŐSSÉG

A TTI garantiája ezen kültéri termék hibamentességét az anyaghibák és az készítés tekintetében, az eredeti vásárló számára a vásárlástól számított 24 hónapon át. Kérjük őrizze meg a számlát, mint a vásárlás dátumának bizonyítékát.

**Ez a garancia csak akkor érvényes, ha a terméket kizárólag személyes és nem kereskedelmi célra használták.** A garancia nem vonatkozik a helytelen használat, rongálás, a felhasználó véletlen vagy szándékos tevékenysége, helytelen kezelés, céltalan használat, hanyagság, a felhasználói kézikönyvben leírt eljárások be nem tartása, szakképzetlen személy által végzett javítás, engedély nélküli javítás, módosítás, vagy a nem engedélyezett kiegészítők és/vagy tartozékok használata során keletkezett károka.

Ez a garancia nem vonatkozik az óvke, kékfekre, tásákra, izzókra vagy bármilyen más olyan alkatrésze, amely kopik és a garanciaperiódus alatt cseréje szükséges. Ha a vonatkozó jogszabályok nem írják elő, akkor a garancia nem vonatkozik semmilyen szállítási költségre vagy fogyóeszközre.

Ez a korlátozott garancia érvényét veszti, ha a termék eredeti azonosító adatait (márkanév, sorozatszám) eltávolították, módosították vagy letakarták, vagy ha a terméket nem egy hivatalos forgalmazótól vásárolták, illetve a terméket KÖTELEZETTSEGVÁLALLÁS nélkül és / vagy HIBASAN adták el.

Minden helyi szabályozásnak megfelelően, ezen korlátozott garancia rendelkezései bármilyen más írásos garanciát helyettesítenek, legyen az kifejezett vagy halgatólagos, írásos vagy szóbeli, beleértve a FITNESS ELADHATÓSÁGÁT EGY BIZONYOS CÉLRA: SEMMILYEN ESETBEN NEM VÁLLALUNK FELELŐSSÉGET A SPECIÁLIS, ESETLEGES, KÖZVEWTLEN VAGY KÖZVETETT KÁRÓKÉRT. A MAXIMÁLIS ANYAGI FELELŐSSÉGÜNK NEM HALADATJA MEG A TERMÉKÉRT ÖN ÁLTAL FIZETETT VÉTELÁRAT.

**Ez a garancia csak az Európai Unióban, Ausztráliában és Új-Zélandon érvényes. Ezen területeken kívül lépjen kapcsolatba a hivatalos Ryobi forgalmazóval, egy másfajta garancia esetleges érvényességének meghatározása céljából.**

## HIVATALOS SZERVIZKÖZPONT

A legközelebbi hivatalos szervizközpont megtalálásához látogasson el a [ryobitools.eu](http://ryobitools.eu) webhelyre.



## CS ОМЕЖЕНА ЗÁРУКА

TTI zaručuje, že tento výrobek outdoor (pro vycházky v přírodě) musí být bez vad na materiálu nebo bez výrobních vad po 24 měsících od data nákupu původním zákazníkem, kromě níže uvedených podmínek. Svojejte prosím váš účtenku jako důkaz data nákupu.

**Tato záruka je platná pouze tam, kde se výrobek používá pro osobní a nekomerční účely.** Tato záruka nekrývá škody nebo rizika způsobená nesprávným používáním, zneužíváním, náhodnými nebo úmyslnými činy uživatele, nesprávnou obsluhou, nesmyslným používáním, nedbalostí, chybným dodržováním provozních činností koncového uživatele vypsanych v návodu k obsluze, opravami nekvalifikovaným odborníkem, nepovolenou opravou, úpravou nebo používáním příslušenství a/nebo doplňků výslovně nedoporučených pověřenou stranou.

Tato záruka se nevztahuje na poruchy, kartáče, zavazadla, zárovky nebo jakékoliv části, které běžným nošením a oteřováním mají za následek nutnou výměnu během období záruky. Pokud je výslovně uvedeno podle platného zákona, se tato záruka nevztahuje na pokrytí přepravních nákladů nebo spotřebních položek, například pojistek

Tato omezená záruka neplatí, pokud byly značky originální identifikace výrobku (obchodní značka, sériové číslo) změněny, přepracovány nebo odstraněny, nebo pokud nebyl výrobek zakoupen od pověřeného výrobce, nebo pokud je výrobek prodán JAK JE a / nebo SE VŠEMI CHYBAMI.

Kromě všech místních platných nařízeních, je obstarání této omezené záruky možno provést jakoukoliv jinou psanou zárukou, ať expresní či implicitní, psanou nebo mluvenou, včetně každé záruky SCHOPNÉ PRODEJE A KOUPE NEBO VHDNÉ PRO ZVLÁŠTNÍ ÚČELY. NE V KAŽDEM PŘÍPADĚ JSME ODPOVĚDNÍ ZA ZVLÁŠTNÍ, VEDLEJŠÍ, VYPLYVAJÍCÍ NEBO NAHODILÉ ŠKODY. NÁŠE MAXIMÁLNÍ ODPOVĚDNOST NEPŘEVÝŠÍ AKTUÁLNÍ KUPNÍ CENU VÁMI ZAPLACENOU ZA VÝROBEK.

**Tento záruka je platná pouze v Evropské unii, Austrálii a Novém Zélandu.** U ostatních oblastí prosím kontaktujte pověřeného prodejce Ryobi pro upřesnění, zda platí jiná záruka.

## POVĚŘENÉ SERVISNÍ STŘEDISKO

Pro nalezení nejbližšího pověřeného servisního střediska navštivte ryobitools.eu.

## RU ОГРАНИЧЕННАЯ ГАРАНТИЯ

TTI предоставляет гарантию на данный товар, предназначенный для наружного применения, в том, что он не имеет дефектов по качеству материала или исполнения, на срок 24 месяцев от даты совершения покупки персональным покупателем, при условии соблюдения приведенных ниже ограничений. Храните счет-фактуру в качестве подтверждения даты покупки.

**Данная гарантия имеет силу только в случае, если продукт используется в личных или некоммерческих целях.** Данная гарантия не распространяется на ущерб или финансовые обязательства, вызванные / связанные с ненадлежащим применением, неправильной эксплуатацией, случайным или преднамеренным повреждением со стороны пользователя, неправильной транспортировкой, необоснованным использованием, халатностью, неисполнением конечным пользователем порядка эксплуатации, изложенного в инструкции по эксплуатации, неудачной попыткой ремонта силами неквалифицированного персонала, несанкционированным ремонтом, изменением, или использованием вспомогательных приборов и / или принадлежностей, в частности, не рекомендованных авторизованным сервис-центром.

Данная гарантия не распространяется на ленты, щетки, чехлы, лампы или любые иные предметы, как правило, подверженные износу, срабатыванию и замене во время гарантийного периода. Если специально не оговорено в действующем законодательстве, данная гарантия не распространяется на стоимость транспортировки или такие расходные детали как, например, предохранители.

Данная ограниченная гарантия считается недействительной в случае, если оригинальная идентификационная маркировка товара (товарная марка, заводской номер) повреждена, изменена или удалена, или если товар куплен не у авторизованного дилера, или если товар продан «КАК ЕСТЬ» и / или «СО ВСЕМИ НЕДОСТАТКАМИ БЕЗ ГАРАНТИИ».

В соответствии со всеми применимыми местными нормативными актами, положения данной ограниченной гарантии заменяют любые иные письменные гарантии, явно выраженные или подразумеваемые, письменные или устные, включая любые гарантии ТОВАРНОГО СОСТОЯНИЯ ИЛИ ПРИГОДНОСТИ ДЛЯ ОСОБЫХ ЦЕЛЕЙ. МЫ НИ КОИМ ОБРАЗОМ НЕ НЕСЕМ НИКАКОЙ ОТВЕТСТВЕННОСТИ ЗА СПЕЦИАЛЬНЫЕ, ПОСЛУЖНЫЕ, ПОСЛЕДУЮЩИЕ ИЛИ СЛУЧАЙНЫЕ ПОВРЕЖДЕНИЯ ТОВАРА. НАША МАКСИМАЛЬНАЯ ОТВЕТСТВЕННОСТЬ НЕ ПРЕВЫШАЕТ ФАКТИЧЕСКОЙ ПОКУПНОЙ ЦЕНЫ, УПЛАЧЕННОЙ ВАМИ ЗА ТОВАР.

**Данная гарантия действительна исключительно в странах Европейского Союза, в Австралии и Новой Зеландии.** За пределами этих стран вам следует связаться с вашим авторизованным дилером Ryobi для установления возможности применения иных гарантий.

## УПОЛНОМОЧЕННЫЙ СЕРВИСНЫЙ ЦЕНТР

Чтобы найти ближайший уполномоченный сервисный центр, обратитесь к веб-сайту ryobitools.eu.

## RO GARANȚIE LIMITATĂ

TTI garantează acest produs pentru uz exterior ca fiind lipsit de defecte ale materialelor sau a procesului de producție pentru o perioadă de 24 de luni de la data achiziției de către cumpărătorul original, și este subiect a limitărilor de mai jos. Vă rugăm păstrați factura ca dovadă a cumpărării lui.

**Această garanție este aplicabilă doar acelor unde produsul este folosit în scop personal și comercial.** Această garanție nu acoperă distrugerea sau garanția cauzată/sau din cauza folosirii necorespunzătoare, utilizare abuzivă, accidentală sau intenționată de către utilizator, manipulare necorespunzătoare, folosirea nerezonabilă, neglijență, nerespectarea de către utilizatorul final a procedurilor de operare subliniate în manualul de instrucțiuni, încercări de reparare din partea persoanelor necalificate, reparaure neautorizate, modificarea sau folosirea accesoriilor și/sau a părților care nu au fost recomandate în mod specific de către partea autorizată.

Această garanție nu acoperă curelele, perile, saoci, becurile sau orice altă parte care în mod normal sunt folosite ca rezultat al înlocuirii necesare pe timpul perioadei de garanție. Dacă nu este specificat de către legile în vigoare, această garanție nu acoperă costul de transport sau obiectele consumabile, precum siguranțele.

Această garanție limitată este nulă dacă însemele de identificare a produsului original (marca, numărul seriei) au fost deteriorate, distruse sau îndepărtate, sau dacă produsul nu este achiziționat de la un vânzător autorizat sau dacă produsul este produsul CA și/sau CU TOATE DEFECTELE.

Subiect a reglementărilor locale aplicabile, prevederile acestei garanții limitate sunt în legătură cu orice altă garanție scrisă, fie expresă sau implicită, scrisă sau oral, incluzând această garanție de MERCANTILITATE ȘI CONFORMITATE CU UN SCOP PARTICULAR. ÎN NICIUN CAZ NU VOM FI RESPONSABILI PENTRU STRICĂCIUNI SPECIALE, OCAZIONALE, DE DURATĂ. RĂSPUNDEREA NOASTRĂ MAXIMĂ NU VA PUTEA DEPAȘI PREȚUL ACTUAL DE ACHIZIȚIONARE PLĂȚIT DE DVS PENTRU PRODUS.

**Această garanție este valabilă doar în Uniunea Europeană, Australia și Noua Zeelandă.** În afara acestor zone, vă rugăm contactați dealerul dvs Ryobi autorizat pentru a determina ce fel de garanții se aplică.

## CENTRU DE SERVICE AUTORIZAT

Pentru a găsi un centru de service autorizat lângă dvs., vizitați ryobitools.eu.

## PL OGRANICZONA GWARANCJA

TTI gwarantuje, że niniejszy produkt przeznaczony do użytku zewnętrznego jest wolny od usterek materiałów i objęty przez 24 miesięcy, licząc od daty zakupu przez pierwszego kupującego obojętnie jest podanyymi niżej ograniczeniami. Proszę zachować fakturę jako dowód kupna.

**Niniejsza gwarancja nie ma zastosowania jeśli produkt stosowany jest do celów osobistych oraz do celów nie-handlowych.** Niniejsza gwarancja nie obejmuje uszkodzeń lub odpowiedzialności za / wskutek niewłaściwego użycia, nadużycia spowodowanego przypadkowo lub celowym działaniem użytkownika, wskutek nieprawidłowej obsługi, bezsensownego użycia, zaniedbania, nieprzeznaczenia przez użytkownika końcowego procedur roboczych podanych w podręczniku użytkownika, prób naprawy podejmowanych przez niewykwalifikowane osoby, nieautoryzowanej naprawy, modyfikacji lub użycia części i/lub podzespołów nie zalecanych przez autoryzowaną firmę.

Niniejsza gwarancja nie obejmuje pasów, szcetek, torebek, żarówek lub innych części podlegających zużyciu, które wymagają wymiany tychże elementów w czasie obowiązywania gwarancji. Jeśli ustawodawstwo prawne nie stwierdza inaczej, niniejsza gwarancja nie obejmuje kosztów transportu lub takich pozycji jak bezpieczniki.

Niniejsza gwarancja traci ważność jeśli oryginalne symbole identyfikacyjne (znaki handlowe, numer seryjny) zostały zniszczone, zmienione lub usunięte lub jeśli produkt nie został zakupiony w autoryzowanym punkcie sprzedaży TAK JAK JEST i/lub ZE WSZYSTKIMI USTERKAMI.

Niniejsza gwarancja podlega wszelkim miejscowym regulacjom prawnym, postanowienia niniejszej ograniczonej gwarancji obowiązują zamiast wszelkich innych gwarancji pisemnych, podanych wprost lub ukrytych, pisemnych lub ustnych, obejmujących wszelkie gwarancje RYNKOWE LUB ZDOLNOŚĆ DO KONKRETNIEGO ZASTOSOWANIA. W ZADNYM WYPADKU NIENOSIMY ODPOWIEDZIALNOŚCI ZA USZKODZENIA SPECJALNE, PRZYPADKOWE LUB NIEPRZEZNIJANE. NASZA MAKSYMALNA GWARANCJA NI MOŻE PRZEKRACZAĆ AKTUALNEJ CENY ZAKUPU DOKONANEJ ZA NINIEJSZY PRODUKT.

**Niniejsza gwarancja ważna jest tylko w krajach Unii Europejskiej, Australii i Nowej Zelandii.** Nabywców z innych krajów prosimy o kontakt z autoryzowanym dealerem Ryobi, w celu stwierdzenia, czy zastosowanie ma jakaś inna gwarancja.

## AUTORYZOWANY PUNKT SERWISOWY

Najbliższy autoryzowany punkt serwisowy można wyszukać w witrynie internetowej ryobitools.eu.

## SL OMEJENA GARANCIJA

TTI jamči, za svoje izdelke za zunanjo uporabo, skladno s spodnjimi omejitvami, jamči da bodo 24 mesecev od prvega nakupa brez napak v materialu ali izdelavi. Prosimo, da shranite svoj račun kot dokazilo o nakupu.

**Ta garancija se nanaša na osebno in ne-komercialno uporabo izdelka.** Garancija ne krije škode ali odgovornosti zaradi napačne uporabe, zlorabe, nesrečnih ali nehotenih dejanj uporabnika, nepravilnega rokovanja, uporabe brez razloga, malomarnosti ter okvar, nastalih zaradi nesledenja postopkom, navedenih v tem priročniku, poskusom popravil s strani neposvobljenih oseb, nepooblaščenega popravila, predelave, ter uporabe pripomočkov in/ali dodatkov, ki niso posebej priporočeni s strani pooblaščenega stranke.

Ta garancija ne zajema jermenov, ščetk, vrečk, žarnic ali katerega koli dela, ki je predmet obrabe in je v garancijskem obdobju zanj predpisana zamenjava. Razen, če ni posebej zagotovljeno s pristojno zakonodajo, ta garancija ne krije stroškov prevoza ali potrošnih elementov, kot so varovalke.

Ta omejena garancija postane neveljavna, če so originalne oznake (blagovna znamka, serijska številka) na izdelku izbrisane, popravljene ali odstranjene, oziroma, če izdelek ni bil kupljen pri pooblaščenem trgovcu ali bil prodan KAKRŠEN JE in/ali Z VSEMI NAPAKAMI.

Glede na pristojno lokalno zakonodajo, so določbe te omejene garancije nadomestilo ostalim pisnim garancijam, navedenim ali tihim, pisnim ali ustno izraženim, vključujoč tudi vsakršno garancijo v zvezi s PRODAJO IN STANJEM BLAGA ZA POSAMEZNI NAMEN. V NOBENEM PRIMERU NISMO ODGOVORNI ZA POSEBNE, NESREČNE, POSLEDIČNE ALI NEHOTENE POŠKODBE. NAŠA NAJVIŠJA ODGOVORNOST NE SME PRESEGATI DEJANSKE VREDNOSTI NAKUPA IZDELKA.

**Ta garancija je veljavna le znotraj Evropske unije, v Avstraliji in Novi Zelandiji.** Zunaj teh območij se za podrobnosti o garanciji prosimo obrnite na pooblaščenega Ryobičevega trgovca.

## POOBLAŠČEN SERVISNI CENTER

Pooblaščen servisni center blizu vas poiščite na ryobitools.eu.

## HR OGRANIČENO JAMSTVO

TTI jamči da ovaaj proizvod za uporabo na otvorenem nema grešaka v materialu ili izradi za razdoblje od 24 mjeseca od dana kupnje od izvornog dobavljača, uz niže navedena ograničenja.

**Ovo jamstvo primjenjivo je samo kada se proizvod koristi za osobne i nekomericalne namjene.** Ovo jamstvo ne pokriva štetu ili odgovornost proizašle iz zbrog krive upotrebe, nasilne primjene, slučajnih ili namjernih djelovanja korisnika, nepravilnog rukovanja, nerazumne uporabe, nemara, propusta korisnika da se pridržava postupaka za rukovanje navedenih u korisničkom priručniku, pokušaja popravaka od strane nekvalificirane osobe, neovlaštenog popravljnje, izmjene ili upotreba dodatne opreme i/ili priključaka koji nisu izričito preporučeni od ovlaštene strane.

Ovo jamstvo ne pokriva remenje, četke, vrece, sijalice ili neki drugi dio koji zbog uobičajenog trošenja i habanja zahtjeva zamjenu za vrijeme trajanja jamstva. Ukoliko nije posebno predviđeno važećim zakonom, ovo jamstvo ne pokriva troškove prijevoza ili potrošne dijelove kao što su osigurači.

Ovo je jamstvo nevažeće ako je originalna identifikacijska oznaka proizvoda (zaštitni znak, serijski broj) postala nečitljiva, promijenjena ili uklonjena ili ako proizvod nije nabavljen od ovlaštenog preprodavača, ili ako je proizvod prodan KAKAV JEST / I / ILI SA SVIM GREŠKAMA.

Podložno svim primjenjivim lokalnim odredbama, propisi ovog ograničenog jamstva služe umjesto bilo kakvog drugog pisanog jamstva, izričito navedenog ili podrazumijevanog, pisanog ili izrečenog, uključujući jamstvo NA UTRŽIVOST ILI PRIKLADNOST ZA NEKU POSEBNU NAMJENU. NI U KOJEM SLUČAJU NEĆEMO BITI ODGOVORNI ZA SPECIJALNA, SLUČAJNA, POSLEDIČNA ILI SPOREDNA OŠTEĆENJA. NAŠA MAKSIMALNA ODGOVORNOST NE PRLAZI STAVNARNU CIJENU KOJU STE PLATILI ZA OVAJ PROIZVOD.

Ovo jamstvo važi samo za Evropsku uniju, Avstraliju i Novu Zeland. Izvan tih područja, molimo kontaktirajte svog zastupnika za Ryobi kako biste ustanovili vrijedi li neko drugo jamstvo.

## OVLAŠTENI SERVISNI CENTAR

Za pronalaženje ovlaštenog servisnog centra pored vas posjetite ryobitools.eu.

## ET PIIRATUD GARANTI

TTI garanteerib, et sellel tootel ei ilmne 24 kuu jooksul alates algsele ostjale müümisest materiaali- või töötlemisdefekte, arvestades järgmisi piiranguid. Palun hoidke alles toote ostuarve, et tõendada ostukupäeva.

**Käesolev garantii kehtib ainult siis, kui toode kasutatakse isiklikuks otstarbeks, mitte kaubanduslik eesmärgidel.** Käesolev garantii ei hõlma vigastusi või vastutust juhtudel, kui seadet on kasutatja poolt miteshiparasselt või vääralt kasutatud või on toode kasutajata tegevuse tulemusena sattunud õnnetusse või avariasse või on seadet valesti, ebamõistlikult või hoolimatult käsitletud. Samuti ei kehti garantii siis, kui seadme kasutusjuhendis ettenähtud tööprotseduure on eiratud, seadet on püütud välajõpeta töötajate poolt remondida, teatud on lubamatuid remonttööd, muudatusi või on kasutatud tarvikuid ja/või lisaseadmeid, mis ei ole volitatud isiku poolt spetsiaalselt soovitatud.

Käesolev garantii ei kehti rihmadele, harjadele, kottidele, pirnidele või muudele loomulikult kuluvatele osadele, mida on vaja garantiiaja jooksul vahetada. Välja arvatud asjakohase seadustega määratud juhtudel, ei kata käesolev garantii transportkulusid või kulutarvikuid, näiteks sulavaktsmeid.

Käesolev piiratud garantii ei kehti, kui toote originaaltähised (kaubamärk, seerianumber) on kahjustatud, muudetud või eemaldatud või toode ei ole ostetud volitatud edasimüüja käest või kui toode on müüdnud OSTJA RISKIL või OSTJAT ON RIKETEST TEAVITATUD.

Sõltuvalt kõikidest kehtivatest seadustest, kehtivad selle piiratud garantii sätted muude kirjalike garantiide asemel, hoolimata sellest, kas need on selgesõnaliselt väljendatud või eeldatavad, kirjalikud või suulised, kaasa arvatud igasugune KAUBANDUSLIK VÕI ERJOTSTARBELE SOBIVUSE garantii. MITTE MINGITEL JUHTUDEL EI VASTUTATA TOOTJA ERJUHTUMIL VÕI JUHUSLIKULT KASVANEVATEST OLUDEST VÕI AVARIST TINGITUD KAHJUDE EEST. TOOTJA MAKSIMAALNE VASTUTUS EI ÜLETA SELLE TOOTE EEST TASUTUD TEGELIKKU HINDA.

**Käesolev garantii kehtib ainult Euroopa Liidu riikides, Austraalias ja Uus-Meremaal.** Väljaspool neid riike võtke palun ühendust Ryobi volitatud edasimüüjaga, et määrata teiste garantiide kehtivus.

## VOLITATUD HOOLDUSKESKUS

Oma volitatud hoolduskeskuse leiate veebisaidilt ryobitools.eu.

## LT RIBOTA GARANTIJA

TTI garantuoja, kad šis lauke skirtas naudoti produktais netūrės medžiagos ir gamybos defektų 24 mėnesius po pirmojo pirkėjo pirkimo dienos, taikant žemiau pateikiamus garantijos apribojimus. Prašome kaip pirkimo datos įrodymą išsaugoti pirkimo kvitą.

**Ši garantija galioja tik tada, kai produktas yra naudojamas asmeniniams ir nekomericalniams tikslais.** Ši garantija neapima žalos ar atsakomybės dėl vartotojo produkto neprižiūros, netinkamo naudojimo, tyčinio ar netyčinio naudojimo ne pagal paskirtį, netinkamai atliekamų darbų su produktu, aplaidumo, nesilaikymo darbo su produktu procedūrai, pateikiamų vartotojo vadove, nekvalifikuotų asmenų atliktų remonto darbų, nenumatytų šiam produktui remonto darbų, neleistinų modifikacijų, priedų naudojimo ir / arba atskirai įgaliotosios šalies neleistų naudoti priedų naudojimo su produktu.

Ši garantija negalioja diržams, šepetiams, maišams, lemputėms ir kitoms dalims, kurios darbo metu natūraliai nusidėvi ir plyšta ir kurioms garantiniu laikotarpiu reikalingas pakeitimas. Jeigu tai nėra atskirai nurodyta galiojančiuose įstatymuose, ši garantija neapima transportavimo išlaidų bei tokių keičiamų elementų kaip saugikliai.

Ši ribota garantija negalioja, jei buvo panaikinti, pakeisti arba nutrinti produkto originalūs identifikacijos ženklai (prekės ženklas, serijos numeris) arba jeigu produktas nebūvo įsigytas iš įgaliotojo pardavėjo, arba jeigu produktas buvo parduotas TOKS, KOKS YRA ir / arba SU VISAIS GALIMAIŠ TRŪKUMAIS.

Priklausomai nuo bisų galiojančių vietos įstatymų, šios ribotos garantijos nuostatos pakeičia visas kitas rašytines garantijas, tiek išreikštas tiek numanomas, tiek rašytines, tiek žodines, įskaitant PARDUODAMUMĄ ARBA TIKIMĄ KONKREČIAM TIKSLUI. MĖS JOKIU ATVEJU NEATSAKOME UŽ SPECIALIA, ATSTIKTINE, TYČINĖ AR PASEKMINE ŽALĄ, MAKSIMALI MŪŠO ATSAKOMYBĖ PAGAL TEIKIAMĄ GARANTIJĄ NEVIRŠYS KAINOS, KURIA JŪS SUMOKĖJOTE UŽ PRODUKTĄ.

**Ši garantija galioja tikai Europos Sąjungoje, Australijoje ir Naujojoje Zelandijoje.** Kitose šalyse kreipkitės savo įgaliotąjį „Ryobi“ atstovą ir išsiaiškinkite, ar produktui galioja kokios nors kitos garantijos.

## ĮGALIOTAS TECHINIS PRIEŽIŪROS CENTRAS

Jei norite surasti įgaliotą techninės priežiūros centrą netoli Jūsų, apsilankykite interneto svetainėje www.ryobitools.eu.



## LV IEROBEŽOTA GARANTĪJA

TTI garantē, ka šis ārpus telpām lietojamais produkts būs bez materiāla vai izgatavošanas defektiem 24 mēnešu periodā no datuma, kad to nopircis oriģinālais pircējs. Kas ir turpmāk minēto ierobežojumu subjekts. Lūdzu saglabāties Jūsu rēķinu kā pierādījumu par pirkuma datumu.

**Garantija ir piemērojama vienīgi, ja produkts ir ticis izmantots personīgiem un nekomerciāliem mērķiem.** Šī garantija neattiecinās uzdeģungus vai atbīdību, kas radusies saistībā ar / nepareizu izmantošanu, neatbīdīto lietošanu, nejausām vai tīšām lietotāja darbībām, nepareizu ekspluatāciju, nepamatotu lietošanu, neuzmanību, gala lietotāja nespēju izpildīt lietotāja rokasgrāmatā norādītās darbības procedūras, remontēšanas mēģinājumus, ko veicis nesertificēti profesionālis, neatrizētus remontus, modifikācijas vai izmantojot aprīkojumu un/vai papildus iekārtas, kuras pilnvarotā puse nav specifiski rekomendējusi.

Šī garantija neattiecas uz sīksnām, sukām, somām, spuldzēm vai jebkuru detaļu, kas iekdienā nolietojas un nodilst, izsaucot vajadzību garantijas perioda laikā veikt nepieciešamo nomaiņu. Šī garantija neattiecas uz transporta izdevumiem vai patēriņa priekšmetiem, piemēram, drošinātajiem, ja vien tas nav specifiski noteikts ar piemērojamo likumdošanu.

Šī ierobežotā garantija zaudē spēku, ja ir nodzisuši, izmainīti vai noņemti produkta oriģinālie identifikācijas marķējumi vai ja produkts nav nopircts no pilnvarotā izplatītāja, vai ja produkts ir pārdots KĀ TAS IR un / vai AR VISIEM DEFEKTIEM.

Kā visu piemērojamo vietējo likumdošanas aktu subjekts, šis ierobežotās garantijas noteikumi aizvieto jebkuru citu rakstītu garantiju, vai nu izteiktu vai piedomātu, rakstiski vai mutiski, ieskaitot jebkuru garantiju PĀRDODAMĪBAI VAI PIEMĒROTĪBAI KONKRĒTAM MĒRĶĪM. MĒS NEESAM NEKĀDĀ GADĪJUMĀ ATBILDĪGI PAR SPECĪĻIEM, IZRIETOSĪEM VAI NEJAUSĪEM VOJAJUMIEM. MŪSU MAKSĪMĀLĀ ATBILDĪBA NEKAD NEPĀRSNIEGS KONKRĒTO PIRKŠANAS CENAS VĒRTĪBU, KO JŪS ESAT SAMAKSĀJIS PAR PRODUKTU.

**Šī garantija ir derīga tikai Eiropas Savienībā, Austrālijā un Jaunzēlandē. Ārpus šiem reģioniem, lūdz, sazinieties ar savu autorizēto Ryobi izplatītāju, lai noskaidrotu vai tiek attiecināta cita garantija.**

### AUTORIZĒTS APKALPOŠANAS CENTRS

Lai atrastu tuvāko autorizēto apkalpošanas centru, apmeklējiet ryobitools.eu.

## SK OBMEDZENĀ ZĀRUKA

Spoločnosť TTI poskytuje záruku, že tento produkt pre použitie v exteriéri nebude mať žiadne poruchy v materiáli ani spracovaní 24 mesiacov od dátumu zakúpenia pôvodným kupujúcim, s obmedzeniami uvedenými nižšie. Odložte si faktúru ako potvrdenie o dátume zakúpenia.

**Táto záruka platí len v prípade, ak sa tento produkt používa pre osobné a nekomerčné účely.** Táto záruka nezahŕňaje poškodenie alebo zodpovednosť spôsobenú nesprávnym používaním alebo v jeho následku, zneužívaním, náhodnými alebo zámernými činmi používateľa, nesprávnou manipuláciou, neprimeraným používaním, nedbalosťou, nedodržiанím prevádzkových postupov uvedených v používateľskej príručke zo strany koncového užívateľa, pokusmi o opravu nekvallifikovaným odborníkom, neautorizovanou opravou, úpravami alebo používaním príslušenstva a/alebo doplnkov, ktoré nie sú výslovné odporúčané oprávnenou stranou.

Táto záruka nezahŕňaje krycie pásy, kefky, vaky, žiarovky ani žiadne iné diely, ktorých bežné opotrebovanie vyžaduje výmenu počas záručnej doby. Pokiaľ nie je výslovné uverené v platných zákonoch, táto záruka nezahŕňaje náklady na prepravu a spotrebné materiály, napríklad poistky.

Táto obmedzená záruka stráca platnosť v prípade poškodenia, pozmenenia alebo odstránenia pôvodných identifikačných označení (obchodná známka, sériové číslo) alebo ak tento produkt nebo zakúpený od autorizovaného predajcu alebo ak sa tento produkt predáva OKO JE a/alebo SO VŠETKÝMI CHYBAMI.

S ohľadom na všetky platné miestne predpisy sú ustanovenia tejto obmedzenej záruky náhradou za akúkoľvek inú písomnú záruku, či už výslovnú alebo implikovanú, písomnú alebo ústnu, vrátane záruky OBCHODOVATEĽNOSTI ALEBO VHODNOSTI PRE KONKRÉTNY ÚČEL. ZA ŽIADNYCH OKOLNOSTÍ NEPREBERÁME ZODPOVEDNOSŤ ZA ŠPECIÁLNE, NĀHODNÉ ALEBO NĀSLEDNÉ ŠKODY. NAŠE MAXIMĀĽNE RUČENIE NEPREKROČÍ SKUTOČNŪ NĀKUPNŪ CENU, KTORŪ STE ZA PRODUKT ZAPLATILI.

**Táto záruka platí len v Európskej únii, Austrálii a na Novom Zélande. Ak sa nachádzate mimo týchto regiónov, obráťte sa na autorizovaného predajcu Ryobi kde zistíte, či platí iná záruka.**

### AUTORIZOVANÉ SERVISNÉ CENTRUM

Ak chcete nájsť najbližšie autorizované servisné centrum, navštívte stránku ryobitools.eu.

## BG OGRANIČENA GARANTCIJA

Фирма ТТI предоставя гаранция за този продукт за външна употреба по отношение на дефекти в материала или изработката за период от 24 месеца от датата на покупката от купувача с посочените по долу ограничения. Моля запазете фактурата като доказателство за датата на покупката.

**Гаранцията е валидна само когато този продукт е използван за лични, а не търговски цели.** Гаранцията не покрива вреди или задължения породени от/или неправилна употреба, злоупотреба, неоснователна или нежелана употреба от потребителя, работа с продукта не по неговото предназначение, немърливост, неспазване на утвърдената за употреба посочени в ръководствата за използване, опит за ремонт от неквалифициран персонал, неотризиран ремонт, преработка, или употреба на допълнителни приспособления и/или допълнения, които не са специално препоръчани от оторизирана фирма или сервис.

Гаранцията не покрива ремъци, четки, торби, куруши или каквито и да било части, които биха могли да се износят или скъсат по време на гаранционният период и изискват замяна. Освен ако изрично не е посочено в закон, гаранцията не покрива транспортни разходи или консумативи като например електропредпазители.

Тази ограничена гаранция е невалидна, ако оригиналните означения и етикети (запазена марка, серийн номер), са с нарушена цялост, разкъсани или премахнати, ако продукта не е закупен от оторизиран търговец или, ако продуктът е продаден на разпродажба с намалена цена "КАКТО СИ Е" и/или "С ВСИЧКИ ПОСОЧЕНИ ПОВРЕДИ ПО НЕГО".

В съответствие с всички местни наредби, постановките на тази ограничена гаранция замества която и да е друга писмена гаранция, независимо изразена или приложена, писмена или устна, включително която и да е друга гаранция ТЪРГОВСКА ИЛИ СЪОТВЕТСТВАЩА ЗА ОПРЕДЕЛЕНА ЦЕЛ, ПО НИКАКЪВ НАЧИН НЯМА ДА СМЕ ОТГОВОРНИ ЗА СПЕЦИАЛНИ, СЛУЧАЙНИ, КОСВЕНИ ИЛИ НЕПРЕДВИДЕНИ ЗАГУБИ. НАШАТА МАКСИМАЛНА ОТГОВОРНОСТ НЕ МОЖЕ ДА НАДХВЪРГЛИ СЪОТВЕТНАТА ПОКУПНА ЦЕНА, ПЛАТЕНА ОТ ВАС ЗА ТОЗИ ПРОДУКТ.

Тази гаранция е валидна само за територията на Европейския съюз, Австралия и Нова Зеландия. Ако сте извън тези територии, моля свържете се с оторизиран от Ryobi разпространител (дилър), за да уточните дали се прилага друг вид гаранция.

### УПЪЛНОМОЩЕН СЕРВИЗЕН ЦЕНТЪР

За да намерите упълномощен сервисен център близо до вас, посетете ryobitools.eu.





**FR DÉCLARATION DE CONFORMITÉ EC (Traduction à partir du mode d'emploi d'origine)**

Fabricant: Techtronic Product Development Ltd.  
Adresse: 24/F, CDW Building, 388 Castle Peak Road, Tsuen Wan, Hong Kong.  
Nom et adresse de la personne habilitée à établir le dossier technique:  
Nom: Simon Del-Nevo (Directeur de l'Outillage Extérieur à Moteur)  
Adresse: Techtronic Industries (UK) Ltd., Medina House, Fieldhouse Lane, Marlow, Bucks, SL7 1TB, United Kingdom

Déclarons par la présente que le produit  
Catégorie .....TAILLE-HAIES SANS FIL  
modèle .....CHT1850/CHT1850B/CHT1850LB/CHT1850LC/CHT1850P/OHT1850  
Numéro de série ..... Voir plaque signalétique  
Année de fabrication..... Voir plaque signalétique

- est conforme aux réserves applicables de la Directive Machinerie 2006/42/EC
- est conforme aux réserves applicables des autres Directives EC- suivantes 2014/30/EU(Directive-EMC), et 2000/14/EC(Directive Emissions Sonores) modifié (2005/88/EC)

Nous déclarons par ailleurs que  
■ les parties suivantes (parties/clauses des) standards Européens harmonisés ont été utilisées  
EN55014-1:2006/A1:2009 ;EN55014-2 :1997/+A1 :2001/+A2:2008;EN61000-3-2:2006;EN61000-3-3:2008  
EN60745-1:2006, EN60745-2-15:2006, EN60745-1:2009, EN60745-2-15:2009.

Niveau de puissance sonore mesuré 91 dB(A)  
Niveau de puissance sonore garanti 94 dB(A)

Méthode d'évaluation de conformité de l'annexe VI/Directive 2000/14/EC

Fait à, le: Hong Kong, April 30, 2016 Signature: Andrew John Eyre (BEng, CEng, MIET)  
Vice président de l'Ingénierie

**EN EC DECLARATION OF CONFORMITY (Original Instructions)**

Manufacturer: Techtronic Product Development Ltd.  
Address: 24/F, CDW Building, 388 Castle Peak Road, Tsuen Wan, Hong Kong.  
Name and address of the person authorised to compile the technical file:  
Name: Simon Del-Nevo  
Address: Techtronic Industries (UK) Ltd., Medina House, Fieldhouse Lane, Marlow, Bucks, SL7 1TB, United Kingdom

Herewith we declare that the product  
Category .....CORDLESS HEDGE TRIMMER  
Model.....CHT1850/CHT1850B/CHT1850LB/CHT1850LC/CHT1850P/OHT1850  
Serial number ..... See product rating label  
Year of Construction ..... See product rating label

- is in conformity with the relevant provisions of the Machinery Directive 2006/42/EC
- is in conformity with the provisions of the following other EC-Directives 2014/30/EU (EMC-Directive), and 2000/14/EC (Noise Directive) incl. modifications (2005/88/EC)

And furthermore, we declare that  
■ the following (parts/clauses of) European harmonised standards have been used  
EN55014-1:2006/A1:2009 ;EN55014-2 :1997/+A1 :2001/+A2:2008;EN61000-3-2:2006;EN61000-3-3:2008  
EN60745-1:2006, EN60745-2-15:2006, EN60745-1:2009,EN60745-2-15:2009.

Measured sound power level 91 dB(A)  
Guaranteed sound power level 94 dB(A)

Conformity assessment method to annex VI/Directive 2000/14/EC

Place, date: Hong Kong, April 30, 2016 Signature: Andrew John Eyre (BEng, CEng, MIET)  
Vice president of Engineering





DE

**EC KONFORMITÄTSERKLÄRUNG (Übersetzung der originalen Anleitungen)**

Hersteller: Techtronic Product Development Ltd.  
Adresse: 24/F, CDW Building, 388 Castle Peak Road, Tsuen Wan, Hong Kong.  
Name und Adresse der Person, die autorisiert ist, die technische Dokumentation zusammenzustellen:  
Name: Simon Del-Nevo (Leiter Motorbetriebene Geräte für den Außeneinsatz)  
Adresse: Techtronic Industries (UK) Ltd., Medina House, Fieldhouse Lane, Marlow, Bucks, SL7 1TB, United Kingdom

Hiermit erklären wir, dass das Produkt  
Kategorie ..... AKKU-HECKENSCHERE  
Modell.....CHT1850/CHT1850B/CHT1850LB/CHT1850LC/CHT1850P/OHT1850  
Seriennummer ..... siehe Produkt-Typenschild  
Baujahr ..... siehe Produkt-Typenschild

- mit den entsprechenden Bestimmungen der Maschinenrichtlinie 2006/42/EC übereinstimmt
- mit den Bestimmungen der folgenden anderen EC-Richtlinien übereinstimmt  
2014/30/EU (EMC-Richtlinie), und  
2000/14/EC (Outdoor Richtlinie) einschl. Modifikationen (2005/88/EC)  
und weiterhin erklären wir, dass
- die folgenden (Teile/Bestimmungen aus) europäischen harmonisierten Normen verwendet wurden  
EN55014-1:2006/A1:2009 ;EN55014-2 :1997/+A1 :2001/+A2:2008;EN61000-3-2:2006;EN61000-3-3:2008  
EN60745-1:2006, EN60745-2-15:2006, EN60745-1:2009,EN60745-2-15:2009.

Gemessener Schalleistungspegel: 91 dB(A)  
garantierter Schalleistungspegel 94 dB(A)

Konformitätsbeurteilungsmethode zu Anhang VI/Richtlinie 2000/14/EC

Ort, Datum: Hong Kong, April 30, 2016      Unterschrift: Andrew John Eyre (BEng, CEng, MIET)  
Vice President of Engineering

ES

**DECLARACIÓN EC DE CONFORMIDAD (Traduzione dalle istruzioni originali)**

Fabricante: Techtronic Product Development Ltd.  
Dirección: 24/F, CDW Building, 388 Castle Peak Road, Tsuen Wan, Hong Kong.  
Nombre y dirección de la persona autorizada para compilar el expediente técnico:  
Nombre: Simon Del-Nevo (Director de Equipos motorizados para uso exterior)  
Dirección: Techtronic Industries (UK) Ltd., Medina House, Fieldhouse Lane, Marlow, Bucks, SL7 1TB, United Kingdom

Por la presente declaramos que el producto  
Categoría.....CORTASETOS INALÁMBRICO  
modelo.....CHT1850/CHT1850B/CHT1850LB/CHT1850LC/CHT1850P/OHT1850  
P/OHT1850Número de serie..... Ver etiqueta de clasificación de productos  
Año de fabricación..... Ver etiqueta de clasificación de productos

- está en conformidad con las disposiciones pertinentes de la Directiva de Maquinaria 2006/42/EC
- está en conformidad con las disposiciones de estas otras Directivas-EC  
2014/30/EU (Directiva EMC), y  
2000/14/EC (Directiva sobre el ruido) incl. modificaciones (2005/88/EC)  
Y además, declaramos que
- se han utilizado las siguientes (partes o cláusulas de las) normas armonizadas europeas  
EN55014-1:2006/A1:2009 ;EN55014-2 :1997/+A1 :2001/+A2:2008;EN61000-3-2:2006;EN61000-3-3:2008  
EN60745-1:2006, EN60745-2-15:2006, EN60745-1:2009,EN60745-2-15:2009.

Nivel de potencia acústica medida 91 dB(A)  
Nivel de potencia acústica garantizado 94 dB(A)

Método de evaluación de conformidad con el anexo VI/Directiva 2000/14/EC

Lugar, fecha: Hong Kong, April 30, 2016      Firma: Andrew John Eyre (BEng, CEng, MIET)  
Vicepresidente de Ingeniería





**IT**

**DICHIARAZIONE DI CONFORMITÀ EC (Traduzione dalle istruzioni originali)**

Ditta produttrice: Techtronic Product Development Ltd.  
Indirizzo: 24/F, CDW Building, 388 Castle Peak Road, Tsuen Wan, Hong Kong.  
Nome e indirizzo della persona autorizzata a compilare il file tecnico:  
Nome: Simon Del-Nevo (Il Direttore della Sezione Elettrodomestici per Esterni)  
Indirizzo: Techtronic Industries (UK) Ltd., Medina House, Fieldhouse Lane, Marlow, Bucks, SL7 1TB, United Kingdom

Si dichiara con la presente che il prodotto

Categoria ..... TAGLIASIEPI A BATTERIA  
modello ..... CHT1850/CHT1850B/CHT1850LB/CHT1850LC/CHT1850P/OHT1850  
P/OHT1850Numero di serie ..... Vedere l'etichetta nominale sul prodotto  
Anno di costruzione ..... Vedere l'etichetta nominale sul prodotto

- è conforme con i provvedimenti rilevanti della Direttiva Macchine 2006/42/EC
- è conforme con i provvedimenti delle seguenti direttive EC  
2014/30/EU (Direttiva EMC), e  
2000/14/EC (Direttiva sul rumore) compreso le modifiche (2005/88/EC)

Si dichiara inoltre che

- sono state impiegate le seguenti (parti/clausole degli) standard europei armonizzati  
EN55014-1:2006/A1:2009 ;EN55014-2 :1997/+A1 :2001/+A2:2008;EN61000-3-2:2006;EN61000-3-3:2008  
EN60745-1:2006, EN60745-2-15:2006, EN60745-1:2009,EN60745-2-15:2009.

Livello di potenza acustica misurato 91 dB(A)  
Livello di potenza acustica garantito 94 dB(A)

Metodo di valutazione sulla conformità all'allegato V/Direttiva 2000/14/EC

Luogo, data: Hong Kong, April 30, 2016

Firma: Andrew John Eyre (BEng, CEng, MIET)  
Vice presidente sezione ingegneria

**PT**

**DECLARAÇÃO EC DE CONFORMIDADE (TRADUÇÃO DAS INSTRUÇÕES ORIGINAIS)**

Fabricante: Techtronic Product Development Ltd.  
Endereço: 24/F, CDW Building, 388 Castle Peak Road, Tsuen Wan, Hong Kong.  
Nome e endereço da pessoa autorizada a compilar o dossier técnico:  
Nome: Simon Del-Nevo (Director de Equipamento Eléctrico para Exteriores)  
Endereço: Techtronic Industries (UK) Ltd., Medina House, Fieldhouse Lane, Marlow, Bucks, SL7 1TB, United Kingdom

Pelo presente declaramos que o produto

Categoria ..... CORTA-SEBES SEM FIO  
Modelo ..... CHT1850/CHT1850B/CHT1850LB/CHT1850LC/CHT1850P/OHT1850  
P/OHT1850Número de série .....Ver etiqueta de classificação do produto  
Ano de construção .....Ver etiqueta de classificação do produto

- se encontra em conformidade com as provisões relevantes da Directiva sobre Máquinas 2006/42/EC
- se encontra em conformidade com as provisões das outras seguintes Directivas EC  
2014/30/EU (Directiva EMC), e  
2000/14/EC (directiva sobre ruído) incluindo modificações (2005/88/EC)

Além disso, declaramos que

- as seguintes (partes/cláusulas de) normas harmonizadas europeias foram utilizadas  
EN55014-1:2006/A1:2009 ;EN55014-2 :1997/+A1 :2001/+A2:2008;EN61000-3-2:2006;EN61000-3-3:2008  
EN60745-1:2006, EN60745-2-15:2006, EN60745-1:2009,EN60745-2-15:2009.

Nível de potência sonora medido 91 dB(A)  
Nível de potência sonora garantido 94 dB(A)

Método de avaliação de conformidade para anexar a VI/Directiva 2000/14/EC

Local, data: Hong Kong, April 30, 2016

Assinatura: Andrew John Eyre (BEng, CEng, MIET)  
Vice-presidente de Engenharia



**NL****EC CONFORMITEITSVERKLARING (Vertaling van de originele instructies)**

Fabrikant: Techtronic Product Development Ltd.  
 Adres: 24/F, CDW Building, 388 Castle Peak Road, Tsuen Wan, Hong Kong.  
 Naam en adres van de persoon, bevoegd voor het samenstellen van de technische fiche:  
 Naam: Simon Del-Nevo (Directeur of Buitenshuisgereedschap)  
 Adres: Techtronic Industries (UK) Ltd., Medina House, Fieldhouse Lane, Marlow, Bucks, SL7 1TB, United Kingdom

Hierbij verklaren wij dat het product

Categorie ..... ACCU HEGGENSCHAAR  
 model..... CHT1850/CHT1850B/CHT1850LB/CHT1850LC/CHT1850P/OHT1850  
 P/OHT1850 Serienummer ..... Zie machineplaatje  
 Bouwjaar..... Zie machineplaatje

- in overeenstemming is met de relevante bepalingen van de Machine Richtlijn 2006/42/EC
- in overeenstemming is met de bepalingen van de volgende andere EC-richtlijnen  
 2014/30/EU (EMC-Richtlijn), en  
 2000/14/EC (Geluidsrichtlijn) incl. wijzigingen (2005/88/EC)

En bovendien verklaren we dat

- de volgende (onderdelen/clausules van) Europese geharmoniseerde normen werden gebruikt  
 EN55014-1:2006/A1:2009 ;EN55014-2 :1997/+A1 :2001/+A2:2008;EN61000-3-2:2006;EN61000-3-3:2008  
 EN60745-1:2006, EN60745-2-15:2006, EN60745-1:2009,EN60745-2-15:2009.

Gemeten geluidsniveau ..... 91 dB(A)  
 Gegarandeerd geluidsniveau ..... 94 dB(A)

Evaluatiemethode conformiteit volgens bijlage VI/Richtlijn 2000/14/EC

Plaats, datum: Hong Kong, April 30, 2016

Handtekening: Andrew John Eyre (BEng, CEng, MIET)  
 Vice President Ontwerp

**SV****EC-DEKLARATION ANGAENDE ÖVERENSSTÄMMIGHET (Översättning från originalinstruktioner)**

Tillverkare: Techtronic Product Development Ltd.  
 Adress: 24/F, CDW Building, 388 Castle Peak Road, Tsuen Wan, Hong Kong.  
 Namn på och adress till personen som är auktoriserad att sammanställa den tekniska filen:  
 Namn: Simon Del-Nevo (Chef för utomhusutrustning)  
 Adress: Techtronic Industries (UK) Ltd., Medina House, Fieldhouse Lane, Marlow, Bucks, SL7 1TB, United Kingdom

Härmed deklarerar vi att produkten

Kategori ..... SLADDLÖS HÄCKKLIPPARE  
 Modell ..... CHT1850/CHT1850B/CHT1850LB/CHT1850LC/CHT1850P/OHT1850  
 P/OHT1850 Serienummer ..... Se märkplåten på produkten  
 Konstruktionsår..... Se märkplåten på produkten

- överensstämmer med de relevanta villkoren i Maskindirektiv 2006/42/EC
  - överensstämmer med villkoren i följande övriga EC-direktiv  
 2014/30/EU (EMC-direktiv), och  
 2000/14/EC (oljudsdirektiv) inkl. modifierationer (2005/88/EC).
- Dessutom deklarerar vi att
- följande (delar/klausuler av) europeiska harmoniserade standarder har tillämpats  
 EN55014-1:2006/A1:2009 ;EN55014-2 :1997/+A1 :2001/+A2:2008;EN61000-3-2:2006;EN61000-3-3:2008  
 EN60745-1:2006, EN60745-2-15:2006, EN60745-1:2009,EN60745-2-15:2009.

Uppmått ljudeffektsnivå ..... 91 dB(A)  
 Garanterad ljudeffektsnivå ..... 94 dB(A)

Konformitetsbedömningsmetod enligt annex V/Directive 2000/14/EC

Ort, datum: Hong Kong, April 30, 2016

Signatur: Andrew John Eyre (BEng, CEng, MIET)  
 Vice president of Engineering



**DA****EC OVERENSSTEMMELSESERKLÆRING (Oversættelse fra original brugsanvisning)**

Fabrikant: Techtronic Product Development Ltd.  
 Adresse: 24/F, CDW Building, 388 Castle Peak Road, Tsuen Wan, Hong Kong.  
 Navn og adresse på personen bemyndiget til at udarbejde de tekniske data:  
 Navn: Simon Del-Nevo (Direktør for Elektrisk Værktøj til Undendørs Brug)  
 Adresse: Techtronic Industries (UK) Ltd., Medina House, Fieldhouse Lane, Marlow, Bucks, SL7 1TB, United Kingdom

Vi erklærer hermed, at produktet

Kategori ..... BATTERIDREVEN HÆKKEKLIPPER  
 Model ..... CHT1850/CHT1850B/CHT1850LB/CHT1850LC/CHT1850P/OHT1850  
 Serienummer ..... Se produktets klassificeringsetiket  
 Fremstillingsår ..... Se produktets klassificeringsetiket

- er i overensstemmelse med de relevante bestemmelser i maskindirektiv 2006/42/EC
- er i overensstemmelse med bestemmelserne i de følgende andre EC-direktiver  
 2014/30/EU (EMC-direktiv), og  
 2000/14/EC (Støjdirektiv) inkl. ændringer (2005/88/EC)

Og vi erklærer yderligere, at

- de følgende (dele/bestemmelser af) europæiske harmoniserede standarder er blevet anvendt  
 EN55014-1:2006/A1:2009 ; EN55014-2 :1997/+A1 :2001/+A2:2008;EN61000-3-2:2006;EN61000-3-3:2008  
 EN60745-1:2006, EN60745-2-15:2006, EN60745-1:2009,EN60745-2-15:2009.

Målt støjniveau ..... 91 dB(A)  
 Garanteret støjniveau ..... 94 dB(A)

Overensstemmelsesvurderingsmetode til bilag VI/Direktiv 2000/14/EC

Sted, dato: Hong Kong, April 30, 2016

Underskrift: Andrew John Eyre (BEng, CEng, MIET)  
 Vicepræsident for teknik

**NO****EC-ERKLÆRING OM PRODUKTOVERENSSTEMMELSE (Oversættelse av original brugsanvisning)**

Produsent: Techtronic Product Development Ltd.  
 Adresse: 24/F, CDW Building, 388 Castle Peak Road, Tsuen Wan, Hong Kong.  
 Navn og adresse på vedkommende person som er autorisert til å compilere den tekniske datafilen:  
 Navn: Simon Del-Nevo (Direktør for utendørs motorisert redskap)  
 Adresse: Techtronic Industries (UK) Ltd., Medina House, Fieldhouse Lane, Marlow, Bucks, SL7 1TB, United Kingdom

Herved erklærer vi at produktet

Kategori ..... OPPLADBAR HEKKSAKS  
 modell ..... CHT1850/CHT1850B/CHT1850LB/CHT1850LC/CHT1850P/OHT1850  
 P/OHT1850Serienummer ..... Se produktetiketten  
 Produksjonsår ..... Se produktetiketten

- er i samsvar med relevante bestemmelser i Maskindirektivet 2006/42/EC
- er i samsvar med bestemmelsene i følgende øvrige EC-direktiver  
 2014/30/EU (EMC-Direktiv), og  
 2000/14/EC (støydirektiv) inkl. endringer (2005/88/EC).

I tillegg erklærer vi at

- følgende (deler/bestemmelser i) harmoniserte europeiske standarder er benyttet  
 EN55014-1:2006/A1:2009 ; EN55014-2 :1997/+A1 :2001/+A2:2008;EN61000-3-2:2006;EN61000-3-3:2008  
 EN60745-1:2006, EN60745-2-15:2006, EN60745-1:2009,EN60745-2-15:2009.

Målt lydeffektnivå ..... 91 dB(A)  
 Garantert lydeffektnivå ..... 94 dB(A)

Metode for vurdering av konformitet til tillegg VI / Dativ 2000/14/EC

Sted, dato: Hong Kong, April 30, 2016

Signatur: Andrew John Eyre (BEng, CEng, MIET)  
 Vicepresident for konstruksjon





**FI****EC-SÄÄNNÖSTEN NOUDATTAMINEN (Alkuperäisten ohjeiden käännös)**

Valmistaja: Techtronic Product Development Ltd.

Osoite: 24/F, CDW Building, 388 Castle Peak Road, Tsuen Wan, Hong Kong.

Sen henkilön nimi ja osoite, jolla on lupa koota tekninen tiedosto:

Nimi: Simon Del-Nevo (Ulkoikäyttökoneiden osaston päällikkö)

Osoite: Techtronic Industries (UK) Ltd., Medina House, Fieldhouse Lane, Marlow, Bucks, SL7 1TB, United Kingdom

Ilmoitamme täten, että tuote

Luokka.....JOHDOTON PENSASLEIKKURI

Malli.....CHT1850/CHT1850B/CHT1850LB/CHT1850LC/CHT1850P/OHT1850

P/OHT1850Sarjanumero..... Viittaa tuotteen nimikilpeen

Valmistusvuosi..... Viittaa tuotteen nimikilpeen

- noudattaa konedirektiivin 2006/42/EC asianmukaisia edellytyksiä
- noudattaa seuraavien EC-direktiivien edellytyksiä:  
(EMC-direktiivi) ja  
2000/14/EC (meludirektiivi), mukaan lukien muutokset (2005/88/EC).

Ilmoitamme edelleen, että

- olemme käyttäneet seuraavia eurooppalaisia yhdenmukaisia standardeja (osittain/lauseittain):  
EN55014-1:2006/A1:2009 ;EN55014-2 :1997/+A1 :2001/+A2:2008;EN61000-3-2:2006;EN61000-3-3:2008  
EN60745-1:2006, EN60745-2-15:2006, EN60745-1:2009,EN60745-2-15:2009.

Mitattu äänenteho

91 dB(A)

Taattu äänenteho

94 dB(A)

Säädösten noudattaminen on arvioitu menetelmällä, joka kuvataan liitteessä VI/direktiivi 2000/14/EC

Paikka, päiväys Hong Kong, April 30, 2016

Allekirjoitus: Andrew John Eyre (BEng, CEng, MIET)

Varapresidentti, Suunnitteluosasto

**HU****EC IZJAVA O USKLAĐENOSTI (Az eredeti útmutató fordítása)**

Gyártó: Techtronic Product Development Ltd.

Cím: 24/F, CDW Building, 388 Castle Peak Road, Tsuen Wan, Hong Kong.

A technikai fájl összeállítására feljogosított személy neve és címe:

Név: Simon Del-Nevo (Igazgató, Kültéri szerszámgépek)

Cím: Techtronic Industries (UK) Ltd., Medina House, Fieldhouse Lane, Marlow, Bucks, SL7 1TB, United Kingdom

Ezúton kijelentjük, hogy a termék:

Kategória.....SÖVÉNYVÁGÓ, VEZETÉK NÉLKÜLI

Típus.....CHT1850/CHT1850B/CHT1850LB/CHT1850LC/CHT1850P/OHT1850

P/OHT1850Sorozatszám.....Lásd a termék adattábláján

Gyártási év .....Lásd a termék adattábláján

- megfelel a Gépészeti irányelv 2006/42/EC vonatkozó rendelkezéseinek
  - megfelel az alábbi EC irányelvek vonatkozó rendelkezéseinek  
2014/30/EU (EMC irányelv), és  
2000/14/EC (Zaj irányelv) a módosításokkal (2005/88/EC)
- Továbbá kijelentjük, hogy
- a következő harmonizált európai szabványokat (részeit/pontjait) használtuk fel:  
EN55014-1:2006/A1:2009 ;EN55014-2 :1997/+A1 :2001/+A2:2008;EN61000-3-2:2006;EN61000-3-3:2008  
EN60745-1:2006, EN60745-2-15:2006, EN60745-1:2009,EN60745-2-15:2009.

Mért hangteljesítményszint

91 dB(A)

Garantált hangteljesítményszint

94 dB(A)

A megfelelőségi értékelési eljárás a 2000/14/EC irányelv VI. függeléke szerint történt

Hely, dátum: Hong Kong, April 30, 2016

Aláírás: Andrew John Eyre (BEng, CEng, MIET)

Alelhök, tervezés



**CS****PROHLÁŠENÍ O SHODĚ EC (Překlad z originálních pokynů)**

Výrobce: Techtronic Product Development Ltd.

Adresa: 24/F, CDW Building, 388 Castle Peak Road, Tsuen Wan, Hong Kong.

Jméno a adresa osoby pověřené řídit technickou dokumentaci:

Jméno: Simon Del-Nevo (Ředitel pro elektrické nástroje pro venkovní používání)

Adresa: Techtronic Industries (UK) Ltd., Medina House, Fieldhouse Lane, Marlow, Bucks, SL7 1TB, United Kingdom

Tímto prohlašujeme, že výrobek:

Druh.....AKUMULÁTOROVÉ NŮŽKY NA ŽIVÝ PLOT

Model..... CHT1850/CHT1850B/CHT1850LB/CHT1850LC/CHT1850P/OHT1850

P/OHT1850Výrobní číslo..... Viz výkonový štítek na výrobku

Rok výroby..... Viz výkonový štítek na výrobku

■ je v souladu s příslušnými ustanoveními směrnice o strojích 2006/42/EC

■ je v souladu s příslušnými ustanoveními následujících směrnic EC

2014/30/EU (EMC směrnice) a

2000/14/EC (Směrnice o hluku) vč. změn (2005/88/EC)

A mimoto prohlašujeme, že

■ byly použity následující (části/odstavce) harmonizované evropské normy

EN55014-1:2006/A1:2009 ;EN55014-2 :1997/+A1 :2001/+A2:2008;EN61000-3-2:2006;EN61000-3-3:2008

EN60745-1:2006, EN60745-2-15:2006, EN60745-1:2009,EN60745-2-15:2009.

Změřená hladina akustického výkonu

91 dB(A)

Zaručená hladina akustického výkonu

94 dB(A)

Soulad s metodou určování pro dodatek VI/směrnice 2000/14/EC.

Místo, datum: Hong Kong, April 30, 2016

Podpis: Andrew John Eyre (BEng, CEng, MIET)

Viceprezident pro strojírenství

**RU****ЗАЯВЛЕНИЕ О СООТВЕТСТВИИ ТРЕБОВАНИЯМ ЕС**

(Перевод из первоначальных инструкций)

Производитель: Techtronic Product Development Ltd.

Адрес: 24/F, CDW Building, 388 Castle Peak Road, Tsuen Wan, Hong Kong.

Имя и адрес лица, ответственного за подготовку технической документации:

Имя: Simon Del-Nevo (Директор подразделения электроинструментов для работы вне помещений)

Адрес: Techtronic Industries (UK) Ltd., Medina House, Fieldhouse Lane, Marlow, Bucks, SL7 1TB, United Kingdom

Настоящим мы заявляем, что данный продукт

Категория.....**АККУМУЛЯТОРНЫЙ КУСТОРЕЗ**

Модель..... CHT1850/CHT1850B/CHT1850LB/CHT1850LC/CHT1850P/OHT1850

Заводской номер.....См. паспортную табличку продукта

Год выпуска.....См. паспортную табличку продукта

■ соответствует всем важнейшим положениям Директивы по механическому оборудованию 2006/42/EC

■ соответствует всем положениям следующих директив EC

Директива EMC 2014/30/EU и

2000/14/EC (Директива по шуму) с изменениями (2005/88/EC)

Кроме этого, мы заявляем, что

■ были использованы следующие части или статьи европейских согласованных стандартов

EN55014-1:2006/A1:2009 ;EN55014-2 :1997/+A1 :2001/+A2:2008;EN61000-3-2:2006;EN61000-3-3:2008

EN60745-1:2006, EN60745-2-15:2006, EN60745-1:2009,EN60745-2-15:2009.

Измеренный уровень звуковой мощности

91 dB(A)

Гарантируемый уровень звуковой мощности

94 dB(A)

Оценка соответствия проведена согласно приложению VI к директиве 2000/14/EC

Место, дата: Гонконг, April 30, 2016

Подпись: Andrew John Eyre (BEng, CEng, MIET)

Вице-президент по техническому оборудованию



RO

**DECLARAȚIE DE CONFORMITATE EC (Traducere din versiunea originală a instrucțiunilor)**

Producător: Techtronic Product Development Ltd.

Adresa: 24/F, CDW Building, 388 Castle Peak Road, Tsuen Wan, Hong Kong.

Numele și adresa persoanei autorizate să întocmească dosarul tehnic:

Nume: Simon Del-Nevo (Director Echipamente cu funcționare în aer liber)

Adresa: Techtronic Industries (UK) Ltd., Medina House, Fieldhouse Lane, Marlow, Bucks, SL7 1TB, United Kingdom

Prin prezenta, declarăm că produsul

Categoria.....APARAT DE TUNS GARD VIU CU ACUMULATOR

Model..... CHT1850/CHT1850B/CHT1850LB/CHT1850LC/CHT1850P/OHT1850

P/OHT1850Număr de serie..... A se vedea eticheta de clasificare a produsului

Anul de fabricație..... A se vedea eticheta de clasificare a produsului

■ este în conformitate cu prevederile relevante ale Directivei privind echipamentele electrice 2006/42/EC

■ este în conformitate cu prevederile următoarelor Directive EC

2014/30/EU(Directiva EMC) și

2000/14/EC(directiva privind emisia de zgomot), inclusiv modificările(2005/88/EC)

Și mai mult, declarăm că au fost folosite

■ următoarele (părți/clauze ale) standarde(lor) europene armonizate

EN55014-1:2006/A1:2009 ;EN55014-2 :1997/+A1 :2001/+A2:2008;EN61000-3-2:2006;EN61000-3-3:2008

EN60745-1:2006, EN60745-2-15:2006, EN60745-1:2009,EN60745-2-15:2009.

Nivelul măsurat al puterii acustice

91 dB(A)

Nivel garantat al puterii acustice

94 dB(A)

Metoda de evaluare a conformității cu anexa VI/Directiva 2000/14/CE

Locul, data: Hong Kong, April 30, 2016

Semnătura: Andrew John Eyre (BEng, CEng, MIET)

Vice president of Engineering



PL

**DEKLARACJA ZGODNOŚCI EC (Tłumaczenie oryginalnej instrukcji)**

Producent: Techtronic Product Development Ltd.

Adres: 24/F, CDW Building, 388 Castle Peak Road, Tsuen Wan, Hong Kong.

Nazwisko i adres osoby uprawnionej do sporządzenia dokumentacji technicznej:

Nazwisko: Simon Del-Nevo (kierownik Działu mechanicznych urządzeń do stosowania na zewnątrz pomieszczeń)

Adres: Techtronic Industries (UK) Ltd., Medina House, Fieldhouse Lane, Marlow, Bucks, SL7 1TB, United Kingdom

Niniejszym deklarujemy, że produkt

Kategoria..... AKUMULATOROWE NOŻYCE DO ŻYWOPLOTÓW

Model..... CHT1850/CHT1850B/CHT1850LB/CHT1850LC/CHT1850P/OHT1850

P/OHT1850Numer seryjny..... Zobacz tabliczkę znamionową

Rok produkcji..... Zobacz tabliczkę znamionową

■ jest zgodny z odpowiednimi wymogami Dyrektywy dotyczącej maszyn 2006/42/EC

■ jest zgodny z wymogami następujących innych dyrektyw EC:

2014/30/EU (dyrektywa EMC) i

2000/14/EC (dyrektywa dotycząca hałasu) z późniejszymi zmianami (2005/88/EC).

Ponadto deklarujemy, że

■ zastosowano następujące zharmonizowane normy europejskie (w odpowiednim dla tego produktu zakresie):

EN55014-1:2006/A1:2009 ;EN55014-2 :1997/+A1 :2001/+A2:2008;EN61000-3-2:2006;EN61000-3-3:2008

EN60745-1:2006, EN60745-2-15:2006, EN60745-1:2009,EN60745-2-15:2009.

Zmierzony poziom natężenia hałasu

91 dB(A)

Maksymalny poziom natężenia hałasu

94 dB(A)

Metoda ocena zgodności zgodnie z aneksem VI/dyrektywa 2000/14/EC

Miejsce, data: Hong Kong, April 30, 2016

Podpis: Andrew John Eyre (BEng, CEng, MIET)

wicedyrektor działu projektowania



**SL****IZJAVA EC O SKLADNOSTI (Prevod originalnih navodil)**

Proizvajalec: Techtronic Product Development Ltd.

Naslov: 24/F, CDW Building, 388 Castle Peak Road, Tsuen Wan, Hong Kong.

Ime in naslov osebe, ki je pooblaščen za sestavljanje tehnične dokumentacije:

Ime: Simon Del-Nevo (Direktor oddelka za električne naprave za uporabo na prostem)

Naslov: Techtronic Industries (UK) Ltd., Medina House, Fieldhouse Lane, Marlow, Bucks, SL7 1TB, United Kingdom

Izjavljamo, da je izdelek

Kategorija ..... BREŽIČNI OBREZOVALNIK ŽIVE MEJE

Model ..... CHT1850/CHT1850B/CHT1850LB/CHT1850LC/CHT1850P/OHT1850

LC/CHT1850P/OHT1850Serijska številka ..... Glejte nalepko s podatki o izdelku

Leto izdelave ..... Glejte nalepko s podatki o izdelku

- skladen z relevantnimi določbami Direktive o strojih 2006/42/EC
- skladen z določili naslednjih ostalih EC direktiv  
2014/30/EU (Direktiva o elektromagnetni združljivosti), in  
2000/14/EC (Direktiva o emisiji hrupa) vklj. s spremembami (2005/88/EC)

In nadalje, izjavljamo, da

- so bili upoštevani naslednji evropski harmonizacijski standardi (njihovi deli/stavki)  
EN55014-1:2006/A1:2009 ;EN55014-2 :1997/+A1 :2001/+A2:2008;EN61000-3-2:2006;EN61000-3-3:2008  
EN60745-1:2006, EN60745-2-15:2006, EN60745-1:2009,EN60745-2-15:2009.

Izmerjena raven zvočne moči

91 dB(A)

Zajamčena raven zvočne moči

94 dB(A)

Način ugotavljanja skladnosti z aneksom V/direktive 2000/14/EC

Kraj, datum: Hong Kong, April 30, 2016

Podpis: Andrew John Eyre (BEng, CEng, MIET)

Podpredsednik tehničnega oddelka

**HR****EC IZJAVA O USKLADENOSTI (Prijevod izvornih uputa)**

Proizvođač: Techtronic Product Development Ltd.

Adresa: 24/F, CDW Building, 388 Castle Peak Road, Tsuen Wan, Hong Kong.

Ime i prezime, i adresa osobe ovlaštene da sastavi tehničku datoteku:

Ime i prezime: Simon Del-Nevo (Direktor za Opremu za vanjsku uporabu)

Adresa: Techtronic Industries (UK) Ltd., Medina House, Fieldhouse Lane, Marlow, Bucks, SL7 1TB, United Kingdom

Ovime izjavljujemo da je proizvod

Kategorija ..... BE/EIZA /EIVICU

Model ..... CHT1850/CHT1850B/CHT1850LB/CHT1850LC/CHT1850P/OHT1850

P/OHT1850Serijski broj ..... Pogledati naljepnicu na proizvodu

Godina proizvodnje ..... Pogledati naljepnicu na proizvodu

- usklađen s relevantnim odredbama Direktive o strojevima 2006/42/EC ■  
usklađen s odredbama sljedećih EC-Direktiva  
2014/30/EU (EMC-Direktiva) i  
2000/14/EC (Direktiva o buci) uključujući preinake (2005/88/EC). Nadalje,  
izjavljujemo da su  
■ korišteni sljedeći (dijelovi/klauzule) europski usklađenih normi  
EN55014-1:2006/A1:2009 ;EN55014-2 :1997/+A1 :2001/+A2:2008;EN61000-3-2:2006;EN61000-3-3:2008  
EN60745-1:2006, EN60745-2-15:2006, EN60745-1:2009,EN60745-2-15:2009.

Izmerjena razina zvučne snage

91 dB(A)

Jamčena razina zvučne snage

94 dB(A)

Metoda procjene usklađenosti prema dodatku VI/Directive 2000/14/EC

Mjesto, datum: Hong Kong, April 30, 2016

Potpis: Andrew John Eyre (BEng, CEng, MIET)

Potpredsjednik inženjeringa



**ET****EC VASTAVUSDEKLARATSIOON (Originaaljuhendi tõlge)**

Tootja: Techtronic Product Development Ltd.

Address: 24/F, CDW Building, 388 Castle Peak Road, Tsuen Wan, Hong Kong.

Tehnilise faili koostamiseks volitatud isik ja aadress.

Nimi: Simon Del-Nevo (Välisseadmete direktor)

Address: Techtronic Industries (UK) Ltd., Medina House, Fieldhouse Lane, Marlow, Bucks, SL7 1TB, United Kingdom

Kinnitame, et see toode,

Nimetus .....JUHTMEVABA ELEKTRILINE HEKITRIMMER

Mudel ..... CHT1850/CHT1850B/CHT1850LB/CHT1850LC/CHT1850P/OHT1850

P/OHT1850Seeria number .....vaadake toote tehasesiili

Tootmisaja .....vaadake toote tehasesiili

- vastab masinadirektiivi 2006/42/EC asjassepuutuvatele nõuetele;
- vastab järgmiste EC direktiivide nõuetele:  
2014/30/EU (elektromagnetilise ühilduvuse direktiiv) ja  
2000/14/EC (müradirektiiv), kaasa arvatud selle muudatused (2005/88/EC).

Lisaks deklareerime, et:

- on kasutatud järgmisi Euroopa harmoniseeritud standardeid (nende osi/sätteid):  
EN55014-1:2006/A1:2009 ;EN55014-2 :1997/+A1 :2001/+A2:2008;EN61000-3-2:2006;EN61000-3-3:2008  
EN60745-1:2006, EN60745-2-15:2006, EN60745-1:2009,EN60745-2-15:2009.

Mõõdetud helivõimsuse tase

91 dB(A)

Garanteeritud helivõimsuse tase

94 dB(A)

Vastavushindamine on tehtud vastavalt direktiivi 2000/14/EC lisale VI.

Aadress, kuupäev: Hong Kong, April 30, 2016

Allkiri: Andrew John Eyre (BEng, CEng, MIET)

Asepresident tootmise alal

**LT****EC ATITIKTIES DEKLARACIJA (Originalių Instrukcijų Vertimas)**

Gamintojas: Techtronic Product Development Ltd.

Adresas: 24/F, CDW Building, 388 Castle Peak Road, Tsuen Wan, Hong Kong.

Asmens, įgalioto tvarkyti techninę bylą, vardas, pavardė ir adresas:

Vardas, pavardė: Simon Del-Nevo (Elektros įrangos darbui lauke direktorius)

Adresas: Techtronic Industries (UK) Ltd., Medina House, Fieldhouse Lane, Marlow, Bucks, SL7 1TB, United Kingdom

Mes pareiškiamo, kad šis produktas

Kategorija .....AKUMULIATORINIS GYVATVORĖS GENĖTUVAS

Modelis ..... CHT1850/CHT1850B/CHT1850LB/CHT1850LC/CHT1850P/OHT1850

LC/CHT1850P/OHT1850Serijos numeris ..... Žr. produkto duomenų plokštelę

Gamybės metalai ..... Žr. produkto duomenų plokštelę

- atitinka susijusius įrengimų direktyvos 2006/42/EC reikalavimus;
- atitinka šių kitų EC direktyvų reikalavimus:  
2014/30/EU (EMC Direktyva); ir  
2000/14/EC (Triukšmo direktyva) įskaitant pakeitimus (2005/88/EC).

Mes taip pat pareiškiamo, kad

- buvo atsižvelgta į šiuos Europos harmonizuotus standartus (jų dalis / straipsnius):  
EN55014-1:2006/A1:2009 ;EN55014-2 :1997/+A1 :2001/+A2:2008;EN61000-3-2:2006;EN61000-3-3:2008  
EN60745-1:2006, EN60745-2-15:2006, EN60745-1:2009,EN60745-2-15:2009.

Išmatuotas akustinis lygis

91 dB(A)

Garantuotas akustinis lygis

94 dB(A)

Atitikties įvertinimo metodas pagal direktyvos 2000/14/EC, V Priedą.

Vieta, data: Honkongas, April 30, 2016

Parašas: Andrew John Eyre (BEng, CEng, MIET)

Viceprezidentas, Inžinerija



**LV****EC ATBILSTĪBAS PAZIŅOJUMS (Tulkojums No Oriģinālās Dokumentācijas)**

Ražotājs: Techtronic Product Development Ltd.

Adrese: 24/F, CDW Building, 388 Castle Peak Road, Tsuen Wan, Hong Kong.

Personas, kas atbildīgs par tehniskā faila apkopošanu, vārds un adrese:

Vārds: Simon Del-Nevo (Āra elektroiekārtu nodaļas direktors)

Adrese: Techtronic Industries (UK) Ltd., Medina House, Fieldhouse Lane, Marlow, Bucks, SL7 1TB, United Kingdom

Ar šo paziņojam, ka produkts

Kategorija ..... BEZVADA KRŪMGRIEZIS

Modelis ..... CHT1850/CHT1850B/CHT1850LB/CHT1850LC/CHT1850P/OHT1850

P/OHT1850Sērijas numurs ..... Skatiet produkta datu plāksnīti

Ražošanas gads ..... Skatiet produkta datu plāksnīti

- atbilst attiecīgajām Mašīnu direktīvas 2006/42/EC prasībām
- atbilst arī šādu EC direktīvu prasībām  
2014/30/EU (EMC direktīva) un  
2000/14/EC (Trokšņa direktīva), tostarp modifikācijas (2005/88/EC)

Mēs arī paziņojam, ka

- ka ir ievēroti šādi Eiropas harmonizētie standarti (to daļas/paragrāfi)  
EN55014-1:2006/A1:2009 ;EN55014-2 :1997/+A1 :2001/+A2:2008;EN61000-3-2:2006;EN61000-3-3:2008  
EN60745-1:2006, EN60745-2-15:2006, EN60745-1:2009,EN60745-2-15:2009.

Izmērītās skaņas jaudas līmenis

91 dB(A)

Garantētais skaņas intensitātes līmenis

94 dB(A)

Atbilstības novērtēšanas metode saskaņā ar pielikumu VI/Direktīvu 2000/14/EC

Vieta, datums: Honkonga, April 30, 2016

Paraksts: Andrew John Eyre (BEng, CEng, MIET)

Tehniskais viceprezidents

**SK****PREHLÁSENIE O ZHODE EC (Preklad z pôvodných inštrukcií)**

Výrobca: Techtronic Product Development Ltd.

Adresa: 24/F, CDW Building, 388 Castle Peak Road, Tsuen Wan, Hong Kong.

Meno a adresa osoby poverenej zostavením technického súboru:

Meno: Simon Del-Nevo (Riaditeľ pre elektrické zariadenia určené na použitie v exteriéri)

Adresa: Techtronic Industries (UK) Ltd., Medina House, Fieldhouse Lane, Marlow, Bucks, SL7 1TB, United Kingdom

Týmto vyhlasujeme, že výrobok

Kategória ..... AKUMULÁTOROVÉ NOŽNICE NA ŽIVÝ PLOT

Model ..... CHT1850/CHT1850B/CHT1850LB/CHT1850LC/CHT1850P/OHT1850

P/OHT1850Sériové číslo ..... Pozri údajový štítok výrobku

Rok zhotovenia ..... Pozri údajový štítok výrobku

- je v zhode s príslušnými podmienkami Smernice o strojových zariadeniach 2006/42/EC
- je v zhode s podmienkami nasledujúcich EC smerníc  
2014/30/EU (EMC smernica) a  
2000/14/EC (Smernica o emisii hluku) vrát. dodatkov (2005/88/EC)

A ďalej vyhlasujeme, že

- sa uplatnili (časti/paragrafy) európskych harmonizovaných noriem  
EN55014-1:2006/A1:2009 ;EN55014-2 :1997/+A1 :2001/+A2:2008;EN61000-3-2:2006;EN61000-3-3:2008  
EN60745-1:2006, EN60745-2-15:2006, EN60745-1:2009,EN60745-2-15:2009.

Nameraná úroveň hluku

91 dB(A)

Garantovaná úroveň hluku

94 dB(A)

Spôsob určenia zhody podľa Dodatku VI/smernice 2000/14/EC

Miesto, dátum: Hong Kong, April 30, 2016

Podpis: Andrew John Eyre (BEng, CEng, MIET)

viceprezident technického oddelenia



**BG****ЕС ДЕКЛАРАЦИЯ НА ЗА СЪОТВЕТСТВИЕ (Превод от оригиналните инструкции)**

Производител: Techtronic Product Development Ltd.

Адрес: 24/F, CDW Building, 388 Castle Peak Road, Tsuen Wan, Hong Kong.

Име и адрес на лицето, упълномощено да състави техническия файл:

Име: Simon Del-Nevo (Директор на отдела за външно механизирани оборудване)

Адрес: Techtronic Industries (UK) Ltd., Medina House, Fieldhouse Lane, Marlow, Bucks, SL7 1TB, United Kingdom

С настоящето декларирам, че продуктът

Категория..... **БЕЖИЧЕН ХРАСТОРЕЗ**  
Модел..... СНТ1850/СНТ1850В/СНТ1850LB/СНТ1850LC/СНТ1850P/ОНТ1850  
P/ОНТ1850Сериен номер ..... Виж етикета с номиналните стойности  
Година на производство ..... Виж етикета с номиналните стойности

- отговаря на съответстващите разпоредби на Директивата относно машините 2006/42/ЕС
  - е в съответствие с клаузите на следните други директиви на ЕС  
2014/30/EU (Директива за EMC), и  
2000/14/ЕС (Излъчван шум от машини и съоръжения, които работят на открито), вкл. промените (2005/88/ЕС)
- Освен това декларирам, че
- са приложени следните (части/клаузи от) европейските хармонизирани стандарти  
EN55014-1:2006/A1:2009 ;EN55014-2 :1997/+A1 :2001/+A2:2008;EN61000-3-2:2006;EN61000-3-3:2008  
EN60745-1:2006, EN60745-2-15:2006, EN60745-1:2009,EN60745-2-15:2009.

Измерено ниво на шум  
Гарантирано ниво на шум

91 dB(A)  
94 dB(A)

Метод за оценяване на съответствието с приложение VI към Директива 2000/14/ЕС

Място, дата: Хонг Конг, April 30, 2016

Подпис: Andrew John Eyre (BEng, CEng, MIET)  
Вицепрезидент, машиностроене

