

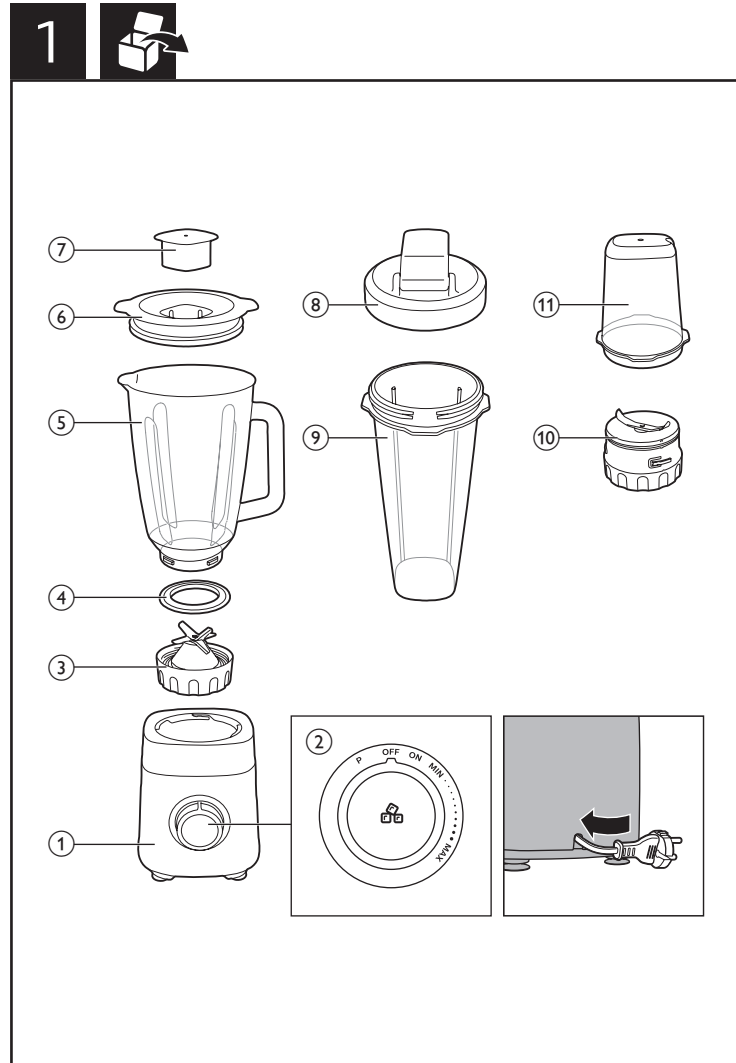

- EN User manual
- DA Brugervejledning
- DE Benutzerhandbuch
- EL Εγχειρίδιο χρήσης
- ES Manual del usuario
- FI Käyttöopas
- FR Mode d'emploi
- IT Manuale utente
- NL Gebruiksaanwijzing
- NO Brukerhåndbok
- PT Manual do utilizador
- SV Användarhandbok
- TR Kullanım kılavuzu



© 2020 Koninklijke Philips N.V.
All rights reserved.
3000 048 37263



English

- 1 Motor unit with control knob
 - 2 Rotary knob and preset settings
 - **MIN/MAX/ON**: to turn on the blender and select a blending speed setting.
 - **OFF**: to turn off the blender.
 - **☘**: to crush ice.
 - **P**: to blend briefly and for easy clean.
 - 3 Blender blade unit
 - 4 Sealing ring
 - 5 Blender jar
 - 6 Lid of blender jar
 - 7 Small covering lid
- Tumbler (HR3573 only)**
- 8 Tumbler lid
 - 9 Tumbler jar
- Mill (Available for some countries ONLY)**
- 10 Mill blade unit
 - 11 Mill jar

Dansk

- 1 Motorenhed med kontrolknop
- 2 Drejeknap og forudindstillinger
 - **MIN/MAX/ON**: Tænd for blenderen, og vælg en hastighedsindstilling.
 - **OFF**: Sluk for blenderen.
 - **☘**: for at knuse is.
- 3 Blenderniv
- 4 Tætningsring
- 5 Blenderglas
- 6 Låg til blenderglas
- 7 Lille dæksel

Bæger (kun HR3573)

- 8 Låg til beholder
- 9 Beholderglas

Møllekværn (KUN tilgængelig i nogle lande)

- 10 Mølle-knivenhed
- 11 Beholder til møllekværn

Deutsch

- 1 Motoreinheit mit Drehschalter
- 2 Drehkopf und Voreinstellungen
 - **MIN/MAX/ON**: zum Einschalten des Mixer und zum Auswählen der Mixergeschwindigkeitsstufe.
 - **OFF**: zum Ausschalten des Mixers.
 - **☘**: zum Zerkleinern von Eis.
- 3 Mixermessereinheit
- 4 Dichtungsring
- 5 Mixbehälter
- 6 Deckel des Mixbehälters
- 7 SDeckel für Mühle

Becher (nur HR3573)

- 8 Deckel für Becher
- 9 Becherbehälter

Mühle (NUR in einigen Ländern verfügbar)

- 10 Mühlenmessereinheit
- 11 Mühlenbehälter

Ελληνικά

- 1 Μοτέρ με διακόπτη ελέγχου
 - 2 Περιστροφικός διακόπτης και προκαθορισμένες ρυθμίσεις
 - **MIN/MAX/ON**: Για να ενεργοποιήσετε το μπλέντερ και να επιλέξετε μια ρύθμιση ταχύτητας ανάμειξης.
 - **OFF**: Για να απενεργοποιήσετε το μπλέντερ.
 - **☘**: Για θρυμματισμό πάγου.
 - 3 Λεπίδες μπλέντερ
 - 4 Δακτύλιος σφράγισης
 - 5 Κανάτα μπλέντερ
 - 6 Καπάκι κανάτας μπλέντερ
 - 7 Μικρό καπάκι κάλυψης
- Δοχείο (HR3573 μόνο)**
- 8 Καπάκι δοχείου
 - 9 Κανάτα δοχείου
- Μύλος (Διατίθεται ΜΟΝΟ σε ορισμένες χώρες)**
- 10 Λεπίδες μύλου
 - 11 Κανάτα μύλου

Español

- 1 Unidad motora con rueda de control
 - 2 Control giratorio y ajustes predeterminados
 - **MIN/MAX/ON**: Para encender la batidora y seleccionar una posición de velocidad de batido.
 - **OFF**: Para apagar la batidora.
 - **☘**: Para picar hielo.
 - 3 Unidad de cuchillas de la batidora
 - 4 Junta
 - 5 Jarra de batidora
 - 6 Tapa de la jarra de la batidora
 - 7 Taparapequeña
- Vaso portátil (solo modelo HR3573)**
- 8 Tapa del vaso portátil
 - 9 Jarra del vaso portátil
- Molinillo (Disponible SOLO en algunos países)**
- 10 Unidad de cuchillas del molinillo
 - 11 Jarra del molinillo

Suomi

- 1 Runko ja ohjauspainike
 - 2 Valintanappi ja esivalinta-asetukset
 - **MIN/MAX/ON**: tehosekoittimen käynnistämisen ja sekoittimen nopeusasetuksen valinta.
 - **OFF**: tehosekoittimen virran katkaiseminen.
 - **☘**: jään murskaaminen.
 - 3 Tehosekoittimen teräyksikkö
 - 4 Tiiviste
 - 5 Sekoituskulho
 - 6 Sekoituskulhon kansi
 - 7 Spieni suojakansi
- Juomalasi (vain HR3573)**
- 8 Juomalasin kansi
 - 9 Juomalasikannu
- Maustemylly (Saatavilla vain joissakin maissa)**
- 10 Hienonnuososa
 - 11 Maustemyllyn astia

Français

- 1 Bloc moteur avec bouton de commande
 - 2 Bouton rotatif et présélections
 - **MIN/MAX/ON**: pour allumer le blender et sélectionner une vitesse de mixage.
 - **OFF**: pour éteindre le blender.
 - **☘**: pour piler de la glace.
 - 3 Ensemble lames du blender
 - 4 Bague d'étanchéité
 - 5 Blender
 - 6 Couverture du blender
 - 7 Setit couvercle
- Gourde (HR3573 uniquement)**
- 8 Couverture du verre isotherme
 - 9 Gourde isotherme
- Moulin (Disponible pour certains pays UNIQUEMENT)**
- 10 Ensemble lames du moulin
 - 11 Bol du moulin

Italiano

- 1 Blocco motore con manopola di controllo
 - 2 Manopola e impostazioni predefinite
 - **MIN/MAX/ON**: per accendere il frullatore e selezionare un'impostazione di velocità.
 - **OFF**: per spegnere il frullatore.
 - **☘**: per tritare il ghiaccio.
 - 3 Gruppo lame frullatore
 - 4 Anello di guarnizione
 - 5 Vaso frullatore
 - 6 Coperchio del vaso frullatore
 - 7 Coperchiopiccolo
- Bicchiere (solo HR3573)**
- 8 Coperchio del bicchiere
 - 9 Vaso del bicchiere
- Tritatutto (Disponibile SOLO per alcuni paesi)**
- 10 Lama tritatutto
 - 11 Vaso tritatutto

Nederlands

- 1 Motorunit met bedieningsknop
- 2 Draaiknop en voorgeprogrammeerde instellingen
 - **MIN/MAX/ON**: om de blender in te schakelen en een snelheidsstand te selecteren voor het mengen.
 - **OFF**: om de blender uit te schakelen.
 - **☘**: om ijs te vermalen.
- 3 Mesunit van blender
- 4 Afdichting
- 5 Blenderbeker
- 6 Deksel van blenderkan
- 7 SKlein dekseltje

Tumbler (alleen HR3573)

- 8 Tumblerdeksel
- 9 Tumblerkan

Maalmolen (ALLEEN voor sommige landen beschikbaar)

- 10 Mesunit van maalmolen
- 11 Maalmolenbeker

Norsk

- 1 Motorenhet med bryter
 - 2 Roterende bryter og forhåndsinnstillinger
 - **MIN/MAX/ON**: for å slå på hurtigmikseren og velge en hastighetsinnstilling for miksing.
 - **OFF**: for å slå av hurtigmikseren.
 - **☘**: for å knuse is.
 - 3 Knivenehet for hurtigmikser
 - 4 Gummipakning
 - 5 Mikserkanne
 - 6 Lokk til mikserkanne
 - 7 SLOkk for kvern
- Shakebeholder (kun HR3573)**
- 8 Lokk for mikserkanne
 - 9 Kolbe for mikserkanne
- Kvern (KUN tilgjengelig i enkelte land)**
- 10 Knivenehet for kvern
 - 11 Kvernbeholder

Português

- 1 Motor com botão de controlo
 - 2 Botão rotativo e predefinições
 - **MIN/MAX/ON**: para ligar a liquidificadora e seleccionar uma regulação de velocidade de liquidificação.
 - **OFF**: para destilar a liquidificadora.
 - **☘**: para picar gelo.
 - 3 Lâmina da liquidificadora
 - 4 Anel vedante
 - 5 Copo misturador
 - 6 Tampa do copo misturador
 - 7 Stampa pequena
- Copo para levar (apenas HR3573)**
- 8 Tampa do copo para levar
 - 9 Copo do copo para levar
- Moinho (APENAS disponível em alguns países)**
- 10 Lâminas do moinho
 - 11 Copo do moinho

Svenska

- 1 Motorenhet med kontrollvred
 - 2 Vred och förinställningar
 - **MIN/MAX/ON**: för att slå på mixern och välj en mixerhastighet.
 - **OFF**: för att stänga av mixern.
 - **☘**: för att krossa is.
 - 3 Knivenehet för mixer
 - 4 Tätningsring
 - 5 Mixerbehållare
 - 6 Lock till mixerbehållare
 - 7 Litet lock
- Drickmugg (endast HR3573)**
- 8 Lock till drickmugg
 - 9 Drickmugg
- Kvarn (Tillgängligt ENDAST för vissa länder)**
- 10 Knivenehet för kvarn
 - 11 Kvarnålgare

Türkçe

- 1 Kontrol düğmeli motor ünitesi
- 2 Döner düğme ve ön ayarlar
 - **MIN/MAX/ON** (MIN/MAKS/AÇIK): Blenderi açmak ve bir karıştırma hızı ayarı seçmek için kullanılır.
 - **OFF** (KAPALI): Blenderi kapatmak için kullanılır.
 - **☘**: Buz kırmak için kullanılır.
- 3 Blender bıçak ünitesi
- 4 Halka conta
- 5 Blender haznesi
- 6 Blender haznesinin kapağı
- 7 Küçük kapak

Sûrahi (yalnızca HR3573)

- 8 Sûrahi kapağı
- 9 Sûrahi haznesi

Öğütücü (YALNIZCA bazı ülkelerde mevcuttur)

- 10 Öğütücü bıçağı ünitesi
- 11 Öğütücü haznesi

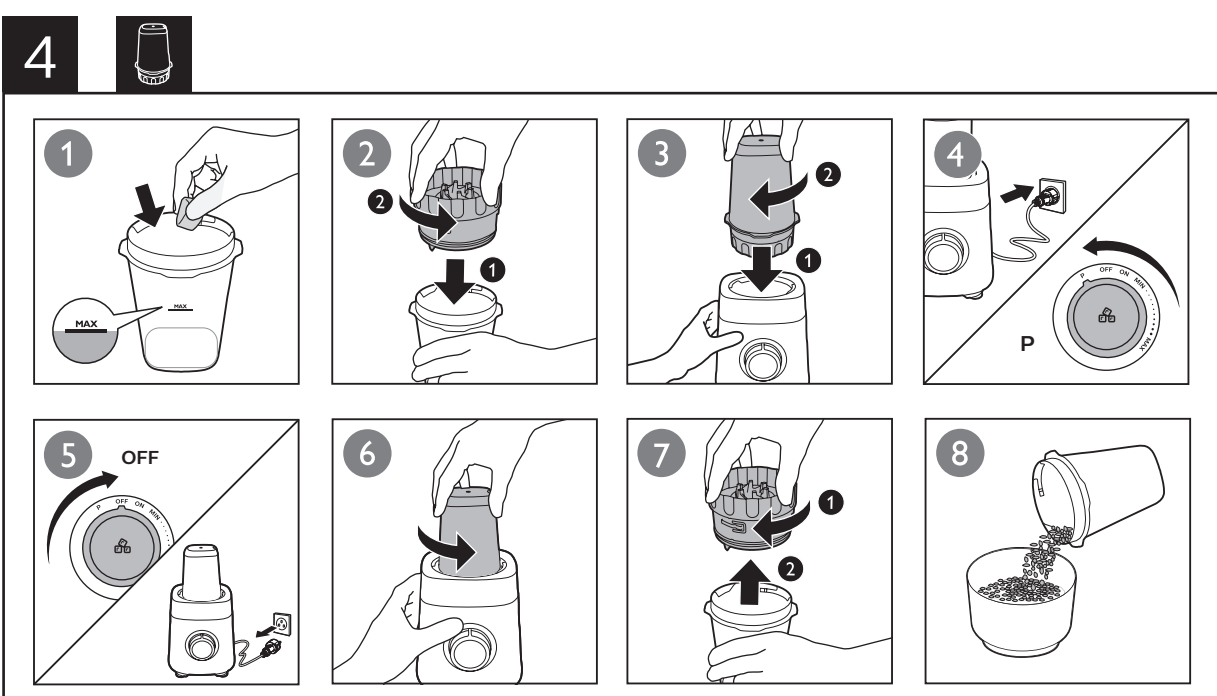
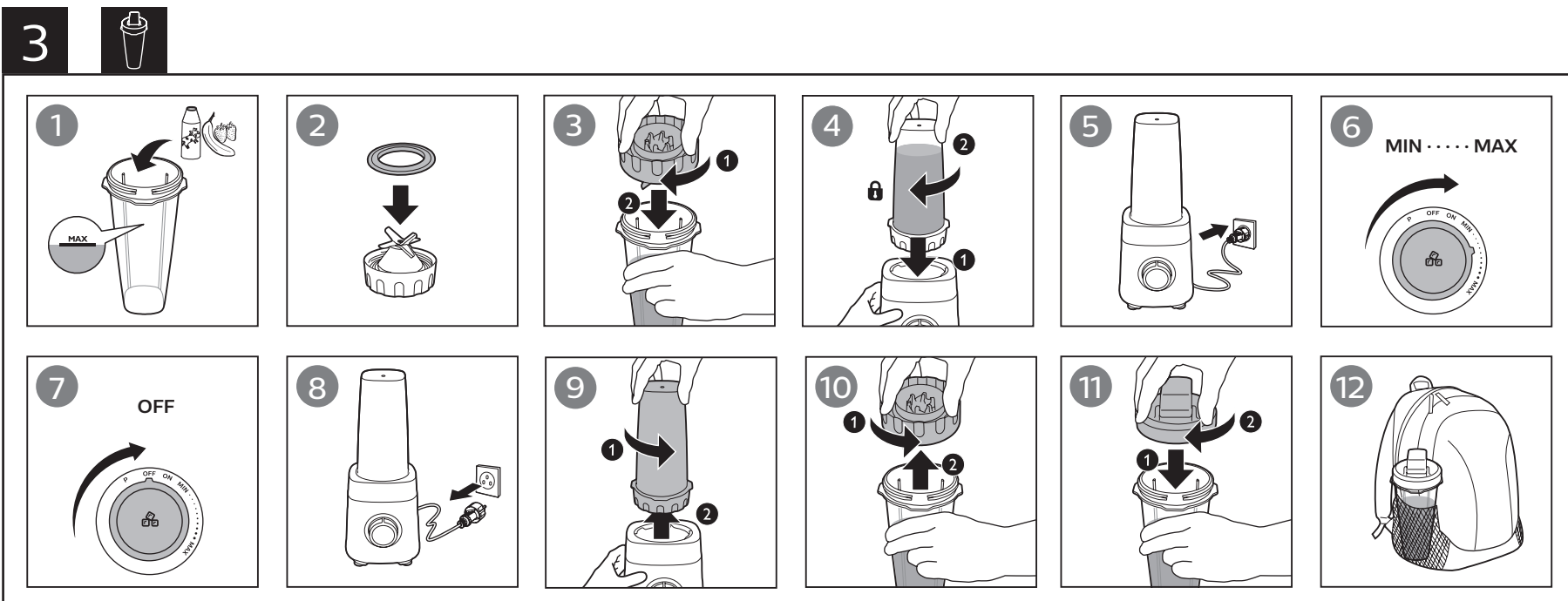
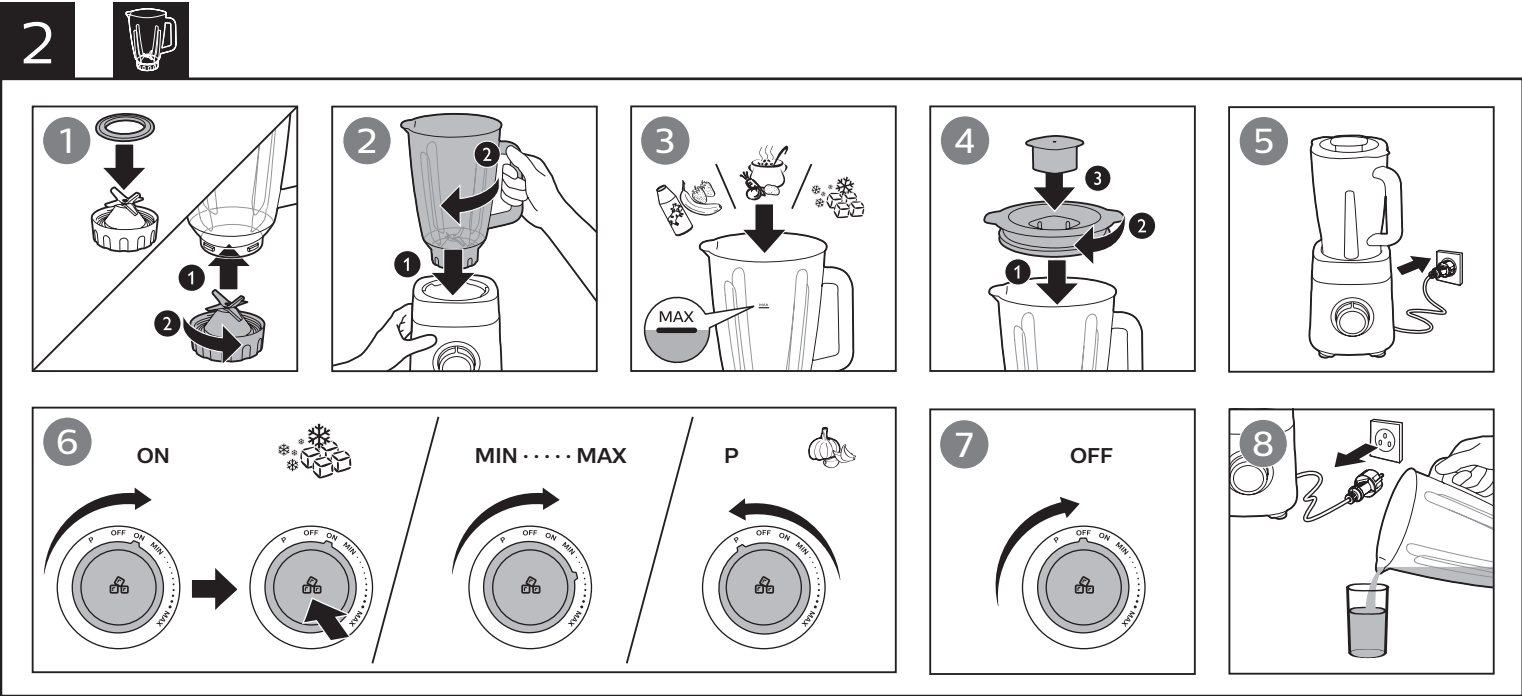

		kg (MAX)		(MAX)
		1500 ml	MAX	60 - 90 sec.
		1500 ml	MAX	60 - 90 sec.
		1500 ml	MAX	30 - 60 sec.
		6 x	☘	1 min
		200 g / 300 ml	MAX	1 min
		200 g / 250 ml	MAX	1 min
		25 - 50 g	P	30 sec.
		5 - 25 g	P	30 sec.
		25 - 75 g	P	30 sec.
		20-40 g	P	10 sec.
		100 g	P	10 sec.

→ → 2x2x2 cm

1		✓	✓	✓
2		✓	✓	✓
3		✗	✗	✓
4		✗	✗	✓

English

Before first use

Thoroughly clean the parts that will come in contact with food before you use the appliance for the first time (see chapter "Cleaning").

- Note**
- Do not exceed the maximum quantities and processing times indicated in Fig.5.
- Do not operate the appliance for more than 60 seconds at a time when processing heavy loads and let it cool down to room temperature for next operation.
- Do not attempt to process very thick recipes such as bread dough or mash potatoes.

Blender (Fig 2)

The blender is intended for:

- Blending fluids, e.g. dairy products, sauces, fruit juices, soups, mixed drinks, shakes.
- Mixing soft ingredients, e.g. pancake batter or mayonnaise.
- Pureeing cooked ingredients.

- Note**
- Never overfill the blender jar above the maximum level indication (1.5 litres) to avoid spillage.

Pulse and ice crushing function

To process ingredients briefly (such as garlic), rotate the rotary knob to the P (PULSE) position.

To crush ice, press the ice crushing button. To stop, turn the rotary knob to the OFF positon.

Tip

- To process ingredients very briefly, rotate the rotary knob to the P (PULSE) position several times.
- To crush ice, press the ice crushing button 🕒. To stop, the ice crushing button 🕒 again or turn the rotary knob to the OFF position.
- Never use the pulse function longer than a few seconds at a time.

Tumbler (Fig 3)

Make your smoothies or shakes directly with the tumbler. Remove the blade unit and attach the lid of the tumbler. Then you can bring the tumbler out and enjoy directly.

- Note**
- Never overfill the tumbler jar above the maximum level indication to avoid spillage.
- Never fill the tumbler jar with soft drinks to avoid spillage.

Cleaning (Fig 6)

Easily cleaning the blender jar: Follow the steps: 1 2 3 4.

Note: Make sure to rotate the rotary knob to P (Pulse) position a few times.

Dansk

Før apparatet tages i brug

Sørg for at rengøre de dele, der kommer i berøring med mad, inden du bruger apparatet for første gang (se afsnittet "Rengøring").

- Bemærk**
- Undgå at overskride de angivne mængder og tilberedningstider angivet i Fig. 5.
- Lad ikke apparatet køre i mere end 60 sekunder ad gangen, når du behandler større mængder, og lad det køle ned til stuetemperatur, før det bruges igen.
- Forsøg ikke med mad, der har en meget tyk konsistens som f.eks. dej eller kartoffelmos.

Blender (Fig. 2)

Blenderen er beregnet til:

- Blendning af flydende ingredienser, f.eks. mejeriprodukter, sauce, frugtjuice, suppe, mixede drinks og shakes.
- Mixning af bløde ingredienser, f.eks. pandekagedej eller mayonnaise.
- Purering af kogte ingredienser.

- Bemærk**
- Overfyld aldrig blenderglasset til over det angivne maksimale niveau (1,5 liter), så du undgår, at indholdet flyder over.

Pulse- og isk nusningsfunktion

Hvis du vil tilberede ingredienser kortvarigt (f.eks. hvidløg), skal du dreje drejeknappen til positionen P (PULSE).

For at knuse is skal du trykke på knappen til isk nusning. For at stoppe skal du dreje drejeknappen til positionen OFF.

Tip

- For at tilberede ingredienser meget kortvarigt skal du dreje kontrolknappen til positionen P (PULSE) flere gange.
- For at knuse is skal du trykke på knappen til isk nusning 🕒. For at stoppe skal du trykke på knappen til isk nusning 🕒 igen eller dreje kontrolknappen til positionen OFF.
- Brug aldrig pulse-funktionen længere end et par sekunder ad gangen.

Smøholder (Fig. 3)

Lav smoothies eller shakes direkte i bægere. Fjern knivenheden, og sæt låget på bægere. Derefter kan du tage bægere af og nyde indholdet direkte fra bægere.

- Bemærk**
- Undgå at overfyde bægere til over det angivne maksimale niveau, da dette kan få indholdet til at flyde over.
- Undgå at fylde bægere med sodavand, da det kan få indholdet til at flyde over.

Rengøring (Fig. 6)

Nem rengøring af blenderglasset: Følg trin: 1 2 3 4.

Bemærk: Sørg for at dreje kontrolknappen til positionen P (Pulse) et par gange.

Deutsch

Vor dem ersten Gebrauch

Reinigen Sie vor dem ersten Gebrauch des Geräts gründlich alle Teile, die mit Lebensmitteln in Kontakt kommen (siehe "Reinigung").

Hinweis

- Überschreiten Sie nicht die in Abb.5 angegebenen Mengen und Verarbeitungszeiten.
- Lassen Sie das Gerät beim Verarbeiten großer Mengen nicht länger als 60 Sekunden in einem Arbeitsgang laufen, und lassen Sie es zur nächsten Inbetriebnahme auf Raumtemperatur abkühlen.
- Versuchen Sie nicht, sehr zähflüssige Konsistenzen wie Brotteig oder Kartoffelpüree zu verarbeiten.

Mixer (Abb. 2)

Der Mixer ist geeignet zum:

- Mixen von Flüssigkeiten, z.B. Milchprodukte, Soßen, Obstsaft, Suppen, Mixgetränke, Milchshakes
- Mischen weicher Zutaten, z. B. Pfannkuchenteig und Mayonnaise.
- Pürieren gekochter Zutaten.

- Hinweis**
- Um ein Auslaufen von Zutaten zu verhindern, füllen Sie den Mixbehälter nicht über die maximale Füllstandsmarkierung hinaus (1,5 Liter).

Puls-/Ice Crush-Funktion

Um Zutaten kurz zu verarbeiten (z. B. Knoblauch), drehen Sie den Drehknopf in die Position P (PULSE).

Um Eis zu zerkleinern, verwenden Sie die Ice Crush-Taste. Um den Vorgang anzuhalten, stellen Sie den Drehknopf auf die Position OFF (AUS).

Tipp

- Um Zutaten nur kurz zu verarbeiten, drehen Sie den Drehschalter mehrmals auf die Position P (PULSE).
- Um Eis zu zerkleinern, verwenden Sie die Ice Crush-Taste 🕒. Um die Zubereitung zu beenden, drücken Sie die Ice Crush-Taste 🕒 erneut oder stellen Sie den Drehknopf auf OFF.
- Die Pulsfunktion sollte immer nur wenige Sekunden lang verwendet werden.

Becher (Abb. 3)

Bereiten Sie Ihre eigenen Smoothies oder Shakes direkt mit dem Trinkbecher zu. Entfernen Sie die Messereinheit, und setzen Sie den Deckel auf den Trinkbecher. Anschließend können Sie den Trinkbecher abnehmen und direkt genießen.

Hinweis

- Um ein Auslaufen von Zutaten zu verhindern, füllen Sie den Trinkbecher nicht über die maximale Füllstandsmarkierung hinaus.
- Füllen Sie den Trinkbecher nicht mit Softdrinks, um ein Auslaufen zu vermeiden.

Reinigung (Abb. 6)

Einfache Reinigung des Mixbehälters: Befolgen Sie die Schritte 1, 2, 3 und 4.

Hinweis: Stellen Sie sicher, dass Sie den Drehknopf mehrmals auf die Position P (PULSE) stellen.

Ελληνικά

Πριν την πρώτη χρήση

Καθαρίστε σχολαστικά τα μέρη της συσκευής που θα έρθουν σε επαφή με τρόφιμα πριν χρησιμοποιήσετε τη συσκευή για πρώτη φορά (δείτε το κεφάλαιο "Καθαρισμός").

Σημείωση

- Μην υπερβαίνετε τις μέγιστες ποσότητες και τους χρόνους επεξεργασίας που αναφέρονται στην εικ. 5.
- Μην λειτουργείτε τη συσκευή για περισσότερο από 60 δευτερόλεπτα τη φορά όταν επεξεργάζεστε μεγάλες ποσότητες και αφήνετέ τη να κρυώσει σε θερμοκρασία δωμάτιου πριν την επόμενη λειτουργία.
- Μην επιχειρήσετε να επεξεργαστείτε πολύ παχυρέυστα υλικά όπως ζύμη ψωμιού ή πουρέ πατάτας.

Μπλέντερ (Εικ. 2)

Μπορείτε να χρησιμοποιείτε το μπλέντερ για:

- Να αναμειγνύετε υγρά, π.χ. γαλακτοκομικά προϊόντα, σάλτσες, χυμούς φρούτων, σουπές, κοκτέιλς, μιλκσείκς.
- Να ανακατεύετε μαλακά υλικά, π.χ. μέλιμα για γλυαντές ή μαγιονέζα.
- Πολτοποίηση μαγειρεμένων υλικών.

Σημείωση

- Μην γεμίζετε ποτέ υπερβολικά την κανάτα του μπλέντερ επάνω από την ένδειξη μέγιστης στάθμης (1,5 λίτρο), ώστε να αποφεύγετε τυχόν διαρροές.

Στηγμιαία λειτουργία και λειτουργία θρυμματισμού πάγου

Για τη στιγμιαία επεξεργασία υλικών (όπως σκόρδου), γυρίστε τον περιστροφικό διακόπτη στη θέση P (PULSE).

Για να θρυμματίσετε πάγο, πατήστε το κουμπί για θρυμματισμό πάγου. Για να σταματήσει η λειτουργία, γυρίστε τον περιστροφικό διακόπτη στη θέση OFF.

Συμβουλή

- Για την πολύ σύντομη επεξεργασία υλικών, γυρίστε τον περιστροφικό διακόπτη στη θέση P (PULSE) αρκετές φορές.
- Για να θρυμματίσετε πάγο, πατήστε το κουμπί για θρυμματισμό πάγου 🕒. Για διακοπή, πατήστε ξανά το κουμπί για θρυμματισμό πάγου 🕒 ή γυρίστε τον περιστροφικό διακόπτη στη θέση OFF.
- Μην χρησιμοποιείτε ποτέ τη στηγμιαία λειτουργία πάνω από μερικά δευτερόλεπτα τη φορά.

Δοχείο (Εικ. 3)

Φτιάξτε smoothies ή χυμούς απευθείας στο δοχείο. Αφήρίστε τις λιπίδες και τοποθετήστε το καπάκι του δοχείου. Με αυτόν τον τρόπο, μπορείτε να πάρετε μαζί σας το δοχείο για απόλυση στη στιγμή.

Σημείωση

- Μην γεμίζετε ποτέ υπερβολικά την κανάτα του δοχείου επάνω από την ένδειξη μέγιστης στάθμης, ώστε να αποφεύγετε τυχόν διαρροές.
- Μην γεμίζετε ποτέ την κανάτα του δοχείου με αναψυκτικά, ώστε να αποφεύγετε τυχόν διαρροές.

Καθαρισμός (Εικ. 6)

Εύκολο καθαρισμό της κανάτας του μπλέντερ: Ακολουθήστε τα βήματα: 1 2 3 4.

Σημείωση Φροντίστε να γυρίσετε τον περιστροφικό διακόπτη στη θέση P (Pulse) αρκετές φορές.

Español

Antes de utilizarlo por primera vez

Lave bien las piezas que vayan a estar en contacto con los alimentos antes de usar el aparato por primera vez (consulte el capítulo "Limpieza").

Nota:

- No supere los valores máximos para las cantidades y los tiempos de procesamiento que se indican en la fig. 5.
- No utilice el aparato durante más de 60 segundos seguidos cuando procese cantidades grandes y deje que se enfríe a temperatura ambiente antes de volver a utilizarlo.
- No intente procesar recetas con ingredientes muy espesos como masa de pan o puré de patatas.

Batidora (Fig. 2)

La batidora está diseñada para:

- Batir líquidos, por ejemplo: productos lácteos, salsas, zumos de fruta, sopas, mezclar bebidas, batidos.
- Mezclar ingredientes blandos, por ejemplo, masa para tortitas o mayonesa.
- Cómo hacer puré de ingredientes cocinados.

Nota:

- No exceda el nivel máximo indicado en la jarra de la batidora (1,5 litros) para evitar que se derrame el contenido.

Funciones Pulse y picado de hielo

Para procesar ciertos ingredientes brevemente (como el ajo), gire el control giratorio a la posición P (PULSE).

Para picar hielo, pulse el botón de picado de hielo. Para detenerlo, coloque el control giratorio en la posición OFF.

Consejo

- Si desea procesar los ingredientes durante muy poco tiempo, gire el control giratorio a la posición P (PULSE) varias veces.
- Para picar hielo, pulse el botón de picado de hielo 🕒. Para detener el funcionamiento, vuelva a pulsar el botón de picado de hielo 🕒 o gire el control a la posición OFF.
- No utilice nunca la función Pulse durante más de unos pocos segundos seguidos.

Vaso portátil (Fig. 3)

Prepare batidos o smoothies directamente con el vaso portátil. Retire las cuchillas y coloque la tapa del vaso portátil. A continuación, podrá llevarse a cualquier lado el vaso y disfrutar.

Nota:

- No exceda el nivel máximo indicado en el vaso para evitar que se derrame el contenido.
- Nunca llene el vaso con refrescos para evitar que se derrame.

Limpieza (Fig. 6)

Para una limpieza sencilla de la jarra de la batidora, siga los pasos: 1 2 3 4.

Nota: Asegúrese de girar el control giratorio a la posición P (Pulse) varias veces.

Suomi

Käyttöohotto

Puhdista hyvin kaikki ruoan kanssa kosketuksiin joutuvat osat ennen laitteen käyttöönottoa (lisätietoja kappaleessa Puhdistus).

Huomautus

- Älä ylitä kuvassa 5 olevia määriä ja valmistusaikoja.
- Käytä laitetta enintään 60 sekuntia kerrallaan, kun sekoitat suuria määriä, ja anna laitteen jäähtyä huoneenlämpöön ennen seuraavaa käyttöä.
- Älä yritä käsitellä hyvin sakeita aineksia, kuten leipätaikinaa tai perunasosetta.

Tehosekoitin (kuva 2)

Tehosekoittimen käyttötarkoituukset

- Nesteiden, kuten maitotuotteiden, kastikkeiden, hedelmärehujen, keittojen, juomien ja pirtelöiden sekoittaminen.
- Kevyiden aineiden, kuten ohukaistaikinan tai majoneesin sekoittaminen.
- Keitettöjen aineksien soseuttaminen.

- Huomautus**
- Vältä roiskumista täyttämällä tehosekoittimen kannu vain merkittyyn enimmäisrajaan (1,5 litraa) asti.

Sykäys- ja jäämurskatointimoito

Voit käsitellä aineksia (kuten valkosipulia) nopeasti kääntämällä valintanupin P (sykäys) -asentoon.

Voit murskata jäätä painamalla jäämurskapainiketta. Pysäytä laite kääntämällä valintanuppi OFF-asentoon.

Vinkki

- Voit käsitellä aineksia nopeasti kääntämällä valintanupin P (sykäys) -asentoon useita kertoja.
- Voit murskata jäätä painamalla jäämurskapainiketta 🕒. Pysäytä laite painamalla jäämurskapainiketta 🕒 uudelleen tai kääntämällä valintanuppi OFF-asentoon.
- Älä käytä sykäystoimintoa pidempään kuin muutaman sekunnin kerrallaan.

Juomalasi (kuva 3)

Voit valmistaa smoothieita tai pirtelöitä suoraan tehosekoittimen juomalasiin. Irrota teräyksikkö ja kiinnitä juomalasiin kansi. Tämän jälkeen voit ottaa juomalasin mukaasi ja nauttia juomasi siitiä.

Huomautus

- Vältä roiskumista täyttämällä juomalasikannu vain merkittyyn enimmäisrajaan asti.
- Älä kaada juomalasikannuun viivoitusjuomia, sillä ne saattavat aiheuttaa roiskumista.

Puhdistaminen (kuva 6)

Sekoituskulhon helppo puhdistaminen: noudata ohjeen vaiheita 1 2 3 4.

Huomautus: Käännä valintanuppi P (sykäys) -asentoon muutaman kerran.

Français

Avant la première utilisation

Avant la première utilisation, nettoyez soigneusement toutes les pièces en contact avec des aliments (voir le chapitre « Nettoyage »).

Remarque

- Ne dépassez pas les quantités et les temps de préparation maximum indiqués dans le tableau de la figure 5.
- Ne faites pas fonctionner l'appareil pendant plus de 60 secondes sans interruption lorsque vous traitez de grosses quantités et laissez-le refroidir à température ambiante avant de continuer.
- N'essayez pas de préparer des recettes très épaisses telles que de la pâte à pain ou de la purée de pommes de terre.

Blender (Fig. 2)

Le blender est destiné à :

- mélanger des ingrédients liquides, tels que des produits laitiers, sauces, jus de fruits, soupes, cocktails et milk-shakes ;
- mixer des préparations à consistance molle, telles que de la pâte à crêpes ou de la mayonnaise.
- Réduire en purée des aliments cuits.

Remarque

- Ne remplissez jamais le bol mélangeur au-delà du niveau maximal indiqué (1,5 litre) afin d'éviter tout risque d'éclaboussure.

Pulse et fonction glace pilée

Pour mixer brièvement des ingrédients (comme l'ail), tournez le bouton rotatif jusqu'à la position P (PULSE).

Pour piler de la glace, appuyez sur le bouton glace pilée. Pour arrêter, tournez le bouton rotatif jusqu'à la position OFF.

Conseil

- Pour mixer des ingrédients très brièvement, tournez à plusieurs reprises le bouton rotatif jusqu'à la position P (PULSE).
- Pour piler de la glace, appuyez sur le bouton glace pilée 🕒. Pour arrêter, appuyez à nouveau sur le bouton glace pilée 🕒 ou tournez le bouton rotatif jusqu'à la position OFF.
- N'utilisez jamais la fonction Pulse pendant plus de quelques secondes.

Gourde (Fig. 3)

Préparez un smoothie ou un milk-shake directement avec le verre isotherme. Retirez l'ensemble lames et fixez le couvercle du verre isotherme. Vous pouvez ensuite retirer le verre isotherme et en profiter directement.

Remarque

- Ne remplissez jamais la gourde au-delà du niveau maximal indiqué afin d'éviter tout risque d'éclaboussure.
- Ne remplissez jamais la gourde de sodas afin d'éviter tout risque d'éclaboussure.

Nettoyage (Fig. 6)

Nettoyage aisé du bol mélangeur : suivez les étapes : 1 2 3 4.

Remarque : veillez à tourner le bouton rotatif jusqu'à la position P (Pulse) à plusieurs reprises.

Italiano

Prima di utilizzare l'apparecchio per la prima volta

Prima di utilizzare l'apparecchio per la prima volta, lavare con cura tutte le parti che verranno a contatto con il cibo (si veda il capitolo "Pulizia").

Nota

- Non superare le quantità massime e i tempi di preparazione indicati in Fig. 5.
- Non utilizzare l'apparecchio per più di 60 secondi alla volta quando si frullano notevoli quantità di ingredienti e lasciarlo raffreddare a temperatura ambiente prima di riutilizzarlo.
- Non lavorare ingredienti troppo densi come impasti di pane o purea di patate.

Frullatore (Fig. 2)

Il frullatore è particolarmente adatto per:

- Frullare sostanze fluide come latticini, creme, succhi di frutta, zuppe, frappé, frullati.
- Miscelare ingredienti morbidi come la pastella per i pancake o la maionese.
- Ridurre in purea gli ingredienti cotti.

Nota

- Non riempire mai il vaso frullatore al di sopra dell'indicazione di livello massimo (1,5 litri), onde evitare fuoriuscite.

Funzione a impulsi e tritaggiaccio

Per lavorare brevemente gli ingredienti (ad esempio l'aglio), ruotare la manopola in posizione P (funzione a impulsi).

Per tritare il ghiaccio, premere il pulsante tritaggiaccio. Per interrompere il funzionamento, ruotare la manopola in posizione OFF.

Suggerimento

- Per lavorare brevemente gli ingredienti, ruotare più volte la manopola in posizione P (funzione a impulsi).
- Per tritare il ghiaccio, premere pulsante tritaggiaccio 🕒. Per interrompere il funzionamento, premere nuovamente 🕒 il pulsante tritaggiaccio o ruotare la manopola in posizione OFF.
- Non utilizzare mai la funzione a impulsi per più di qualche secondo alla volta.

Bicchiere (Fig. 3)

Preparare i frullati direttamente con il bicchiere. Rimuovere il gruppo lame e inserire il coperchio del bicchiere. Sarà quindi possibile staccare il bicchiere e utilizzarlo direttamente.

Nota

- Non riempire mai il vaso frullatore al di sopra dell'indicazione di livello massimo onde evitare fuoriuscite.
- Non riempire mai il bicchiere con bibite per evitare fuoriuscite.

Pulizia (Fig. 6)

Facile pulizia del vaso frullatore: Seguire i passaggi: 1 2 3 4.

Nota: assicurarsi di ruotare alcune volte la manopola in posizione P (funzione a impulsi).

Nederlands

Voor het eerste gebruik

Maak alle onderdelen die in aanraking komen met voedsel grondig schoon voordat u het apparaat voor het eerst gebruikt (zie hoofdstuk "Schoonmaken").

Opmerking

- Overschrijd de hoeveelheden en bereidingstijden aangegeven in afbeelding 5 niet.
- Laat het apparaat bij een zware belasting niet langer dan 60 seconden achtereen werken en laat het vervolgens afkoelen tot kamertemperatuur voordat u verder gaat.
- Verwerk geen zeer dikke recepten zoals brooddeeg of aardappelpuree.

Blender (afb. 2)

De blender is bedoeld voor:

- het mengen van vloeistoffen, bijv. zuivelproducten, sauzen, vruchtensappen, soepen, drankjes en milkshakes;
- het mixen van zachte ingrediënten, bijv. pannenkoekbeslag of mayonaise;
- Gekookte ingrediënten pureren.

Opmerking

- Vul de blenderkan nooit verder dan de maximaaanduiding (1,5 liter) om morsen te voorkomen.

Puls