

# Panasonic®

## Istruzioni per l'uso di base Fotocamera digitale

Modello N. **DMC-TZ100/DMC-TZ101**  
**DMC-TZ80/DMC-TZ81**

**LUMIX**



DMC-TZ100/DMC-TZ101



DMC-TZ80/DMC-TZ81

Leggere attentamente queste istruzioni prima di utilizzare il presente prodotto, e conservare questo manuale per usi futuri.

Istruzioni d'uso più dettagliate sono disponibili nelle "Istruzioni d'uso per le funzioni avanzate (formato PDF)". Per leggerle, scaricarle dal sito web. (→45)

Web Site: <http://www.panasonic.com>

## **Egregio cliente,**

Grazie per aver acquistato una fotocamera digitale Panasonic. Legga attentamente queste istruzioni per l'uso e le conservi per consultare quando ne avesse bisogno. Tenere presente che i reali controlli e componenti, opzioni dei menu, ecc., della fotocamera digitale potrebbero avere un aspetto diverso da quello mostrato nelle illustrazioni di queste istruzioni per l'uso.

### **Osservare attentamente le leggi sul copyright.**

- La registrazione di nastri o dischi preregistrati, o di altro materiale pubblicato o trasmesso, per scopi che non siano il puro utilizzo personale può costituire una violazione delle leggi sul copyright. Anche in caso di utilizzo personale, la registrazione di alcuni materiali può essere soggetta a limitazioni.

## **Informazioni per la sua sicurezza**

### **ATTENZIONE:**

**Per ridurre il rischio di incendio, scosse elettriche, o di danneggiare il prodotto,**

- **Non esporre questa unità alla pioggia, umidità, gocciolamenti o spruzzi.**
- **Usare soltanto gli accessori consigliati.**
- **Non rimuovere i coperchi.**
- **Non riparare l'unità da soli. Rivolgersi a personale tecnico qualificato.**

La presa di corrente deve trovarsi vicina all'unità ed essere facilmente accessibile.

### **■ Etichetta di identificazione del prodotto**

<b>Prodotto</b>	<b>Posizione</b>
Fotocamera digitale	Parte inferiore

## ■ Riguardo all'adattatore CA (in dotazione)

### **AVVERTENZA!**

Per ridurre il rischio di incendio, scosse elettriche, o di danneggiare il prodotto,

- Non installare o sistemare questa unità su uno scaffale di libri, mobile chiuso o altro spazio ristretto. Accertarsi che questa unità sia ben ventilata.

- L'unità si trova nella condizione standby quando l'adattatore CA è collegato. Il circuito primario è sempre "sotto tensione" per tutto il tempo che l'adattatore CA è collegato a una presa di corrente.

## ■ Riguardo al pacco batteria

### **AVVERTENZA**

- Pericolo di esplosione se la batteria viene sostituita scorrettamente. Sostituirla soltanto con il tipo consigliato dal produttore.
- Per disfarsi delle batterie, rivolgersi alle autorità locali o al rivenditore, e chiedere il modo corretto di rottamazione.

- Non riscaldare o esporre a fiamme.
- Non lasciare le batterie in una automobile esposta per un lungo periodo di tempo alla luce diretta del sole con le portiere e i finestrini chiusi.

### **Attenzione**

Pericolo d'incendio, esplosione e bruciature. Non smontare, riscaldare oltre i 60 °C o incenerire.

## ■ Precauzioni per l'uso

- Utilizzare un "micro cavo HDMI High Speed" dotato di logo HDMI. I cavi che non sono conformi agli standard HDMI non funzionano.  
"Micro cavo HDMI High Speed" (Connettore tipo D-tipo A, di lunghezza massima 2 m)

### **Tenere questa unità quanto più lontana possibile da apparecchi elettromagnetici (come forni a microonde, televisori, videogiochi, ecc.).**

- Se si usa questa unità sopra o vicino a un televisore, le immagini e/o il suono di questa unità potrebbero essere disturbati dalle radiazioni delle onde elettromagnetiche.
- Non usare questa unità vicino a cellulari, perché ciò potrebbe disturbare le immagini e/o il suono.
- I dati registrati potrebbero essere danneggiati, o le immagini distorte, dai forti campi magnetici creati dagli altoparlanti o grandi motori.
- Le radiazioni di onde elettromagnetiche potrebbero produrre un effetto negativo sulla presente unità, disturbando le immagini e/o il suono.
- Qualora la presente unità subisca effetti negativi causati da apparecchi elettromagnetici e smetta di funzionare correttamente, spegnerla e rimuovere la batteria o scollegare l'adattatore CA (in dotazione)/l'adattatore CA (DMW-AC10E: opzionale). Quindi, reinserire la batteria o ricollegare l'adattatore CA e accendere la presente unità.

### **Non usare questa unità vicino a radiotrasmittenti o cavi di alta tensione.**

- Se si registra vicino alle radiotrasmittenti o ai cavi di alta tensione, le immagini e/o il suono registrati potrebbero subire effetti negativi.

## Dichiarazione di Conformità (DoC)

Con la presente, "*Panasonic Corporation*" dichiara che questo prodotto è conforme ai requisiti essenziali e alle altre disposizioni rilevanti della Direttiva 2014/53/UE.

I clienti possono scaricare una copia del DoC originale per i nostri prodotti RE dal nostro server DoC:

<http://www.doc.panasonic.de>

Contatto del Rappresentante Autorizzato:

Panasonic Marketing Europe GmbH, Panasonic Testing Centre,  
Winsbergring 15, 22525 Hamburg, Germania

Trasmettitore wireless:

Range di frequenza utilizzato: da 2412 MHz a 2462 MHz (Frequenza centrale)

Potenza massima in uscita: 13 dBm (EIRP)

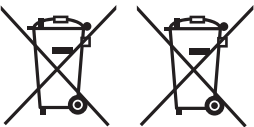

Questi simboli indicano la raccolta differenziata di apparecchiature elettriche ed elettroniche o di batterie vecchie. Maggiori informazioni dettagliate sono contenute nelle "Istruzioni d'uso per le funzioni avanzate (formato PDF)".

# Indice

■ Informazioni per la sua sicurezza.....	2
--	---

## Preparativi

■ Prima dell'uso.....	7
■ Accessori standard.....	8
■ Nomi e funzioni delle parti principali .....	9
■ Inserimento e rimozione della batteria o della scheda di memoria SD (opzionale) .....	12
■ Caricamento della batteria .....	13
■ Impostazione dell'orologio.....	15

## Operazioni di base

■ Operazioni di base .....	16
■ Impostazione dei menu .....	23

## Registrazione

■ Registrazione di immagini con le impostazioni automatiche (Modalità Automatica intelligente).....	24
■ Registrazione di foto 4K .....	25
■ [Post Focus] .....	28
■ Registrazione di filmati.....	31
■ [Ritaglio Live 4K].....	34

## Riproduzione

■ Visione delle immagini .....	36
■ [Composizione luce].....	37

## Wi-Fi

■ Operazioni possibili mediante la funzione Wi-Fi® .....	39
■ Controllo della fotocamera connettendola a uno smartphone .....	40

## Varie



■ Scaricamento del software.....	43
■ Lettura delle Istruzioni d'uso (formato PDF) .....	45
■ Elenco delle indicazioni visualizzate sul monitor o nel mirino .....	47
■ Elenco dei menu.....	50
■ Domande e risposte per la risoluzione dei problemi.....	53
■ Dati tecnici .....	55
■ Sistema di accessori della fotocamera digitale .....	61

Nel presente manuale, gli esempi utilizzano illustrazioni e schermate relative ai modelli DMC-TZ100/DMC-TZ101, se non diversamente indicato.

## ■ Informazioni relative ai simboli nel testo

**MENU** Indica che è possibile impostare il menu premendo il pulsante [MENU/SET].

In queste Istruzioni d'uso, le procedure di impostazione delle voci di menu sono descritte nel modo seguente:

**MENU** →  [Reg] → [Qualità] → [

## Prima dell'uso

### ■ **Trattamento della fotocamera**

- Evitare che la fotocamera subisca eccessive vibrazioni, sollecitazioni o pressioni.
- La fotocamera non è resistente alla polvere, agli spruzzi, né impermeabile all'acqua. Evitare l'uso della fotocamera in ubicazioni in cui siano presenti polvere o sabbia eccessive, o in cui dell'acqua possa entrare in contatto con la fotocamera.
- Evitare il contatto degli insetticidi o sostanze volatili con la fotocamera (potrebbero rovinare la superficie o scrostare la vernice).

### ■ **Condensa (quando l'obiettivo, il monitor o il mirino è appannato)**





- Si potrebbe formare della condensa se la fotocamera viene esposta a improvvisi sbalzi di temperatura o all'umidità. Evitare queste condizioni che potrebbero sporcare l'obiettivo, il monitor o il mirino, causare muffa o danneggiare la fotocamera.
- Se si forma della condensa, spegnere la fotocamera e aspettare circa due ore prima di usarla. L'appannamento si dissolve spontaneamente quando la fotocamera si adatta alla temperatura circostante.

### ■ **Cura della fotocamera**

- Per pulire la fotocamera, rimuovere la batteria, l'accoppiatore c.c. (DMW-DCC11: opzionale) o la scheda, oppure scollegare la spina di alimentazione dalla presa elettrica, quindi pulire la fotocamera con un panno morbido e asciutto.
- Non premere il monitor con forza eccessiva.
- Non premere l'obiettivo con forza eccessiva.
- Non tenere prodotti in gomma o in plastica a contatto con la fotocamera per un periodo di tempo prolungato.
- Non utilizzare solventi quali benzina, solventi, alcool, detersivi da cucina, e così via, per pulire la fotocamera, poiché potrebbero deteriorare la superficie esterna, oppure il rivestimento potrebbe staccarsi.
- Non lasciare la fotocamera con l'obiettivo rivolto verso il sole, in quanto i raggi di luce provenienti dal sole potrebbero causare un malfunzionamento della fotocamera.
- Non prolungare il cavo di alimentazione o cavo in dotazione.
- Durante l'accesso della fotocamera alla scheda (per un'operazione quale la scrittura, la lettura, l'eliminazione delle immagini o la formattazione), non spegnere la fotocamera né rimuovere la batteria, la scheda, l'adattatore CA (in dotazione)/l'adattatore CA (DMW-AC10E: opzionale) o l'accoppiatore c.c. (DMW-DCC11: opzionale).
- I dati contenuti nella scheda potrebbero venire danneggiati o persi a causa di onde elettromagnetiche, elettricità statica o guasto della fotocamera o della scheda. Si consiglia di archiviare i dati importanti su un PC, e così via.
- Non formattare la scheda sul PC o su altri apparecchi. Formattarla esclusivamente sulla fotocamera, per assicurarne il funzionamento corretto.

## Accessori standard

Controllare che tutti gli accessori in dotazione siano presenti prima di usare la fotocamera. I numeri delle parti sono effettivi al gennaio 2016. Questi ultimi potrebbero essere soggetti a modifica.

<input type="checkbox"/> <b>Pacco batteria</b> DMW-BLG10E <ul style="list-style-type: none"> <li>• Caricare la batteria prima dell'uso.</li> <li>• Il pacco batteria viene indicato nel testo come batteria o pacco batteria.</li> </ul> 	<input type="checkbox"/> <b>Cinturino</b> VFC4297 
<input type="checkbox"/> <b>Adattatore CA</b> SAE0012D 	<input type="checkbox"/> <b>Cavo di collegamento USB</b> K1HY04YY0106 
<input type="checkbox"/> <b>TZ100/TZ101</b> <b>Adattatore per tracolla (2)</b> SYQ0694 	<ul style="list-style-type: none"> <li>• Utilizzarlo quando si intende fissare una tracolla (disponibile in commercio). Per i dettagli, vedere "Istruzioni d'uso per le funzioni avanzate (formato PDF)".</li> </ul>

- **Le schede sono opzionali.** (La scheda di memoria SD, la scheda di memoria SDHC e la scheda di memoria SDXC sono indicate come "scheda" nel testo.)
  - La presente unità è compatibile con le schede di memoria SDHC/SDXC conformi allo standard di velocità UHS-I UHS di classe 3.
  - È possibile utilizzare le seguenti schede basate sullo standard SD (sono consigliate quelle di marca Panasonic). Il funzionamento è stato verificato utilizzando una scheda di marca Panasonic.
    - Scheda di memoria SD (da 512 MB a 2 GB)/scheda di memoria SDHC (da 4 GB a 32 GB)/scheda di memoria SDXC (da 48 GB a 128 GB)
  - La scheda richiesta varia a seconda delle condizioni di registrazione.
- Rivolgersi al rivenditore o al Centro di Assistenza più vicino se si perdono gli accessori in dotazione. (Gli accessori possono essere acquistati separatamente.)
- Difarsi di ogni imballo in modo appropriato.
- **TZ100/TZ101**  
Tenere l'adattatore per tracolla fuori della portata dei bambini, per evitare che venga inghiottito.
- Le illustrazioni e le schermate in questo manuale potrebbero essere diverse da quelle reali del prodotto.



# Nomi e funzioni delle parti principali



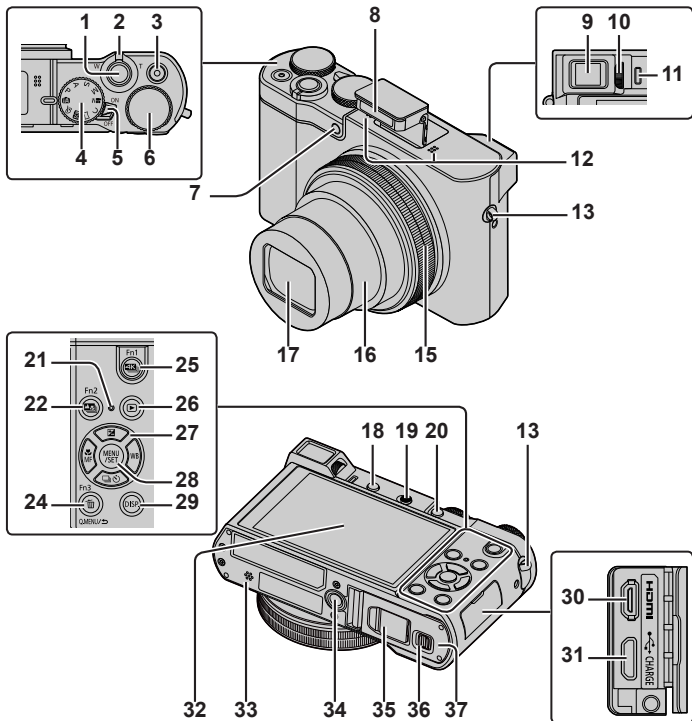

TZ100/TZ101

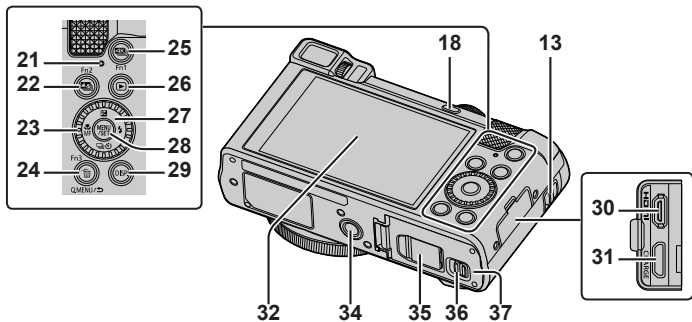
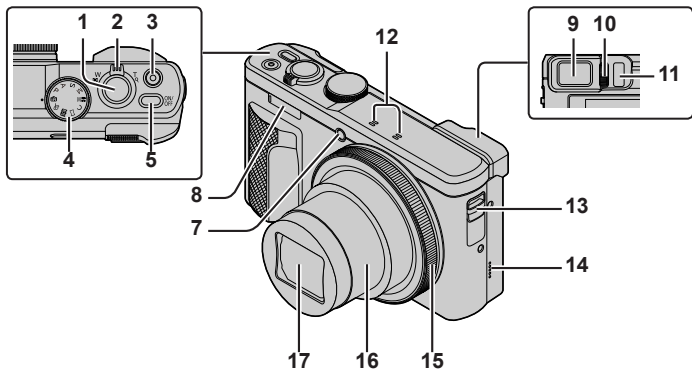

TZ80/TZ81



- 1 Pulsante di scatto (→17)
  - 2 Leva zoom (→16)
  - 3 Pulsante dei filmati (→32)
  - 4 Selettore di modalità (→18)
  - 5 **TZ100/TZ101**  
Pulsante [ON/OFF] della fotocamera
  - 6 **TZ80/TZ81**  
Pulsante [ON/OFF] della fotocamera
  - 7 **TZ100/TZ101**  
Selettore posteriore (→21)
  - 8 Indicatore di autoscatto/  
Illuminatore di aiuto AF
  - 9 Flash
  - 10 Mirino (→20, 47)
  - 11 Rotellina di regolazione diottrica
  - 12 Sensore oculare (→20)
  - 13 Microfono stereo
  - 14 Occhiello per il cinturino
 

- Per evitare cadute, accertarsi di fissare il cinturino in dotazione e adattarlo al proprio polso.
  - 15 **TZ80/TZ81**  
Altoparlante
  - 16 Ghiera di controllo (→21)
  - 17 Barilotto dell'obiettivo
  - 18 Obiettivo
  - 19 Pulsante [LVF] (→20)/Pulsante [Fn4]
  - 20 **TZ100/TZ101**  
Leva di apertura flash
  - 21 **TZ100/TZ101**  
Pulsante [AF/AE LOCK]
    - È possibile riprendere immagini bloccando la messa a fuoco e/o l'esposizione.
  - 22 Indicatore di carica (→13)/  
Indicatore di connessione Wi-Fi®
  - 23 Pulsante [  ] ([Post Focus]) (→28)/  
Pulsante [Fn2]
  - 24 **TZ80/TZ81**  
Selettore di controllo (→21)
  - 25 Pulsante [Q.MENU/  ] (Annulla/  
pulsante [  ] (Elimina) (→36)/tasto [Fn3]
    - È possibile richiamare facilmente alcune voci dei menu e impostarle durante la registrazione.
  - 26 Pulsante [  ] (Riproduzione) (→36)
  - 27 Pulsanti dei cursori (→19)
  - 28 Pulsante [MENU/SET]
  - 29 Pulsante [DISP.]
    - Usarlo per cambiare il display.
  - 30 Presa [HDMI]
  - 31 Presa [CHARGE] (→13)
  - 32 Schermo sensibile al tocco (→22)/  
monitor (→47)
  - 33 **TZ100/TZ101**  
Altoparlante
  - 34 Attacco treppiede
    - Non montare la presente unità su treppiedi dotati di viti con una lunghezza pari a 5,5 mm o superiore. In caso contrario, si potrebbe danneggiare la presente unità, oppure l'unità potrebbe non venire fissata correttamente sui treppiede.
  - 35 Coperchio accoppiatore c.c. (→61)
  - 36 Leva di rilascio (→12)
  - 37 Sportello scheda/batteria (→12)
- Utilizzare sempre l'adattatore CA in dotazione o un adattatore CA Panasonic originale (DMW-AC10E: opzionale). (→61)  
Quando si intende utilizzare un adattatore CA (DMW-AC10E: opzionale), accertarsi di utilizzare l'accoppiatore c.c. (DMW-DCC11: opzionale) e l'adattatore CA (DMW-AC10E: opzionale) Panasonic.
  - I tasti da [Fn5] a [Fn9] (→19) sono icone sensibili al tocco. Possono venire visualizzate toccando la scheda [Fn] nella schermata di registrazione.

## Inserimento e rimozione della batteria o della scheda di memoria SD (opzionale)

Accertarsi che la fotocamera sia spenta.

**1 Far scorrere la leva di rilascio (A) sulla posizione [OPEN] e aprire lo sportello scheda/batteria**

**2 Inserire la batteria e la scheda, accertandosi che il loro orientamento sia corretto**

- Batteria: Inserire saldamente la batteria fino in fondo, quindi verificare che sia bloccata dalla levetta (B).
- Scheda: Inserire a fondo saldamente la scheda fino a bloccarla in sede con uno scatto. Non toccare i terminali sulla parte posteriore della scheda.

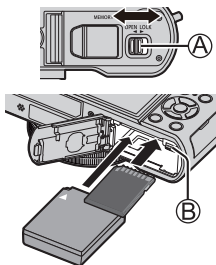

**3 Chiudere lo sportello**

Far scorrere la leva di rilascio sulla posizione [LOCK].

### ■ Per rimuovere

**• Per rimuovere la batteria:**

Spostare la levetta nella direzione della freccia.

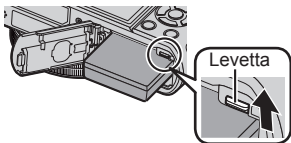

**• Per rimuovere la scheda:**

Spingere la scheda finché si sente uno scatto, e tirarla poi fuori.

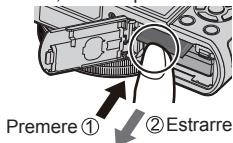

- Usare sempre batterie Panasonic genuine (DMW-BLG10E).
- Se si usano altre batterie, la qualità di questo prodotto non può essere garantita.
- Tenere le schede di memoria fuori della portata dei bambini, per evitare che vengano inghiottite.
- Si consiglia di utilizzare una scheda Panasonic.

## Caricamento della batteria

- La batteria che può essere utilizzata con questa unità è la DMW-BLG10E.
- La batteria non è stata caricata al momento della spedizione della fotocamera dalla fabbrica. Caricare la batteria prima dell'uso.
- Si consiglia di eseguire la carica in un'ubicazione in cui la temperatura ambiente sia compresa tra 10 °C e 30 °C.

Accertarsi che la fotocamera sia spenta.

### 1 Inserire la batteria nella presente unità, quindi collegare la presente unità all'adattatore CA (in dotazione) (A) o a un PC (B)

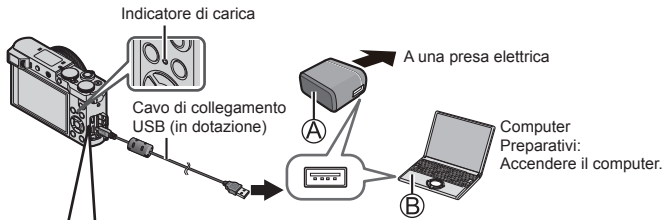

#### Presse [CHARGE]

- Questo terminale è situato sul lato inferiore, con la fotocamera in posizione diritta.

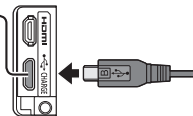

- Controllare sempre la direzione degli spinotti e tenere la spina diritta per inserirla o staccarla. (Se il cavo viene inserito nella direzione sbagliata, gli spinotti potrebbero deformarsi e causare un funzionamento difettoso.) Inoltre, non inserire il connettore nella presa errata. In caso contrario, si potrebbe provocare un danno alla presente unità.

## ■ Indicatore di carica

**Acceso:** Carica in corso

**Spento:** La carica si arresta (dopo che la carica si è arrestata, scollegare la fotocamera dalla presa elettrica o dal computer).

**Lampeggiante:** Errore di carica (→53)

## ■ Tempo di carica (quando si utilizza l'adattatore CA (in dotazione))

190 min. circa

- La batteria è una batteria ricaricabile a ioni di litio. Qualora la temperatura sia troppo alta o troppo bassa, il tempo di utilizzo della batteria si riduce.
- La batteria si riscalda dopo averla utilizzata, nonché durante e dopo la carica. Anche la fotocamera si riscalda durante l'uso. Non si tratta di un guasto.
- **Non lasciare alcun oggetto metallico (ad esempio graffette) in prossimità delle aree di contatto della spina di alimentazione elettrica o in prossimità delle batterie.**
- Conservare la batteria in un luogo fresco e asciutto, con una temperatura relativamente stabile. (Temperatura consigliata: da 15 °C a 25 °C, umidità consigliata: dal 40%RH al 60%RH)
- **Non conservare la batteria per un periodo di tempo prolungato quando è completamente carica.** Quando si conserva la batteria per un periodo di tempo prolungato, si consiglia di caricarla una volta all'anno. Rimuovere la batteria dalla fotocamera e conservarla di nuovo dopo averla scaricata completamente.
- Non usare alcun altro cavo di collegamento USB diverso da quello in dotazione.
- Non utilizzare l'adattatore CA (in dotazione) o il cavo di collegamento USB (in dotazione) con altri apparecchi.

## Impostazione dell'orologio

L'orologio non è impostato al momento della consegna della fotocamera.

- 1 Accendere la fotocamera**
- 2 Premere [MENU/SET]**
- 3 Premere ▲ ▼ per selezionare la lingua, quindi premere [MENU/SET]**
  - Appare il messaggio [Impostare l'orologio].
- 4 Premere [MENU/SET]**
- 5 Premere ◀ ▶ per selezionare le opzioni (anno, mese, giorno, ore, minuti), quindi premere ▲ ▼ per impostare**
- 6 Premere [MENU/SET]**
- 7 Quando viene visualizzato il messaggio [Impostazione orologio completata], premere [MENU/SET]**
- 8 Quando viene visualizzato il messaggio [Impostare l'area di origine], premere [MENU/SET]**
- 9 Premere ◀ ▶ per impostare la propria area geografica di residenza, quindi premere [MENU/SET]**

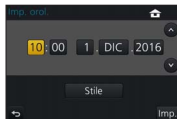

- È possibile modificare l'impostazione dell'orologio con la funzione [Imp. orol.] nel menu [Setup].

## Operazioni di base

### Leva zoom (utilizzo dello zoom)

Per catturare un'area più ampia (grandangolo)  Per ingrandire il soggetto (teleobiettivo)

#### ■ Tipi di zoom e loro utilizzo

##### Zoom ottico:

È possibile zoomare in avvicinamento senza ridurre la qualità di immagine.

**Fattore di ingrandimento massimo:** TZ100/TZ101 10x

TZ80/TZ81 30x

##### Zoom ottico extra:

Questa funzione è operativa quando sono state selezionate dimensioni delle immagini con l'indicazione [EX] in [Dim. imag.]. Lo zoom ottico extra consente di zoomare in avvicinamento utilizzando un rapporto zoom più elevato rispetto allo zoom ottico, senza deteriorare la qualità di immagine.

**Fattore di ingrandimento massimo:** TZ100/TZ101 20x\*

TZ80/TZ81 61,2x\*

\* Incluso il rapporto zoom ottico. Il rapporto zoom massimo varia a seconda delle dimensioni delle immagini.

##### [i.Zoom]:

È possibile utilizzare la tecnologia di risoluzione intelligente della fotocamera per aumentare il rapporto zoom fino a 2 volte il rapporto zoom originale, con un deterioramento limitato della qualità delle immagini.

##### [Zoom digit.]:

Esegue una zoomata 4 volte superiore rispetto allo zoom ottico/zoom ottico extra. Quando si utilizza la funzione [Zoom digit.] insieme alla funzione [i.Zoom], è possibile aumentare il rapporto zoom solo fino a 2x. (TZ100/TZ80)

Esegue una zoomata 2 volte superiore rispetto allo zoom ottico/zoom ottico extra, quando la funzione [i.Zoom] è impostata su [OFF]. Quando la funzione [i.Zoom] viene impostata su [ON], la funzione [Zoom digit.] viene annullata. (TZ101/TZ81)

Tenere presente che con lo zoom digitale l'ingrandimento riduce la qualità delle immagini.



## Pulsante di scatto (ripresa di immagini)

- Premere il pulsante [] (▼) per impostare la modalità avanzamento su [] ([Sing.]).

### 1 Premere a metà il pulsante di scatto (premere leggermente) per mettere a fuoco il soggetto.

- Vengono visualizzati il valore di apertura del diaframma e il tempo di esposizione (se il valore di apertura del diaframma e il tempo di esposizione vengono indicati in rosso e lampeggiano, l'esposizione non è corretta, a meno che si stia utilizzando il flash).



Visualizzazione della messa a fuoco

(Quando la messa a fuoco è allineata: acceso

Quando la messa a fuoco non è allineata: lampeggia)

Tempo di esposizione

Valore di apertura



### 2 Premere a fondo il pulsante di scatto (premere il pulsante fino in fondo) e riprendere l'immagine



- È possibile riprendere le immagini solo quando l'immagine è messa a fuoco correttamente, finché la funzione [Priorità focus/rilascio] è impostata su [FOCUS].
- Anche durante l'utilizzo del menu o la riproduzione delle immagini, se si preme a metà il pulsante di scatto, è possibile predisporre immediatamente la fotocamera per la registrazione.

### ■ Numero stimato di immagini registrabili

TZ100/TZ101	TZ80/TZ81
720*1	800*2

\*1 (Quando la funzione [Formato] è impostata su [3:2], la funzione [Qualità] è impostata su [], la funzione [Dim. immag.] è impostata su [L] (20M), e si sta utilizzando una scheda da 8 GB)

\*2 (Quando la funzione [Formato] è impostata su [4:3], la funzione [Qualità] è impostata su [], la funzione [Dim. immag.] è impostata su [L] (18M), e si sta utilizzando una scheda da 8 GB)

## Selettore di modalità (seleziona la modalità di registrazione)

### 1 Impostare sulla modalità di registrazione desiderata

- Ruotare lentamente il selettore di modalità per selezionare la modalità desiderata.



<b>A</b>	<b>Modalità Automatica intelligente (→24)</b> Per registrare le immagini con le impostazioni automatiche.
<b>A+</b>	<b>Modalità Automatica intelligente plus (→24)</b> Consente di regolare la luminosità (esposizione) e la tonalità di colore a piacimento.
<b>P</b>	<b>Modalità Programma di esposizione automatica</b> Per riprendere le immagini con impostazioni automatiche per il tempo di esposizione e il valore di apertura del diaframma.
<b>A</b>	<b>Modalità Esposizione automatica a priorità di apertura</b> Stabilire l'apertura del diaframma, quindi riprendere le immagini.
<b>S</b>	<b>Modalità Esposizione automatica a priorità di tempi</b> Stabilire il tempo di esposizione, quindi riprendere le immagini.
<b>M</b>	<b>Modalità Esposizione manuale</b> Stabilire l'apertura del diaframma e il tempo di esposizione, quindi riprendere le immagini.
<b>M</b>	<b>Modalità Video creativa</b> Stabilire l'apertura del diaframma e il tempo di esposizione, quindi registrare i filmati. • Non è possibile riprendere foto.
<b>C</b>	<b>Modalità Personalizzata</b> Consente di riprendere immagini utilizzando impostazioni memorizzate in precedenza.
<b>☐</b>	<b>Modalità Scatto panorama</b> Consente di riprendere panorami.
<b>SCN</b>	<b>Modalità Scena guidata</b> Consente di riprendere immagini che coincidano con la scena correntemente in registrazione.
<b>👉</b>	<b>Modalità Controllo creativo</b> Consente di riprendere immagini selezionando l'effetto dell'immagine preferito.

## Tasti funzione

- I tasti da [Fn1] a [Fn4] sono pulsanti sulla fotocamera.
- I tasti da [Fn5] a [Fn9] sono icone sensibili al tocco. Vengono visualizzate toccando la scheda [Fn] nella schermata di registrazione.
- È possibile assegnare le funzioni utilizzate spesso a dei pulsanti specifici con la funzione [Impostazione tasto Fn] nel menu [Personal].

## Pulsanti dei cursori

- Questo pulsante viene utilizzato per spostare il cursore nelle schermate del menu e per altre funzioni.
- Nel presente manuale, il pulsante da utilizzare viene indicato mediante i simboli ▲▼◀▶.

Durante la registrazione è possibile effettuare le operazioni seguenti. (Non è possibile selezionare alcune voci o impostazioni a seconda della modalità o dello stile di visualizzazione in cui si trova la fotocamera.)

### (Compensazione esposizione) (▲)

- Corregge l'esposizione in presenza di controluce o quando il soggetto è troppo scuro o troppo chiaro.

#### **TZ100/TZ101**

### (Bilanciamento del bianco) (▶)

- Regola il colore a seconda della fonte di luce, per assicurare un colore naturale.

#### **TZ80/TZ81**

### (Modalità del flash) (▶)



- Cambia la modalità del flash.

### (Modalità avanzamento) (▼)

- [Scatto a raff.]\*<sup>1</sup>
  - Registra uno scatto a raffica di foto mentre si tiene premuto a fondo il pulsante di scatto.
- [FOTO 4K]\*<sup>1</sup> (→25)
  - Registra foto 4K.
- [Auto bracket]\*<sup>1</sup>
  - Registra le immagini con impostazioni di esposizione diverse in base alla gamma di compensazione dell'esposizione.
- [Autoscatto]\*<sup>1</sup>

\*<sup>1</sup> Per annullare la modalità di avanzamento, selezionare [□] ([Sing.]) o [ Off].

## (Modalità di messa a fuoco) (◀)

- [AF] 
  - La messa a fuoco viene impostata automaticamente quando si preme a metà il pulsante di scatto.
- [AF ] ([AF macro])
  - È possibile riprendere immagini di un soggetto a una distanza minima di 5 cm\*<sup>2</sup>/3 cm\*<sup>3</sup> dall'obiettivo ruotando la leva zoom al massimo sul grandangolo (1x).
- [] ([Zoom macro])
  - Utilizzare questa impostazione per avvicinarsi al soggetto e quindi ingrandire ulteriormente quando si riprende l'immagine. È possibile riprendere un'immagine con lo zoom digitale fino a 3x mentre si mantiene la distanza dal soggetto per la posizione di grandangolo estremo (5 cm\*<sup>2</sup>/3 cm\*<sup>3</sup>).
- [MF]
  - La messa a fuoco manuale risulta pratica quando si desidera bloccare la messa a fuoco per riprendere immagini o quando risulta difficile regolare la messa a fuoco utilizzando la messa a fuoco automatica.

\*2 

\*3 

## Pulsante [LVF]

### 1 Premere il pulsante [LVF]

Commutazione automatica tra il mirino e il monitor (sensore oculare)\*



Visualizzazione nel mirino



Visualizzazione sul monitor

\* Il sensore oculare commuta automaticamente la visualizzazione sul mirino quando l'occhio dell'utente o un oggetto si avvicina al mirino. Quando l'occhio o l'oggetto si allontana dal mirino, la fotocamera torna alla visualizzazione sul monitor.

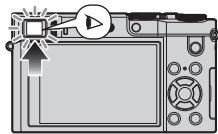

**TZ100/TZ101 Ghiera di controllo/Selettore posteriore****TZ80/TZ81 Ghiera di controllo/Selettore di controllo**

È possibile eseguire direttamente le operazioni e le impostazioni utilizzate spesso.

Le voci che possono essere impostate variano a seconda delle modalità di registrazione. Di seguito sono indicate le impostazioni preassegnate.

Selettore di modalità	Ghiera di controllo*1	TZ100/TZ101 Selettore posteriore TZ80/TZ81 Selettore di controllo
[iA]	Zoom progressivo	—
[P]	Variazione del programma	
[A]	Regolazione del diaframma	
[S]	Regolazione del tempo di esposizione	
[M]	Regolazione del diaframma*2	Regolazione del tempo di esposizione*2
[ ] / [ ]	Modifica degli effetti delle immagini	
[SCN]	Regolazione del valore di apertura del diaframma*3/ Regolazione del tempo di esposizione*4	

\*1 Quando è impostata la messa a fuoco manuale, alla ghiera di controllo viene assegnata la regolazione della messa a fuoco.

\*2 Premere ▲ per commutare tra regolazione del tempo di esposizione e regolazione del diaframma.

\*3 L'operazione è consentita solo quando la modalità Scena guidata è impostata su [Manicaretti].

\*4 L'operazione è consentita solo quando la modalità Scena guidata è impostata su [Notturno artistico].

- È possibile cambiare le impostazioni preferite utilizzando [Imposta ghiera/selett.] dal menu [Personal.]. Per i dettagli, vedere "Istruzioni d'uso per le funzioni avanzate (formato PDF)".

## Schermo sensibile al tocco (operazioni a tocco)

Lo schermo sensibile al tocco della presente unità è capacitivo. Toccare il pannello direttamente con un dito scoperto.

### Tocco

Toccare e rilasciare lo schermo sensibile al tocco. Accertarsi di toccare al centro l'icona desiderata.



### Trascinamento

Toccare lo schermo sensibile al tocco e far scivolare il dito lungo la sua superficie. Questa operazione può anche essere utilizzata per far avanzare o tornare indietro un'immagine durante la riproduzione, e così via.



### Pizzicare (allontanare/pizzicare)

Sullo schermo sensibile al tocco, allontanare (pizzicare in apertura) le 2 dita per zoomare in avvicinamento (ingrandire), e pizzicare (pizzicare in chiusura) le 2 dita per zoomare in allontanamento (ridurre l'ingrandimento).



## Impostazione dei menu

È possibile utilizzare il menu per impostare le funzioni della fotocamera e di registrazione, utilizzare le funzioni di riproduzione ed eseguire altre operazioni.

- I metodi di impostazione variano secondo le opzioni nei menu.

- 1 Premere [MENU/SET] per attivare il menu**
- 2 Premere ▲ ▼ per selezionare la voce di menu, quindi premere [MENU/SET]**
- 3 Premere ▲ ▼ per selezionare l'impostazione, quindi premere [MENU/SET]**
- 4 Premere ripetutamente il pulsante [Q.MENU/↵] fino a far visualizzare di nuovo la schermata di registrazione o di riproduzione**



- Durante la registrazione, è anche possibile uscire dalla schermata dei menu premendo a metà il pulsante di scatto.

### ■ Commutazione del tipo di menu

- ① Premere ◀ dopo aver effettuato l'operazione **1** indicata sopra
- ② Premere ▲ ▼ per selezionare una scheda, ad esempio [🔧]
- ③ Premere [MENU/SET]



### ■ Tipi di menu (→50)

- [Reg]
- [Imm. in mov.]
- [Personal.]
- [Setup]
- [Play]

## Registrazione di immagini con le impostazioni automatiche (Modalità Automatica intelligente)

**Modalità di registrazione:**  

Questa modalità è consigliata per chi desidera semplicemente “puntare e scattare”, in quanto la fotocamera ottimizza le impostazioni per adattare al soggetto e all’ambiente di registrazione.

### 1 Impostare il selettore di modalità su





- La fotocamera si commuta sulla modalità utilizzata più di recente tra Automatica intelligente o Automatica intelligente plus.

### 2 Puntare la fotocamera verso il soggetto

- Quando la fotocamera identifica la scena ottimale, l'icona della rispettiva scena diventa blu per 2 secondi, quindi torna alla normale indicazione rossa.



### ■ Commutazione tra la modalità Automatica intelligente plus e la modalità Automatica intelligente

- ① Premere [MENU/SET]
- ② Premere ◀
- ③ Premere ▲ ▼ per selezionare la scheda  o 
- ④ Utilizzare ▶ per selezionare  o , quindi premere [MENU/SET]
  - Se si preme il pulsante [DISP.], viene visualizzata la descrizione della modalità selezionata.





## Registrazione di foto 4K

Modalità di registrazione: **PAS**

È possibile selezionare il momento desiderato da uno scatto a raffica di foto 4K riprese a 30 fotogrammi al secondo e salvare tale momento come un'immagine di circa 8 milioni di pixel.

**Registrazione di una foto 4K** → **Selezionare e salvare le immagini** → **L'immagine è completata**

- Per registrare un'immagine, utilizzare una scheda UHS con classe di velocità 3.
- Durante la registrazione di foto 4K, l'angolo di campo si restringe.

### 1 Premere il pulsante

- È possibile effettuare la stessa operazione premendo il pulsante (▼), utilizzando ◀▶ per selezionare l'icona di una foto 4K () e così via, e premendo ▲.

### 2 Premere ◀▶ per selezionare il metodo di registrazione, quindi premere [MENU/SET]

- È anche possibile impostare il metodo di registrazione da [FOTO 4K] nel menu [Reg].



[Scatto a raff.  
4K]

#### Per catturare la ripresa migliore di un soggetto in rapido movimento

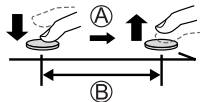

La registrazione di scatti a raffica viene eseguita mentre si tiene premuto il pulsante di scatto. Il suono dell'otturatore si sente ripetutamente.

- Registrazione audio: Nessuna
- Ⓐ Tenere premuto
- Ⓑ La registrazione viene eseguita



Lunghezza della registrazione continua:

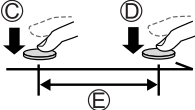

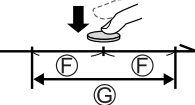
Identica a quando si registrano filmati con dimensione file impostata su [4K] in [MP4] (→33).

 <p><b>[Scatto a raff. 4K (S/S)]</b>          "S/S" è un'abbreviazione di "Start/Stop" (avvio/arresto).</p>	<p><b>Per catturare opportunità fotografiche imprevedibili</b></p> <p>La registrazione di scatti a raffica inizia quando si preme il pulsante di scatto e si arresta quando lo si preme di nuovo. Si sentono segnali acustici di avvio e di arresto.</p> <ul style="list-style-type: none"> <li>• Registrazione audio: Disponibile*</li> </ul> <p>Ⓒ Avvio (prima pressione)          Ⓓ Arresto (seconda pressione)          Ⓔ La registrazione viene eseguita</p>  <p>Lunghezza della registrazione continua:          Identica a quando si registrano filmati con dimensione del file impostata su [4K] in [MP4] (→33).</p>
 <p><b>[Pre-scatto a raff. 4K]</b></p>	<p><b>Per la registrazione in base alle esigenze ogni volta che si verifica un'opportunità fotografica</b></p> <p>La registrazione di scatti a raffica viene effettuata per circa 1 secondo prima e dopo il momento in cui si preme il pulsante di scatto. Il suono dell'otturatore si sente una sola volta.</p> <ul style="list-style-type: none"> <li>• Registrazione audio: Nessuna</li> </ul> <p>Ⓕ Circa 1 secondo          Ⓖ La registrazione viene eseguita</p>  <p>Lunghezza della registrazione: circa 2 secondi</p>

\* L'audio non viene riprodotto quando si esegue la riproduzione con la fotocamera.

### 3 Registrare una foto 4K

- Quando si esegue la registrazione di foto 4K con scatto a raffica, un file di scatto a raffica 4K viene salvato in formato MP4.
- Quando è attivata la funzione [Revis. auto], la schermata di selezione delle immagini viene visualizzata automaticamente.
- Quando si utilizza la funzione [Composizione luce] (→37), si consiglia di utilizzare un treppiede o di utilizzare uno smartphone anziché l'otturatore e di effettuare la registrazione a distanza (→42) per controllare le vibrazioni della fotocamera.

- Qualora la temperatura dell'ambiente circostante sia elevata, si registrino continuamente foto 4K o la temperatura della fotocamera aumenti, potrebbe venire visualizzato il simbolo [  ], e la registrazione potrebbe venire arrestata mentre è in corso, per proteggere la fotocamera. Attendere che la fotocamera si raffreddi.
- **Quando è impostata la funzione [  ] ([Pre-scatto a raff. 4K]), la batteria si scarica più velocemente e la temperatura della fotocamera aumenta. Selezionare [  ] ([Pre-scatto a raff. 4K]) solo quando si intende registrare.**

## Selezione e salvataggio delle immagini da un file di scatto a raffica 4K

- **L'immagine viene salvata in formato JPEG.**
  - Per i dettagli, vedere “Istruzioni d'uso per le funzioni avanzate (formato PDF)” o la “Guida rapida per Foto 4K (in dotazione)”.

## [Post Focus]

**Modalità di registrazione:**   **PAS**    

È possibile registrare scatti a raffica di foto con la stessa qualità di una foto 4K mentre si modifica automaticamente il punto di messa a fuoco (registrazione in modalità [Post Focus]). Dopo la registrazione, è possibile selezionare un punto sullo schermo per salvare un'immagine con tale punto come punto di messa a fuoco.

- Per registrare un'immagine, utilizzare una scheda UHS con classe di velocità 3.
- Durante la registrazione, l'angolo di campo si restringe.

### 1 Premere il pulsante

### 2 Premere ◀▶ per selezionare [ON], quindi premere [MENU/SET]

- È anche possibile impostare la funzione accedendo al menu [Reg] e selezionando [ON] per la funzione [Post Focus].

Icona [Post Focus]



### 3 Stabilire la composizione e premere a metà il pulsante di scatto.

- La messa a fuoco automatica si attiva e rileva automaticamente il punto di messa a fuoco sullo schermo.
- Qualora non sia presente alcun punto di messa a fuoco sullo schermo, l'indicatore di messa a fuoco (● (verde)) lampeggia e non è possibile registrare.

**Dalla pressione a metà del pulsante di scatto al completamento della registrazione.**

- Non cambiare la distanza dal soggetto o la composizione.

### 4 Premere a fondo il pulsante di scatto per avviare la registrazione

Barra di avanzamento della registrazione



- Il punto di messa a fuoco cambia automaticamente durante la registrazione. Quando la barra di avanzamento della registrazione scompare, la registrazione termina automaticamente.
- Un filmato viene registrato in formato MP4 (il suono non viene registrato).

- Qualora la temperatura circostante sia elevata, si registri continuamente in modalità [Post Focus] o la temperatura della fotocamera aumenti, potrebbe venire visualizzata l'indicazione [⚠] e la registrazione potrebbe venire arrestata mentre è in corso, per proteggere la fotocamera. Attendere che la fotocamera si raffreddi.

## Selezionare il punto di messa a fuoco e salvare l'immagine.

### 1 Nella schermata di riproduzione, selezionare l'immagine con l'icona [📷] e premere ▲



- La stessa operazione può venire eseguita toccando [📷].

### 2 Selezionare il punto di messa a fuoco toccandolo

- L'immagine viene visualizzata con la messa a fuoco sul punto selezionato.
- Non è possibile selezionare il bordo dello schermo.
- Qualora non vi siano immagini con la messa a fuoco sul punto selezionato, viene visualizzato un riquadro rosso, e non è possibile salvare le immagini.

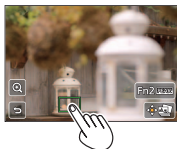

### 3 Toccare [📷] per salvare l'immagine

- L'immagine viene salvata in formato JPEG.
- Dopo il salvataggio, tornare al punto 2.

## ■ Come effettuare regolazioni precise della messa a fuoco

① Toccare []

- È possibile ingrandire l'immagine.



② Trascinare la barra scorrevole per effettuare regolazioni precise della messa a fuoco

- È possibile effettuare la stessa operazione utilizzando ◀▶.

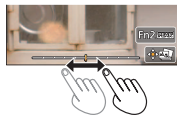



③ Toccare []

- La schermata ritorna al punto ①.

## ■ Evidenzia la parte a fuoco con un colore (peaking)

① Toccare []



- Ad ogni tocco dell'icona, l'impostazione viene commutata nell'ordine seguente: [] ([Rileva livello]: [LOW]) → [] ([Rileva livello]: [HIGH]) → [OFF].
- Il colore della visualizzazione è lo stesso di quello impostato in [Peaking] sotto il menu [Personal.].

## Registrazione di filmati

Modalità di registrazione:   **PAS**  **C**  

È possibile registrare immagini con qualità ad alta definizione conformi allo standard AVCHD, nonché filmati registrati in formato MP4. È anche possibile registrare un filmato 4K in formato MP4. L'audio viene registrato in stereo.

### ■ Impostazione del formato, delle dimensioni delle immagini e della frequenza dei fotogrammi della registrazione

**MENU** →  **[Imm. in mov.]** → **[Formato Rec]**

<b>[AVCHD]</b>	Questo è un formato dei dati adatto alla riproduzione con i televisori ad alta definizione.
<b>[MP4]</b>	Questo formato dei dati è adatto alla riproduzione dei filmati con un computer o altro dispositivo simile.

**MENU** →  **[Imm. in mov.]** → **[Qualità reg.]**

#### Quando si seleziona **[AVCHD]**

Opzione	Dimensioni immagini	fotogrammi/sec.	Bitrate (appross.)
<b>[FHD/28M/50p]*1</b>	1920×1080	50p	28 Mbps
<b>[FHD/17M/50i]</b>	1920×1080	50i	17 Mbps
<b>[FHD/24M/25p]</b>	1920×1080	50i	24 Mbps
<b>[FHD/24M/24p]*2</b>	1920×1080	24p	24 Mbps

#### Quando si seleziona **[MP4]**

Opzione	Dimensioni immagini	fotogrammi/sec.	Bitrate (appross.)
<b>[4K/100M/25p]</b>	3840×2160	25p	100 Mbps
<b>[4K/100M/24p]*2</b>	3840×2160	24p	100 Mbps
<b>[FHD/28M/50p]</b>	1920×1080	50p	28 Mbps
<b>[FHD/20M/25p]</b>	1920×1080	25p	20 Mbps
<b>[HD/10M/25p]</b>	1280×720	25p	10 Mbps
<b>[VGA/4M/25p]</b>	640×480	25p	4 Mbps

\*1 AVCHD Progressive

\*2 **TZ100/TZ101**

## 1 Premere il pulsante dei filmati per cominciare la registrazione

- È possibile la registrazione di filmati appropriata per ciascuna modalità filmato.
- Mentre si registrano filmati, l'indicatore di stato di registrazione (rosso) lampeggia.
- Qualora alcune informazioni non vengano più visualizzate sullo schermo, premere il pulsante [DISP.] o toccare il monitor.
- Se si preme a fondo il pulsante di scatto, è possibile riprendere foto durante la registrazione di filmati.
- Rilasciare immediatamente il pulsante dei filmati dopo averlo premuto.

Indicatore dello stato di registrazione

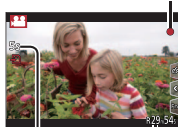

Tempo di registrazione trascorso

Tempo di registrazione residuo

## 2 Premere di nuovo il pulsante dei filmati per terminare la registrazione

- Qualora la temperatura circostante sia elevata o si registri continuamente un filmato, viene visualizzata l'indicazione [] e la registrazione potrebbe venire arrestata a metà, per proteggere la fotocamera. Attendere che la fotocamera si raffreddi.
- **Quando si registra in un ambiente silenzioso, potrebbero venire registrati nei filmati i suoni del diaframma, della messa a fuoco e di altre operazioni. Non si tratta di un guasto.**  
È possibile impostare l'operazione di messa a fuoco durante la registrazione di filmati su [OFF] in [AF cont.].
- **Filmato [AVCHD]:**  
La registrazione si arresta quando il tempo di registrazione continua supera i 29 minuti e 59 secondi.
- **Filmato con dimensione del file impostata su [FHD], [HD] o [VGA] in [MP4]:**  
La registrazione si arresta quando il tempo di registrazione continua supera i 29 minuti e 59 secondi o la dimensione del file supera i 4 GB.
  - Poiché la dimensione del file aumenta con [FHD], la registrazione in [FHD] si arresta prima dei 29 minuti e 59 secondi.



- **Filmati con dimensione del file impostata su [4K] in [MP4]:**  
La registrazione si arresta quando il tempo di registrazione continua supera i 15 minuti.  
Quando si intende utilizzare una scheda di memoria SDHC, è possibile continuare a registrare senza interruzioni anche se il file supera i 4 GB, ma il file del filmato viene registrato e riprodotto in file separati.  
Se si utilizza una scheda di memoria SDXC, è possibile registrare un filmato in un singolo file anche se la dimensione è superiore a 4 GB.

## Registrazione di filmati in formato 4K

**Modalità di registrazione:**   **P** **A** **S** **M**  **C**  

È possibile registrare filmati ad alta risoluzione in formato 4K impostando la funzione [Qualità reg.] su [4K].

- Per registrare filmati in formato 4K, utilizzare una scheda UHS con classe di velocità 3.
- Quando si registrano filmati in formato 4K, l'angolo di campo è più stretto rispetto ai filmati di altre dimensioni.

### ■ Per registrare filmati in formato 4K

- ① Selezionare la modalità di registrazione (→18)
- ② Impostare la funzione [Formato Rec] nel menu [Imm. in mov.] su [MP4] (→31)
- ③ Impostare la funzione [Qualità reg.] nel menu [Imm. in mov.] su [4K/100M/25p] o [4K/100M/24p]\* (→31)  
\* **TZ100/TZ101**
- ④ Attivare la registrazione premendo il pulsante dei filmati
- ⑤ Arrestare la registrazione premendo di nuovo il pulsante dei filmati

## [Ritaglio Live 4K]

### Modalità di registrazione:

È possibile eseguire panoramiche durante la registrazione di soggetti senza vibrazioni orizzontali della fotocamera, ed è possibile zoomare in avvicinamento e in allontanamento durante la registrazione di filmati senza utilizzare lo zoom. Durante la registrazione, è possibile ritagliare il video dall'angolo di campo 4K (3840×2160) al formato Full High Vision (1920×1080) catturando il soggetto con un angolo di campo grandangolare e impostando un riquadro iniziale di ritaglio e un riquadro finale di ritaglio.

- Tenere la fotocamera saldamente in posizione durante la registrazione.
- Un filmato viene registrato in formato [FHD/20M/25p] sotto [MP4].

Esempio di panoramica durante la registrazione.



Impostazione dei riquadri del ritaglio all'angolo di campo 4K



La schermata si sposta da sinistra a destra senza muovere la fotocamera

### 1 Regolare il selettore di modalità su M

### 2 Impostare il menu

**MENU** →  [Imm. in mov.] → [Ritaglio Live 4K]

### 3 Utilizzare ▲ ▼ per impostare la durata della panoramica o dello zoom, quindi premere [MENU/SET]

Impostazioni: [40SEC] / [20SEC] / [OFF]

- L'angolo di campo si restringe.

## 4 Impostare il riquadro di inizio del ritaglio.



## 5 Impostare il riquadro di fine del ritaglio.



Riquadro di inizio ritaglio



Riquadro di fine ritaglio

Spostamento dell'immagine sullo schermo.	Dimensione del riquadro	
	Riquadro di inizio	Riquadro di fine
Panoramica (spostamento verso destra e sinistra)	Identica	
Zoom in avvicinamento	Ampia	Piccola
Zoom in allontanamento	Piccola	Ampia

- **Modifica della posizione e delle dimensioni di un riquadro di ritaglio**  
Premere il pulsante [Fn1].

## 6 Premere il pulsante dei filmati per cominciare la registrazione

Il display passa all'angolo di campo impostato al punto **4** e viene visualizzata l'operazione di panoramica o zoom.

- Rilasciare immediatamente il pulsante dei filmati dopo averlo premuto.
- Una volta trascorso il tempo di funzionamento, la registrazione termina automaticamente.
- L'operazione di zoom non è disponibile.

- **Per terminare la registrazione [Ritaglio Live 4K] mentre è in corso**  
Premere di nuovo il pulsante dei filmati durante registrazione

- Non è possibile eseguire la registrazione [Ritaglio Live 4K] quando è impostata la funzione [Filmato alta velocità].

## Visione delle immagini

### 1 Premere il pulsante di riproduzione

- Quando la fotocamera viene commutata sulla schermata di riproduzione dalla schermata di registrazione, il barilotto dell'obiettivo si ritrae dopo circa 15 secondi.

### 2 Premere ◀▶ per selezionare un'immagine da visualizzare

- È anche possibile far avanzare o tornare indietro le immagini trascinando lo schermo orizzontalmente (→22).

#### ■ Visione dei filmati

- I filmati vengono visualizzati con l'icona dei filmati ([🎥]).

① Premere ▲ per avviare la riproduzione

- Toccando [▶] al centro dello schermo è possibile riprodurre i filmati.
- Se si preme [MENU/SET] durante una pausa, è possibile creare un'immagine da un filmato.



#### ■ Invio di immagini a servizi WEB

Se si preme ▼ mentre è visualizzata una singola immagine, è possibile inviare rapidamente quest'ultima al servizio WEB. Per i dettagli, vedere "Istruzioni d'uso per le funzioni avanzate (formato PDF)".

#### ■ Eliminazione delle immagini

**Le immagini eliminate non possono essere recuperate.**

① Premere il pulsante [🗑️] per eliminare l'immagine visualizzata

- È possibile effettuare la stessa operazione toccando [🗑️].

② Utilizzare ▲ per selezionare [Elim. imm. singola], quindi premere [MENU/SET]

#### ■ Come arrestare la riproduzione

Premere di nuovo il pulsante di riproduzione o premere il pulsante dei filmati. È anche possibile terminare la riproduzione premendo a metà il pulsante di scatto.

## [Composizione luce]

Selezionare più fotogrammi che si desidera combinare da file di scatti a raffica 4K registrati in modalità Foto 4K (→25). Le parti dell'immagine che sono più luminose del fotogramma precedente vengono sovrapposte al fotogramma precedente per combinare i fotogrammi in un'unica immagine.

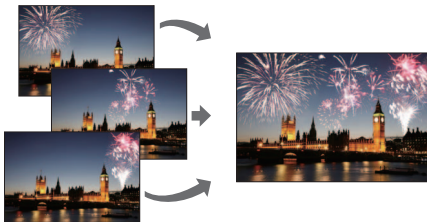

### 1 Impostare il menu

**MENU** → **[Play]** → **[Composizione luce]**

### 2 Utilizzando ◀▶, selezionare i file di scatti a raffica di foto 4K e premere **[MENU/SET]**

### 3 Scegliere il metodo di combinazione, quindi premere **[MENU/SET]**

#### ■ Quando si seleziona **[Unione composita]**

Selezionare i fotogrammi che si desidera combinare, quindi la fotocamera sovrappone le parti più luminose dell'immagine.

#### ① Selezionare i fotogrammi

- Non è possibile ingrandire, ridurre o mostrare come nella visualizzazione a scorrimento le immagini visualizzate.
- **[+OK]** nel funzionamento a tocco diventa **[+OK]**.



② Premere [MENU/SET]

I riquadri selezionati vengono memorizzati, e la visualizzazione torna alla schermata di anteprima. Utilizzare ▲ ▼ per selezionare le voci, quindi premere [MENU/SET] per effettuare le operazioni seguenti.

- [Succ.]: Consente di selezionare più fotogrammi per combinarli. Riporta al punto ①.
  - [Riselezione]: Scarta il fotogramma selezionato subito prima e consente di selezionare un'immagine diversa.
  - [Salva]: termina la selezione dei fotogrammi.
- ③ Ripetere i passi ① - ② per selezionare più fotogrammi da combinare
- È possibile selezionare fino a 40 fotogrammi.
- ④ Premere ▼ per selezionare [Salva], quindi premere [MENU/SET]



### ■ Quando si seleziona [Intervallo unione]

Selezionare il primo e l'ultimo dei fotogrammi, e le parti più luminose dei fotogrammi entro tale intervallo vengono sovrapposte.

- ① Selezionare il fotogramma della prima immagine.
- Il metodo di selezione è identico a quello del punto ① quando si effettua la selezione per la funzione [Unione composita].
- ② Premere [MENU/SET]
- La posizione della prima immagine viene memorizzata.
- ③ Selezionare il fotogramma dell'ultima immagine.
- ④ Premere [MENU/SET]
- La posizione dell'ultima immagine viene memorizzata.

## 4 Selezionare [Si] nella schermata di conferma e premere [MENU/SET]

Viene visualizzata l'immagine combinata.

- L'immagine viene salvata in formato JPEG.

## Operazioni possibili mediante la funzione Wi-Fi®

### ● **Controllo della fotocamera connettendola a uno smartphone**

È possibile impostare facilmente una connessione diretta al proprio smartphone senza dover immettere una password.

- Ripresa di immagini tramite uno smartphone (→42)
- Riproduzione su uno smartphone delle immagini contenute nella fotocamera (→42)
- Salvataggio su uno smartphone delle immagini contenute nella fotocamera
- Invio delle immagini contenute nella fotocamera a servizi di social network
- Aggiunta di informazioni sulle località alle immagini contenute nella fotocamera da uno smartphone
- Combinazione di filmati registrati con la funzione Snap Movie in base alle proprie preferenze su uno smartphone

### ● **Visualizzazione di foto su un televisore**

### ● **Stampa senza fili**

### ● **Invio di immagini ad apparecchi AV**

### ● **Invio di immagini a un PC**

### ● **Uso dei servizi WEB**

- Nel presente manuale si utilizza il termine “smartphone” sia per gli smartphone che per i tablet, a meno che sia necessaria una distinzione tra di loro.
- Per i dettagli, vedere “Istruzioni d'uso per le funzioni avanzate (formato PDF)”.
- Non è possibile utilizzare la fotocamera per connettersi a una rete LAN wireless pubblica.

## Controllo della fotocamera connettendola a uno smartphone

### Installazione dell'applicazione "Panasonic Image App" per smartphone

"Image App" è un'applicazione fornita da Panasonic.

<b>Sistemi operativi supportati</b>	Android™: Android 4.0 o versione successiva iOS: iOS 7.0 o versione successiva
<b>Procedura di installazione</b>	<ol style="list-style-type: none"> <li>① Connettere il dispositivo utilizzato a una rete</li> <li>② (Android) Selezionare "Google Play™ Store" (iOS) Selezionare "App Store<sup>SM</sup>"</li> <li>③ Per cercare l'applicazione, immettere "Panasonic Image App" o "LUMIX"</li> <li>④ Selezionare l'applicazione "Panasonic Image App" e installarla</li> </ol> 

- Utilizzare la versione più aggiornata.
- Versioni dell'SO supportate al gennaio 2016. Le versioni dell'SO supportate possono variare senza preavviso.
- Potrebbe non essere possibile utilizzare correttamente il servizio, a seconda del tipo di smartphone utilizzato.  
Per le informazioni più aggiornate su "Image App", consultare il sito di assistenza seguente.  
<http://panasonic.jp/support/global/cs/dsc/> (Questo sito è disponibile solo in inglese.)
- Quando si scarica l'applicazione su una rete mobile, potrebbero essere applicati degli alti costi di comunicazione a pacchetti, a seconda dei dettagli del contratto utilizzato.
- Per i dettagli sulla procedura operativa, e così via, vedere [?] nel menu di "Image App".
- Se si connette la fotocamera a uno smartphone su una connessione Wi-Fi e si esegue "Image App", [?] potrebbe non venire visualizzato nel menu di "Image App" per alcuni smartphone. In tal caso, disconnettere la connessione Wi-Fi con la fotocamera, connettere la fotocamera a una linea dati per cellulare, ad esempio 3G ed LTE, o a internet per visualizzare [?] nel menu di "Image App".
- Alcune delle schermate e delle informazioni fornite nel presente documento possono variare a seconda del sistema operativo supportato e della versione di "Image App".



## Connessione a uno smartphone

È possibile stabilire facilmente una connessione Wi-Fi sulla presente unità senza dover immettere una password sul proprio smartphone.

### 1 Selezionare il menu sulla fotocamera

**MENU** →  **[Setup]** → **[Wi-Fi]** → **[Funzione Wi-Fi]** → **[Nuova connessione]**  
→ **[Scatto remoto e vista]**

- Vengono visualizzate le informazioni richieste per connettere direttamente lo smartphone alla presente unità (SSID).
- È anche possibile visualizzare le informazioni premendo il tasto funzione a cui è assegnata la funzione [Wi-Fi]. (Al momento dell'acquisto, la funzione [Wi-Fi] è assegnata all'icona [Fn5] sensibile al tocco.)



### 2 Attivare la funzione Wi-Fi nel menu delle impostazioni dello smartphone

### 3 Selezionare l'SSID visualizzato sullo schermo della fotocamera

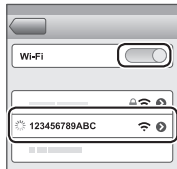

### 4 Sullo smartphone, avviare "Image App"

- Quando viene visualizzato sulla fotocamera il messaggio di conferma della connessione, selezionare [Si], quindi premere [MENU/SET]. (Solo quando si effettua una connessione per la prima volta.)

La funzione [Password Wi-Fi] è impostata su [OFF] al momento dell'acquisto. Nello stato [OFF], è possibile che una terza parte intercetti la trasmissione Wi-Fi e rubi i dati trasmessi. Impostare [Password Wi-Fi] su [ON]. Per i dettagli, vedere "Istruzioni d'uso per le funzioni avanzate (formato PDF)".

## ■ Chiusura della connessione

- ① (Sulla fotocamera) nella schermata di standby della registrazione, terminare la connessione dal menu della fotocamera

**MENU** →  **[Setup]** → **[Wi-Fi]** → **[Funzione Wi-Fi]** → **[Sì]**

- ② (Sullo smartphone) chiudere "Image App"  
 • Per i dettagli su come chiudere l'applicazione, fare riferimento alle istruzioni d'uso del dispositivo utilizzato.

- Quando si intende registrare con la funzione [Pre-scatto a raff. 4K] con lo smartphone, terminare la connessione solo dopo il passaggio alla registrazione di scatti a raffica 4K premendo il pulsante [Q.MENU/📷] sulla fotocamera.

## Ripresa di immagini tramite uno smartphone (registrazione a distanza)

### 1 Connettersi a uno smartphone (→41)

### 2 Utilizzare lo smartphone

- ① Selezionare []
- ② Riprendere delle immagini
- Le immagini registrate vengono salvate nella fotocamera.
  - Alcune impostazioni non sono disponibili.



## Riproduzione su uno smartphone delle immagini contenute nella fotocamera

### 1 Connettersi a uno smartphone (→41)

### 2 Utilizzare lo smartphone

- ① Selezionare []
- Quando l'immagine viene toccata, viene riprodotta in dimensioni più grandi.



## Scaricamento del software

Le foto/filmati possono essere copiati dalla fotocamera al computer collegando i due insieme. Se si desidera riprodurre o modificare le immagini su un PC, scaricare il software dal sito web del fornitore e installarlo sul PC utilizzato.

- Per scaricare il software, il PC deve essere connesso a internet.
- In alcuni ambienti di comunicazione, lo scaricamento del software potrebbe richiedere del tempo.

### PHOTOfunSTUDIO 9.8 PE

È possibile catturare foto o filmati sul proprio PC, oppure organizzare le immagini catturate classificandole per data di registrazione, modello della fotocamera digitale utilizzata per registrarle, e così via. È anche possibile correggere le foto, modificare i filmati o scrivere su DVD.

- Visitare il sito web seguente per scaricare/installare il software.  
Il software è disponibile per lo scaricamento fino alla fine di marzo 2021.  
[http://panasonic.jp/support/global/cs/soft/download/d\\_pfs98pe.html](http://panasonic.jp/support/global/cs/soft/download/d_pfs98pe.html)

#### • Ambiente operativo

<b>Sistemi operativi supportati</b>	Windows® 10 (a 32 bit o 64 bit) Windows® 8.1 (a 32 bit o 64 bit) Windows® 8 (a 32 bit o 64 bit) Windows® 7 (a 32 bit o 64 bit) SP1	
<b>Processore</b>	Windows® 10	Pentium® 4 a 2,8 GHz o superiore
	Windows® 8.1	
	Windows® 8	
	Windows® 7	
<b>Display</b>	1024 × 768 pixel o superiore (è consigliata una risoluzione di 1920 × 1080 pixel o superiore)	
<b>RAM</b>	Windows® 10	Minimo 1 GB (32 bit) / Minimo 2 GB (64 bit)
	Windows® 8.1	
	Windows® 8	
	Windows® 7	
<b>Spazio disponibile disco rigido</b>	450 MB o più per l'installazione del software	

- Per modificare filmati in formato 4K, sono necessarie le versioni a 64 bit di Windows 10, Windows 8.1, Windows 8 o Windows 7.
- Per ulteriori informazioni relative all'ambiente operativo, fare riferimento alle Istruzioni d'uso di "PHOTOfunSTUDIO" (PDF).

## SILKYPIX Developer Studio SE

Questo software consente di sviluppare e modificare immagini su file RAW. È possibile salvare le immagini modificate in un formato file quale JPEG o TIFF, che può venire visualizzato su un PC, e così via.

- Visitare il sito web seguente per scaricare/installare il software.  
<http://www.isl.co.jp/SILKYPIX/italian/p/>
- SO supportati: Windows® 10/8.1/8/7  
Mac® OS X v10.6 - v10.11
- Per i dettagli sull'ambiente operativo e su come utilizzare SILKYPIX Developer Studio SE, consultare la sezione "?" oppure il sito web di assistenza dell'Ichikawa Soft Laboratory.

## LoiLoScope versione completa di prova per 30 giorni

È possibile modificare facilmente i filmati.

- Visitare il sito web seguente per scaricare/installare il software.  
<http://loilo.tv/product/20>
- SO supportati: Windows® 10/8.1/8/7
- Per ulteriori informazioni su come utilizzare LoiLoScope e sul suo ambiente operativo, leggere il manuale LoiLoScope disponibile per lo scaricamento sul sito web.

## Letture delle Istruzioni d'uso (formato PDF)

Istruzioni d'uso più dettagliate sono disponibili in "Istruzioni d'uso per le funzioni avanzate (formato PDF)". Per leggerle, scaricarle dal sito web.

### **DMC-TZ100**

<http://panasonic.jp/support/dsc/oi/index.html?model=DMC-TZ100&dest=EG>

### **DMC-TZ101**

<http://panasonic.jp/support/dsc/oi/index.html?model=DMC-TZ101&dest=EG>

### **DMC-TZ80**

<http://panasonic.jp/support/dsc/oi/index.html?model=DMC-TZ80&dest=EG>

### **DMC-TZ81**

<http://panasonic.jp/support/dsc/oi/index.html?model=DMC-TZ81&dest=EG>

**DMC-TZ100**



**DMC-TZ101**



**DMC-TZ80**



**DMC-TZ81**



- Fare clic sulla lingua desiderata.

## ■ Conferma degli URL e dei codici QR con la fotocamera

- ① Impostare il menu

MENU →  [Setup] → [Manuale online]

- ② Utilizzare ▲ ▼ per selezionare [Visualizza URL] o [Visualizza codice QR] e premere [MENU/SET]

- L'URL o il codice QR viene visualizzato sul monitor della fotocamera.

- Per leggere o stampare le istruzioni d'uso (formato PDF) è necessario Adobe Reader. È possibile scaricare e installare una versione di Adobe Reader utilizzabile con il proprio sistema operativo dal sito web seguente. (Al gennaio 2016)

<http://www.adobe.com/products/acrobat/readstep2.html>

## Elenco delle indicazioni visualizzate sul monitor o nel mirino

- Le immagini seguenti sono esempi di quando la schermata della visualizzazione è impostata su [ ] (stile del monitor) nel monitor.

### Durante la registrazione

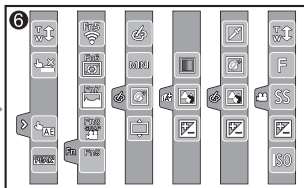
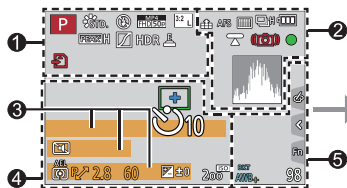

1

	<b>Modalità di registrazione (→18)</b>
	<b>Impostazione personalizzata</b>
	<b>[Stile foto]</b>
	<b>Modalità del flash</b>
	<b>[Formato Rec] / [Qualità reg.]</b>
	<b>[Snap Movie]</b>
	<b>[Formato]/ [Dim. immag.]</b>
	<b>Dimensioni immagine (Modalità Scatto panorama)</b>
	<b>Schermata di regolazione dell'effetto dell'immagine (Filtro)</b>
<b>EXPS</b>	<b>Tipi di effetti dell'immagine (Filtro)</b>

	<b>Scheda (visualizzata solo durante la registrazione)</b>
<b>XXmXXs</b>	<b>Tempo di registrazione trascorso*1</b>
	<b>Indicatore di registrazione simultanea</b>
<b>LVF/ MON AUTO</b>	<b>Commutazione automatica tra il mirino e il monitor (→20)</b>
<b>PEAK H</b>	<b>[Peaking]</b>
	<b>[Intensifica ombra]</b>
<b>HDR</b>	<b>[HDR]/[iHDR]</b>
	<b>[Esposizione Multipla]</b>
	<b>Otturatore elettronico</b>
	<b>Indicatore di surriscaldamento (→27, 29)</b>









2

	[Qualità]
100fps	[Filmato alta velocità]
	[Post Focus] (→28)
AFS	[AFS/AFF/AFC]/MF
	Modalità AF
	[Trascina messa a fuoco]
	[Riconosc. viso]
AFL	Blocco AF
	Scatto a raffica
	[FOTO 4K] (→25)
	[Auto bracket]
	[Autoscatto]
	Carica residua della batteria
AF 	Registrazione macro (→20)
	[Scatto a livello]
	[Stabilizz.]
	Avviso jitter
	Stato della registrazione (lampeggia in rosso.) (→32)/ Messa a fuoco (si accende in verde.) (→17)
	Messa a fuoco (in condizioni di scarsa illuminazione)
	<b>TZ100/TZ101</b> Messa a fuoco (Starlight AF)
	Stato della connessione Wi-Fi
	Istogramma

3

Nome*2
Giorni di viaggio trascorsi*3
Età in anni/mesi*2
Località*3
Data/ora corrente*3
Impostazione destinazione di viaggio*3: 
Esposimetro
Zoom (→16)

4

	Area AF
+	Punto della misurazione esposimetrica spot
	[Autoscatto]*4
	[Modalità silenziosa]
AEL	Blocco AE
	[Mod. esposim.]
	Variazione del programma
2.8*5	Valore di apertura
60	Tempo di esposizione
	Valore di compensazione esposizione
	Luminosità (esposizione)
	Aiuto per l'esposizione manuale
200 <sup>ISO</sup>	Sensibilità ISO



5

<b>TZ100/TZ101</b>		<b>[Guida selettore]</b>
<b>TZ80/TZ81</b>		
BKT AWB +		<b>Variazione a forcella del bilanciamento del bianco</b>
		<b>Regolazione fine del bilanciamento del bianco</b>
☼		<b>Bilanciamento del bianco</b>
		<b>Colorazione</b>
98		<b>Numero di immagini registrabili*6</b>
RXXmXXs		<b>Tempo di registrazione disponibile*1, *6</b>

6

**Scheda sensibile al tocco**

	<b>Zoom a tocco</b>
	<b>Scatto a tocco</b>
	<b>[AE touch]</b>
	<b>[Peaking]</b>

		<b>Tasti funzione (→19)</b>
		<b>Colorazione</b>
		<b>Funzione di controllo della sfocatura</b>
		<b>Luminosità (esposizione)</b>
		<b>Tipo di sfocatura ([Miniature effetto])</b>
		<b>[Punto colore]</b>
		<b>[Bagliore]</b>
		<b>Schermata di regolazione dell'effetto dell'immagine (Filtro)</b>
		<b>Effetti dell'immagine attivati o disattivati</b>
		<b>Effetti delle immagini (Filtro)</b>
		<b>Valore di apertura</b>
		<b>Tempo di esposizione</b>
		<b>Sensibilità ISO</b>

\*1 [m] ed [s] indicano "minuti" e "secondi".

\*2 Questa indicazione viene visualizzata per circa 5 secondi quando la fotocamera viene accesa, se è attivata l'impostazione [Impost. profilo].

\*3 Questa indicazione viene visualizzata per circa 5 secondi quando la fotocamera viene accesa, dopo aver impostato l'orologio e dopo il passaggio dalla modalità di riproduzione alla modalità di registrazione.

\*4 Questa indicazione viene visualizzata durante il conto alla rovescia.

\*5 I valori forniti sono esempi per i modelli DMC-TZ100/DMC-TZ101. I valori che possono essere impostati possono variare a seconda del modello.

\*6 È possibile commutare la visualizzazione tra il numero di immagini registrabili e il tempo di registrazione disponibile con l'impostazione [Indicaz. rest.] nel menu [Personal.].

• Le informazioni visualizzate, ad esempio gli istogrammi, i livelli di ingrandimento e i valori numerici, sono solo a scopo di riferimento.

## Elenco dei menu

- Le voci di menu [Stile foto], [Impostazioni filtro], [Sensibilità], [Modalità AF], [AFS/AFF/AFC], [Mod. esposim.], **TZ100/TZ101** [Intensifica ombra], [i.Dinamico], [Risoluz. i.], [Comp. diff.], [i.Zoom] e [Zoom digit.] sono in comune sia per il menu [Reg] che per il menu [Imm. in mov.]. Qualora si modifichi un'impostazione in uno dei menu, verrà modificata automaticamente anche l'impostazione che ha lo stesso nome nell'altro menu.

### [Reg]

[Stile foto]	[i.Dinamico]	[Imp. lim. ISO]
[Impostazioni filtro]	[Risoluz. i.]	[Incrementi ISO]
[Formato]	[Post Focus]	[ISO esteso]
[Dim. immag.]	[Rip.nott.iA mano]	<b>TZ100/TZ101</b>
[Qualità]	[iHDR]	[Rid. long shut.]
[Sensibilità]	[HDR]	[Comp. diff.]
<b>TZ80/TZ81</b>	<b>TZ100/TZ101</b>	[i.Zoom]
[Bil. bianco]	[Esposizione Multipla]	[Zoom digit.]
[Modalità AF]	[Ripresa Time Lapse]	<b>TZ100/TZ101</b>
[AFS/AFF/AFC]	[Animaz. Stop Motion]	[Spazio colore]
[Mod. esposim.]	[Impostaz. Panorama]	[Stabilizz.]
[Vel. scatto]	[Tipologia di otturatore]	[Riconosc. viso]
[FOTO 4K]	<b>TZ100/TZ101</b>	[Impost. profilo]
[Auto bracket]	[Flash]	
[Autoscatto]	<b>TZ80/TZ81</b>	
<b>TZ100/TZ101</b>	[Regolazione Flash]	
[Intensifica ombra]	[Rim.occhi ros.]	

 [Imm. in mov.]

[Ritaglio Live 4K]

[Snap Movie]

[Formato Rec]

[Qualità reg.]

[Mod. esposiz.]

[Filmato alta velocità]

[AF cont.]

[Scatto a livello]

[Riduz. sfarf.]

[Funz. silenzioso]

[Annull rumore vento]

[Microf. zoom]

 [Personal.]

[Mem. imp. person.]

[Modalità silenziosa]

[Blocco AF/AE]

[Mant. bloc AF/AE]

[AF puls.scatto]

[Rilascio Mezzo Scatto]

[AF rapido]

[AF sensore occhi]

**TZ100/TZ101**

[Tempo AF precisa]

**TZ100/TZ101**

[Visualiz. AF precisa]

[Luce assist AF]

[Area fuoco dir.]

[Priorità focus/rilascio]

[AF+MF]

[Assist. MF]

[Visualizzare Assist MF]

[Guida MF]

[Peaking]

[Istogramma]

[Linee guida]

[Evidenzia]

[Zebra Pattern]

[Live View Monocrom.]

**TZ100/TZ101**

[Antepr. costante]

[Mis. espos.]

[Guida selettore]

[Stile vis. LVF]

[Stile vis. monitor]

[Rec area]

[Indicaz. rest.]

[Revis. auto]

[Impostazione tasto Fn]

[Leva zoom]

[Ripristina zoom]

**TZ100/TZ101**

[Q.MENU]

[Imposta ghiera/selett.]

[Sensore occhi]

[Impost. touch]

[Touch scroll]

[Guida menu]

 [Setup]

[Manuale online]	[Luminanza monitor]	[Version disp.]
[Imp. orol.]	[Economia]	[Azzer. Comp. Espos.]
[Ora mondiale]	[Modo USB]	[Autoscatto auto off]
[Data viaggio]	[Collegamento TV]	[Azzerà num.]
[Wi-Fi]	[Ripristina menu]	[Azzerà]
[Bip]	[Colore sfondo]	[Ripr. imp. Wi-Fi]
[Modalità Live View]	[Informazioni menu]	[Modalità demo]
[Monitor]/[Mirino]	[Lingua]	[Formatta]

 [Play]

[Presentaz.]	[Modif. tit.]	[Ruota]
[Modo Play]	[Stampa testo]	[Ruota imm.]
[Registrazione luogo]	[Dividi film.]	[Preferiti]
<b>TZ100/TZ101</b>	[Video Time Lapse]	[Imp. stam.]
[Elaborazione RAW]	[Video Stop Motion]	[Proteggi]
[Composizione luce]	[Mod. dim.]	[Mod. ric. visi]
[Cancellare ritocco]	[Rifil.]	[Classificaz. immagini]

## Domande e risposte per la risoluzione dei problemi

- L'esecuzione della funzione [Azzera] nel menu [Setup] potrebbe risolvere il problema.
- Ulteriori informazioni sono fornite nelle "Istruzioni d'uso per le funzioni avanzate (formato PDF)". Consultarle insieme alle informazioni contenute nella presente sezione.

### L'indicatore di carica lampeggia.

- La batteria viene caricata in un luogo dove la temperatura è estremamente alta o bassa.
  - **Ricollegare il cavo di collegamento USB (in dotazione) e riprovare a caricare la batteria in un luogo in cui la temperatura ambiente sia compresa tra 10 °C e 30 °C (le condizioni di temperatura si applicano anche alla batteria stessa).**
- La carica non è possibile se la capacità di alimentazione del computer è bassa.

### Questa unità si spegne automaticamente.

- [Economia] è attivata.
- È attivato il funzionamento collegato di VIERA Link (HDMI).
  - Se non si intende utilizzare VIERA Link (HDMI), impostare [VIERA Link] su [OFF].

### A volte la regolazione della messa a fuoco con la modalità di messa a fuoco automatica risulta difficile durante la registrazione di filmati 4K.

- Questa circostanza può verificarsi quando si riprende un'immagine riducendo la velocità della messa a fuoco automatica al fine di regolare la messa a fuoco con alta precisione. Non si tratta di un guasto.

### Il monitor si spegne momentaneamente.

- Quando la visualizzazione sul monitor viene commutata automaticamente tra il mirino e il monitor (→20), il funzionamento del sensore oculare causa la commutazione automatica della visualizzazione sul mirino, qualora quest'ultimo sia vicino all'occhio dell'utente o a un oggetto.

**La funzione non riesce a connettersi a una LAN wireless. Le onde radio vengono disconnesse. Il punto di accesso wireless non viene visualizzato.**

### **Suggerimenti generali per l'utilizzo di una connessione Wi-Fi**

- Utilizzare la funzione entro il raggio di comunicazione della rete LAN wireless.
- Qualora in prossimità della presente unità si utilizzi contemporaneamente un apparecchio, ad esempio un forno a microonde, un telefono cordless, e così via, che utilizzi la frequenza da 2,4 GHz, le onde radio potrebbero venire interrotte.  
→ Utilizzarli a una distanza sufficiente dal dispositivo.
- Quando l'indicatore della batteria lampeggia in rosso, la connessione con altri apparecchi potrebbe non avviarsi, oppure la connessione potrebbe interrompersi (viene visualizzato un messaggio quale [Errore di comunicazione]).
- Quando la presente unità viene collocata su un tavolo o una mensola di metallo, la connessione potrebbe non venire stabilita facilmente, poiché la fotocamera viene influenzata dalle onde radio. Utilizzare la fotocamera a distanza dalle superfici in metallo.

### **Informazioni relative a un punto di accesso wireless**

- Controllare se il punto di accesso wireless a cui connettersi sia operativo.
- La fotocamera potrebbe non visualizzare o connettersi a un punto di accesso wireless, a seconda delle condizioni delle onde radio.  
→ Eseguire la connessione a una distanza inferiore dal punto di accesso wireless.  
→ Rimuovere gli ostacoli tra la presente unità e il punto di accesso wireless.  
→ Cambiare la direzione della presente unità.  
→ Spostare la posizione o modificare l'angolazione del punto di accesso wireless.  
→ Eseguire la funzione [Immissione manuale].
- Il punto di accesso wireless potrebbe non venire visualizzato anche se sono presenti le onde radio, a seconda delle impostazioni del punto di accesso wireless.
- Il punto di accesso wireless potrebbe non venire rilevato, qualora il suo SSID di rete non sia impostato per consentire la trasmissione.  
→ Immettere e impostare l'SSID di rete. In alternativa, impostare l'SSID di rete del punto di accesso wireless in modo tale da consentire la trasmissione.
- I tipi di connessione e i metodi di impostazione della sicurezza variano a seconda del punto di accesso wireless.  
→ Fare riferimento alle istruzioni d'uso del punto di accesso wireless.
- Quando un punto di accesso wireless commutabile tra 5 GHz e 2,4 GHz è collegato ad altri apparecchi che utilizzano la banda da 5 GHz, il punto di accesso wireless non può venire utilizzato contemporaneamente con la presente fotocamera, qualora non sia compatibile.  
→ È consigliato l'uso di un punto di accesso wireless che sia in grado di utilizzare contemporaneamente le frequenze da 5 GHz e 2,4 GHz.

## Dati tecnici

### Fotocamera digitale: Informazioni per la sua sicurezza

<b>Alimentazione</b>	CC 8,4 V (≈ 8,4 V)
<b>Assorbimento di corrente</b>	<p><b>TZ100/TZ101</b>                  2,3 W (Durante la registrazione con il monitor)                  2,7 W (Durante la registrazione con il mirino)                  1,5 W (Durante la riproduzione con il monitor)                  1,5 W (Durante la riproduzione con il mirino)</p> <p><b>TZ80/TZ81</b>                  2,2 W (Durante la registrazione con il monitor)                  2,6 W (Durante la registrazione con il mirino)                  1,5 W (Durante la riproduzione con il monitor)                  1,5 W (Durante la riproduzione con il mirino)</p>
<b>Pixel effettivi fotocamera</b>	<p><b>TZ100/TZ101</b>                  20.100.000 pixel</p> <p><b>TZ80/TZ81</b>                  18.100.000 pixel</p>
<b>Sensore immagine</b>	<p><b>TZ100/TZ101</b>                  Sensore MOS da 1",                  numero totale di pixel 20.900.000 pixel                  Filtro colori primari</p> <p><b>TZ80/TZ81</b>                  Sensore MOS da 1/2,3",                  numero totale di pixel 18.900.000 pixel                  Filtro colori primari</p>

<p><b>Obiiettivo</b></p>	<p><b>TZ100/TZ101</b>  Zoom ottico 10x  f=da 9,1 mm a 91 mm  (equivalente per le fotocamere a pellicola 35 mm:  da 25 mm a 250 mm)  Max. grandangolo: da F2.8 a F8.0  Max. teleobiettivo: da F5.9 a F8.0</p> <p><b>TZ80/TZ81</b>  Zoom ottico 30x  f=da 4,3 mm a 129 mm  (equivalente per le fotocamere a pellicola 35 mm:  da 24 mm a 720 mm)  Max. grandangolo: da F3.3 a F8.0  Max. teleobiettivo: da F6.4 a F8.0</p>
<p><b>Stabilizzatore immagine</b></p>	<p>Metodo ottico</p>
<p><b>Gamma di messa a fuoco</b></p>	<p><b>TZ100/TZ101</b>  AF:  Da 50 cm (max. grandangolo)/  70 cm (max. teleobiettivo) a ∞  Macro AF/MF/Auto Intelligente/Filmato:  Da 5 cm (max. grandangolo)/  70 cm (max. teleobiettivo) a ∞</p> <p><b>TZ80/TZ81</b>  AF:  Da 50 cm (max. grandangolo)/  2 m (max. teleobiettivo) a ∞  Macro AF/MF/Auto Intelligente/Filmato:  Da 3 cm (max. grandangolo)/  2 m (max. teleobiettivo) a ∞</p>
<p><b>Sistema otturatore</b></p>	<p>Otturatore elettronico + otturatore meccanico</p>



<b>Illuminazione minima</b>	<p><b>TZ100/TZ101</b>  9 lux circa (quando si utilizza la funzione i-bassa luminosità, il tempo di esposizione è di 1/25° di secondo)</p> <p><b>TZ80/TZ81</b>  10 lux circa (quando si utilizza la funzione i-bassa luminosità, il tempo di esposizione è di 1/25° di secondo)</p>
<b>Tempo di esposizione</b>	<p><b>TZ100/TZ101</b>  Foto:  T (tempo) (max. 120 secondi circa),  Da 60 secondi a 1/2000° di secondo  (Quando si utilizza l'otturatore meccanico),  Da 1 secondo a 1/16000° di secondo  (Quando si utilizza l'otturatore elettronico)  Filmato:  Da 1/2 di secondo a 1/16000° di secondo  (Quando [M] è impostato nella modalità Filmato creativo, MF),  Da 1/25° di secondo a 1/16000° di secondo  (Nei casi diversi da quelli indicati sopra)</p> <p><b>TZ80/TZ81</b>  Foto:  Da 60 secondi a 1/2000° di secondo  (Quando si utilizza l'otturatore meccanico e la funzione [Notturmo artistico] è selezionata come modalità Scena guidata),  Da 4 secondi a 1/2000° di secondo  (Quando si utilizza l'otturatore meccanico, in casi diversi da quelli indicati sopra),  Da 1 secondo a 1/16000° di secondo  (Quando si utilizza l'otturatore elettronico)  Filmato:  Da 1/2 di secondo a 1/16000° di secondo  (Quando [M] è impostato nella modalità Filmato creativo, MF),  Da 1/25° di secondo a 1/16000° di secondo  (Nei casi diversi da quelli indicati sopra)</p>

<b>Esposizione (AE)</b>	AE programmata (P)/AE a priorità di diaframma (A)/ AE a priorità di tempi (S)/Esposizione manuale (M)/AUTO Compensazione esposizione (passi di 1/3 EV, da -5 EV a +5 EV)
<b>[Mod. esposim.]</b>	Multipla/Ponderata al centro/Spot
<b>Monitor</b>	LCD TFT da 3,0" (3:2) (circa 1.040.000 punti) (rapporto del campo visivo pari al 100% circa) Schermo tattile
<b>Mirino</b>	Mirino LCD Live a colori da 0,2" (4:3) (Equivalente a circa 1.160.000 punti) (rapporto del campo visivo pari al 100% circa) <b>TZ100/TZ101</b> [Ingrandimento circa 1,25x, 0,46x (equivalente per le fotocamere a pellicola 35 mm), con obiettivo da 50 mm all'infinito; -1,0 m <sup>-1</sup> ] (con regolazione diottrica da -4,0 a +4,0 diottrie) <b>TZ80/TZ81</b> [Ingrandimento circa 2,59x, 0,46x (equivalente per le fotocamere a pellicola 35 mm), con obiettivo da 50 mm all'infinito; -1,0 m <sup>-1</sup> ] (con regolazione diottrica da -4,0 a +4,0 diottrie)
<b>Flash</b>	<b>TZ100/TZ101</b> <b>TZ80/TZ81</b> Flash incorporato a comparsa Flash incorporato AUTO, AUTO/Riduzione occhi rossi, Attivazione forzata, Attivazione forzata/Riduzione occhi rossi, Sincronizzazione su tempi lenti, Sincronizzazione su tempi lenti/Riduzione occhi rossi, Disattivazione forzata
<b>Microfoni</b>	Stereo
<b>Altoparlante</b>	Monofonico
<b>Supporto di registrazione</b>	Scheda di memoria SD/Scheda di memoria SDHC*/ Scheda di memoria SDXC* * Scheda UHS-I UHS con classe di velocità 3

<b>Formato file registrazione</b>  <b>Foto</b>   <b>Filmato</b>	RAW/JPEG (basato sul Design rule for Camera File system, basato sullo standard Exif 2.3/corrispondente DPOF)  AVCHD Progressive/AVCHD/MP4
<b>Formato di compressione audio</b>	AVCHD: Dolby® Digital (2 canali) MP4: AAC (2 canali)
<b>Interfaccia Digitale</b>	USB 2.0 (Alta velocità) I dati dal PC non possono essere scritti nella fotocamera usando il cavo di collegamento USB.
<b>Terminale [HDMI] [CHARGE]</b>	Micro HDMI tipo D USB 2.0 micro-B
<b>Dimensioni</b>	<b>TZ100/TZ101</b> Circa 110,5 mm (Largh.) x 64,5 mm (Alt.) x 44,3 mm (Prof.) (parti sporgenti escluse)  <b>TZ80/TZ81</b> Circa 112,0 mm (Largh.) x 64,0 mm (Alt.) x 38,0 mm (Prof.) (parti sporgenti escluse)
<b>Peso</b>	<b>TZ100/TZ101</b> Con scheda e batteria: Circa 310 g Senza scheda e batteria: Circa 268 g  <b>TZ80/TZ81</b> Con scheda e batteria: Circa 282 g Senza scheda e batteria: Circa 240 g
<b>Temperatura di esercizio</b>	0 °C a 40 °C
<b>Umidità permessibile</b>	Da 10%RH a 80%RH

## ■ Wi-Fi

<b>Standard di conformità</b>	IEEE 802.11b/g/n (protocollo standard per LAN wireless)
<b>Gamma di frequenze utilizzata (frequenza centrale)</b>	Da 2412 MHz a 2462 MHz (da 1 a 11 canali)
<b>Metodo di cifratura</b>	WPA™/WPA2™ compatibile Wi-Fi
<b>Metodo di accesso</b>	Modalità infrastruttura

## ■ Adattatore CA

(Panasonic SAE0012D): Informazioni per la sua sicurezza

<b>Ingresso:</b>	110 V – 240 V ~ 50/60 Hz 0,2 A
<b>Uscita:</b>	5 V === 1,0 A

## ■ Pacco batteria (ioni di litio)

(Panasonic DMW-BLG10E): Informazioni per la sua sicurezza

<b>Tensione/capacità:</b>	7,2 V/1025 mAh
---------------------------	----------------

I simboli sul presente prodotto (inclusi gli accessori) rappresentano quanto segue:

~	CA
===	CC
	Apparecchiatura di Classe II (la costruzione del prodotto è a doppio isolamento.)

I dati tecnici sono soggetti a modifica senza preavviso.

## Sistema di accessori della fotocamera digitale

<b>Pacco batteria</b> DMW-BLG10	È possibile caricare il pacco batteria dalla fotocamera utilizzando l'alimentatore CA (in dotazione).
<b>Adattatore CA</b> DMW-AC10	Utilizzando l'adattatore CA (DMW-AC10: opzionale) e l'accoppiatore c.c. (DMW-DCC11: opzionale), è possibile registrare e riprodurre senza preoccuparsi della carica residua della batteria.
<b>Accoppiatore c.c.</b> DMW-DCC11	<ul style="list-style-type: none"> <li>• L'accoppiatore c.c. (opzionale) può essere usato soltanto con l'adattatore CA Panasonic (opzionale). L'adattatore CA (opzionale) non può essere usato da solo.</li> <li>• Se si usa un adattatore CA (opzionale), usare il cavo di alimentazione in dotazione all'adattatore CA.</li> </ul>

- I numeri parte sono validi al gennaio 2016, e possono essere soggetti a modifiche.
- Alcuni accessori opzionali potrebbero non essere disponibili in alcuni Paesi.

- Il logo SDXC è un marchio di SD-3C, LLC.
- I termini HDMI e HDMI High-Definition Multimedia Interface e il logo HDMI sono marchi o marchi registrati di HDMI Licensing, LLC negli Stati Uniti e in altri Paesi.
- HDAVI Control™ è un marchio di commercio della Panasonic Corporation.
- “AVCHD”, “AVCHD Progressive” e il logo “AVCHD Progressive” sono marchi di Panasonic Corporation e Sony Corporation.
- Prodotto su licenza di Dolby Laboratories. Dolby e il simbolo della doppia D sono marchi di Dolby Laboratories.
- Pentium è un marchio di Intel Corporation negli Stati Uniti e/o in altre nazioni.
- Windows è un marchio o un marchio registrato di Microsoft Corporation negli Stati Uniti e/o in altri Paesi.
- Mac e Mac OS sono marchi di fabbrica della Apple Inc., registrati negli U.S. e in altri Paesi.
- iPad, iPhone, iPod e iPod touch sono marchi di Apple Inc., registrati negli Stati Uniti e in altri Paesi.
- App Store è un marchio di servizio di Apple Inc.
- Android e Google Play sono marchi o marchi registrati di Google Inc.
- Il logo Wi-Fi CERTIFIED™ è un marchio di certificazione della Wi-Fi Alliance®.
- Il marchio identificativo Wi-Fi Protected Setup™ è un marchio di certificazione della Wi-Fi Alliance®.
- “Wi-Fi®” e “Wi-Fi Direct®” sono marchi registrati della Wi-Fi Alliance®.
- “Wi-Fi Protected Setup™”, “WPA™” e “WPA2™” sono marchi della Wi-Fi Alliance®.
- DLNA, the DLNA Logo and DLNA CERTIFIED are trademarks, service marks, or certification marks of the Digital Living Network Alliance.
- QR Code è un marchio registrato di DENSO WAVE INCORPORATED.
- Questo prodotto utilizza “DynaFont”, di DynaComware Corporation. DynaFont è un marchio registrato di DynaComware Taiwan Inc.
- Altri nomi, nomi di aziende e nomi di prodotti menzionati del presente manuale sono marchi o marchi registrati delle relative aziende.



EU



Manufactured by: Panasonic Corporation  
Kadoma, Osaka, Japan  
Importer for Europe: Panasonic Marketing Europe GmbH  
Panasonic Testing Centre  
Winsbergring 15, 22525 Hamburg, Germany

---

Panasonic Corporation

Web Site: <http://www.panasonic.com>

© Panasonic Corporation 2016