

# Nikon

FOTOCAMERA DIGITALE

# Z 6 III

## Manuale d'uso

- Prima di utilizzare la fotocamera, leggere in modo approfondito il presente documento.
- Per assicurare un uso corretto della fotocamera, assicurarsi di leggere attentamente le "Informazioni di sicurezza" (pagina 8).
- Dopo averlo letto, conservare il documento a portata di mano per poterlo consultare quando necessario.



Eseguire la scansione per istruzioni operative dettagliate.

guida di riferimento Z6III nikon



# Prima di iniziare

## Il Manuale d'uso e la Guida di Riferimento della Z6III

In aggiunta a questo *Manuale d'uso*, è disponibile una *Guida di Riferimento* per la fotocamera.

### Il Manuale d'uso (Questo documento)

Il *Manuale d'uso* descrive le operazioni di base della fotocamera.



### La Guida di Riferimento

Le funzionalità e le operazioni della fotocamera sono descritte in dettaglio in una *Guida di Riferimento*, un supplemento al *Manuale d'uso*. La *Guida di Riferimento* può essere visualizzata su computer, smartphone e tablet.



#### Visualizzare la Guida di riferimento (versione Web):



<https://onlinemanual.nikonimglib.com/z6III/it/>



#### Visualizzare la Guida di riferimento (versione PDF):



#### Utilizzo degli obiettivi

Per ulteriori informazioni sull'utilizzo degli obiettivi, consultare la documentazione relativa all'obiettivo disponibile dal Centro scaricamento Nikon.

#### Z6III Model Name: N2214

# Scaricamento della documentazione e del software

## Il Centro scaricamento Nikon

La documentazione per le fotocamere digitali, gli obiettivi NIKKOR e le unità flash è disponibile dal Centro scaricamento Nikon, così come gli aggiornamenti firmware, NX Studio e altro software.

<https://downloadcenter.nikonimglib.com/>



## Scaricamento di software Nikon

### ● Software per computer

Il software Nikon è disponibile dal Centro scaricamento Nikon.

**NX Studio:** visualizzare e modificare foto e video ripresi con fotocamere digitali Nikon.

### ● App per smart device

Le app per smart device sono disponibili da Apple App Store® e su Google Play™.

**SnapBridge:** scaricare foto e video sullo smart device tramite una connessione wireless.

---

### **Suggerimento: Assistenza clienti Nikon**

In caso di necessità di assistenza tecnica, offriamo una serie di opzioni.

- **Per gli utenti negli Stati Uniti:** <https://www.nikonusa.com/>
  - **Per gli utenti in Canada:** <https://www.nikon.ca/>
  - **Per gli utenti in Messico:** <https://www.nikon.com.mx/>
  - **Per gli utenti in America Latina:** <https://www.nikonamericalatina.com/>
  - **Per gli utenti in Europa:** <https://www.europe-nikon.com/support>
  - **Per gli utenti in Asia, Oceania, Medio Oriente e Africa:**  
<https://www.nikon-asia.com/>
-

## Contenuto della confezione

Assicurarsi che tutti gli articoli elencati di seguito siano inclusi con la fotocamera.

- Corpo fotocamera

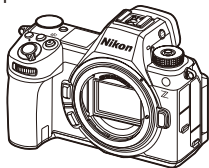

- Copri slitta accessori BS-1 (fornito collegato alla fotocamera)
- Oculare in gomma DK-29 (fornito collegato alla fotocamera)



- Le schede di memoria sono vendute separatamente.

- Tappo corpo BF-N1
- Batteria ricaricabile Li-ion EN-EL15c con copricontatti
- Clip per cavo HDMI/USB
- Cinghia AN-DC26
- Cavo USB UC-E25
- *Manuale d'uso*
- Garanzia (stampata sulla quarta di copertina del manuale)

# Informazioni sul presente documento

## Simboli

Questo documento utilizza i seguenti simboli. Utilizzarli per assistenza nel reperire le informazioni necessarie.

	Questa icona indica note, ovvero informazioni da leggere prima di utilizzare questo prodotto.
Suggerimento	Questa icona indica suggerimenti, ovvero informazioni aggiuntive che potrebbero essere utili quando si utilizza questo prodotto.
	Questa icona indica riferimenti ad altre sezioni di questo documento.

## Convenzioni

- Questa fotocamera utilizza schede di memoria CFexpress (Tipo B), XQD, SD, SDHC e SDXC. Le schede di memoria di tutti i tipi sono indicate per tutto il manuale come "schede di memoria". Dove è necessario distinguere tra i vari tipi, possono anche essere utilizzati i termini "scheda di memoria CFexpress", "scheda di memoria XQD" e "scheda di memoria SD".
- Nel corso di tutto il documento, i caricabatteria sono indicati come "caricabatteria" o "caricatori".
- Nel corso di tutto il documento, la visualizzazione nel monitor della fotocamera e nel mirino durante la ripresa è indicata come "visualizzazione di ripresa". Nella maggior parte dei casi, le illustrazioni mostrano il monitor.
- Nel corso di tutto il documento, smartphone e tablet sono indicati come "smart device".
- Nel corso di tutto il documento, "Formato FX" e "FX" vengono utilizzati in riferimento a un angolo di campo equivalente a quello di una fotocamera in formato 35 mm ("pieno formato"), mentre "Formato DX" e "DX" a un angolo di campo equivalente a quello di una fotocamera APS-C.
- Nel corso di tutto il documento, il termine "impostazioni predefinite" viene utilizzato per indicare le impostazioni in effetto al momento della spedizione. Le spiegazioni fornite in questo documento prevedono l'uso delle impostazioni predefinite.

# Sommario

## **Prima di iniziare** **2**

Il <i>Manuale d'uso</i> e la <i>Guida di Riferimento</i> della Z6III .....	2
Scaricamento della documentazione e del software.....	3
Il Centro scaricamento Nikon .....	3
Scaricamento di software Nikon .....	3
Contenuto della confezione.....	4
Informazioni sul presente documento .....	5
Simboli .....	5
Convenzioni .....	5
Informazioni di sicurezza.....	8
Avvisi.....	14

## **Componenti della fotocamera** **18**

Corpo fotocamera.....	18
-----------------------	----

## **Primi passi** **23**

Collegamento della cinghia .....	23
Inserimento della batteria ricaricabile.....	24
Rimozione della batteria ricaricabile .....	24
Livello batteria ricaricabile.....	25
Ricarica della batteria ricaricabile .....	26
Inserimento delle schede di memoria.....	30
Numero di esposizioni rimanenti.....	31
Rimozione delle schede di memoria.....	33
Collegamento di un obiettivo .....	34
Rimozione degli obiettivi .....	35
Apertura del monitor.....	36
Configurazione della fotocamera.....	37

## **Fotografia di base e riproduzione** **40**

---

Scatto di foto (modo  )	40
Registrazione di video (modo  )	45
Riproduzione	49

## **Risoluzione dei problemi** **50**

---

Prima di contattare l'assistenza clienti	50
--	----

## **Note tecniche** **51**

---

Cura della fotocamera	51
Conservazione a lungo termine	51
Cura della fotocamera e della batteria ricaricabile: precauzioni	52
Precauzioni: utilizzo della fotocamera	52
Precauzioni: uso delle batterie ricaricabili	57
Marchi di fabbrica e licenze	60
Avvisi	62
Bluetooth e Wi-Fi (LAN wireless)	64
Termini di garanzia - Nikon European Service Warranty	69

## Informazioni di sicurezza

Per evitare danni alla proprietà o lesioni a se stessi o ad altri, leggere interamente la sezione "Informazioni di sicurezza" prima di utilizzare il prodotto.

Dopo aver letto queste istruzioni di sicurezza, conservarle prontamente accessibili per riferimento futuro.

 **PERICOLO:** la mancata osservanza delle precauzioni contrassegnate con questa icona comporta un alto rischio di morte o gravi lesioni.

 **AVVERTENZA:** la mancata osservanza delle precauzioni contrassegnate con questa icona potrebbe provocare morte o gravi lesioni.

 **ATTENZIONE:** la mancata osservanza delle precauzioni contrassegnate con questa icona potrebbe provocare lesioni o danni alla proprietà.

### **AVVERTENZA**

**Non utilizzare mentre si cammina o si aziona un veicolo.**

La mancata osservanza di questa precauzione potrebbe provocare incidenti o altre lesioni.

**Non smontare né modificare il prodotto. Non toccare le parti interne che diventano esposte come risultato di caduta o altro incidente.**

La mancata osservanza di queste precauzioni potrebbe provocare scosse elettriche o altre lesioni.

**Se si dovessero notare anomalie, per esempio la produzione di fumo, calore o odori insoliti da parte del prodotto, immediatamente rimuovere la batteria ricaricabile o scollegare la fonte di alimentazione.**

Continuare a utilizzarlo potrebbe provocare incendi, ustioni o altre lesioni.



## **AVVERTENZA**

**Mantenere asciutto. Non maneggiare con le mani bagnate. Non maneggiare la spina con le mani bagnate.**

La mancata osservanza di queste precauzioni potrebbe provocare incendi o scosse elettriche.

---

**Non lasciare la pelle a contatto per molto tempo con il prodotto mentre è acceso o collegato alla presa di corrente.**

La mancata osservanza di questa precauzione potrebbe provocare ustioni a bassa temperatura.

---

**Non utilizzare questo prodotto in presenza di polveri o gas infiammabili, quali propano, benzina o aerosol.**

La mancata osservanza di questa precauzione potrebbe provocare esplosioni o incendi.

---

**Non guardare direttamente il sole o un'altra fonte di luce intensa attraverso l'obiettivo.**

La mancata osservanza di questa precauzione potrebbe provocare disturbi della vista.

---

**Non dirigere il flash o l'illuminatore ausiliario AF verso l'operatore di un veicolo a motore.**

La mancata osservanza di questa precauzione potrebbe provocare incidenti.

---

**Mantenere il prodotto fuori dalla portata dei bambini.**

La mancata osservanza di questa precauzione potrebbe provocare lesioni o malfunzionamenti del prodotto. Inoltre, si noti che i piccoli componenti costituiscono un rischio di soffocamento. Se un bambino ingerisce un componente del prodotto, rivolgersi immediatamente a un medico.

---

**Non impigliare, avvolgere o attorcigliare le cinghie a tracolla intorno al collo.**

La mancata osservanza di questa precauzione potrebbe provocare incidenti.

---

## **AVVERTENZA**

**Non utilizzare batterie ricaricabili, caricatori, adattatori CA o cavi USB non specificamente progettati per l'uso con questo prodotto.**

**Quando si usano batterie ricaricabili, caricatori, adattatori CA e cavi USB progettati per l'uso con questo prodotto non fare ciò che segue:**

- **Danneggiare, modificare, tirare con forza o piegare i fili o i cavi, porli sotto oggetti pesanti o esporli a calore o fiamme.**
- **Utilizzare convertitori da viaggio o adattatori progettati per convertire da un voltaggio all'altro o con invertitori da CC a CA.**

La mancata osservanza di queste precauzioni potrebbe provocare incendi o scosse elettriche.

**Non maneggiare la spina durante la carica del prodotto né utilizzare l'adattatore CA durante i temporali.**

La mancata osservanza di questa precauzione potrebbe provocare scosse elettriche.

**La polvere sopra o vicino alle parti metalliche della spina deve essere rimossa con un panno asciutto.**

L'uso continuato potrebbe causare incendi.

**Non maneggiare a mani nude in luoghi esposti a temperature estremamente alte o basse.**

La mancata osservanza di questa precauzione potrebbe provocare ustioni o congelamento.

## **ATTENZIONE**

**Non lasciare l'obiettivo puntato verso il sole o altre fonti di luce intensa.**

La luce messa a fuoco dall'obiettivo potrebbe provocare incendi o danni ai componenti interni del prodotto. Quando si riprendono soggetti in controluce, tenere il sole ben lontano dall'inquadratura. La luce solare messa a fuoco nella fotocamera quando il sole è vicino all'inquadratura potrebbe provocare incendi.

## **ATTENZIONE**

**Spegnere questo prodotto quando il suo uso è vietato. Disattivare le funzioni wireless quando l'uso di apparecchi wireless è vietato.**

Le emissioni di radiofrequenze prodotte dal prodotto potrebbero interferire con le attrezzature a bordo di un aeroplano oppure in ospedali o altre strutture mediche.

**Rimuovere la batteria ricaricabile e disconnettere l'adattatore CA se il prodotto non verrà usato per un periodo prolungato.**

La mancata osservanza di questa precauzione potrebbe provocare incendi o malfunzionamenti del prodotto.

**Non attivare il flash a contatto con la pelle o con oggetti o in stretta prossimità con questi.**

La mancata osservanza di questa precauzione potrebbe provocare ustioni o incendi.

**Non lasciare il prodotto dove sarà esposto a temperature estremamente alte per un periodo prolungato, per esempio in un'automobile chiusa o sotto la luce diretta del sole.**

La mancata osservanza di questa precauzione potrebbe provocare incendi o malfunzionamenti del prodotto.

**Non guardare direttamente l'illuminatore ausiliario AF.**

La mancata osservanza di questa precauzione potrebbe avere effetti negativi sulla vista.

**Non trasportare fotocamere o obiettivi con treppiedi o accessori simili collegati.**

La mancata osservanza di questa precauzione potrebbe provocare lesioni o malfunzionamenti del prodotto.

**Non toccare le schede di memoria quando viene visualizzata un'avvertenza alta temperatura nel monitor o nel mirino.**

Le schede di memoria saranno molto calde, potenzialmente causando ustioni o causando la caduta e il danneggiamento delle schede durante la rimozione. Si noti che anche il corpo macchina della fotocamera e le batterie ricaricabili potrebbero essere caldi.



## **ATTENZIONE**

### **Tenere il prodotto ad almeno 5 cm di distanza da pacemaker e altri dispositivi medici.**

I dispositivi medici nelle strette vicinanze possono essere influenzati dal magnete o dai magneti del prodotto.

## **PERICOLO (Batterie ricaricabili)**

### **Non maneggiare in modo scorretto le batterie ricaricabili.**

La mancata osservanza delle seguenti precauzioni potrebbe provocare perdite, surriscaldamento, rotture o incendi delle batterie ricaricabili:

- Utilizzare solo batterie ricaricabili approvate per l'uso in questo prodotto.
- Non esporre le batterie ricaricabili a fiamme o calore eccessivo.
- Non smontare.
- Non cortocircuitare i terminali mettendoli a contatto con collane, forcine per capelli o altri oggetti metallici.
- Non esporre le batterie ricaricabili o i prodotti nei quali sono inserite a forti shock fisici.
- Non salire sulle batterie ricaricabili, non forarle con chiodi né colpirle con martelli.

### **Caricare esclusivamente come indicato.**

La mancata osservanza di questa precauzione potrebbe provocare perdite, surriscaldamento, rotture o incendi delle batterie ricaricabili.

### **Se il liquido della batteria ricaricabile viene a contatto con gli occhi, sciacquare con abbondante acqua pulita e rivolgersi immediatamente a un medico.**

Ritardare l'azione potrebbe provocare lesioni oculari.

### **Seguire le istruzioni del personale della compagnia aerea.**

Le batterie ricaricabili lasciate incustodite ad alta quota in un ambiente non pressurizzato possono perdere liquido, surriscaldarsi, rompersi o prendere fuoco.

## **AVVERTENZA (Batterie ricaricabili)**

### **Mantenere le batterie ricaricabili fuori dalla portata dei bambini.**

Se un bambino dovesse ingerire una batteria ricaricabile, rivolgersi immediatamente a un medico.

---

### **Mantenere le batterie ricaricabili fuori dalla portata di animali domestici e altri animali.**

Le batterie ricaricabili potrebbero perdere, surriscaldarsi, rompersi o prendere fuoco se vengono morse, masticate o danneggiate in altro modo da animali.

---

### **Non immergere le batterie ricaricabili nell'acqua né esporle alla pioggia.**

La mancata osservanza di questa precauzione potrebbe provocare incendi o malfunzionamenti del prodotto. Asciugare il prodotto immediatamente con un asciugamano o simili se dovesse bagnarsi.

---

### **Interrompere immediatamente l'uso se si dovessero notare cambiamenti nelle batterie ricaricabili, quali scolorimento o deformazione. Interrompere la carica delle batterie ricaricabili EN-EL15c se non si caricano nel periodo di tempo specificato.**

La mancata osservanza di queste precauzioni potrebbe provocare perdite, surriscaldamento, rotture o incendi delle batterie ricaricabili.

---

### **Quando le batterie ricaricabili non sono più necessarie, isolare i terminali con nastro adesivo.**

Surriscaldamento, rottura o incendi potrebbero essere provocati dal contatto di oggetti di metallo con i terminali.

---

### **Se il liquido della batteria ricaricabile viene a contatto con la pelle o gli abiti di una persona, sciacquare immediatamente l'area interessata con abbondante acqua pulita.**

La mancata osservanza di questa precauzione potrebbe provocare irritazione della pelle.

---

## Avvisi

- Sono severamente vietati riproduzione, trasmissione, trascrizione, inserimento in un sistema di reperimento di informazioni, traduzione in qualsiasi lingua, in qualsiasi forma e con qualsiasi mezzo, anche parziale, della documentazione in dotazione con il presente prodotto, senza previa autorizzazione scritta di Nikon.
- Nikon si riserva il diritto di modificare l'aspetto e le specifiche dell'hardware e del software descritti in questa documentazione in qualsiasi momento e senza alcun preavviso.
- Nikon declina ogni responsabilità per qualsiasi danno provocato dall'utilizzo di questo prodotto.
- Pur avendo tentato di rendere il più completa e accurata possibile la presente documentazione, vi preghiamo di segnalare eventuali errori od omissioni al vostro rivenditore Nikon più vicino (indirizzi forniti separatamente).

### ● **Avviso concernente il divieto di copia o riproduzione**

È opportuno notare che il semplice possesso di materiale digitale copiato o riprodotto tramite scanner, fotocamere digitali o altri dispositivi può essere perseguito legalmente.

#### ● **Oggetti la cui copia o riproduzione è vietata per legge**

È severamente vietata la copia o riproduzione di banconote, monete, obbligazioni statali o locali, anche nell'eventualità in cui si tratti di riproduzioni di campioni.

È vietata la copia o riproduzione di banconote, monete o titoli in circolazione all'estero.

È vietata la copia o riproduzione di francobolli e cartoline non timbrati emessi dallo stato senza autorizzazione preventiva dell'organo di competenza.

È vietata la copia o riproduzione di francobolli emessi dallo stato e di documentazioni e certificazioni stipulate secondo legge.

- **Precauzioni per copie e riproduzioni specifiche**

Lo stato ha pubblicato precauzioni sulla copia e riproduzione di titoli di credito emessi da aziende private (azioni, ricevute, assegni, certificati regalo, ecc.), abbonamenti o coupon di viaggio, salvo i casi in cui un numero minimo di copie sia necessario ai fini contabili dell'azienda stessa. È inoltre vietata la copia o riproduzione di passaporti emessi dallo stato, licenze emesse da organi pubblici e gruppi privati, carte d'identità e biglietti, come abbonamenti o buoni pasto.

- **Osservare le indicazioni sul copyright**

In base alla legge sul copyright, foto o registrazioni di opere protette da copyright effettuate con la fotocamera non possono essere utilizzate senza l'autorizzazione del proprietario del copyright. Le eccezioni si applicano all'uso personale, ma si noti che anche l'uso personale potrebbe essere limitato nel caso di foto o registrazioni di mostre o di spettacoli dal vivo.

- **Accessori di marca Nikon**

Questo prodotto è progettato per essere utilizzato con accessori di marca Nikon. Nikon non è responsabile per eventuali danni causati da incidenti quali malfunzionamenti o accensione, che siano chiaramente attribuibili all'uso di accessori non Nikon. In questi casi, la riparazione dei prodotti Nikon non è coperta dalla garanzia Nikon. Tenere presente questo fatto in anticipo.

## ● Batterie ricaricabili

Le batterie ricaricabili Li-ion EN-EL15c sono destinate all'uso esclusivo con prodotti Nikon. Nikon non è responsabile di eventuali malfunzionamenti o incidenti derivanti dall'uso con caricabatteria o altri prodotti non compatibili con EN-EL15c.

- Fare attenzione alle batterie ricaricabili contraffatte. Queste batterie ricaricabili non permettono alla fotocamera di raggiungere il pieno potenziale e potrebbero causare il surriscaldamento, l'incendio, la rottura o perdite dalle batterie ricaricabili.
- Una batteria ricaricabile Li-ion EN-EL15c è dotata di un sigillo con ologramma Nikon che indica che si tratta di un prodotto originale Nikon.



## ● Schede di memoria

- Le schede di memoria potrebbero essere molto calde dopo l'uso. Prestare la dovuta cautela quando si rimuovono le schede di memoria dalla fotocamera.
- Non eseguire le seguenti operazioni durante la formattazione o mentre i dati vengono registrati, cancellati o copiati su un computer o su un altro dispositivo. La mancata osservanza di queste precauzioni potrebbe causare la perdita dei dati o danni alla fotocamera o alla scheda.
  - Non rimuovere o inserire le schede di memoria.
  - Non spegnere la fotocamera.
  - Non rimuovere la batteria ricaricabile.
  - Non scollegare gli adattatori CA.
- Non toccare i terminali della scheda con le dita o con oggetti metallici.
- Non utilizzare forza eccessiva nel maneggiare le schede di memoria. La mancata osservanza di questa precauzione potrebbe arrecare danni alla scheda.
- Non piegare o far cadere le schede di memoria, né sottoporle a forti shock fisici.
- Non esporre le schede di memoria ad acqua, calore o luce diretta del sole.
- Non formattare le schede di memoria in un computer.



---

### **✔ Prima di scattare foto importanti**

Prima di utilizzare la fotocamera in occasioni importanti (quali matrimoni o prima di portare la fotocamera in viaggio), eseguire uno scatto di prova per accertarsi che la fotocamera funzioni correttamente. Nikon declina ogni responsabilità per eventuali danni o perdite di profitti provocati da un possibile malfunzionamento del prodotto.

### **✔ Aggiornamento costante**

Come parte integrante dell'impegno di Nikon per un "aggiornamento costante" nell'ambito dell'assistenza ai prodotti, sono disponibili informazioni in continuo aggiornamento online sui seguenti siti web:

- **Per gli utenti negli Stati Uniti:** <https://www.nikonusa.com/>
- **Per gli utenti in Canada:** <https://www.nikon.ca/>
- **Per gli utenti in Messico:** <https://www.nikon.com.mx/>
- **Per gli utenti in America Latina:** <https://www.nikonamericatina.com/>
- **Per gli utenti in Europa:** <https://www.europe-nikon.com/support/>
- **Per gli utenti in Asia, Oceania, Medio Oriente e Africa:**  
<https://www.nikon-asia.com/>

Visitare questi siti per tenersi aggiornati sulle informazioni più recenti riguardanti il prodotto, i suggerimenti, le risposte alle domande frequenti (FAQ) e i consigli generali sulle tecniche fotografiche e di elaborazione digitale. Per ulteriori informazioni, rivolgersi al proprio rivenditore Nikon di fiducia. Vedere il seguente indirizzo URL per informazioni sui contatti:  
<https://imaging.nikon.com/>

---

# Componenti della fotocamera

## Corpo fotocamera

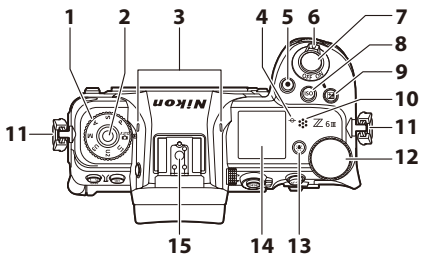

- 1** Ghiera di selezione modo
- 2** Pulsante di sblocco ghiera di selezione modo
- 3** Microfono stereo
- 4** Indicatore del piano focale (-∞)
- 5** Pulsante REC video
- 6** Interruttore di alimentazione
- 7** Pulsante di scatto
- 8** Pulsante della sensibilità ISO (ISO)
- 9** Pulsante compensazione dell'esposizione (☒)
- 10** Altoparlante
- 11** Occhiello per cinghia fotocamera
- 12** Ghiera principale
- 13** Pulsante illuminatore (:\*)
- 14** Pannello di controllo
- 15** Slitta accessori (per flash esterno opzionale)

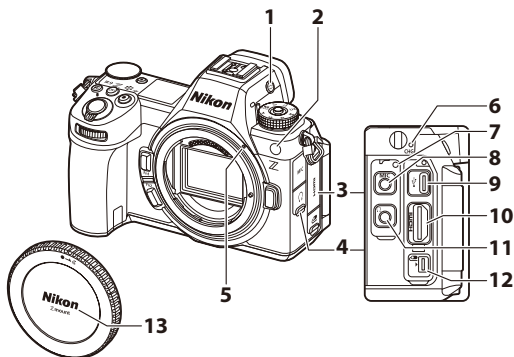

- |  |  |
|--|--|
| <b>1</b> Pulsante del modo monitor (□)   | <b>7</b> Foro filettato per clip cavo HDMI/USB           |
| <b>2</b> Illuminatore ausiliario AF<br>Illuminatore riduzione occhi rossi<br>Spia autoscatto | <b>8</b> Connettore microfono esterno/<br>ingresso linea |
| <b>3</b> Coperchio per terminale<br>accessori e connettori USB e<br>HDMI                     | <b>9</b> Connettore USB                                  |
| <b>4</b> Coperchio per connettori<br>microfono e cuffie                                      | <b>10</b> Connettore HDMI                                |
| <b>5</b> Riferimento di innesto obiettivo  | <b>11</b> Connettore cuffie                              |
| <b>6</b> Spia di carica  | <b>12</b> Terminale accessori                            |
|  | <b>13</b> Tappo corpo                                    |

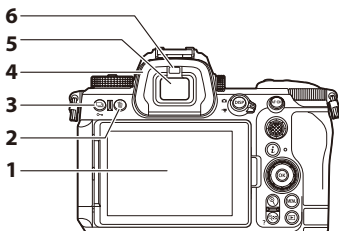

- |  |   |
|--|---|
| <b>1</b> Monitor                         | <b>4</b> Oculare in gomma               |
| <b>2</b> Pulsante cancella (🗑️)          | <b>5</b> Mirino                         |
| <b>3</b> Pulsante del modo di scatto (📷) | <b>6</b> Sensore di spegnimento monitor |
| Pulsante proteggi (🔒)                    |   |

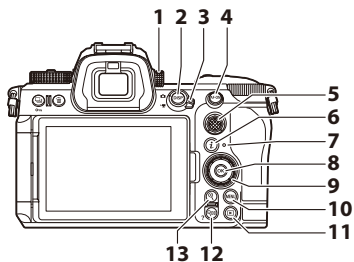

- |   |   |
|---|---|
| <b>1</b> Ghiera regolazione diottrica         | <b>9</b> Multi-selettore  |
| <b>2</b> Pulsante DISP ( <b>DISP</b> )        | <b>10</b> Pulsante MENU ( <b>MENU</b> )                               |
| <b>3</b> Selettore del modo foto/video        | <b>11</b> Pulsante di riproduzione (▶)                                |
| <b>4</b> Pulsante AF-ON ( <b>AF-ON</b> )      | <b>12</b> Pulsante di riduzione zoom in<br>riproduzione/miniature (◀) |
| <b>5</b> Selettore secondario                 | <b>Pulsante Aiuto (?)</b>   |
| <b>6</b> Pulsante "i" ( <b>i</b> )            | <b>13</b> Pulsante di ingrandimento in<br>riproduzione (Ⓜ)            |
| <b>7</b> Spia di accesso scheda di<br>memoria |   |
| <b>8</b> Pulsante OK (Ⓜ)                      |   |

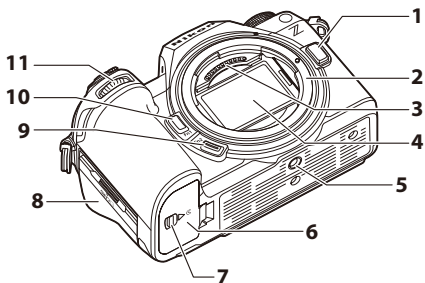

- |   |  |
|---|--|
| <b>1</b> Pulsante di rilascio obiettivo     | <b>8</b> Coperchio alloggiamento scheda di memoria |
| <b>2</b> Innesto dell'obiettivo             | <b>9</b> Pulsante Fn2 (Fn2)                        |
| <b>3</b> Contatti CPU                       | <b>10</b> Pulsante Fn1 (Fn1)                       |
| <b>4</b> Sensore di immagine                | <b>11</b> Ghiera secondaria                        |
| <b>5</b> Attacco per treppiedi              |  |
| <b>6</b> Coperchio vano batteria            |  |
| <b>7</b> Blocco del coperchio vano batteria |  |

# Primi passi

## Collegamento della cinghia

Per collegare una cinghia, attenersi ai seguenti step.

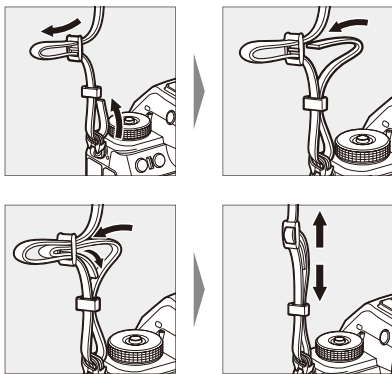

## Inserimento della batteria ricaricabile

- Spegnere la fotocamera prima di inserire o rimuovere la batteria ricaricabile.
- Utilizzando la batteria ricaricabile per tenere premuto il blocco batteria arancione su un lato, far scorrere la batteria ricaricabile nel vano batteria fino a quando il blocco non la blocca in posizione.

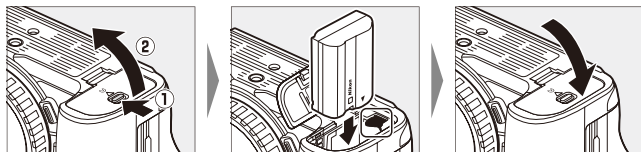

## Rimozione della batteria ricaricabile

Per rimuovere la batteria ricaricabile, spegnere la fotocamera e aprire il coperchio vano batteria. Premere il blocco batteria nella direzione mostrata dalla freccia per rilasciare la batteria ricaricabile e quindi rimuovere la batteria ricaricabile manualmente.

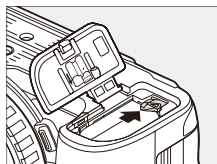



## Livello batteria ricaricabile

- Il livello della batteria ricaricabile è indicato nella visualizzazione di ripresa e nel pannello di controllo mentre la fotocamera è accesa.

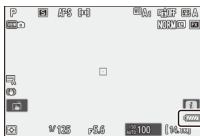





Monitor

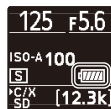

Mirino



Pannello di controllo

- Il display del livello della batteria ricaricabile cambia man mano che il livello della batteria ricaricabile diminuisce, da  a ,  e . Quando il livello della batteria ricaricabile scende a , sospendere la ripresa e caricare la batteria ricaricabile o preparare una batteria ricaricabile di ricambio.
- Se viene visualizzato il messaggio [**Scatto disattivato. Caricare la batteria.**], caricare o sostituire la batteria ricaricabile.

---

### Il timer di standby

La fotocamera utilizza un timer di standby per assistere nel ridurre il consumo della batteria ricaricabile. Se non viene eseguita alcuna operazione per circa 30 secondi, il timer di standby scade e il monitor, il mirino e il pannello di controllo si spengono. Qualche secondo prima di spegnersi, il monitor e il mirino si offuscano. Possono essere riattivati premendo il pulsante di scatto a metà corsa. Il periodo di tempo prima che il timer di standby scada automaticamente può essere selezionato utilizzando la Personalizzazione c3 [**Ritardo spegnimento**] > [**Timer di standby**].

---

## Ricarica della batteria ricaricabile

Caricare la batteria ricaricabile Li-ion EN-EL15c in dotazione prima dell'uso. La batteria ricaricabile può essere ricaricata quando è inserita nella fotocamera collegando la fotocamera a un adattatore CA EH-8P opzionale utilizzando il cavo USB in dotazione.

---

### ✔ Precauzioni: uso delle batterie ricaricabili

Leggere e attenersi alle avvertenze e alle precauzioni in "Informazioni di sicurezza" (☐8) e "Cura della fotocamera e della batteria ricaricabile: precauzioni" (☐52).

---

#### 1 Inserire la batteria ricaricabile (☐24).

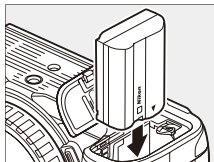

## 2 Dopo avere verificato che la fotocamera sia spenta, collegarla a un adattatore CA EH-8P opzionale utilizzando il cavo USB in dotazione (①).

Collegare l'adattatore CA a una presa di alimentazione domestica. La batteria ricaricabile si carica mentre la fotocamera è spenta. Tenere la spina diritta durante l'inserimento e la rimozione.

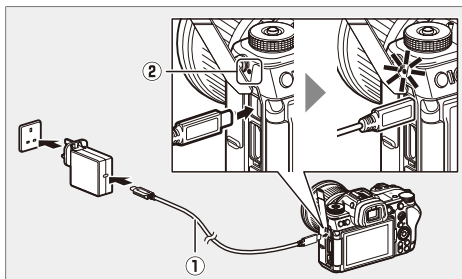

- La spia di carica della fotocamera (②) si accende in ambra mentre la ricarica è in corso. La spia si spegne quando la ricarica è completa.
- Una batteria ricaricabile scarica si caricherà completamente in circa 2 ore e 30 minuti.
- Scollegare il cavo USB quando la ricarica è completa. Tenere il connettore diritto quando lo si scollega dalla fotocamera.
- La forma della spina varia in base al Paese o alla regione di acquisto.

---

### **✔ Precauzioni: carica**

- Solo le batterie ricaricabili EN-EL15c e EN-EL15b possono essere caricate mentre sono inserite nella fotocamera. Le batterie ricaricabili EN-EL15a possono essere caricate utilizzando un caricabatteria MH-25a opzionale.
  - Gli errori di carica causati, per esempio, dalle alte temperature della fotocamera o dai tentativi di caricare una EN-EL15a sono indicati dalla spia di carica che lampeggia rapidamente per circa 30 secondi prima di spegnersi.
  - Dopo lo spegnimento della spia di carica, si consiglia di accendere la fotocamera (o di attivare il timer di standby) e confermare che la batteria ricaricabile sia carica.
- 

### **Suggerimento: alimentazione della fotocamera**

Se è selezionato **[ON]** per **[Alimentazione via cavo USB]** nel menu impostazioni quando la fotocamera è collegata a un EH-8P opzionale, verrà fornita alimentazione alla fotocamera quando la fotocamera è accesa.

- L'alimentazione viene fornita alla fotocamera solo quando la batteria ricaricabile è inserita.
- La batteria ricaricabile non si carica mentre la fotocamera è alimentata da una fonte di alimentazione esterna.

### **Suggerimento: alimentazione via cavo USB e ricarica della batteria ricaricabile da computer**

I computer connessi tramite USB possono fornire corrente per alimentare la fotocamera o ricaricare la batteria ricaricabile.

- Il computer fornisce alimentazione solo quando è acceso. La ricarica verrà sospesa mentre il computer è in modo sospendi. Riprenderà al termine del modo sospendi.
  - Non collegare il computer tramite un hub USB o una tastiera durante la ricarica. Collegarlo direttamente alla fotocamera.
  - I tempi di ricarica effettivi potrebbero essere più lunghi a seconda del tipo di connettore USB del computer e delle specifiche.
  - A seconda del modello e delle specifiche del prodotto, alcuni computer potrebbero non fornire corrente per alimentare la fotocamera o ricaricare la batteria ricaricabile.
-

## Inserimento delle schede di memoria

La fotocamera è dotata di due alloggiamenti scheda di memoria: un alloggiamento che contiene una scheda di memoria CFexpress o XQD (①) e un altro che contiene una scheda di memoria SD (②), per un totale di due schede, una di ciascun tipo.

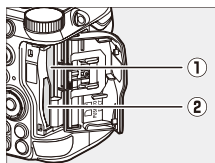

- Spegner la fotocamera prima di inserire o rimuovere le schede di memoria.
- Tenendo la scheda di memoria nell'orientamento indicato, farla scorrere diritta all'interno dell'alloggiamento finché non scatta in posizione.

### - Schede di memoria CFexpress e XQD:

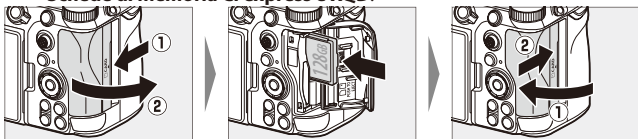

### - Schede di memoria SD:

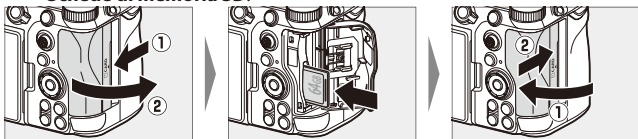

- Se questa è la prima volta che la scheda verrà utilizzata nella fotocamera, formattarla utilizzando [**Formatt. card di memoria**] nel menu impostazioni.

## Numero di esposizioni rimanenti

- La visualizzazione di ripresa e il pannello di controllo mostrano il numero di foto che possono essere scattate con le impostazioni attuali.
- I valori superiori a 1.000 vengono arrotondati per difetto al centinaio più vicino. Per esempio, i valori compresi tra 8.000 e 8.099 sono mostrati come 8,0 k.



- Se non sono inserite schede di memoria, viene visualizzato un indicatore [-E-].
- Se sono inserite due schede di memoria, la fotocamera visualizza solo il numero di esposizioni rimanenti su una scheda. La visualizzazione delle esposizioni rimanenti su una delle schede di memoria dipende dalle impostazioni della fotocamera riportate di seguito.
  - Quando si seleziona **[Eccedenza]** per **[Funzione slot secondario]** nel menu di ripresa foto, viene visualizzato il numero di esposizioni rimanenti sulla scheda su cui è registrata l'immagine.
  - Quando un'opzione diversa da **[Eccedenza]** è selezionata per **[Funzione slot secondario]** nel menu di ripresa foto, viene visualizzato il numero di esposizioni rimanenti sulla scheda con la quantità minore di spazio disponibile.

---

### Suggerimento: l'interruttore di protezione scrittura

- Le schede di memoria SD sono dotate di un interruttore di protezione scrittura. Facendo scorrere l'interruttore in posizione "lock" (blocco) si protegge da scrittura la scheda, proteggendo i dati in essa contenuti.



- Un indicatore " - - - " e un'avvertenza **[Card]** appaiono nella visualizzazione di ripresa quando è inserita una scheda protetta da scrittura.
- Se si tenta di rilasciare l'otturatore mentre è inserita una scheda protetta da scrittura, verrà visualizzata un'avvertenza e non verrà registrata alcuna immagine. Sbloccare la scheda di memoria prima di tentare di scattare o cancellare le immagini.

### Suggerimento: icone alloggiamenti

La posizione della foto attuale viene mostrata da un'icona nell'angolo in basso a sinistra del display di riproduzione.

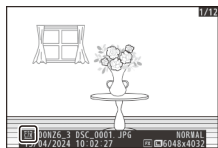



## **Rimozione delle schede di memoria**

Dopo aver confermato che la spia di accesso scheda di memoria sia spenta, spegnere la fotocamera, aprire il coperchio dell'alloggiamento scheda di memoria e premere la scheda per espellerla (①). La scheda può quindi essere rimossa manualmente (②).

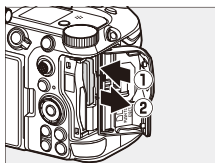

---

### **☑ Avvertenze per alta temperatura**

Se la fotocamera si surriscalda, potrebbe apparire un'avvertenza di alta temperatura (🔥) nella visualizzazione di ripresa.

- Si noti che il corpo macchina della fotocamera, la batteria ricaricabile e la scheda di memoria potrebbero essere molto caldi mentre è visualizzata l'avvertenza di alta temperatura (🔥).
  - Attendere che l'avvertenza scompaia dal display prima di rimuovere le schede di memoria dalla fotocamera. Il tentativo di rimuovere immediatamente le schede di memoria potrebbe causare ustioni o causare la caduta e il danneggiamento delle schede.
-

## Collegamento di un obiettivo

- La fotocamera può essere utilizzata con obiettivi baionetta Z-Mount. Per ulteriori informazioni sull'utilizzo degli obiettivi, vedere la documentazione disponibile dal Centro scaricamento Nikon.
- L'obiettivo generalmente utilizzato nel presente documento a scopo illustrativo è un NIKKOR Z 24–70mm f/4 S.
- Fare attenzione per impedire l'ingresso di polvere nella fotocamera.
- Confermare che la fotocamera sia spenta prima di collegare l'obiettivo.
  - Rimuovere il tappo corpo della fotocamera (①, ②) e il copriobiettivo posteriore (③, ④).

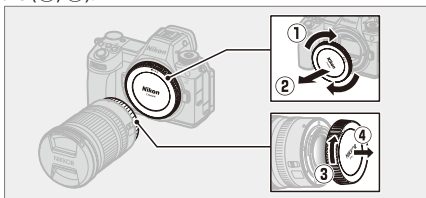

- Allineare i riferimenti di innesto sulla fotocamera (⑤) e sull'obiettivo (⑥). Non toccare il sensore di immagine o i contatti dell'obiettivo.

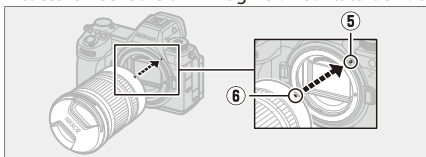

- Ruotare l'obiettivo come indicato finché non scatta in posizione (7).



- Rimuovere il tappo dell'obiettivo anteriore prima di scattare le foto.

---

### **☑ Obiettivi baionetta F-Mount**

- Assicurarsi di montare l'adattatore baionetta FTZ II o FTZ (disponibile separatamente) sulla fotocamera prima di utilizzare obiettivi baionetta F-Mount.
  - Il tentativo di collegare obiettivi baionetta F-Mount direttamente alla fotocamera potrebbe danneggiare l'obiettivo o il sensore di immagine.
- 

## **Rimozione degli obiettivi**

- Dopo aver spento la fotocamera, premere e tenere premuto il pulsante di rilascio obiettivo (1) mentre si ruota l'obiettivo nella direzione indicata (2).
- Dopo aver smontato l'obiettivo, ricollegare i tappi dell'obiettivo e il tappo corpo della fotocamera.

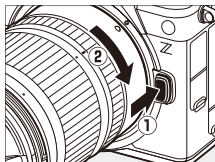

## Apertura del monitor

Ruotare delicatamente il monitor; non esercitare forza eccessiva.

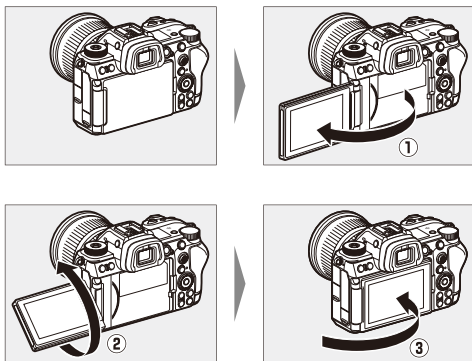



# Configurazione della fotocamera

Accendere la fotocamera, scegliere una lingua e impostare l'orologio. Prima di utilizzare la fotocamera per la prima volta, seguire gli step di seguito per scegliere una lingua e un fuso orario e impostare l'orologio in modo che l'ora e la data corrette vengano registrate con qualsiasi immagine scattata.

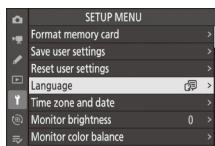
- 1 Premere MENU e, nel menu impostazioni, selezionare [Language] (Lingua), quindi premere .**



- 2 Selezionare una lingua.**

Premere  o  per selezionare la lingua desiderata e premere  (le lingue disponibili variano a seconda del Paese o della regione di acquisto iniziale della fotocamera).

- 3 Selezionare [Fuso orario e data] e premere .**

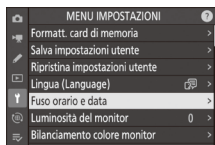

## 4 Scegliere un fuso orario.

- Selezionare [**Fuso orario**] nel display [**Fuso orario e data**].
- Il display elenca le città selezionate nella zona scelta e la differenza tra l'orario nella zona scelta e UTC.
- Selezionare un fuso orario nel display [**Fuso orario**] e premere **OK**.

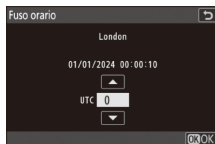

## 5 Attivare o disattivare l'ora legale.

- Selezionare [**Ora legale**] nel display [**Fuso orario e data**].
- Selezionare [**ON**] (ora legale attivata) o [**OFF**] (ora legale disattivata).
- Selezionando [**ON**] si fa avanzare l'orologio di un'ora; per annullare l'effetto, selezionare [**OFF**].

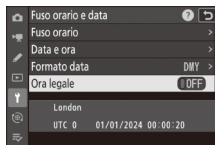

## 6 Impostare l'orologio.

- Selezionare [**Data e ora**] nel display [**Fuso orario e data**].
- Premere **OK** dopo aver utilizzato il multi-selettore per impostare l'orologio sulla data e l'ora nel fuso orario selezionato nel display [**Data e ora**] (si noti che la fotocamera utilizza un orologio a 24 ore).

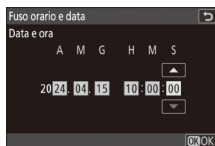

## 7 Scegliere un formato data.

- Selezionare [**Formato data**] nel display [**Fuso orario e data**].
- Selezionare l'ordine di visualizzazione della data desiderato (anno, mese e giorno) e premere .

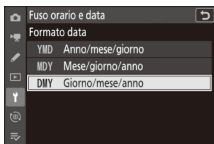

## 8 Uscire dai menu.

Premere leggermente il pulsante di scatto a metà corsa per tornare al modo di ripresa.



---

### L'icona

Un'icona  che lampeggia nella visualizzazione di ripresa indica che l'orologio della fotocamera è stato ripristinato. La data e l'ora registrate con le nuove foto non saranno corrette; utilizzare l'opzione [**Fuso orario e data**] > [**Data e ora**] nel menu impostazioni per impostare l'orologio su ora e data corrette. L'orologio della fotocamera è alimentato da una batteria ricaricabile per orologio indipendente. La batteria ricaricabile dell'orologio si ricarica quando la batteria ricaricabile principale è inserita nella fotocamera. Sono necessari circa 2 giorni per la carica. Una volta caricata, alimenterà l'orologio per circa un mese.

---

# Fotografia di base e riproduzione

## Scatto di foto (modo <sup>AUTO</sup> )

Il modo <sup>AUTO</sup> (auto) può essere utilizzato per una semplice fotografia "inquadra e scatta".

### ✔ Obiettivi con barilotti ritraibili

Gli obiettivi con barilotti ritraibili devono essere estesi prima dell'uso. Ruotare l'anello zoom come indicato finché l'obiettivo non scatta in posizione nella posizione estesa.

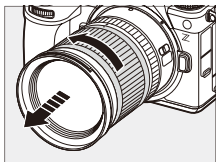

- 1** Selezionare il modo foto ruotando il selettore del modo foto/video su .

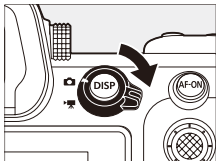

- 2** Mentre si preme il pulsante di sblocco ghiera di selezione modo nella parte superiore della fotocamera, ruotare la ghiera di selezione modo su <sup>AUTO</sup> ()

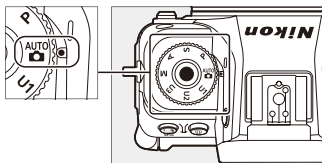



### 3 Preparare la fotocamera.

Tenendo l'impugnatura con la mano destra e sostenendo il corpo fotocamera o l'obiettivo con la mano sinistra, portare i gomiti all'interno contro i lati del torace.

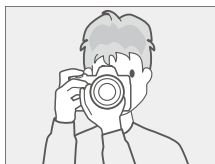

Orientamento paesaggio  
(orizzontale)

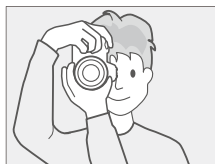

Orientamento ritratto  
(verticale)

### 4 Inquadrare la foto.

- Inquadrare il soggetto nella visualizzazione di ripresa.

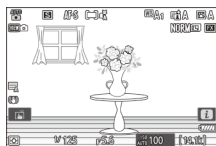

- I volti umani rilevati dalla fotocamera sono identificati da un bordo bianco che indica il punto AF. Se la fotocamera rileva gli occhi del soggetto, il punto AF apparirà invece su uno o l'altro degli occhi.



**5** Per mettere a fuoco, premere il pulsante di scatto a metà corsa (vale a dire, premere leggermente il pulsante di scatto, fermandosi quando è stato premuto a metà corsa).



- Il punto AF verrà visualizzato in verde quando il soggetto è messo a fuoco.
- L'illuminatore ausiliario AF potrebbe accendersi per facilitare l'operazione di messa a fuoco se il soggetto è scarsamente illuminato.
- È possibile mettere a fuoco anche premendo il pulsante **AF-ON**.
- Se la fotocamera non è in grado di mettere a fuoco, l'indicatore di non messa a fuoco lampeggerà in rosso.

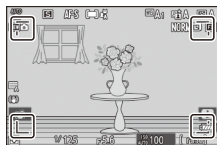
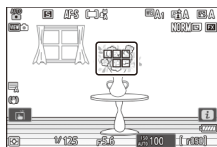

- Il punto AF diventerà verde se la fotocamera è in grado di mettere a fuoco dopo aver rilevato il volto o gli occhi di un soggetto di ritratto umano. Se la fotocamera non è in grado di mettere a fuoco, il punto AF lampeggerà in rosso.

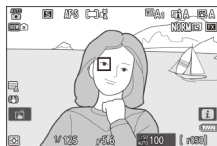

**6** Senza sollevare il dito dal pulsante di scatto, premere il pulsante di scatto fino in fondo per scattare la foto.



## ✔ L'illuminatore ausiliario AF

Non ostruire l'illuminatore ausiliario AF mentre è acceso.



## ✔ Precauzioni: scatto di foto

- Potrebbe apparire quanto segue nella visualizzazione di ripresa. Questi fenomeni saranno visibili anche in qualsiasi foto scattata con la fotocamera:
  - effetto flicker (sfarfallio della luce) o righe in scene illuminate da fonti luminose come lampade a fluorescenza, a vapori di mercurio o al sodio,
  - distorsioni durante il movimento (soggetti individuali come treni o automobili che si muovono ad alta velocità attraverso l'inquadratura potrebbero essere distorti, oppure l'intera inquadratura potrebbe apparire distorta quando si effettua una ripresa panoramica orizzontale con la fotocamera),
  - bordi frastagliati, colori alterati, effetto *moiré* o punti luminosi o
  - aree luminose o righe nelle scene illuminate da insegne lampeggianti o altre fonti di luce intermittente oppure quando il soggetto viene illuminato brevemente da una luce stroboscopica o da un'altra fonte di luce intensa e momentanea.
- Si noti che potrebbero apparire disturbi (pixel luminosi distribuiti in modo casuale, effetto nebbia o linee) e colori imprevisi se si utilizza il pulsante  per ingrandire la vista attraverso l'obiettivo.
- Evitare di puntare la fotocamera verso il sole o altre fonti di luce intensa durante la ripresa. La mancata osservanza di questa precauzione potrebbe causare danni ai circuiti interni della fotocamera.

### ✔ La spia di accesso scheda di memoria

La spia di accesso scheda di memoria si illumina durante la registrazione della foto. *Non rimuovere la scheda di memoria o la batteria ricaricabile.*

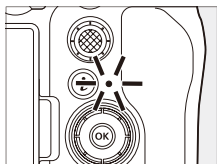

---

### Suggerimento: toccare per scattare

È possibile scattare una foto anche toccando il monitor. Toccare il soggetto da mettere a fuoco, quindi sollevare il dito per rilasciare l'otturatore.

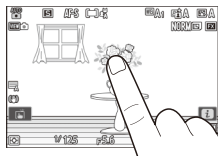

## Registrazione di video (modo <sup>AUTO</sup> )

Il modo <sup>AUTO</sup> (auto) può essere utilizzato per la semplice registrazione di video "inquadra e scatta".

- 1** Selezionare il modo video ruotando il selettore del modo foto/video su .

Si noti che i flash esterni opzionali non possono essere utilizzati quando la fotocamera è in modo video.

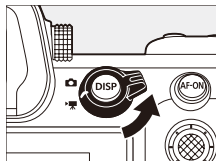

- 2** Mentre si preme il pulsante di sblocco ghiera di selezione modo nella parte superiore della fotocamera, ruotare la ghiera di selezione modo su <sup>AUTO</sup> (auto).

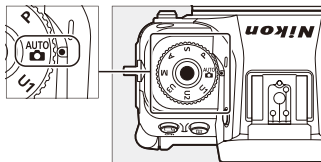

### 3 Premere il pulsante REC video per avviare la registrazione.

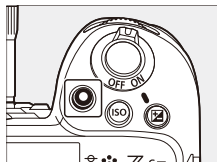

- Viene visualizzato un indicatore di registrazione e i bordi della visualizzazione di ripresa diventano rossi. Il display mostra anche il tempo rimanente o, in altre parole, la quantità approssimativa di nuove sequenze che possono essere registrate nella scheda di memoria.

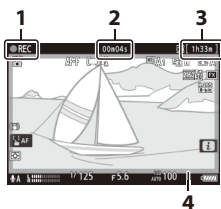

- 1 Indicatore di registrazione
- 2 Tempo di registrazione video (durata della sequenza registrata)
- 3 Tempo di registrazione disponibile
- 4 Indicatore di registrazione (bordo rosso)

- La fotocamera può essere rimessa a fuoco durante la registrazione premendo il pulsante **AF-ON**.
- L'audio viene registrato tramite il microfono incorporato. Non coprire il microfono durante la registrazione.
- È possibile mettere a fuoco anche toccando il soggetto nel monitor.

### 4 Premere nuovamente il pulsante REC video per mettere fine alla registrazione.

#### ✓ La spia di accesso scheda di memoria

La spia di accesso scheda di memoria si illumina durante la registrazione del video. *Non rimuovere la scheda di memoria o la batteria ricaricabile.*

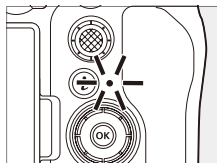

### ✔ **L'icona**

Un'icona  indica che non è possibile registrare video.

### ✔ **Precauzioni: registrazione di video**

- La registrazione di video termina automaticamente se:
  - la lunghezza massima viene raggiunta,
  - la batteria ricaricabile è scarica,
  - si sceglie un modo di ripresa diverso,
  - si commutano i modi con il selettore del modo foto/video,
  - l'obiettivo viene rimosso oppure
  - la temperatura interna della fotocamera aumenta.
- I suoni prodotti dalla fotocamera potrebbero essere udibili nelle sequenze registrate:
  - durante l'autofocus,
  - durante la riduzione vibrazioni,
  - quando si utilizza il diaframma motorizzato o
  - quando si utilizza lo zoom motorizzato.

### ✔ **Avvertenze per alta temperatura**

Durante la registrazione di video, se la fotocamera si surriscalda, potrebbe apparire un'avvertenza di alta temperatura () nella visualizzazione di ripresa.

- Si noti che il corpo macchina della fotocamera, la batteria ricaricabile e la scheda di memoria potrebbero essere molto caldi mentre è visualizzata l'avvertenza di alta temperatura ()
- Attendere che l'avvertenza scompaia dal display prima di rimuovere le schede di memoria dalla fotocamera. Il tentativo di rimuovere immediatamente le schede di memoria potrebbe causare ustioni o causare la caduta e il danneggiamento delle schede.

## ✔ Precauzioni: registrazione di video



- Potrebbe apparire quanto segue nella visualizzazione di ripresa. Questi fenomeni saranno visibili anche in qualsiasi sequenza scattata con la fotocamera:
    - effetto flicker (sfarfallio della luce) o righe in scene illuminate da fonti luminose come lampade a fluorescenza, a vapori di mercurio o al sodio,
    - distorsioni durante il movimento (soggetti individuali come treni o automobili che si muovono ad alta velocità attraverso l'inquadratura potrebbero essere distorti, oppure l'intera inquadratura potrebbe apparire distorta quando si effettua una ripresa panoramica orizzontale con la fotocamera),
    - bordi frastagliati, colori alterati, effetto *moiré* o punti luminosi,
    - aree luminose o righe nelle scene illuminate da insegne lampeggianti o altre fonti di luce intermittente oppure quando il soggetto viene illuminato brevemente da una luce stroboscopica o da un'altra fonte di luce intensa e momentanea, oppure
    - effetto flicker (sfarfallio della luce) quando si utilizza il diaframma motorizzato durante la registrazione di video.
  - Si noti che potrebbero apparire disturbi (pixel luminosi distribuiti in modo casuale, effetto nebbia o linee) e colori imprevisi se si utilizza il pulsante  per ingrandire la vista attraverso l'obiettivo.
  - Durante la registrazione, evitare di puntare la fotocamera verso il sole o verso altre fonti di luce molto intense. La mancata osservanza di questa precauzione potrebbe causare danni ai circuiti interni della fotocamera.
-





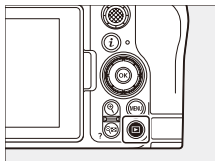

## Riproduzione

Premere il pulsante  per visualizzare le foto e i video sul monitor o nel mirino dopo la ripresa.

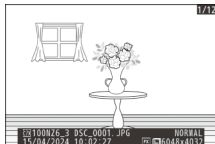

- Premere  o  o scorrere a sinistra o a destra per visualizzare altre immagini.



- I video sono indicati da un'icona  nell'angolo in alto a sinistra del display. Toccare l'icona  nel display o premere  per avviare la riproduzione.

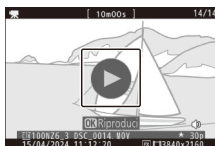

- Per terminare la riproduzione e ritornare al modo di ripresa, premere il pulsante di scatto a metà corsa.

# Risoluzione dei problemi

## Prima di contattare l'assistenza clienti

Eventuali problemi con la fotocamera potrebbero essere risolti seguendo gli step indicati di seguito. Consultare questo elenco prima di rivolgersi al rivenditore o a un centro assistenza autorizzato Nikon.

### 1 Controllare l'elenco dei problemi comuni.

Problemi comuni e soluzioni sono elencati nella sezione di risoluzione dei problemi della *Guida di Riferimento*.

### 2 Spegnerne la fotocamera e rimuovere la batteria ricaricabile, quindi attendere circa un minuto, reinserire la batteria ricaricabile e accendere la fotocamera.

☑ La fotocamera potrebbe continuare a scrivere dati sulla scheda di memoria dopo la ripresa. Attendere almeno un minuto prima di rimuovere la batteria ricaricabile.

### 3 Cercare nei siti web Nikon.

- Per informazioni di supporto e risposte alle domande più frequenti, visitare il sito web del proprio Paese o regione (☐17).
- Per scaricare il firmware più recente per la fotocamera, visitare: <https://downloadcenter.nikonimglib.com/>

### 4 Rivolgersi a un centro assistenza autorizzato Nikon.

# Note tecniche

## Cura della fotocamera

### Conservazione a lungo termine

Rimuovere la batteria ricaricabile se il prodotto non verrà utilizzato per un lungo periodo di tempo. Prima di rimuovere la batteria ricaricabile, confermare che la fotocamera sia spenta.

Non conservare la fotocamera in luoghi:

- poco ventilati o soggetti a livelli di umidità superiori al 60%,
- vicini ad apparecchiature che producono forti campi elettromagnetici, come televisori o radio, oppure
- esposti a temperature superiori a 50 °C o inferiori a -20 °C.

# Cura della fotocamera e della batteria ricaricabile: precauzioni

## Precauzioni: utilizzo della fotocamera

### ● **Non far cadere**

Non far cadere la fotocamera o l'obiettivo né sottoporli a urti. È possibile che il prodotto non funzioni correttamente se sottoposto a urti o vibrazioni forti.

### ● **Mantenere asciutto**

Mantenere la fotocamera asciutta. La formazione di ruggine nei meccanismi interni causata da acqua all'interno della fotocamera può non solo portare a riparazioni costose ma può in realtà causare danni irreparabili.

### ● **Evitare variazioni improvvise della temperatura**

Portare la fotocamera da un ambiente caldo a uno freddo o viceversa potrebbe causare condensa nociva all'interno e all'esterno della fotocamera. Posizionare la fotocamera in una borsa sigillata o in una custodia di plastica prima di portarla attraverso un cambiamento di temperatura. La fotocamera può essere presa dalla borsa o dalla custodia quando ha avuto il tempo di adattarsi alla nuova temperatura.

### ● **Tenere lontano da forti campi magnetici**

Le cariche elettrostatiche o i campi magnetici prodotti da apparecchiature come i radiotrasmittitori potrebbero interferire con il monitor, danneggiare i dati memorizzati sulla scheda di memoria o alterare i circuiti interni del prodotto.

### ● **Tenere lontane le carte di credito e altri dispositivi simili di memorizzazione magnetica dalla fotocamera e dall'obiettivo**

I dati memorizzati su dispositivi di memorizzazione magnetica potrebbero essere corrotti.

### ● **Non lasciare l'obiettivo puntato verso il sole**

Non lasciare l'obiettivo puntato verso il sole o altre fonti di luce intensa. La luce intensa potrebbe danneggiare il sensore di immagine o provocare scolorimento o "effetto burn-in". Le foto scattate con la fotocamera potrebbero mostrare un effetto di sfocature bianche.

### ● **Laser e altre fonti di luce intensa**

Non dirigere laser o altre fonti di luce estremamente intensa verso l'obiettivo, in quanto ciò potrebbe danneggiare il sensore di immagine della fotocamera.

### ● **Spegnere il prodotto prima di rimuovere o scollegare la fonte di alimentazione**

Rimuovere o scollegare la fonte di alimentazione mentre la fotocamera è accesa potrebbe danneggiare il prodotto. Prestare particolare attenzione a non rimuovere o scollegare la fonte di alimentazione durante la registrazione o la cancellazione di foto.

### ● **Pulizia**

Quando si pulisce il corpo fotocamera, utilizzare una pompetta per rimuovere delicatamente la polvere e altri residui, quindi strofinare delicatamente con un panno morbido e asciutto. Dopo avere utilizzato la fotocamera in spiaggia o al mare, rimuovere la sabbia o il sale con un panno leggermente inumidito con acqua dolce, quindi asciugare completamente la fotocamera. In rari casi, l'elettricità statica potrebbe far illuminare o scurire i display LCD; ciò non indica un malfunzionamento. Il display tornerà presto alla normalità.

### ● **Pulizia dell'obiettivo e del mirino**

Questi elementi di vetro vengono facilmente danneggiati: rimuovere la polvere e altri residui con una pompetta. Se si utilizza una pompetta con nebulizzatore, reggerla verticalmente per prevenire la fuoriuscita di liquido che potrebbe danneggiare gli elementi in vetro. Per rimuovere le impronte digitali e altre macchie dall'obiettivo, applicare una piccola quantità di detergente per obiettivi su un panno morbido e pulire con attenzione l'obiettivo.

### ● **Non toccare il sensore di immagine**

In nessuna circostanza esercitare pressione sul sensore di immagine, non urtarlo con accessori di pulizia né sottoporlo a forti correnti d'aria provenienti da una pompetta. Queste azioni potrebbero graffiare o danneggiare in altro modo il sensore.

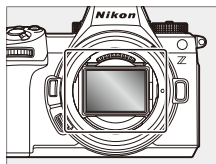

### ● **I contatti dell'obiettivo**

Mantenere puliti i contatti dell'obiettivo. Evitare di toccarli con le dita.

### ● **Conservare in un luogo ben ventilato**

Per evitare la formazione di ossidi o muffe, conservare la fotocamera in un ambiente asciutto e ben ventilato. Non conservare la fotocamera con palline di naftalina o canfora, in prossimità di apparecchiature che producono forti campi elettromagnetici o in luoghi dove sarà esposta a temperature estremamente alte, per esempio vicino a un elemento di riscaldamento o in un veicolo chiuso in una giornata molto calda. La mancata osservanza di queste precauzioni potrebbe provocare il malfunzionamento del prodotto.

### ● **Conservazione a lungo termine**

Per evitare danni causati, per esempio, da perdite di liquido dalla batteria ricaricabile, rimuovere la batteria ricaricabile se il prodotto non verrà usato per un periodo di tempo prolungato. Conservare la fotocamera in una borsa di plastica contenente materiale disidratante. Tuttavia, non conservare la custodia in pelle della fotocamera in una borsa di plastica, poiché il materiale potrebbe deteriorarsi. Conservare la batteria ricaricabile in un luogo fresco e asciutto. Si noti che il materiale disidratante perde gradualmente la propria capacità di assorbimento dell'umidità e deve essere sostituito a intervalli regolari. Per evitare la formazione di ossidi e muffe, estrarre la fotocamera dal luogo in cui viene conservata almeno una volta al mese, inserire la batteria ricaricabile e rilasciare l'otturatore alcune volte.

## ● **Monitor/Mirino**

- Il monitor e il mirino sono costruiti con precisione estremamente alta; almeno il 99,99% dei pixel è efficace, con non più dello 0,01% mancante o difettoso. Di conseguenza, sebbene questi display potrebbero contenere pixel che risultano sempre accesi (di colore bianco, rosso, blu o verde) o sempre spenti (di colore nero), ciò non rappresenta un malfunzionamento. Le foto registrate con il dispositivo non subiscono conseguenze. È richiesta la comprensione dell'utente.
- Le foto nel monitor potrebbero essere di difficile visione con luce intensa.
- Non esercitare pressione sul monitor. Potrebbe non funzionare correttamente o subire danni. La polvere o altri residui possono essere rimossi con una pompetta. Le macchie possono essere rimosse strofinando leggermente il monitor con un panno morbido o una pelle di camoscio. Se il monitor dovesse rompersi, fare attenzione a non ferirsi con i frammenti di vetro. Fare attenzione che i cristalli liquidi del monitor non entrino a contatto con la pelle o penetrino negli occhi o nella bocca.
- Se si verifica uno dei seguenti sintomi durante l'inquadratura di scatti nel mirino, interrompere l'uso fino a quando le proprie condizioni non migliorano:
  - nausea, dolore oculare, affaticamento degli occhi,
  - vertigini, mal di testa, rigidità del collo o delle spalle,
  - malessere o perdita della coordinazione mano-occhi o
  - malessere da movimento.
- Il display potrebbe presentare un rapido effetto flicker (sfarfallio della luce) accendendosi e spegnendosi durante la fotografia in sequenza. Guardare il display mentre presenta un effetto flicker (sfarfallio della luce) potrebbe causare malessere. Interrompere l'uso fino a quando le proprie condizioni non migliorano.

### ● **Luci intense e soggetti in controluce**

Del disturbo sotto forma di linee potrebbe apparire in rari casi nelle immagini che comprendono luci intense o soggetti controluce.

### ● **Display di ripresa e riproduzione della fotocamera**

Quando [HLG] è selezionato per il modo tono, i display di ripresa e riproduzione nel monitor e nel mirino della fotocamera potrebbero includere "disturbo" sotto forma di pixel luminosi distribuiti in modo casuale, effetto nebbia o linee oppure potrebbero non essere in grado di riprodurre accuratamente alte luci e colori molto saturi. Inoltre, discontinuità brusche di tono potrebbero essere visibili nel monitor o nel mirino della fotocamera quando le foto sono visualizzate a pieno formato, sebbene le foto stesse non siano interessate. Per una riproduzione accurata del tono, utilizzare monitor, computer, sistemi operativi, applicazioni e altre apparecchiature compatibili con HLG.

---

### ✔ **Precauzioni: smaltimento dei dispositivi di memorizzazione dati**

Si noti che la cancellazione di foto o la formattazione di schede di memoria o altri dispositivi di memorizzazione dati non comporta l'eliminazione totale dei dati originali delle immagini. I file cancellati possono talvolta essere recuperati dai dispositivi di memorizzazione smaltiti utilizzando software disponibili in commercio, quindi potenzialmente potrebbero essere utilizzati per usi fraudolenti dei dati personali delle immagini. Il rispetto della privacy di tali dati è responsabilità dell'utente.

Prima di smaltire un dispositivo di memorizzazione dati o trasferirne la proprietà a un'altra persona, eliminare tutti i dati utilizzando un software di cancellazione permanente disponibile in commercio oppure formattare il dispositivo e quindi riempirlo completamente con foto che non contengono informazioni private (per esempio, immagini del cielo). Fare attenzione a non ferirsi nel caso di distruzione fisica dei dispositivi di memorizzazione dati.

Prima di smaltire la fotocamera o trasferirne la proprietà a un'altra persona, usare anche la voce [**Ripristina tutte le impostazioni**] nel menu impostazioni della fotocamera per cancellare le impostazioni di rete e altre informazioni personali.

---



## **Precauzioni: uso delle batterie ricaricabili**

### **● Precauzioni per l'uso**

- Se maneggiate in modo improprio, le batterie ricaricabili potrebbero rompersi o perdere, provocando la corrosione del prodotto. Osservare le seguenti precauzioni quando si maneggiano le batterie ricaricabili:
  - Spegnerne il prodotto prima di sostituire la batteria ricaricabile.
  - Le batterie ricaricabili potrebbero essere molto calde dopo un uso prolungato.
  - Mantenere i terminali delle batterie ricaricabili puliti.
  - Utilizzare esclusivamente batterie ricaricabili approvate per l'uso in questo apparecchio.
  - Non mettere in corto circuito o smontare le batterie ricaricabili né esporle a fiamme o calore eccessivo.
  - Rimettere in posizione il copricontatti quando la batteria ricaricabile non è inserita nella fotocamera o nel caricatore.
- Se la batteria ricaricabile è molto calda, per esempio subito dopo l'uso, attendere che si raffreddi prima di ricaricarla. Cercare di caricare la batteria ricaricabile mentre la temperatura interna è elevata provocherà dei cali di prestazione della batteria ricaricabile, che potrebbe non essere ricaricabile oppure ricaricabile solo in parte.
- Se la batteria ricaricabile non sarà utilizzata per un certo periodo di tempo, rimuoverla dalla fotocamera e conservarla in un luogo fresco e asciutto con una temperatura ambiente compresa tra 15 °C e 25 °C. Evitare luoghi molto caldi o estremamente freddi.
- Le batterie ricaricabili conservate a lungo termine devono essere caricate per circa il 50% almeno una volta all'anno. Non caricare la batteria ricaricabile al 100% prima di riporla. Una batteria ricaricabile completamente scarica si caricherà a circa il 50% in circa metà del tempo necessario per caricarla al 100%.
- Rimuovere la batteria ricaricabile dalla fotocamera o dal caricatore quando non è in uso. La fotocamera e il caricatore utilizzano piccole quantità di carica anche quando sono spenti e potrebbero scaricare la batteria ricaricabile fino a renderla inutilizzabile.

- Non utilizzare la batteria ricaricabile a temperature ambiente inferiori a  $-10^{\circ}\text{C}$  o superiori a  $40^{\circ}\text{C}$ . La mancata osservanza di questa precauzione potrebbe danneggiare la batteria ricaricabile o comprometterne le prestazioni. Carica la batteria ricaricabile all'interno a temperature ambiente di  $5^{\circ}\text{C}$ – $35^{\circ}\text{C}$ . La batteria ricaricabile non si carica se la sua temperatura è inferiore a  $0^{\circ}\text{C}$  o superiore a  $60^{\circ}\text{C}$ .
- La capacità potrebbe essere ridotta e i tempi di ricarica potrebbero aumentare a temperature della batteria ricaricabile comprese tra  $0^{\circ}\text{C}$  e  $15^{\circ}\text{C}$  e tra  $45^{\circ}\text{C}$  e  $60^{\circ}\text{C}$ .
- Le batterie ricaricabili in generale presentano una diminuzione della capacità a basse temperature ambiente. Anche batterie ricaricabili nuove ricaricate a temperature al di sotto di circa  $5^{\circ}\text{C}$  potrebbero mostrare un aumento temporaneo da "0" a "1" nel display di stato [**Info batteria**] del menu impostazioni, ma il display tornerà alla normalità una volta che la batteria ricaricabile è stata ricaricata a una temperatura di circa  $20^{\circ}\text{C}$  o più.
- La capacità della batteria ricaricabile diminuisce a basse temperature. La variazione di capacità con la temperatura viene riflessa nel display di livello della batteria ricaricabile della fotocamera. Come risultato, il display della batteria ricaricabile potrebbe mostrare una riduzione della capacità quando la temperatura scende, anche se la batteria ricaricabile è completamente carica.
- Le batterie ricaricabili potrebbero essere molto calde dopo l'uso. Prestare la dovuta cautela quando si rimuovono le batterie ricaricabili dalla fotocamera.

### ● **Caricare le batterie ricaricabili prima dell'uso**

Caricare la batteria ricaricabile prima dell'uso. La batteria ricaricabile in dotazione non è completamente carica al momento della spedizione.

### ● **Preparare batterie ricaricabili di ricambio**

Prima di scattare foto, preparare una batteria ricaricabile di ricambio e tenerla completamente carica. A seconda della propria posizione, potrebbe risultare difficile acquistare batterie ricaricabili di ricambio in breve tempo.

### ● **Tenere a portata di mano batterie ricaricabili di ricambio completamente cariche nelle giornate fredde**

Le batterie ricaricabili caricate parzialmente potrebbero non funzionare nelle giornate fredde. In condizioni climatiche fredde, caricare una batteria ricaricabile prima dell'uso e tenerne un'altra in un luogo caldo, pronta per essere scambiata come necessario. Una volta riscaldate, le batterie ricaricabili fredde potrebbero recuperare una parte della loro carica.

### ● **Livello batteria ricaricabile**

- Accendere o spegnere la fotocamera ripetutamente quando la batteria ricaricabile è completamente scarica abbrevia la durata della batteria. Le batterie ricaricabili completamente scariche devono essere caricate prima dell'uso.
- Un calo netto della durata della carica di una batteria ricaricabile completamente carica quando utilizzata a temperatura ambiente indica che deve essere sostituita. Acquistare una nuova batteria ricaricabile.

### ● **Non tentare di caricare batterie ricaricabili completamente cariche**

Continuare a caricare la batteria ricaricabile quando questa è già completamente carica può ridurre le prestazioni della batteria ricaricabile.

### ● **Riciclaggio delle batterie ricaricabili usate**

Riciclare le batterie ricaricabili in base alle normative locali, assicurandosi di isolare prima i terminali con nastro adesivo.

## Marchi di fabbrica e licenze

- CFexpress è un marchio di fabbrica di CompactFlash Association negli Stati Uniti e in altri Paesi.
- NVMe Express è un marchio di fabbrica o un marchio di fabbrica registrato di NVMe Express Inc.
- XQD è un marchio di fabbrica di Sony Corporation.
- I loghi SD, SDHC e SDXC sono marchi di fabbrica di SD-3C, LLC.
- Windows è un marchio di fabbrica registrato o un marchio di fabbrica di proprietà di Microsoft Corporation negli Stati Uniti e/o in altri Paesi.
- Apple®, App Store®, i loghi Apple, iPhone®, iPad®, Mac e macOS sono marchi di fabbrica di Apple Inc. registrati negli Stati Uniti e/o in altri Paesi.
- Android, Google Play e il logo Google Play sono marchi di fabbrica di Google LLC. Il robot Android è riprodotto o modificato dal lavoro creato e condiviso da Google e utilizzato secondo i termini descritti nella licenza di attribuzione Creative Commons 3.0.
- IOS è un marchio di fabbrica o un marchio di fabbrica registrato di Cisco Systems, Inc. negli Stati Uniti e/o in altri Paesi e viene usato sotto licenza.
- HDMI, il logo HDMI e High-Definition Multimedia Interface sono marchi di fabbrica o marchi di fabbrica registrati di HDMI Licensing, LLC.

**HDMI**

- Il marchio denominativo e il logo Bluetooth® sono marchi di fabbrica registrati di proprietà di Bluetooth SIG, Inc. e qualsiasi utilizzo di questi marchi da parte di Nikon avviene sotto licenza.
- Wi-Fi e il logo Wi-Fi sono marchi di fabbrica o marchi di fabbrica registrati di Wi-Fi Alliance.
- Powered by intoPIX technology.



- Tutti gli altri nomi di marchi menzionati in questo documento o nell'ulteriore documentazione fornita con il prodotto Nikon sono marchi di fabbrica o marchi di fabbrica registrati di proprietà dei rispettivi proprietari.
- Use of the Made for Apple badge means that an accessory has been designed to connect specifically to the Apple products identified in the badge, and has been certified by the developer to meet Apple performance standards. Apple is not responsible for the operation of this device or its compliance with safety and regulatory standards. Please note that the use of this accessory with an Apple product may affect wireless performance.
- This product includes software developed by the OpenSSL Project for use in the OpenSSL Toolkit.
- Il software di questo prodotto include software open source soggetto a copyright di terzi. I termini delle licenze per questo software open source sono reperibili nella *Guida di Riferimento*.  
<https://downloadcenter.nikonimglib.com/>

## Avvisi

### ● Avvisi per gli utenti europei

#### **Quando si utilizza un adattatore CA per la ricarica**

Quando si utilizza un adattatore CA per la ricarica di questa fotocamera, verificare che sia conforme agli standard seguenti.

La potenza fornita dal caricabatteria deve essere tra min 7,5 watt richiesta dall'apparecchiatura radio e max 15 watt per raggiungere la massima velocità di ricarica.

Ricarica rapida USB PD

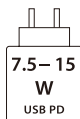

## Informazioni sullo smaltimento

**ATTENZIONE:** RISCHIO DI ESPLOSIONE SE LA BATTERIA/BATTERIA RICARICABILE VIENE SOSTITUITA CON UNA BATTERIA/BATTERIA RICARICABILE DI TIPO NON CORRETTO. SMALTIRE LE BATTERIE/BATTERIE RICARICABILI SECONDO LE ISTRUZIONI.

Questo simbolo indica che gli apparecchi elettrici ed elettronici devono essere smaltiti negli appositi contenitori di rifiuti.

Le seguenti istruzioni sono rivolte esclusivamente agli utenti di paesi europei:

- Il presente prodotto deve essere smaltito nell'apposito contenitore di rifiuti. Non smaltire insieme ai rifiuti domestici.
- La raccolta differenziata e il riciclaggio aiutano a preservare le risorse naturali e a prevenire le conseguenze negative per la salute umana e per l'ambiente che potrebbero essere provocate da uno smaltimento scorretto.
- Per ulteriori informazioni, vi preghiamo di contattare il rivenditore o le autorità locali responsabili dello smaltimento dei rifiuti.



Questo simbolo sulla batteria/batteria ricaricabile indica che la batteria/batteria ricaricabile deve essere smaltita negli appositi contenitori di rifiuti.

Le seguenti istruzioni sono rivolte esclusivamente agli utenti di paesi europei:

- Tutte le batterie/batterie ricaricabili, dotate di questo simbolo o meno, devono essere smaltite nell'apposito contenitore di rifiuti. Non smaltire insieme ai rifiuti domestici.
- Per ulteriori informazioni, vi preghiamo di contattare il rivenditore o le autorità locali responsabili dello smaltimento dei rifiuti.



## Bluetooth e Wi-Fi (LAN wireless)

Questo prodotto è soggetto al controllo della normativa statunitense sull'esportazione EAR (United States Export Administration Regulation). L'autorizzazione del governo degli Stati Uniti non è necessaria per l'esportazione in paesi diversi da quelli riportati di seguito, i quali al momento della redazione sono soggetti a embargo o a controlli speciali: Cuba, Iran, Corea del Nord, Sudan e Siria (elenco soggetto a modifiche).

L'uso di dispositivi wireless potrebbe essere proibito in alcuni Paesi o regioni. Acquisire familiarità con questi termini e rispettare tutte le normative locali vigenti.

Il trasmettitore Bluetooth in questo dispositivo opera nella banda 2,4 GHz.



## ● **Avviso per i clienti in Europa e nei Paesi che rispettano la Direttiva sulle apparecchiature radio**

Con la presente, Nikon Corporation dichiara che il tipo di apparecchiatura radio della Z6III è conforme alla Direttiva 2014/53/UE.



Il testo integrale della dichiarazione di conformità UE è disponibile al seguente indirizzo internet:

[https://imaging.nikon.com/imaging/support/pdf/DoC\\_N2214.pdf](https://imaging.nikon.com/imaging/support/pdf/DoC_N2214.pdf)

Per questa apparecchiatura radio, la banda 5.150-5.350 MHz è limitata solo alle operazioni al chiuso. Tale restrizione alla messa in servizio o al requisito in materia di autorizzazione per l'uso si applica ai paesi seguenti: AT, BE, BG, CY, CZ, DK, EE, FI, FR, DE, EL, MK, IE, IT, LV, LT, LU, MT, NL, PL, PT, RO, SK, LI, HU, SI, ES, SE, UK (NI), IS, ME, NO, CH, TR, HR e RS.

### **Wi-Fi**

#### ● Frequenza operativa:

- Europa (tranne Ucraina), Israele, Turchia e India: 2.412–2.472 MHz (canale 13) e 5.180–5.825 MHz (5.180–5.700 MHz e 5.745–5.825 MHz)
- Algeria, Egitto, Marocco, Repubblica del Congo e Ucraina: 2.412–2.462 MHz (canale 11) e 5.180–5.320 MHz
- Africa (diversi da Algeria, Egitto, Marocco e Repubblica del Congo), Asia (diversi da Turchia) e Medio Oriente (diversi da Israele): 2.412–2.462 MHz (canale 11) e 5.745–5.805 MHz
- U.S.A., Canada, Messico, Australia, Nuova Zelanda, Repubblica di Fiji e Papua Nuova Guinea: 2.412–2.462 MHz (canale 11) e 5.180–5.825 MHz (5.180–5.580 MHz, 5.660–5.700 MHz e 5.745–5.825 MHz)
- Le Americhe (diverse da U.S.A., Canada e Messico): 2.412–2.462 MHz (canale 11) e 5.180–5.805 MHz (5.180–5.320 MHz e 5.745–5.805 MHz)

- Potenza massima di uscita (EIRP):
  - Banda 2,4 GHz: 3,8 dBm
  - Banda 5 GHz: 9,5 dBm

### Bluetooth

- Frequenza operativa:
  - Bluetooth: 2.402–2.480 MHz
  - Bluetooth Low Energy: 2.402–2.480 MHz
- Potenza massima di uscita (EIRP):
  - Bluetooth: -1,7 dBm
  - Bluetooth Low Energy: -3,2 dBm

### ● Avviso per i clienti in Europa

#### Consumo di energia elettrica in standby

Modo	Consumo di energia elettrica
Modo standby/spento	Meno di 0,5 W
Modo standby in rete (connessioni Bluetooth)	Meno di 2 W

## ● Sicurezza

Nonostante uno dei vantaggi di questo prodotto sia quello di permettere ad altri di collegarsi liberamente per lo scambio di dati attraverso il wireless in qualsiasi punto all'interno del suo campo, potrebbero verificarsi le seguenti situazioni se non è abilitata la funzione di sicurezza:

- Furto di dati: terze parti potrebbero intercettare in modo doloso le trasmissioni wireless per rubare ID utente, password e altre informazioni personali.
- Accesso non autorizzato: utenti non autorizzati potrebbero avere accesso alla rete e modificare i dati o eseguire altre azioni dolose. Si noti che, a causa della struttura delle reti wireless, attacchi specializzati potrebbero consentire l'accesso non autorizzato anche quando è abilitata la funzione di sicurezza.
- Reti non protette: il collegamento a reti aperte potrebbe comportare un accesso non autorizzato. Utilizzare solo reti sicure.

---

### **Suggerimento: Marchio di conformità**

Gli standard con i quali la fotocamera è conforme possono essere visualizzati tramite l'opzione [**Marchio di conformità**] nel menu impostazioni.

---

**Z6III Model Name: N2214**



A series of horizontal lines for writing, consisting of 20 parallel lines spaced evenly down the page.

## Termini di garanzia - Nikon European Service Warranty

Gentile Cliente Nikon,

Grazie per aver acquistato un prodotto Nikon. Se il prodotto Nikon acquistato richiedesse un intervento in garanzia, contatti il rivenditore o un membro della rete di assistenza autorizzata nell'area di vendita di Nikon Europe B.V. (per es. Europa/Russia/altri). Vedere i dettagli all'indirizzo: <https://www.europe-nikon.com/support>

Per evitare ulteriori inconvenienti, consigliamo di leggere attentamente il manuale dell'utente prima di contattare il rivenditore o la rete di assistenza autorizzata.

Le apparecchiature Nikon sono garantite contro eventuali difetti di fabbricazione per un anno, a decorrere dalla data in cui è stato effettuato l'acquisto. Se durante il periodo di garanzia il prodotto risultasse difettoso a causa dei materiali utilizzati o per difetti di fabbricazione, la rete di assistenza autorizzata nell'area di vendita di Nikon Europe B.V. riparerà il prodotto, senza alcuna spesa per manodopera e ricambi, conformemente alle condizioni indicate di seguito. Nikon si riserva il diritto (a propria discrezione) di sostituire o riparare il prodotto.

- 1.** La presente garanzia è valida solo su presentazione della scheda di garanzia debitamente compilata, e della fattura fiscale o ricevuta di acquisto indicanti la data in cui è stato effettuato l'acquisto, il tipo di prodotto e il nome del rivenditore; il tutto va presentato assieme al prodotto stesso. La Nikon si riserva il diritto di rifiutare il servizio di manutenzione gratuita per i prodotti ancora coperti da garanzia, se detti documenti non vengono presentati, o se le informazioni in essi contenute sono incomplete o illeggibili.

- 2.** La presente garanzia non copre i seguenti casi:
- manutenzione necessaria, riparazioni o sostituzioni di componenti dovuti al normale deterioramento nel tempo.
  - modifiche per l'adattamento del prodotto ad uno scopo diverso da quello originario, come indicato nei manuali per l'utente, senza il consenso scritto della Nikon.
  - costi relativi ai trasporti e a tutti i rischi di trasporto riguardanti direttamente o indirettamente la garanzia del prodotto.
  - qualsiasi danno risultante da modifiche di vario tipo apportate al prodotto, senza il consenso scritto della Nikon, allo scopo di adattare il prodotto agli standard tecnici locali o nazionali in vigore in paesi diversi da quelli per cui il prodotto è stato originariamente costruito o destinato.
- 3.** La presente garanzia non è applicabile nei seguenti casi:
- danni causati da un uso improprio del prodotto, comprendente (ma non limitato a) l'uso del prodotto per scopi diversi da quelli previsti dalla Nikon, negligenza rispetto alle regole d'uso e manutenzione contenute nel manuale di istruzioni, e trasgressione degli standard di sicurezza in vigore nel paese in cui questo prodotto viene installato e utilizzato.
  - danni causati da incidenti comprendenti (ma non limitati a) la presenza di fulmini, acqua, incendi, cattivo uso o negligenza.
  - alterazione, cancellazione, rimozione del modello o del numero di serie del prodotto, o impossibilità di leggerli per intero.
  - danni risultanti da riparazioni o modifiche effettuate da individui, organizzazioni o società non autorizzati.
  - presenza di difetti nei sistemi in cui questo prodotto viene integrato o con i quali viene utilizzato.

4. Questa garanzia di manutenzione tecnica non influisce sui diritti del consumatore previsti dalla legge nazionale in vigore, né sui diritti del consumatore nei confronti del rivenditore e del suo contratto di vendita/acquisto col rivenditore.

**Avviso:** È possibile consultare on line l'elenco dei centri di assistenza Nikon all'indirizzo (URL = <https://www.europe-nikon.com/service/>).

Non può essere effettuata alcuna riproduzione in qualsiasi forma di questo documento, in tutto o in parte (tranne per brevi citazioni in articoli o recensioni pertinenti), senza l'autorizzazione scritta di NIKON CORPORATION.

A tutela dell'ambiente, Nikon sta operando per ridurre il proprio utilizzo di carta.

**NIKON CORPORATION**

---

© 2024 Nikon Corporation



6MO1151H-01