



ROLLER TEMPO

PORTABLE SPEAKER
COMPATIBLE WITH
BLUETOOTH

ENGLISH | FRANÇAIS | ESPAÑOL | DEUTSCH
ITALIANO | PORTUGUÊS | POLSKI | NEDERLANDS
ČEŠTINA | SLOVENČINA | ΕΛΛΗΝΙΚΑ



www.ngs.eu

OVERVIEW

- 1 USB port
- 2 Micro SD slot
- 3 Micro USB charging port
- 4 AUX input
- 5 Back / Volume up
- 6 Mode (select between Bluetooth, USB, Micro SD and AUX-IN)
- 7 On / Off
- 8 Play / Pause / TWS
- 9 Next / Volume up

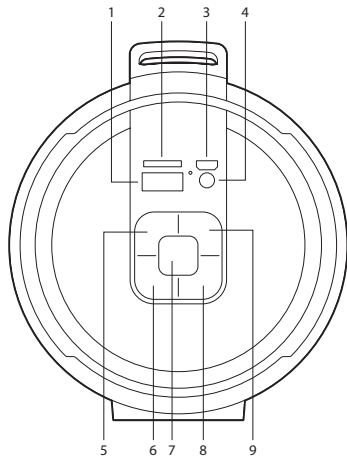



MODES

BLUETOOTH / USB / MICRO SD CARD

To switch between modes, press the Mode key. If the device is not connected to a Micro SD card or USB memory, it will skip these modes when the Mode key is pressed.

BLUETOOTH SPEAKER CONTROL FUNCTION

1. In playing music, press  button to pause music, press it once again to play.
2.  In Bluetooth mode, if you press this button briefly, you return to the previous track. Press down to lower the volume.
3.  In Bluetooth mode, if you press this button briefly, you move to the next track. Press down to increase the volume.

MICRO SD CARD MODE

1. Insert the Micro SD card into the slot.

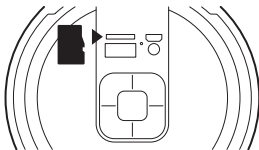

2. The device will automatically play any music in MP3 format on the card.

USER'S MANUAL

CHARGING THE BLUETOOTH SPEAKER

1. Connect the Micro USB cable to the speaker.
2. The charging LED will turn ON in red light; the rechargeable battery is in charging.
3. The charging LED red light will turn OFF when the rechargeable battery is fully charged.
4. Disconnect the USB cable.

BLUETOOTH MODE

1. Press and hold the ON/OFF button for 3 seconds, a message sound; "beep" will announce from speaker and the mode LED will be blinking in blue; the device is turned ON and goes into searching mode.
2. Search for "ROLLER TEMPO" on your mobile device and select it to begin pairing.
3. The Bluetooth speaker will be reconnecting automatically if your mobile phone has been paired (Depend on the of mobile phone's type and configuration, manual reconnection may require on some devices).

4. If the pairing is successful, a beep is heard from the speaker and the blue LED flashes slowly.

USB MODE

1. Insert a USB flash drive into the slot.
2. The device will automatically play any music in MP3 format on the flash drive.

TWS MODE

1. Turn on 2 identical devices and make sure both are in Bluetooth mode.
2. Press the PLAY/PAUSE button of a loudspeaker for 5 seconds to enter/exit TWS mode. You'll hear one beep and after a short time three further beeps, indicating that the pairing has been successful.
3. Connect your mobile device via Bluetooth to either of the 2 speakers and increase the volume.

SPECIFICATIONS

Bluetooth 5.0 TWS

Power output: 20W

USB input

MicroSD input

AUX input

Frequency response: 100Hz-20kHz

Battery capacity: 1500mAh

Operating time at 70%: 3 hours

Battery warranty

The battery is a consumer product, and as such it is under warranty for 12 months.



If at any time in the future you should need to dispose of this product please note that: Waste electrical products should not be disposed of with household waste. Please recycle where facilities exist.

Check with your Local Authority or retailer for recycling advice.

(Waste Electrical and Electronic Equipment Directive)

APERÇU GENERAL

- 1 Port USB
- 2 Fente micro SD
- 3 Port de charge micro USB
- 4 Entrée auxiliaire
- 5 Précédent/Augmenter le volume
- 6 Mode (sélection entre Bluetooth, USB, Micro SD et AUX-IN)
- 7 Marche/Arrêt
- 8 Lecture/Pause/TWS
- 9 Suivant/Augmenter le volume

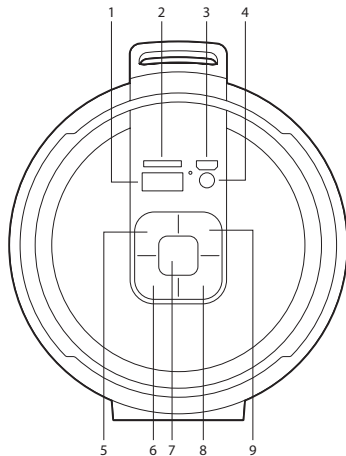

MODES

BLUETOOTH / USB / CARTE MICRO SD

Pour passer d'un mode à l'autre, appuyez sur la touche Mode. Si l'appareil n'est pas connecté à une carte Micro SD ou à une clé USB, en appuyant sur la touche Mode, vous ignorez ces modes.

FONCTION DE COMMANDE DU HAUT-PARLEUR BLUETOOTH

1. Pendant la lecture de la musique, appuyer sur le bouton **▶■** pour mettre en pause, appuyer encore pour recommencer la lecture.
2. **◀◀** En mode Bluetooth, vous reviendrez à la piste précédente si vous appuyez brièvement sur ce bouton. Si vous le maintenez, le volume baissera.
3. **▶▶** En mode Bluetooth, vous passerez à la piste suivante si vous appuyez brièvement sur ce bouton. Si vous le maintenez, le volume augmentera.

MODE CARTE MICRO SD

1. Insérez la carte Micro SD dans la fente correspondante.

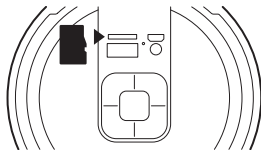

2. Le dispositif lira automatiquement la musique MP3 de la carte.

CHARGEMENT DU HAUT-PARLEUR BLUETOOTH

1. Connectez le câble micro USB au haut-parleur.
2. Le voyant LED rouge de charge s'allume; la batterie rechargeable est en cours de chargement.
3. Le voyant LED rouge de charge s'éteint; la batterie rechargeable est complètement chargée.
4. Débrancher le câble USB.

MODE BLUETOOTH

1. Appuyez sur le bouton ON/OFF et maintenez-le enfoncé pendant 3 secondes, un message est diffusé par le haut-parleur et le voyant LED bleu du mode clignote ; le dispositif s'allume et passe au mode de recherche.
2. Recherchez « ROLLER TEMPO » sur votre appareil mobile et sélectionnez-le pour effectuer le jumelage.
3. Le haut-parleur Bluetooth rétablira automatiquement la connexion à votre téléphone mobile si celui-ci a été couplé précédemment (cela dépend du type et de la configuration du téléphone mobile, certains dispositifs peuvent requérir la reconnexion manuelle).

4. Si l'appariement est réussi, vous entendrez un bip dans le haut-parleur et la LED bleue se mettra à clignoter plus lentement.

MODE USB

1. Insérez une mémoire flash USB dans la fente correspondante.
2. Le dispositif lira automatiquement la musique MP3 dans la mémoire.

MODE TWS

1. Allumez 2 appareils identiques et assurez-vous qu'ils sont tous deux en mode Bluetooth.
2. Appuyez sur le bouton PLAY/PAUSE d'un haut-parleur pendant 5 secondes pour entrer/sortir du mode TWS. Vous entendrez un « bip » et après un bref instant, 3 bips retentiront pour indiquer que le couplage a réussi.
3. Connectez votre appareil mobile via Bluetooth à l'un des 2 haut-parleurs et multipliez le son.

CARACTÉRISTIQUES

Bluetooth 5.0 TWS

Puissance de sortie : 20 W

Entrée USB

Entrée Micro SD

Entrée auxiliaire

Réponse en fréquence : 100 Hz - 20 kHz

Capacité de la batterie : 1 500 mAh

Durée de fonctionnement à 70 % : 3 h

Garantie de la batterie

La batterie est un consommable, et en tant que telle sa garantie est de 12 mois.



Si dans l'avenir vous devez vous débarrasser de ce produit veuillez remarquer que :

Les déchets électriques ne doivent pas être jetés avec les déchets ménagers. Veuillez recycler les produits dans une déchetterie.

■ Consulter votre responsable local ou votre revendeur pour un conseil sur le recyclage.

(Directive sur les déchets des équipements électriques et électroniques)

PRESENTACIÓN GENERAL

- 1 Puerto USB
- 2 Ranura Micro SD
- 3 Puerto de carga Micro USB
- 4 Entrada auxiliar
- 5 Anterior / Subir volumen
- 6 Modo (seleccione entre Bluetooth, USB, Micro SD y AUX-IN)
- 7 Encendido / Apagado
- 8 Reproducción / Pausa / TWS
- 9 Siguiete / Subir volumen

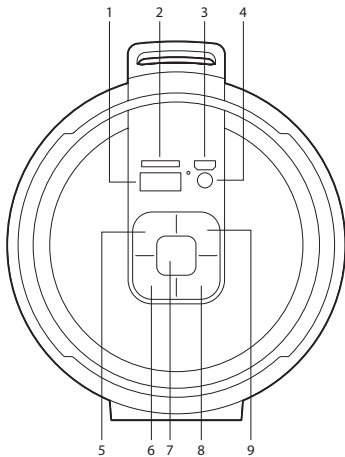

MODOS

BLUETOOTH / USB / TARJETA MICRO SD

Para pasar de un modo a otro pulse la tecla Mode. Si el dispositivo no tiene conectada una tarjeta Micro SD o una memoria USB, al pulsar la tecla Mode, omitirá estos modos.

CONTROL DEL ALTAVOZ BLUETOOTH

1. Durante la reproducción de música, pulse el botón **▶■** para detener la música, púselo de nuevo para reanudarla.
2. **◀◀** En el modo Bluetooth, si pulsa brevemente este botón, regresará a la pista anterior. Si lo mantiene pulsado bajará el volumen.
3. **▶▶** En el modo Bluetooth, si pulsa brevemente este botón, pasará a la siguiente pista. Si lo mantiene pulsado subirá el volumen.

MODO TARJETA MICRO SD

1. Introduzca la tarjeta Micro SD en la ranura correspondiente.

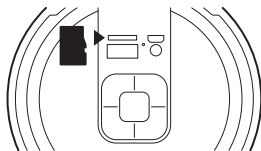

2. El dispositivo automáticamente reproducirá la música MP3 de la tarjeta.

MANUAL DE USUARIO

CARGA DEL ALTAVOZ BLUETOOTH

1. Conecte el cable Micro USB al altavoz.
2. El LED de carga rojo se encenderá para indicar que la batería recargable está siendo cargada.
3. El LED de carga rojo se apagará cuando la batería recargable está totalmente cargada.
4. Desconecte el cable USB.

MODO BLUETOOTH

1. Mantenga pulsado 3 segundos el botón ON/OFF, suena un mensaje en el altavoz y se enciende el LED azul intermitente para indicar que el dispositivo está encendido y en modo búsqueda.
2. Busque "ROLLER TEMPO" en su dispositivo móvil y selecciónelo para realizar el emparejamiento.
3. El altavoz Bluetooth se reconectará automáticamente si su teléfono móvil ha sido emparejado (según el tipo y la configuración del teléfono móvil, puede ser necesario realizar manualmente la reconexión en algunos dispositivos).

4. Si el emparejamiento se realiza con éxito, suena un beep en el altavoz y el LED azul parpadeará más lentamente.

MODO USB

1. Inserte una memoria flash USB en la ranura correspondiente.
2. El dispositivo automáticamente reproducirá la música MP3 en la memoria.

MODO TWS

1. Encienda 2 dispositivos idénticos y asegúrese que ambos se encuentran en modo bluetooth.
2. Presione el botón PLAY/PAUSE de un altavoz durante 5 segundos para entrar / salir del modo TWS, oirá un "beep" y al poco tiempo volverá a sonar el pitido 3 veces indicando que el emparejamiento ha sido exitoso.
3. Conecte su dispositivo móvil mediante bluetooth a cualquiera de los 2 altavoces y multiplique el sonido.

ESPECIFICACIONES

Bluetooth 5.0 TWS

Potencia de salida: 20W

Entrada USB

Entrada MicroSD

Entrada auxiliar

Respuesta en frecuencia: 100Hz-20kHz

Capacidad de la batería: 1500mAh

Tiempo de funcionamiento al 70%: 3h

Garantía de la batería

La batería es un consumible, y como tal, la garantía de la misma es de 12 meses.



Si en el futuro tiene que desechar este producto, tenga en cuenta que:

Los residuos de productos eléctricos no se tienen que tirar con la basura doméstica. Recíclelo en las instalaciones disponibles.

Consulte a las Autoridades Locales o al distribuidor para que le de instrucciones sobre el reciclaje.

(Directiva sobre la eliminación de Aparatos Electrónicos y Eléctricos)

ALLGEMEINE PRESENTATION

- 1 USB-Anschluss
- 2 Micro-SD-Steckplatz
- 3 Micro-USB-Ladeanschluss
- 4 AUX-Eingang
- 5 Zurück / Lautstärke erhöhen
- 6 Modus (wählen Sie zwischen Bluetooth, USB, Micro-SD und AUX-IN)
- 7 Ein / Aus
- 8 Wiedergabe / Pause / TWS
- 9 Folgende / Lautstärke erhöhen

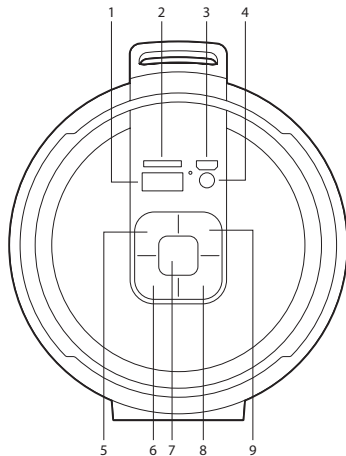

MODI

BLUETOOTH / USB / MICRO SD-KARTE

Um von einem zum anderen Modus zu wechseln, drücken Sie die Taste Mode. Wenn das Gerät nicht mit einer Micro SD-Karte oder einem USB-Speicher verbunden ist, werden beim Drücken der Taste Mode diese Modi übersprungen.

KONTROLLE DES BLUETOOTH LAUTSPRECHERS

1. Bei der Wiedergabe der Musik, **▶||** Taste um die Musik zu halten drücken, drücken Sie nochmal die Taste um die Musik wieder zu starten.
2. **◀◀** Im Bluetooth-Modus, können Sie diese Taste kurz drücken, um zum vorherigen Titel zurückzukehren. Wenn Sie die Taste gedrückt halten, wird die Lautstärke verringert.
3. **▶▶** Im Bluetooth-Modus können Sie diese Taste kurz drücken, um den nächsten Titel abzuspielen. Wenn Sie die Taste gedrückt halten, wird die Lautstärke erhöht.

MODUS FÜR MICRO SD-KARTE

1. Legen Sie die Micro SD-Karte in den entsprechenden Slot ein.

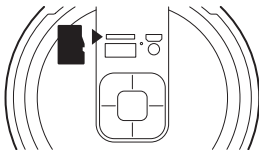

2. Das Gerät spielt automatisch die MP3-Musik von der Karte ab.

AUFLADEN DES BLUETOOTH LAUTSPRECHERS

1. Schließen Sie das Micro-USB-Kabel an den Lautsprecher an.
2. Der rote LED für aufladen wird beleuchten, es wird angezeigt dass die aufladbare Batterien aufgeladen werden.
3. Der rote LED wird abgeschaltet , wenn die aufladbare Batterie komplett aufgeladen werden.
4. Schliessen Sie das USB Kabel aus.

BLUETOOTH-MODUS

1. Drücken Sie 3 Sekunden lang auf den ON/OFF-Knopf, eine Meldung wird über den Lautsprecher gehört, und der blaue LED wird mit blinkendem Licht beleuchten, es wird angezeigt dass das Gerät eingeschaltet wurde und dass im Suche Modus.
2. Suchen Sie auf Ihrem Mobilgerät nach „ROLLER TEMPO“ und wählen Sie es aus, um die Kopplung durchzuführen.
3. Der Bluetooth Lautsprecher wird automatisch angeschlossen wenn Ihr Handy übereinstimmt wurde (je nach Modell und Einstellung des Handys kann es notwendig sein die Geräte manuell wieder anzuschliessen).

4. Wenn die Verbindung erfolgreich ist, erklingt ein Piepton im Lautsprecher und die blaue LED-Lampe blinkt langsam.

MODUS USB

1. Stecken Sie eine USB-Flash-Memory in den entsprechenden Slot.
2. Das Gerät wird automatisch MP3-Musik im Speicher ablegen.

TWS-MODUS

1. Schalten Sie zwei identische Geräte ein und vergewissern Sie sich, dass sich beide im Bluetooth-Modus befinden.
2. Drücken Sie den PLAY/PAUSE-Knopf eines Lautsprechers 5 Sekunden lang, um in den TWS-Modus zu wechseln bzw. diesen zu beenden. Sie werden einen Piepton hören und kurz danach erneut 3 Mal hintereinander, was anzeigt, dass die Kopplung richtig erfolgt ist.
3. Verbinden Sie Ihr Mobilgerät über Bluetooth mit einem der beiden Lautsprecher und vervielfachen Sie den Ton.

SPEZIFIZIERUNG

Bluetooth 5.0 TWS

Ausgangsleistung: 20 W

USB-Eingang

Micro-SD-Eingang

AUX-Eingang

Frequenzbereich: 100 Hz – 20 kHz

Akku-Kapazität: 1500 mAh

Betriebszeit bei 70 %: 3 h

Garantie für den Akku

Der Akku ist ein Verbrauchsteil, und als solches hat er eine Garantie für 12 Monate.



Sollten Sie dieses Produkt später einmal entsorgen müssen, beachten Sie bitte, dass elektrische Abfallprodukte nicht mit dem Haushaltsmüll entsorgt werden dürfen. Bitte führen Sie das Produkt dem Recycling zu, sofern eine entsprechende Einrichtung (Wertstoffhof) vorhanden ist.

Fragen Sie bei Ihren Behörden vor Ort nach Möglichkeiten zum Recycling.

(Richtlinie über Elektro- und Elektronik-Altgeräte).

PRESENTAZIONE GENERALE

- 1 Porta USB
- 2 Slot Micro SD
- 3 Porta di carica micro USB
- 4 Ingresso aux
- 5 Precedente / Volume +
- 6 Modalità (selezionare tra Bluetooth, USB, Micro SD e AUX-IN)
- 7 ON / OFF
- 8 Riproduci / Pausa / TWS
- 9 Successivo / Volume +

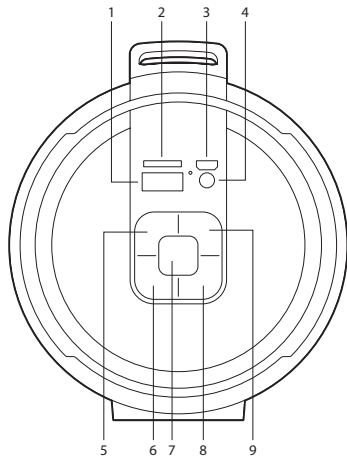

MODALITÀ BLUETOOTH / USB / SCHEDA MICRO SD

Per passare da una modalità all'altra, premere il pulsante Mode. Se il dispositivo non è collegato a una scheda Micro SD o a una memoria USB, premendo il pulsante Mode, verranno saltate queste modalità.

CONTROLLO DELL'ALTOPARLANTE BLUETOOTH

1. Durante la riproduzione dei brani musicali, premere il tasto ►■ per fermare la riproduzione premerlo di nuovo per riprendere.
2. ◀◀ In modalità Bluetooth, se si preme brevemente questo tasto, si torna al brano precedente. Per abbassare il volume, tenere premuto.
3. ►► In modalità Bluetooth, se si preme brevemente questo tasto, si passa al brano successivo. Per alzare il volume, tenere premuto.

MODALITÀ SCHEDA MICRO SD

1. Inserire la scheda Micro SD nell'alloggiamento corrispondente.

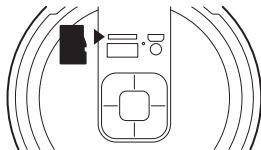

2. Il dispositivo riproduce automaticamente la musica MP3 dalla scheda.

ISTRUZIONI D'USO

RICARICA DELL'ALTOPARLANTE BLUETOOTH

1. Collegare il cavo Micro USB all'altoparlante.
2. Il LED di ricarica rosso si accenderà per indicare che la batteria ricaricabile è sotto carica.
3. Il LED di ricarica rosso si spegnerà quando la batteria ricaricabile si è completamente ricaricata.
4. Scollegare il cavo USB.

MODALITÀ BLUETOOTH

1. Tenere premuto il pulsante ON/OFF per 3 secondi, sarà emesso un messaggio dall'altoparlante e un LED blu lampeggerà per indicare che il dispositivo è acceso in modo ricerca.
2. Cercare "ROLLER TEMPO" sul dispositivo mobile e selezionarlo per effettuare l'abbinamento.
3. L'altoparlante Bluetooth si riconnetterà automaticamente se il suo telefonino è stato accoppiato. In base al tipo e la configurazione del telefonino, è possibile dover realizzare manualmente la riconnessione in alcuni dispositivi.

4. Se l'associazione si realizza correttamente, suonerà un segnale acustico nell'altoparlante e il LED blu lampeggerà più lentamente.

MODALITÀ USB

1. Inserire una memoria flash USB nell'alloggiamento corrispondente.
2. Il dispositivo riproduce automaticamente la musica MP3 in memoria.

MODALITÀ TWS

1. Accendere 2 dispositivi identici e assicurarsi che entrambi siano in modalità bluetooth.
2. Premere il pulsante PLAY/PAUSE di un altoparlante per 5 secondi per entrare/uscire dalla modalità TWS, si sentirà un "beep" e dopo poco tempo il segnale acustico risuonerà 3 volte per indicare che l'abbinamento è andato a buon fine.
3. Collegare il dispositivo mobile tramite bluetooth a uno qualsiasi dei 2 altoparlanti e moltiplicare il suono.

CARATTERISTICHE

Bluetooth 5.0 TWS

Potenza di uscita: 20W

Ingresso USB

Ingresso MicroSD

Ingresso aux

Risposta in frequenza: 100Hz-20kHz

Capacità della batteria: 1500mAh

Tempo di funzionamento al 70%: 3h

Garanzia della batteria

La batteria è un materiale di consumo e, come tale, ha una garanzia di 12 mesi.



Se in futuro dovesse essere necessario smaltire questo prodotto, si prega di notare che: I rifiuti elettrici non devono essere smaltiti insieme ai rifiuti domestici. Riciclare in apposite strutture.

Verificare con l'Autorità locale o Rivenditore dove poter riciclare il dispositivo.

(Direttiva sullo smaltimento dei rifiuti elettrici ed elettronici)

APRESENTAÇÃO GERAL

- 1 Porta USB
- 2 Ranhura Micro SD
- 3 Porta de carregamento Micro USB
- 4 Entrada auxiliar
- 5 Anterior/Aumentar volume
- 6 Modo (seleccione entre Bluetooth, USB, Micro SD e AUX-IN)
- 7 Ligado/Desligado
- 8 Reprodução/pausa/TWS
- 9 Seguinte/Aumentar volume

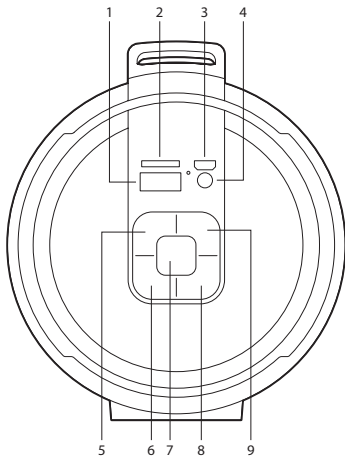



MODOS

BLUETOOTH / USB / CARTÃO MICRO SD

Para passar de um modo para outro, prima a tecla Mode. Se o dispositivo não tiver um cartão Micro SD ou uma memória USB inserida, ao premir a tecla Mode irá ignorar estes modos.

CONTROLO DO REPRODUTOR BLUETOOTH

1. Durante a reprodução de música, carregue no botão  para deter a música, carregue de novo para voltar a ouvi-la.
2.  No modo Bluetooth, se pressionar este botão brevemente, voltará à faixa anterior. Se o manter premido, o volume será diminuído.
3.  No modo Bluetooth, se pressionar este botão brevemente, passará para a faixa seguinte. Se o manter premido, o volume será aumentado.

MODO DE CARTÃO MICRO SD

1. Insira o cartão Micro SD na ranhura correspondente.

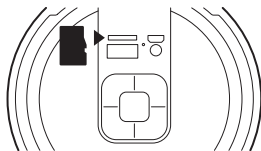

2. O dispositivo reproduz automaticamente a música MP3 do cartão.

CARREGAMENTO DO REPRODUTOR BLUETOOTH

1. Introduza o cabo Micro USB no altifalante.
2. O LED de carregamento vermelho vai acender-se para indicar que a bateria recarregável está a ser carregada.
3. O LED de carregamento vermelho apaga-se quando a bateria recarregável estiver totalmente carregada.
4. Desligue o cabo USB.

MODO BLUETOOTH

1. Prima e mantenha premido o botão de ON/OFF durante 3 segundos, vai soar uma mensagem no reprodutor e acende-se o LED azul intermitente para indicar que o dispositivo está aceso e em modo busca.
2. Procure "ROLLER TEMPO" no seu dispositivo móvel e seleccione-o para efetuar o emparelhamento.
3. O reprodutor Bluetooth voltará a ligar-se automaticamente se o seu telemóvel foi emparelhado (segundo o tipo e a configuração do seu telemóvel, pode ser necessário realizar manualmente ligação de alguns dispositivos).

4. Se o emparelhamento for bem sucedido, será emitido um sinal sonoro no altifalante e o LED azul piscará mais lentamente.

MODO USB

1. Insira uma memória flash USB na ranhura correspondente.
2. O dispositivo reproduzirá automaticamente a música MP3 na memória.

MODO TWS

1. Ligue 2 dispositivos idênticos e verifique se ambos estão no modo Bluetooth.
2. Prima o botão PLAY/PAUSE de um altifalante durante 5 segundos para entrar/sair do modo TWS. Irá ouvir um "bipe" e, após um curto período de tempo, o bipe voltará a tocar 3 vezes, indicando que o emparelhamento foi efetuado com sucesso.
3. Conecte o seu dispositivo móvel a qualquer um dos 2 altifalantes via Bluetooth e multiplique o som.

ESPECIFICAÇÃO

Bluetooth 5.0 TWS

Potência de saída: 20 W

Entrada USB

Entrada Micro SD

Entrada auxiliar

Resposta em frequência: 100 Hz - 20 kHz

Capacidade da bateria: 1500 mAh

Tempo de funcionamento a 70%: 3 horas

Garantia da bateria

A bateria é um consumível e, como tal, a garantia da mesma é de 12 meses.



Se a qualquer momento no futuro tiver que se desfazer deste produto, por favor note que:

Os resíduos dos produtos eléctricos não deverão ser misturados juntamente com os resíduos domésticos. Por favor recicle onde seja possível.

Verifique junto da sua Autoridade Local ou comerciante informação acerca de reciclagem.

(Directiva sobre Resíduos de Equipamento Eléctrico e Electrónico)

CECHY OGÓLNE

- 1 Port USB
- 2 Gniazdo Micro SD
- 3 Port ładowania Micro USB
- 4 Wejście pomocnicze
- 5 Poprzedni utwór / zwiększanie głośności
- 6 Tryb (wybierz między Bluetooth, USB, Micro SD i AUX-IN)
- 7 Włączanie / wyłączenie
- 8 Odtwarzanie / pauza / TWS
- 9 Następny utwór / zwiększanie głośności

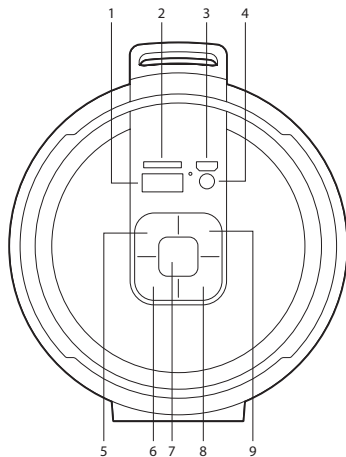

TRYBY

BLUETOOTH / LINE IN / KARTA MICRO SD

Aby przełączyć się z jednego trybu na inny naciśnij klawisz Mode. Jeśli urządzenie nie jest podłączone do karty Micro SD lub pamięci USB, naciskając przycisk Mode, tryby te zostaną pominięte.

OBSŁUGA GŁOŚNIKA BLUETOOTH

1. W czasie odtwarzania muzyki, naciśnij przycisk **▶■**, aby zatrzymać muzykę; aby ponownie uruchomić odtwarzanie naciśnij ten sam przycisk.
2. **◀◀** Po szybkim naciśnięciu tego przycisku w trybie Bluetooth, nastąpi powrót do poprzedniego utworu. Przytrzymanie przycisku spowoduje zmniejszenie głośności.
3. **▶▶** Po szybkim naciśnięciu tego przycisku w trybie Bluetooth, nastąpi przejście do następnego utworu. Przytrzymanie przycisku spowoduje zwiększenie głośności.

TRYB KARTA MICRO SD

1. Włożyć kartę Micro SD do odpowiedniego wejścia.

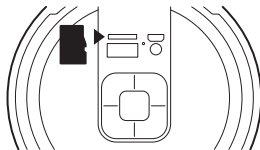

2. Urządzenie automatycznie odtwarza pliki muzyczne MP3 z karty .

ŁADOWANIE GŁOŚNIKA BLUETOOTH

1. Podłącz kabel Micro USB do głośnika.
2. Zapali się czerwona dioda LED, która oznacza, że bateria jest w trakcie ładowania.
3. Czerwona dioda LED zgaśnie, kiedy bateria zostanie całkowicie naładowana.
4. Odłącz kabel USB.

TRYB BLUETOOTH

1. Naciśnij i przytrzymaj przycisk ON / OFF przez 3 sekundy, z głośnika popłyne komunikat i zacznie migać niebieska dioda LED, która wskazuje, że urządzenie zostało włączone i jest w trybie wyszukiwania.
2. Wyszukaj „ROLLER TEMPO” na urządzeniu mobilnym i wybierz, aby wykonać parowanie.
3. Głośnik bluetooth połączy się automatycznie, jeśli wcześniej zostanie sparowany z telefonem komórkowym (w zależności od rodzaju i konfiguracji telefonu, ponowne połączenie w przypadku niektórych urządzeń musi być wykonane ręcznie).

4. Jeżeli połączenie powiedzie się, to brzmie dźwięk w głośniku, a dioda LED zacznie migać wolniej niebieskim światłem.

TRYB USB

1. Włóż USB pamięci flash do odpowiedniego wejścia.
2. Urządzenie automatycznie odtwarza muzykę w formacie MP3 zapisaną w pamięci.

TRYB TWS

1. Włącz 2 identyczne urządzenia i upewnij się, że oba znajdują się w trybie Bluetooth.
2. Naciśnij i przytrzymaj przycisk ODTWARZANIE / PAUZA na głośniku przez 5 sekund, aby wejść / wyjść z trybu TWS; słyszalny będzie krótki dźwięk, a po chwili rozlegnie się 3-krotny sygnał dźwiękowy oznaczający udane parowanie.
3. Za pośrednictwem funkcji Bluetooth podłącz urządzenie mobilne do dowolnego głośnika i zwiolokrotnij dźwięk.

SPECYFIKACJA

Bluetooth 5.0 TWS

Moc wyjściowa: 20 W

Wejście USB

Wejście MicroSD

Wejście pomocnicze

Pasma przenoszenia: 100 Hz - 20 kHz

Pojemność baterii: 1500 mAh

Czas pracy przy 70%: 3 godz.

Gwarancja baterii

Akumulator jest materiałem eksploatacyjnym i jako takim, zapewnia się 12 miesięcy gwarancji.



Jeżeli w przyszłości zajdzie potrzeba utylizacji niniejszego produktu należy pamiętać, że:

Zużyte urządzenia elektryczne i elektroniczne nie mogą być wyrzucane wraz z innymi odpadami pochodzącymi z gospodarstwa domowego. Tego typu urządzenia należy przekazać do punktu składowania zużytych urządzeń elektrycznych i elektronicznych.

Informacje na temat punktów składowania można uzyskać od miejscowych władz i u sprzedawcy.

(Dyrektywa WEEE w sprawie zużytego sprzętu elektrycznego i elektronicznego)

ALGEMENE PRESENTATIE

- 1 USB-poort
- 2 Micro-SD-sleuf
- 3 Micro-USB-laadpoort
- 4 AUX-ingang
- 5 Vorige/volume verhogen
- 6 Modus (kies uit Bluetooth, USB, micro-SD en AUX-IN)
- 7 Aan/uit
- 8 Afspelen/pauzeren/TWS
- 9 Volgende/volume verhogen

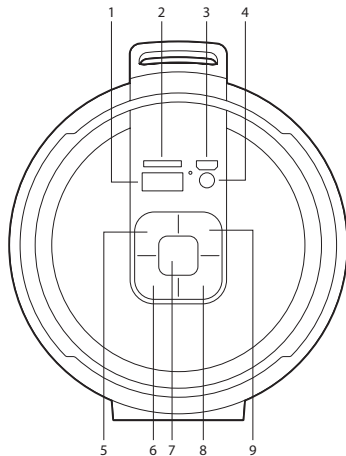

MODI

BLUETOOTH / USB / MICRO SD-KAART

Om van de ene modus naar de andere over te schakelen, drukt u op de Mode-toets. Als er geen Micro SD-kaart of USB-geheugen op het apparaat is aangesloten, kunt u deze modi overslaan door op de Mode-toets te drukken.

CONTROLE VAN DE BLUETOOTH-LUIDSPREKER

1. Druk tijdens het afspelen van muziek op de **▶||**-toets om de muziek te stoppen en druk opnieuw om de muziek te hervatten.
2. **◀◀** Als u in de Bluetooth-modus kort op deze toets drukt, keert u terug naar het vorige nummer. Als u de knop ingedrukt houdt, neemt het volume af.
3. **▶▶** Als u in de Bluetooth-modus kort op deze toets drukt, gaat u naar het volgende nummer. Als u de knop ingedrukt houdt, neemt het volume toe.

MICRO SD-KAART-MODUS

1. Steek de Micro SD-kaart in de overeenkomstige sleuf.

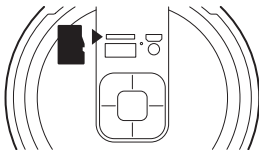

2. Het apparaat speelt automatisch de MP3-muziek van de kaart af.

GEBRUIKSAANWIJZING

DE BLUETOOTH-LUIDSPREKER LADEN

1. Sluit de micro-USB-kabel aan op de luidspreker.
2. Het rode led-oplaadlampje gaat branden om aan te geven dat de oplaadbare batterij wordt opgeladen.
3. Het rode led-oplaadlampje gaat uit wanneer de oplaadbare batterij volledig is opgeladen.
4. Koppel de USB-kabel los.

BLUETOOTH-MODUS

1. Houd de ON/OFF-knop gedurende drie seconden ingedrukt; er klinkt een bericht op de luidspreker en de knipperende blauwe led licht op om aan te geven dat het apparaat is ingeschakeld en in de modus zoeken.
2. Zoek naar "ROLLER TEMPO" op uw mobiele apparaat en selecteer het om de koppeling uit te voeren.
3. De Bluetooth-luidspreker zal automatisch opnieuw verbinding maken als uw mobiele telefoon gekoppeld is (afhankelijk van het type en de configuratie van de mobiele telefoon is op sommige apparaten een handmatige verbinding vereist).

4. Als het koppelen gelukt is, klinkt er een piep in de luidspreker en knippert de blauwe led langzamer.

USB-MODUS

1. Steek een USB-flashgeheugen in de overeenkomstige sleuf.
2. Het apparaat zal automatisch MP3-muziek in het geheugen afspelen.

TWS-MODUS

1. Zet twee identieke apparaten aan en zorg ervoor dat beide in Bluetooth-modus zijn.
2. Druk gedurende vijf seconden op de PLAY/PAUSE-knop van een luidspreker om de TWS-modus in/uit te schakelen: u hoort een "piep" en na een korte tijd klinkt er weer drie keer een pieptoon om aan te geven dat de koppeling gelukt is.
3. Verbind uw mobiele apparaat via Bluetooth met een van de twee luidsprekers en versterk het geluid.

SPECIFICATIES

Bluetooth 5.0 TWS

Uitgangsvermogen: 20W

USB-ingang

Micro-SD-ingang

AUX-ingang

Frequentierespons: 100Hz-20kHz

Batterijcapaciteit: 1500 mAh

Bedrijfstijd bij 70%: drie uur

Batterij garantie

De batterij is een verbruiksartikel en als zodanig bedraagt de garantie 12 maanden.



Indien u dit product in de toekomst wilt afdanken, dan moet u er rekening mee houden dat:

elektrische producten niet bij het huishoudelijk afval mogen geplaatst worden. Recyclen in de beschikbare installaties.

Raadpleeg de lokale autoriteiten of dealer voor instructies over recycling.

(Richtlijn betreffende de verwijdering van elektrische en elektronische apparatuur)

VŠEOBECNÝ PŘEHLED

- 1 Port USB
- 2 Slot pro Micro SD
- 3 Nabíjecí port Micro USB
- 4 Pomocný vstup
- 5 Předchozí / Zvýšit hlasitost
- 6 Režim (vyberte mezi Bluetooth, USB, Micro SD a AUX-IN)
- 7 Zapnuto / Vypnuto
- 8 Přehrávání / Zastavení / TWS
- 9 Další / Zvýšit hlasitost

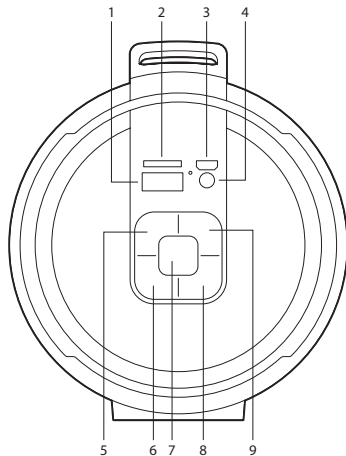

REŽIMY

BLUETOOTH / USB / MICRO SD KARTA

Chcete-li přepnout z jednoho režimu do jiného, stiskněte tlačítko Mode. Pokud vaše zařízení není připojeno k paměti Micro SD karty nebo USB, stisknutím tlačítka Mode tyto režimy přeskočíte.

OVLÁDÁNÍ REPRODUKTORU BLUETOOTH

1. Během přehrávání hudby stiskněte tlačítko **▶||** pro zastavení hudby, a stiskněte znovu pro pokračování.
2. **◀◀** V režimu Bluetooth, krátkým stisknutím tohoto tlačítka se vrátíte na předchozí skladbu. Stisknutím a podržením snížíte hlasitost.
3. **▶▶** V režimu Bluetooth, krátkým stisknutím tohoto tlačítka přepnete na následující skladbu. Stisknutím a podržením zvýšíte hlasitost.

REŽIM MICRO SD KARTA

1. Vložte Micro SD kartu do příslušného slotu.

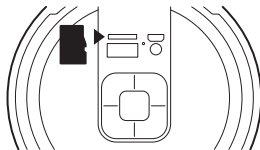

2. Zařízení začne automaticky přehrávat hudbu ve formátu MP3 z paměťové karty.

UŽIVATELSKÁ PŘÍRUČKA

NABÍJENÍ REPRODUKTORU BLUETOOTH

1. Připojte kabel Micro USB k reproduktoru.
2. Červená LED dioda svítí, dobíjecí baterie se nabíjí.
3. Červená LED zhasne, když je dobíjecí baterie plně nabitá.
4. Odpojte USB kabel.

REŽIM BLUETOOTH

1. Stiskněte a podržte tlačítko ON / OFF po dobu 3 sekund, na reproduktoru zazní oznámení a objeví se blikající modré světlo, což znamená, že je přístroj v režimu vyhledávání / párování / opětovného připojení za účelem navázání spojení.
2. Vyhledejte na svém mobilním zařízení "ROLLER TEMPO" a vyberte jej, abyste provedli párování.
3. Reproductor Bluetooth se připojí automaticky, pokud byl mobilní telefon spárován (v závislosti na typu a konfiguraci mobilního telefonu budete muset na některých zařízeních ručně provést opětovné připojení).

4. Je-li párování úspěšné, ozve se pípnutí a modrá světlo začne blikat pomaleji.

REŽIM USB

1. Vložte USB disk do příslušného slotu.
2. Přístroj začne automaticky přehrávat hudbu ve formátu MP3 z paměti.

REŽIM TWS

1. Zapněte 2 identická zařízení a zkontrolujte, zda jsou obě v režimu Bluetooth.
2. Stiskněte na reproduktoru tlačítko PLAY / PAUSE po dobu 5 sekund pro vstup / výstup z režimu TWS, uslyšíte „pípnutí“ a po krátké době zazní třikrát pípnutí, což znamená, že párování proběhlo úspěšně.
3. Připojte své mobilní zařízení přes Bluetooth ke kterémukoli ze dvou reproduktorů a znásobte zvuk.

SPECIFIKACE

Bluetooth 5.0 TWS

Výstupní výkon: 20W

Vstup USB

Vstup MicroSD

Pomocný vstup

Frekvenční odezva: 100 Hz - 20 kHz

Kapacita baterie: 1 500 mAh

Doba provozu na 70 %: 3 h

Záruka na baterie

Baterie je spotřební produkt a jako takový má záruku na 12 měsíců.



Pokud bude tento výrobek třeba v budoucnu zlikvidovat, upozorňujeme, že:

Elektrické produkty nesmí být likvidovány společně s komunálním odpadem. Je třeba je recyklovat v příslušných zařízeních.

Pro pokyny k recyklaci se obraťte na místní úřady nebo na prodejce.

(Směrnice o likvidaci elektrických a elektronických zařízení)

VŠEOBECNÝ PREHĽAD

- 1 USB port
- 2 Slot na mikro SD kartu
- 3 Mikro USB nabíjací port
- 4 Pomocný vstup
- 5 Predchádzajúce/Zvýšiť hlasitosť
- 6 Režim (vyberte medzi Bluetooth, USB, Mikro SD a AUX-IN)
- 7 Zapnutý/Vypnutý
- 8 Prehrať/pozastaviť/bezdrôtové prehrávanie
- 9 Nasledujúce/Zvýšiť hlasitosť

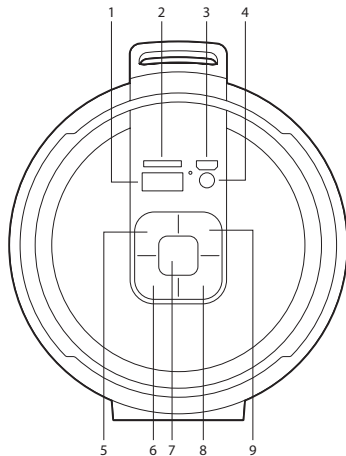

REŽIMY

BLUETOOTH / USB / MICRO SD KARTA

Ak chcete prepnúť z jedného režimu do druhého, stlačte tlačidlo Režim. Ak do zariadenia nie je vložená Micro SD karta alebo USB pamäť, stlačením tlačidla Režim sa budú tieto režimy ignorovať.

OVLÁDANIE BLUETOOTH REPRODUKTORU

1. Ak chcete počas prehrávania hudbu pozastaviť, stlačte tlačidlo **■** , opätovne ho stlačte pre jej spustenie.
2. **◀◀** ak stlačíte krátko toto tlačidlo v režime Bluetooth, vrátite sa na predchádzajúcu skladbu. Podržaním sa zníži hlasitosť.
3. **▶▶** ak stlačíte krátko toto tlačidlo v režime Bluetooth, prejdete na ďalšiu skladbu. Podržaním sa zvýši hlasitosť.

REŽIM MICRO SD KARTY

1. Micro SD kartu vložte do príslušného slotu.

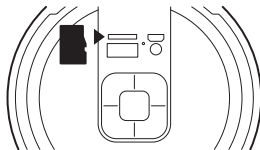

2. Prístroj automaticky prehrá MP3 hudbu v pamäti karty.

NABÍJANIE BLUETOOTH REPRODUKTORU

1. Pripojte reproduktor pomocou kábla mikro USB.
2. Objaví sa červené LED svetlo nabíjania, ktoré indikuje, že batéria sa nabíja.
3. Červené LED svetlo nabíjania zhasne, keď batéria je plne nabitá.
4. Odpojte USB kábel.

REŽIM BLUETOOTH

1. Stlačte a podržte tlačidlo ON/OFF 3 sekundy, z reproduktoru budete počuť zvukový signál a zobrazí sa modrý LED indikátor, ktorý oznamuje, že zariadenie je zapnuté a je v režime vyhľadávania.
2. Na vykonanie spárovania vyhľadajte a vyberte vo svojom mobilnom zariadení položku "ROLLER TEMPO".
3. Ak váš mobilný telefón bol spárovaný, Bluetooth reproduktor sa automaticky znovu pripojí (v závislosti od typu a konfigurácie mobilného telefónu môže byť na niektorých zariadeniach potrebné manuálne vykonať opätovné pripojenie).

4. Ak je párovanie úspešné, z reproduktoru sa ozve pípnutie a modrý LED indikátor bude blikať pomalšie.

REŽIM USB

1. Vložte USB zariadenie do príslušného slotu.
2. Prístroj automaticky prehrá MP3 hudbu v pamäti.

BEZDRÔTOVÝ REŽIM

1. Zapnite 2 identické zariadenia a skontrolujte, či sú obe v režime bluetooth.
2. Na aktiváciu/desaktiváciu bezdrôtového režimu podržte na reproduktore stlačené tlačidlo PLAY/PAUSE počas 5 sekúnd. Budete počuť „pípnutie“ a po krátkom čase zaznie pípnutie trikrát, čo znamená, že spárovanie prebehlo úspešne.
3. Pripojte svoje mobilné zariadenie cez bluetooth k niektorému z 2 reproduktorov a znásobte zvuk.

ŠPECIFIKÁCIE

Bezdrôtové pripojenie cez bluetooth 5.0

Výstupný výkon: 20 W

USB vstup

Vstup mikro SD

Pomocný vstup

Frekvenčná odozva: 100 Hz - 20 kHz

Kapacita batérie: 1500 mAh

Výdrž batérie na 70 %: 3 h

Záruka batérie

Batéria je spotrebný materiál, a preto záruka je 12 mesiacov.



Ak v budúcnosti budete musieť tento produkt vyhodiť, vezmite prosím na vedomie, že: Odpad z elektronických výrobkov sa nesmie likvidovať s domovým odpadom. Recyklujte ho v dostupných zariadeniach.

Informujte sa u miestnych úradov alebo u predajcu a požiadajte o pokyny na recykláciu. (Smernica o likvidácii elektrických a elektronických zariadení)

ΟΔΗΓΙΕΣ ΧΡΗΣΗΣ

ΕΠΙΣΚΟΠΗΣΗ

- 1 Θύρα USB
- 2 Υποδοχή Micro SD
- 3 Θύρα φόρτισης Micro USB
- 4 Βοηθητική είσοδος
- 5 Προηγούμενο / Αύξηση έντασης ήχου
- 6 Λειτουργία (επιλέξτε μεταξύ Bluetooth, USB, Micro SD και AUX-IN)
- 7 Ενεργοποίηση / Απενεργοποίηση
- 8 Αναπαραγωγή / παύση / TWS
- 9 Επόμενο / Αύξηση έντασης ήχου

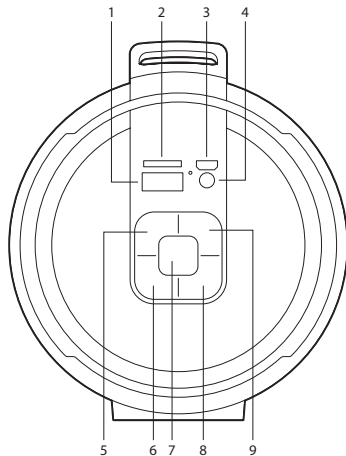

ΛΕΙΤΟΥΡΓΙΕΣ

BLUETOOTH / USB / ΚΑΡΤΑ MICRO SD

Για να μεταβείτε από τη μία λειτουργία στην άλλη πατήστε το πλήκτρο Mode. Εάν η συσκευή δεν είναι συνδεδεμένη με κάρτα Micro SD ή με κάρτα μνήμης USB, πατώντας το πλήκτρο Mode, θα παρακάμψετε αυτές τις λειτουργίες.

ΧΕΙΡΙΣΜΟΣ ΤΟΥ ΗΧΕΙΟΥ BLUETOOTH

1. Κατά τη διάρκεια της αναπαραγωγής μουσικής, πατήστε το πλήκτρο **▶||** για να σταματήσει η μουσική, πατήστε ξανά για να συνεχίσετε.
2. **◀◀** Σε λειτουργία Bluetooth, αν πατήσετε αυτό το κουμπί για λίγο, θα επιστρέψετε στο προηγούμενο κομμάτι. Κρατώντας το πατημένο κάτω θα μειωθεί η ένταση.
3. **▶▶** Σε λειτουργία Bluetooth, αν πατήσετε αυτό το κουμπί για λίγο, μετακινείται στο επόμενο κομμάτι. Κρατώντας το πατημένο κάτω θα αυξηθεί η ένταση.

ΛΕΙΤΟΥΡΓΙΑ ΚΑΡΤΑΣ MICRO SD

1. Τοποθετήστε την κάρτα Micro SD στη κατάλληλη υποδοχή.

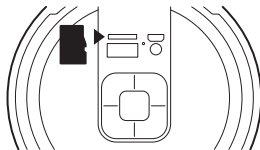

2. Η συσκευή θα αναπαράγει αυτόματα την μουσική MP3 στην κάρτα.

ΟΔΗΓΙΕΣ ΧΡΗΣΗΣ

ΦΟΡΤΙΣΗ ΤΟΥ ΗΧΕΙΟΥ BLUETOOTH

1. Συνδέστε το καλώδιο Micro USB στο ηχείο.
2. Η κόκκινη λυχνία φόρτισης LED ανάβει για να δείξει ότι η επαναφορτιζόμενη μπαταρία φορτίζεται.
3. Η κόκκινη λυχνία LED φόρτισης σβήνει όταν η επαναφορτιζόμενη μπαταρία είναι πλήρως φορτισμένη.
4. Αποσυνδέστε το καλώδιο USB.

ΛΕΙΤΟΥΡΓΙΑ BLUETOOTH

1. Πατήστε και κρατήστε πατημένο το πλήκτρο ON / OFF για 3 δευτερόλεπτα. Ακούγεται ένα ηχητικό μήνυμα από το ηχείο και αναβοσβήνει η μπλε λυχνία LED για να δείξει ότι η συσκευή είναι ενεργοποιημένη και βρίσκεται σε λειτουργία αναζήτησης.
2. Αναζητήστε το "ROLLER TEMPO" στην κινητή συσκευή σας και επιλέξτε το ώστε να πραγματοποιήσετε την αντιστοίχιση.
3. Το ηχείο Bluetooth θα επανασυνδεθεί αυτόματα αν το κινητό σας τηλέφωνο έχει συγχρονιστεί (ανάλογα με τον τύπο και τις ρυθμίσεις του κινητού τηλεφώνου, ενδέχεται σε ορισμένες συσκευές να πρέπει να εκτελέσετε χειροκίνητα την επανασύνδεση).

4. Αν η σύνδεση είναι επιτυχής, ακούγεται ένα ηχητικό σήμα στο ηχείο και το μπλε LED αναβοσβήνει αργά.

ΛΕΙΤΟΥΡΓΙΑ USB

1. Τοποθετήστε ένα USB φλας (flash) μνήμης στη κατάλληλη σχετική υποδοχή.
2. Η συσκευή θα αναπαράγει (παίζει) αυτόματα τη μουσική MP3 στη μνήμη.

ΛΕΙΤΟΥΡΓΙΑ TWS

1. Ενεργοποιήστε δύο πανομοιότυπες συσκευές και βεβαιωθείτε ότι και οι δύο βρίσκονται σε λειτουργία bluetooth.
2. Πατήστε το πλήκτρο PLAY / PAUSE ενός ηχείου για 5 δευτερόλεπτα για να εισέλθετε / βγείτε από τη λειτουργία TWS, θα ακούσετε ένα "μπιπ" και μετά από λίγο θα ακουστεί 3 φορές ο ήχος που δείχνει ότι η αντιστοίχιση ήταν επιτυχής.
3. Συνδέστε μέσω Bluetooth την κινητή συσκευή σας με οποιοδήποτε από τα 2 ηχεία και πολλαπλασιάστε τον ήχο.

ΠΡΟΔΙΑΓΡΑΦΕΣ

Bluetooth 5.0 TWS

Ισχύς εξόδου: 20W

Είσοδος USB

Είσοδος Micro SD

Βοηθητική είσοδος

Απόκριση συχνότητας: 100Hz-20kHz

Χωρητικότητα μπαταρίας: 1500mAh

Χρόνος λειτουργίας στο 70%: 3 ώρες

Εγγύηση μπαταρίας

Η μπαταρία είναι αναλώσιμη, και ως τέτοια, η παρεχόμενη εγγύηση είναι για 12 μήνες.



Αν στο μέλλον παραστεί η ανάγκη απόρριψης του προϊόντος, λάβετε υπόψη:

Πως τα απόβλητα ηλεκτρονικών προϊόντων δεν επιτρέπεται να απορρίπτονται μαζί με τα οικιακά απορρίμματα. Ανακυκλώστε το στις διαθέσιμες εγκαταστάσεις.

Αποταθείτε στις αρμόδιες Τοπικές Αρχές ή στον εμπορικό αντιπρόσωπο για πληροφορίες σχετικά με την ανακύκλωση.

(Οδηγία περί απόρριψης Ηλεκτρονικών και Ηλεκτρικών Συσκευών)

**DECLARATION OF CONFORMITY
DECLARACIÓN DE CONFORMIDAD**



WE, AUTHORIZED REPRESENTATIVE, **LURBE GRUP S.A**, SAN SEBASTIÁN, SPAIN, DECLARE UNDER OUR SOLE RESPONSIBILITY THAT THE FOLLOWING PRODUCT:

LURBE GRUP S.A, SAN SEBASTIÁN, ESPAÑA, DECLARA BAJO SU EXCLUSIVA RESPONSABILIDAD LA CONFORMIDAD DEL PRODUCTO:

NGS: **BLUETOOTH SPEAKER NGS** / MODEL: **ROLLER TEMPO**

NGS: **ALTAVOZ BLUETOOTH NGS** / MODELO: **ROLLER TEMPO**

HAS BEEN TESTED AND FOUND IN CONFORMITY WITH THE FOLLOWING HARMONIZED EUROPEAN STANDARDS:

HA SIDO TESTADO EN CONFORMIDAD CON LAS SIGUIENTES NORMAS STANDARD EUROPEAS ARMONIZADAS:

ETSI EN 301 489-1 V 2.1.1 (2017-02)	IEC 62321-4:2013
ETSI EN 301 489-17 V 3.1.1 (2017-02)	IEC 62321-5:2013
ETSI EN 300 328 V 2.1.1 (2016-11)	IEC 62321-7-1:2015
ETSI EN 303 345 V 1.1.7 (2017-03)	IEC 62321-7-2:2017
EN 62479: 2010	IEC 62321-6:2015
EN 60065: 2014	

AND THEREFORE COMPLY WITH THE ESSENTIAL REQUIREMENTS AND PROVISIONS OF THE FOLLOWING DIRECTIVES OF THE EUROPEAN PARLIAMENT AND EUROPEAN COUNCIL:

Y, POR LO TANTO, CUMPLE CON LOS REQUERIMIENTOS Y PROVISIONES DE LAS SIGUIENTES DIRECTIVAS DEL PARLAMENTO EUROPEO:

RADIO EQUIPMENT DIRECTIVE 2014/53/EU
ROHS DIRECTIVE 2011/65/EU

DIRECTIVA DE EQUIPOS DE RADIO 2014/53/EU
DIRECTIVA ROHS 2011/65/EU

AUTHORIZED REPRESENTATIVE: **LURBE GRUP S.A**
REPRESENTANTE AUTORIZADO: **PORTUETXE 27**
20018 SAN SEBASTIÁN (GUIPÚZCOA)
SPAIN

**EN
ES**

SAN SEBASTIÁN, JULY 25TH, 2019
SAN SEBASTIÁN, 25 DE JULIO DE 2019

SIGNED
FIRMADO

RAÚL MARTÍN
PRODUCT MANAGER

**DÉCLARATION DE CONFORMITÉ
DECLARAÇÃO DE CONFORMIDADE**



LURBE GRUP S.A, SAN SEBASTIÁN, ESPAGNE, SOUS SA RESPONSABILITÉ EXCLUSIVE, CERTIFIE LA CONFORMITÉ DU PRODUIT :
LURBE GRUP S.A, SAN SEBASTIÁN, ESPAÑA, DECLARA SOB A SUA EXCLUSIVA RESPONSABILIDADE A CONFORMIDADE DO PRODUTO:

NGS : HAUT-PARLEUR BLUETOOTH NGS / MODÈLE : ROLLER TEMPO
NGS : ALTO-FALANTE BLUETOOTH NGS / MODELO: ROLLER TEMPO

A ÉTÉ TESTÉ CONFORMÉMENT AUX NORMES STANDARD EUROPÉENNES HARMONISÉES SUIVANTES :
FOI TESTADO EM CONFORMIDADE COM AS SEGUINTE NORMAS STANDARD EUROPEIAS HARMONIZADAS:

ETSI EN 301 489-1 V 2.1.1 (2017-02)	IEC 62321-4:2013
ETSI EN 301 489-17 V 3.1.1 (2017-02)	IEC 62321-5:2013
ETSI EN 300 328 V 2.1.1 (2016-11)	IEC 62321-7-1:2015
ETSI EN 303 345 V 1.1.7 (2017-03)	IEC 62321-7-2:2017
EN 62479: 2010	IEC 62321-6:2015
EN 60065: 2014	

ET RESPECTE DONC LES EXIGENCES ET LES DISPOSITIONS DES DIRECTIVES SUIVANTES DU PARLEMENT EUROPÉEN :
E, POR CONSEQUINTE, CUMPRE COM OS REQUISITOS E PROVISÕES DAS SEGUINTE DIRECTIVAS DO PARLAMENTO EUROPEU:

DIRECTIVE SUR LES ÉQUIPEMENTS RADIO 2014/53/EU
DIRECTIVE ROHS 2011/65/EU
DIRECTIVA RELATIVA AOS EQUIPAMENTOS DE RÁDIO 2014/53/EU
DIRECTIVA ROHS 2011/65/EU

REPRÉSENTANT AUTORISÉ : **LURBE GRUP S.A**
REPRESENTANTE AUTORIZADO: **PORTUETXE 27**
20018 SAN SEBASTIÁN (GUIPÚZCOA)
SPAIN

SAN SEBASTIÁN, LE 25 JUILLET 2019
SAN SEBASTIÁN, 25 DE JULHO DE 2019

SIGNÉ
ASSINADO

RAÚL MARTÍN
PRODUCT MANAGER

FR
PT



technical support: www.ngs.eu/support

www.ngs.eu