

1 Remove both side panels

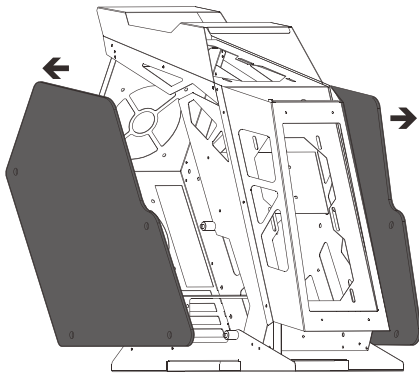

2 Install Motherboard

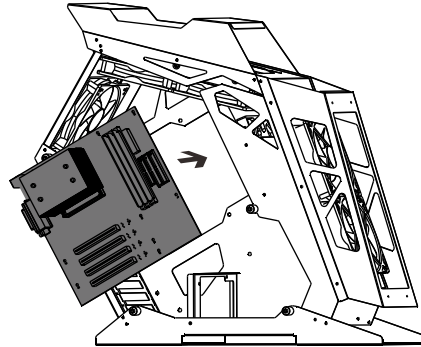

3 Install VGA CARD

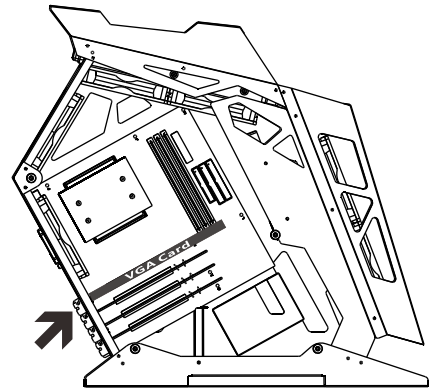

4 Install Power Supply

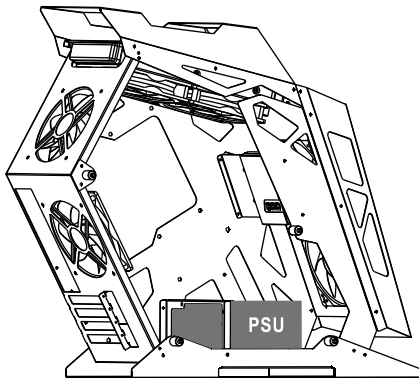

5 Install 3.5" HDD

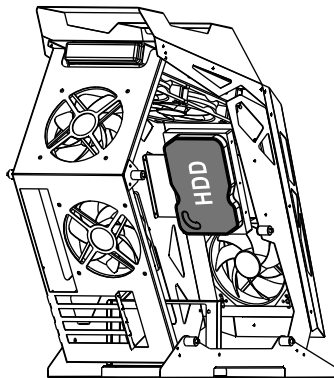

6 Install 2.5" SSD

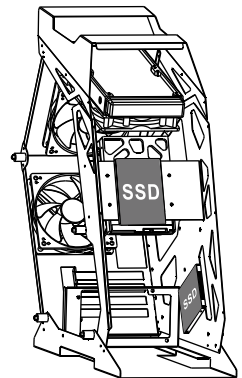

7 Install FANS

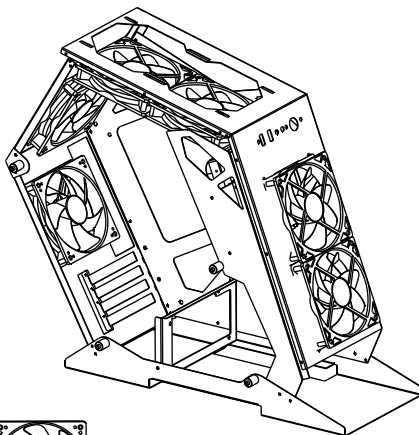

Max. 6pcs

120mm

8 Accessory Packet Contents

 X4 3.5 HDD Screw	 X5 Power Supply Screw	 X10 Motherboard Screw
 X1 Glass Screw	 X1 Glass Screw Tool	 Remote control
 4x120mm fans	 Control HUB	



MARS GAMING
GAMERS · UNIVERSE

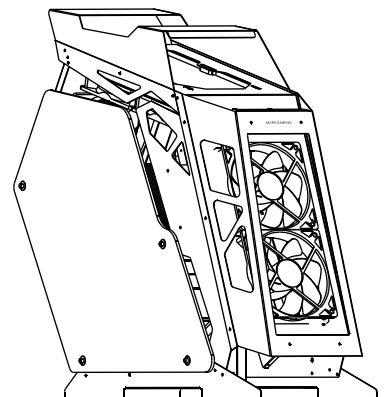

MC61

EN User manual / ES Manual de usuario / PT Manual do usuário / FR Manuel de l'utilisateur / IT Manuale d'uso / DE Benutzerhandbuch / PL Instrukcja obsługi / RU Руководство пользователя

EU Office:
Barrachi, 39 Pabb.3
01013 Vitoria - SPAIN
Made In China

WWW.MARSGAMING.EU



EN

Remote control mode: 39 preset lighting effects

ARGB motherboard control mode: 1. Connect ARGB connector to the motherboard 2. Tap ON button of the remote control 3. Press again if you want to switch back to preset lighting effects

ES

Modo de control remoto: 39 efectos de iluminación preestablecidos

Modo de control placa base ARGB: 1. Enchufe el conector ARGB a la placa base 2. Presione el botón ON del control remoto 3. Presione nuevamente si desea volver a los efectos de iluminación preestablecidos

PT

Modo de controle remoto: 39 efeitos de iluminação predefinidos Modo de controle da placa-mãe ARGB: 1. Conecte o conector ARGB à placa-mãe 2. Toque no botão ON do controle remoto 3. Pressione novamente se quiser voltar aos efeitos de iluminação predefinidos

IT

Modalità telecomando: 39 effetti di illuminazione preimpostati Modalità di controllo della scheda madre ARGB: 1. Collegare il connettore ARGB alla scheda madre 2. Toccare il pulsante ON del telecomando 3. Premere di nuovo se si desidera tornare agli effetti di luce preimpostati

FR

Mode télécommande : 39 effets d'éclairage prédéfinis

Mode de contrôle de la carte mère ARGB : 1. Connectez le connecteur ARGB à la carte mère 2. Appuyez sur le bouton ON de la télécommande 3. Appuyez à nouveau si vous souhaitez revenir aux effets d'éclairage prédéfinis

DE

Fernbedienungsmodus: 39 voreingestellte Lichteffekte

ARGB-Motherboard-Steuerungsmodus: 1. Verbinden Sie den ARGB-Anschluss mit dem Motherboard 2. Tippen Sie auf die ON-Taste der Fernbedienung 3. Drücken Sie erneut, wenn Sie zu den voreingestellten Lichteffekten zurückkehren möchten

PL

Tryb zdalnego sterowania: 39 zaprogramowanych efektów świetlnych

Tryb sterowania płytą główną ARGB: 1. Podłącz złącze ARGB do płyty głównej 2. Naciśnij przycisk ON na pilocie 3. Naciśnij ponownie, jeśli chcesz przełączyć się z powrotem do zaprogramowanych efektów świetlnych

NL

Afstandsbedieningsmodus: 39 vooraf ingestelde lichteffecten

ARGB-moederbordbedieningsmodus: 1. Sluit de ARGB-connector aan op het moederbord 2. Tik op de AAN-knop van de afstandsbediening 3. Druk nogmaals als u terug wilt schakelen naar vooraf ingestelde lichteffecten

RU

Режим дистанционного управления: 39 предустановленных световых эффектов

Режим управления материнской платой ARGB: 1. Подключите разъем ARGB к материнской плате 2. Нажмите кнопку ON на пульте дистанционного управления 3. Нажмите еще раз, если хотите вернуться к предустановленным световым эффектам

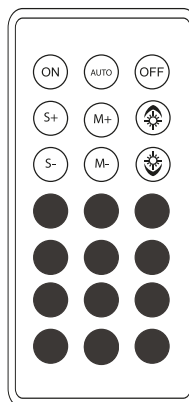

- S+ S- : Increase/Decrease the speed of the fans
- M+ M- : Next/Previous lighting mode
- [Color icons] : Increase/Decrease lighting brightness
- [Color icons] : Predefined colors
- ON : Switch between Remote Control mode and Motherboard Control mode
- AUTO : Lighting effect automatic change

- 1 Addressable RGB +5V 3PIN connector
- 2 M/B Addressable RGB motherboard connector
- 3 Reset button can be connected to switch 39 light modes
- 4 6 PIN fan connector
- 5 RGB +12V 4PIN connector for LED strips
- 6 Power SATA connector

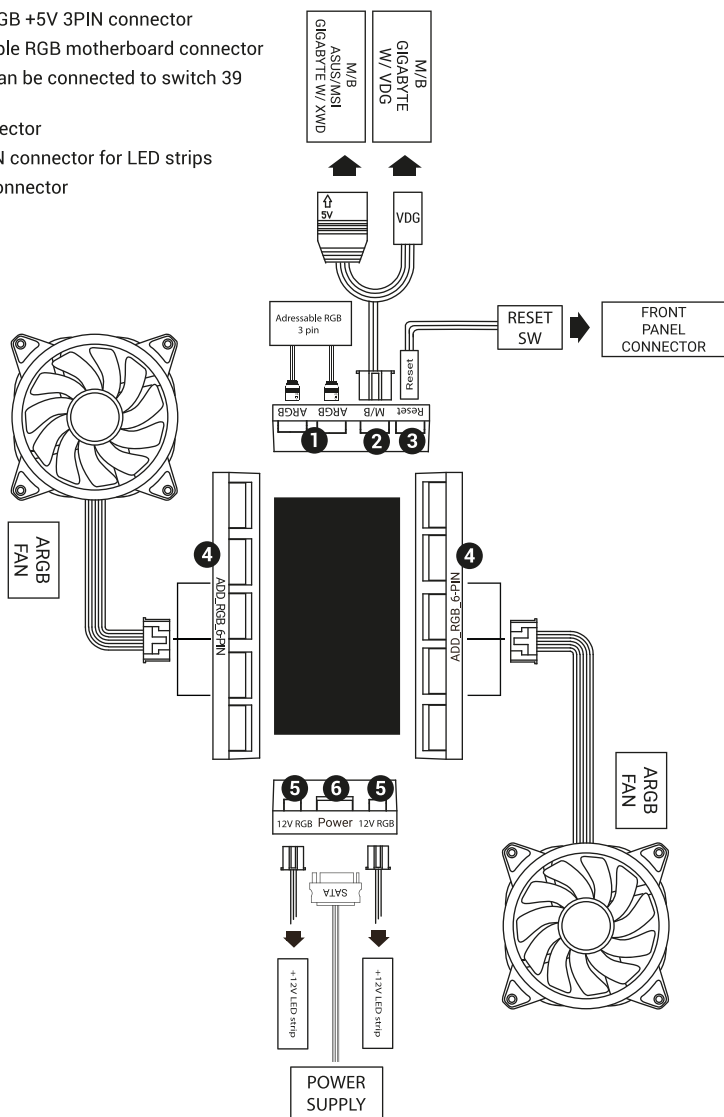

EN

Keep children away from the case parts while installing the computer. Watch your hands and fingers while handling and installing the parts. Unplug the power supply cable and clean only with a dry cloth, do not use aerosol or liquid cleaning agents. Do not attempt to repair the product yourself. At the end of the product life please dispose this product at your local waste collection/recycling centre.

ES

Mantenga a los niños alejados de las piezas de la caja mientras monta el ordenador. Proteja las manos y los dedos mientras manipula e instala las piezas. Desconecte el cable de alimentación y límpielo únicamente con un paño seco, no utilice productos de limpieza en aerosol o líquidos. No intente reparar el producto usted mismo. Al final de la vida útil del producto, deséchelo en su centro local de recolección/reciclaje de desechos.

PT

Mantenha as crianças afastadas das peças da caixa durante a montagem do computador. Proteja as mãos e os dedos ao manusear e instalar peças. Desconecte o cabo de alimentação e limpe apenas com um pano seco, não use limpadores em spray ou líquidos. Não tente reparar o produto sozinho. No final da vida útil do produto, elimine-o no centro de reciclagem/recolha de resíduos local.

FR

Tenez les enfants éloignés des pièces du boîtier lors de l'assemblage de l'ordinateur. Protégez vos mains et vos doigts lors de la manipulation et de l'installation des pièces. Débranchez le cordon d'alimentation et nettoyez uniquement avec un chiffon sec, n'utilisez pas de spray ou de nettoyants liquides. N'essayez pas de réparer le produit vous-même. À la fin de la durée de vie du produit, mettez-le au rebut dans votre centre local de collecte/recyclage des déchets.

IT

Tenere i bambini lontani dalle parti della custodia durante l'assemblaggio del computer. Proteggere le mani e le dita durante la manipolazione e l'installazione delle parti. Scollegare il cavo di alimentazione e pulire solo con un panno asciutto, non utilizzare spray o detersivi liquidi. Non tentare di riparare il prodotto da soli. Al termine del ciclo di vita del prodotto, smaltirlo presso il centro locale di raccolta/riciclaggio dei rifiuti.

DE

Halten Sie Kinder beim Zusammenbau des Computers von den Gehäuseteilen fern. Schützen Sie Hände und Finger beim Handhaben und Installieren von Teilen. Ziehen Sie das Netzkabel ab und reinigen Sie es nur mit einem trockenen Tuch, verwenden Sie keine Sprays oder Flüssigreiniger. Versuchen Sie nicht, das Produkt selbst zu reparieren. Entsorgen Sie das Produkt am Ende seiner Lebensdauer bei Ihrem örtlichen Abfallsammel-/Recyclingzentrum.

PL

Trzymaj dzieci z dala od części obudowy podczas montażu komputera. Chroni ręce i palce podczas przenoszenia i montażu części. Odłącz przewód zasilający i czyść tylko suchą szmatką, nie używaj środków czyszczących w sprayu ani w płynie. Nie próbuj samodzielnie naprawiać produktu. Po zakończeniu eksploatacji produktu należy go oddać do lokalnego punktu zbiórki/recyklingu odpadów.

RU

Не подпускайте детей к деталям корпуса во время сборки компьютера. Защищайте руки и пальцы при работе с деталями и их установке. Отсоедините шнур питания и протрите только сухой тканью, не используйте спреи или жидкие чистящие средства. Не пытайтесь ремонтировать изделие самостоятельно. По окончании срока службы изделия утилизируйте его в местном центре сбора/переработки отходов.

Declaration of conformity / Declaración de conformidad / Déclaration de conformité / Dichiarazione di conformità / Declaração de conformidade / Konformitätserklärung www.marsgaming.eu/en/conformity