

# MAJESTIC

Mod.: SVE 337P

MANUALE D'ISTRUZIONI

SVEGLIA LED DIGITALE CON DOPPIO ALLARME  
E PROIEZIONE DELL'ORA

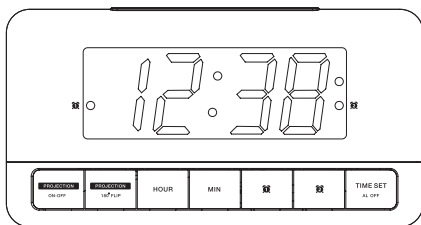

Importato da:  
New Majestic S.p.A.  
Via Rossi Martini, 41  
26013 Crema (CR) – Italia  
[www.newmajestic.com](http://www.newmajestic.com)  
MADE IN CHINA



CE

Si raccomanda di leggere attentamente il seguente manuale d'istruzioni prima di utilizzare l'apparecchio e di conservarlo per un eventuale utilizzo futuro.

## INFORMAZIONI IMPORTANTI

### INTRODUZIONE

- Si raccomanda di leggere attentamente il seguente manuale d'istruzioni al fine di poter utilizzare l'apparecchio in modo corretto.

### AVVERTENZE

\* Evitare di installare l'apparecchio nei luoghi descritti di seguito:

1. Luoghi esposti alla luce diretta del sole o vicino a dispositivi che irradiano calore come stufe elettriche o altre apparecchiature che irradiano troppo calore.
2. Luoghi sottoposti a vibrazioni costanti.
3. Luoghi non ventilati o polverosi.
4. Luoghi umidi

\* Azionare pulsanti e interruttori come indicato nel manuale.

\* Prima di accendere l'apparecchio per la prima volta, assicurarsi che il cavo di alimentazione sia installato correttamente.



**ATTENZIONE:** PER RIDURRE IL RISCHIO DI SCOSSE ELETTRICHE NON RIMUOVERE IL COPERCHIO (O IL RETRO DELL'APPARECCHIO). NON APRIRE L'APPARECCHIO. PER PER QUALSIASI MANUTENZIONE RIVOLGERSI SOLO AL PERSONALE DI ASSISTENZA QUALIFICATO.

### AVVERTENZA:

- Rimuovere le batterie se è esaurita o se non verrà utilizzata per un lungo periodo.
- L'uso scorretto della batteria può causare perdite di elettrolita e corrodere il vano della batteria stesso o causare la rottura della batteria.

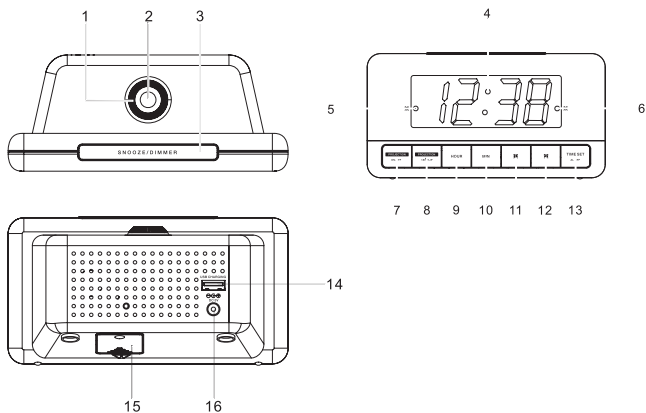

1. Messa a fuoco proiettore
2. Lente proiettore
3. Tasto SNOOZE/DIMMER
4. Display
5. Indicatore ALLARME 1
6. Indicatore ALLARME 2
7. Tasto Proiettore On/OFF
8. FLIP rotazione proiettore di 180°
9. Tasto ORA
10. Tasto MIN
11. Tasto Allarme 1
12. Tasto Allarme 2
13. Tasto Impostazioni / Spegnimento Allarme
14. Porta di ricarica USB
15. Vano batteria di back up
16. Presa ingresso DC

## INSTALLAZIONE

1. Inserire il cavo dell'alimentatore nella presa ingresso DC dell'apparecchio
2. Collegare la presa dell'alimentatore alla presa di corrente domestica AC

## INSTALLAZIONE BATTERIA DI BACKUP

- La sveglia richiede l'utilizzo di una batteria di backup al litio da 3V CR2032 (non inclusa) per garantire la funzione di backup all'orologio nel caso si verificasse un'interruzione improvvisa di erogazione della corrente. Inserire una batteria al litio CR2032 (non inclusa) nell'apposito vano rispettando le corrette polarità (+/-).
- Se l'alimentazione AC dovesse interrompersi, il display LED si spegnerà e l'allarme non funzionerà. La batteria di backup manterrà attiva l'ora e tutte le impostazioni dell'apparecchio.
- Per aprire il vano batterie usare un cacciavite per rimuovere la vite e aprire il vano.
- Quando si sostituisce la batteria non scollegare il cavo alimentazione altrimenti tutte le impostazioni andranno perse.



## IMPOSTAZIONE ORA

Tenere premuto il tasto **TIME SET** per entrare nella modalità impostazione dell'ora (ora e minuti lampeggeranno). Premere il tasto **HOUR** per impostare l'ora ed il tasto **MIN** per impostare i minuti, (tenere premuto per avanzare velocemente), premere il tasto **TIME SET** per confermare l'orario impostato.

## IMPOSTAZIONE ALLARMI

L'apparecchio è dotato di due allarmi. Per l'impostazione procedere come segue:

Tenere premuto il tasto **ALARM 1** oppure **ALARM 2** per entrare nella modalità impostazione allarme. L'allarme selezionato si attiverà ed ora e minuti lampeggeranno. Premere il tasto **HOUR** per impostare l'ora desiderata e premere il tasto **MIN** per impostare i minuti desiderati. (Tenere premuti i tasti indicati per avanzare velocemente), premere il tasto **ALARM** per confermare le impostazioni.

## ACCENSIONE/SPEGNIMENTO ALLARME

Quando l'ora appare sul display, premere il tasto **ALARM 1** oppure **ALARM 2** per attivare o disattivare l'allarme. L'indicatore corrispondente Alarm 1 oppure Alarm 2 si accenderà quando l'allarme è attivo.

## DISATTIVARE L'ALLARME

Quando l'allarme è attivo è possibile premere il tasto **ALARM OFF**

per spegnere l'allarme.

### **FUNZIONE SNOOZE**

- Per silenziare temporaneamente l'allarme premere il tasto SNOOZE. L'allarme suonerà di nuovo quando il tempo di snooze (9 minuti) sarà trascorso.
- Per cancellare il periodo di snooze e l'allarme premere il tasto ALARM OFF.

### **LUMINOSITA' DEL DISPLAY**

Premere il tasto DIMMER per cambiare il livello di luminosità del display (livello alto o basso).

### **PROIETTORE DELL'ORA**

- Premere il tasto PROJECTOR ON/OFF per attivare/disattivare la proiezione dell'orario;
- Premere il tasto PROJECTOR 180° FLIP per ruotare l'orario proiettato;
- Ruotare la lente FOCUS per ottenere un'immagine nitida;
- È possibile spostare la lente avanti/indietro per modificare la posizione della proiezione.

### **RICARICA DI UN DISPOSITIVO ESTERNO**

Collegare un dispositivo esterno (per esempio uno smartphone, un lettore MP3, ecc...) tramite un cavo USB (non incluso) alla presa USB posizionata nella parte posteriore dell'apparecchio per avviare la ricarica del dispositivo collegato. L'apparecchio non potrà accedere ai contenuti del dispositivo esterno collegato.

### **AVVERTENZA DI SICUREZZA DELLE BATTERIE**

1. Pericolo di esplosione se la batteria viene sostituita in modo errato.
2. Sostituire solo con lo stesso tipo o equivalente.
3. La batteria non deve essere esposta a calore eccessivo come la luce solare, il fuoco o simili.
4. Non ingerire la batteria, pericolo di ustioni chimiche.
5. Questo prodotto può contenere una batteria a bottone / cella. Se la batteria viene ingerita, può causare gravi ustioni interne in sole 2 ore e può portare alla morte.
6. Tenere le batterie nuove e usate lontano dalla portata dei bambini.
7. Se il vano batteria non si chiude saldamente, interrompere l'uso del prodotto e tenerlo lontano dalla portata dei bambini.

8. Se si ritiene che le batterie potrebbero essere state ingerite o posizionate all'interno di qualsiasi parte del corpo, consultare immediatamente un medico.

## SPECIFICHE TECNICHE

Alimentazione AC: Ingresso AC100-240V, 50/60Hz

Uscita DC5V 1.2A

Batteria di back up: 1 batteria 3V CR2032 (non inclusa)

Consumo in standby: <1W

## CURA DEL VOSTRO PRODOTTO

1. Posizionare la sveglia su una superficie piana, lontano da fonti di calore eccessive e dalla luce diretta del sole.
2. Pulire l'apparecchio con un panno morbido inumidito con acqua e sapone leggero. Non usare sostanze pulenti aggressive, come il benzene o materiali simili che possono danneggiare la superficie dell'apparecchio stesso. Accertarsi che il cavo alimentazione sia sempre scollegato prima di pulire l'apparecchio.
3. Se l'apparecchio non viene utilizzato per lungo tempo, come per un mese o più, rimuovere la batteria al fine di prevenire qualsiasi corrosione. Nel caso il vano batterie fosse sporco di sostanza corrosiva, pulirlo completamente e sostituire la batteria.



 = Classe II, doppio isolamento

 = Logo RAEE (Rifiuti di apparecchiature elettriche ed elettroniche)

 = Uso Interno

 = Livello di sicurezza

## CONDIZIONI GENERALI DI GARANZIA PER I PRODOTTI DELLA New MAJESTIC S.p.A.

Gentile Cliente, La ringraziamo per il Suo acquisto e Le ricordiamo che il prodotto risponde alle normative vigenti in fatto di costruzione e di sicurezza.

Nel caso si dovessero riscontrare anomalie o difetti del prodotto, la New Majestic S.p.A. offre una Garanzia convenzionale soggetta alle condizioni qui riportate (precisando che la Garanzia convenzionale lascia impregiudicati i diritti del consumatore di cui al D.Lgs. n.206 del 06/09/2005). Per Garanzia si intende esclusivamente la riparazione o la sostituzione gratuita dei singoli componenti o dell'intero bene riconosciuti difettosi nella fabbricazione.

Il periodo di Garanzia non verrà rinnovato o prolungato a seguito di successiva rivendita, riparazione o sostituzione del prodotto stesso.

Le parti riparate, sostituite o il cambio totale del prodotto saranno garantiti per un periodo di **60 giorni** a partire dalla data della riparazione o della sostituzione e naturalmente per la restante durata della Garanzia stessa.

La Garanzia ha validità a partire dalla data comprovata da un documento fiscale valido (scontrino fiscale oppure fattura d'acquisto) per un periodo di **24 mesi** in caso di acquisto con scontrino fiscale e **12 mesi** in caso di acquisto con fattura fiscale (partita iva).

Ci sono dei beni che per le loro normali caratteristiche sono deperibili nel tempo oppure soggetti a consumo e usura derivanti dall'utilizzo, pertanto, per gli accessori inclusi nella confezione di vendita la Garanzia ha validità di **12 mesi**.

Un accumulatore ricaricabile si ritiene difettoso e sostituibile in Garanzia **12 mesi** solo quando risulta interrotto, ossia non eroga più energia e la tensione ai suoi capi è di Zero Volt. Nel caso in cui la capacità di erogare energia risultasse ridotta rispetto al prodotto nuovo (trattasi di consumo/usura) il periodo di Garanzia sarà di **6 mesi**.

### **Non sono coperti da Garanzia:**

- Il deterioramento dovuto ad usura delle parti estetiche e di tutte le componenti che dovessero risultare difettose a causa di negligenza o trascuratezza nell'uso, di errata manutenzione ovvero di circostanze che non possano ricondursi a difetti di fabbricazione dell'apparecchio.
- I manuali d'uso, i software di terzi, le configurazioni, le applicazioni o i dati scaricati dal cliente.
- I difetti causati da un uso improprio del prodotto (cadute, pressioni, deformazioni o uso di oggetti appuntiti).
- Apertura, modifica o riparazione del prodotto da parte di soggetti diversi dal Centro Assistenza Autorizzato.
- I numeri di serie, la data di produzione, il codice a barre o il codice IMEI \* che risultano essere cancellati, alterati o illeggibili.

Per interventi in Garanzia si prega di rivolgersi presso uno dei Centri Assistenza Autorizzati

della New Majestic S.p.A., la cui lista completa è consultabile sul sito [www.newmajestic.com](http://www.newmajestic.com), oppure presso il punto vendita dove è stato acquistato il prodotto, consegnando il tagliando di Garanzia debitamente compilato ed allegando lo scontrino fiscale relativo l'acquisto.

### **ATTENZIONE:**

È opportuno conservare integri sia l'imballo che tutti gli accessori in esso contenuti, poiché in caso di invio al laboratorio tecnico è meglio utilizzare la confezione originale con tutti i suoi accessori.

New Majestic S.p.A.

\* IL CODICE IMEI E' PER SMARTPHONE, TELEFONI & TABLET 3G/4G

## INFORMAZIONE AGLI UTENTI DI APPARECCHIATURE DOMESTICHE



***Ai sensi dell'art. 25 Comma 1 del Decreto Legislativo 14 Marzo 2014, n. 49 "Attuazione delle Direttive 2011/65/UE e 2012/19/UE relative alla riduzione dell'uso di sostanze pericolose nelle apparecchiature elettriche ed elettroniche, nonché allo smaltimento dei rifiuti".***

Il simbolo del cassonetto barrato riportato sull'apparecchiatura o sulla sua confezione indica che il prodotto alla fine della propria vita utile deve essere raccolto separatamente dagli altri rifiuti. L'utente dovrà, pertanto, conferire l'apparecchiatura giunta a fine vita agli idonei centri di raccolta differenziata dei rifiuti elettronici ed elettrotecnici, oppure riconsegnarla al rivenditore al momento dell'acquisto di una nuova apparecchiatura di tipo equivalente, in ragione di uno a uno.

L'adeguata raccolta differenziata per l'avvio successivo dell'apparecchiatura dismessa al riciclaggio, al trattamento e allo smaltimento ambientalmente compatibile contribuisce ad evitare possibili effetti negativi sull'ambiente e sulla salute e favorisce il reimpiego e/o riciclo dei materiali di cui è composta l'apparecchiatura.

Lo smaltimento abusivo del prodotto da parte dell'utente comporta l'applicazione delle sanzioni di cui alla corrente normativa di legge. Eventuali pile o batterie ricaricabili contenute nel dispositivo devono essere smaltite separatamente negli appositi raccoglitori preposti alla raccolta delle pile esaurite.

Smaltimento batteria



Lo smaltimento delle batterie consumate deve avvenire presso gli appositi centri di raccolta differenziata o in base alle regolamentazioni locali. Batterie conformi alla direttiva 2013/56/EC.



## DICHIARAZIONE DI CONFORMITA' UE

La sottoscritta Società: **NEW MAJESTIC S.P.A.**  
**Via Rossi Martini 41**  
**26013 CREMA (CR)**

dichiara sotto la propria responsabilità che il prodotto:

**TIPO: SVEGLIA DIGITALE CON PROIEZIONE DELL'ORA**  
**MARCA: MAJESTIC**  
**MODELLO: SVE 337P**

è costruito in conformità alle seguenti normative:

**EN 55014-1:2017**  
**EN 55014-2:2015**  
**EN 61000-3-2:2014**  
**EN 61000-3-2:2013**

e soddisfa i requisiti essenziali richiesti dalla direttiva 2014/30/EU, dalla direttiva 2009/125/EC, dalla direttiva 2011/65/EU e dal Regolamento Reach (EC) 1907/2006.

### **ADATTATORE AC/DC MOD. OBL-0501200E**

è costruito in conformità alle seguenti normative:

**EN 55032:2015**  
**EN 61000-3-2:2014**  
**EN 61000-3-3:2013**  
**EN 55035:2017**  
**EN 60065:2014**  
**EN 62479:2010**  
**EN 50563:2011+A1**

e soddisfa i requisiti essenziali richiesti dalla direttiva 2014/30/UE, dalla direttiva 2011/65/UE, dalle direttive 2009/125/EC, dalla direttiva 2014/35/UE e dal Regolamento Reach (EC) 1907/2006

Crema, il 29/03/2019

**NEW MAJESTIC S.p.A.**  
Dean Lacchinelli-Presidente



DATA PRODUZIONE: MAGGIO 2019

19



Mod.: SVE 337P

**User manual**  
**DIGITAL ALARM CLOCK WITH WALL PROJECTION**

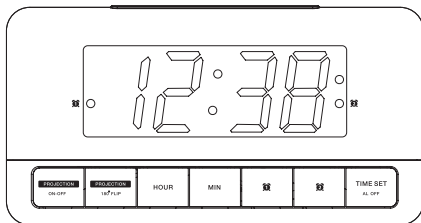

Importato da:  
New Majestic S.p.A.  
Via Rossi Martini, 41  
26013 Crema (CR) – Italia  
[www.newmajestic.com](http://www.newmajestic.com)  
MADE IN CHINA



**Please read the following instruction manual carefully before using the appliance and keep it for future use.**

## **IMPORTANT INFORMATION**

### **INTRODUCTION**

- Please read the following instruction manual carefully in order to be able to use the appliance correctly.

### **WARNINGS**

- \* Avoid installing the appliance in the places described below:
  1. Places exposed to direct sunlight or near devices that radiate heat such as electric heaters or other equipment that radiate too much heat.
  2. Places subject to constant vibrations.
  3. Unventilated or dusty places.
  4. Wet places
- \* Operate buttons and switches as indicated in the manual.
- \* Before switching on the appliance for the first time, make sure the power cord is properly installed.

#### **CAUTION**

**RISK OF ELECTRIC SHOCK  
DO NOT OPEN**

**WARNING:** TO REDUCE THE RISK OF ELECTRIC SHOCK DO NOT REMOVE THE COVER (OR BACK OF THE APPLIANCE). DO NOT OPEN THE APPLIANCE. FOR ANY MAINTENANCE, PLEASE REFER TO QUALIFIED SERVICE PERSONNEL ONLY.

#### **WARNING:**

- Remove the battery if it is exhausted or if it will not be used for a long time.
- Incorrect use of the battery can cause electrolyte leakage and corrode the battery compartment or cause the battery to break.

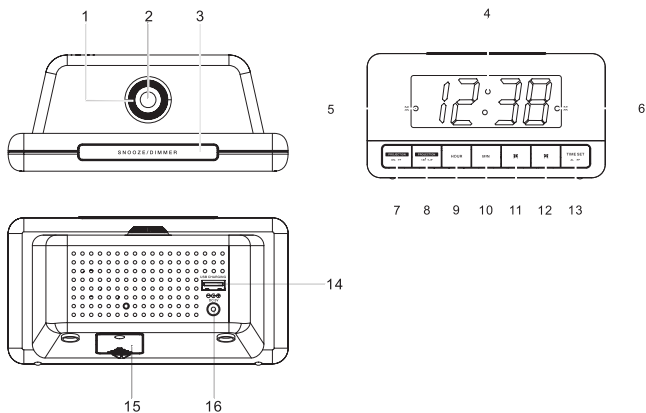

1. Projector FOCUS dial
2. Projector lens
3. SNOOZE button / DIMMER button
4. Display
5. ALARM 1 indicator
6. ALARM 2 indicator
7. PROJECTOR ON/OFF button
8. PROJECTOR 180° FLIP button
9. HOUR button
10. MIN button
11. Alarm 1 button
12. ALARM 2 button
13. TIME SET button / ALARM OFF button
14. USB charging port
15. Back up battery compartment
16. DC IN jack

### Connecting to power

1. Connect the cord of the power adapter to the DC IN jack of the alarm clock.
2. Connect the plug of the power adapter to a wall socket.

### **Backup system**

- The Alarm clock is equipped with a backup system. It requires a 3V lithium battery (type: CR2032 not included). Insert the battery into the battery compartment and make sure the positive and negative (+ or -) sides of the battery are in contact with the corresponding terminals in the battery compartment.
- If a power cut occurs, LED Display will switch off and the alarm clock automatically switches to the battery power supply and keeps the clock and timer settings.
- To open the battery compartment, use a screwdriver to detach the screw on the compartment door.
- When replacing the battery, do not disconnect the power adapter. Otherwise, all clock and alarm settings will be lost.



### **Clock setting**

Press and hold the TIME SET button to enter the clock setting mode.

Press HOUR button to set the hour and MIN button to set the minute. (Press and hold for faster adjustment) Press TIME SET button to confirm your Time setting.

### **Alarm setting**

The alarm clock lets you have 2 alarm settings. To set the alarms: Press and hold the ALARM 1 or ALARM 2 button to enter the alarm time setting mode. The selected alarm will be on and hour and minutes will flash. Press HOUR button to set the hour and MIN button to set the minute. (Press and hold for faster adjustment), press ALARM button to confirm your alarm setting.

### **Turning the alarms on or off**

When the clock time is displayed, press the ALARM 1 or ALARM 2 button to enable or disable the respective alarm. The corresponding ALARM 1 or ALARM 2 indicator will switch on when the alarm is enabled.

### **Deactivating a sounding alarm**

Press ALARM OFF button to switch off a sounding alarm.

### **Snooze**

To temporarily silence a sounding alarm, press the SNOOZE button. The alarm will sound again when the snooze period (9 minutes) is over.



## CARE OF YOUR PRODUCT

1. Place the alarm clock on a flat surface, away from excessive heat and direct sunlight.
2. Clean the appliance with a soft cloth dampened with water and light soap. Do not use aggressive cleaning substances, such as benzene or similar materials that may damage the surface of the appliance itself. Make sure the power cord is always unplugged before cleaning the appliance.
3. If the appliance is not used for a long time, such as for a month or more, remove the battery in order to prevent any corrosion. If the battery compartment is dirty with corrosive substance, clean it completely and replace the battery.



= Class II, double insulation



= WEEE Logo (Waste electrical and electronic equipment)



= Internal use



= Security level

## INFORMATION TO USERS OF DOMESTIC EQUIPMENTS



***Pursuant to Art. 25, Paragraph 1 of the Legislative Act N. 49 14th March 2014, "Implement of the Directives 2011/65 / EU and 2012/19 / EU concerning the reduction of the use of hazardous substances in electrical and electronic equipment, as well as waste disposal".***

The crossed bin symbol on the appliance or on its packaging indicates that the product at the end of its useful life must be collected separately from other waste. The user must, therefore, dispose the equipment at the end of its life to the appropriate electronic and electro technical waste centers, or return it to the retailer at the time of purchase of a new type of equivalent equipment, one by one.

Appropriate separate disposal for the subsequent start-up of the disused equipment for recycling, treatment and compatible environmental disposal helps to avoid possible negative effects on the environment and health and favors the re-use and / or recycling of the materials it is composed the equipment.

The illegal disposal of the product by the user involves the application of the penalties referred to in current laws.

Any rechargeable batteries or rechargeable batteries contained in the device must be disposed separately in the appropriate expired batteries bins.

Battery disposal



Disposal of expired batteries must take place at the appropriate recycling centers or according to local authority. Batteries in compliance with the 2013/56/EC directive.