

 **MAJESTIC**

MANUALE D'ISTRUZIONI

RT 294 MP3 DAB

RADIO PORTATILE DAB/DAB+/FM

RIPRODUZIONE FILE MP3 TRAMITE MICRO SD

BATTERIA RICARICABILE AL LITIO INTEGRATA

USCITA CUFFIE DA 3,5mm

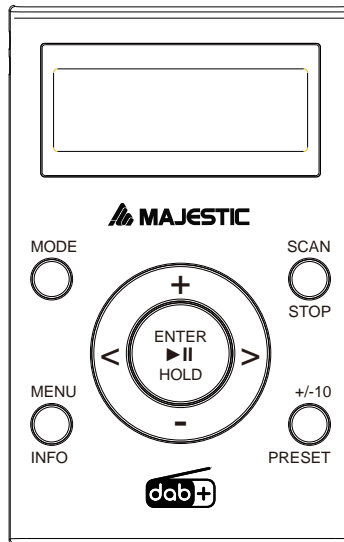

New Majestic S.p.A.
Via Rossi Martini, 41
26013 Crema (CR) Italy
www.newmajestic.com
MADE IN CHINA

Avvertenze

1. AVVERTENZA: per informazioni sull'impianto elettrico e sulla sicurezza, prima di installare o utilizzare l'apparecchio, fare riferimento alle informazioni stampate sul retro del prodotto.
 2. AVVERTENZA: per ridurre il rischio di incendi o scosse elettriche, non esporre questo apparecchio alla pioggia o umidità. L'apparecchio non deve essere esposto a gocce o spruzzi e non deve essere posto alcun oggetto pieno di liquidi, come dei vasi, sull'apparecchio stesso.
 3. AVVERTENZA: la batteria (batteria o batterie o pacco batteria) non deve essere esposta a calore eccessivo come quello della luce solare, del fuoco o simili.
 4. AVVERTENZA: la presa di alimentazione viene utilizzata come dispositivo di disconnessione, il dispositivo di disconnessione deve rimanere facilmente utilizzabile.
5. Smaltire l'apparecchio in maniera corretta. Questo marchio  indica che questo apparecchio non deve essere smaltito con altri rifiuti domestici in tutta l'UE.
6. Nessuna sorgente di fiamma nuda, come delle candele accese, dovrebbe essere collocata sull'apparecchio.
 7. Prestare attenzione agli aspetti ambientali relativi allo smaltimento delle batterie.
 8. Usare l'apparecchio in climi temperati. La temperatura operativa va da +5° a 35° max

ATTENZIONE

La batteria di questo prodotto può essere sostituita solo da personale qualificato. Non provare a sostituire la batteria autonomamente, questo invalida la garanzia, oltre che produrre rischio di incendio/esplosione.

PER EVITARE IL RISCHIO DI INCENDI O SCOSSE ELETTRICHE,
NON ESPORRE QUESTO APPARECCHIO ALLA PIOGGIA O ALL'UMIDITÀ.



punto esclamativo all'interno di un triangolo equilatero avverte l'utente della presenza di importanti istruzioni operative e di manutenzione (assistenza) nella documentazione che accompagna l'apparecchio.



fulmine con il simbolo della freccia, all'interno di un triangolo equilatero, intende avvisare l'utente della presenza di "tensioni pericolose" non isolate all'interno del prodotto che possono essere di entità tale da costituire un rischio di scossa elettrica per le persone.

AVVERTENZA: NON INGERIRE LE BATTERIE, RISCHIO DI USTIONI CHIMICHE.

1. **LEGGERE LE ISTRUZIONI** - Tutte le istruzioni di sicurezza e di funzionamento devono essere lette prima di utilizzare l'apparecchio.
2. **CONSERVARE LE ISTRUZIONI** - Le istruzioni di sicurezza e operative devono essere conservate per riferimento futuro.
3. **AVVERTENZE PER IL RISCHIO** - Attenersi a tutti gli avvertimenti indicate sull'apparecchio e nelle istruzioni operative.
4. **SEGUIRE LE ISTRUZIONI** - Tutte le istruzioni operative devono essere seguite attentamente.
5. **ACQUA E UMIDITÀ** - L'apparecchio non deve essere usato vicino all'acqua, ad esempio vicino a una vasca da bagno, lavandino, lavello, piscina o in un seminterrato umido.
6. **VENTILAZIONE** - L'apparecchio deve essere posizionato in modo che la sua posizione o posizione non interferisca con la sua adeguata ventilazione. Non collocare su letti, divani, tappeti o superfici simili che potrebbero ostruire le aperture di ventilazione, in un'installazione integrata, come una libreria o un mobiletto che possa impedire il flusso dell'aria attraverso le aperture di ventilazione.
7. **RISCALDAMENTO** - L'apparecchio deve essere collocato lontano da fonti di calore come radiatori, stufe o altri apparecchi (inclusi gli amplificatori) che producono calore.
8. **ALIMENTAZIONE** - L'apparecchio deve essere collegato all'alimentazione solo del tipo descritto nelle istruzioni operative o come indicato sull'apparecchio.
9. **PROTEZIONE DEL CAVO DI ALIMENTAZIONE** - I cavi di alimentazione devono essere disposti in modo che non possano essere calpestati o schiacciati da oggetti posti sopra o contro di essi.
10. **OGGETTO E INGRESSO LIQUIDI** - Prestare attenzione affinché gli oggetti non cadano e i liquidi non vengano versati nell'involucro attraverso le aperture.
11. **AVVERTENZE ESD** – Se il display non funziona correttamente o nessuna reazione al funzionamento di alcun comando può essere dovuta alle scariche elettrostatiche. Spegner e scollega l'apparecchio. Riconnettere dopo alcuni secondi.
12. **DANNI CHE RICHIEDONO ASSISTENZA**
 - L'apparecchio deve essere riparato da personale di assistenza qualificato quando:
 - a. Il cavo di alimentazione o la spina sono stati danneggiati.
 - b. L'apparecchio è caduto o del liquido è stato versato nell'apparecchio.
 - c. L'apparecchio è stato esposto alla pioggia.
 - d. L'apparecchio è caduto o l'involucro è danneggiato.
 - e. L'apparecchio non sembra funzionare normalmente.
13. **MANUTENZIONE**
 - L'utente non deve tentare di riparare l'apparecchio oltre a quanto descritto nelle istruzioni. Tutti gli altri interventi di manutenzione devono essere indirizzati a personale di assistenza qualificato.



Per evitare danni all'udito, non ascoltare contenuti ad alto volume per un periodo di tempo prolungato. Esposizione costante ad alti volumi durante l'utilizzo di cuffie può causare danni all'udito. Controllare sempre il volume prima di utilizzare le cuffie. L'utilizzo di cuffie durante la guida di veicoli non è raccomandato ed è illegale in alcuni stati. Se trovate l'ascolto al dispositivo causi distrazione durante la guida di qualsiasi tipo di veicolo o durante l'esecuzione di attività che richiedano tutta la vostra attenzione, smettere di ascoltare il dispositivo.

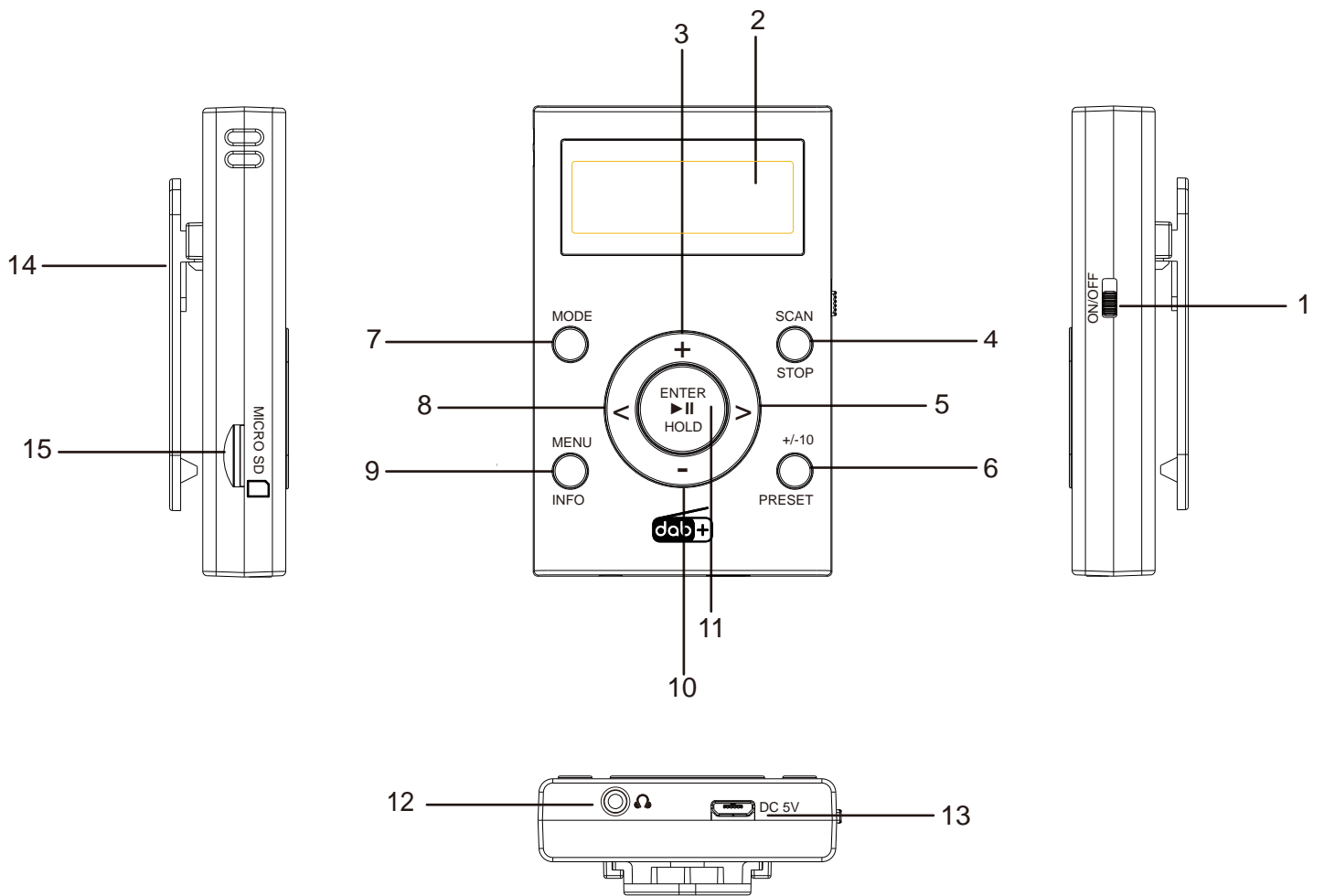

POSIZIONE DEI COMANDI

1. Power ON/OFF
2. Display LCD
3. Volume +
4. Scan/Stop
5. Successivo > / Tune +
6. Preset / Funzione +10 -10
7. Mode/Standby
8. < Precedente / Tune -
9. Info/Menu
10. Volume-
11. Enter/Play/Pausa/Blocco-Sblocco tasti
12. Uscita cuffie stereo da 3.5mm
13. Ingresso micro USB per la ricarica
14. Gancio a clip (rimovibile)
15. Slot Micro SD

RICARICA PRODOTTO

Collegare il cavo micro-USB all'ingresso micro-USB.

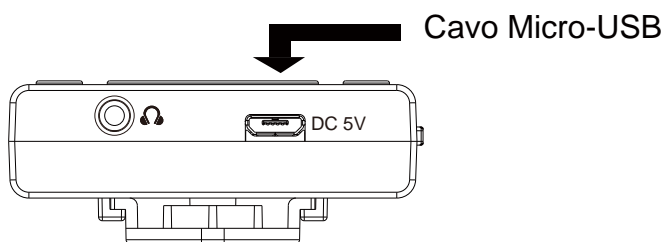

Collegare l'altro lato del cavo micro-USB alla fonte di alimentazione usando un alimentatore USB. E' inoltre possibile ricaricare il prodotto collegandolo alla porta USB di un computer. Il lettore dovrebbe ricaricarsi completamente in circa 3 ore (i tempi di ricarica potrebbero variare in base allo stato di carica della batteria).

Quando il prodotto è in Standby il display mostra data ed ora (se l'opzione è attiva e il prodotto è stato utilizzato su una sorgente che trasmette queste informazioni) e lo stato di carica.

NOTA: sul display del prodotto non viene visualizzato nulla quando è in carica da spento ma la carica avviene regolarmente.

ACCENSIONE/SPEGNIMENTO

Collegare le cuffie con jack 3,5mm all'uscita cuffie.

Il prodotto utilizza le cuffie come antenna per migliorare la ricezione del segnale.

Cuffie Con Jack 3,5mm

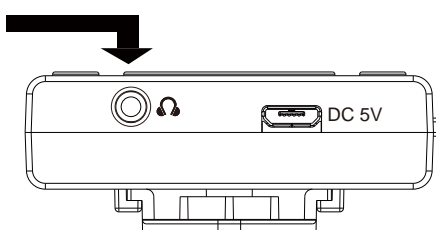

Portare l'interruttore Power nella posizione "On" per accendere il prodotto. Alla prima accensione viene attivata la modalità DAB e verrà effettuata la scansione automatica delle stazioni.

Per cambiare sorgente premere il tasto "Mode".

Per spegnere il prodotto spostare l'interruttore Power nella posizione "Off".

Per mettere in Standby/riaccendere il prodotto premere a lungo il tasto "Mode".

Blocco tasti

È possibile bloccare il prodotto per evitare pressioni accidentali dei pulsanti.

Premere a lungo il tasto "Enter" per bloccare la tastiera. Il simbolo del lucchetto apparirà sul display.

È possibile sbloccare la tastiera tenendo premuto a lungo "Enter" mentre il prodotto è bloccato.

REGOLAZIONE DEL VOLUME

Premere i tasti "Volume +" e "Volume -" per regolare il livello del volume.

NAVIGAZIONE NEI MENU

Premere a lungo il tasto "Menu" per visualizzare le opzioni. Utilizzare i tasti < e > per navigare tra le scelte e premere "Enter" per confermare. Dalle opzioni è possibile tornare al menu precedente premendo il tasto "Menu".

MODALITÀ DAB

Premere ripetutamente il tasto "Mode" fino a selezionare la modalità DAB. Al primo utilizzo della modalità DAB viene effettuata la scansione automatica delle stazioni.

Per eseguire nuovamente una scansione completa delle stazioni premere a lungo il tasto "Scan".

È possibile sfogliare la lista delle stazioni memorizzate con i tasti "Successivo" / "Precedente". Premere "Enter" per riprodurre la stazione selezionata.

Visualizzazione delle informazioni DAB sul display

Durante l'ascolto di una stazione DAB premere ripetutamente il tasto "Menu/Info" per ottenere le seguenti informazioni (se disponibili):

- Testo radio
- Livello di segnale
- Tipo di programma (come NEWS, SPORT, POP, ecc..)
- Canale DAB / Frequenza emittente
- Errori nel segnale
- Bitrate / Tipo di segnale
- Ora
- Data

Opzioni DAB

Tenere premuto il tasto "Menu/Info" per visualizzare il menu e scorrere tra le opzioni disponibili utilizzando il tasto < o > e confermare premendo "Enter":

- Ricerca completa: permette di effettuare una nuova scansione delle stazioni DAB. Se non viene trovata nessuna stazione il display mostrerà "Nessuna stazione DAB". In tal caso verificare che le cuffie siano inserite correttamente e/o effettuare la scansione da un'altra posizione.
- Sintonizzazione manuale: permette di effettuare una scansione manuale in base alla frequenza selezionata. Scorrere tra le frequenze utilizzando il tasto < o >. Selezionare la frequenza desiderata con il tasto "Enter", verranno mostrate la potenza del segnale e le informazioni sulle stazioni. Premere nuovamente il tasto "Enter" per confermare la selezione e aggiungere le stazioni alla lista.
- DRC: l'opzione DRC aggiunge o rimuove un grado di compensazione per le differenze nella gamma dinamica tra le stazioni radio. Mediante i tasti "Successivo" / "Precedente" è possibile selezionare tra DRC disattivato (nessuna compensazione applicata), DRC basso (compensazione media applicata) o DRC alto (massima compensazione applicata) e confermare premendo "Enter". L'asterisco indica l'impostazione corrente.
- Elimina (prune): l'opzione permette di eliminare dalla lista le stazioni che non sono più ricevibili (verranno eliminate esclusivamente le stazioni dove la qualità del segnale è pari a 0). Dopo aver aperto la funzione "Elimina" scegliere "Sì" con i tasti < o > e confermare premendo "Enter".
- Sistema: vedi cap. "Impostazioni prodotto".

NOTA: nel caso in cui la ricezione DAB non sia ottimale è consigliato spostarsi / utilizzare il prodotto all'aperto per migliorare la ricezione.

MODALITÀ FM

Premere ripetutamente il tasto "Mode" fino a selezionare la modalità FM.

Al primo avvio della modalità FM il dispositivo si sintonizzerà alla prima frequenza della scala FM (87.50MHz). Premere il tasto < o > per scorrere le frequenze FM.

Tenere premuto il tasto < o > per cercare automaticamente la prima stazione FM disponibile.

Informazioni RDS

Il sistema di trasmissione Radio Data System (RDS) consente alle stazioni FM di trasmettere informazioni aggiuntive.

Quando si sintonizza il prodotto su una stazione Radio FM che trasmette informazioni RDS, sul display viene visualizzato il nome della stazione. Premere ripetutamente il pulsante "Info" per visualizzare le seguenti informazioni RDS (se disponibili):

- Testo radio
- Tipo di programma (come NEWS, SPORT, POP...)
- Frequenza
- Mono / Stereo
- Ora
- Data.

Opzioni FM

Tenere premuto il tasto "Menu/Info" per visualizzare il menu e scorrere tra le opzioni disponibili utilizzando il tasto < o > e confermare la scelta premendo "Enter":

- Impostazioni di ricerca: permette di scegliere se ricercare solo le stazioni con una buona ricezione o tutte le stazioni (indipendentemente dalla potenza del segnale).
- Impostazioni audio: permette di scegliere se utilizzare l'audio stereo o mono.
- Sistema: vedi cap. "Impostazioni prodotto".

PRESELEZIONI DAB E FM

È possibile salvare fino a 10 stazioni DAB e 30 stazioni FM nelle preselezioni.

Per salvare la stazione corrente tenere premuto il tasto "Preset", utilizzare il tasto < o > per selezionare il numero del preset desiderato e premere "Enter" per salvare.

Per visualizzare le preselezioni salvate premere il tasto "Preset", utilizzare il tasto < o > per scorrere le preselezioni e premere il tasto "Enter" per riprodurre la stazione selezionata.

MODALITÀ MICRO SD

Inserire la scheda Micro SD all'interno del prodotto come da immagine sottostante:



Accendere il dispositivo, premere ripetutamente il tasto "Mode" fino a selezionare la modalità Micro SD. Il numero del brano verrà visualizzato sul display.

Per avviare/mettere in pausa/riprendere la riproduzione premere il tasto "Play/Pausa".

Stop: per fermare la riproduzione e tornare al brano iniziale tenere premuto "Stop".

Precedente/Successivo: per passare al brano precedente/successivo premere il tasto < o >.

Avanzamento/Ritorno veloce: premere a lungo il tasto > o < per avanzare/tornare indietro velocemente nella traccia in riproduzione.

Per avanzare / tornare indietro velocemente di 10 tracce premere a lungo il tasto "Preset" quindi scegliere il numero della traccia con i tasti > (+10) o < (-10) e confermare premendo "Enter".

REPEAT: premere ripetutamente il tasto Menu/Info per scegliere l'opzione tra Non ripetere / Ripeti uno / Ripeti tutto / Casuale.

Nota: non è possibile trasferire file sulla scheda Micro SD collegando direttamente il prodotto al computer.

IMPOSTAZIONI PRODOTTO

Oltre a modificare le impostazioni DAB e FM, tenendo premuto il tasto "Menu/Info" è anche possibile modificare le impostazioni del prodotto scegliendo la voce "Sistema":

- Ora: permette di modificare data ed ora, scegliere il formato orario (12H/24H) e attivare / disattivare l'aggiornamento automatico dell'ora (da qualsiasi sorgente, solo da DAB, solo da FM o disattivato).
- Retroilluminazione: permette di modificare la luminosità del display (alto/medio/basso).
- Lingua: permette di modificare la lingua di sistema (Italiano, Francese, Inglese, Tedesco).
- Ripristino valori di default: permette di ripristinare il dispositivo ai valori di fabbrica.
- Versione del software.

L'asterisco vicino a un'opzione indica l'impostazione corrente.

Risoluzione dei problemi

Problema	Soluzione
Non si accende.	Verificare che il lettore sia carico e che l'interruttore sia on posizione ON.
I tasti non funzionano.	Verificare ed eventualmente rimuovere il blocco dei tasti.
Nessun suono.	Regolare il volume al livello desiderato e verificare il funzionamento degli auricolari.
Il prodotto si spegne in modalità Micro SD.	Verificare che all'interno della Micro SD siano inseriti solo file supportati.
Si accende ma non riproduce nessuna traccia.	Assicurarsi che i file in riproduzione sul dispositivo collegato siano supportati.
La ricezione è scarsa/la riproduzione si interrompe in modalità FM/DAB.	Spostarsi in una posizione con una ricezione migliore (per esempio all'aperto).

SPECIFICHE TECNICHE

RT 294 MP3 DAB

Radio portatile DAB/DAB+/FM

Sintonia elettronica PLL RDS FM

Ricerca automatica delle stazioni Radio DAB/FM

Preselezioni stazioni radio: 30 FM - 10 DAB

Riproduzione file MP3 tramite ingresso micro SD (max 32GB)

Display LCD con luminosità variabile (alta/media/bassa)

Uscita cuffie/auricolari da 3,5mm (auricolari inclusi)

Laccio da trasporto

Gancio a clip

Batteria ricaricabile al litio integrata da 3.7V/500mAh

Presa di alimentazione micro USB DC 5V (cavo micro USB incluso - alimentatore non incluso)

Dimensioni:5,4(L) x 8,5(H) x 2,1(P) cm

Peso: 62gr.



Logo RAEE (Rifiuti di apparecchiature elettriche ed elettroniche)



Smaltimento batterie

INFORMAZIONE AGLI UTENTI DI APPARECCHIATURE DOMESTICHE



Ai sensi dell'art. 25 Comma 1 del Decreto Legislativo 14 Marzo 2014, n. 49 "Attuazione delle Direttive 2011/65/UE e 2012/19/UE relative alla riduzione dell'uso di sostanze pericolose nelle apparecchiature elettriche ed elettroniche, nonché allo smaltimento dei rifiuti".

Il simbolo del cassonetto barrato riportato sull'apparecchiatura o sulla sua confezione indica che il prodotto alla fine della propria vita utile deve essere raccolto separatamente dagli altri rifiuti. L'utente dovrà, pertanto, conferire l'apparecchiatura giunta a fine vita agli idonei centri di raccolta differenziata dei rifiuti elettronici ed elettrotecnici, oppure riconsegnarla al rivenditore al momento dell'acquisto di una nuova apparecchiatura di tipo equivalente, in ragione di uno a uno.

L'adeguata raccolta differenziata per l'avvio successivo dell'apparecchiatura dismessa al riciclaggio, al trattamento e allo smaltimento ambientalmente compatibile contribuisce ad evitare possibili effetti negativi sull'ambiente e sulla salute e favorisce il reimpiego e/o riciclo dei materiali di cui è composta l'apparecchiatura.

Lo smaltimento abusivo del prodotto da parte dell'utente comporta l'applicazione delle sanzioni di cui alla corrente normativa di legge.

Eventuali pile o batterie ricaricabili contenute nel dispositivo devono essere smaltite separatamente negli appositi raccoglitori preposti alla raccolta delle pile esaurite.

Smaltimento batterie

Lo smaltimento delle batterie consumate deve avvenire presso gli appositi centri di raccolta differenziata o in base alle regolamentazioni locali. Batterie conformi alla direttiva 2013/56/EC.



Eco-contributo RAEE assolto ove dovuto - N° Registro AEE: IT08020000001647

Eco-contributo PILE assolto ove dovuto - N° Registro PILE: IT19070P00005533

CONDIZIONI GENERALI DI GARANZIA PER I PRODOTTI DELLA
New MAJESTIC S.p.A.

Gentile Cliente, La ringraziamo per il Suo acquisto e Le ricordiamo che il prodotto risponde alle normative vigenti in fatto di costruzione e di sicurezza.

Nel caso si dovessero riscontrare anomalie o difetti del prodotto, la New Majestic S.p.A. offre una Garanzia convenzionale soggetta alle condizioni qui riportate (precisando che la Garanzia convenzionale lascia impregiudicati i diritti del consumatore di cui al D.Lgs. n.206 del 06/09/2005). Per Garanzia si intende esclusivamente la riparazione o la sostituzione gratuita dei singoli componenti o dell'intero bene riconosciuti difettosi nella fabbricazione.

Il periodo di Garanzia non verrà rinnovato o prolungato a seguito di successiva rivendita, riparazione o sostituzione del prodotto stesso.

Le parti riparate, sostituite o il cambio totale del prodotto saranno garantiti per un periodo di **60 giorni** a partire dalla data della riparazione o della sostituzione e naturalmente per la restante durata della Garanzia stessa.

La Garanzia ha validità a partire dalla data comprovata da un documento fiscale valido (scontrino fiscale oppure fattura d'acquisto) per un periodo di **24 mesi** in caso di acquisto con scontrino fiscale e **12 mesi** in caso di acquisto con fattura fiscale (partita iva).

Ci sono dei beni che per le loro normali caratteristiche sono deperibili nel tempo oppure soggetti a consumo e usura derivanti dall'utilizzo, pertanto, per gli accessori inclusi nella confezione di vendita la Garanzia ha validità di **12 mesi**.

Un accumulatore ricaricabile si ritiene difettoso e sostituibile in Garanzia **12 mesi** solo quando risulta interrotto, ossia non eroga più energia e la tensione ai suoi capi è di Zero Volt. Nel caso in cui la capacità di erogare energia risultasse ridotta rispetto al prodotto nuovo (trattasi di consumo/usura) il periodo di Garanzia sarà di **6 mesi**.

Non sono coperti da Garanzia:

- Il deterioramento dovuto ad usura delle parti estetiche e di tutte le componenti che dovessero risultare difettose a causa di negligenza o trascuratezza nell'uso, di errata manutenzione ovvero di circostanze che non possano ricondursi a difetti di fabbricazione dell'apparecchio.
- I manuali d'uso, i software di terzi, le configurazioni, le applicazioni o i dati scaricati dal cliente.
- I difetti causati da un uso improprio del prodotto (cadute, pressioni, deformazioni o uso di oggetti appuntiti).
- Apertura, modifica o riparazione del prodotto da parte di soggetti diversi dal Centro Assistenza Autorizzato.
- I numeri di serie, la data di produzione, il codice a barre o il codice IMEI * che risultano essere cancellati, alterati o illeggibili.

Per interventi in Garanzia si prega di rivolgersi presso uno dei Centri Assistenza Autorizzati della New Majestic S.p.A., la cui lista completa è consultabile sul sito www.newmajestic.com, oppure presso il punto vendita dove è stato acquistato il prodotto, consegnando il tagliando di Garanzia debitamente compilato ed allegando lo scontrino fiscale relativo l'acquisto.

ATTENZIONE:

È opportuno conservare integri sia l'imballo che tutti gli accessori in esso contenuti, poiché in caso di invio al laboratorio tecnico è meglio utilizzare la confezione originale con tutti i suoi accessori.

New Majestic S.p.A.

* IL CODICE IMEI E' PER SMARTPHONE, TELEFONI & TABLET 3G/4G

DICHIARAZIONE DI CONFORMITA' UE

La sottoscritta Società: **NEW MAJESTIC S.P.A.**
Via Rossi Martini 41
26013 CREMA (CR)

dichiara sotto la propria responsabilità che il prodotto:

TIPO: LETTORE COMPACT DISC PORTATILE BOOMBOX DAB/DAB+

MARCA: MAJESTIC

MODELLO: RT 294 MP3 DAB

è costruito in conformità alle seguenti normative:

EN 55032:2015
EN 55035:2017
EN 61000-3-2:2014
EN 61000-3-3:2013
EN 62368-1:2014+A11:2017
EN 62479: 2010
ETSI EN 303 345-V1.1.7 (2019-06)
DRAFT ETSI EN 303 345-3 V1.1.0 (2019-11)
DRAFT ETSI EN 303 345-4 V1.1.0 (2019-11)

e soddisfa i requisiti essenziali richiesti dalla direttiva 2014/53/EU, dalla direttiva (UE) 2015/863, dalla direttiva 2009/125/EC, dalla direttiva 2014/35/EU e dal Regolamento Reach (EC) 1907/2006

Crema, 02 Ottobre 2019

NEW MAJESTIC S.P.A.
Dean Lacchinelli – Presidente



DATA PRODUZIONE: 04/2020

19