

little tikes®

172083E13

XIM172083E13-1 - 1/11

www.littletikes.com
www.littletikes.co.uk
www.littletikes.fr
www.littletikes.nl
www.littletikes.shop.pl

Adult assembly required / Le montage devra être effectué par un adulte
 Debe ser armado por un adulto

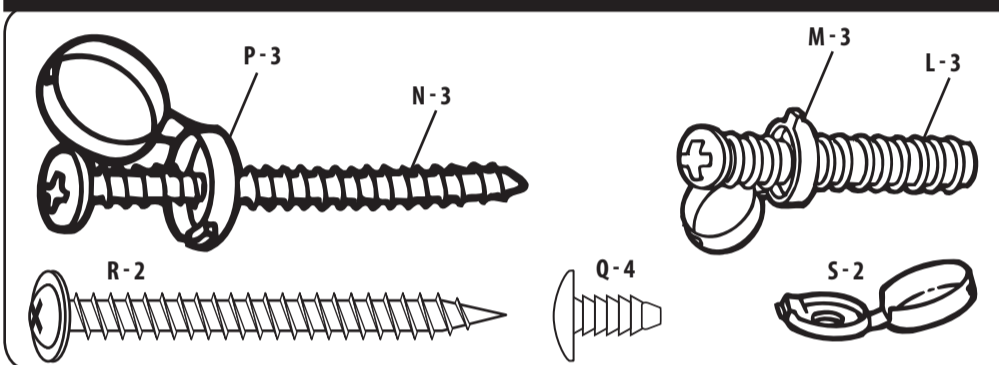

Tools required:
 Outils Requis:
 Herramientas Requeridas:

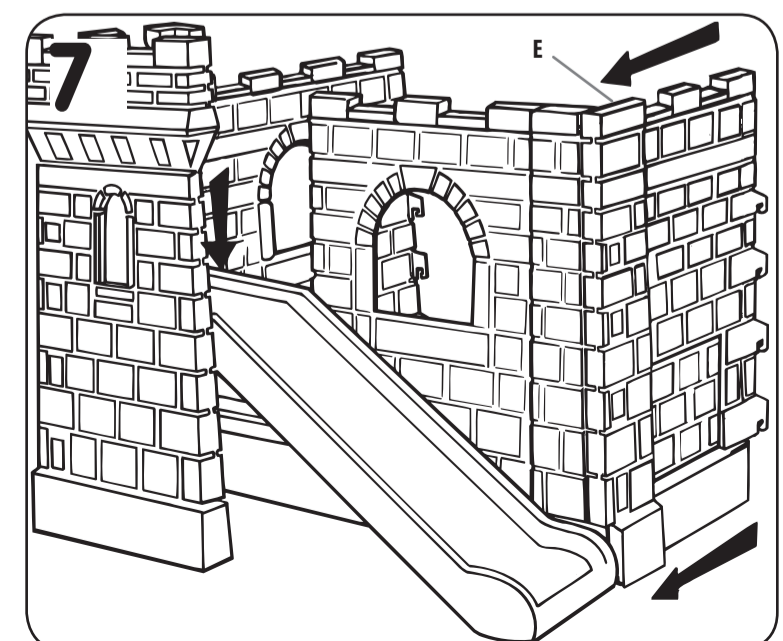
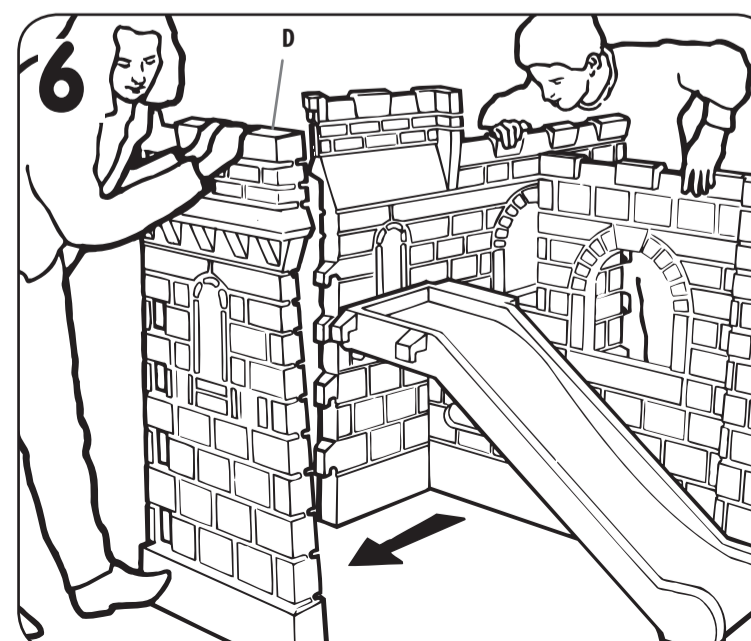
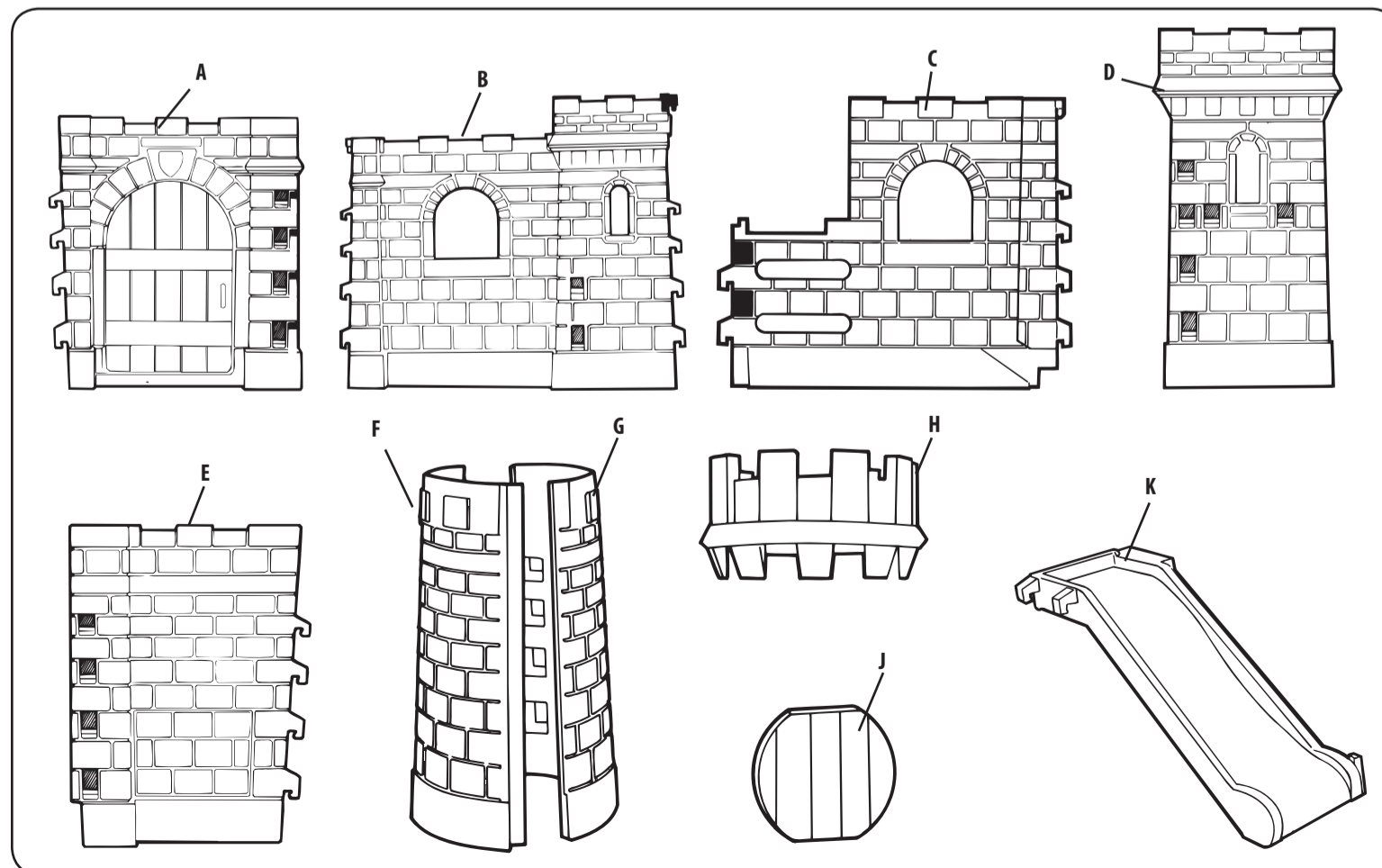
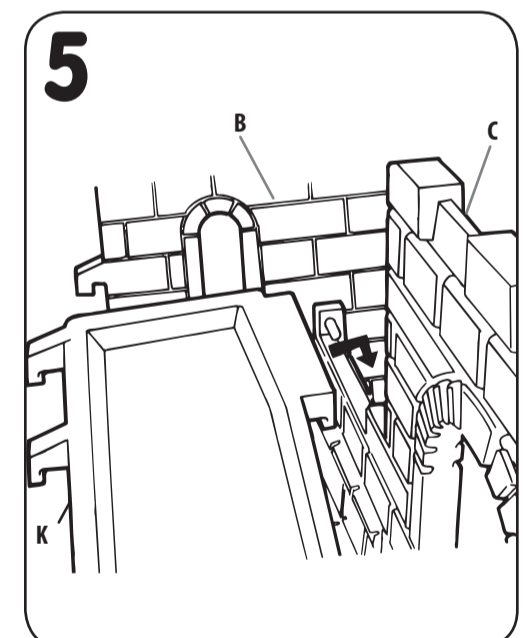
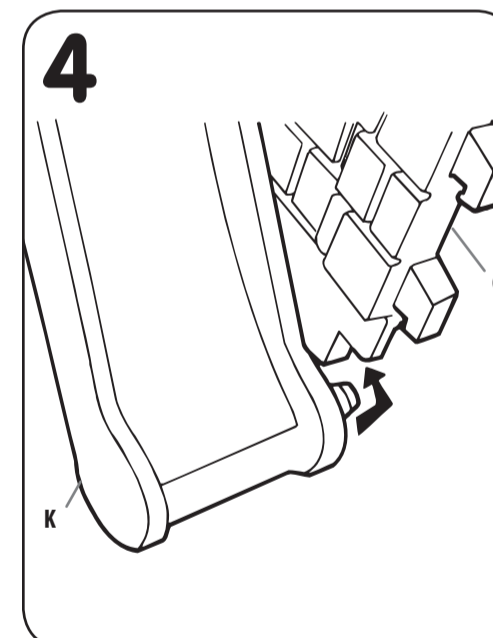
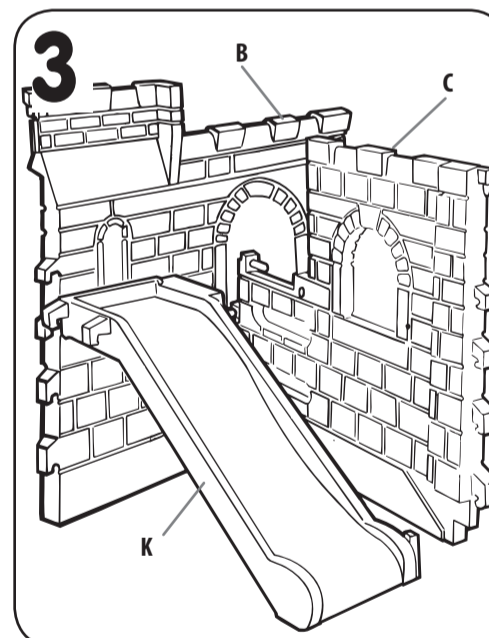
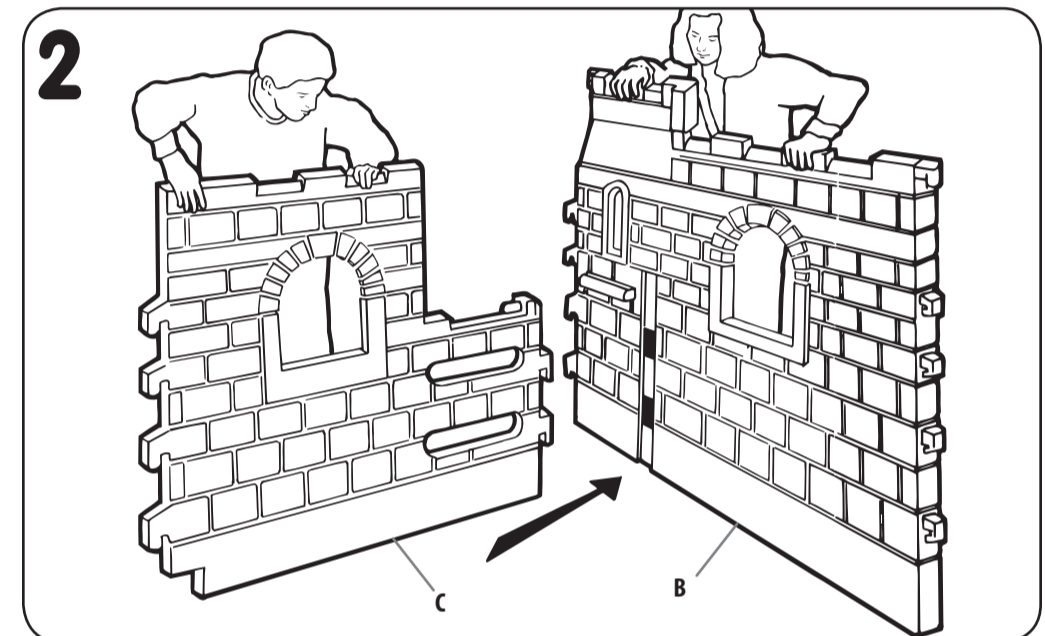
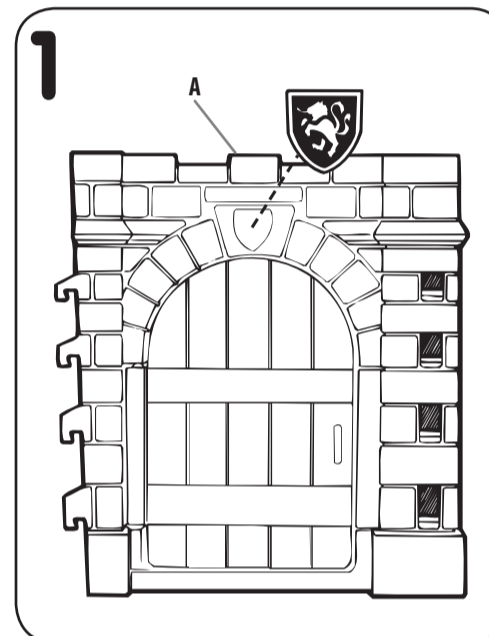
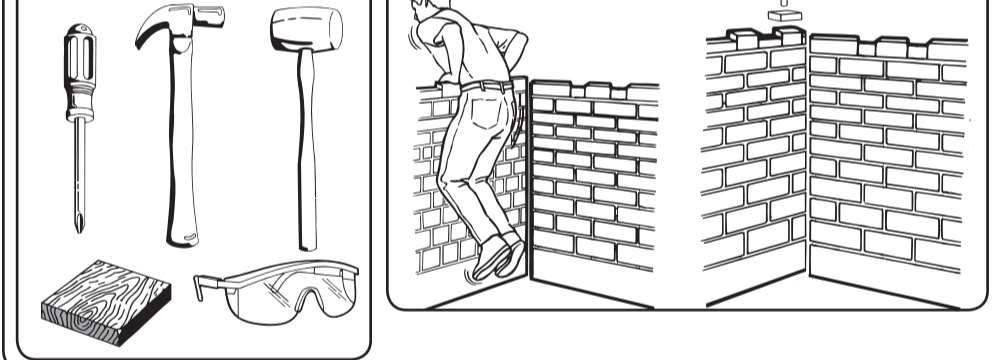

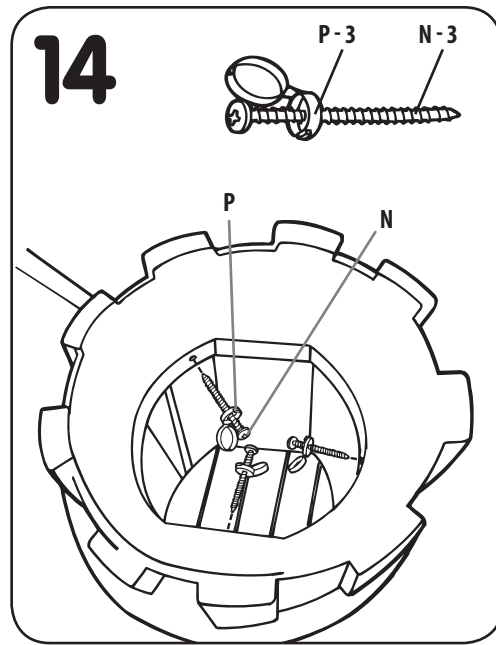
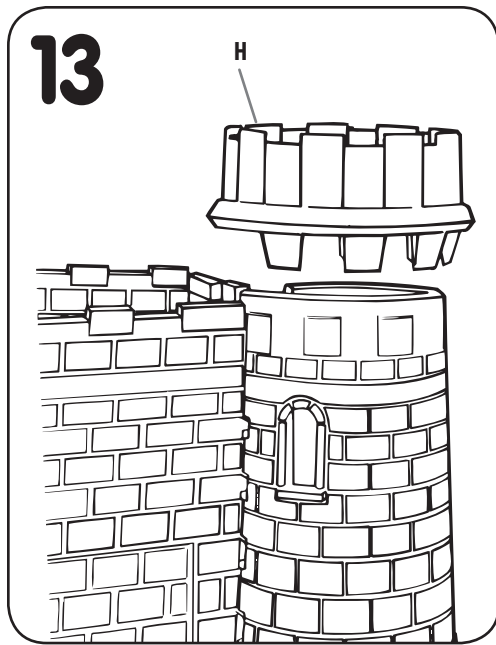
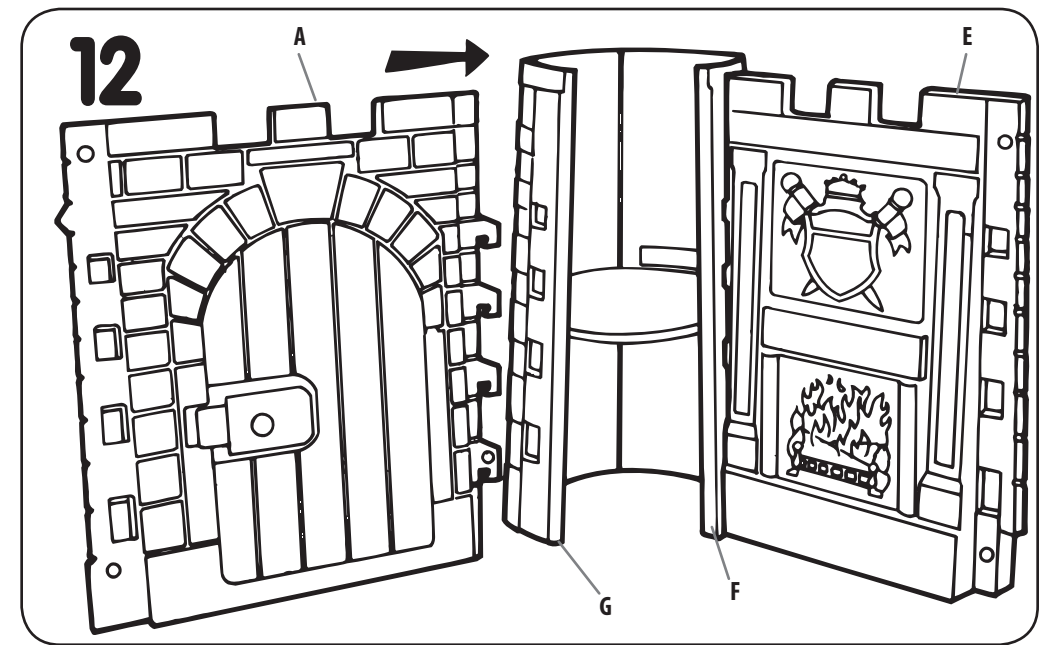
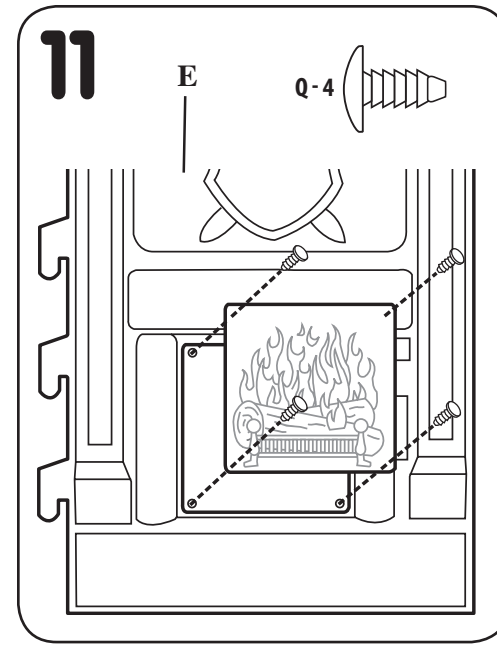
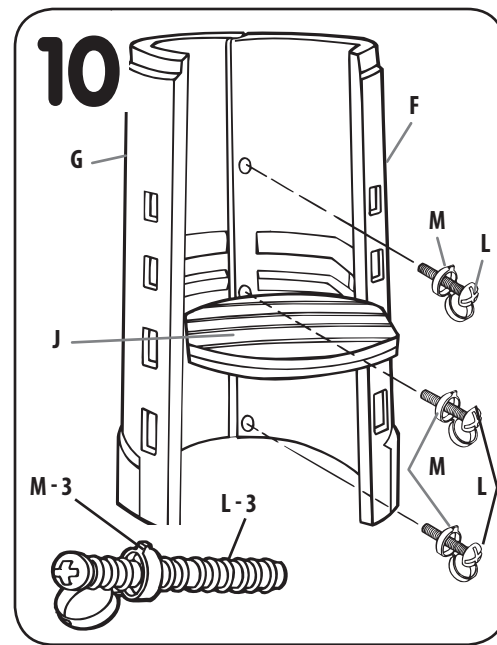
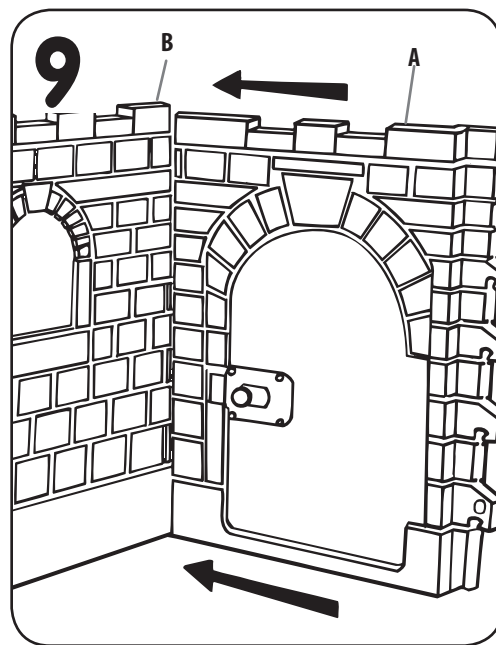
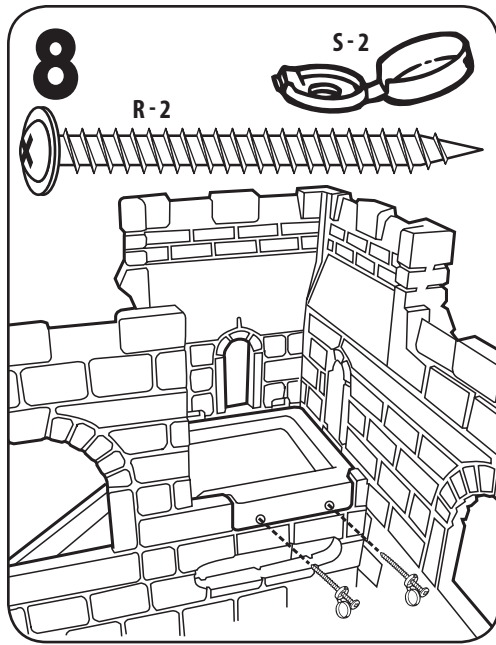

ENGLISH

CASTLE
Ages: 2-6 years
Please save sales receipt for proof of purchase.

ADULT ASSEMBLY REQUIRED.
Because the components of this toy are large, assembly may require two adults.

- ⚠ WARNING:**
- Keep these instructions for future reference.
 - Prior to assembly, this package contains small parts: hardware which is a choking hazard and may contain sharp edges and sharp points. Keep away from children until assembled.
 - To prevent serious injury, children must not use the equipment until properly installed.
 - Falls onto hard surfaces could result in head or other serious injuries. Never place on concrete, asphalt, wood, packed earth or other hard surfaces. Carpet over hard floors may not prevent injury. Always use protective surfacing on the ground under and surrounding the playground equipment according to the enclosed "Consumer Information Sheet for Playground Surfacing Materials." Maximum fall height protection up to 2 feet (.6 m) required.
 - Adult supervision required. Do not leave children unattended.
 - The castle is designed for children 2 to 6 years old.
 - Maximum weight per child: 60 lbs. (27kg). Limit 3 children.
 - Shoes must be worn at all times.
 - This product is intended for indoor/outdoor domestic family use only.

- CAUTION:**
- Observing the following statements and warnings reduces the likelihood of serious or fatal injury.
 - Place this product on level ground and at least 6' (2 m) away from any object. Objects to be avoided include, but are not limited to, trees, buildings, overhead branches, laundry lines or electrical wires.
 - It is recommended that the orientation of the assembled product be such that direct sunlight is minimized on surfaces intended for standing or sitting.
 - Instruct children on proper use of this product, only after properly placed, and not in a manner other than intended.
 - Do not allow children to climb on product when product is wet.
 - Instruct children not to attach items to the product that are not specifically designed for use with the product such as, but not limited to, jump ropes, clotheslines, pet leashes, cables and chains, as they may cause a strangulation hazard.
 - Instruct children to remove their bike or other sports helmet before playing on this product.
 - Dress children appropriately: do not allow children to wear loose-fitting clothing including ponchos, scarves and garments with drawstrings. Well-fitting shoes must be worn at all times.

ASSEMBLY HINTS
When attaching walls, it may be necessary to use an adult's full body weight. As you lift up wall, insert hooks into holes on the other wall. Stand near corner where the two walls connect. Lean over wall with the connecting hooks and bounce entire weight on top edge.

As a second option, you may use a block of wood and a hammer (or rubber mallet). Place block of wood on top of the wall with hooks near the corner. Strike wood with hammer.

SLIDE ASSEMBLY
To attach slide (K) to back wall (C), lift up back wall. Slip hook at bottom of slide into notch at bottom of back wall. Then swing slide upper hook into back wall catch area as shown in Illus. 4. NOTE: Position slide upper hook above peg in catch area. Push down to lock in place. Make sure peg on slide fits into hole in back wall.

ASSEMBLY HINT: As a second option, attach slide to back wall before Illus. 1. Then attach slide and back wall to large side wall (B).

To attach small back wall (D), lift side wall and slide. Insert hooks on side wall and on slide into corresponding holes in small back wall. Push down on side wall and then on slide near hooks to "lock" in place. Make sure peg on slide fits into hole in small back wall.

DISASSEMBLY
To disassemble, reverse order of steps for assembly. It's helpful to place a small block of wood underneath the wall with the hooks. Lean over the wall with the corresponding holes. Bounce entire weight on top edge until unhooked. Or, you can place a second block of wood on top of the wall with the corresponding holes near the corner. Strike wood with hammer.

When removing slide, pry peg on the catch area of back wall (see Illus. 4) out of hole in the slide.

MAINTENANCE
⚠ WARNING: Failure to perform periodic checks could cause this product to overturn or cause a fall.

The following checks should be performed at the beginning and end of each season and twice monthly during the usage period:

- Reinstall any plastic parts, such as swing seats or any other items that were removed for the cold season.
- Tighten all hardware.
- Lubricate all metallic moving parts per manufacturer's instruction.
- Check all moving parts including swing seats, ropes, cables, and chains for wear, rust, or other deterioration. Replace in accordance with the manufacturer's instructions.
- Check metal parts for rust. If found, sand and repaint using a nonlead-based paint meeting the requirements of 16 CFR 1303.
- Rake and check depth of loose fill protective surfacing materials to prevent compaction and to maintain appropriate depth. Replace as necessary.
- Take this product indoors or do not use when temperatures fall below 0°F/-18°C.

DISPOSAL

- Disassemble and dispose of equipment in such a manner that no hazardous conditions such as, but not limited to, small parts and sharp edges exist at the time equipment is discarded.

CONSUMER SERVICE TOLL-FREE NUMBER:
United States:
www.littletikes.com
1-800-321-0183
Monday - Friday
The Little Tikes Company
2180 Barlow Road
Hudson, OH 44236
E-mail: littletikes.cares@littletikes.com

United Kingdom:
www.littletikes.co.uk
Little Tikes
MGA Entertainment (UK) Ltd

50 Presley Way
Milton Keynes MK8 0ES
Bucks,
UK
E-mail : Info.LittleTikes@mga.com

Printed in U.S.A. ©2011 The Little Tikes Company
© The Little Tikes Company, an MGA Entertainment company. LITTLE TIKES® is a trademark of Little Tikes in the U.S. and other countries. All logos, names, characters, likenesses, images, slogans, and packaging appearance are the property of Little Tikes. Please keep this address and packaging for reference since it contains important information. Contents, including specifications and colors, may vary from photos depicted on package. Instructions included. Please remove all packaging including tags, ties & tacking stitches before giving this product to a child.

LIMITED WARRANTY
The Little Tikes Company makes fun, high quality toys. We warrant to the original purchaser that this product is free of defects in materials or workmanship for one year ** from the date of purchase (dated sales receipt is required for proof of purchase). At the sole election of The Little Tikes Company, the only remedies available under this warranty will be either replacement of the defective part of the product or refund of the purchase price of the product. This warranty is valid only if the product has been assembled and maintained per the instructions. This warranty does not cover abuse, accident, cosmetic issues such as fading or scratches from normal wear, or any other cause not arising from defects in material and workmanship.

U.S.A and Canada: For warranty service or replacement part information, please visit our website at www.littletikes.com, call 1-800-321-0183 or write to: Consumer Service, The Little Tikes Company, 2180 Barlow Road, Hudson OH 44236, U.S.A. Some replacement parts may be available for purchase after warranty expires—contact us for details.

Outside U.S.A and Canada: Contact place of purchase for warranty service. This warranty gives you specific legal rights, and you may also have other rights, which vary from country/state to country/state. Some countries/states do not allow the exclusion or limitation of incidental or consequential damages, so the above limitation or exclusion may not apply to you. *The warranty period is three (3) months for daycare or commercial purchasers.

FRANÇAIS

LE CHATEAU
Age : 2-6 ans
MONTAGE PAR UN ADULTE REQUIS
En raison de la taille des pièces, 2 adultes seront nécessaires pour le montage du CHATEAU.

- ⚠ ATTENTION :**
- Conservé ces instructions à titre de référence.
 - Avant l'assemblage du produit, ce paquet contient des petites pièces de matériel qui peuvent présenter un risque d'étouffement, et des bords et des arêtes tranchants. Tenir hors de portée des enfants avant l'assemblage complet.
 - Pour prévenir des blessures graves, les enfants ne doivent pas utiliser l'équipement avant son installation complète.
 - Les chutes sur des surfaces dures peuvent provoquer des blessures à la tête ou d'autres blessures graves. Ne jamais installer l'appareillage sur du ciment, de l'asphalte, de la terre compactée, du bois ou d'autres surfaces dures. De la moquette sur des sols durs n'empêche pas les accidents. Utiliser toujours un revêtement protecteur sur le sol, sous et autour du matériel du terrain de jeux tel que l'indique 'la fiche d'information du consommateur sur les matériaux de revêtement de terrain de jeux. Hauteur maximale de protection contre les chutes requise jusqu'à 6 mètres (2 pieds).
 - La surveillance par un adulte est recommandée. Ne laisser jamais un enfant sans surveillance.
 - Ce produit n'a pas été conçu pour les enfants 2 - 6 ans.
 - Poids maximum par enfant : 27 kg. Limité à 3 enfants.
 - Les enfants doivent porter des chaussures.
 - Ce produit n'est conçu que pour une utilisation domestique et familiale, à l'intérieur et l'extérieur.

- ATTENTION :**
- L'observation des règles et des précautions suivantes diminue les risques d'accidents graves ou mortels.
 - Installer cet appareillage sur un terrain nivelé et à une distance d'au moins 2 m de tout objet. Les balançoires doivent être placées à une distance d'au moins 4 m de tout objet, à l'avant ou à l'arrière lorsqu'elles sont en position de repos. Les objets à éviter comprennent mais sans s'y limiter, les clôtures, les constructions, les branches hautes, les cordes à linge ou les fils électriques.
 - Nous vous recommandons d'orienter le produit assemblé de manière à minimiser l'exposition au soleil des surfaces conçues pour se tenir debout ou s'asseoir.
 - Apprendre aux enfants comment utiliser cet appareillage de manière appropriée, seulement après avoir correctement effectué le montage et l'installation. Et non pas d'une manière qui ne correspondrait pas à la fonction de l'appareillage.
 - Ne pas laisser les enfants grimper sur l'appareillage lorsque ce dernier est mouillé.
 - Apprendre aux enfants à ne pas attacher d'objets sur le portique d'escalade, et qui ne sont pas conçus spécialement pour être utilisés avec l'appareillage, tels que mais sans s'y limiter, les cordes à sauter, les cordes à linge, les laisses d'animaux, les câbles et les chaînes, car ces objets peuvent présenter un danger d'étranglement.
 - Instruisez les enfants d'enlever leurs casques de vélo ou d'autres sports avant de jouer avec ce produit.
 - Habillez les enfants avec des vêtements appropriés : évitez les vêtements amples comme les ponchos, les écharpes, etc. qui présentent un danger potentiel pendant l'utilisation de l'équipement.

SUGGESTIONS DE MONTAGE :
Pour monter les parois, la force d'un adulte pourra être nécessaire en raison du poids et de la taille des pièces. Pour fixer les parois, soulever un mur et introduire les crochets dans les trous du mur correspondant. Se tenir dans l'angle des deux murs à fixer et pousser sur les parois vers bas jusqu'à emboîtement.

ASSEMBLAGE DE LA GLISSADE :
Pour fixer la glissade (K) au mur arrière (C), soulever le mur arrière. Faire glisser le crochet situé dans le bas de la glissade dans l'encoche du bas du mur arrière puis enclancher les crochets situés en haut de la glissade dans les encoches du mur comme indiqué sur la figure 5.

SUGGESTION D'ASSEMBLAGE : Il est aussi possible d'attacher la glissade au mur arrière avant de suivre les instructions de la figure 1. Fixer alors la glissade et le mur arrière au mur de côté (B). Pour attacher le petit mur arrière (D), soulever le mur de côté et la glissade. Insérer les crochets du mur de côté et de la glissade dans les trous correspondant du petit mur arrière. Pousser sur le mur de côté puis sur la glissade jusqu'à ce que les crochets soient bien en place. S'assurer que les tîtons de la glissade soient bien enclanchés dans le petit mur arrière.

DEMONTAGE :
Pour démonter, inverser les étapes. Pour vous aider, placer un bloc de bois sous les murs comportant les crochets. Penchez-vous sur le mur comportant des trous. Petit à petit appuyer jusqu'à ce que les crochets sortent. Vous pouvez également placer un second bloc de bois sur le mur comportant des trous. Frapper fermement près de l'angle avec un marteau.

ENTRETIEN
⚠ AVERTISSEMENT : le non-respect des vérifications périodiques peut entraîner le renversement du produit ou une chute.

Les vérifications suivantes doivent être effectuées au début de chaque saison et deux fois par mois pendant la période d'utilisation :

- Réinstallez les pièces en plastique, comme les sièges de balançoire ou autres éléments qui ont été retirés pour la saison froide.
- Serrez toute la visserie.
- Lubrifiez toutes les pièces mobiles métalliques selon les instructions du fabricant.
- Vérifiez que toutes les pièces mobiles, y compris les sièges de balançoire, les cordes, les câbles et les chaînes, ne sont pas usées, rouillées ou autrement détériorées. Remplacez selon les instructions du fabricant.
- Vérifiez que les pièces métalliques ne sont pas rouillées. Si tel est le cas, poncez et repeignez-les à l'aide d'une peinture sans plomb, conforme aux exigences de la norme 16 CFR 1303.
- Ratisez et vérifiez la profondeur des matériaux meubles de la surface de protection afin d'éviter le compactage et de maintenir une profondeur appropriée. Remplacez-les si nécessaire.
- Rentrez ce produit ou ne l'utilisez pas lorsque la température extérieure tombe au-dessous de -18°C (0°F).

ÉLIMINATION

- Le démontage et l'élimination de l'appareillage doivent s'effectuer de manière à ce que des pièces de petites dimensions ou tranchantes ou d'autres éléments ne représentent aucune source de dangers lors de la mise au rebut.

SERVICE CONSOMMATEURS
www.littletikes.fr
Little Tikes
MGA Entertainment
klantenservice@mga.com
Tel: +31 (0)20 354 8024
Fax: +31 (0)20 659 8034

Imprimé aux États-Unis.
© The Little Tikes Company, et MGA Entertainment company. LITTLE TIKES® est une marque de commerce de Little Tikes aux États-Unis et dans d'autres pays. Tous les logos, noms, caractères, similitudes, images, slogans et apparence d'emballage sont la propriété de Little Tikes. Merci de conserver cette adresse et cet emballage car ils contiennent des informations importantes. Merci d'enlever l'emballage, y compris les étiquettes, liens et fils cousus, avant de donner ce jouet à un enfant. Le contenu, y compris les spécifications et les couleurs, peut varier des illustrations de l'emballage. Instructions incluses.

GARANTIE
The Little Tikes Company fabrique des jouets amusants de qualité exceptionnelle. Nous garantissons à l'acheteur d'origine que ce produit est exempt de vices de matériel ou de fabrication pendant une année* à compter de sa date d'achat (le reçu d'achat daté est exigé comme preuve d'achat). Au titre de la présente garantie, la seule responsabilité de The Little Tikes Company et le seul recours se limitent au remplacement des pièces défectueuses du produit ou au remboursement du prix d'achat du produit. La présente garantie est valable uniquement si le produit a été assemblé et entretenu conformément aux instructions fournies. La présente garantie ne couvre ni les dommages résultant d'une utilisation abusive ou d'un accident, ni l'apparence esthétique telle que les décolorations ou les rayures dues à l'usure normale ou à toute autre cause ne relevant pas de vices de matériel ou de fabrication.

États-Unis et Canada: Pour obtenir des informations sur le service de garantie ou de remplacement des pièces veuillez visiter notre site Web : www.littletikes.com, appeler le 1-800-321-0183 ou écrire à : Consumer Service, The Little Tikes Company, 2180 Barlow Road, Hudson OH 44236, U.S.A. Certaines pièces de rechange peuvent être achetées après l'expiration de la garantie – veuillez nous contacter pour obtenir de plus amples informations.

À l'extérieur des États-Unis et du Canada : Veuillez contacter le magasin où le produit a été acheté pour vous informer sur le service de garantie. La présente garantie vous offre des droits spécifiques reconnus par la loi, mais il se peut que ce ne soit que pour certains pays / province à pays / province. Certains pays ou certaines provinces n'autorisent pas l'exclusion ou la limitation pour les dommages consécutifs ou fortuits, par conséquent la limitation ou l'exclusion qui précède peut ne pas s'appliquer à votre cas. *La période de garantie est de trois (3) mois pour les services de garderie et les acheteurs commerciaux.

