



## HOLZMANN MASCHINEN GmbH

Marktplatz 4  
4170 Haslach an der Mühl | AUSTRIA  
+43 (0) 7289 71562-0 | FAX 7289 71562-4  
info@holzmann-maschinen.at | www.holzmann-maschinen.at

*Originalfassung*  
**DE BETRIEBSANLEITUNG**

*Übersetzung / Translation*  
**EN USER MANUAL**  
**ES INSTRUCCIONES DE SERVICIO**  
**FR MODE D'EMPLOI**

**TISCHREISSÄGE**

**TABLE SAW**  
**SIERRA CIRCULAR DE MESA**  
**SCIES À CIRCUIT DE TABLE**



**CE**

**TKS500S**



<b>1</b>	<b>INHALT / INDEX</b>	<b>2</b>
<b>1</b>	<b>INHALT / INDEX</b>	<b>2</b>
<b>2</b>	<b>SICHERHEITSSZEICHEN / SAFETY SIGNS / SEÑALES DE SEGURIDAD / SYMBOLES DE SÉCURITÉ</b>	<b>6</b>
<b>3</b>	<b>TECHNIK / TECHNICS / TÉCNICA / TECHNIQUE</b>	<b>7</b>
3.1	Lieferumfang / delivery content / Volumen de suministro / Contenu de la livraison	7
3.2	Komponenten / components / Componentes / Composants	8
3.3	Technische Daten / technical data / Datos técnicos / Données techniques	8
<b>4</b>	<b>VORWORT (DE)</b>	<b>10</b>
<b>5</b>	<b>SICHERHEIT</b>	<b>11</b>
5.1	<b>Bestimmungsgemäße Verwendung</b>	<b>11</b>
5.1.1	Technische Einschränkungen .....	11
5.1.2	Verbotene Anwendungen / Gefährliche Fehlanwendungen .....	11
5.2	<b>Anforderungen an Benutzer</b>	<b>11</b>
5.3	<b>Sicherheitseinrichtungen</b>	<b>12</b>
5.4	<b>Allgemeine Sicherheitshinweise</b>	<b>12</b>
5.5	<b>Elektrische Sicherheit</b>	<b>13</b>
5.6	<b>Spezielle Sicherheitshinweise für diese Maschine</b>	<b>13</b>
5.7	<b>Gefahrenhinweise</b>	<b>13</b>
<b>6</b>	<b>TRANSPORT</b>	<b>14</b>
<b>7</b>	<b>MONTAGE</b>	<b>14</b>
7.1	Lieferumfang prüfen	14
7.2	Der Arbeitsplatz	14
7.3	Zusammenbau der Maschine	15
7.4	<b>Elektrischer Anschluss</b>	<b>18</b>
7.4.1	400 V-Anschluss herstellen .....	18
7.5	<b>Anschließen an ein Späne und Staub-Absaugsystem</b>	<b>18</b>
<b>8</b>	<b>BETRIEB</b>	<b>19</b>
8.1	<b>Kontrolle vor der Inbetriebnahme</b>	<b>19</b>
8.2	<b>Bedienung</b>	<b>19</b>
8.2.1	Maschine starten.....	19
8.2.2	Maschine stoppen .....	19
8.3	<b>Hinweise zur Anwendung der Tischkreissäge</b>	<b>19</b>
8.3.1	Längsschnitte .....	19
8.3.2	Gehrungsschnitte (Querschnitte/Winkelschnitte) und Keilschnitte.....	19
<b>9</b>	<b>REINIGUNG, WARTUNG, LAGERUNG, ENTSORGUNG</b>	<b>20</b>
9.1	<b>Reinigung</b>	<b>20</b>
9.2	<b>Wartung</b>	<b>20</b>
9.2.1	Wartungsplan .....	21
9.2.2	Werkzeugwechsel .....	21
9.3	<b>Lagerung</b>	<b>21</b>
9.4	<b>Entsorgung</b>	<b>21</b>
<b>10</b>	<b>FEHLERBEHEBUNG</b>	<b>22</b>
<b>11</b>	<b>PREFACE (EN)</b>	<b>23</b>
<b>12</b>	<b>SAFETY</b>	<b>24</b>

<b>12.1</b>	<b>Intended Use of the Machine</b>	<b>24</b>
12.1.1	Technical Restrictions .....	24
12.1.2	Prohibited Use / Forseeable Misuse.....	24
<b>12.2</b>	<b>User Requirements</b>	<b>24</b>
<b>12.3</b>	<b>Safety Devices</b>	<b>24</b>
<b>12.4</b>	<b>General Safety Instructions</b>	<b>25</b>
<b>12.5</b>	<b>Electrical Safety</b>	<b>26</b>
<b>12.6</b>	<b>Special Safety Instructions for Woodworking machines</b>	<b>26</b>
<b>12.7</b>	<b>Hazard Warnings</b>	<b>26</b>
<b>13</b>	<b>TRANSPORT</b>	<b>27</b>
<b>14</b>	<b>ASSEMBLY</b>	<b>27</b>
14.1	Checking Scope of Supply	27
14.2	The workplace	27
14.3	Assembling the machine	27
<b>15</b>	<b>ELECTRICAL CONNECTION</b>	<b>31</b>
15.1.1	Establishing a 400 V connection.....	31
<b>15.2</b>	<b>Connecting to a dust collection system</b>	<b>31</b>
<b>16</b>	<b>OPERATION</b>	<b>32</b>
<b>16.1</b>	<b>Initial check before start</b>	<b>32</b>
<b>16.2</b>	<b>Operation</b>	<b>32</b>
16.2.1	Starting the machine.....	32
16.2.2	Stopping machine .....	32
<b>16.3</b>	<b>Notes on using the table saw</b>	<b>32</b>
16.3.1	Longitudinal cuts.....	32
16.3.2	Mitre cuts (cross-cuts) and wedge-cutting.....	33
<b>17</b>	<b>CLEANING, MAINTENANCE, STORGE, DISPOSAL</b>	<b>33</b>
<b>17.1</b>	<b>Cleaning</b>	<b>33</b>
<b>17.2</b>	<b>Maintenance</b>	<b>34</b>
17.2.1	Maintenance schedule.....	34
17.2.2	Saw blade exchange.....	34
<b>17.3</b>	<b>Storage</b>	<b>35</b>
<b>17.4</b>	<b>Disposal</b>	<b>35</b>
<b>18</b>	<b>TROUBLESHOOTING</b>	<b>35</b>
<b>19</b>	<b>PRÓLOGO (ES)</b>	<b>36</b>
<b>20</b>	<b>SEGURIDAD</b>	<b>37</b>
<b>20.1</b>	<b>Uso conforme a las especificaciones</b>	<b>37</b>
20.1.1	Limitaciones técnicas.....	37
20.1.2	Aplicaciones prohibidas / aplicaciones indebidas peligrosas.....	37
<b>20.2</b>	<b>Requisitos del usuario</b>	<b>37</b>
<b>20.3</b>	<b>Dispositivos de seguridad</b>	<b>38</b>
<b>20.4</b>	<b>Indicaciones generales de seguridad</b>	<b>38</b>
<b>20.5</b>	<b>Seguridad eléctrica</b>	<b>39</b>
<b>20.6</b>	<b>Indicaciones especiales de seguridad para esta máquina</b>	<b>39</b>
<b>20.7</b>	<b>Advertencias de peligro</b>	<b>39</b>
<b>21</b>	<b>TRANSPORTE</b>	<b>40</b>
<b>22</b>	<b>MONTAJE</b>	<b>40</b>
22.1	Comprobación del volumen de suministro	40

22.2	<b>El lugar de trabajo</b>	<b>40</b>
22.3	<b>Montaje de la máquina</b>	<b>41</b>
22.4	<b>Conexión eléctrica</b>	<b>44</b>
22.4.1	Establecimiento de la conexión de 400 V.....	44
22.5	<b>Conexión a un sistema de aspiración de virutas y polvo</b>	<b>44</b>
<b>23</b>	<b>FUNCIONAMIENTO</b>	<b>45</b>
23.1	<b>Comprobaciones antes de la puesta en marcha</b>	<b>45</b>
23.2	<b>Manejo</b>	<b>45</b>
23.2.1	Arranque la máquina .....	45
23.2.2	Parada de la máquina .....	45
23.3	<b>Indicaciones sobre el uso de la sierra circular de mesa</b>	<b>45</b>
23.3.1	Cortes longitudinales .....	45
23.3.2	Cortes de inglete (cortes transversales/cortes angulares) y cortes en cuña .....	45
<b>24</b>	<b>LIMPIEZA, MANTENIMIENTO, ALMACENAMIENTO Y ELIMINACIÓN DE RESIDUOS</b>	<b>46</b>
24.1	<b>Limpieza</b>	<b>46</b>
24.2	<b>Mantenimiento</b>	<b>46</b>
24.2.1	Plan de mantenimiento .....	47
24.2.2	Sustitución de la herramienta .....	47
24.3	<b>Almacenamiento</b>	<b>47</b>
24.4	<b>Eliminación de residuos</b>	<b>48</b>
<b>25</b>	<b>SUBSANACIÓN DE ERRORES</b>	<b>48</b>
<b>26</b>	<b>AVANT-PROPOS (FR)</b>	<b>49</b>
<b>27</b>	<b>SÉCURITÉ</b>	<b>50</b>
27.1	<b>Utilisation conforme</b>	<b>50</b>
27.1.1	Restrictions techniques .....	50
27.1.2	Applications interdites / Mauvaises applications dangereuses.....	50
27.2	<b>Exigences des utilisateurs</b>	<b>50</b>
27.3	<b>Dispositifs de sécurité</b>	<b>51</b>
27.4	<b>Consignes générales de sécurité</b>	<b>51</b>
27.5	<b>Sécurité électrique</b>	<b>52</b>
27.6	<b>Instructions spéciales de sécurité pour cette machine</b>	<b>52</b>
27.7	<b>Mise en garde contre les dangers</b>	<b>52</b>
<b>28</b>	<b>TRANSPORT</b>	<b>53</b>
<b>29</b>	<b>MONTAGE</b>	<b>53</b>
29.1	<b>Vérifier l'étendue de la livraison</b>	<b>53</b>
29.2	<b>Le lieu de travail</b>	<b>53</b>
29.3	<b>Assemblage de la machine</b>	<b>54</b>
29.4	<b>Raccordement électrique</b>	<b>57</b>
29.4.1	Établissement d'une connexion 400 V .....	57
29.5	<b>Raccordement sur un système d'aspiration des copeaux et de la poussière</b>	<b>57</b>
<b>30</b>	<b>FONCTIONNEMENT</b>	<b>58</b>
30.1	<b>Contrôles avant la mise en service</b>	<b>58</b>
30.2	<b>Utilisation</b>	<b>58</b>
30.2.1	Démarrage de la machine .....	58
30.2.2	Arrêter la machine .....	58

<b>30.3</b>	<b>Remarques relatives à l'utilisation de la scie circulaire à table</b>	<b>58</b>
30.3.1	Coupe longitudinale.....	58
30.3.2	Coupes en biais (coupes transversales/coupes d'angle) et coupes de coin .....	58
<b>31</b>	<b>NETTOYAGE, ENTRETIEN, ENTREPOSAGE, ÉLIMINATION</b>	<b>59</b>
<b>31.1</b>	<b>Nettoyage</b>	<b>59</b>
<b>31.2</b>	<b>Maintenance</b>	<b>59</b>
31.2.1	Plan de maintenance .....	60
31.2.2	Changement d'outil .....	60
<b>31.3</b>	<b>Entreposage</b>	<b>60</b>
<b>31.4</b>	<b>Élimination</b>	<b>61</b>
<b>32</b>	<b>RÉSOLUTION DE PANNE</b>	<b>61</b>
<b>33</b>	<b>SCHALTPLAN / WIRING DIAGRAM / DIAGRAMA DE CABLEADO / SCHÉMA ÉLECTRIQUE</b>	<b>61</b>
<b>34</b>	<b>ERSATZTEILE / SPARE PARTS / PIEZAS DE RECAMBIO / PIÈCES DE RECHANGE</b>	<b>62</b>
34.1	Ersatzteilbestellung / spare parts order / Pedido de piezas / Commande de pièces détachées	62
34.2	Explosionszeichnungen / Exploded View / Vistas de despiece / Vues éclatées	63
<b>35</b>	<b>EG-KONFORMITÄTSERKLÄRUNG/CE-CERTIFICATE OF CONFORMITY / DECLARACIÓN DE CONFORMIDAD CE / DÉCLARATION DE CONFORMITÉ CE</b>	<b>65</b>
<b>36</b>	<b>GARANTIEERKLÄRUNG (DE)</b>	<b>66</b>
<b>37</b>	<b>GUARANTEE TERMS (EN)</b>	<b>67</b>
<b>38</b>	<b>DECLARACIÓN DE GARANTÍA (ES)</b>	<b>68</b>
<b>39</b>	<b>DÉCLARATION DE GARANTIE (FR)</b>	<b>69</b>
<b>40</b>	<b>PRODUKTBEOBACHTUNG   PRODUCT MONITORING</b>	<b>70</b>

## 2 SICHERHEITSZEICHEN / SAFETY SIGNS / SEÑALES DE SEGURIDAD / SYMBOLES DE SÉCURITÉ

<b>DE</b>	SICHERHEITSZEICHEN BEDEUTUNG DER SYMBOLE	<b>EN</b>	SAFETY SIGNS DEFINITION OF SYMBOLS	<b>ES</b>	SEÑALES DE SEGURIDAD SIGNIFICADO DE LOS SÍMBOLOS
<b>FR</b>	SYMBOLES DE SÉCURITÉ SIGNIFICATION DES SYMBOLES				



- DE CE-KONFORM!** - Dieses Produkt entspricht den EG-Richtlinien.  
**EN CE-Conformal!** - This product complies with the EC-directives.  
**ES ¡CONFORMIDAD CE!** - Este producto cumple con las directivas CE.  
**FR CONFORMITÉ CE** - Ce produit répond aux directives CE.



- DE** Benutzen von Handschuhen verboten!  
**EN** Do not use wearing gloves !  
**ES** ¡Prohibido utilizar guantes!  
**FR** Défense utilisait des gants !



- DE ANLEITUNG LESEN!** Lesen Sie die Betriebsanleitung aufmerksam durch und machen Sie sich mit den Bedienelementen Ihrer Maschine gut vertraut, um sie ordnungsgemäß bedienen und warten zu können und so Schäden an Mensch und Maschine vorzubeugen.

- EN READ THE MANUAL!** Read these operating instructions carefully and familiarize yourself well with the operating elements of your machine in order to be able to operate and maintain it properly and thus prevent damage to man and machine.

- ES ¡LEER LAS INSTRUCCIONES!** Lea atentamente las instrucciones de servicio y familiarícese con los elementos de mando de la máquina para poder manejarla correctamente y llevar a cabo debidamente los trabajos de mantenimiento de la misma y, de este modo, evitar que se produzcan daños personales y en la máquina.

- FR LIRE LE MANUEL D'UTILISATION !** Lire le manuel d'utilisation avec assiduité en vous familiarisant bien avec les organes de commande pour utiliser et maintenir votre machine correctement et prévenir ainsi des blessures corporelles et des dégâts sur la machine.



- DE** Maschine vor Wartung und Pausen ausschalten und Netzstecker ziehen!

- EN** Switch off the machine before maintenance and breaks and pull out the mains plug!

- ES** ¡Pare la máquina y desconéctela de la red eléctrica antes de llevar a cabo trabajos de mantenimiento y antes de las pausas!

- FR** Éteindre la machine avant la maintenance et les pauses et débrancher la fiche secteur !



- DE** Persönliche Schutzausrüstung  
**EN** Personal Protection Equipment

- ES** Equipo de protección individual

- FR** Équipement de protection individuelle



- DE** Schutzhaube Tischkreissäge benutzen

- EN** Use table saw adjustable guard

- ES** Use la cubierta protectora de la sierra circular de mesa

- FR** Utiliser le capot de protection de la scie circulaire à table





- DE** Warnung vor spitzen Gegenständen!  
**EN** Warning of sharp objects!  
**ES** ¡Advertencia frente a objetos puntiagudos!  
**FR** Avertissement contre les objets pointus !

- DE** **Warnschilder und/oder Aufkleber an der Maschine, die unleserlich sind oder die entfernt wurden, sind umgehend zu erneuern!**  
**EN** **Missing or non-readable security stickers have to be replaced immediately!**  
**ES** **¡Deben sustituirse inmediatamente los letreros de advertencia y/o las pegatinas que haya en la máquina, que se hayan vuelto ilegibles o se hayan retirado!**  
**FR** **Les panneaux d'avertissement et/ou autocollants d'avertissement illisibles ou retirés sur la machine doivent être remplacés immédiatement !**

### 3 TECHNIK / TECHNICS / TÉCNICA / TECHNIQUE

#### 3.1 Lieferumfang / delivery content / Volumen de suministro / Contenu de la livraison

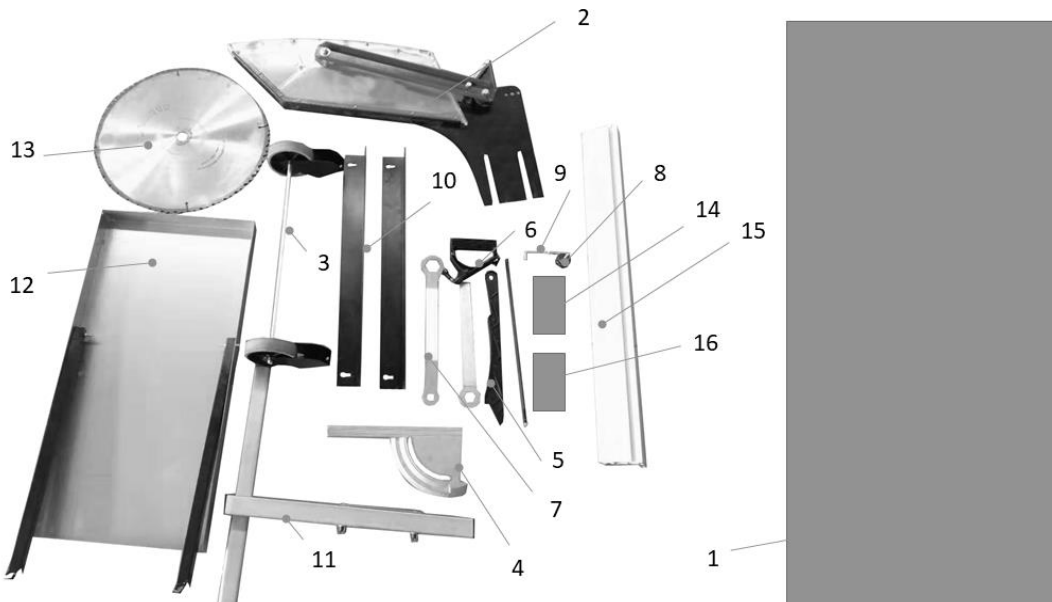

1	Maschine / machine / Máquina / Machine*	10	Streben Untergestell kurz / support base frame short / Traversas bastidor corto / Entretoises de châssis courtes
2	Spaltkeil mit Sägeblattabdeckung / riving knife with saw blade protection cover / Cuña de separación con cubierta de la hoja de sierra / Coin à refendre avec couvercle de lame de scie	11	Vorrichtung Parallelanschlag / rip-fence device / Dispositivo tope paralelo / Dispositif du guide longitudinal
3	Räder-Fahreinrichtung / wheels; transport-device / Dispositivo de desplazamiento con ruedas / Roues du mécanisme de transport	12	Verlängerungstisch / extension table / Mesa de extensión / Prolongement de table
4	Gehrungsanschlag / miter gauge / Tope de ingletes / Butée à onglet	13	Sägeblatt / saw blade / Hoja de la sierra / Lame de scie
5	Schiebestock / push stick / Bastón de corredera / Bâton d'insertion	14	Kleinteile / hardware / Piezas pequeñas / Petit matériel
6	Schiebeh Holz / sliding wood / Madera de empuje / Cale coulissante	15	Parallelanschlag / rip-fence / Tope paralelo / Guide longitudinal
7	Schlüssel / key / Llave / Clé	16	Bedienungsanleitung / manual / Instrucciones de uso / Mode d'emploi
8	Fixierknopf Gehrungsanschlag / fixation knob miter gauge / Tirador de fijación tope de ingletes / Bouton de blocage de la butée à onglet		
9	Haken Schiebeh Holz-Schiebestock / hook for push stick and sliding wood / Gancho bastón de corredera y empuje / Crochet de la cale coulissante et du bâton d'insertion		

\*nicht abgebildet / not shown / no representada / pas illustré

### 3.2 Komponenten / components / Componentes / Composants

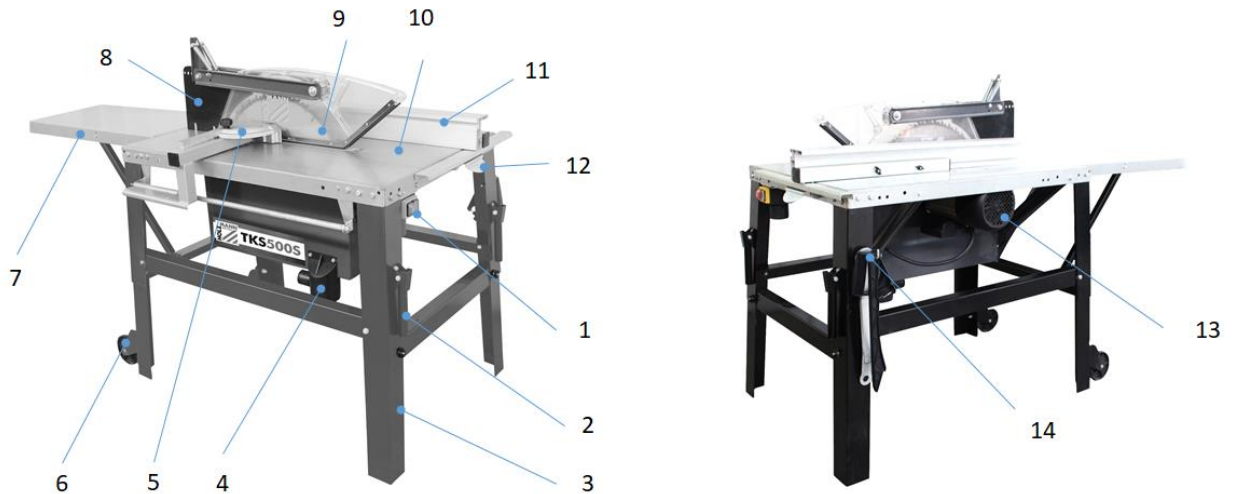

1	EIN-AUS-Schalter / ON-OFF-switch / Interruptor On/Off / Interrupteur MARCHÉ-ARRÊT	8	Spaltkeil mit Sägeblattabdeckung / Riving knife with saw blade protection cover / Cuña de separación con cubierta de la hoja de sierra / Coin à refendre avec couvercle de lame de scie
2	Transportgriffe / transport handles / Asas de transporte / Poignées de transport	9	Sägeblatt / saw blade / Hoja de la sierra / Lame de scie
3	Untergestell / base frame / Bastidor / Support	10	Haupttisch / main table / Mesa principal / Table principale
4	Absauganschluss / dust port collector / Conexión del sistema de aspiración / Raccord d'aspiration	11	Parallelanschlag / rip fence / Tope paralelo / Guide longitudinal
5	Gehrungsanschlag / miter gauge / Tope de ingletes / Butée à onglet	12	Parallelanschlagfixierung / rip fence fixation / Fijación del tope paralelo / Blocage du guide longitudinal
6	Räder-Transportvorrichtung / Wheels; transport device / Dispositivo de transporte con ruedas / Roues du dispositif de transport	13	Motor / motr / Motor / Moteur
7	Verlängerungstisch klappbar/ Extension table foldable / Mesa de extensión plegable / Prolongement de table repliable	14	Werkzeughalter für Schiebestock-, Gabelschlüssel,... Tool holder for push-stick, fork-wrench,.. / Portaherramientas para bastón de corredera, llave fija,.. / Porte-outils pour bâton d'insertion, clés à fourche,...

### 3.3 Technische Daten / technical data / Datos técnicos / Données techniques

	TKS500S
Spannung / voltage / Tensión / Tension	400 V / 3 / 50Hz
Motorleistung / motor power / Potencia del motor / Puissance du moteur	4.2kW S6(40%)
Sägeblatt Ø / saw blade Ø / Hoja de la sierra Ø / Lame de scie Ø	450-500 mm



Sägeblattbohrung Ø / saw blade bore Ø / Ø orificios de la hoja de la sierra / Trou de lame de scie Ø	30 mm
Sägeblattdicke / saw blade thickness / Grosor de la hoja de la sierra / Épaisseur de la lame de scie	4 mm
Sägeblattgeschwindigkeit / saw blade speed / Velocidad de la hoja de la sierra / Vitesse de la lame de scie	2800 min <sup>-1</sup>
max. Schnitthöhe / max. cutting height / Altura máx. de corte / Hauteur de coupe max.	150mm @ 90°
max. Schnittbreite am Parallelanschlag max. cutting width on rip fence / Ancho máx. de corte en el tope paralelo / Largeur de coupe max. sur la butée parallèle	310mm
Arbeitstischgröße / work table size / Tamaño de la mesa de trabajo / Taille de la table de travail	1000 x 660mm
Tischverbreiterung / table extention / Ancheamiento de la mesa / Élargissement de table	800 x 400mm
Tischhöhe / table height / Altura de la mesa / Hauteur de table	850mm
notwendiger Luftvolumenstrom Absauganlage / necessary air volume / Volumen de aire necesario para el extractor / Débit d'air nécessaire de l'installation d'aspiration	2000 m <sup>3</sup> /h
notwendiger Unterdruck Absauganlage / vacuum dust collector / presión negativa necesaria extractor / Dépression nécessaire de l'installation d'aspiration	1000 Pa
Absauganschluss ø / dust collector port-ø / Ø del sistema de aspiración / Raccord d'aspiration ø	ø 100 mm
Nettogewicht / net weight / Peso neto / Poids net	96 kg
Bruttogewicht / gross weight / Peso bruto / Poids brut	119kg
Verpackungsmaße / packing dimensions / Dimensiones del embalaje / Dimensions d'emballage	1285 x 825 x 610 mm
Maschinenmaße (LxB) / machine dimension (LxW) / Medidas de la máquina (LxA) / Dimensions de la machine (LxI)	1075 x 790 x 1035 mm
Garantierter Schalleistungspegel / guaranteed sound power level L <sub>WA</sub> / Nivel de potencia acústica garantizado / Niveau de puissance acoustique garanti	110 dB(A)

**(DE)** Hinweis Geräuschangaben: Die angegebenen Werte sind Emissionswerte und müssen damit nicht zugleich auch sichere Arbeitsplatzwerte darstellen. Obwohl es eine Korrelation zwischen Emissions- und Immissionspegeln gibt, kann daraus nicht zuverlässig abgeleitet werden, ob zusätzliche Vorsichtsmaßnahmen notwendig sind oder nicht. Faktoren, welche den am Arbeitsplatz tatsächlich vorhandenen Immissionspegel beeinflussen, beinhalten die Eigenart des Arbeitsraumes und andere Geräuschquellen, d. h. die Zahl der Maschinen und anderer benachbarter Arbeitsvorgänge. Die zulässigen Arbeitsplatzwerte können ebenso von Land zu Land variieren. Diese Information soll jedoch den Anwender befähigen, eine bessere Abschätzung von Gefährdung und Risiko vorzunehmen.

**(EN)** Notice noise emission: The values given are emission values and therefore do not have to represent safe workplace values at the same time. Although there is a correlation between emission and immission levels, it cannot be reliably deduced whether additional precautions are necessary or not. Factors influencing the actual immission level at the workplace include the nature of the workspace and other noise sources, i.e. the number of machines and other adjacent operations. The permissible workplace values may also vary from country to country. However, this information should enable the user to make a better assessment of hazard and risk.

**(ES)** Aviso sobre los valores de ruido: Los valores indicados son valores de emisión y, por lo tanto, no representan necesariamente al mismo tiempo valores seguros en el lugar de trabajo. Aunque hay una correlación entre los niveles de emisión y los de inmisión, no se puede deducir con certeza si es necesario adoptar medidas de precaución adicionales o no. Entre los factores que influyen en el nivel de inmisión real en el lugar de trabajo, se encuentran la naturaleza del espacio de trabajo y otras fuentes de ruido, es decir, el número de máquinas y otros procesos de trabajo adyacentes. Asimismo, los valores admisibles en el lugar de trabajo pueden variar de un país a otro. No obstante, esta información debe capacitar al usuario a evaluar mejor los peligros y los riesgos.

**(FR)** Avis Données sur le bruit : Les valeurs indiquées sont des valeurs d'émission et ne représentent donc pas nécessairement des valeurs de sécurité sur le lieu de travail. Bien qu'il existe une corrélation entre les niveaux d'émission et d'immission, il est impossible de déduire de manière fiable si des mesures de précaution supplémentaires sont nécessaires ou non. Les facteurs influençant le niveau d'immission réellement présent sur le lieu de travail comprennent les caractéristiques de la salle de travail et d'autres sources de bruit, c'est-à-dire le nombre de machines et d'autres processus de travail adjacents. Les valeurs autorisées sur le lieu de travail peuvent également varier d'un pays à l'autre. Toutefois, ces informations devraient permettre à l'utilisateur de mieux évaluer le danger et le risque.

**4 VORWORT (DE)****Sehr geehrter Kunde!**

Diese Betriebsanleitung enthält Informationen und wichtige Hinweise zur sicheren Inbetriebnahme und Handhabung der Tischkreissäge TKS500S, nachfolgend als "Maschine" bezeichnet.



Die Anleitung ist Bestandteil der Maschine und darf nicht entfernt werden. Bewahren Sie sie für spätere Zwecke an einem geeigneten, für Nutzer (Betreiber) leicht zugänglichen, vor Staub und Feuchtigkeit geschützten Ort auf, und legen Sie sie der Maschine bei, wenn sie an Dritte weitergegeben wird!

**Beachten Sie im Besonderen das Kapitel Sicherheit!**

Durch die ständige Weiterentwicklung unserer Produkte können Abbildungen und Inhalte geringfügig abweichen. Sollten Sie Fehler feststellen, informieren Sie uns bitte.

Technische Änderungen vorbehalten!

**Kontrollieren Sie die Ware nach Erhalt unverzüglich und vermerken Sie etwaige Beanstandungen bei der Übernahme durch den Zusteller auf dem Frachtbrief!**

**Transportschäden sind innerhalb von 24 Stunden separat an uns zu melden.**

**Für nicht vermerkte Transportschäden kann Holzmänn keine Gewährleistung übernehmen.**

**Urheberrecht**

© 2018

Diese Dokumentation ist urheberrechtlich geschützt. Alle Rechte bleiben vorbehalten! Insbesondere der Nachdruck, die Übersetzung und die Entnahme von Fotos und Abbildungen werden gerichtlich verfolgt.

Als Gerichtsstand gilt das Landesgericht Linz oder das für 4170 Haslach zuständige Gericht als vereinbart.

**Kundendienstadresse**

**HOLZMANN MASCHINEN GmbH**  
4170 Haslach, Marktplatz 4  
AUSTRIA  
Tel +43 7289 71562 Dw 0  
Fax +43 7289 71562 Dw 4  
[info@holzmann-maschinen.at](mailto:info@holzmann-maschinen.at)

## 5 SICHERHEIT

Dieser Abschnitt enthält Informationen und wichtige Hinweise zur sicheren Inbetriebnahme und Handhabung der Maschine.



Zu Ihrer Sicherheit lesen Sie diese Betriebsanleitung vor Inbetriebnahme aufmerksam durch. Das ermöglicht Ihnen den sicheren Umgang mit der Maschine, und Sie beugen damit Missverständnissen sowie Personen- und Sachschäden vor. Beachten Sie außerdem die an der Maschine verwendeten Symbole und Piktogramme sowie die Sicherheits- und Gefahrenhinweise!

### 5.1 Bestimmungsgemäße Verwendung

Die Maschine ist ausschließlich für folgende Tätigkeiten bestimmt:

*Längs-Querschneiden von Holz und Werkstoffen mit ähnlichen physikalischen Eigenschaften wie Holz im Freien oder in ausreichend belüfteten Räumen oder/und unter Verwendung einer wirksamen Absaugeinrichtung lt. Technischen Vorgaben und innerhalb der technischen Grenzen.*

**Für eine andere oder darüber hinausgehende Benutzung und daraus resultierende Sachschäden oder Verletzungen übernimmt **HOLZMANN MASCHINEN** keine Verantwortung oder Garantieleistung.**

#### 5.1.1 Technische Einschränkungen

Die Maschine ist für den Einsatz unter folgenden Umgebungsbedingungen bestimmt:

Rel. Feuchtigkeit:	max. 65 %
Temperatur (Betrieb)	+5° C bis +40° C
Temperatur (Lagerung, Transport)	-20° C bis +55° C

#### 5.1.2 Verbotene Anwendungen / Gefährliche Fehlanwendungen

- Betreiben der Maschine ohne adäquate körperliche und geistige Eignung
- Betreiben der Maschine ohne Kenntnis der Bedienungsanleitung
- Änderungen der Konstruktion der Maschine
- Betreiben der Maschine in explosionsgefährdeter Umgebung (Maschine kann beim Betrieb Zündfunken erzeugen)
- Betrieb der Maschine in geschlossenen Räumen ohne Späne- und Staubabsaugung (ein normaler Haushaltsstaubsauger ist nicht als Absaugvorrichtung geeignet).
- Betreiben der Maschine außerhalb der in dieser Anleitung angegebenen Grenzen
- Entfernen der an der Maschine angebrachten Sicherheitskennzeichnungen
- Verändern, umgehen oder außer Kraft setzen der Sicherheitseinrichtungen der Maschine
- Bearbeitung von Materialien mit Abmessungen außerhalb der in dieser Anleitung angegebenen Grenzen.
- Verwendung von Werkzeugen, die nicht den Sicherheitsanforderungen der Norm für Werkzeugmaschinen für die Holzbearbeitung (EN847-1) entsprechen.

Die nicht bestimmungsgemäße Verwendung bzw. die Missachtung der in dieser Anleitung dargelegten Ausführungen und Hinweise hat das Erlöschen sämtlicher Gewährleistungs- und Schadenersatzansprüche gegenüber der Holzmann Maschinen GmbH zur Folge.

### 5.2 Anforderungen an Benutzer

Voraussetzungen für das Bedienen der Maschine sind die körperliche und geistige Eignung sowie Kenntnis und Verständnis der Betriebsanleitung.

**Bitte beachten Sie, dass örtlich geltende Gesetze und Bestimmungen das Mindestalter des Bedieners festlegen und die Verwendung dieser Maschine einschränken können!**

Legen Sie ihre persönliche Schutzausrüstung vor Arbeiten an der Maschine an.

**Arbeiten an elektrischen Bauteilen oder Betriebsmitteln dürfen nur von einer Elektrofachkraft durchgeführt oder unter Anleitung und Aufsicht einer Elektrofachkraft vorgenommen werden.**

### 5.3 Sicherheitseinrichtungen

Die Maschine ist mit folgenden Sicherheitseinrichtungen ausgestattet:

	<ul style="list-style-type: none"> <li>• Trennende Schutzeinrichtung (verstellbar) Kreissägeblattschutz</li> </ul>
	<ul style="list-style-type: none"> <li>• Trennende Schutzeinrichtung (feststehend) Zugang zum Motor / Riemenantrieb</li> </ul>
Spaltkeil	<ul style="list-style-type: none"> <li>• Diese Maßnahme soll den Rückschlag des Werkstücks vermeiden. Die Einstellung ist in horizontaler und vertikaler Richtung gegenüber dem Sägeblatt</li> </ul>
Schiebestock / Schiebeh Holz	<ul style="list-style-type: none"> <li>• Schiebestock: Bei Schnittoperation, bei denen weniger als 120mm abgeschnitten werden, d.h. weniger als 120mm Distanz rechts vom Sägeblatt zu Parallelanschlag. Hier das Holz nicht von Hand zuführen, sondern mit dem Schiebestock.</li> </ul>

### 5.4 Allgemeine Sicherheitshinweise

Zur Vermeidung von Fehlfunktionen, Schäden und gesundheitlichen Beeinträchtigungen sind bei Arbeiten mit der Maschine neben den allgemeinen Regeln für sicheres Arbeiten insbesondere folgende Punkte zu berücksichtigen:

- Kontrollieren Sie die Maschine vor Inbetriebnahme auf Vollständigkeit und Funktion. Benutzen Sie die Maschine nur dann, wenn die für die Bearbeitung erforderlichen trennenden Schutzeinrichtungen und andere nicht trennende Schutzeinrichtungen angebracht sind, sich in gutem Betriebszustand befinden und richtig gewartet sind.
- Wählen Sie als Aufstellort einen ebenen, erschütterungsfreien, rutschfesten Untergrund.
- Sorgen Sie für ausreichend Platz rund um die Maschine!
- Sorgen Sie für ausreichende Lichtverhältnisse am Arbeitsplatz, um stroboskopische Effekte zu vermeiden!
- Achten Sie auf ein sauberes Arbeitsumfeld!
- Verwenden Sie nur einwandfreies Werkzeug, das frei Rissen und anderen Fehlern (z.B. Deformationen) ist.
- Entfernen Sie Einstellwerkzeuge vor dem Einschalten von der Maschine.
- Halten Sie den Bereich rund um die Maschine frei von Hindernissen (z.B. Staub, Späne, abgeschnittene Werkstückteile etc.).
- Überprüfen Sie die Verbindungen der Maschine vor jeder Verwendung auf ihre Festigkeit.
- Lassen Sie die laufende Maschine niemals unbeaufsichtigt. Die Maschine muss stillgesetzt werden falls diese unbeaufsichtigt ist.
- Die Maschine darf nur von Personen betrieben, gewartet oder repariert werden, die mit ihr vertraut sind und die über die im Zuge dieser Arbeiten auftretenden Gefahren unterrichtet sind.
- Stellen Sie sicher, dass Unbefugte einen entsprechenden Sicherheitsabstand zum Gerät einhalten, und halten Sie insbesondere Kinder von der Maschine fern.
- Tragen Sie geeignete Schutzausrüstung (Augenschutz, Staubmaske, Gehörschutz, Handschuhe beim Umgang mit Werkzeugen) sowie eng anliegende Arbeitsschutzkleidung – niemals lose Kleidung, Krawatten, Schmuck, etc. – Einzugsgefahr!
- Verbergen Sie lange Haare unter einem Haarschutz.
- Entfernen Sie keine Abschnitte oder andere Teile des Werkstücks bei laufender Maschine aus dem schneidenden Bereich!
- Arbeiten Sie immer mit bedacht und der nötigen Vorsicht und wenden Sie auf keinen Fall übermäßige Gewalt an.
- Überbeanspruchen Sie die Maschine nicht!
- Unterlassen Sie das Arbeiten an der Maschine bei Müdigkeit, Unkonzentriertheit bzw. unter Einfluss von Medikamenten, Alkohol oder Drogen!

- Verwenden Sie die Maschine nicht in Bereichen, in denen Dämpfe von Farben, Lösungsmitteln oder brennbaren Flüssigkeiten eine potenzielle Gefahr darstellen (Brand- bzw. Explosionsgefahr!).
- Rauchen Sie nicht in unmittelbarer Umgebung der Maschine (Brandgefahr)!
- Achten Sie darauf, dass das Gerät geerdet ist.
- Verwenden Sie nur geeignete Verlängerungskabel.
- Setzen Sie die Maschine vor Umrüst-, Einstell-, Mess-, Reinigungs-, Wartungs- oder Instandhaltungsarbeiten stets still und trennen sie diese für Wartungs- oder Instandhaltungsarbeiten stets vom der Stromversorgung. Warten Sie vor der Aufnahme der Arbeit an der Maschine den völligen Stillstand aller Werkzeuge bzw. Maschinenteile ab und sichern Sie die Maschine gegen unbeabsichtigtes Wiedereinschalten.

## 5.5 Elektrische Sicherheit

- Achten Sie darauf, dass die Maschine geerdet ist.
- Verwenden Sie nur geeignete Verlängerungskabel.
- Ein beschädigtes oder verheddertes Kabel erhöht die Stromschlaggefahr. Behandeln Sie das Kabel sorgfältig. Benutzen Sie das Kabel niemals zum Tragen, Ziehen oder Abtrennen des Elektrowerkzeugs. Halten Sie das Kabel vor Hitze, Öl, scharfen Kanten oder beweglichen Teilen fern.
- Vorschriftsmäßige Stecker und passende Steckdosen reduzieren die Stromschlaggefahr.
- Wasser, das in Elektrowerkzeug eindringt, erhöht die Stromschlaggefahr. Setzen Sie die Elektrowerkzeuge keinem Regen oder Nässe aus.
- Der Einsatz der Maschine in feuchter Umgebung ist nur dann statthaft, wenn die Stromquelle mit einem Fehlerstrom-Schutzschalter geschützt ist.
- Benutzen Sie das Elektrowerkzeug nicht, wenn es sich nicht mit dem EIN-AUS-Schalter ein- und ausschalten lässt.

## 5.6 Spezielle Sicherheitshinweise für diese Maschine

- Die Arbeit mit Handschuhen an rotierenden Teilen im Betrieb ist nicht zulässig!
- Beim Betrieb der Maschine wird Holzstaub erzeugt. Schließen Sie die Maschine deshalb bei der Installation an eine geeignete Absauganlage für Staub und Späne wenn sie in nicht gut durchlüfteten Räumen arbeiten an und schalten Sie die Staubabsaugungseinrichtung immer an, bevor Sie mit der Bearbeitung des Werkstückes beginnen!
- Entfernen Sie Abschnitte oder andere Teile des Werkstückes niemals bei laufender Maschine aus dem schneidenden Bereich.
- Bei der Verwendung von Fräswerkzeugen mit einem Durchmesser  $\geq 16$  mm und Kreissägeblättern müssen diese EN 847-1:2013 und EN 847-2:2013 entsprechen; Werkzeugträger müssen EN 847-3:2013 entsprechen;
- Übermäßiger Lärm kann zu Gehörschäden und temporären oder dauerhaften Verlust der Hörfähigkeit führen. Tragen Sie einen nach Gesundheits- und Sicherheitsregelungen zertifizierten Gehörschutz, um die Lärmbelastung zu begrenzen.
- Ersetzen Sie gerissene und verformte Sägeblätter sofort, sie können nicht repariert werden.
- Verwenden Sie einen Schiebestock bei Schnittoperation, bei denen weniger als 120mm abgeschnitten werden, d.h. weniger als 120mm Distanz rechts vom Sägeblatt zu Parallelanschlag. Hier das Holz nicht von Hand zuführen, sondern mit dem Schiebestock!

## 5.7 Gefahrenhinweise

Trotz bestimmungsmäßiger Verwendung bleiben bestimmte Restrisiken bestehen.

- Verletzungsgefahr für Finger und Hände durch das rotierende Sägeblatt bei unsachgemäßer Führung des Werkstückes.
- Verletzungen durch das wegschleudernde Werkstück bei unsachgemäßer Halterung oder Führung, wie Arbeiten ohne Anschlag.
- Gefährdung der Gesundheit durch Holzstäube oder Holzspäne. Unbedingt persönliche Schutzausrüstungen wie Augenschutz und Staubmaske tragen. Absauganlage einsetzen!
- Verletzungen durch defektes Sägeblatt. Das Sägeblatt regelmäßig auf Unversehrtheit überprüfen.
- Gefährdung durch Strom, bei Verwendung nicht ordnungsgemäßer Elektroanschlüssen.

Restrisiken können minimiert werden, wenn die „Sicherheitshinweise“ und die „Bestimmungsgemäße Verwendung“, sowie die Bedienungsanweisung insgesamt beachtet werden.

Bedingt durch Aufbau und Konstruktion der Maschine können im Umgang mit den Maschinen Gefährdungssituationen auftreten, die in dieser Bedienungsanleitung wie folgt gekennzeichnet sind:

## GEFAHR



Ein auf diese Art gestalteter Sicherheitshinweis weist auf eine unmittelbar gefährliche Situation hin, die zum Tod oder zu schweren Verletzungen führt, wenn sie nicht gemieden wird.

## WARNUNG



Ein solcherart gestalteter Sicherheitshinweis weist auf eine möglicherweise gefährliche Situation hin, zu schweren Verletzungen oder sogar zum Tod führen kann, wenn sie nicht gemieden wird.

## VORSICHT



Ein auf diese Weise gestalteter Sicherheitshinweis weist auf eine möglicherweise gefährliche Situation hin, die zu geringfügigen oder leichten Verletzungen führen kann, wenn sie nicht gemieden wird.

## HINWEIS



Ein derartig gestalteter Sicherheitshinweis weist auf eine möglicherweise gefährliche Situation hin, die zu Sachschäden führen kann, wenn sie nicht gemieden wird.

Ungeachtet aller Sicherheitsvorschriften sind und bleiben ihr gesunder Hausverstand und ihre entsprechende technische Eignung/Ausbildung der wichtigste Sicherheitsfaktor bei der fehlerfreien Bedienung der Maschine. **Sicheres Arbeiten hängt in erster Linie von Ihnen ab!**

## 6 TRANSPORT

### WARNUNG



Beschädigte oder nicht ausreichend tragfähige Hebezeuge und Lastanschlagmittel können schwere Verletzungen oder sogar den Tod nach sich ziehen. Prüfen Sie Hebezeuge und Lastanschlagmittel stets auf ausreichende Tragfähigkeit und einwandfreien Zustand, befestigen Sie die Lasten sorgfältig und halten Sie sich niemals unter schwebenden Lasten auf.

Für einen ordnungsgemäßen Transport beachten Sie auch die Anweisungen und Angaben auf der Transportverpackung bezüglich Schwerpunkt, Anschlagstellen, Gewicht, einzusetzende Transportmittel sowie vorgeschriebene Transportlage etc..

Die Maschine sollte mittels Gabelstapler bzw. Hubwagen zum Aufstellort transportiert werden. Nachdem die Maschine Zusammengebaut wurde, kann diese mit Hilfe ihrer Transporteinrichtung für kurze Strecken transportiert werden bzw. mittels Gurte mit entsprechender Tragfähigkeit und Länge mittels Kran bzw. mit dem Gabelstapler transportiert werden.

## 7 MONTAGE

### 7.1 Lieferumfang prüfen

Überprüfen Sie die Maschine nach Anlieferung unverzüglich auf Transportschäden und fehlende Teile.

### 7.2 Der Arbeitsplatz

Wählen Sie einen passenden Platz für die Maschine. Beachten Sie dabei auf die Sicherheitsanforderungen sowie die Abmessungen der Maschine. Der gewählte Platz muss einen passenden Anschluss an das elektrische Netz gewährleisten als auch die Möglichkeit für den Anschluss an eine Absauganlage. Vergewissern Sie sich, dass die Maschine auf festen und ebenen Untergrund aufgestellt wird und der Boden die Last der Maschine tragen kann. Die Maschine muss an allen Stützpunkten gleichzeitig nivelliert werden. Man muss außerdem einen Abstand von mindestens 0.8 m um die Maschine rundum sichern. Vor und hinter der Maschine muss für notwendigen Abstand für die Zufuhr von langen Werkstücken gesorgt werden.



### 7.3 Zusammenbau der Maschine

Die Maschine wurde zum Transport zerlegt und muss vor der Inbetriebnahme zusammengebaut werden. Dazu folgender Anweisung folgen:

#### WARNUNG



Das Hantieren an der Maschine bei aufrechter Spannungsversorgung kann zu schweren Verletzungen oder zum Tod führen. Maschine daher vor der Fertigstellung des Zusammenbaus nicht an die Spannungsversorgung anschließen.

	<p><b>Untergestell/FüÙe montieren:</b></p> <ul style="list-style-type: none"> <li>Heben Sie den unteren Stützschenkel (1) an.</li> <li>Montieren Sie die kurze Querstütze (2), richten Sie das Montageloch (3) aus und ziehen Sie die halbrunden Kopfschrauben (4) mit Verriegelungsknöpfen (5) an.</li> <li>Anschließend Stellen sie die Maschine auf</li> </ul>
	<p><b>Sägeblatt montieren:</b></p> <p>Die beiden Schrauben M8 (S) an der Sägeblattabdeckung (1) herausdrehen.</p> <ul style="list-style-type: none"> <li>Sägeblattabdeckung abschwenken.</li> <li>Spannmutter (M20, Linksgewinde) lösen</li> </ul> <div style="background-color: yellow; text-align: center; padding: 5px; font-weight: bold; margin: 5px 0;">VORSICHT</div> <div style="display: flex; align-items: center; margin: 5px 0;"> <p>Beim Hantieren mit Kreissägeblätter beim Werkzeugwechsel bitte Schnittschutzhandschuhe benutzen um Verletzungsgefahr zu vermeiden.</p> </div> <ul style="list-style-type: none"> <li>Sägeblatt einbauen.</li> </ul> <p><b>HINWEIS:</b> Nur gut geschärfte, rissfreie und nicht verformte Sägeblätter verwenden.</p> <ul style="list-style-type: none"> <li>Spannmutter festziehen, mit Festhalte-Schlüssel gegenhalten (Achtung, Linksgewinde).</li> <li>Untere Sägeblattabdeckung hochklappen und die beiden Schrauben M8 wieder eindrehen und festziehen.</li> </ul>

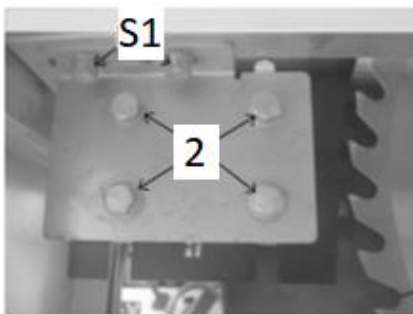
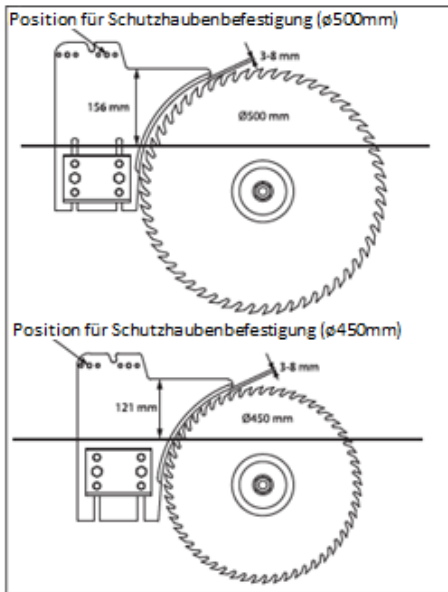
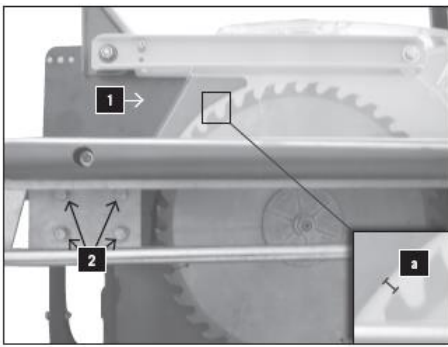

Schutzhaube mit Spaltkeil montieren.

- Den montierten Sägeblattschutz mit Spaltkeil von oben zwischen Führungsplatte und Klemmplatte legen.
- Stellen Sie den Abstand zwischen Spaltkeil und Sägeblatt auf 3 - 8 mm (a) ein und ziehen Sie die Klemmplatte mit vier Sechskantschrauben und Scheiben (2) an.

**HINWEISE:**

- Die Abdeckhaube ist betriebsbereit montiert und darf für den Betrieb nicht entfernt werden.
- Achten Sie darauf, dass die Abdeckhaube immer vom Eigengewicht auf der Tischplatte aufliegt, aber die beiden Schrauben spielfrei angezogen sind.

**Einstellung Spaltkeil (Flucht):**

Der Spaltkeil muss mit dem Sägeblatt fluchten, ansonsten muss diese korrigiert werden. Dazu beidseitig die 2 Sechskantschrauben (S1) lockern.

Spaltkeil ausrichten.

Sechskantschrauben (S1) leicht anziehen.

Spaltkeil fluchtend zum Sägeblatt ausrichten und die vier Sechskantschrauben (S1) wieder fest anziehen, Spalteinstellung zum Sägeblatt überprüfen.

Der Abstand zwischen Sägeblatt und Spaltkeil darf höchstens 8 mm und muss mindestens 3 mm betragen. Diese Einstellung gehört überprüft und ggf. nachjustiert. Dafür sind die 4 Sechskantschrauben (2) zu lösen und der Spaltkeil in der Höhe einzustellen.

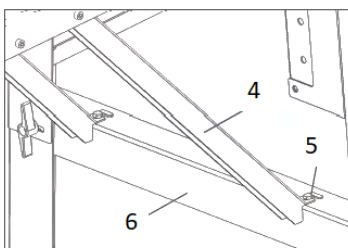
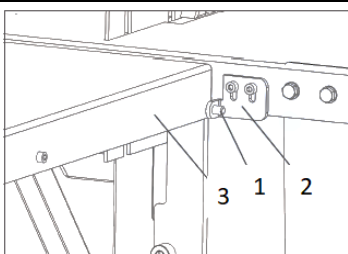



**Tischverlängerung montieren**

- Die Tischverlängerung (1) rechts und links an der Tischplatte (2) mit je zwei Schrauben (3), Scheiben und Muttern montieren. Muttern leicht von Hand anziehen.
- Abstützbügel (4) für Tischverlängerung ausklappen und Tisch einrasten.

**Höheneinstellung Tischverlängerung:**

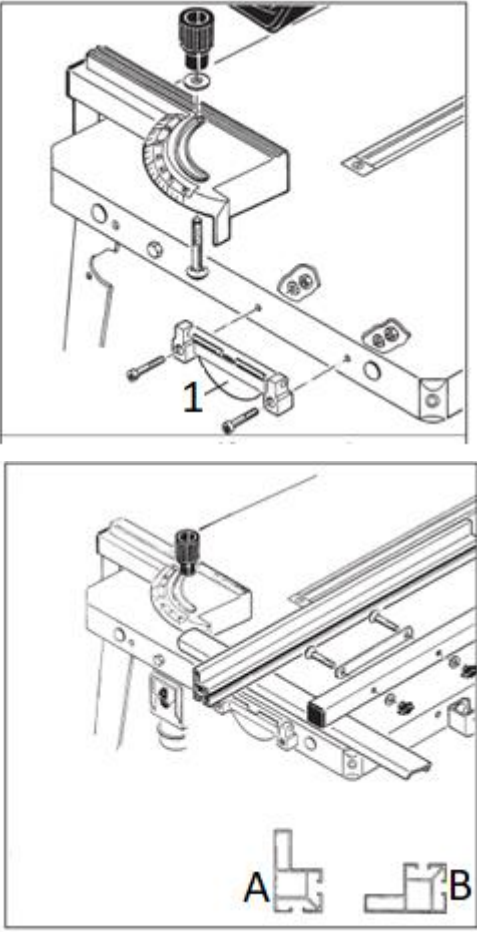
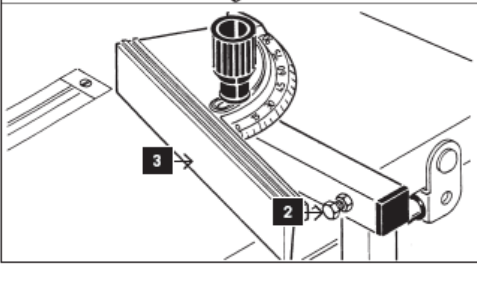
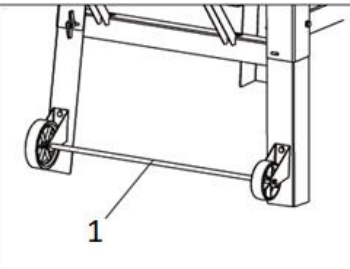
– Lineal auf den Sägetisch und die Tischverlängerung platzieren und Tischverlängerung in der Höhe ausrichten, mit den Schrauben am Sägetisch (3) und an der Abstützung (5) festziehen.

	<p>Parallelanschlag montieren</p> <ul style="list-style-type: none"> <li>• Klemmvorrichtung (1) für den Längsanschlag mit zwei Zylinderschrauben M6, zwei Scheiben und zwei Muttern an die Tischplatte fixieren.</li> <li>• Das Befestigungsblech (2) mit zwei Schrauben M6, zwei Scheiben und zwei Muttern an den Anschlagfixierung (3) anschrauben.</li> </ul> <p><b>Hinweis</b> noch nicht festziehen.</p> <ul style="list-style-type: none"> <li>• Anschlag einschieben Hohe Anlagefläche in Stellung (A) Niedrige Anlagefläche in Stellung (B) und jetzt festklemmen</li> <li>• Parallelanschlag in Klemmvorrichtung einsetzen Bedienung: Klemmen = Klappe hochziehen Lösen = Klappe niederdrücken</li> </ul>
	<p><u>Gehrungsanschlag montieren:</u></p> <ul style="list-style-type: none"> <li>• Eine Flachrundschaube M8 x 70 von unten in den Gehrungsanschlag einstecken, mit Scheibe 8 mm und Handgriff fixieren.</li> </ul> <p>Einstellung vornehmen: Mit Hilfe der Sechskantschraube (2) den 90° Winkel zwischen Anschlag (3) zum Sägeblatt einstellen. (Winkelschablone zu Hilfe nehmen...nicht im Lieferumfang enthalten und Anschließend Testschnitt zur Verifizierung).</p>
	<p>Transporträder montieren</p> <ul style="list-style-type: none"> <li>• Montieren Sie die Radgruppe (1) am unteren Stützbein mit Schrauben und Muttern.</li> </ul>
	<p><u>Werkzeughalterung / Bedienhilfen-Halterung montieren:</u> Bedienhilfen-Halterung (Haken) mittels Mutter am Gestell befestigen.</p>

## 7.4 Elektrischer Anschluss

### WARNUNG



**Gefährliche elektrische Spannung!** Das Anschließen der Maschine an das Stromnetz sowie die damit verbundenen Überprüfungen dürfen nur von einer Elektrofachkraft durchgeführt oder unter Anleitung und Aufsicht einer Elektrofachkraft vorgenommen werden!

### HINWEIS



Überprüfen Sie unmittelbar nach Herstellen des elektrischen Anschlusses die Laufrichtung. Beachten Sie dabei den auf der Maschine angebrachten Laufrichtungspfeil. Die Laufrichtung stimmt, wenn die Laufrichtung des Werkzeugs mit jenem am Laufrichtungspfeil übereinstimmt. Sollte dies nicht der Fall sein, vertauschen Sie zwei Phasen, z.B.: L1 und L2, am Netzanschlusstecker oder benutzen Sie den Phasewender am Anschlusstecker

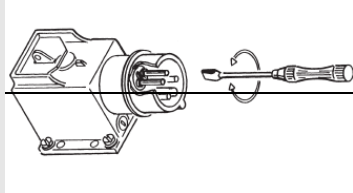

Der elektrische Anschluss erfolgt über eine Schalter-Stecker-Kombination. Dieses Gerät muss über einen Fehlerstromschutzschalter betrieben werden.

#### 7.4.1 400 V-Anschluss herstellen

Um die Maschine an das elektrische Netz anzuschließen, gehen Sie wie folgt vor:

- Überprüfen Sie mit einem geeigneten Gerät die Funktionstüchtigkeit der Nullverbindung und der Erdung.
- Prüfen Sie, ob die Speisespannung und die Stromfrequenz den Angaben auf den Maschinentafel entsprechen. Es ist eine Abweichung vom Wert der Speisespannung von  $\pm 5\%$  zulässig. Zum Beispiel kann eine Maschine mit Arbeitsspannung von 380 V im Spannungsbereich von 370 bis 400 V arbeiten. Im Speisernetz der Maschine muss eine Kurzschlussicherung vorhanden sein!
- Den erforderlichen Querschnitt des Versorgungskabels entnehmen Sie bitte einer Strombelastbarkeitstabelle.
- Empfohlen wird die Verwendung eines Kabels vom Typ H07RN (WDE0282), wobei Maßnahmen zum Schutz gegen mechanische Beschädigungen getroffen werden müssen.
- Schließen Sie den Versorgungskabel an die entsprechenden Klemmen im Eingangskasten (L1, L2, L3, N, PE) – siehe nachfolgende Abbildung. Wenn ein CEE Stecker vorhanden ist, erfolgt der Anschluss an das Netz durch eine entsprechend gespeiste CEE Kupplung (L1, L2, L3, N, PE)

## 7.5 Anschließen an ein Späne und Staub-Absaugsystem

### HINWEIS



Die Maschine muss an eine Absaugeinrichtung für Staub und Späne angeschlossen werden sobald diese in nicht gut durchlüfteten Räumen betrieben wird. Die Absaugeinrichtung muss zeitgleich mit dem Motor der Maschine anfahren. Die Luftgeschwindigkeit am absaugenden Anschlussstutzen und in den Abluftleitungen muss für Materialien mit einer Feuchtigkeit  $<12\%$  mindestens 20 m/s (bei feuchten Spänen mit einer Feuchtigkeit  $>12\%$  mindestens 28 m/s) betragen. Die verwendeten Absaugschläuche müssen schwer entflammbar (DIN4102 B1) und permanent antistatisch (oder beidseitig geerdet) sein sowie den jeweiligen Sicherheitsvorschriften entsprechen. Die Angaben bzgl. Luft-Volumenstrom, Unterdruck und Absaugstutzen entnehmen Sie den technischen Angaben.

## 8 BETRIEB

### 8.1 Kontrolle vor der Inbetriebnahme

- Kontrollieren Sie, dass die Drehzahl der Maschine kleiner als die max. zulässige des verwendeten Sägeblatts ist und die korrekte Drehrichtung vorliegt.
- Nur Sägeblätter mit einem Durchmesser zwischen 450-500 mm aufgespannt sind
- Spaltkeil ordnungsgemäß eingestellt ist.
- Sägeblatt keine Beschädigung aufweist.
- Alle Schutzeinrichtungen angebracht und funktionstüchtig sind.
- Ggf. Kontrolle ob der Anschluss an ein Absaugsystem vorhanden ist

### 8.2 Bedienung

#### 8.2.1 Maschine starten

1. Kreissägeblatt einschalten mittels Taster (1).

#### 8.2.2 Maschine stoppen

Normaler Stopp:

Betätigen des Aus-Tasters (2). Antrieb wird gestoppt.



### 8.3 Hinweise zur Anwendung der Tischkreissäge

#### 8.3.1 Längsschnitte

Bei der Durchführung dieser Operation müssen folgende Einrichtungen zur sicheren Arbeit benutzt werden:

- Parallelanschlag
- die Schutzhaube des Kreissägeblattes
- der Spaltkeil
- die Einlage im Tisch
- Schiebstock/Schiebeh Holz beim Schneiden von kleinen/schmalen Werkstücken (<120mm) und Parallelanschlag mit schmalen Querschnitt verwenden.

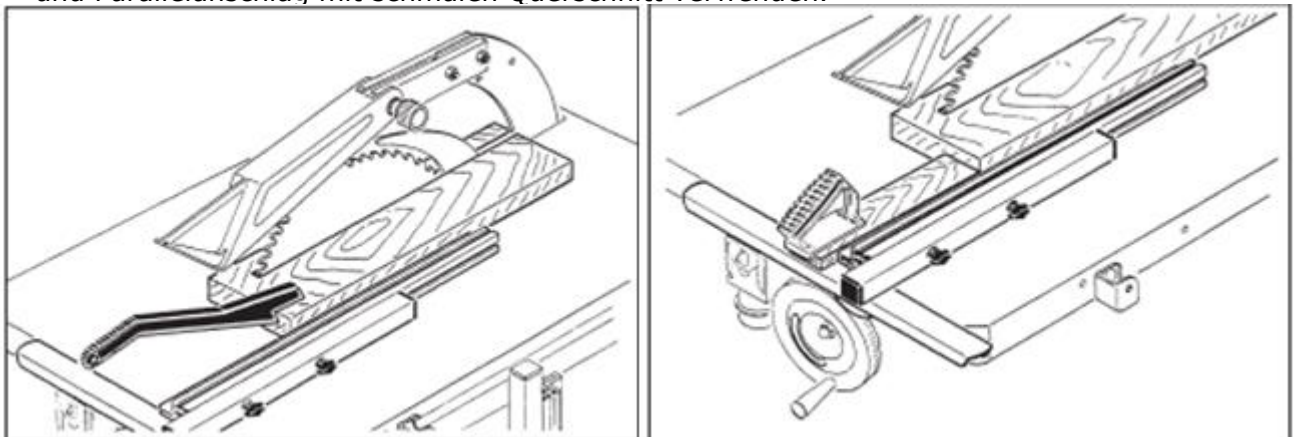

### HINWEIS



Beim Schneiden von Rundholz ist eine Schablone oder eine Haltevorrichtung notwendig die das Werkstück gegen Verdrehen sichert und die Verwendung eines geeigneten Sägeblatt notwendig.

#### 8.3.2 Gehrungsschnitte (Querschnitte/Winkelschnitte) und Keilschnitte

Bei der Durchführung dieser Operation müssen folgende Einrichtungen zur sicheren Arbeit benutzt werden:

- Gehrungsanschlag (durch Hochklappen auf den Säge Tisch einsetzbar)
- die Schutzhaube des Kreissägeblattes
- der Spaltkeil
- die Einlage im Tisch

Querschnitte:

Gehrungsschnitte im Bereich 0-90° können durchgeführt werden, dazu das zu schneidende Werkstück fest gegen die Anschlagfläche des Gehrungsanschlages drücken.

Keilschnitte:



Hierfür das Schwenkteil auf 0° stellen um mit dem Verstellgriff sichern. Werkstück in die Aussparung legen und mit gleichmäßigen Druck durchsägen.

Gehrungsschnitte (Querschnitte/Winkelschnitte)

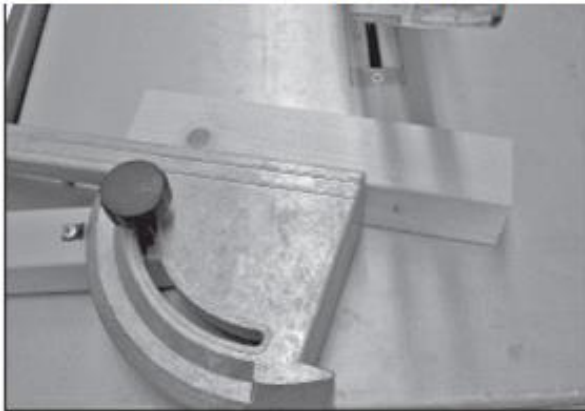

Keilschnitte



### VORSICHT



Vorschub nur mit der Hand auf dem Gehrungsanschlag ausüben (Hände weg vom Holz)

### WARNUNG



**Werkstücke (Keile) erst nach Stillstand der Maschine entfernen. Dazu Maschine ausschalten und Stillstand des Sägeblatts abwarten.**

## 9 REINIGUNG, WARTUNG, LAGERUNG, ENTSORGUNG

### 9.1 Reinigung

#### HINWEIS



Falsche Reinigungsmittel können den Lack der Maschine angreifen. Verwenden Sie zum Reinigen keine Lösungsmittel, Nitroverdünnung oder andere Reinigungsmittel, die den Lack der Maschine beschädigen könnten. Beachten Sie die Angaben und Hinweise des Reinigungsmittelherstellers!

In weiterer Folge ist regelmäßige Reinigung Voraussetzung für den sicheren Betrieb der Maschine sowie eine lange Lebensdauer derselben. Reinigen Sie das Gerät deshalb nach jedem Einsatz, und entfernen sie Staub und Schmutz.

Persönliche Schutzausrüstung verwenden (Handschuhe und Augenschutz bei Verwendung von Druckluft). Achten sie darauf, dass der Sägeblattschutz vor Holzurückständen und Sägemehlverstopfung frei ist. Das Reinigen erfolgt am besten mit Druckluft oder einem Handbesen.

ACHTEN sie auch darauf, dass sie die die Tischoberfläche harzfrei halten.

### 9.2 Wartung

#### WARNUNG



**Gefahr durch elektrische Spannung!** Das Hantieren an der Maschine bei aufrechter Spannungsversorgung kann zu schweren Verletzungen oder zum Tod führen. Maschine vor Wartungs- bzw. Instandhaltungsarbeiten stets von der Spannungsversorgung trennen und gegen unbeabsichtigtes Wiedereinschalten sichern!

Die Maschine ist wartungsarm und nur wenige Teile müssen gewartet werden. Ungeachtet dessen sind Störungen oder Defekte, die geeignet sind, die Sicherheit des Benutzers zu beeinträchtigen, umgehend zu beseitigen!

- Prüfen Sie vor jedem Betrieb den einwandfreien Zustand der Sicherheitseinrichtungen.
- Kontrollieren Sie die Verbindungen zumindest wöchentlich auf festen Sitz.
- Überprüfen Sie regelmäßig den einwandfreien und lesbaren Zustand der Warn- und Sicherheitsaufkleber der Maschine.



### 9.2.1 Wartungsplan

Art und Grad des Maschinenverschleisses hängen in hohem Maß von den Betriebsbedingungen ab. Die nachfolgend angeführten Intervalle gelten bei Verwendung der Maschine innerhalb der festgelegten Grenzen:

Schutzeinrichtungen:

Intervall	Komponente	Aktivität
Vor Arbeitsbeginn	Maschine	Reinigung der Maschine von Staub
Vor Arbeitsbeginn	Maschine	Entfernen aller losen Teile / Werkzeuge
1x Monat	Bewegliche Teile	Fetten / Schmieren von Führungen / Zahnstangen/Räder
1x Monat	Bremse	Funktionsprüfung, um festzustellen, dass die Spindeln innerhalb der angegebenen Zeit zum Stillstand kommen (<10s).

### 9.2.2 Werkzeugwechsel

#### VORSICHT



Vor jeglichem Werkzeugwechsel von Hand die Spindeln stillsetzen, Stillstand von allen Werkzeugen abwarten und ein unbeabsichtigter Wiederanlauf verhindern = Netzstecker ziehen.

#### VORSICHT



Beim Hantieren mit Kreissägeblätter beim Werkzeugwechsel bitte Schnittschutzhandschuhe benutzen um Verletzungsgefahr zu vermeiden.

Montage/Demontage des Sägeblattes

	<p>Die beiden Schrauben M8 (S) an der Sägeblattabdeckung (1) herausdrehen.</p> <ul style="list-style-type: none"> <li>• Sägeblattabdeckung abschwenken.</li> <li>• Spannmutter (M20, Linksgewinde) lösen</li> <li>• Sägeblatt entfernen und neues einbauen.</li> </ul> <p><b>HINWEIS:</b> Nur gut geschärfte, rissfreie und nicht verformte Sägeblätter verwenden.</p> <ul style="list-style-type: none"> <li>• Spannmutter festziehen, mit Festhalte-Schlüssel</li> </ul> <p><b>ACHTUNG:</b> Spaltkeileinstellung überprüfen.</p>
--	--

### 9.3 Lagerung

#### HINWEIS



Bei unsachgemäßer Lagerung können wichtige Bauteile beschädigt und zerstört werden. Lagern Sie verpackte oder bereits ausgepackten Teile nur unter den vorgesehenen Umgebungsbedingungen!

### 9.4 Entsorgung



Beachten Sie die nationalen Abfallbeseitigungs-Vorschriften. Entsorgen Sie die Maschine, Maschinenkomponenten oder Betriebsmittel niemals im Restmüll. Kontaktieren Sie gegebenenfalls Ihre lokalen Behörden für Informationen bezüglich der verfügbaren Entsorgungsmöglichkeiten.

Wenn Sie bei Ihrem Fachhändler eine neue Maschine oder ein gleichwertiges Gerät kaufen, ist dieser in bestimmten Ländern verpflichtet, Ihre alte Maschine

fachgerecht zu entsorgen.

## 10 FEHLERBEHEBUNG

### WARNUNG



**Gefahr durch elektrische Spannung!** Das Manipulieren an der Maschine bei eingesetzten Akku kann zu schweren Verletzungen oder zum Tod führen. Trennen Sie die Maschine vor der Durchführung von Instandsetzung –bzw. Wartungsarbeiten immer von der Stromversorgung!

Viele mögliche Fehlerquellen können bei ordnungsgemäßem Anschluss der Maschine an das Stromnetz bereits im Vorfeld ausgeschlossen werden.

Sollten sie sich außer Stande sehen, erforderliche Reparaturen ordnungsgemäß zu verrichten, und/oder besitzen sie die vorgeschriebene Ausbildung dafür nicht, ziehen sie immer einen Fachmann zum Beheben des Problems hinzu.

Fehler	Mögliche Ursache	Behebung
<b>Maschine läuft nicht an</b>	<ul style="list-style-type: none"> <li>• Schalter oder eine Phase ist gebrochen</li> <li>• Überlastschutz ist ausgelöst</li> <li>• Sicherheits- Sicherung ist durchgebrannt</li> </ul>	<ul style="list-style-type: none"> <li>• Reparieren Sie den defekten Schaltung oder die defekte Phase</li> <li>• Warten bis der Motor abgekühlt ist.</li> <li>• Ersetzen Sie die Sicherung</li> </ul>
<b>Brandflecken auf dem Werkstück</b>	<ul style="list-style-type: none"> <li>• Das Sägeblatt ist stumpf</li> <li>• Falsches Sägeblatt</li> <li>• Parallelanschlag nicht parallel zum Sägeblatt</li> </ul>	<ul style="list-style-type: none"> <li>• Tauschen Sie das Sägeblatt</li> </ul>
<b>Leistungsmangel / bzw. Motorabschaltung</b>	<ul style="list-style-type: none"> <li>• Stumpfes Sägeblatt</li> <li>• Nur 2 Phasen angeschlossen</li> </ul>	<ul style="list-style-type: none"> <li>• Tausch Sägeblatt</li> <li>• Phasen kontrollieren.</li> </ul>
<b>Sägeblatt löst sich nach Abschalten des Motors</b>	<ul style="list-style-type: none"> <li>• Befestigungsmutter zu leicht angezogen</li> </ul>	<ul style="list-style-type: none"> <li>• Befestigungsmutter anziehen</li> </ul>
<b>Werkstück klemmt beim Vorschieben</b>	<ul style="list-style-type: none"> <li>• Stumpfes Sägeblatt</li> <li>• Spaltkeildicke passt nicht zum verwendeten Sägeblatt</li> </ul>	<ul style="list-style-type: none"> <li>• Mit scharfen Sägeblatt erneuern</li> <li>• Spaltkeildicke muss gleich oder größer als Sägeblattdicke sein</li> </ul>
<b>Sägeblatt läuft in falsche Richtung</b>	<ul style="list-style-type: none"> <li>• Phasen vertauscht</li> </ul>	<ul style="list-style-type: none"> <li>• Tausch einer Phase (Phasenwender an Steckdose)</li> </ul>

## 11 PREFACE (EN)

### Dear Customer!

This manual contains information and important instructions for the installation and correct use of the table saw TKS500S.

Following the usual commercial name of the device (see cover) is substituted in this manual with the name "machine".



This manual is part of the product and shall not be stored separately from the product. Save it for later reference and if you let other people use the product, add this instruction manual to the product.

### **Please read and obey the security instructions!**

Due to constant advancements in product design, construction pictures and content may diverse slightly. However, if you discover any errors, inform us please.

Technical specifications are subject to changes!

**Please check the product contents immediately after receipt for any eventual transport damage or missing parts.**

**Claims from transport damage or missing parts must be placed immediately after initial product receipt and unpacking before putting the product into operation.**

**Please understand that later claims cannot be accepted anymore.**

### Copyright

© 2019

This document is protected by international copyright law. Any unauthorized duplication, translation or use of pictures, illustrations or text of this manual will be pursued by law.

Court of jurisdiction is the regional court Linz or the competent court for 4170 Haslach, Austria!

### Customer service contact

<p><b>HOLZMANN MASCHINEN GmbH</b> 4170 Haslach, Marktplatz 4 AUSTRIA Tel +43 7289 71562 - 0 Fax +43 7289 71562 - 4 <a href="mailto:info@holzmann-maschinen.at">info@holzmann-maschinen.at</a></p>
---

## 12 SAFETY

This section contains information and important notes on safe commissioning and handling of the machine.



For your personal safety, please read these operating instructions carefully before commissioning. This will enable you to handle the machine safely and prevent misunderstandings as well as personal injury and damage to property. Also observe the symbols and pictograms used on the machine as well as the safety and danger information!

### 12.1 Intended Use of the Machine

The machine is intended exclusively for the following activities:

Longitudinal cross-cutting of wood and materials with similar physical properties to wood, outdoors or in sufficiently ventilated rooms or/and using an effective dust collection system according to technical specifications and within technical limits of the machine.

**HOLZMANN MASCHINEN assumes no responsibility or warranty for any other use or use beyond this and for any resulting damage to property or injuries.**

#### 12.1.1 Technical Restrictions

The machine is intended for use under the following ambient conditions:

Rel. Humidity:	max. 65 %
Temperature (operational)	+5° C bis +40° C
Temperature (Storage, Transport)	-20° C bis +55° C

#### 12.1.2 Prohibited Use / Foreseeable Misuse

- Operation of the machine without adequate physical and mental aptitude
- Operating the machine without knowledge of the operating instructions
- Changes in the design of the machine
- Operating the machine in a potentially explosive environment (machine can generate ignition sparks during operation)
- Operation of the machine in closed rooms without chip and dust collection system (a normal household vacuum cleaner is not a suitable dust collection system device).
- Operating the machine outside the limits specified in this manual
- Remove the safety markings attached to the machine.
- Modify, circumvent or disable the safety devices of the machine.
- Cutting of materials with dimensions outside the limits specified in this manual
- Use of tools which do not meet the safety requirements of the standard for machine tools for woodworking (EN847-1).

The improper use or disregard of the versions and instructions described in this manual will result in the voiding of all warranty and compensation claims against Holzmann Maschinen GmbH.

## 12.2 User Requirements

The physical and mental suitability as well as knowledge and understanding of the operating instructions are prerequisites for operating the machine. Persons who, because of their physical, sensory or mental abilities or their inexperience or ignorance, are unable to operate the machinery safely must not use it without the supervision or instruction by a responsible person.

**Please note that local laws and regulations may stipulate the minimum age of the operator and restrict the use of this machine!**

Put on your personal protective equipment before working on the machine.

**Work on electrical components or equipment may only be carried out by a qualified electrician or under the instruction and supervision of a qualified electrician.**

## 12.3 Safety Devices

The machine is equipped with the following safety devices:

	<ul style="list-style-type: none"> <li>• Safety guard (adjustable), saw blade protection</li> </ul>
	<ul style="list-style-type: none"> <li>• Separating protective device (fixed) (Access to motor / belt drive)</li> </ul>
Riving knife	<ul style="list-style-type: none"> <li>• This measure is intended to prevent the work-piece from kick back. The setting is in horizontal and vertical direction opposite to the saw blade.</li> </ul>
Push stick	<ul style="list-style-type: none"> <li>• For cutting operations where less than 120mm is cut, i.e. less than 120mm distance to the right of the saw blade to the rip fence. Do not feed the wood by hand, but with the push stick.</li> </ul>

## 12.4 General Safety Instructions

To avoid malfunctions, damage and health hazards when working with the machine, in addition to the general rules for safe working, the following points must be observed:

- Before commissioning, check the machine for completeness and function.
- Choose a level, vibration-free, non-slip surface for the installation location.
- Ensure sufficient space around the machine!
- Ensure sufficient lighting conditions at the workplace to avoid stroboscopic effects!
- Only use perfect tools that are free of cracks and other defects (e.g. deformations).
- Remove setting tools from the machine before switching on.
- Keep the area around the machine free of obstacles (e.g. dust, chips, cut workpiece parts etc.).
- Check the strength of the machine connections before each use.
- Never leave the running machine unattended. If necessary, stop the machine before leaving.
- The machine may only be operated, serviced or repaired by persons who are familiar with it and who have been informed of the dangers arising in the course of this work.
- Ensure that unauthorised persons maintain an appropriate safety distance from the machine and, in particular, keep children away from the machine..
- Wear suitable protective equipment (eye protection, dust mask, respiratory protection, ear protection, gloves when handling tools) as well as close-fitting work protective clothing - never wear loose clothing, ties, jewellery, etc. - danger of being drawn in!
- Work with gloves on rotating parts is not permitted!
- Hide long hair under hair protection.
- Do not remove any sections or other parts of the workpiece from the cutting area while the machine is running!
- Do not remove splinters and chips by hand! Use a sliding stick for this purpose!
- Always work with care and the necessary caution and never use excessive force.
- Do not overload the machine!
- Do not work on the machine if you are tired, not concentrated or under the influence of medication, alcohol or drugs!
- Do not use the machine in areas where vapours from paints, solvents or flammable liquids represent a potential danger (danger of fire or explosion!).
- Do not smoke in the immediate vicinity of the machine (fire hazard)!
- Always shut down the machine before carrying out any conversion, adjustment, measuring, cleaning, maintenance or repair work and always disconnect it from the power supply for maintenance or repair work. Before starting any work on the machine, wait until all tools or machine parts have come to a complete standstill and secure the machine against unintentional restarting.

### 12.5 Electrical Safety

- Make sure that the machine is earthed.
- Only use suitable extension cords.
- A damaged or tangled cable increases the risk of electric shock. Handle the cable with care. Never use the cable to carry, pull or disconnect the power tool. Keep the cable away from heat, oil, sharp edges or moving parts.
- Proper plugs and sockets reduce the risk of electric shock.
- Water entry into machine increases the risk of electric shock. Do not expose machine to rain or moisture.
- The machine may only be used in humid environments if the power source is protected by a residual current circuit breaker.
- Do not use the power tool if it cannot be turned on and off with the ON/OFF switch.

### 12.6 Special Safety Instructions for Woodworking machines

- Work with gloves on rotating parts is not permitted!
- During operation of the machine wood dust is generated. Therefore, connect the machine to a suitable dust collection system for dust and chips during installation when working in a non-ventilated rooms and always switch on the dust collection system before you start machining the workpiece!
- Never remove sections or other parts of the workpiece from the cutting area while the machine is running.
- When using milling tools with a diameter of  $\geq 16$  mm and circular saw blades, these must comply with EN 847-1:2013 and EN 847-2:2013; tool carriers must comply with EN 847-3:2013;
- Excessive noise can cause hearing damage and temporary or permanent hearing loss. Wear hearing protection certified to health and safety regulations to limit noise exposure.
- Replace cracked and deformed saw blades immediately, they cannot be repaired.
- Use a push stick for cutting operations where less than 120mm is cut, i.e. less than 120mm distance to the right of the saw blade from the rip fence. Do not feed the wood by hand, only with the push stick!



### 12.7 Hazard Warnings

Despite their intended use, certain residual risks remain.

- Risk of injury to fingers and hands from the rotating saw blade if the workpiece is guided improperly.
- Injuries caused by the workpiece being thrown away by improper mounting or guidance, such as working without a stop.
- Danger to health from wood dust or chips. It is essential to wear personal protective equipment such as eye protection and a dust mask. Use a dust collection system!
- Injuries due to defective saw blade. Check the saw blade regularly for damage.
- Risk of electric shock if incorrect electrical connections are used.

Residual risks can be minimized if the "Safety instructions" and the "Intended use" as well as the operating instructions are observed.

Due to the structure and construction of the machine, hazardous situations may occur when handling the machines:

<b>DANGER</b>	
	A safety instruction designed in this way indicates an imminently hazardous situation which, if not avoided, will result in death or serious injury.
<b>WARNING</b>	
	Such a safety instruction indicates a potentially hazardous situation which, if not avoided, may result in serious injury or even death..
<b>CAUTION</b>	
	A safety instruction designed in this way indicates a potentially hazardous situation which, if not avoided, may result in minor or moderate injury.



**NOTICE**



A safety notice designed in this way indicates a potentially hazardous situation which, if not avoided, may result in property damage.

Irrespective of all safety regulations, their sound common sense and corresponding technical suitability/training are and remain the most important safety factor in the error-free operation of the machine. Safe working depends first and foremost on you!

**13 TRANSPORT**

**WARNING**



Damaged or insufficiently strong hoists and load slings can result in serious injury or even death. Always check hoists and load slings for adequate load-bearing capacity and perfect condition, secure loads carefully and never stand under suspended loads.

To ensure proper transport, also observe the instructions and information on the transport packaging regarding centre of gravity, attachment points, weight, means of transport to be used and the prescribed transport position, etc..

The machine should be transported to the place of operation by means of a forklift or lift truck. After the machine has been assembled, it can be transported for short distances with the transport device or transported by crane or forklift truck using belts of appropriate load capacity and length.

**14 ASSEMBLY**

**14.1 Checking Scope of Supply**

Check the machine immediately after delivery for transport damage and missing parts.

**14.2 The workplace**

Choose a suitable place for the machine. Pay attention to the safety requirements and the dimensions of the machine. The selected location must ensure a suitable connection to the electrical network as well as the possibility of connection to a dust collection system. Make sure that the machine is placed on a solid and level surface and that the ground can support the load of the machine. The machine must be levelled simultaneously at all support points. It is also necessary to secure a distance of at least 0.8 m around the machine. In front of and behind the machine, the necessary distance must be provided for the feeding of long workpieces.

**14.3 Assembling the machine**

The machine has been disassembled for transport and must be assembled before use. Follow the instructions below:

**WARNING**



Handling the machine with the mains supply intact can result in serious injury or death. Therefore, do not connect the machine to the power supply before completing the assembly.

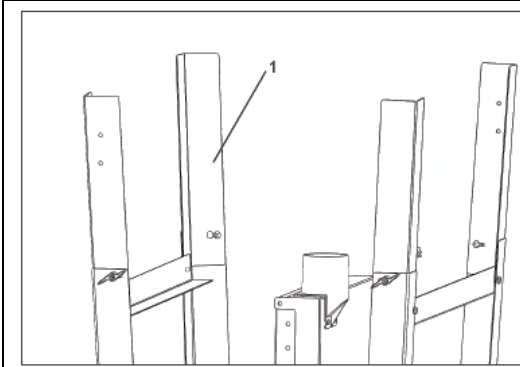

Assembly base-frame

- Raise the lower support leg (1).
- Mount the short cross support (2), align the mounting hole (3) and tighten the half-round cap screws (4) with locking knobs (5).
- Then set the machine up

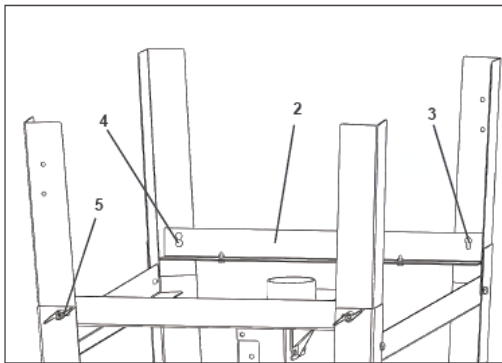

Assembly saw blade:

Loose two screws M8 (S) on the saw blade cover (1).

- Swivel off the saw blade cover.
- Loosen the clamping nut (M20, left-hand thread).



**CAUTION**



When handling circular saw blades when changing tools, please use safety gloves to avoid risk of injury.

- Install the saw blade.

**NOTE:** Use only well sharpened, crack-free and not deformed saw blades.

- Tighten clamping nut, with holding wrench (LEFT-HAND THREAD!!)
- Fold up the saw blade cover and tighten both screws M8 again.

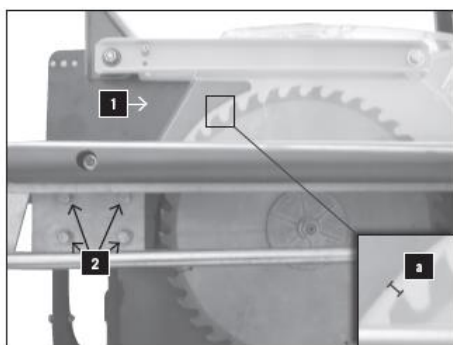

Assembly riving knife with saw blade protection cover.

- Place the already mounted saw blade protection cover with riving knife from above between guide plate and clamping plate.
- Set the distance between riving knife and saw blade to 3 - 8 mm (a) and tighten the clamping plate with four hexagon head screws and washers (2).

**NOTE:**

- The cover is mounted ready for operation and must not be removed for operation.
- Make sure that the cover always rests on the table top with its own weight, but that the two screws are tightened backlash-free.

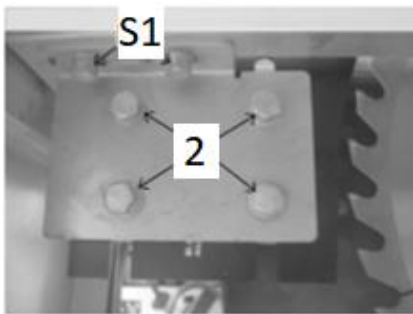
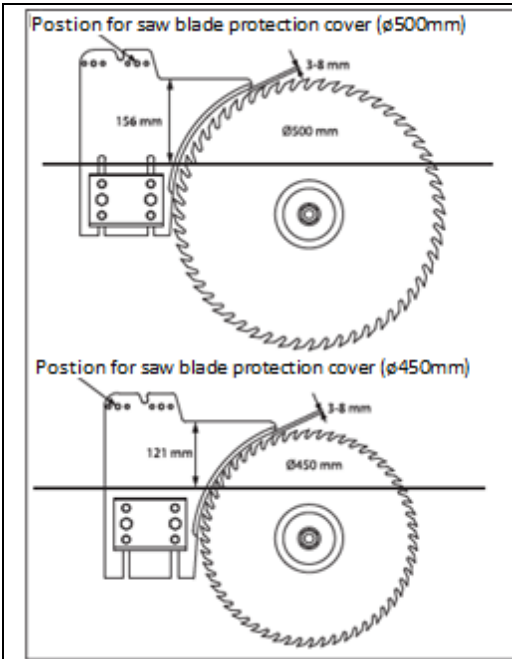

**-Adjustment of riving knife ( alignment):**

The riving knife must be aligned with the saw blade, otherwise it must be corrected. Loosen the 2 hexagon head screws (S1) on both sides.

Align the riving knife.

Slightly tighten the hexagon head screws (S1).

Align the riving knife to the saw blade and retighten the four hexagon head screws (S1).

Check the gap setting for the saw blade.

The distance between saw blade and riving knife must not exceed 8 mm and must be at least 3 mm. This setting should be checked and re-adjusted if necessary.

To do this, loosen the 4 hexagon head screws (2) and adjust the height of the riving knife.

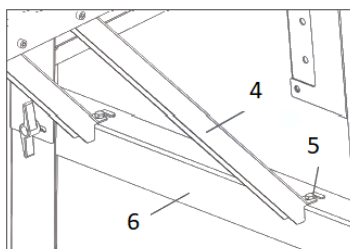
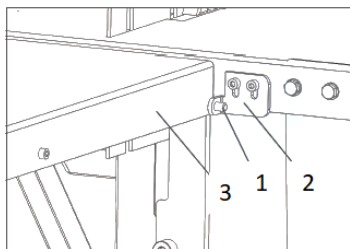

**Assembly table extension**

- Assemble the table extension (1) to the right and left of the main table (2) with two screws (3), washers and nuts each. Tighten the nuts lightly by hand.
- Fold out support bracket (4) for table extension and engage table.

**Adjust the height of the table extension:**

- Place the ruler on the saw table and the table extension and align the table extension in height, tighten with the screws on the saw table (3) and on the support (5).

	<p><b>Assembly rip-fence</b></p> <ul style="list-style-type: none"> <li>• Fasten the clamping device (1) for the rip-fence(stop) to the table top with two cheese head screws M6, two washers and two nuts.</li> <li>• Attach the fixing plate (2) to the stop fixing (3) using two M6 screws, two washers and two nuts.</li> </ul> <p><b>NOTE</b> do not tighten yet.</p> <ul style="list-style-type: none"> <li>• Insert stop High contact surface in position (A) Low contact surface in position (B) and then clamp it.</li> <li>• Insert rip fence in clamping device Operation instruction: Locking/clamp = lift flap release = press down the flap</li> </ul>
	<p><b>Assembly mitre gauge:</b></p> <ul style="list-style-type: none"> <li>• Insert a round-head screw M8 x 70 from below into the mitre gauge, fix with 8 mm washer and handle.</li> </ul> <p>Carry out adjustment: Adjust the 90° angle between the stop (3) and the saw blade using the hexagon head screw (2). (Use a right angle gauge...not included in the scope of delivery and then make a test cut for verification).</p>
	<p><b>Assembly transport wheels</b></p> <ul style="list-style-type: none"> <li>• Assemble the wheel group (1) to the lower support leg using bolts and nuts.</li> </ul>
	<p><b>Assembly hook for push-stick -tools:</b> Attach the hook to the frame using the nut</p>

## 15 ELECTRICAL CONNECTION

### WARNING



**Dangerous electrical voltage!** The machine may only be connected to the mains supply and the associated checks carried out by a qualified electrician or under the instruction and supervision of a qualified electrician!

### NOTE



Immediately after making the electrical connection, check the running direction of the band saw rollers. Observe the direction arrow on the machine. The running direction is correct if the saw band runs from top to bottom. If this is not the case, swap two phases, e.g: L1 and L2, on the mains plug or on the phase changing switch.

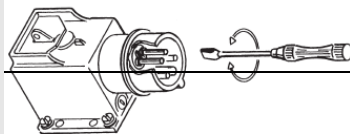

The electrical connection is made via a switch-plug combination. This device must be operated via a residual current circuit breaker.

#### 15.1.1 Establishing a 400 V connection

To connect the machine to the electrical mains, proceed as follows:

- Use a suitable device to check the functionality of the zero connection and earthing.
- Check that supply voltage and current frequency correspond to the specifications on the machine nameplate. A deviation of  $\pm 5\%$  from the value of the supply voltage is permissible. For example, a machine with a working voltage of 380 V can work in the voltage range from 370 to 400 V. The machine can be operated with a working voltage of 380 V in the voltage range from 370 to 400 V. The machine can also be operated with a working voltage of 380 V in the voltage range from 370 to 400 V. There must be a short-circuit fuse in the power supply of the machine!
- For the required cross-section of the supply cable please refer to the current-carrying capacity table.
- It is recommended to use a cable of type H07RN (WDE0282), which must be protected against mechanical damage.
- Connect the supply cable to the appropriate terminals in the input box (L1, L2, L3, N, PE) - see the figure below. If a CEE plug is present, the connection to the mains is made via an appropriately supplied CEE coupling (L1, L2, L3, N, PE).

#### 15.2 Connecting to a dust collection system

### NOTE



The machine must be connected to dust collection system. The system must start up at the same time as the motor of the band saw starts. For materials with a humidity  $<12\%$ , the air velocity at the dust collector port and in the hoses must be at least 20 m/s (for moist chips with a humidity  $>12\%$ , at least 28 m/s). The suction hoses used must be flame-retardant (DIN4102 B1), permanently antistatic (or grounded on both sides) and comply with the relevant safety regulations. Requirements for the dust collection system refer to the technical data.

## 16 OPERATION

### 16.1 Initial check before start

- Check that the max. speed of the machine is lower than the max. permissible speed of the used saw blade and direction is correct.
- Use only sawblades with a diameter of between 450 and 500mm.
- The riving knife is correctly adjusted.
- Saw blade is not damaged.
- All guards are fitted and in proper condition.
- If necessary, check whether the connection to a dust collection system is available.

### WARNING



The guards must not be manipulated; in particular, the self-closing mechanism of saw blade guards must not be blocked (e.g. by using keys).

### 16.2 Operation

#### 16.2.1 Starting the machine

1. Starting saw blade movement by pressing button (1)

#### 16.2.2 Stopping machine

Normal stop:

Press the OFF-button (2). Both blades stop movement.



### 16.3 Notes on using the table saw

#### 16.3.1 Longitudinal cuts

When performing this operation, the following equipment shall be used for safe working:

- Rip-fence
- the guard of the saw blade
- the riving knife
- the insert in the table
- push stick when cutting small workpieces (distance between saw blade and fence <120mm) and rip-fence with small

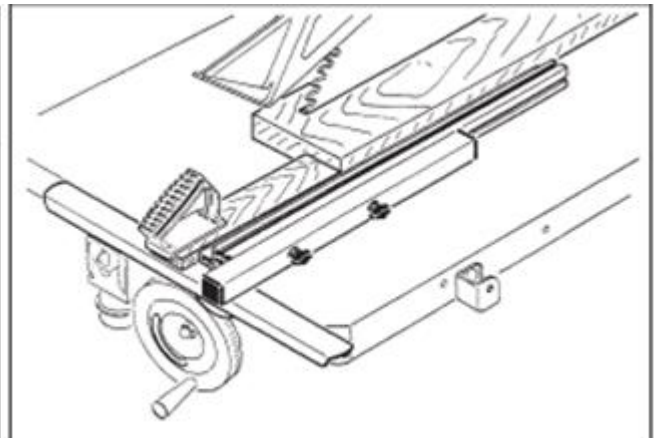
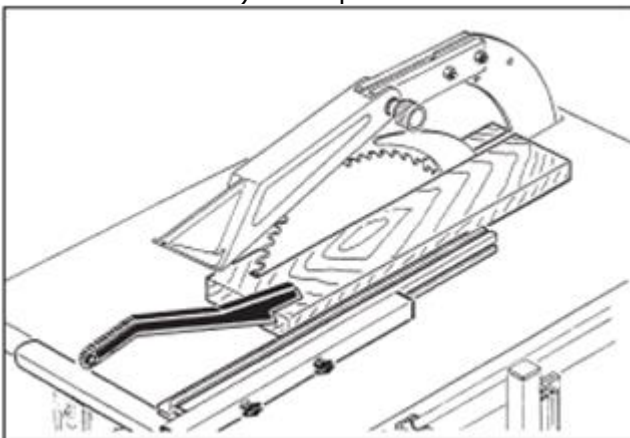

### NOTICE



When cross-cutting round timber, a template or a holding device is necessary to secure the workpiece against twisting and the use of a suitable saw blade is necessary.



### 16.3.2 Mitre cuts (cross-cuts) and wedge-cutting

When performing this operation, the following equipment shall be used for safe working:

- Mitre gauge (ready for use by lifting onto the saw table)
- the guard of the saw blade
- the riving knife
- the insert in the table

Cross-cuts:

Mitre cuts in the range 0-90° can be carried out by pressing the workpiece to be cut firmly against the stop surface of the mitre gauge.

Wedge cuts:

To do this, set the rotary part to 0° and secure it with the adjusting handle. Place the workpiece in the recess and saw through with even pressure.

Mitre cuts (cross-cuts)

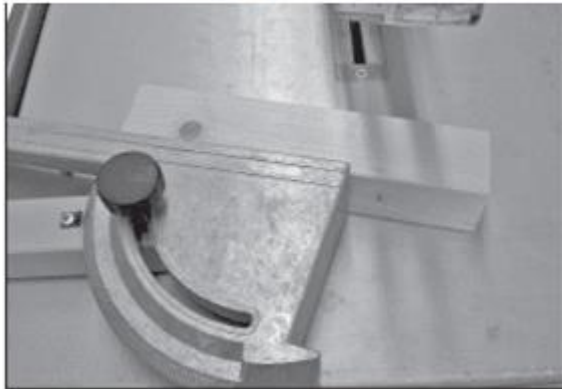

Wedge-cutting



## CAUTION



Feed only with the hand on the mitre gauge (hands away from the wood)

## WARNING



**Only remove workpieces (wedges) after the machine has come to a standstill. To do this, switch off the machine and wait for the saw blade to come to a standstill.**

## 17 CLEANING, MAINTENANCE, STORAGE, DISPOSAL

### 17.1 Cleaning

## NOTE



Wrong cleaning agents can attack the varnish of the machine. Do not use solvents, nitro thinners, or other cleaning agents that could damage the machine's paint. Observe the information and instructions of the cleaning agent manufacturer!

Regular cleaning is also a prerequisite for the safe operation of the machine and its long service life. Therefore, clean the device after each use and remove dust and dirt. Use personal protective equipment (gloves and eye protection when using compressed air). Ensure that the saw blade protection is free from wood residues and sawdust. Cleaning is best done with compressed air or a hand brush. Also make sure that you keep the table surface free of resin.

## 17.2 Maintenance

### WARNING



Handling the machine with the power supply up can lead to serious injuries or even death. Always disconnect the machine from the power supply before servicing or maintenance work and secure it against unintentional or unauthorised reconnection!

The machine is low-maintenance and only a few parts have to be serviced. Nevertheless, malfunctions or defects which could impair the safety of the user must be rectified immediately!

- Before each operation, check that the safety devices are in perfect condition.
- Check the connections for tightness at least once a week.
- Regularly check that the warning and safety labels on the machine are in perfect and legible condition.

#### 17.2.1 Maintenance schedule

The type and degree of machine wear depend on the operating conditions. The following intervals apply when the machine is used within the specified limits:

interval	components	activity
Before usage	machine	Cleaning the machine
Before usage	machine	Removal of all loose parts / tools
1 x month	Moving parts	Greasing / lubrication of guides / gear racks / wheels
1x month	break	Function test to determine that the spindles have stopped within the specified time (<10s)

#### 17.2.2 Saw blade exchange

### CAUTION



Before any manual tool change, stop the spindles, wait for standstill of all tools and prevent an unintentional restart = unplug the power supply.

### CAUTION



During tool change, please use cut protection gloves to avoid risk of injury.

Assembly /Disassembly of saw blade

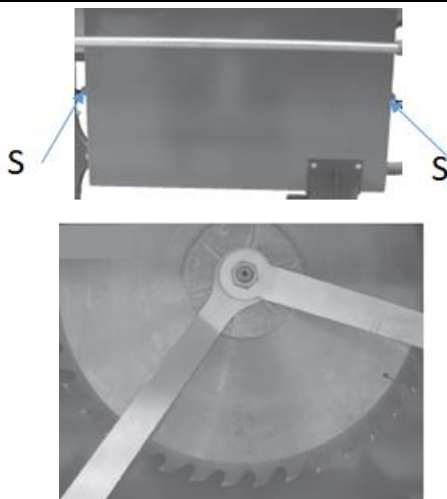

Loosen the two screw M8 (S) on the saw blade cover (1).

- Swivel off the saw blade cover.
- Loosen the clamping nut (M20, left-hand thread)
- Remove the saw blade and install a new one.

**NOTE:** Only use well sharpened, crack-free and not deformed saw blades.

- Tighten clamping nut, with holding wrench.

**ATTENTION:** Check riving knife adjustment

### 17.3 Storage

#### NOTE



Improper storage can damage and destroy important machine parts. Store packed or unpacked parts only under the intended ambient conditions!

### 17.4 Disposal



Observe the national waste disposal regulations. Never dispose of the machine, machine components or equipment in residual waste. If necessary, contact your local authorities for information on the disposal options available.

If you buy a new machine or an equivalent device from your specialist retailer, he is obliged in certain countries to dispose of your old machine properly.

## 18 Troubleshooting

#### WARNING



Handling the machine with the power supply up can lead to serious injuries or even death. Always disconnect the machine from the power supply before servicing or maintenance work and secure it against unintentional or unauthorised reconnection!

Many possible sources of error can be excluded in advance if the machine is properly connected to the mains. If you are unable to carry out necessary repairs properly and/or do not have the required training, always consult a specialist to correct the problem!

Trouble	Possible cause	Solution
<b>Machine does not start</b>	<ul style="list-style-type: none"> <li>Emergency stop switch to switch off</li> <li>switch or a phase is broken</li> <li>Overload protection is triggered.</li> <li>Safety fuse is blown</li> <li>Open cover plate for saw blades</li> </ul>	<ul style="list-style-type: none"> <li>Turn the emergency OFF switch to the right to unlock to</li> <li>Repair the defective circuit or the faulty phase</li> <li>Wait until the engine cools down</li> <li>Replace the fuse</li> <li>Cover plate close</li> </ul>
<b>Burn marks on the workpiece</b>	<ul style="list-style-type: none"> <li>The blade is blunt</li> <li>Wrong saw blade</li> <li>Rip-fence not parallel to saw blade</li> </ul>	<ul style="list-style-type: none"> <li>Replace the blade</li> <li>Replace the blade</li> <li>Adjust rip-fence</li> </ul>
<b>Low power / motor overload</b>	<ul style="list-style-type: none"> <li>Dull saw blade</li> <li>Only 2 phases intalled</li> </ul>	<ul style="list-style-type: none"> <li>Replace blade</li> <li>Check power supply</li> </ul>
<b>Saw blade get loose after motor is switched off</b>	<ul style="list-style-type: none"> <li>Fixing nut too lightly fastened</li> </ul>	<ul style="list-style-type: none"> <li>Tighten fixing nut</li> </ul>
<b>Workpiece clamped while advancing</b>	<ul style="list-style-type: none"> <li>dull blade</li> <li>Riving knife thickness does not match the used blade</li> </ul>	<ul style="list-style-type: none"> <li>Replace with sharp blade</li> <li>Splitting wedge thickness must be greater than or equal to blade thickness.</li> </ul>
<b>Wrong saw blade direction</b>	<ul style="list-style-type: none"> <li>Socket wrongly tapped</li> </ul>	<ul style="list-style-type: none"> <li>Change polarity of socket (phase-changing)</li> </ul>

## 19 PRÓLOGO (ES)

### **¡Estimado cliente!:**

Las presentes instrucciones de servicio contienen información e indicaciones esenciales relativas a la puesta en marcha y manejo de la sierra circular de mesa TKS500S, en lo sucesivo denominada "Máquina".



El manual forma parte de la máquina y no debe guardarse aparte de ella. ¡Consérvelo para futuras consultas en un lugar adecuado de fácil acceso para el usuario (operario) y protegido del polvo y de la humedad y adjúntelo a la máquina en caso de que la transfiera a terceros!

### **¡Preste especial atención al capítulo Seguridad!**

Debido al constante desarrollo de nuestros productos, las ilustraciones y los contenidos pueden diferir ligeramente. Si detecta algún fallo, comuníquenoslo.

¡Sujeto a modificaciones técnicas!

**¡Compruebe la mercancía inmediatamente después de la recepción y anote las posibles reclamaciones en la carta de porte al recibir la mercancía del transportista!**

**Los daños ocasionados durante el transporte deben notificarse por separado en un plazo de 24 horas.**

**Holzmann no podrá asumir ningún tipo de responsabilidad por los daños ocasionados por el transporte que no se hayan detectado.**

### **Derechos de propiedad**

© 2018

La presente documentación está protegida por la ley de propiedad intelectual. ¡Todos los derechos reservados! En particular, serán objeto de procedimientos judiciales la reimpresión, traducción y la extracción de fotos e ilustraciones.

Se acuerda que el tribunal de jurisdicción será el tribunal regional de Linz o el tribunal competente para 4170 Haslach.

### **Dirección del servicio postventa**

**HOLZMANN MASCHINEN GmbH**  
4170 Haslach, Marktplatz 4  
AUSTRIA  
Tel +43 7289 71562 Extensión 0  
Fax +43 7289 71562 Extensión 4  
**info@holzmann-maschinen.at**

## 20 SEGURIDAD

Esta sección contiene información e indicaciones esenciales relativas a la puesta en marcha y manejo seguros de la máquina.



Para su seguridad, lea atentamente las presentes instrucciones de servicio antes de poner en marcha la máquina. Esto le permitirá manipular de manera segura la máquina y evitar, de este modo, malentendidos, así como daños personales y materiales. ¡Observe, además, los símbolos y pictogramas utilizados en la máquina, así como las indicaciones de seguridad y las advertencias de peligro!

### 20.1 Uso conforme a las especificaciones

La máquina ha sido diseñada exclusivamente para llevar a cabo las siguientes tareas: *corte longitudinal, transversal de madera y materiales con propiedades físicas similares a las de la madera al aire libre o en estancias con suficiente ventilación o usando un dispositivo de aspiración efectivo respetando las indicaciones técnicas y dentro de los límites técnicos especificados.*

**HOLZMANN MASCHINEN no asumirá ninguna responsabilidad ni serán motivo de garantía otros usos o cualquier uso que no sea el previsto y los daños materiales o lesiones resultantes.**

#### 20.1.1 Limitaciones técnicas

La máquina ha sido diseñada para utilizarse en las siguientes condiciones ambientales:

Humedad rel.:	máx. 65%
Temperatura (funcionamiento)	+5° C a +40° C
Temperatura (almacenamiento, transporte)	-20° C a +55° C

#### 20.1.2 Aplicaciones prohibidas / aplicaciones indebidas peligrosas

- Operar la máquina sin actitudes físicas ni mentales adecuadas
- Operar la máquina sin conocer las instrucciones de servicio
- Modificaciones del diseño de la máquina
- Operar la máquina en entornos con riesgo de explosión (la máquina puede generar chispas durante el funcionamiento)
- Operar la máquina en estancias cerradas sin sistema de aspiración de virutas y polvo (un aspirador doméstico normal no es adecuado como sistema de aspiración).
- Operar la máquina fuera de los límites especificados en las presentes instrucciones
- Retirar las indicaciones de seguridad colocadas en la máquina
- Modificar, puentear o desactivar los dispositivos de seguridad de la máquina
- Mecanizado de materiales con dimensiones fuera de los límites especificados en las presentes instrucciones.
- Utilización de herramientas que no cumplen los requisitos de seguridad de la norma para máquinas herramientas para la transformación de madera (EN847-1).

El uso indebido o la inobservancia de las informaciones e indicaciones contenidas en el presente manual anulará todos los derechos de garantía y de reclamaciones por daños y perjuicios contra Holzmann Maschinen GmbH.

### 20.2 Requisitos del usuario

Los requisitos para operar la máquina son la aptitud física y mental y conocer y comprender las instrucciones de servicio.

**¡Tenga en cuenta que las leyes y disposiciones locales pueden estipular la edad mínima del operario y restringir el uso de esta máquina!**

Antes de trabajar en la máquina, póngase el equipo de protección individual.

**Los trabajos en los componentes o equipos eléctricos sólo deben ser llevados a cabo por personal especializado en sistema eléctricos o bajo la instrucción y supervisión de personal especializado en sistemas eléctricos.**

## 20.3 Dispositivos de seguridad

La máquina está equipada con los siguientes dispositivos de seguridad:

	<ul style="list-style-type: none"> <li>• Resguardo de protección (ajustable) Protección de la hoja de la sierra circular</li> </ul>
	<ul style="list-style-type: none"> <li>• Resguardo de protección (fijo) Acceso al motor/propulsión de la correa</li> </ul>
Cuña de separación	<ul style="list-style-type: none"> <li>• Esa medida debe evitar el retroceso de la pieza de trabajo. Se ajusta en dirección horizontal y vertical, enfrente de la hoja de la sierra</li> </ul>
Bastón de corredera/Madera de empuje	<ul style="list-style-type: none"> <li>• Bastón de corredera: En un corte en el que se recorta menos de 120 mm, es decir la distancia a la derecha de la hoja de sierra hasta el tope paralelo es de 120 mm. En esos cortes no introduzca la madera con la mano, use el bastón de corredera.</li> </ul>

## 20.4 Indicaciones generales de seguridad

Para evitar fallos de funcionamiento, daños y efectos perjudiciales para la salud, además de las normas generales de seguridad en el trabajo, se deben tener en cuenta especialmente los siguientes puntos al trabajar en la máquina:

- Compruebe la integridad y el funcionamiento de la máquina antes de ponerla en marcha. Utilice la máquina sólo si los resguardos necesarios para llevar a cabo el mecanizado y el resto de dispositivos de protección se han instalado, están en buenas condiciones de funcionamiento y con un mantenimiento correcto.
- Como lugar de instalación, seleccione una superficie nivelada, sin vibraciones y antideslizante.
- ¡Asegúrese de que haya suficiente espacio alrededor de la máquina!
- ¡Asegúrese de que hay suficiente iluminación en el lugar de trabajo para evitar efectos estroboscópicos!
- ¡Asegúrese de que el entorno de trabajo esté limpio!
- Utilice únicamente herramientas que estén en perfecto estado, que no presenten fisuras ni otros defectos (p. ej., deformaciones).
- Retire las herramientas de ajuste de la máquina antes de encenderla.
- Mantenga el área alrededor de la máquina libre de obstáculos (p. ej., polvo, virutas, piezas de trabajo cortadas, etc.).
- Compruebe la resistencia de las conexiones de la máquina antes de utilizarla.
- No deje nunca desatendida la máquina cuando esté en marcha. La máquina se debe detener, si está desatendida.
- El manejo, los trabajos de mantenimiento o los de reparación sólo deben ser llevados a cabo por personal que esté familiarizado con la máquina y haya sido instruido en los peligros que pueden surgir al llevar a cabo estos trabajos.
- Asegúrese de que las personas no autorizadas mantengan una distancia de seguridad adecuada con el aparato y, especialmente, mantenga a los niños alejados de la máquina.
- Use un equipo de protección adecuado (protección ocular, máscara antipolvo, protección auditiva; guantes en el caso de que manipule herramientas). En ningún caso, lleve ropa holgada, corbatas, joyas, etc. ¡Peligro de atrapamiento!
- Oculte el cabello largo bajo una redcilla para el cabello.
- ¡No retire nunca secciones u otras partes de la pieza de trabajo del área de corte con la máquina en marcha!
- Trabaje siempre con cuidado y precaución y no ejerza nunca una fuerza excesiva.
- ¡No sobrecargue la máquina!
- ¡No trabaje en la máquina si está cansado, desconcentrado o bajo la influencia de medicamentos, alcohol o drogas!



- No utilice la máquina en áreas, en las que los vapores de pinturas, los disolventes o los líquidos inflamables representen un peligro potencial (peligro de incendio o de explosión!).
- ¡No fume en las inmediaciones de la máquina (peligro de incendio)!
- Asegúrese de que el aparato está conectado a tierra.
- Utilice únicamente cables alargadores adecuados.
- Apague la máquina antes de llevar a cabo trabajos de equipamiento, ajuste, medición, limpieza, mantenimiento o reparación y desconéctela siempre de la fuente de alimentación para llevar a cabo trabajos de mantenimiento y de reparación. Antes de dejar de trabajar en la máquina, espere a que se hayan detenido completamente todas las herramientas o componentes de la máquina y asegure la máquina contra arranques accidentales.

## 20.5 Seguridad eléctrica

- Asegúrese de que la máquina está conectada a tierra.
- Utilice únicamente cables alargadores adecuados.
- Los cables dañados o enredados incrementan el riesgo de sufrir descargas eléctricas. Manipule el cable con cuidado. No utilice nunca el cable para llevar, tirar o desconectar la herramienta eléctrica. Mantenga el cable alejado del calor, aceite, bordes afilados o componentes móviles.
- Los enchufes homologados y las tomas de corriente adecuadas reducen el riesgo de sufrir descargas eléctricas.
- La entrada de agua en la herramienta eléctrica incrementa el riesgo de sufrir descargas eléctricas. No exponga las herramientas eléctricas a la lluvia o la humedad.
- La máquina sólo se podrá utilizar en ambientes húmedos si la fuente de energía está protegida por un interruptor de corriente residual.
- No utilice la herramienta eléctrica si no se puede encender ni apagar con el interruptor ON/OFF.

## 20.6 Indicaciones especiales de seguridad para esta máquina

- ¡No se permite trabajar con guantes en componentes giratorios durante su funcionamiento!
- Al operar la máquina se produce polvo de madera. ¡Por lo tanto, durante la instalación, conecte la máquina a un extractor adecuado para polvo y virutas si trabaja en recintos sin buena ventilación y encienda siempre el sistema de aspiración del polvo antes de comenzar a mecanizar la pieza de trabajo!
- No retire nunca secciones u otras partes de la pieza de trabajo del área de corte con la máquina en marcha.
- Si se utilizan herramientas de fresado con un diámetro  $\geq 16$  mm y hojas para sierras circulares, éstas deben cumplir las normas EN 847-1:2013 y EN 847-2:2013. Los portaherramientas deben cumplir la norma EN 847-3:2013;
- El ruido excesivo puede producir daños auditivos y pérdida temporal o permanente de la capacidad auditiva. Lleve una protección auditiva certificada con arreglo a las normas de salud y seguridad para limitar la exposición al ruido.
- Sustituya inmediatamente las hojas del retestador rotas y deformadas, ya que no pueden reparar.
- Use un bastón de corredera en un corte en el que se recorta menos de 120 mm, es decir la distancia a la derecha de la hoja de sierra hasta el tope paralelo es de 120 mm. ¡En esos cortes no introduzca la madera con la mano, use el bastón de corredera!

## 20.7 Advertencias de peligro

A pesar de que se utilice la máquina conforme a las especificaciones, sigue habiendo determinados riesgos residuales.

- Riesgo de sufrir lesiones en los dedos y las manos en la hoja de la sierra en rotación si se guía inadecuadamente la pieza de trabajo.
- Lesiones por la pieza de trabajo que sale despedida si se aguanta o guía incorrectamente, así como por trabajo sin tope.
- Peligros para la salud por polvos de madera y virutas de madera. Es imprescindible usar el equipo de protección individual tal como la protección ocular y la mascarilla antipolvo. ¡Colocación el extractor!
- Lesiones por una hoja de la sierra defectuosa. Revise con regularidad la integridad de la hoja de la sierra.
- Peligro por electricidad si no se usan correctamente las conexiones eléctricas.

Se pueden minimizar los riesgos residuales si se respetan las «Instrucciones de seguridad» y el «Uso conforme a las especificaciones» así como el manual de instrucciones. Debido al diseño y a la construcción de la máquina, pueden producirse situaciones peligrosas al manipular las máquinas que se identifican en el presente manual de instrucciones de la siguiente manera:

### PELIGRO



Una indicación de seguridad de este tipo indica una situación peligrosa inminente que de no evitarse tendrá como consecuencia la muerte o lesiones graves.

### ADVERTENCIA



Una indicación de seguridad de este tipo indica una situación potencialmente peligrosa que de no evitarse tendrá como consecuencia lesiones graves o incluso la muerte.

### ATENCIÓN



Una indicación de seguridad de este tipo indica una situación potencialmente peligrosa que de no evitarse tendrá como consecuencia lesiones leves o moderadas.

### AVISO



Una indicación de seguridad similar indica una situación potencialmente peligrosa que de no evitarse puede producir daños materiales.

A pesar de todas las normas de seguridad, el sentido común y una adecuada aptitud/formación técnica son y seguirán siendo los factores de seguridad más importantes para operar sin problemas la máquina. **¡Trabajar de manera segura depende ante todo de usted!**

## 21 TRANSPORTE

### ADVERTENCIA



Los dispositivos de elevación y de sujeción de cargas dañados o que no tengan suficiente capacidad de carga pueden producir lesiones graves o incluso la muerte. Compruebe si los dispositivos de elevación y de sujeción de cargas presentan suficiente capacidad de carga y se encuentran en perfecto estado antes de utilizarlos. Fije las cargas con cuidado y no permanezca nunca bajo cargas suspendidas.

Para transportar la máquina de manera adecuada, observe también las instrucciones y la información del embalaje de transporte relativas al punto de gravedad, puntos de anclaje, peso, medios de transporte que se deben utilizar y la posición de transporte especificada, etc. La máquina debe ser transportada a su lugar de instalación con una carretilla de horquilla o una transpaleta. Tras haber ensamblado la máquina puede transportarla en trayectos cortos con un dispositivo de transporte o con una grúa o una carretilla de horquillas usando correas con suficiente capacidad portante y longitud.

## 22 MONTAJE

### 22.1 Comprobación del volumen de suministro

Compruebe la máquina inmediatamente después de la entrega para verificar si presenta daños por transporte o faltan componentes.

### 22.2 El lugar de trabajo

Seleccione un lugar adecuado para la máquina. Observe los requisitos de seguridad y las dimensiones de la máquina. El lugar elegido debe garantizar una conexión adecuada a la red eléctrica, así como la posibilidad de conectar un sistema de aspiración. Asegúrese de que la máquina esté instalada en una base sólida y llana y que el lugar de trabajo pueda soportar la carga de la máquina. La máquina se debe nivelar al mismo tiempo en todos los puntos de apoyo.

Además, se debe asegurar una distancia mínima de 0,8 m alrededor de la máquina. Debe haber suficiente espacio para introducir piezas de trabajo largas delante y detrás de la máquina.

### 22.3 Montaje de la máquina

La máquina se desensambla para su transporte y debe ser reensamblada para ponerla en servicio. Para ello, siga las siguientes indicaciones:

#### ADVERTENCIA



Manipular la máquina con la alimentación eléctrica encendida puede producir lesiones graves o incluso la muerte. Por eso no debe conectar la máquina al abastecimiento de corriente antes de completar su ensamblaje.

	<p><b>Montaje del bastidor/los pies:</b></p> <ul style="list-style-type: none"> <li>• Levante la pata de apoyo (1) inferior.</li> <li>• Monte el apoyo transversal corto (2), alinee el orificio de montaje (3) y apriete los tornillos de cabeza semiesférica (4) con los botones de bloqueo (5).</li> <li>• A continuación, icle la máquina.</li> </ul>
	<p><b>Montaje de la hoja de la sierra:</b></p> <p>Afloje los dos tornillos M8 (S) en la cubierta de la hoja de sierra (1).</p> <ul style="list-style-type: none"> <li>• Baje la cubierta de la hoja de sierra.</li> <li>• Suelte la tuerca de unión (M20, rosca a la izquierda)</li> </ul> <p style="text-align: center;"><b>ATENCIÓN</b></p> <p>Al manipular las hojas de sierra circular al cambiar las herramientas use guantes de protección contra cortes para evitar sufrir lesiones.</p> <ul style="list-style-type: none"> <li>• Montar la hoja de la sierra.</li> </ul> <p><b>AVISO:</b> Usar solo hojas de sierra bien afiladas, sin fisuras y no deformadas.</p> <ul style="list-style-type: none"> <li>• Apriete la contratuerca, aguantando con la llave de retención (atención, rosca a la izquierda).</li> <li>• Pliegue la cubierta de la hoja de sierra hacia arriba y vuelva a enroscar y apretar los dos tornillos M8.</li> </ul>

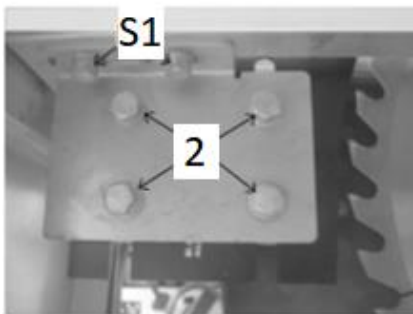
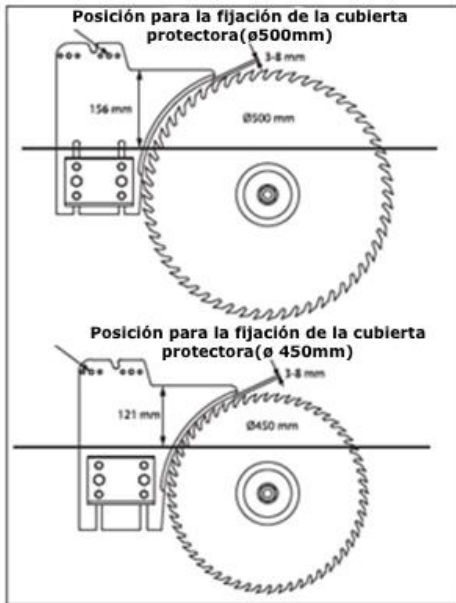
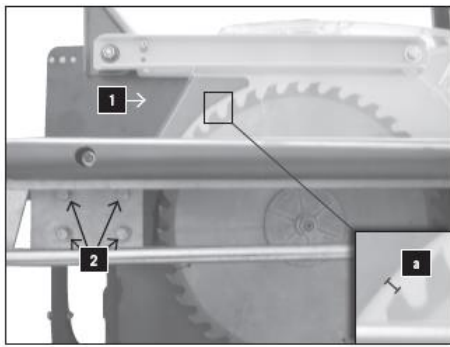

Montar la cubierta protectora con la cuña de separación.

- Poner la protección de la hoja de la sierra montada con la cuña de separación entre la placa guía y la placa de sujeción desde arriba.
- Ajuste la distancia entre la cuña de separación y la hoja de la sierra en 3-8 mm (a) y apriete la placa de sujeción con cuatro tornillos hexagonales y arandelas (2).

**AVISO:**

- La cubierta está montada operativa y no se debe retirar para el funcionamiento.
- Cuide que la cubierta esté siempre en contacto con el tablero de la mesa por su propio peso, pero que ambos tornillos estén apretados y sigan teniendo juego.

**Ajuste de la cuña de separación (colineal):**

La cuña de separación debe estar a ras con la hoja de la sierra, sino deberá corregirlo. Para ello afloje los 2 tornillos hexagonales (S1) a ambos lados.

Alineamiento de la cuña de separación.

Apriete ligeramente los tornillos hexagonales (S1).

Alinee la cuña de separación a ras con la hoja de la sierra y

vuelva a apretar los cuatro tornillos hexagonales (S1).

Revise el ajuste de la ranura con la hoja de la sierra.

La distancia entre la hoja de la sierra y la cuña de separación debe ser como máximo de 8 mm y debe tener como mínimo 3 mm. Compruebe y reajuste, si fuese necesario.

Para ello debe aflojar los 4 tornillos hexagonales (2) y ajustar la altura de la cuña de separación.

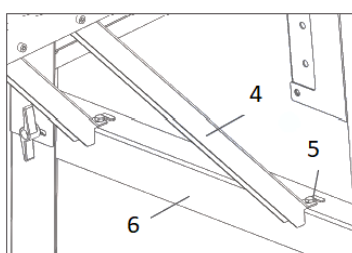
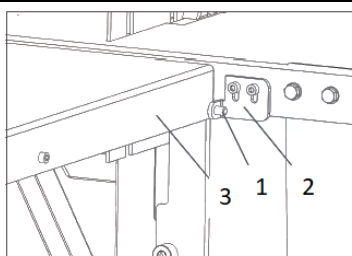



**Montaje de la extensión de la mesa**

- Monte la extensión de la mesa (1) a derecha e izquierda en el tablero de la mesa (2) con dos tornillos (3), arandelas y tuercas a cada lado. Apriete las tuercas a mano.
- Despliegue el estribo de apoyo (4) para la extensión de la mesa y engarce la mesa.

**Ajuste de altura de la extensión de la mesa:**

– Coloque el lineal sobre la mesa de serrado y la extensión de la mesa

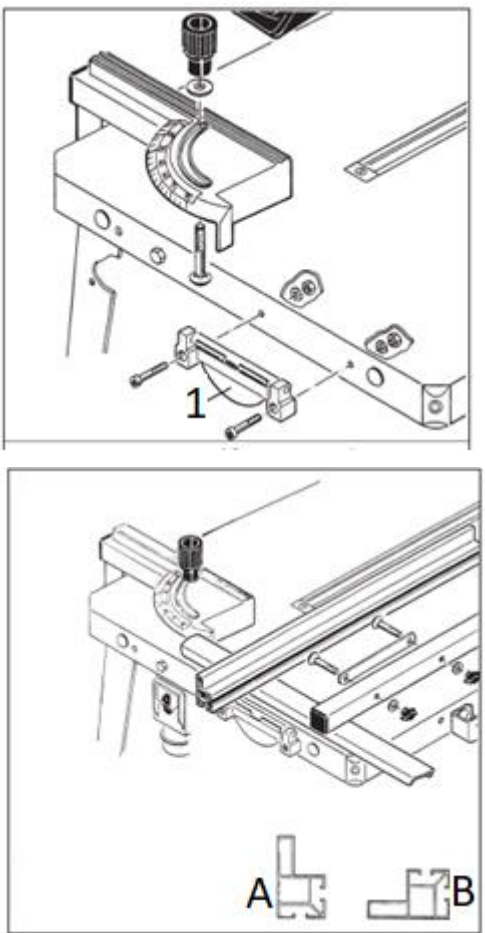
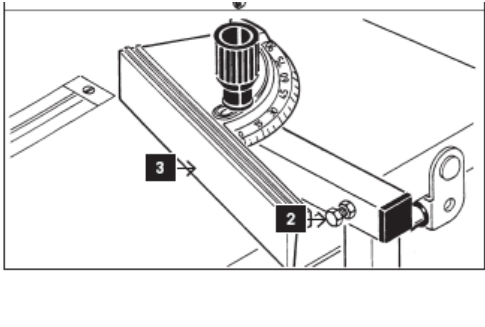
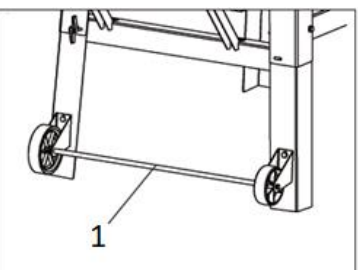
y alinee la altura de la extensión, fije con los tornillos de la mesa (3) y del apoyo (5).

	<p><b>Montaje del tope paralelo</b></p> <ul style="list-style-type: none"> <li>• Fije el dispositivo de sujeción (1) para el tope longitudinal en el tablero de la mesa con dos tornillos cilíndricos M6, dos arandelas y dos tuercas.</li> <li>• Enroscar la chapa de sujeción (2) en la fijación del tope (3) con dos tornillos M6, dos arandelas y dos tuercas.</li> </ul> <p><b>Aviso</b> no apriete todavía.</p> <ul style="list-style-type: none"> <li>• Inserte el tope Superficie de contacto alta en la posición (A) Superficie de contacto baja en la posición (B) y ahora fije</li> <li>• Coloque el tope paralelo en el dispositivo de sujeción Manejo: Sujetar = subir la tapa Soltar = bajar la tapa</li> </ul>
	<p><b>Montaje del tope de ingletes:</b></p> <ul style="list-style-type: none"> <li>• Inserte un tornillo cilíndrico de cabeza rebajada M8×70 en el tope de ingletes desde abajo, fíjelo con una arandela de 8 mm y el asa.</li> </ul> <p><b>Ajuste:</b> Ajuste el ángulo de 90 ° entre el tope (3) y la hoja de la sierra con ayuda del tornillo hexagonal (2). (Use la plantilla angular, no incluida en el volumen de suministro, y realice a continuación un corte de prueba para verificar).</p>
	<p><b>Montaje de las ruedas de transporte</b></p> <ul style="list-style-type: none"> <li>• Monte el grupo de ruedas (1) en la pata de apoyo inferior con tornillos y tuercas.</li> </ul>
	<p><b>Montaje del portaherramientas / soporte para dispositivos auxiliares de manejo:</b></p> <p>Sujete el soporte para dispositivos auxiliares de manejo (gancho) en el armazón con tuercas.</p>



## 22.4 Conexión eléctrica

### ADVERTENCIA



**¡Tensiones eléctricas peligrosas!** ¡La conexión de la máquina a la alimentación eléctrica y las comprobaciones correspondientes sólo deben ser llevadas a cabo por personal especializado en sistemas eléctricos o bajo la instrucción y supervisión de personal especializado en sistemas eléctricos!

### AVISO



Directamente después de entablar la conexión eléctrica, compruebe el sentido de rotación. Coteje con la flecha de dirección ubicada en la máquina. El sentido de rotación es correcto cuando la dirección de la herramienta coincide con la de la flecha. Si no fuese así, cambie dos fases, p. ej.: L1 y L2, en el conector de conexión de red o utilice el inversor de fases en el conector

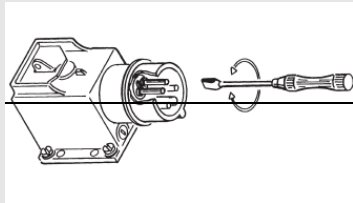

La conexión eléctrica se realiza en una combinación interruptor-conector. Este aparato debe operarse con un interruptor diferencial.

#### 22.4.1 Establecimiento de la conexión de 400 V

Proceda de la siguiente manera para conectar la máquina a la red eléctrica:

- Utilice un aparato adecuado para comprobar la funcionalidad de la conexión cero y de la toma de tierra.
- Compruebe que la tensión y la frecuencia de alimentación cumplen las especificaciones de la placa de características de la máquina. Está permitida una desviación del valor de tensión de alimentación de  $\pm 5\%$ . Por ejemplo, una máquina con una tensión de trabajo de 380 V puede trabajar en un rango de tensión de entre 370 V y 400 V. ¡La red de alimentación de la máquina debe contar con un cortocircuitador!
- Consulte la tabla de capacidad de corriente para conocer la sección transversal necesaria de los cables de alimentación.
- Se recomienda usar un cable de tipo H07RN (WDE0282), tomando, obligatoriamente, medidas para proteger contra daños mecánicos.
- Conecte los cables de alimentación a los bornes correspondientes de la caja de entrada (L1, L2, L3, N, PE) (Vea la siguiente figura). Si dispone de conector CEE la conexión a la red se efectúa con un acoplamiento CEE con la alimentación correspondiente (L1, L2, L3, N, PE)

## 22.5 Conexión a un sistema de aspiración de virutas y polvo

### AVISO



La máquina se debe conectar a un sistema de aspiración de polvo y virutas tan pronto como se utilice en una estancia que no cuenta con buena ventilación. El dispositivo de aspiración debe arrancar al mismo tiempo que el motor de la máquina. La velocidad del aire de la boquilla de conexión del sistema de aspiración y de los conductos de salida debe ser de al menos 20 m/s para materiales con una humedad de  $<12\%$  (al menos 28 m/s con virutas húmedas con una humedad del  $>12\%$ ). Las mangueras de succión utilizadas deben ser ignífugas (DIN4102 B1) y permanentemente antiestáticas (o conectadas a tierra a ambos lados) y cumplir las normas de seguridad pertinentes. Encontrará información sobre el flujo de aire, la presión negativa y las boquillas de aspiración en los datos técnicos.



## 23 FUNCIONAMIENTO

### 23.1 Comprobaciones antes de la puesta en marcha

- Compruebe que la velocidad de la máquina sea inferior a la velocidad máx. permitida de la hoja de la sierra utilizada y que se mueve en la dirección de giro correcta.
- Tense únicamente hojas de sierra con un diámetro de 450-500 mm
- La cuña de separación está correctamente ajustada.
- La hoja de la sierra no presenta ningún daño.
- Todos los dispositivos de protección están colocados y operativos.
- Si procede, compruebe si la máquina está conectada a un sistema de aspiración

### 23.2 Manejo

#### 23.2.1 Arranque la máquina

2. Encienda la hoja de la sierra circular con el pulsador (1).

#### 23.2.2 Parada de la máquina

Parada normal:

Accione el pulsador de apagado (2). Se para el accionamiento.



### 23.3 Indicaciones sobre el uso de la sierra circular de mesa

#### 23.3.1 Cortes longitudinales

Cuando realiza esa operación debe usar los siguientes dispositivos para trabajar con seguridad:

- Tope paralelo
- la cubierta protectora de la hoja de la sierra circular
- la cuña de separación
- el elemento en la mesa
- Use el bastón de corredera/la madera de empuje cuando corte piezas de trabajo pequeñas/estrechas (<120mm) y el tope paralelo con secciones estrechas.

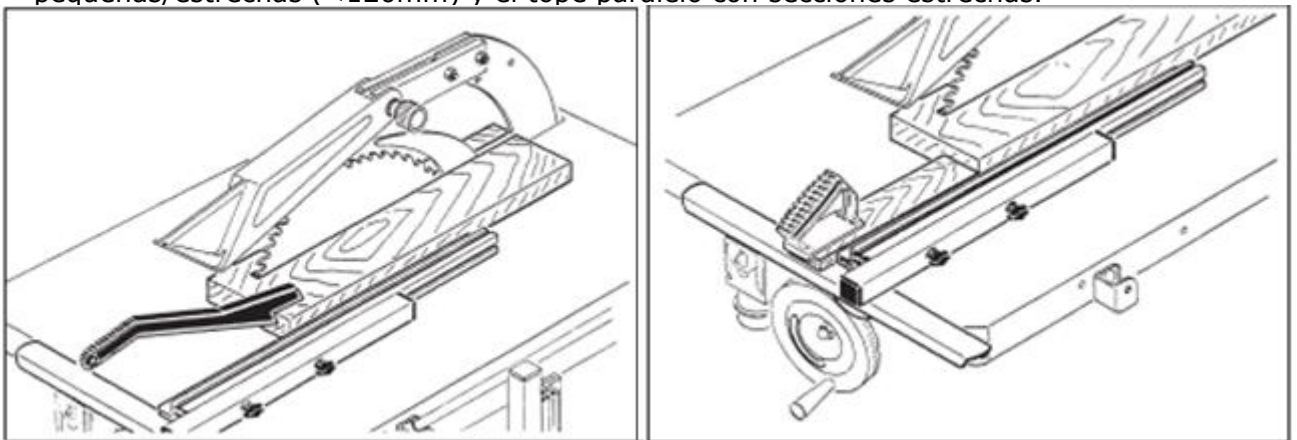

## AVISO



Para realizar un corte en madera redonda hace falta una plantilla o un dispositivo de retención que asegure la pieza de trabajo contra torsión y también hace falta una hoja de la sierra adecuada.

#### 23.3.2 Cortes de inglete (cortes transversales/cortes angulares) y cortes en cuña

Cuando realiza esa operación debe usar los siguientes dispositivos para trabajar con seguridad:

- el tope de ingletes (operativo plegando hacia arriba en la mesa de la sierra)
- la cubierta protectora de la hoja de la sierra circular
- la cuña de separación
- el elemento en la mesa

Cortes transversales:

Se pueden ejecutar cortes en inglete en un rango de 0-90 °, para ello presione firmemente la pieza que desea cortar contra la superficie de contacto del tope de inglete.

Corte en cuña:

Para ello ponga la pieza pivotante en 0 ° y asegúrela con el mango de ajuste. Ponga la pieza en el recorte y sírrela con una presión uniforme.

Gehrungsschnitte (Querschnitte/Winkelschnitte)

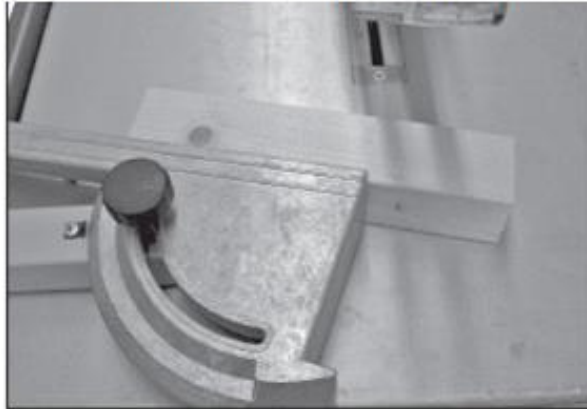

Keilschnitte



### ATENCIÓN



Ejercer el avance solo con la mano sobre el tope de ingletes (alejando la mano de la madera)

### ADVERTENCIA



Retire las piezas (cuñas) solo cuando la máquina esté completamente parada. Para ello apague la máquina y espere hasta que la hoja de la sierra se haya parado completamente.

## 24 LIMPIEZA, MANTENIMIENTO, ALMACENAMIENTO Y ELIMINACIÓN DE RESIDUOS

### 24.1 Limpieza

#### AVISO



Los productos de limpieza incorrectos pueden dañar la pintura de la máquina. No utilice para limpiar disolventes, diluyentes para lacas nitrocelulósicas u otros productos de limpieza que puedan dañar la pintura de la máquina. ¡Observe las instrucciones y las indicaciones del fabricante del producto de limpieza!

Posteriormente, es imprescindible limpiar periódicamente la máquina para garantizar un funcionamiento seguro y una larga vida útil de la máquina. Por lo tanto, limpie el aparato después de utilizarlo y elimine el polvo y la suciedad.

Use el equipo de protección individual (guantes y protección ocular cuando usa aire comprimido). Controle que la protección de la hoja de la sierra esté libre de restos de madera y de atascos ocasionados por serrín. El mejor método de limpieza es con aire comprimido o con una escoba de mano.

CUIDE que la superficie de la mesa esté siempre libre de resina.

### 24.2 Mantenimiento

#### ADVERTENCIA



**¡Peligro ocasionado por tensiones eléctricas!** Manipular la máquina con la alimentación eléctrica encendida puede producir lesiones graves o incluso la muerte. ¡Al llevar a cabo trabajos de mantenimiento o de reparación, desconecte siempre la máquina de la alimentación eléctrica y asegúrela contra arranques accidentales!

La máquina precisa de poco mantenimiento y únicamente se debe llevar a cabo el mantenimiento de unos pocos componentes. ¡Independientemente de esto, se deben subsanar inmediatamente los fallos y defectos que puedan afectar a la seguridad del usuario!

- ¡Antes de ponerla en funcionamiento, compruebe que los dispositivos de seguridad están en perfecto estado!
- Compruebe que las conexiones están correctamente apretadas al menos una vez a la semana.

- Compruebe periódicamente que las etiquetas de advertencia y de seguridad de la máquina están en perfecto estado y son legibles.

### 24.2.1 Plan de mantenimiento

El tipo y el grado de desgaste de la máquina depende en gran medida de las condiciones de funcionamiento. Los intervalos que se especifican a continuación se aplican cuando la máquina se utiliza dentro de los límites especificados:

Dispositivos de protección:

Intervalo	Componente	Actividad
Antes de comenzar a trabajar	Máquina	Limpieza de la máquina, sacando el polvo
Antes de comenzar a trabajar	Máquina	Retirar todas las piezas sueltas y las herramientas
1 vez al mes	Piezas móviles	Engrase / lubricación de guías/cremalleras/ruedas
1 vez al mes	Freno	Inspección funcional para determinar que los husillos se paran dentro del plazo indicado (<10s).

### 24.2.2 Sustitución de la herramienta

#### ATENCIÓN



Antes de sustituir manualmente cualquier herramienta, detenga los husillos, espere a que se detengan todas las herramientas y evite que la máquina arranque involuntariamente = extraiga el enchufe.

#### ATENCIÓN



Al manipular las hojas de sierra circular al cambiar las herramientas use guantes de protección contra cortes para evitar sufrir lesiones.

Montaje/desmontaje de la hoja de la sierra

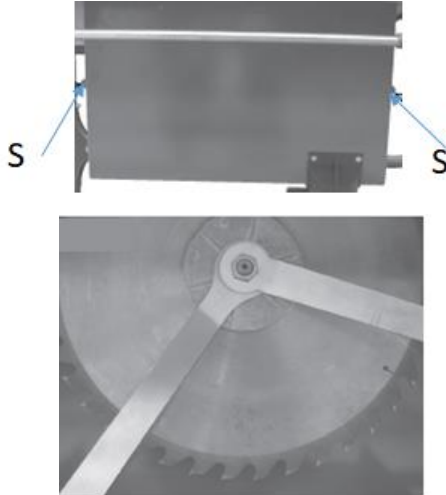
	<p>Afloje los dos tornillos M8 (S) en la cubierta de la hoja de sierra (1).</p> <ul style="list-style-type: none"> <li>• Baje la cubierta de la hoja de sierra.</li> <li>• Suelte la tuerca de unión (M20, rosca a la izquierda)</li> <li>• Retire la hoja de la sierra y monte una nueva.</li> </ul> <p><b>AVISO:</b> Usar solo hojas de sierra bien afiladas, sin fisuras y no deformadas.</p> <ul style="list-style-type: none"> <li>• Apriete la contratuerca, aguantando con la llave de retención</li> </ul> <p>NOTA: Revise el ajuste de la cuña de separación.</p>
---	--

### 24.3 Almacenamiento

#### AVISO



Un almacenamiento inadecuado puede dañar y deteriorar los componentes. ¡Almacene los componentes empaquetados o desembalados sólo en las condiciones ambientales especificadas!

## 24.4 Eliminación de residuos



Tenga en cuenta las normas de carácter nacional sobre tratamiento de residuos. No elimine nunca la máquina, los componentes de la máquina o equipos con los residuos municipales. Si es necesario, póngase en contacto con las autoridades locales para informarse sobre las opciones de eliminación que haya disponibles.

Si compra una nueva máquina o un aparato similar a su distribuidor, éste estará obligado en determinados países a eliminar correctamente su máquina usada.

## 25 SUBSANACIÓN DE ERRORES

### ADVERTENCIA



**¡Peligro ocasionado por tensiones eléctricas!** Manipular la máquina mientras esté colocada la batería puede producir lesiones graves o incluso la muerte. ¡Antes de llevar a cabo trabajos de reparación o de mantenimiento, desconecte siempre la máquina de la fuente de alimentación!

Muchas posibles fuentes de errores se pueden excluir si la máquina está conectada correctamente a la alimentación eléctrica.

Si no se ve capaz de llevar a cabo correctamente las reparaciones necesarias y/o no cuenta con la formación requerida, encomiende siempre a personal especializado la subsanación del problema.

Error	Posible causa	Subsanación
<b>La máquina</b> no se pone en marcha	<ul style="list-style-type: none"> <li>• Se ha roto el interruptor o ha fallado una fase</li> <li>• Se ha activado la protección contra sobrecarga</li> <li>• El fusible de seguridad saltó</li> </ul>	<ul style="list-style-type: none"> <li>• Repare el circuito o la fase defectuosa</li> <li>• Espere hasta que el motor haya enfriado.</li> <li>• Sustituya el fusible</li> </ul>
<b>Manchas de quemaduras sobre la pieza</b>	<ul style="list-style-type: none"> <li>• La hoja de la sierra está roma</li> <li>• Hoja de sierra incorrecta</li> <li>• Tope paralelo no está paralelo con la hoja de la sierra</li> </ul>	<ul style="list-style-type: none"> <li>• Sustituya la hoja de la sierra</li> </ul>
<b>Déficit de rendimiento / o bien apagado del motor</b>	<ul style="list-style-type: none"> <li>• Hoja de sierra mellada</li> <li>• Solo 2 fases conectadas</li> </ul>	<ul style="list-style-type: none"> <li>• Cambio de la hoja de la sierra</li> <li>• Controle las fases.</li> </ul>
<b>La hoja de la sierra se suelta tras apagar el motor</b>	<ul style="list-style-type: none"> <li>• Tuerca de sujeción muy poco apretada</li> </ul>	<ul style="list-style-type: none"> <li>• Apriete las tuercas de sujeción</li> </ul>
<b>La pieza de trabajo se atranca al avanzar</b>	<ul style="list-style-type: none"> <li>• Hoja de sierra mellada</li> <li>• El grosor de la cuña de separación no concuerda con la hoja de la sierra</li> </ul>	<ul style="list-style-type: none"> <li>• Volver a empezar con una hoja de sierra afilada</li> <li>• El grosor de la cuña de separación debe ser igual o mayor que el grosor de la hoja de la sierra</li> </ul>
<b>La sierra se mueve en la dirección falsa</b>	<ul style="list-style-type: none"> <li>• Fases intercambiadas</li> </ul>	<ul style="list-style-type: none"> <li>• Cambio de una fase (inversor de fase en el enchufe)</li> </ul>

## 26 AVANT-PROPOS (FR)

### **Cher client, chère cliente,**

Le présent manuel d'exploitation contient des informations et des remarques importantes relatives à la mise en service et à la manipulation sécurisée de la scie circulaire à table TKS500S, ci-après désignée par « machine ».



Le manuel fait partie intégrante de la machine et ne doit pas être retiré. Le conserver pour une utilisation ultérieure dans un endroit approprié, facilement accessible aux utilisateurs (opérateurs), à l'abri de la poussière et de l'humidité, et le joindre à la machine en cas de transmission à des tiers !

### **Porter une attention particulière au chapitre Sécurité !**

Nos produits peuvent légèrement diverger des illustrations et des contenus en raison du développement constant. Si vous décelez des erreurs, veuillez nous en informer.

Sous réserve de modifications techniques !

### **Contrôler la marchandise immédiatement après réception et noter toute réclamation lors de la prise en charge de la marchandise par le livreur !**

**Les dommages de transport doivent nous être signalés séparément dans les 24 heures.**

**Holzmann décline toute garantie pour les dommages liés au transport non-signalés.**

### **Droits d'auteur**

© 2018

Cette documentation est protégée par droit d'auteur. Tous droits réservés ! En particulier, la réimpression, la traduction et l'extrait de photographies et d'illustrations feront l'objet de poursuites judiciaires.

Le tribunal compétent est le tribunal régional de Linz ou le tribunal compétent pour 4170 Haslach.

### **Adresse du service client**

<p><b>HOLZMANN MASCHINEN GmbH</b> 4170 Haslach, Marktplatz 4 AUSTRIA Tél. +43 7289 71562 - 0 Fax +43 7289 71562 - 4 <a href="mailto:info@holzmann-maschinen.at">info@holzmann-maschinen.at</a></p>
--

Cette section contient des informations et des remarques importantes sur la mise en service et l'utilisation de la machine en toute sécurité.



Pour votre sécurité, veuillez lire attentivement ce manuel d'utilisation avant la mise en service. Cela vous permet d'utiliser la machine en toute sécurité et d'éviter les malentendus ainsi que les dommages corporels et matériels. Respecter également les symboles et pictogrammes utilisés sur la machine ainsi que les consignes de sécurité et de danger !

## 27.1 Utilisation conforme

La machine est exclusivement destinée aux tâches suivantes :

*La coupe longitudinale et transversale du bois et des matériaux aux propriétés physiques similaires, ainsi que le bois en plein air ou dans des locaux dont la ventilation est suffisante ou/et en utilisation avec un dispositif d'aspiration efficace conformément aux consignes techniques et dans les limites techniques.*

**La société HOLZMANN-MASCHINEN décline toute responsabilité ou garantie pour toute utilisation divergente ou sortant de son contexte et pour les dommages matériels ou corporels qui en résultent.**

### 27.1.1 Restrictions techniques

La machine est conçue pour être utilisée dans les conditions ambiantes suivantes :

Humidité relative :	max. 65 %
Température (exploitation)	+5 °C à +40 °C
Température (stockage, transport)	-20 °C à +55 °C

### 27.1.2 Applications interdites / Mauvaises applications dangereuses

- Exploitation de la machine sans aptitude physique et mentale adéquate
- Utilisation de la machine en l'absence de connaissance du mode d'emploi
- Changements dans la conception de la machine
- Exploitation de la machine dans un environnement un risque explosif (la machine peut générer des étincelles pendant l'exploitation)
- Fonctionnement de l'appareil dans des pièces fermées sans extraction des copeaux et de la poussière (un aspirateur ménager normal ne convient pas comme dispositif d'extraction).
- Exploitation de la machine en dehors des limites spécifiées dans ce manuel
- Retrait des marquages de sécurité apposés sur la machine
- Modification, contournement ou désactivation des dispositifs de sécurité de la machine
- L'usinage de matériaux possédant des dimensions en dehors des limites spécifiées dans ce manuel.
- L'utilisation d'outils qui ne correspondent pas aux exigences de sécurité de la norme des machine-outil pour l'usinage du bois (EN847-1).

L'utilisation non-conforme ou le non-respect des explications et instructions données dans ce manuel entraîne l'expiration de toutes les demandes de garantie et d'indemnisation à l'encontre de Holzmann Maschinen GmbH.

## 27.2 Exigences des utilisateurs

L'aptitude physique et mentale ainsi que la connaissance et la compréhension du manuel d'utilisation sont des conditions préalables à l'utilisation de la machine.

**Veillez noter que les lois et réglementations locales en vigueur peuvent déterminer l'âge minimum de l'opérateur et restreindre l'utilisation de cette machine !**

Mettre votre équipement de protection individuelle avant de travailler sur la machine.

**Les travaux sur les composants ou équipements électriques ne doivent être effectués que par un électricien qualifié ou sous la supervision et la surveillance d'un électricien qualifié.**



### 27.3 Dispositifs de sécurité

La machine est équipée avec les suivant dispositifs de sécurité :

	<ul style="list-style-type: none"> <li>• Dispositif de protection séparant (réglable) Protection de la lame de scie</li> </ul>
	<ul style="list-style-type: none"> <li>• Dispositif de protection séparant (fixe) Accès au moteur/à l'entraînement par courroie</li> </ul>
<p>Couteau diviseur</p>	<ul style="list-style-type: none"> <li>• Cette mesure permet d'éviter un contrecoup de la pièce à usiner. Le réglage est en direction horizontale et verticale par rapport à la lame de scie.</li> </ul>
<p>Bâton d'insertion/cale coulissante</p>	<ul style="list-style-type: none"> <li>• Bâton d'insertion : Lors d'une opération de coupe pour laquelle une longueur inférieure à 120 mm est coupée, c'est-à-dire une distance inférieure à 120 mm côté droit de la lame de scie par rapport à la butée parallèle. Dans ce cas, ne pas introduire le bois à la main, mais avec le bâton d'insertion.</li> </ul>

### 27.4 Consignes générales de sécurité

Afin d'éviter les dysfonctionnements, les dommages et les risques pour la santé lors du travail avec la machine, les points suivants doivent en particulier être respectés, en plus des règles générales pour un travail en toute sécurité :

- Vérifier l'intégralité et le fonctionnement de la machine avant de la mettre en service. N'utilisez la machine que si les protections séparantes et autres dispositifs de protection nécessaires au processus d'usinage sont en place, en bon état de fonctionnement et correctement entretenus.
- Choisir une surface plane, antidérapante et exempte de vibrations pour le lieu de montage.
- Assurer qu'il y a suffisamment d'espace autour de la machine !
- Assurer des conditions d'éclairage adéquates sur le lieu de travail pour éviter les effets stroboscopiques !
- Assurer un environnement de travail propre !
- Utiliser exclusivement des outils en parfait état, qui ne comportent pas de fissures ou d'autres défauts (par exemple des déformations).
- Retirer les outils de réglage de la machine avant de l'allumer.
- Veiller à ce que la zone autour de la machine soit libre d'obstacles (par exemple, de poussière, de copeaux, pièces coupées, etc.).
- Avant chaque utilisation, contrôler la stabilité des raccords de la machine.
- Ne jamais laisser la machine en marche sans surveillance. La machine doit être mise à l'arrêt lorsqu'elle est laissée sans surveillance.
- La machine ne doit être utilisée, entretenue ou réparée que par des personnes qui la connaissent et qui ont été informées des risques inhérents au cours des travaux.
- Veiller à ce que des personnes non autorisées se tiennent à une distance de sécurité de la machine et éloigner les enfants de celle-ci.
- Porter un équipement de protection appropriée (protection oculaire, masque antipoussière, protection auditive, gants lors de la manipulation des outils), ainsi que des vêtements de protection serrés - ne jamais porter de vêtements lâches, de cravates, de bijoux etc. -risque de happement !
- Cacher les cheveux longs sous une protection.
- N'enlevez pas de rebuts ou d'autres parties de la pièce dans la zone de coupe lorsque la machine est en marche !
- Travailler toujours avec soin et prudence et ne jamais utiliser de force excessive.
- Ne pas surcharger la machine !
- Ne pas travailler sur la machine si vous êtes fatigué, déconcentré ou sous l'influence de médicaments, d'alcool ou de drogues !

- Ne pas utiliser l'appareil dans des zones où les vapeurs de peinture, de solvants ou de liquides inflammables présentent un danger potentiel (risque d'incendie ou d'explosion !).
- Ne pas fumer à proximité immédiate de la machine. (risque d'incendie) !
- Veiller à ce que l'appareil soit mis à la terre.
- Utiliser uniquement des rallonges appropriées.
- Toujours arrêter la machine avant les travaux de rééquipement, de réglage, de mesure, de nettoyage, de maintenance ou d'entretien et la débrancher de l'alimentation électrique pour tous travaux de maintenance ou d'entretien. Avant de commencer à travailler sur la machine, attendre que tous les outils ou pièces de la machine soient complètement immobilisés et protéger la machine contre tout redémarrage involontaire.

### 27.5 Sécurité électrique

- Veiller à ce que la machine soit mis à la terre.
- Utiliser uniquement des rallonges appropriées.
- Un câble endommagé ou vrillé augmente le danger de choc électrique. Manipuler le câble avec précaution. Ne jamais utiliser le câble pour porter, tirer, ou débrancher l'outil électrique. Maintenir le câble éloigné de source de chaleur, d'huile, d'arrête coupante ou de parties mobiles.
- Des fiches réglementaires et des prises adaptées réduisent le risque de choc électrique.
- La pénétration d'eau dans l'outil électrique augmente le danger de choc électrique. Ne pas exposer les outils électriques à la pluie ou à l'humidité.
- La machine ne peut être utilisée dans un environnement humide que si la source d'énergie est protégée par un disjoncteur de courant résiduel.
- Ne pas utiliser l'outil électrique s'il ne peut pas être éteint avec un interrupteur MARCHÉ-ARRÊT.

### 27.6 Instructions spéciales de sécurité pour cette machine

- Il est défendu de travailler avec des gants sur les pièces rotatives en exploitation !
- De la poussière de bois est générée lors de l'exploitation de la machine. Pour cette raison, il faut brancher la machine à un dispositif d'aspiration approprié pour la poussière et les copeaux lors de l'installation, si vous travaillez dans des locaux dont la ventilation est insuffisante et toujours allumer le dispositif d'aspiration de la poussière avant de commencer l'usinage d'une pièce !
- Ne jamais enlever les rebuts ou les autres parties de la pièce à usiner de la zone de coupe lorsque la machine tourne.
- En cas d'utilisation de fraises d'un diamètre  $\geq 16$  mm et de scies circulaires, celles-ci doivent répondre aux normes EN 847-1:2013 est EN 847-2:2013 ; les porte-outils doivent correspondre à la norme EN 847-3:2013 ;
- Un bruit excessif peut entraîner des dommages auditifs et une perte auditive temporaire ou permanente. Porter des protections auditives certifiées conformes aux normes de santé et de sécurité afin de limiter l'exposition au bruit.
- Remplacer immédiatement les lames de scie fissurées et déformées, elles ne peuvent pas être réparées.
- Utiliser un bâton d'insertion lors d'une opération de coupe pour laquelle une longueur inférieure à 120 mm est coupée, c'est-à-dire une distance inférieure à 120 mm côté droit de la lame de scie par rapport à la butée parallèle. Dans ce cas, ne pas introduire le bois à la main, mais avec le bâton d'insertion !

### 27.7 Mise en garde contre les dangers

Malgré leur utilisation prévue, certains risques résiduels subsistent.

- Risque de blessures aux doigts et aux mains par la lame de scie rotative en cas de guidage inapproprié de la pièce à usiner.
- Blessures par projection de la pièce à usiner en cas de maintien ou de guidage inapproprié, tels que les travaux sans butée.
- Mise en danger de la santé par des poussières ou des copeaux de bois. Impérativement porter des équipements de protection individuelle tels qu'une protection oculaire et un masque antipoussière. Mettre en place une installation d'aspiration !
- Blessures en raison d'une lame de scie défectueuse. Contrôler régulièrement l'intégrité de la lame de scie.
- Danger électrique en cas d'utilisation de raccords électriques inappropriés.

Les risques résiduels peuvent être minimisés en respectant les « consignes de sécurité » et les consignes d'« utilisation conforme », ainsi que les instructions d'utilisation dans leur intégralité.

En raison de la conception et de la construction de la machine, des situations dangereuses peuvent survenir lors de l'utilisation des machines, identifiées comme suit dans ce manuel d'utilisation :

### DANGER



Une consigne de sécurité de ce type indique une situation dangereuse imminente qui, si elle n'est pas évitée, peut entraîner la mort ou des blessures graves.

### AVERTISSEMENT



Ce type de consigne de sécurité indique une situation potentiellement dangereuse qui, si elle n'est pas évitée, peut entraîner des blessures graves ou même la mort.

### PRUDENCE



Une consigne de sécurité de ce type indique une situation potentiellement dangereuse qui peut entraîner des blessures légères ou modérées si elle ne sont pas évitées.

### AVIS



Une note de sécurité de ce type indique une situation potentiellement dangereuse qui, si elle n'est pas évitée, peut entraîner des dommages matériels.

Indépendamment de toutes les consignes de sécurité, leur bon sens et leur adéquation technique/formation correspondante sont et restent le facteur de sécurité le plus important pour un fonctionnement sans erreur de la machine. **La sécurité au travail dépend avant tout de vous !**

## 28 TRANSPORT

### AVERTISSEMENT



Les engins de levage et les élingues endommagés ou insuffisamment solides peuvent causer des blessures graves, voire la mort. Vérifier toujours que les engins de levage et les élingues ont une capacité de charge suffisante et sont en parfait état, fixer les charges avec soin et ne jamais se tenir sous des charges suspendues.

Pour un transport approprié, suivre les instructions et les informations figurant sur l'emballage de transport concernant le centre de gravité, les points d'attache, le poids, le moyen de transport à utiliser et la position de transport prescrite, etc.

La machine doit être transportée au moyen d'un chariot élévateur à fourche ou d'un chariot élévateur vers le lieu d'installation.

Une fois la machine assemblée, celle-ci peut être transportée à l'aide de son dispositif de transport sur les courts trajets, ou être transporté avec une sangle à capacité et longueur appropriées au moyen d'une grue ou du chariot élévateur.

## 29 MONTAGE

### 29.1 Vérifier l'étendue de la livraison

Contrôler immédiatement après la livraison si la machine présente des dommages dus au transport et s'il manque des pièces.

### 29.2 Le lieu de travail

Choisissez un emplacement approprié pour la machine. Ce faisant, tenez compte des exigences en matière de sécurité ainsi que des dimensions de la machine. L'emplacement choisi doit garantir un raccord approprié au réseau électrique ainsi que la possibilité de raccordement à une installation d'aspiration. Assurez-vous que la machine est disposée sur une structure stable et nivelée et que le sol peut supporter la charge de la machine. La machine doit être mise à niveau à tous les points d'appui en même temps. Vous devez également sécuriser une distance d'au moins 0,8 m autour de la machine. Une distance requise pour l'alimentation de pièces longues doit être assurée en amont et en aval de la machine.

### 29.3 Assemblage de la machine

La machine a été désassemblée pour le transport et doit être assemblée avant la mise en service. À cet effet, respecter les instructions suivantes :

#### AVERTISSEMENT



Manipuler la machine avec l'alimentation électrique intacte peut entraîner des blessures graves, voire mortelles. Par conséquent, ne pas brancher la machine à l'alimentation en tension avant d'avoir terminé l'assemblage.

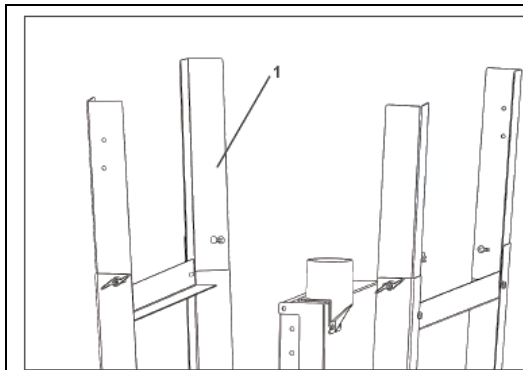

Monter le châssis inférieur/les pieds :

- Soulevez le montant de soutien inférieur (1).
- Montez l'étau transversal (2), alignez le trou de montage (3) et serrez les têtes de vis bombées (4) avec des boutons de verrouillage (5).
- Ensuite, mettez la machine debout

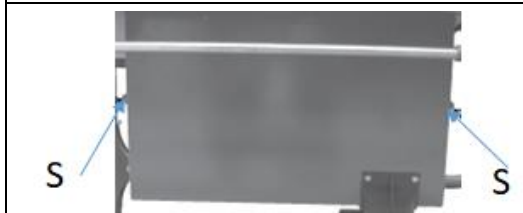
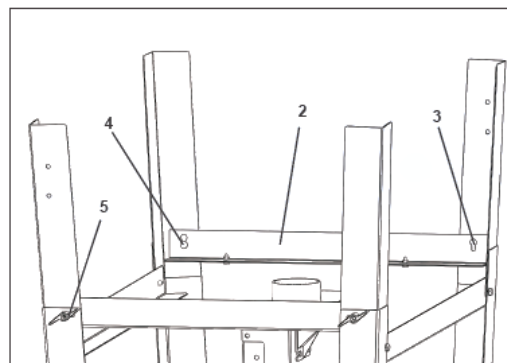

Monter la lame de scie :

Dévisser les deux vis M8 (S) sur le cache de la lame de scie (1).

- Faire pivoter vers l'extérieur le cache de la lame de scie..
- Desserrer l'écrou de serrage (M20, filetage à gauche)

#### PRUDENCE



Lors de la manipulation des lames de scie lors du changement d'outils, veuillez porter des gants de protection contre les coupures afin d'éviter tous risques de blessures.

- Monter la lame de scie.
- AVIS :** Utiliser uniquement des lames de scie aiguisées, ne comportant pas de fissures et sans déformation.
- Serrer l'écrou de serrage, appliquer un contre écrou avec une clé de maintien (attention, filetage à gauche).
  - Rabattre vers le haut le cache inférieur de la lame de scie, puis remettre et resserrer les deux vis M8.

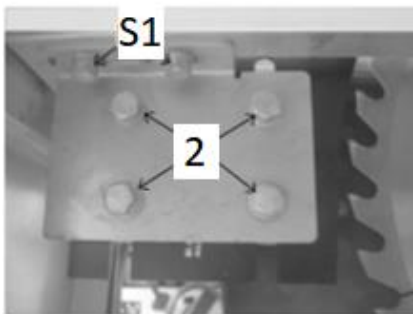
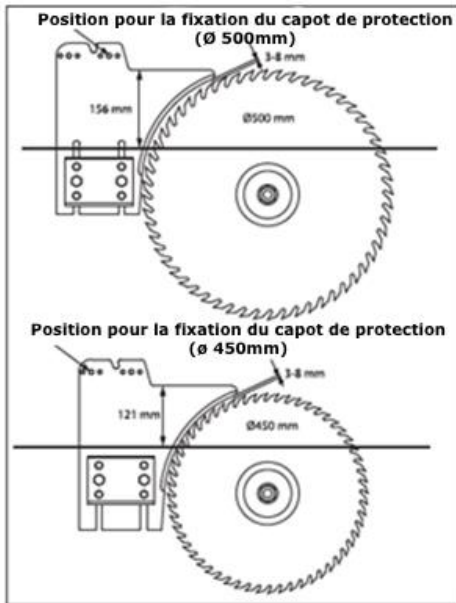
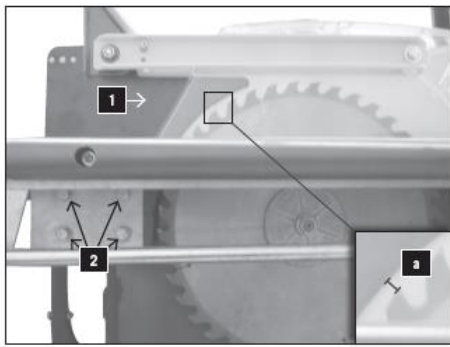

Monter le capot de protection avec coin à refendre.

- Disposer la protection de la lame de scie avec le coin à refendre monté par le haut entre la plaque de guidage et la plaque de serrage.
- Régler la distance entre le coin à refendre et la lame de scie de 3 à 8 mm (a) et serrer la plaque de serrage avec quatre vis hexagonales et rondelles (2).

REMARQUES :

- Le capot de protection est monté pour l'utilisation et ne doit pas être retiré pour l'exploitation.
- Veiller à ce que le capot de protection repose toujours sur le plateau par son poids propre, mais que les deux vis soient serrées sans jeu.

Réglage du coin à refendre (alignement) :

Le coin à refendre doit être aligné avec la lame de scie, sinon l'alignement doit être corrigé. Pour cela, desserrer les 2 vis hexagonales (S1) des deux côtés.

Aligner le coin à refendre.

Serrer légèrement les vis hexagonales (S1).

Aligner le coin à refendre sur la lame de scie puis resserrer les quatre

vis hexagonales (S1),

Contrôler le réglage de la fente sur la lame de scie.

La distance entre la lame de scie et le coin à refendre doit s'élever au maximum à 8 mm et au minimum à 3 mm. Il convient de contrôler ce réglage et de l'ajuster, si nécessaire.

Pour cela, il faut dévisser les 4 vis hexagonales (2) et régler le coin à refendre dans la hauteur.

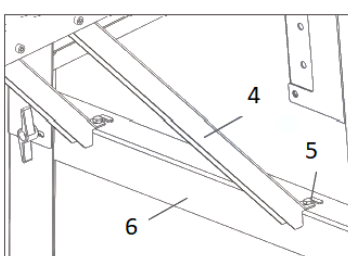
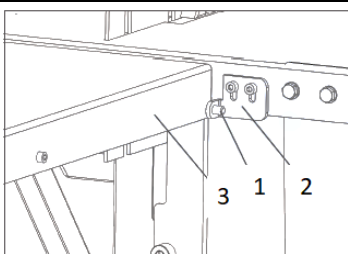

Monter l'extension de table



- Monter l'extension de table (1) côté droit et côté gauche sur le plateau (2) avec deux vis de chaque (3), rondelles et écrous. Serrer légèrement les écrous à la main.
- Déployer l'étrier de soutien (4) de l'extension de table, puis emboîter la table.

Réglage de la hauteur de l'extension de table :

– Disposer une règle sur la table de scie et l'extension de table

, puis alignées l'extension de table en hauteur, serrée avec les quatre vis sur la table de scie (3) et sur le soutien (5).

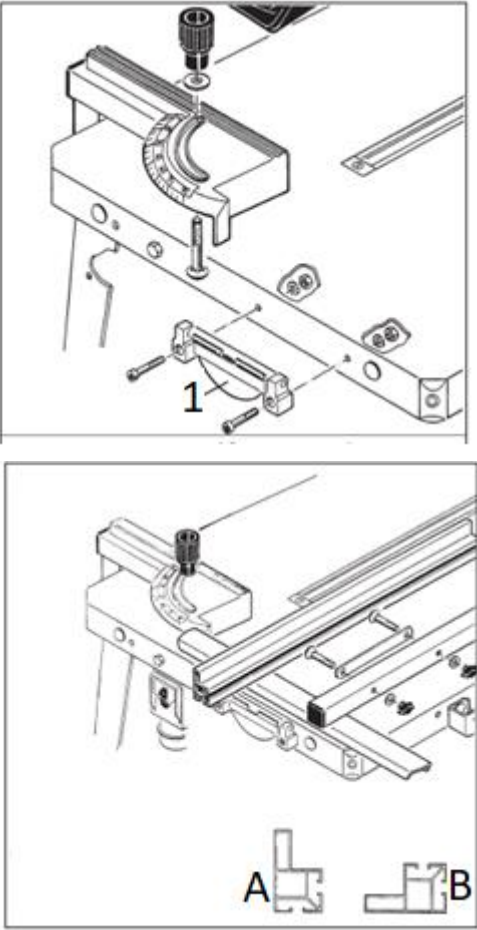
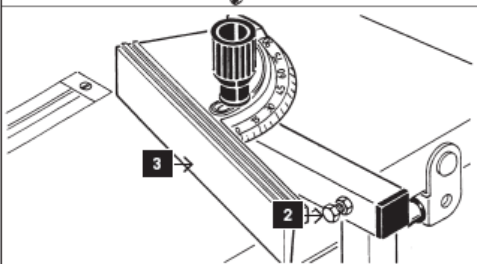
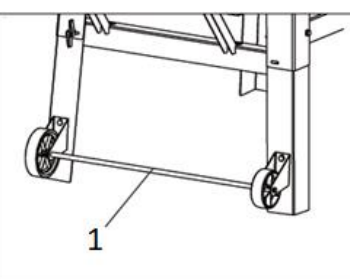

	<p>Monter le guide longitudinal</p> <ul style="list-style-type: none"> <li>• Fixer le dispositif de serrage (1) pour la butée longitudinale avec deux vis à tête cylindrique M6, deux rondelles et deux écrous sur le plateau.</li> <li>• Visser la plaque de fixation (2) avec deux vis M6, deux rondelles et deux écrous sur la fixation de la butée (3).</li> </ul> <p><b>Remarque</b> ne pas serrer.</p> <ul style="list-style-type: none"> <li>• Insérer la butée Surface d'installation haute en position (A) Surface d'installation basse en position (B) puis serrer fermement</li> <li>• Insérer le guide longitudinal dans le dispositif de serrage Utilisation : Serrer = lever le clapet Desserrer = abaisser le clapet</li> </ul>
	<p><u>Monter la butée à onglet :</u></p> <ul style="list-style-type: none"> <li>• Insérer un boulon à tête bombée M8 x 70 par le bas dans la butée à onglet, puis la fixer avec une rondelle de 8 mm et une poignée.</li> </ul> <p>Procéder au réglage : À l'aide de la vis hexagonale (2), régler l'angle de 90° entre la butée (3) et la lame de scie. (s'aider d'un rapporteur... exclus de la livraison puis faire une coupe d'essai en guise de vérification).</p>
	<p>Monter les roues de transport</p> <ul style="list-style-type: none"> <li>• Monter l'ensemble de roues (1) sur l'étau de soutien inférieur avec des vis et des écrous.</li> </ul>
	<p><u>Monter le support d'outils/support d'auxiliaire de commande :</u></p> <p>Fixer le support d'auxiliaire de commande (crochet) au moyen d'un écrou sur le châssis.</p>



## 29.4 Raccordement électrique

### AVERTISSEMENT



**Tension électrique dangereuse !** Le raccordement de la machine au réseau électrique ainsi que les contrôles y afférents doivent être réalisés exclusivement par un électricien ou en suivant les instructions et sous la supervision d'un électricien !

### AVIS



Après l'établissement du raccordement électrique, contrôler immédiatement le sens de rotation. Ce faisant, observer la flèche de sens de rotation sur la machine. Le sens de rotation est juste lorsque le sens de rotation de l'outil correspond à celui de la flèche du sens de rotation. Si ce n'est pas le cas, échanger les deux phases, par exemple : L1 et L2, sur la fiche de raccordement au réseau électrique ou utiliser un inverseur de phase sur la fiche de raccordement

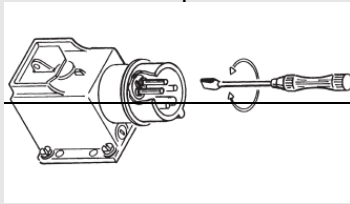

Le raccordement électrique est réalisé via une combinaison fiche-commutateur. Cet appareil doit être exploité via un disjoncteur de protection contre les courants de fuite.

#### 29.4.1 Établissement d'une connexion 400 V

Pour accorder la machine au réseau électrique, procédez comme suit :

- Avec un appareil approprié, vérifier le fonctionnement du branchement au zéro et de la mise à la terre.
- Contrôler que la tension d'alimentation et la fréquence du courant corresponde aux données indiquées sur le panneau de la machine. Un écart de valeur de la tension d'alimentation de  $\pm 5\%$  est autorisé. Par exemple, une machine peut fonctionner avec une tension de service de 380 V sur une plage de tension allant de 370 à 400 V. Un fusible de sécurité contre les courts-circuits doit être présent dans le réseau d'alimentation de la machine !
- La section transversale requise du câble d'alimentation est disponible dans le tableau des charges de courant.
- Il est recommandé d'utiliser un câble de type H07RN (WDE0282), pour lequel des mesures de protection contre les dommages mécaniques doivent être appliquées.
- Brancher le câble d'alimentation sur les bornes correspondantes dans le coffret d'entrée (L1, L2, L3, N, PE) – voir l'illustration suivante. En présence d'une prise CEE, le branchement au réseau est réalisé via un accouplement CEE dûment alimenté (L1, L2, L3, N, PE).

## 29.5 Raccordement sur un système d'aspiration des copeaux et de la poussière

### AVIS



La machine doit être raccordée à un dispositif d'aspiration pour la poussière et les copeaux dès que celle-ci est exploitée dans des locaux mal ventilés. Le dispositif d'aspiration doit démarrer simultanément avec le moteur de la machine. La vitesse de l'air sur les tubulures de raccordement d'aspiration et les conduites d'air vicié doit s'élever pour les matières d'une humidité  $< 12\%$  à au moins 20 m/s (en cas de copeaux humides avec une humidité  $> 12\%$  à au moins 28 m/s). Les tuyaux d'aspiration doivent être difficilement inflammables (DIN4102 B1) et être entièrement antistatiques (ou être reliés à la terre des deux côtés) et correspondrent aux règles de sécurité en vigueur. Les indications relatives au débit volumique d'air, de dépression et de manchons d'aspiration sont disponibles dans les caractéristiques techniques.

## 30 FONCTIONNEMENT

### 30.1 Contrôles avant la mise en service

- Contrôler que la vitesse de rotation de la machine est inférieure à celle de la vitesse max admissible de la lame de scie utilisée, et le sens de rotation correct.
- Seuls des lames de scie d'un diamètre compris entre 450 et 500 mm sont installées
- Le coin à refendre est réglé correctement.
- La lame de scie ne présente aucun dommage.
- Tous les dispositifs de protection sont imposés et sont en état de fonctionnement.
- Le cas échéant, contrôler pour vérifier que le raccord au système d'aspiration est présent

### 30.2 Utilisation

#### 30.2.1 Démarrage de la machine

3. Mettre en marche la scie circulaire au moyen du bouton (1).

#### 30.2.2 Arrêter la machine

Arrêt normal :

Actionner le bouton d'arrêt (2). Le moteur est arrêté.



### 30.3 Remarques relatives à l'utilisation de la scie circulaire a table

#### 30.3.1 Coupe longitudinale

Lors de la réalisation de cette opération, les dispositifs suivants doivent être utilisés pour la sécurité du travail :

- Guide longitudinal
- le capot de protection de la lame de scie
- le coin à fendre
- la pièce rapportée dans la table
- Utiliser le bâton d'insertion/la cale coulissante lors de la coupe de pièces à usiner petites/étroites (<120 mm) et un guide longitudinal avec une coupe transversale étroite.

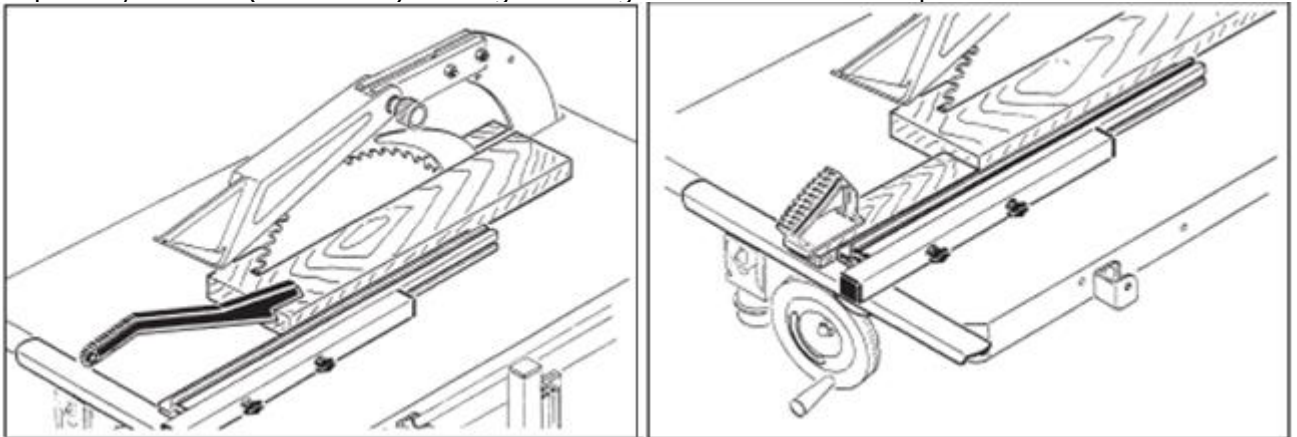

## AVIS



Lors de la coupe de bois rond, un gabarit ou un dispositif de retenue est nécessaire pour sécuriser la pièce à usiner contre toute torsion et l'utilisation d'une lame de scie appropriée est nécessaire.

#### 30.3.2 Coupes en biais (coupes transversales/coupes d'angle) et coupes de coin

Lors de la réalisation de cette opération, les dispositifs suivants doivent être utilisés pour la sécurité du travail :

- Butée à onglet (peut être utilisée en le repliant sur la table de la scie)
- le capot de protection de la lame de scie
- le coin à fendre
- la pièce rapportée dans la table

Coupe transversale :

Des coupes en biais peuvent être réalisées sur une plage de 0 à 90°, pour cela, appuyer fermement la pièce à découper contre la surface de la butée à onglet.

Coupe de coin :

Pour cela, disposer la partie pivotante sur 0° puis bloquer avec la poignée de réglage. Disposer la pièce à usiner dans le creux puis scier avec une pression homogène.

Gehrungsschnitte (Querschnitte/Winkelschnitte)

Keilschnitte

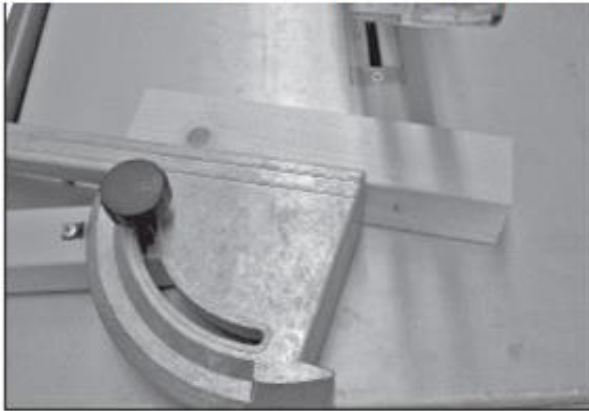

### PRUDENCE



Appliquer une poussée uniquement avec la main sur la butée à onglet (les mains s'éloignant du bois)

### AVERTISSEMENT



Retirez les pièces à usiner (coins) uniquement après l'arrêt de la machine. Pour cela, éteindre la machine et attendre l'arrêt de la lame de scie.

## 31 NETTOYAGE, ENTRETIEN, ENTREPOSAGE, ÉLIMINATION

### 31.1 Nettoyage

#### AVIS



Des produits de nettoyage incorrects peuvent attaquer la peinture de la machine. Ne pas utiliser de solvants, de diluants nitro ou d'autres agents de nettoyage qui pourraient endommager la peinture de la machine. Respecter les spécifications et les instructions du fabricant du produit de nettoyage !

En outre, un nettoyage régulier est une condition préalable à un fonctionnement sûr de la machine et à une longue durée de vie. Pour cette raison, nettoyer l'appareil après chaque utilisation et retirer la poussière et la saleté.

Utiliser un équipement de protection individuelle (gants et protection des yeux en cas d'utilisation d'air comprimé). Veiller à ce que la protection de la lame de scie ne soit pas obstruée par des résidus de bois et des accumulations de sciure. Le nettoyage est réalisé de préférence à l'air comprimé ou avec une balayette.

VEILLER à ce qu'il n'y ait pas de résine sur la surface de la table.

### 31.2 Maintenance

#### AVERTISSEMENT



**Danger dû à la tension électrique !** Manipuler la machine avec l'alimentation électrique intacte peut entraîner des blessures graves, voire mortelles. Débrancher toujours l'appareil de l'alimentation électrique avant d'effectuer des travaux d'entretien ou de réparation et protéger-le contre une remise sous tension involontaire !

La machine nécessite peu d'entretien et seules quelques pièces doivent être réparées. Indépendamment de cela, les fautes ou défauts qui pourraient nuire à la sécurité de l'utilisateur doivent être éliminés immédiatement !

- Avant chaque opération, vérifiez le parfait état des dispositifs de sécurité.

- Vérifier le bon serrage des connexions au moins une fois par semaine.
- Vérifier régulièrement que les étiquettes d'avertissement et de sécurité sur la machine sont en bon état et lisibles.

**31.2.1 Plan de maintenance**

Le type et le degré d'usure des machines dépendent dans une large mesure des conditions de fonctionnement. Les intervalles énumérés ci-dessous s'appliquent lorsque la machine est utilisée dans les limites spécifiées :

Dispositif de protection :

Intervalle	Composant	Activité
Avant le début du travail	Machine	Nettoyage de la poussière de la machine
Avant le début du travail	Machine	Retrait de toutes les pièces/outils éparpillés
1x mois	Pièces mobiles	Graisser/lubrifier les guides/crémaillères/pignons
1x mois	Frein	Contrôle du fonctionnement pour déterminer que les broches s'arrêtent sous une certaine durée (<10s).

**31.2.2 Changement d'outil**

**PRUDENCE**



Avant tout changement d'outils à la main, mettre les broches à l'arrêt, attendre l'arrêt complet de tous les outils et empêcher tout redémarrage involontaire = débrancher la fiche du réseau.

**PRUDENCE**



Lors de la manipulation des lames de scie lors du changement d'outils, veuillez porter des gants de protection contre les coupures afin d'éviter tous risques de blessures.

Montage/démontage de la lame de scie

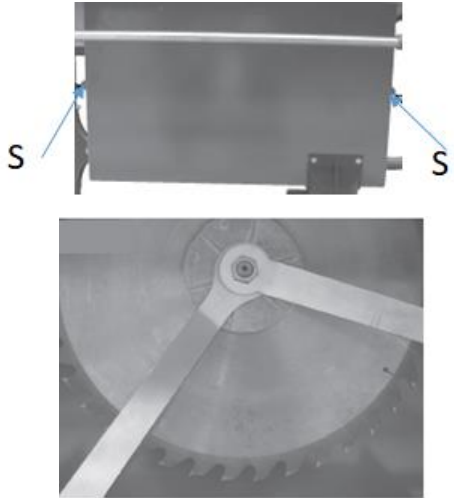
	<p>Dévisser les deux vis M8 (S) sur le cache de la lame de scie (1).</p> <ul style="list-style-type: none"> <li>• Faire pivoter vers l'extérieur le cache de la lame de scie..</li> <li>• Desserrer l'écrou de serrage (M20, filetage à gauche)</li> <li>• Retirer la lame de scie et en monter une nouvelle.</li> </ul> <p><b>AVIS :</b> Utiliser uniquement des lames de scie aiguisées, ne comportant pas de fissures et sans déformation.</p> <ul style="list-style-type: none"> <li>• Serrer l'écrou de serrage, avec une clé de maintien</li> </ul> <p><b>ATTENTION :</b> Contrôler le réglage du coin à refendre.</p>
---	--

**31.3 Entreposage**

**AVIS**



Un mauvais entreposage peut endommager et détruire des composants importants. Ne stocker les pièces emballées ou non emballées que dans les conditions ambiantes prévues !

### 31.4 Élimination



Respecter les réglementations nationales en matière d'élimination des déchets. Ne jamais jeter la machine, les composants de la machine ou les matériaux d'exploitation dans les déchets résiduels. Si nécessaire, contacter les autorités locales pour connaître les options d'élimination disponibles.

En cas d'achat d'une machine neuve ou d'un appareil équivalent chez votre revendeur spécialisé, il est tenu, dans certains pays, de se débarrasser de votre ancienne machine de manière appropriée.

## 32 RÉSOLUTION DE PANNE

### AVERTISSEMENT



**Danger dû à la tension électrique !** L'intervention sur la machine lorsque la batterie est installée peut entraîner des blessures graves, voire la mort. Débrancher toujours la machine de l'alimentation électrique avant d'effectuer des travaux de réparation ou d'entretien !

De nombreuses sources d'erreur possibles peuvent être éliminées à l'avance si la machine est correctement connectée au système d'alimentation électrique.

Si vous ne pouvez pas effectuer correctement les réparations nécessaires et/ou si vous n'avez pas la formation requise, toujours faire appel à un spécialiste pour résoudre le problème.

Défaut	Cause possible	Résolution
La machine ne démarre pas	<ul style="list-style-type: none"> <li>Le commutateur ou une phase est rompu</li> <li>Protection contre la surcharge déclenchée</li> <li>Disjoncteur de sécurité fondu</li> </ul>	<ul style="list-style-type: none"> <li>Réparer le circuit ou la phase défectueux</li> <li>Attendre que le moteur refroidisse.</li> <li>Remplacer le fusible</li> </ul>
Traces de brûlures sur la pièce à usiner	<ul style="list-style-type: none"> <li>La lame de scie est émoussée</li> <li>Lame de scie incorrecte</li> <li>Guide longitudinal pas parallèle à la lame de scie</li> </ul>	<ul style="list-style-type: none"> <li>Remplacer la lame de scie</li> </ul>
Manque de puissance/arrêt du moteur	<ul style="list-style-type: none"> <li>Lame de scie émoussée</li> <li>Seules 2 phases raccordées</li> </ul>	<ul style="list-style-type: none"> <li>Remplacer la lame de scie</li> <li>Contrôler les phases.</li> </ul>
La lame de scie se détache après l'arrêt du moteur	<ul style="list-style-type: none"> <li>Écrou d'assemblage pas assez serré</li> </ul>	<ul style="list-style-type: none"> <li>Serrer l'écrou d'assemblage</li> </ul>
La pièce à usiner se bloque lors du déplacement vers l'avant	<ul style="list-style-type: none"> <li>Lame de scie émoussée</li> <li>L'épaisseur du coin à refendre ne correspond pas à la lame de scie employée</li> </ul>	<ul style="list-style-type: none"> <li>Remplacer par une lame de scie tranchante</li> <li>L'épaisseur du coin à refendre doit être similaire ou supérieur à l'épaisseur de la lame de scie</li> </ul>
La lame de scie tourne dans la mauvaise direction	<ul style="list-style-type: none"> <li>Phases inversées</li> </ul>	<ul style="list-style-type: none"> <li>Échanger une phase (inverseur de phases sur la fiche)</li> </ul>

## 33 SCHALTPLAN / WIRING DIAGRAM / DIAGRAMA DE CABLEADO / SCHÉMA ÉLECTRIQUE

400V

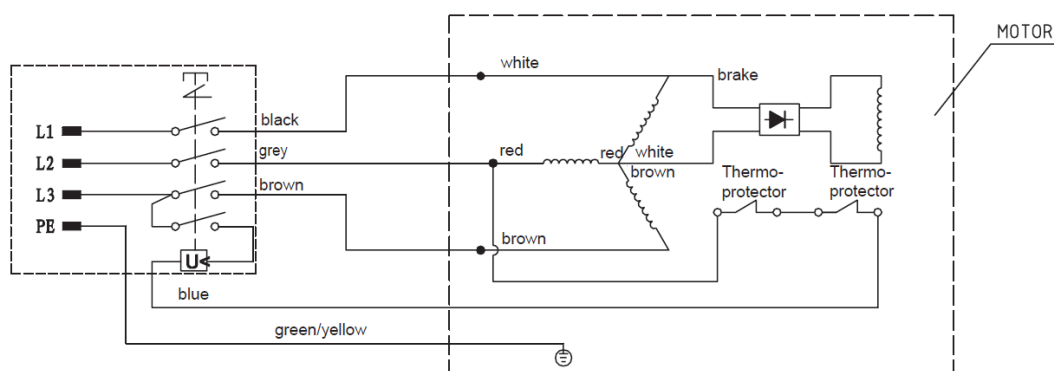

## 34 ERSATZTEILE / SPARE PARTS / PIEZAS DE RECAMBIO / PIÈCES DE RECHANGE

### 34.1 Ersatzteilbestellung / spare parts order / Pedido de piezas / Commande de pièces détachées

(DE) Mit HOLZMANN-Ersatzteilen verwenden Sie Ersatzteile, die ideal aufeinander abgestimmt sind. Die optimale Passgenauigkeit der Teile verkürzen die Einbauzeiten und erhöhen die Lebensdauer.

#### HINWEIS

**Der Einbau von anderen als Originalersatzteilen führt zum Verlust der Garantie!**

Daher gilt: Beim Tausch von Komponenten/Teilen nur Originalersatzteile verwenden

Beim Bestellen von Ersatzteilen verwenden Sie bitte das Serviceformular, das Sie am Ende dieser Anleitung finden. Geben Sie stets Maschinentype, Ersatzteilnummer sowie Bezeichnung an. Um Missverständnissen vorzubeugen, empfehlen wir mit der Ersatzteilbestellung eine Kopie der Ersatzteilzeichnung beizulegen, auf der die benötigten Ersatzteile eindeutig markiert sind.

[Bestelladresse](#) sehen Sie unter [Kundendienstadressen](#) im Vorwort dieser Dokumentation.

(EN) With original HOLZMANN spare parts you use parts that are attuned to each other shorten the installation time and elongate your products lifespan.

#### IMPORTANT

**The installation of other than original spare parts voids the warranty!**

So you always have to use original spare parts

When you place a spare parts order please use the service formular you can find in the last chapter of this manual. Always take a note of the machine type, spare parts number and partname. We recommend to copy the spare parts diagram and mark the spare part you need.

[You find the order address in the preface of this operation manual.](#)

(ES) Con las piezas de recambio de Holzmann, utiliza piezas de recambio que se ajustan perfectamente entre sí. El ajuste óptimo de los componentes acorta el tiempo de instalación y aumenta la vida útil.

#### AVISO

**¡La instalación de piezas de recambio no originales lleva a la pérdida de garantía!**

Por lo tanto: Al llevar a cabo la sustitución de componentes/piezas, utilice únicamente piezas de recambio originales

Para pedir piezas de recambio utilice el formulario del servicio de atención al cliente que encontrará al final del presente manual. Indique siempre el tipo de máquina, la referencia de la pieza de recambio y la denominación. Para evitar malentendidos, se recomienda adjuntar al pedido una copia del esquema de piezas de recambio en el que se marque claramente las piezas de recambio necesarias.

[Encontrará la dirección de pedidos en las direcciones del servicio postventa que se encuentra en el prólogo de esta documentación.](#)

(FR) Les pièces de rechange HOLZMANN sont conçues pour correspondre idéalement. La précision d'ajustage optimale des pièces réduisent les temps de pose et augmente la durée de vie.

#### AVIS

**Le montage de pièces autres que les pièces de rechange d'origine entraîne la perte de la garantie !**

Par conséquent, la règle est la suivante : Utiliser uniquement des pièces de rechange d'origine pour le remplacement des composants/pièces

Pour commander des pièces de rechange, veuillez utiliser le formulaire de service à la fin de ces instructions. Toujours indiquer le type de machine, le numéro de pièce de rechange et la désignation. Afin d'éviter tout malentendu, nous vous recommandons de joindre une copie du plan des pièces détachées à la commande de pièces détachées, sur laquelle les pièces détachées requises sont clairement indiquées.

[Pour l'adresse de commande, voir Adresses du service à la clientèle dans l'avant-propos de la présente documentation.](#)

(DE) Den elektronischen Ersatzteilkatalog finden Sie auf unserer Homepage (Ersatzteile)

(EN) For electronic spare-parts catalogue please refer to our homepage (spare-parts)

(ES) Encontrará el catálogo electrónico de piezas de recambio en nuestra página web (piezas de recambio)

(FR) Vous pouvez trouver le catalogue électronique des pièces détachées sur notre page d'accueil (pièces détachées)



**34.2 Explosionszeichnungen / Exploded View / Vistas de despiece / Vues éclatées**

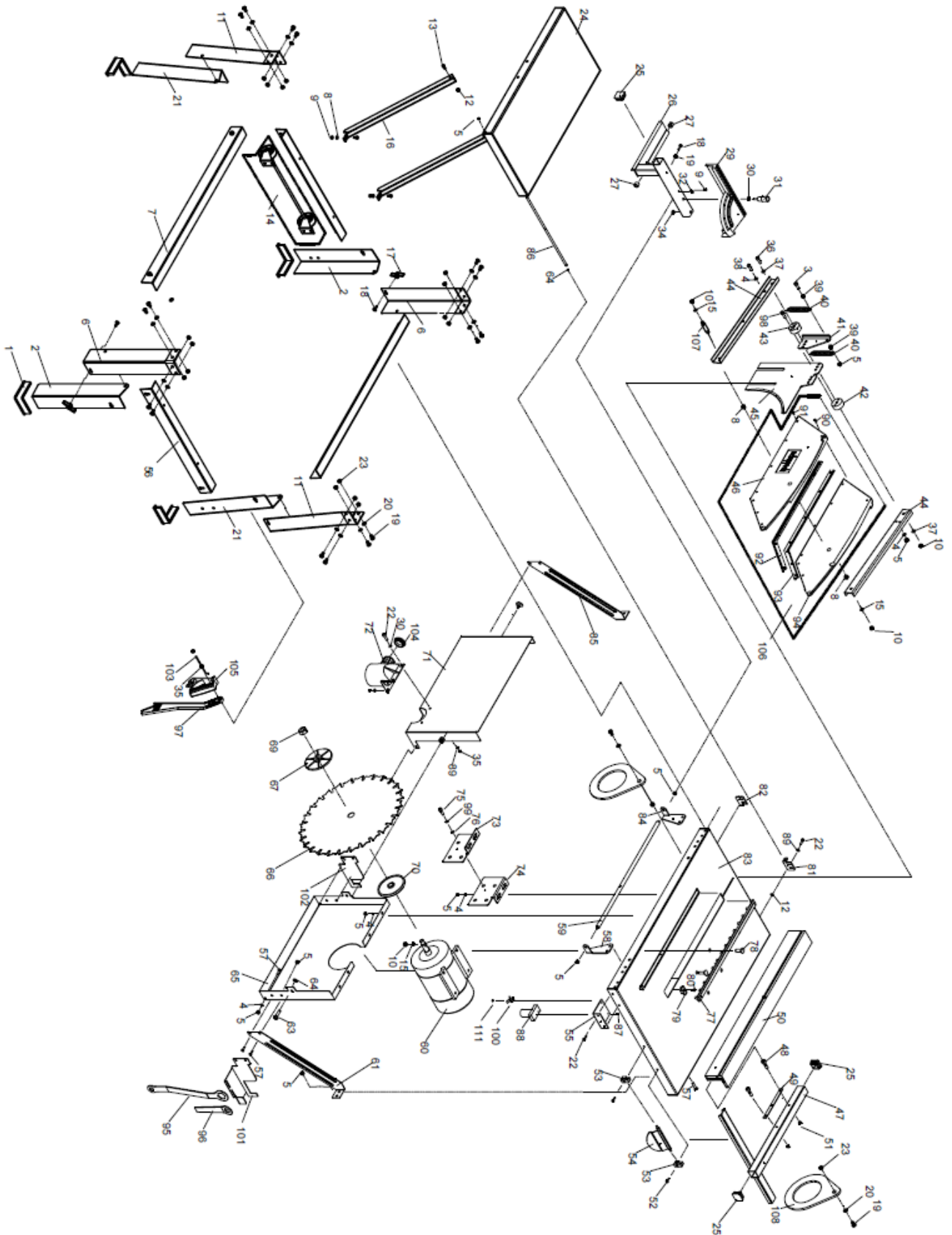

No.	Part name	Spec	Qty	No.	Part name	Spec	Qty
1	Rubber foot		4	55	Switch retaining plate		1
2	Leg ( Left below )		2	56	Short beam		2
3	Hex bolt	M8*60	4	57	Hexagon nut	M8*16	36
4	Flat washer 8	Φ8	26	58	Slide shaft retaining plate 2		1
5	Locknut	M8	25	59	Sliding axle		1
6	Leg ( Upper left )		2	60	Motor assy		1
7	Long beam		2	61	Back support plate of blade guard		1
8	Shaft inner sleeve		2	62	Spring washer	Φ8	8
9	Philips screw	M5*8	1	63	Hexagon nut	M8*30 (Grooved)	2
10	Locknut	M10	15	64	circlip for shaft	Φ8	3
11	Leg ( Upper right )		2	65	Fixed guard		1
12	Locknut	M6	22	66	Blade		1
13	Hex bolt	M6X30	2	67	Activity clamp		1
14	Wheel assy		1	68	Flat washer	Φ16	1
15	Flat washer	Φ10	14	69	Hexagon nut with flange face	M16(Left)	1
16	auxiliary support		2	70	Fixed clamp		1
17	Lock handle	M6	2	71	Movable cover		1
18	Half-round head low square neck bolt	M6X16	4	72	Dust collecting port		1
19	Nut	M5	1	73	Separating knife left fixing plate		1
20	Flat washer	Φ8	2	74	Separating knife right fixing plate		1
21	Leg ( Right below )		2	75	Hexagon bolt	M12*25	4
22	Hexagon bolt	M6*16	18	76	Flat washer 12		4
23	I type hexagon flange nut	M8	20	77	Armor plates		2
24	Auxiliary table		1	78	Hexagon socket countersunk head screw	M10*30	4
25	Fence plug		4	79	Saw plate chuck		1
26	Mitre gauge connection assembly		1	80	Philips screw	M6*20	1
27	Sliding sleeve		2	81	Auxiliary table rotating support plate2		1
28	Hexagon bolt	M6*20	1	82	Auxiliary table rotating support plate1		1
29	Mitre gauge		1	83	Main table assembly		1
30	Big flat washer 6		5	84	Slide shaft retaining plate1		1
31	Mitre gauge lock handle		1	85	Saw blade front support plate		1
32	Pointer		1	86	Rotating shaft of auxiliary table		1
33	Philips screw	M6*10	1	87	Philips screw	ST4.2*16	5
34	Mitre gauge connect plate		1	88	Switch		1
35	Hexagon nut	M6	7	89	Flat washer	Φ6	23
36	Hexagon bolt	M10*70	1	90	Philips screw	ST3.5*30	9
37	Big flat washer	Φ10	2		Philips screw	M2.9*10	14
38	Hexagon bolt	M8*70	2	92	Left separation blade		1
39	Hexagon nut	M8	10	93	Right separation blade		1
40	Tension spring		2	94	Right shield		1
41	Spring plate		1	95	Wrench 1		1
42	Left bearing seat		1	96	Wrench 2		1
43	Right bearing seat		1	97	Push hand		1
44	Cover arm		2	98	Hexagon socket cylindrical head bolt	M8*30	2
45	Riving knife		1	99	Spring washers	Φ12	4
46	Left cover		1	100	Line card		1
47	Fence fastening component		1	101	Front Support plate against ruler		1
48	Half-round head low square neck bolt	M6*55	2	102	Back Support plate against ruler		1
49	Fence fasten plate		1	103	Push hand hook		1
50	Fence		1	104	Dust cover		1
51	Butterfly nut	M6	2	105	Push hand (short)		1
52	Screw	M6*30	2	106	Upper cover assembly		1
53	Lock handle retaining block		2	107	Rotating shaft of shield		1
54	Eccentric locking handle assembly		1	108	Rings		2

## 35 EU-KONFORMITÄTSERKLÄRUNG / CE-CERTIFICATE OF CONFORMITY / DECLARACIÓN DE CONFORMIDAD CE / DÉCLARATION DE CONFORMITÉ CE

	<b>Inverkehrbringer / Distributor</b> HOLZMANN MASCHINEN® GmbH 4170 Haslach, Marktplatz 4, AUSTRIA Tel.: +43/7289/71562-0; Fax.: +43/7289/71562-4 www.holzmann-maschinen.at
	<b>Bezeichnung / name / Denominación / Désignation</b> <b>TISCHKREISSÄGE / TABLE SAW / SIERRA CIRCULAR DE MESA / SCIES À CIRCUIT DE TABLE</b>
<b>Typ / model / Modelo / Type</b> <b>TKS500S</b>	
<b>EG-Richtlinien / EC-directives / Directivas CE / Directives CE</b>	<ul style="list-style-type: none"> <li>• 2006/42/EC</li> <li>• 2011/65/EC</li> <li>• 2014/30/EC</li> <li>• 2000/14/EC, amended by 2005/88/EC ANNEX V: guaranteed LWA=110dB(A)</li> </ul>
<b>Angewandte Normen / applicable Standards / Normas aplicables / Normes applicables</b>	EN ISO 19085-10-2018; EN ISO 19085-1-2018; EN ISO 12100;

**(DE)** Hiermit erklären wir, dass die oben genannten Maschinen aufgrund ihrer Bauart in der von uns in Verkehr gebrachten Version den grundlegenden Sicherheits- und Gesundheitsanforderungen der angeführten EG-Richtlinien entsprechen. Diese Erklärung verliert ihre Gültigkeit, wenn Veränderungen an der Maschine vorgenommen werden, die nicht mit uns abgestimmt wurden.

**(EN)** Hereby we declare that the above mentioned machines meet the essential safety and health requirements of the above stated EC directives. Any manipulation or change of the machine not being explicitly authorized by us in advance renders this document null and void.

**(ES)** Por medio de la presente, declaramos que las máquinas arribas mencionadas debido a su concepción y construcción en la versión comercializada por nosotros cumplen todos los requisitos esenciales en materia de seguridad y de salud de las directivas UE mencionadas. Esta declaración perderá su validez en caso de que se lleven a cabo modificaciones en la máquina que no hayan sido acordadas con nosotros.

**(FR)** Nous déclarons par la présente qu'en raison de leur conception, les machines susmentionnées dans la version que nous commercialisons sont conformes aux exigences fondamentales de sécurité et de santé des directives CE mentionnées. Cette déclaration perd sa validité en cas de modifications non convenues avec nous apportées à la machine.

Technische Dokumentation  
 HOLZMANN-MASCHINEN GmbH  
 4170 Haslach, Marktplatz 4

Haslach, 10.01.2020  
 Ort / Datum place/date

  
 DI (FH) Daniel Schörghenhuber  
 Geschäftsführer / Director

## 36 GARANTIEERKLÄRUNG (DE)

### 1.) Gewährleistung:

HOLZMANN gewährt für elektrische und mechanische Bauteile eine Gewährleistungsfrist von 2 Jahren für den nicht gewerblichen Einsatz;

bei gewerblichem Einsatz besteht eine Gewährleistung von 1 Jahr, beginnend ab dem Erwerb des Endverbrauchers/Käufers. HOLZMANN weist ausdrücklich darauf hin, dass nicht alle Artikel des Sortiments für den gewerblichen Einsatz bestimmt sind. Treten innerhalb der oben genannten Fristen/Mängel auf, welche nicht auf im Punkt „Bestimmungen“ angeführten Ausschlussdetails beruhen, so wird HOLZMANN nach eigenem Ermessen das Gerät reparieren oder ersetzen.

### 2.) Meldung:

Der Händler meldet schriftlich den aufgetretenen Mangel am Gerät an HOLZMANN. Bei berechtigtem Gewährleistungsanspruch wird das Gerät beim Händler von HOLZMANN abgeholt oder vom Händler an HOLZMANN gesandt. Retoursendungen ohne vorheriger Abstimmung mit HOLZMANN werden nicht akzeptiert und können nicht angenommen werden. Jede Retoursendung muss mit einer von HOLZMANN übermittelten RMA-Nummer versehen werden, da ansonsten eine Warenannahme und Reklamations- und Retourenbearbeitung durch HOLZMANN nicht möglich ist.

### 3.) Bestimmungen:

a) Gewährleistungsansprüche werden nur akzeptiert, wenn zusammen mit dem Gerät eine Kopie der Originalrechnung oder des Kassenbeleges vom Holzmann Handelspartner beigelegt ist. Es erlischt der Anspruch auf Gewährleistung, wenn das Gerät nicht komplett mit allen Zubehörteilen zur Abholung gemeldet wird.

b) Die Gewährleistung schließt eine kostenlose Überprüfung, Wartung, Inspektion oder Servicearbeiten am Gerät aus. Defekte aufgrund einer unsachgemäßen Benutzung durch den Endanwender oder dessen Händler werden ebenfalls nicht als Gewährleistungsanspruch akzeptiert.

c) Ausgeschlossen sind Defekte an Verschleißteilen wie z. B. Kohlebürsten, Fangsäcke, Messer, Walzen, Schneideplatten, Schneideeinrichtungen, Führungen, Kupplungen, Dichtungen, Laufräder, Sageblätter, Hydrauliköle, Ölfiltern, Gleitbacken, Schalter, Riemen, usw.

d) Ausgeschlossen sind Schäden an den Geräten, welche durch unsachgemäße Verwendung, durch Fehlgebrauch des Gerätes ( nicht seinem normalen Verwendungszweckes entsprechend ) oder durch Nichtbeachtung der Bedienungs- und Wartungsanleitungen, oder höhere Gewalt, durch unsachgemäße Reparaturen oder technische Änderungen durch nicht autorisierte Werkstätten oder den Geschäftspartnern selbst, durch die Verwendung von nicht originalen HOLZMANN Ersatz- oder Zubehörteilen, verursacht sind.

e) Entstandene Kosten (Frachtkosten) und Aufwendungen (Prüfkosten) bei nichtberechtigten Gewährleistungsansprüchen werden nach Überprüfung unseres Fachpersonals dem Geschäftspartnern oder Händler in Rechnung gestellt.

f) Geräte außerhalb der Gewährleistungsfrist: Reparatur erfolgt nur nach Vorauskasse oder Händlerrechnung gemäß des Kostenvoranschlages (inklusive Frachtkosten) der Fa. HOLZMANN.

g) Gewährleistungsansprüche werden nur für den Geschäftspartnern eines HOLZMANN Händlers, welcher das Gerät direkt bei der Fa. HOLZMANN erworben hat, gewährt. Diese Ansprüche sind bei mehrfacher Veräußerung des Gerätes nicht übertragbar

### 4.) Schadensersatzansprüche und sonstige Haftungen:

Die Fa. Holzmann haftet in allen Fällen nur beschränkt auf den Warenwert des Gerätes. Schadensersatzansprüche aufgrund schlechter Leistung, Mängel, sowie Folgeschäden oder Verdienstauffälle wegen eines Defektes während der Gewährleistungsfrist werden nicht anerkannt. Die Fa. Holzmann besteht auf das gesetzliche Nachbesserungsrecht eines Gerätes.

## SERVICE

Nach Ablauf der Garantiezeit können Instandsetzungs- und Reparaturarbeiten von entsprechend geeigneten Fachfirmen durchgeführt werden. Es steht Ihnen auch die HOLZMANN-Maschinen GmbH weiterhin gerne mit Service und Reparatur zur Seite. Stellen Sie in diesem Fall eine unverbindliche Kostenanfrage, unter Angabe der Informationen siehe C) an unseren Kundendienst oder senden Sie uns Ihre Anfrage einfach per umseitig beiliegendem Formular ein.

Mail: [info@holzmann-maschinen.at](mailto:info@holzmann-maschinen.at)

oder Nutzen sie das Online Reklamations.- bzw. Ersatzteilbestellformular zur Verfügung gestellt auf unserer Homepage: [www.holzmann-maschinen.at](http://www.holzmann-maschinen.at) unter der Kategorie Service/News

## 37 GUARANTEE TERMS (EN)

### 1.) Warranty:

For mechanical and electrical components Company Holzmann Maschinen GmbH grants a warranty period of 2 years for DIY use and a warranty period of 1 year for professional/industrial use - starting with the purchase of the final consumer (invoice date).

In case of defects during this period which are not excluded by paragraph 3, Holzmann will repair or replace the machine at its own discretion.

### 2.) Report:

In order to check the legitimacy of warranty claims, the final consumer must contact his dealer. The dealer has to report in written form the occurred defect to Holzmann. If the warranty claim is legitimate, Holzmann will pick up the defective machine from the dealer. Returned shippings by dealers which have not been coordinated with Holzmann will not be accepted. A RMA number is an absolute must-have for us - we won't accept returned goods without an RMA number!

### 3.) Regulations:

- a) Warranty claims will only be accepted when a copy of the original invoice or cash voucher from the trading partner of Holzmann is enclosed to the machine. The warranty claim expires if the accessories belonging to the machine are missing.
- b) The warranty does not include free checking, maintenance, inspection or service works on the machine. Defects due to incorrect usage through the final consumer or his dealer will not be accepted as warranty claims either.
- c) Excluded are defects on wearing parts such as carbon brushes, fangers, knives, rollers, cutting plates, cutting devices, guides, couplings, seals, impellers, blades, hydraulic oils, oil filters, sliding jaws, switches, belts, etc.
- d) Also excluded are damages on the machine caused by incorrect or inappropriate usage, if it was used for a purpose which the machine is not supposed to, ignoring the user manual, force majeure, repairs or technical manipulations by not authorized workshops or by the customer himself, usage of non-original Holzmann spare parts or accessories.
- e) After inspection by our qualified staff, resulted costs (like freight charges) and expenses for not legitimated warranty claims will be charged to the final customer or dealer.
- f) In case of defective machines outside the warranty period, we will only repair after advance payment or dealer's invoice according to the cost estimate (incl. freight costs) of Holzmann.
- g) Warranty claims can only be granted for customers of an authorized Holzmann dealer who directly purchased the machine from Holzmann. These claims are not transferable in case of multiple sales of the machine.

### 4.) Claims for compensation and other liabilities:

The liability of company Holzmann is limited to the value of goods in all cases.

Claims for compensation because of poor performance, lacks, damages or loss of earnings due to defects during the warranty period will not be accepted.

Holzmann insists on its right to subsequent improvement of the machine.

## SERVICE

After Guarantee and warranty expiration specialist repair shops can perform maintenance and repair jobs. But we are still at your service as well with spare parts and/or product service. Place your spare part / repair service cost inquiry by filing the SERVICE form on the following page and send it:

via Mail to [info@holzmann-maschinen.at](mailto:info@holzmann-maschinen.at)

or use the online complaint.- or spare parts order formula provided on our homepage [www.holzmann-maschinen.at](http://www.holzmann-maschinen.at) under the category service/news.

## **38 DECLARACIÓN DE GARANTÍA (ES)**

### **1.) Garantía:**

La empresa HOLZMANN concede a los componentes eléctricos y mecánicos una garantía de 2 años para uso amateur. Para el uso comercial, hay un período de garantía de 1 año a partir de la fecha de compra del usuario final/comprador. HOLZMANN señala expresamente que no todos los artículos de la gama están destinados al uso comercial. Si durante este período se producen defectos que no estén excluidos en los detalles enumerados en el punto "Disposiciones", HOLZMANN reparará o sustituirá el aparato a su discreción.

### **2.) Notificación:**

El distribuidor notificará por escrito a HOLZMANN el defecto que se ha producido en el aparato. En caso de que la reclamación de garantía sea legítima, HOLZMANN recogerá el aparato en el distribuidor o éste lo enviará a HOLZMANN. No se aceptarán las devoluciones que no hayan sido coordinadas previamente con HOLZMANN. Todas las devoluciones deberán llevar un número RMA proporcionado por HOLZMANN. De lo contrario, HOLZMANN no podrá aceptar la mercancía ni procesar la reclamación ni la devolución.

### **3.) Disposiciones:**

- a) Sólo se aceptarán reclamaciones de garantía si se adjunta al aparato una copia de la factura original o del recibo de compra del socio comercial de Holzmann. La reclamación de garantía expirará si el aparato no se envía completo con todos los accesorios.
- b) La garantía no incluye trabajos de comprobación, mantenimiento, inspección o de servicio gratuitos en el aparato. Los defectos ocasionados por un uso incorrecto por parte del usuario final o su distribuidor tampoco estarán cubiertos por la garantía.
- c) Quedan excluidos los defectos en las piezas de desgaste, como p. ej., escobillas de carbón, bolsas colectoras, cuchillas, rodillos, placas de corte, dispositivos de corte, guías, acoplamientos, juntas, impulsores, hojas de sierra, aceites hidráulicos, filtros de aceite, mordazas deslizantes, interruptores, correas, etc.
- d) Quedan excluidos los daños en los aparatos ocasionados por un uso inadecuado, un uso indebido del aparato (no conforme a su finalidad de uso normal) o por un incumplimiento de las instrucciones de uso y de mantenimiento, o por fuerza mayor, por reparaciones inadecuadas o modificaciones técnicas llevadas a cabo por talleres no autorizados o por los propios socios comerciales, por el uso de piezas de recambio o accesorios no originales de HOLZMANN.
- e) Los gastos (gastos de transporte) y costes incurridos (gastos de inspección) en caso de reclamaciones de garantía no justificadas se facturarán al socio comercial o distribuidor después de que nuestro personal especializado haya realizado las comprobaciones.
- f) Aparatos fuera del período de garantía: las reparaciones sólo se llevarán a cabo tras el pago por adelantado o la factura del distribuidor con arreglo a la estimación de costes (incluidos los gastos de transporte) de la empresa HOLZMANN.
- g) Las reclamaciones de garantía sólo se concederán a los socios comerciales de un distribuidor de HOLZMANN que haya comprado el aparato directamente a la empresa HOLZMANN. Estas reclamaciones no se podrán transferir en caso de que el aparato se venda varias veces

### **4.) Reclamaciones por daños y perjuicios y otras responsabilidades:**

En todos los casos, la responsabilidad de la empresa Holzmann se limita al valor del aparato. No se aceptarán reclamaciones por daños y perjuicios debido al mal funcionamiento, defectos, daños indirectos o pérdidas de ingresos ocasionados por un defecto durante el período de garantía. La empresa Holzmann insiste en su derecho legal a una mejora posterior del aparato.

## **SERVICIO DE ATENCIÓN AL CLIENTE**

Una vez expirado el período de garantía, los trabajos de reacondicionamiento y de reparación sólo podrán ser llevados a cabo por empresas especializadas debidamente cualificadas. HOLZMANN-Maschinen GmbH estará encantado de seguir apoyándole con su servicio de atención al cliente y de reparaciones. En este caso, realice una consulta no vinculante a nuestro servicio postventa para obtener información sobre los costes indicando los datos que figuran en el punto C) o envíenos su consulta utilizando el formulario que se encuentra en la siguiente página.

Mail: [info@holzmann-maschinen.at](mailto:info@holzmann-maschinen.at)

o utilice el formulario de reclamación o de pedido de piezas de recambio online que encontrará en nuestra página web: [www.holzmann-maschinen.at](http://www.holzmann-maschinen.at) en el apartado Servicio de atención al cliente/Noticias



## **39 DÉCLARATION DE GARANTIE (FR)**

### **1.) Garantie :**

HOLZMANN accorde une période de garantie de 2 ans pour les composants électriques et mécaniques et électriques destinés à un usage non-commercial ;  
pour un usage commercial, la période de garantie est d'1 an, à compter de l'achat de l'utilisateur/acheteur final. HOLZMANN souligne expressément que tous les articles de la gamme ne sont pas destinés à un usage commercial. Si des défauts surviennent dans les délais susmentionnés/défauts qui ne sont pas basés sur les détails d'exclusion énumérés dans les « Dispositions », HOLZMANN réparera ou remplacera l'appareil à sa propre discrétion.

### **2.) Message :**

Le revendeur signale par écrit à HOLZMANN le défaut qui s'est produit sur l'appareil. Si la demande de garantie est justifiée, l'appareil sera retiré chez le revendeur HOLZMANN ou envoyé à HOLZMANN par le revendeur. Les retours sans accord préalable avec HOLZMANN ne seront pas acceptés. Chaque envoi retourné doit être muni d'un numéro RMA fourni par HOLZMANN, sinon l'acceptation des marchandises et le traitement des réclamations et des retours par HOLZMANN ne seront pas possibles.

### **3.) Dispositions :**

- a) Les demandes de garantie ne seront acceptées que si l'appareil est accompagné d'une copie de la facture originale ou d'un reçu de caisse du partenaire commercial de la société Holzmann. La garantie est annulée si l'appareil n'est pas rapporté complet avec tous les accessoires pour la collecte.
- b) La garantie exclut les travaux gratuits de contrôle, de maintenance, d'inspection ou d'entretien sur l'équipement. Les défauts dus à une mauvaise utilisation par l'utilisateur final ou son revendeur ne seront pas non plus acceptés comme réclamation au titre de la garantie.
- c) Sont exclus les défauts des pièces d'usure telles que les balais de charbon, les sacs collecteurs, les couteaux, les rouleaux, les plaques de coupe, le matériel de coupe, les guides, les accouplements, les joints, les roues, les lames de scie, les huiles hydrauliques, les filtres à huile, les mâchoires coulissantes, les interrupteurs, les courroies, etc.
- d) Sont exclus les dommages causés aux appareils par une utilisation incorrecte, par une mauvaise utilisation de l'appareil (non conforme à son utilisation normale) ou par le non-respect des instructions d'utilisation et de maintenance, ou par la force majeure, par des réparations ou des modifications techniques inappropriées effectuées par des ateliers non autorisés ou par les partenaires commerciaux eux-mêmes, par l'utilisation de pièces de rechange ou d'accessoires HOLZMANN non originaux.
- e) Les frais occasionnés (frais de transport) et les dépenses (frais d'inspection) en cas de réclamations injustifiées au titre de la garantie seront facturés au partenaire commercial ou au revendeur après examen par notre personnel spécialisé.
- f) Appareils en dehors de la période de garantie : La réparation n'est effectuée qu'après paiement anticipé ou facture du revendeur selon le devis (frais de transport inclus) de la société HOLZMANN.
- g) Les droits de garantie ne sont accordés qu'aux partenaires commerciaux d'un revendeur HOLZMANN qui ont acheté l'appareil directement chez HOLZMANN. Ces droits ne sont pas transférables si l'appareil est vendu plusieurs fois

### **4.) Demandes de dommages-intérêts et autres responsabilités :**

La responsabilité de la société Holzmann se limite dans tous les cas à la valeur marchande de l'appareil. Les droits à dommages-intérêts pour cause de mauvais fonctionnement, de défauts, ainsi que de dommages indirects ou de manque à gagner dus à un défaut pendant la période de garantie ne sont pas reconnus. La société Holzmann insiste sur le droit légal de réparer un appareil.

## **SERVICE**

Après l'expiration de la période de garantie, les travaux de réparation peuvent être effectués par des entreprises spécialisées appropriées. La société HOLZMANN-Maschinen GmbH se tient à votre disposition pour vous aider en matière de service et de réparation. Dans ce cas, envoyez une demande de devis sans engagement, en indiquant les informations voir C), à notre service clientèle ou envoyez-nous simplement votre demande à l'aide du formulaire joint au verso.

Mail: [info@holzmann-maschinen.at](mailto:info@holzmann-maschinen.at)

ou utilisez le formulaire de réclamation ou de commande de pièces détachées en ligne fourni sur notre page d'accueil : [www.holzmann-maschinen.at](http://www.holzmann-maschinen.at) sous la catégorie Service/News



# SERVICE FORM / SERVICEFORMULAR

Please tick one box from below / Bitte kreuzen Sie eine der untenstehenden an:

- service inquiry / Serviceanfrage  
 spare part inquiry / Ersatzteilanfrage  
 guarantee claim / Garantierantrag

## 1. Senders information (\* required) / Daten Antragsteller (\* sind Pflichtfelder)

\*First name, Family name / Vorname, Nachname \_\_\_\_\_

\*Street, house number / Straße, Hausnummer \_\_\_\_\_

\*ZIP Code, place / PLZ, Ort \_\_\_\_\_

\*Country / Staat \_\_\_\_\_

\*(mobile)Phone / Telefon bzw. Mobiltel. \_\_\_\_\_

*International numbers with country code*

\* E-Mail \_\_\_\_\_

Fax \_\_\_\_\_

## 2. Tool information / Geräteinformationen

serial number/Seriennummer: \_\_\_\_\_ \*Machine type/Maschinentype: \_\_\_\_\_

### 2.1 Required spare parts / benötigte Ersatzteile

Part No° / Ersatzteilnummer	Description / Beschreibung	Number/Anzahl

### 2.2 Problem description / Problembeschreibung

Please describe amongst others in the problem:

What has caused the problem/defect, what was the last activity before you noticed the problem/defect?

For electric problems: Have you had checked your electric supply and the machine already by a certified electrician?

Bitte führen Sie in der Fehlerbeschreibung unter anderem an:

Was hat den Defekt verursacht bzw. was war die letzte durchgeführte Tätigkeit, bevor Ihnen das Problem/der Defekt aufgefallen ist?

Bei Elektrodefekten: Wurde die Stromzuleitung sowie die Maschine bereits von einem Elektrofachmann geprüft?

## 3. Additional information

INCOMPLETELY FILED SERVICE FORMS CANNOT BE PROCESSED!  
FOR GUARANTEE CLAIMS PLEASE ADD A COPY OF YOUR ORIGINAL SALES /  
DELIVERY RECEIPT OTHERWISE IT CANNOT BE ACCEPTED.

FOR SPARE PART ORDERS PLEASE ADD TO THIS SERVICE FORM A COPY OF  
THE RESPECTIVE EXPLODED DRAWING WITH THE REQUIRED SPARE PARTS  
BEING MARKED CLEARLY AND UNMISTAKABLE.

THIS HELPS US TO IDENTIFY THE REQUIRED SPARE PARTS FASTLY AND ACCE-  
LERATES THE HANDLING OF YOUR INQUIRY.

THANK YOU FOR YOUR COOPERATION!

/

## Bitte Beachten

UNVOLLSTÄNDIG AUSGEFÜLLTE FORMULARE KÖNNEN NICHT BEARBEITET  
WERDEN!

GARANTIEANTRÄGE KÖNNEN AUSSCHLISSLICH UNTER BEILAGE DES  
KAUFBELEGES/ABLIEFERBELEGES AKZEPTIERT WERDEN.

BEI ERSATZTEILBESTELLUNGEN LEGEN SIE DIESEM FORMULAR EINE KOPIE  
DER BETREFFENDEN ERSATZTEILZEICHNUNG BEI! MARKIEREN SIE DARAUF  
DIE BENÖTIGTEN ERSATZTEILE. DIES ERLEICHTERT UNS DIE IDENTIFIZIE-  
RUNG UND ERMÖGLICHT SO EINE RASCHERE BEARBEITUNG.

VIELEN DANK!