

RICAMBI SPARE PARTS PIÈCES DE RECHANGE AUSTAUSCHTEILE REPUESTOS ЗАПЧАСТИ

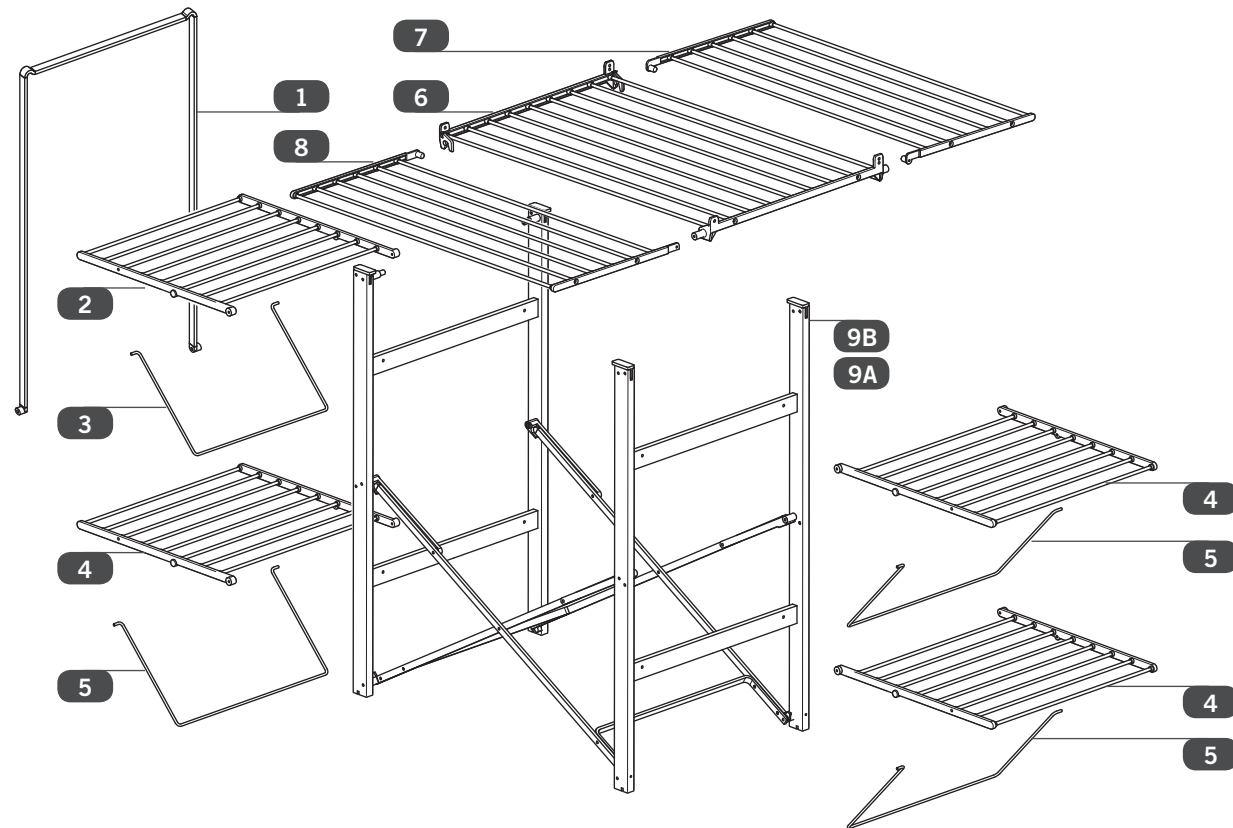

1 cod.0090839180	6 cod.0090838680	10 cod.0049220219	14A cod.0040237210
2 cod.0090839080	7 cod.0090838780	11 cod.0049220419	14B cod.0040003110
3 cod.7030417680	8 cod.0090838880	12 cod.0040714910	15A cod.0090126119
4 cod.0090838980	9A cod.00908385 . .	13A cod.0040102519	15B cod.0090075219
5 cod.7030417780	9B cod.0090838080	13B cod.0040101119	



A = versione Legno  
B = versione Alluminio

**I** Ogni codice ricambio deve essere sempre composto da dieci cifre: completare gli eventuali codici da otto cifre con le due indicanti il colore.  
**Attenzione:** le sostituzioni devono essere richieste solamente tramite il rivenditore. Le caratteristiche cromatiche di vari materiali possono differire tra loro e non sono vincolanti per il produttore.

**GB** Every code reciprocation always must be composed from ten figures: to complete the eventual codes from eight indicating figures with the two color.  
**Note:** the replacement parts may only be ordered through the retailer. The colour characteristics of the various materials can differ and are not binding for the manufacturer.

**F** Chaque code je rends doit être toujours composé de dix chiffres : compléter les éventuels codes de huit chiffres avec deux heures indiquant la couleur. **Attention:** les substitutions ne peuvent être effectuées que par l'intermédiaire du revendeur. Les caractéristiques chromatiques des différents matériaux peuvent varier et n'ont pas de caractère obligatoire pour le fabricant.

**D** Jeder Code gebe ich zurück muß mich immer aus zehn Zahlen zusammensetzen: die möglichen Codes von acht Zahlen mit zwei Stunden zu vervollständigen, die die Farbe angeben. **Wichtig:** ersatz darf nur über den Händler angefordert werden. Die farblichen Merkmale der einzelnen Materialien können voneinander abweichen und sind für den Hersteller nicht verbindlich.

**E** Cada código vuelvo debo siempre ser compuesto de diez cifras: completar los posibles códigos de ocho cifras con las dos horas que indican el color. **¡Atención!** las sustituciones deben ser solicitadas solamente a través del revendedor. Las características cromáticas de los diversos materiales pueden diferir entre sí y no son vinculantes para el productor.

**RU** Коды запчастей всегда должны состоять из десяти цифр; дополнить коды из восьми цифр двумя недостающими цифрами, означающими цвет. **Внимание:** запросы на замену осуществляются исключительно через продавца. Цветовые характеристики различных материалов могут отличаться друг от друга, они не являются обязательными для производителя.

ALLUMINIO	00
NATURALE	03
NOCE	06
CANALETTO	76

**FOPPAPEDRETTI**  
Foppa Pedretti S.p.A.  
Via A. Volta, 11 - 24064  
Grumello del Monte Bergamo, Italy  
tel +39 035.830497 fax +39 035.831283  
www.foppapedretti.it

# FOPPAPEDRETTI®

Istruzioni montaggio e uso  
Instructions for assembly and use  
Instructions de montage et mode d'emploi  
Montage- und Gebrauchsanweisung  
Instrucciones de montaje y uso  
Инструкции по монтажу и эксплуатации

Made in Italy

STENDIBIANCHERIA CHIUDIBILE  
FOLDING CLOTHES AIRER  
SÈCHE LINGE PLIANT

ZUSAMMENKLAPPBARER WÄSCHESTÄNDER  
CUELGA LENCERÍA PLEGABLE  
СКЛАДНАЯ СУШИЛКА ДЛЯ БЕЛЬЯ

## SuperGulliver



### AVVERTENZE

### WARNING

### AVERTISSEMENT

### WARNUNG

### ADVERTENCIAS

### ПРЕДУПРЕЖДЕНИЯ

#### LEGGERE ATTENTAMENTE E CONSERVARE PER FUTURE REFERENZE

- Controllate periodicamente il perfetto bloccaggio di tutti i componenti.
- Verificate la perfetta apertura di SuperGulliver prima di appendervi la biancheria.
- Per evitare rischi di ribaltamento non stendere la biancheria sui telai laterali quando è chiuso (fig. A).
- **!IMPORTANTE!** Prima di chiudere la barra portabiti, assicurarsi di aver sbloccato i 2 sistemi di chiusura (fig. B).
- Per una corretta chiusura dei telai laterali seguire le indicazioni (fig. C).
- Pulire con un panno umido o del detergente neutro (no solventi) e asciugare accuratamente.
- Non esporre alle intemperie.

#### READ THE INSTRUCTIONS CAREFULLY AND KEEP FOR FUTURE REFERENCE

- Every so often check that all the components are perfectly secure.
- Check that SuperGulliver has been opened out correctly before hanging washing on it.
- To prevent from tipping over, do not hang washing on the side frames when it is folded (fig. A).
- **!IMPORTANT!** Before closing the clothes rail, make sure you have released the two locking mechanisms (Fig. B).
- Follow the instructions to close the side frames correctly (Fig. C).
- Clean with a damp cloth or with neutral detergent (not solvents) and dry carefully.
- Do not leave out in bad weather.

#### LIRE ATTENTIVEMENT ET CONSERVER EN CAS DE BESOIN

- Contrôler périodiquement le parfait blocage de tous les composants.
- Vérifiez la bonne ouverture de SuperGulliver avant d'étendre le linge.
- Pour éviter au séchoir de se renverser n'étendez jamais le linge sur les châssis latéraux quand est fermé (image A).
- **!IMPORTANT!** Avant de fermer la barre portemanteau, assurez-vous d'avoir débloqué les 2 systèmes de fermeture. (image B)
- Pour une fermeture correcte des châssis latéraux, suivre les indications (image C).
- Nettoyez à l'aide d'un chiffon humide ou de détergent neutre (non-solvants) puis essuyez-le soigneusement.
- Ne pas exposer aux intempéries.

#### AUFMERKSAM LESEN UND FÜR ZUKÜNFTIGE REFERENZEN AUFBEWAHREN

- Regelmäßig die perfekte Befestigung aller Komponenten kontrollieren.
- Die perfekte Öffnung von SuperGulliver überprüfen, bevor Wäsche darauf aufgehängt wird.
- Um die Umkipppgefahr zu vermeiden, keine Wäsche auf die seitlichen Rahmen hängen, wenn geschlossen ist (Abb. A).
- **!WICHTIG!** Vor dem Schließen der Kleiderstange sicherstellen, dass die beiden Verschlusssysteme entriegelt sind (Abb. B)
- Zum korrekten Schließen der seitlichen Rahmen befolgen Sie die Anweisungen (Abb. C).
- Mit einem feuchtem Tuch oder neutralem Reinigungsmittel (keine Lösungsmittel) reinigen und gut abtrocknen.
- Keinen Witterungseinflüssen aussetzen.

#### LEER ATENTAMENTE Y CONSERVAR PARA FUTURAS REFERENCIAS

- Controlar periódicamente el bloqueo perfecto de todos los componentes.
- Verificar la perfecta apertura de SuperGulliver antes de colgar la ropa.
- Para evitar riesgos de vuelco no colgar la ropa sobre los bastidores laterales cuando está cerrado (Imag. A).
- **¡IMPORTANTE!** Antes de cerrar el perchero, asegúrese de haber desbloqueado los 2 sistemas de cierre (Imag. B)
- Para cerrar correctamente las estructuras laterales, siga las indicaciones (Imag. C).
- Limpiar con un paño húmedo o con detergente neutro (no con solventes) y secar cuidadosamente.
- No exponer a la intemperie.

#### ВНИМАТЕЛЬНО ПРОЧИТАТЬ И СОХРАНИТЬ ДЛЯ БУДУЩЕГО ПОЛЬЗОВАНИЯ

- Периодически проверять надежность фиксации всех компонентов.
- Перед развешиванием белья убедитесь в том, что сушилка для белья Supergulliver полностью раскрыта.
- Во избежание опрокидывания не развешивайте белье на боковых секциях, когда сушилка Supergulliver закрыта (рис. А).
- **ВАЖНО!** Перед тем, как закрыть стержень для одежды, убедитесь в том, что 2 механизма закрытия заблокированы (рис. В)
- Для правильного закрытия боковых секций соблюдайте соответствующие инструкции (рис. С).
- Протирать влажной ветошью или нейтральным моющим средством (не использовать растворители) и насухо вытирать.
- Не подвергать атмосферным воздействиям.

### MONTAGGIO

### ASSEMBLY

### ASSEMBLAGE

### MONTAGE

### MONTAJE

### СБОРКА

A x4

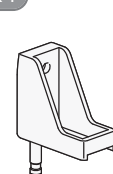

B x2

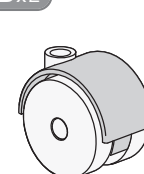

C x2

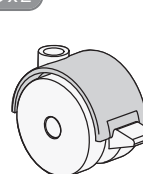

D x4

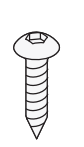

E

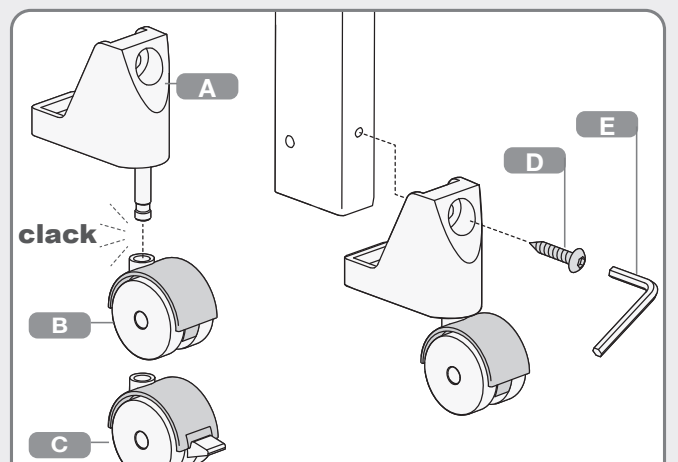
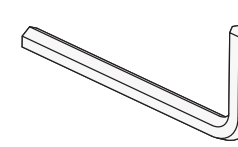

clack

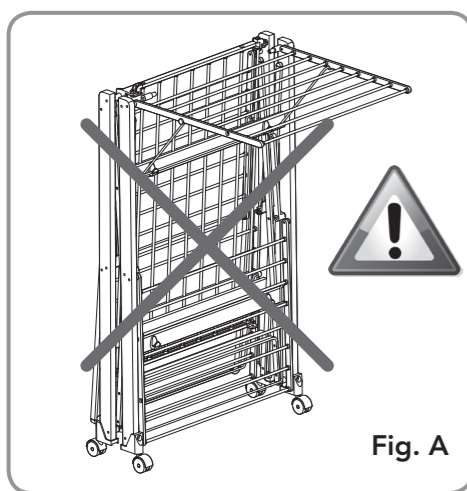
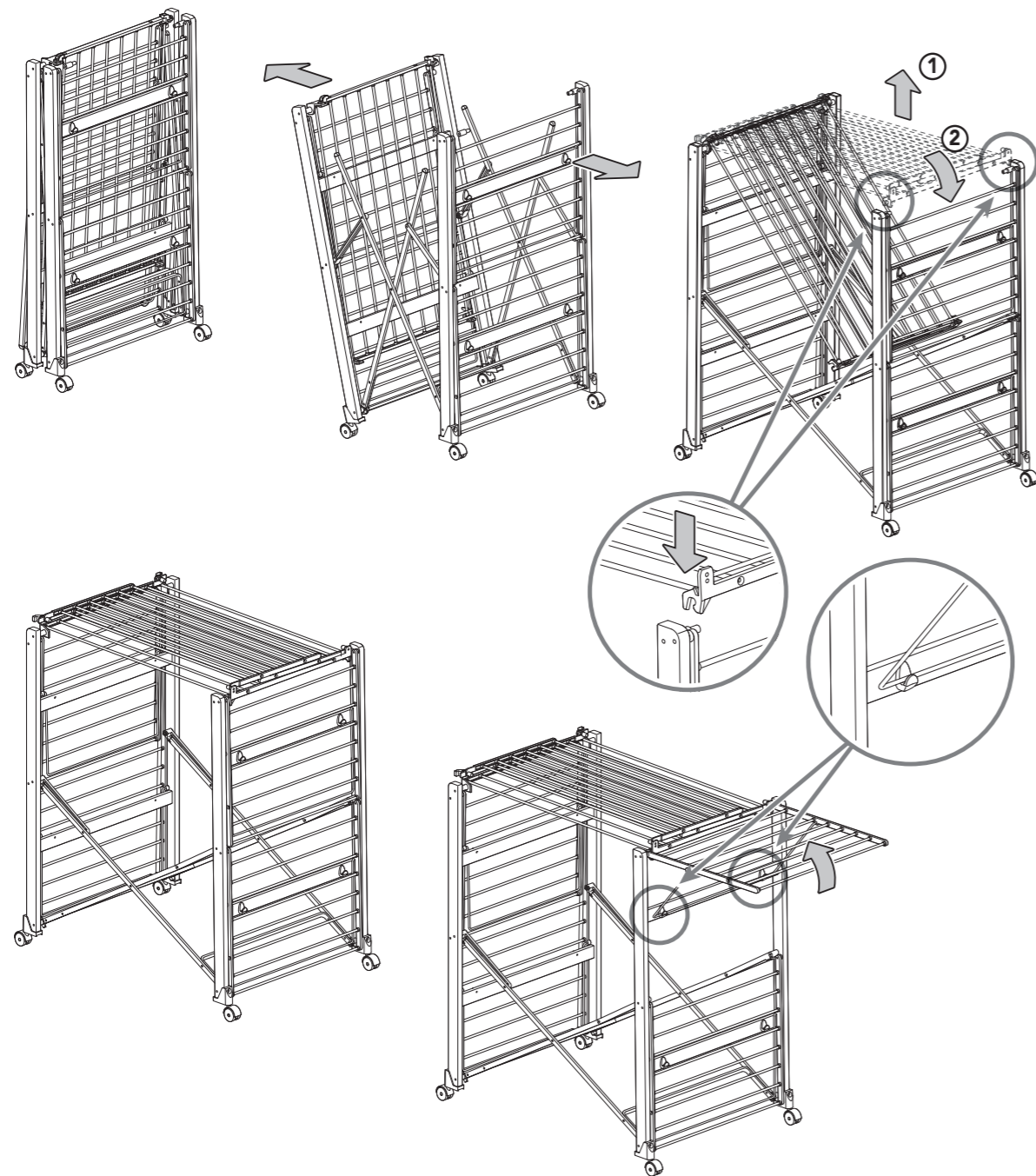
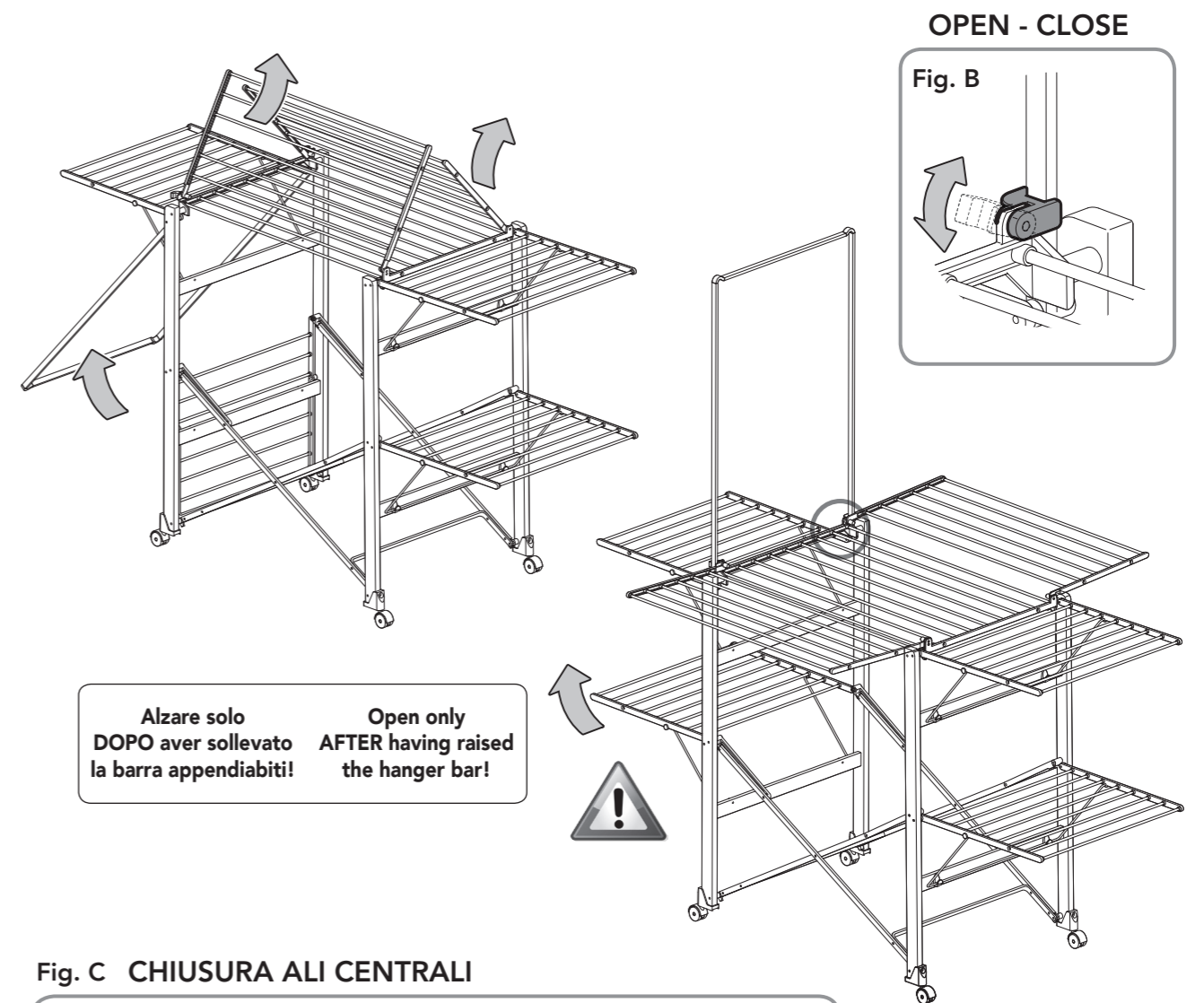
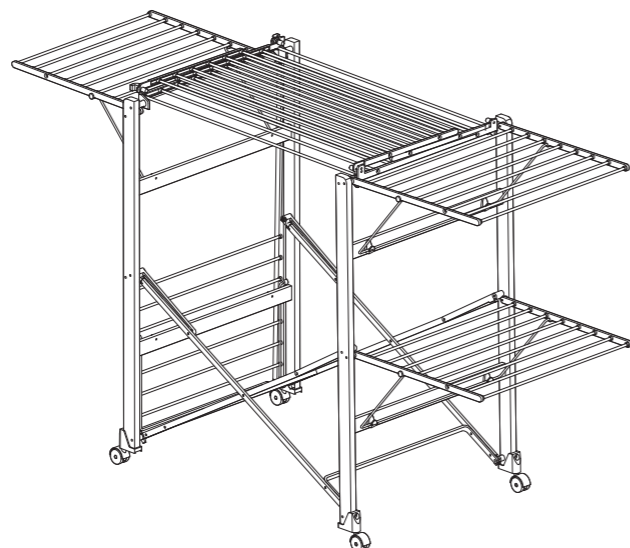
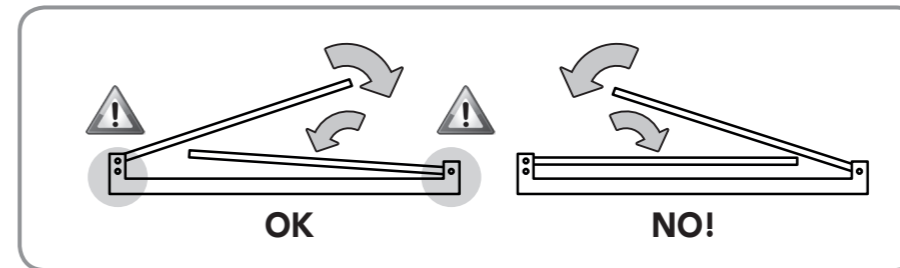

Fig. A



**Alzare solo DOPO aver sollevato la barra appendiabiti!**  
**Open only AFTER having raised the hanger bar!**

Fig. C CHIUSURA ALI CENTRALI



COMPOSIZIONE	COMPOSITION	COMPOSITION	MATERIALIEN	COMPOSICIÓN	СТРУКТУРА
<ul style="list-style-type: none"> <li>- Telaio gambe in legno di faggio per la versione legno.</li> <li>- Telaio gambe in alluminio verniciato per la versione alluminio.</li> <li>- Bacchette stendibiancheria in alluminio verniciato.</li> <li>- Tiranti di apertura/chiusura in alluminio verniciato.</li> <li>- Supporti portabacchette in materiale plastico.</li> <li>- Ruote in nylon.</li> </ul>	<ul style="list-style-type: none"> <li>- Beechwood supporting frame for the wooden version.</li> <li>- Coated aluminium supporting frame for the aluminium version.</li> <li>- Coated aluminium airing rails.</li> <li>- Coated aluminium opening/closing rods.</li> <li>- Plastic rail supports.</li> <li>- Nylon castors.</li> </ul>	<ul style="list-style-type: none"> <li>- Châssis support en bois de hêtre pour la version bois.</li> <li>- Châssis support en aluminium vernis pour la version aluminium.</li> <li>- Tringles en aluminium vernis.</li> <li>- Tirants ouverture/fermeture en aluminium vernis.</li> <li>- Supports porte-tringles en matière plastique.</li> <li>- Roulettes en nylon.</li> </ul>	<ul style="list-style-type: none"> <li>- Stützrahmen aus Buchenholz für die Version aus Holz.</li> <li>- Stützrahmen aus lackiertem Aluminium für die Version aus Aluminium.</li> <li>- Stäbe des Wäscheständers aus lackiertem Aluminium.</li> <li>- Öffnungs-Schließungsspannstangen aus lackiertem Aluminium.</li> <li>- Stangenhalterungen aus Plastikmaterial.</li> <li>- Rollen aus Nylonelemente.</li> </ul>	<ul style="list-style-type: none"> <li>- Bastidor de sostén de madera de haya para la versión en madera.</li> <li>- Bastidor de sostén de aluminio pintado para la versión en aluminio.</li> <li>- Varillas del tender de aluminio pintado.</li> <li>- Tirantes de abertura/cerrado de aluminio pintado.</li> <li>- Soportes porta varillas de material plástico.</li> <li>- Ruedas de nylon.</li> </ul>	<ul style="list-style-type: none"> <li>- Деревянная версия: каркас и ножки из бука.</li> <li>- Алюминиевая версия: каркас и ножки из алюминия.</li> <li>- Прутья сушилки для белья выполнены из окрашенного алюминия.</li> <li>- Тяги открывания/закрывания выполнены из окрашенного алюминия.</li> <li>- Пластиковые держатели прутьев.</li> <li>- Нейлоновые колесики.</li> </ul>