

**EPSON**  
EXCEED YOUR VISION

**ES-580W**

# Guida utente

**Funzioni utili**

**Introduzione allo scanner**

**Specifiche e Posizionamento degli originali**

**Preparazione alla scansione in rete**

**Scansione**

**Manutenzione**

**Soluzione dei problemi**

# Copyright

Nessuna parte di questa pubblicazione può essere riprodotta, memorizzata in un sistema di recupero, trasmessa in qualsiasi forma e con qualsiasi mezzo, elettronico, meccanico, di fotocopiatura, registrazione o altro, senza il previo consenso scritto di Seiko Epson Corporation. Nessuna responsabilità viene assunta in relazione all'uso delle informazioni in essa contenute. Né ci si assume alcuna responsabilità per eventuali danni derivanti dall'uso delle informazioni qui contenute. Le informazioni qui contenute sono state progettate solo per l'uso con questo prodotto Epson. Epson non è responsabile per l'utilizzo di queste informazioni con altri prodotti.

Né Seiko Epson Corporation né le sue affiliate sono responsabili verso l'acquirente di questo prodotto o verso terzi per danni, perdite, costi o spese sostenute dall'acquirente o da terzi a seguito di incidente, cattivo uso o abuso di questo prodotto oppure modifiche non autorizzate, riparazioni o alterazioni questo prodotto, oocure (esclusi gli Stati Uniti) la mancata stretta osservanza delle istruzioni operative e di manutenzione di Seiko Epson Corporation.

Seiko Epson Corporation e le sue affiliate non sono responsabili per eventuali danni o problemi derivanti dall'uso di opzioni o materiali di consumo diversi da quelli designati come prodotti originali Epson oppure prodotti approvati Epson da Seiko Epson Corporation.

Seiko Epson Corporation non potrà essere ritenuta responsabile per eventuali danni derivanti da interferenze elettromagnetiche che avvengono per l'uso di cavi di interfaccia diversi da quelli designati come prodotti approvati Epson da Seiko Epson Corporation.

© 2020 Seiko Epson Corporation

Il contenuto di questo manuale e le specifiche di questo prodotto sono soggette a modifiche senza preavviso.

# Marchi

- ❑ EPSON, EPSON EXCEED YOUR VISION, EXCEED YOUR VISION e i rispettivi loghi sono marchi registrati o marchi di Seiko Epson.
- ❑ Microsoft® and Windows® are registered trademarks of Microsoft Corporation.
- ❑ Apple, macOS, and OS X are registered trademarks of Apple, Inc.
- ❑ Wi-Fi, Wi-Fi Alliance, and Wi-Fi Protected Access (WPA) are registered trademarks of the Wi-Fi Alliance. Wi-Fi Protected Setup, and WPA2 are trademarks of the Wi-Fi Alliance.
- ❑ The SuperSpeed USB Trident Logo is a registered trademark of USB Implementers Forum, Inc.
- ❑ Avviso generale: altri nomi di prodotti qui usati sono solo a scopo identificativo e possono essere marchi dei rispettivi proprietari. Epson non rivendica alcun diritto su tali marchi.

---

## Sommario

### Copyright

### Marchi

### Informazioni sul manuale

Introduzione ai manuali. . . . .	9
Marchi e simboli. . . . .	9
Descrizioni utilizzate in questo manuale. . . . .	9
Riferimenti del sistema operativo. . . . .	9

### Istruzioni importanti

Avvertenze per la sicurezza. . . . .	12
Limitazioni sulla copia. . . . .	13

### Funzioni utili

Tre opzioni di uno scanner di rete utili per le aziende. . . . .	16
Protezione della carta per ridurre i danni agli originali. . . . .	17
Avviso di sporcizia sul sensore. . . . .	17

### Introduzione allo scanner

Nomi e funzioni delle parti. . . . .	19
Inserire e rimuovere un dispositivo USB esterno. . . . .	21
Inserire un dispositivo USB esterno. . . . .	21
Rimuovere un dispositivo USB esterno. . . . .	21
Pannello di controllo. . . . .	22
Pulsanti e spie. . . . .	22
Composizione di base dello schermo. . . . .	22
Informazioni sulle applicazioni. . . . .	26
Applicazione per la scansione da un computer (Epson ScanSmart). . . . .	26
Applicazione per la scansione di documenti da un dispositivo smart (Epson Smart Panel). . . . .	26
Applicazione per l'aggiornamento di software e Firmware (EPSON Software Updater). . . . .	26
Applicazione per configurare le operazioni di scansione (Web Config). . . . .	27
Applicazione per la configurazione del dispositivo su una rete (EpsonNet Config). . . . .	28
Software per la gestione dei dispositivi su una rete (Epson Device Admin). . . . .	29
Applicazione per la creazione di pacchetti driver (EpsonNet SetupManager). . . . .	29

Applicazione per la scansione di biglietti da visita (Presto! BizCard). . . . .	29
Informazioni su elementi opzionali e materiali di consumo. . . . .	30
Codici Foglio portante. . . . .	30
Codici kit montaggio rulli. . . . .	31
Codici kit di pulizia. . . . .	31

### Specifiche e Posizionamento degli originali

Specifiche per gli Originali. . . . .	33
Specifiche generali per gli originali in fase di scansione. . . . .	33
Tipi di originali che richiedono attenzione. . . . .	37
Tipi di originali per i quali non è possibile effettuare la scansione. . . . .	38
Posizionamento degli originali. . . . .	38
Originali di dimensioni standard. . . . .	38
Carta lunga. . . . .	43
Carte di plastica. . . . .	46
Carte plastificate. . . . .	49
Originali di grandi dimensioni. . . . .	52
Originali di forma irregolare. . . . .	55
Fotografie. . . . .	58
Buste. . . . .	61
Mix di originali. . . . .	64

### Preparazione alla scansione in rete

Collegare lo scanner alla rete. . . . .	69
Configurazione di un server di posta. . . . .	69
Voci di impostazione del server di posta. . . . .	70
Verifica della connessione al server di posta. . . . .	70
Impostazione di una cartella di rete condivisa. . . . .	72
Creazione della cartella condivisa. . . . .	72
Rendere disponibili i contatti. . . . .	89
Comparazione della configurazione dei contatti. . . . .	90
Registrazione di una destinazione sui Contatti con Web Config. . . . .	90
Registrazione di destinazioni come gruppo usando Web Config. . . . .	92
Backup e importazione di contatti. . . . .	93
Esportazione e registrazione di massa dei contatti utilizzando lo strumento. . . . .	94
Cooperazione tra il server LDAP e gli utenti. . . . .	96

Personalizzazione del display del pannello di controllo (Preimpostaz./Modifica schermata principale). . . . .	99
Registrazione di Preimpostaz. . . . .	99
Modifica della schermata iniziale del pannello di controllo (Modifica schermata principale). . . . .	101

## **Scansione**

Scansione tramite il pannello di controllo dello scanner. . . . .	107
Scansione degli originali su computer. . . . .	107
Scansione su una cartella di rete. . . . .	108
Scansione di un originale a una e-mail. . . . .	113
Scansione nel cloud. . . . .	117
Scansione in un dispositivo di memoria. . . . .	121
Scansione con WSD. . . . .	124
Scansione tramite le impostazioni dei Preimpostaz. . . . .	126
Scansione da computer. . . . .	127
Scansione tramite Epson ScanSmart. . . . .	127
Eseguire la scansione di originali di tipo e dimensioni diversi in modo continuo uno alla volta (Modo Alimentazione automatica). . . . .	131
Scansione da dispositivo smart (Epson Smart Panel). . . . .	134

## **Opzioni di menu per le impostazioni**

Impostazioni base. . . . .	136
Luminosità LCD. . . . .	136
Suoni. . . . .	136
Timer sospens. . . . .	136
Imp. di spegn. . . . .	136
Impostazioni data/ora. . . . .	136
Lingua/Language. . . . .	136
Tastiera. . . . .	136
Timeout operazione. . . . .	136
Connessione PC tramite USB. . . . .	136
Alimentazione diretta. . . . .	137
Impost. scansione. . . . .	137
Modifica schermata principale. . . . .	138
Impostazioni utente. . . . .	139
Impostazioni di rete. . . . .	139
Configurazione Wi-Fi. . . . .	139
Stato rete. . . . .	140
Avanzate. . . . .	140
Impostazioni servizio web. . . . .	140
Gestione Contatti. . . . .	141

Amministrazione sistema. . . . .	141
Gestione Contatti. . . . .	141
Impostazioni amministratore. . . . .	141
Crittografia password. . . . .	141
Ricerca clienti. . . . .	142
Impostazioni WSD. . . . .	142
Ripristina impostaz. predef. . . . .	142
Aggiornamento firmware. . . . .	142
Informazioni dispositivo. . . . .	142
Manutenzione scanner. . . . .	143
Impostazione dell'avviso sostituzione rullo. . . . .	143
Impostazioni avviso pulizia regolare. . . . .	143

## **Manutenzione**

Pulizia esterna dello scanner. . . . .	145
Pulizia interna dello scanner. . . . .	145
Sostituire il kit manutenzione rulli. . . . .	150
Azzerare il numero di scansioni. . . . .	154
Risparmio energetico. . . . .	155
Trasporto dello scanner. . . . .	155
Aggiornamento di applicazioni e firmware. . . . .	156
Aggiornamento del firmware dello scanner tramite il pannello di controllo. . . . .	157
Aggiornamento del firmware tramite Web Config. . . . .	158
Aggiornamento del firmware senza connettersi a Internet. . . . .	158

## **Soluzione dei problemi**

Problemi dello scanner. . . . .	161
Verifica dei messaggi di errore sul pannello di controllo. . . . .	161
Lo scanner non si accende. . . . .	162
Password di amministratore dimenticata. . . . .	162
Problemi durante la preparazione della scansione in rete. . . . .	162
Suggerimenti per risolvere i problemi. . . . .	162
Impossibile accedere a Web Config. . . . .	162
Problemi all'avvio della scansione. . . . .	164
Impossibile avviare la scansione dal computer. . . . .	164
Impossibile avviare la scansione dal dispositivo smart. . . . .	168
Impossibile salvare le immagini acquisite nella cartella condivisa. . . . .	170
Non è possibile inviare le immagini acquisite al cloud. . . . .	172
Non è possibile inviare le immagini acquisite a un indirizzo e-mail. . . . .	172

Problemi di alimentazione carta. . . . .	173
Vengono alimentati più originali insieme (doppia alimentazione). . . . .	173
Rimuovere gli originali inceppati dallo scanner. . . . .	173
Frequenti inceppamenti degli originali nello scanner. . . . .	175
Protezione carta non funziona correttamente. . . . .	175
Originali che si sporcano. . . . .	175
Rallentamento della velocità di scansione nella scansione continua. . . . .	175
La scansione richiede molto tempo. . . . .	175
Problemi relativi all'immagine acquisita. . . . .	176
Compaiono righe quando si esegue la scansione dall'ADF. . . . .	176
L'avviso di sporcizia del vetro non scompare. . . . .	176
I colori dell'immagine acquisita sono irregolari. . . . .	177
Ingrandire o ridurre l'immagine acquisita. . . . .	177
Compare l'offset nello sfondo delle immagini. . . . .	177
Immagine acquisita o testo sfocato. . . . .	178
Visualizzazione dei motivi Moiré (ombre a reticolo). . . . .	179
Il bordo dell'originale non viene sottoposto a scansione quando si rileva automaticamente il formato. . . . .	179
Il carattere non viene riconosciuto correttamente. . . . .	180
Impossibile risolvere i problemi nell'immagine acquisita. . . . .	180
Disinstallare e Installare Applicazioni. . . . .	181
Disinstallazione delle applicazioni. . . . .	181
Installazione delle applicazioni. . . . .	182

## **Aggiunta o sostituzione del computer o di dispositivi**

Connessione a uno scanner che è stato collegato alla rete. . . . .	185
Uso dello scanner di rete da un secondo computer. . . . .	185
Uso dello scanner di rete da un dispositivo smart. . . . .	186
Collegare un dispositivo smart e lo scanner direttamente (Wi-Fi Direct). . . . .	186
Informazioni su Wi-Fi Direct. . . . .	186
Connessione a un dispositivo smart tramite Wi-Fi Direct. . . . .	187
Disconnessione Wi-Fi Direct (AP semplice). . . . .	187
Modifica delle impostazioni Wi-Fi Direct (AP semplice) quali l'SSID. . . . .	187
Reimpostare il collegamento di rete. . . . .	188
Quando si sostituisce il router wireless. . . . .	188

Quando si sostituisce il computer. . . . .	189
Modifica del metodo di connessione sul computer. . . . .	190
Effettuare impostazioni Wi-Fi dal pannello di controllo. . . . .	190
Verifica dello stato della connessione di rete. . . . .	193
Verifica dello stato del collegamento di rete dal pannello di controllo. . . . .	193
Verifica della rete del computer (solo Windows) . . . . .	194

## **Informazioni amministratore**

Collegare lo scanner alla rete manualmente. . . . .	197
Prima di effettuare la connessione di rete. . . . .	197
Connessione alla rete dal Pannello di controllo. . . . .	199
Introduzione delle funzioni di sicurezza del prodotto. . . . .	201
Impostazioni di amministrazione. . . . .	201
Configurazione della password di amministratore. . . . .	201
Controllo del funzionamento del pannello. . . . .	202
Accedere allo scanner come Amministratore. . . . .	206
Disattivazione dell'interfaccia esterna. . . . .	206
Monitoraggio di uno scanner remoto. . . . .	207
Verifica delle informazioni per uno scanner remoto. . . . .	207
Ricezione di notifiche email al verificarsi di eventi. . . . .	208
Backup delle impostazioni. . . . .	209
Esportazione delle impostazioni. . . . .	209
Importazione delle impostazioni. . . . .	209
Impostazioni di sicurezza avanzate. . . . .	210
Impostazioni di sicurezza e prevenzione del pericolo. . . . .	210
Controllo tramite protocolli. . . . .	211
Uso di un certificato digitale. . . . .	214
Comunicazione SSL/TLS con lo scanner. . . . .	220
Comunicazione crittografata tramite IPsec/IP Filtering. . . . .	221
Connessione dello scanner a una rete IEEE802.1X. . . . .	232
Risoluzione dei problemi per la sicurezza avanzata. . . . .	234

## **Specifiche tecniche**

Specifiche generali dello scanner. . . . .	241
Specifiche di rete. . . . .	242
Specifiche Wi-Fi. . . . .	242
Funzioni di rete e IPv4/IPv6. . . . .	243
Protocollo di sicurezza. . . . .	243

---

Specifiche dei dispositivi di memoria. . . . .	244
Utilizzo della porta per lo scanner. . . . .	244
Specifiche di dimensioni e peso. . . . .	246
Specifiche elettriche. . . . .	246
Specifiche elettriche Scanner. . . . .	246
Specifiche dell'adattatore elettrico CA. . . . .	247
Specifiche ambientali. . . . .	247
Requisiti di sistema. . . . .	248

### ***Standard e approvazioni***

Standard e approvazioni per i modelli europei. . . . .	250
Standard e approvazioni per i modelli statunitensi	250

### ***Informazioni di assistenza***

Sito Web di supporto. . . . .	253
Come contattare l'assistenza Epson. . . . .	253
Prima di contattare Epson. . . . .	253
Assistenza utenti — Europa. . . . .	253
Assistenza utenti - Taiwan. . . . .	253
Assistenza utenti - Singapore. . . . .	254
Assistenza utenti — Thailandia. . . . .	254
Assistenza utenti — Vietnam. . . . .	255
Assistenza utenti — Indonesia. . . . .	255
Assistenza utenti - Hong Kong. . . . .	257
Assistenza utenti - Malaysia. . . . .	257
Assistenza utenti - India. . . . .	258
Assistenza utenti — Filippine. . . . .	258

---

# Informazioni sul manuale

Introduzione ai manuali. . . . .	9
Marchi e simboli. . . . .	9
Descrizioni utilizzate in questo manuale. . . . .	9
Riferimenti del sistema operativo. . . . .	9



## Introduzione ai manuali

Nel sito Web di supporto Epson sono disponibili le versioni più recenti dei manuali seguenti.

<http://www.epson.eu/support> (Europa)

<http://support.epson.net/> (fuori Europa)

Inizia qui (manuale cartaceo)

Fornisce informazioni sulle impostazioni del prodotto e l'installazione dell'applicazione.

Guida utente (manuale digitale)

Fornisce istruzioni sull'uso del prodotto, la manutenzione e la risoluzione di problemi.

Oltre ai precedenti manuali, consultare la guida inclusa nelle varie applicazioni Epson.

---

## Marchi e simboli



### **Attenzione:**

*Istruzioni che devono essere seguite attentamente per evitare danni personali.*



### **Importante:**

*Istruzioni che devono essere seguite per evitare danni alle apparecchiature.*

### **Nota:**

*Fornisce informazioni complementari e di riferimento.*

### **Informazioni correlate**

➔ Collegamenti alle relative sezioni.

---

## Descrizioni utilizzate in questo manuale

Le schermate delle applicazioni si riferiscono a Windows 10 o macOS High Sierra. Il contenuto visualizzato nelle schermate varia a seconda del modello in uso e del contesto di utilizzo.

Le illustrazioni usate in questo manuale sono di semplice riferimento. Sebbene possano differire leggermente dal prodotto effettivo, i metodi di esecuzione sono identici.

---

## Riferimenti del sistema operativo

### **Windows**

In questo manuale, termini come "Windows 10", "Windows 8.1", "Windows 8", e "Windows 7" fanno riferimento ai seguenti sistemi operativi. In aggiunta, "Windows" è usato per riferirsi a tutte le versioni.

Sistema Operativo Microsoft® Windows® 10

- Sistema Operativo Microsoft® Windows® 8.1
- Sistema Operativo Microsoft® Windows® 8
- Sistema Operativo Microsoft® Windows® 7

### **Mac OS**

In questo manuale, il termine "Mac OS" viene utilizzato per fare riferimento a macOS Catalina, macOS Mojave, macOS High Sierra, macOS Sierra, OS X El Capitan e OS X Yosemite.

---

# Istruzioni importanti

Avvertenze per la sicurezza. . . . .	12
Limitazioni sulla copia. . . . .	13

## Avvertenze per la sicurezza

Leggere e seguire queste istruzioni per garantire un uso sicuro del prodotto e dei relativi accessori opzionali. Assicurarsi di conservare il manuale come riferimento futuro. Seguire attentamente tutte le avvertenze e istruzioni applicate sul prodotto e sui relativi accessori opzionali.

- ❑ Alcuni dei simboli utilizzati sul prodotto e sui relativi accessori opzionali sono per garantire la sicurezza e il corretto utilizzo del prodotto. Visitare il seguente sito web per conoscere il significato dei simboli.  
<http://support.epson.net/symbols>
- ❑ Posizionare il prodotto e i relativi accessori opzionali su una superficie piana e stabile di dimensioni maggiori rispetto alla base del prodotto stesso e dei relativi accessori opzionali. Se il prodotto e i relativi accessori opzionali vengono posizionati vicino una parete, lasciare più di 10 cm di spazio tra il retro del prodotto e i relativi accessori opzionali e la parete stessa.
- ❑ Posizionare il prodotto e i relativi accessori opzionali sufficientemente vicino al computer per poter collegare facilmente il cavo di interfaccia. Non collocare o conservare il prodotto e i relativi accessori opzionali o l'adattatore CA all'esterno, in prossimità di polvere o sporco eccessivi, acqua, fonti di calore o in luoghi soggetti a urti, vibrazioni, temperatura o umidità elevate, esposti a luce solare diretta, sorgenti di illuminazione intensa o brusche variazioni di temperatura e umidità.
- ❑ Non usare lo scanner con le mani bagnate.
- ❑ Posizionare il prodotto e i relativi accessori opzionali vicino a una presa elettrica dove poter collegare facilmente l'adattatore.
- ❑ L'adattatore CA deve essere disposto in modo da evitare abrasioni, tagli, logoramento, piegamenti e attorcigliamenti. Non collocare oggetti sopra il cavo dell'adattatore ed evitare che l'adattatore CA o il cavo possa essere calpestato. Prestare particolare attenzione nel mantenere l'estremità del cavo ben tesa.
- ❑ Utilizzare esclusivamente il cavo di alimentazione fornito con il prodotto e non utilizzare il cavo con altre apparecchiature. L'utilizzo di altri cavi con questo prodotto o l'utilizzo del cavo di alimentazione fornito con altre apparecchiature può provocare incendi o scosse elettriche.
- ❑ Utilizzare esclusivamente l'adattatore CA fornito con il prodotto. L'uso di un altro tipo di adattatore può comportare rischi di incendio, scossa elettrica e lesioni.
- ❑ L'adattatore CA è studiato per l'uso con il prodotto con il quale viene fornito. Non utilizzarlo con altri dispositivi elettronici, se non espressamente specificato.
- ❑ Utilizzare esclusivamente il tipo di alimentazione elettrica indicata sull'etichetta dell'adattatore CA e fornire sempre alimentazione direttamente da una presa di corrente elettrica domestica tramite un adattatore CA che soddisfi le normative locali di sicurezza.
- ❑ Quando si collega questo prodotto e i relativi accessori opzionali a un computer o altro dispositivo tramite cavo, assicurarsi del corretto orientamento dei connettori. Per ciascun connettore è previsto solo un orientamento corretto. Se un connettore viene inserito con l'orientamento errato, possono verificarsi danneggiamenti a entrambi i dispositivi collegati tramite il cavo.
- ❑ Evitare l'uso di prese che si trovino sullo stesso circuito di fotocopiatrici o sistemi di aerazione che si accendono e spengono regolarmente.
- ❑ Se si collega il prodotto a una prolunga, assicurarsi che l'ampereaggio totale dei dispositivi collegati non sia superiore a quello supportato dal cavo. Assicurarsi inoltre che l'ampereaggio totale di tutti i dispositivi collegati alla presa a muro non sia superiore al livello massimo consentito dalla presa a muro.
- ❑ Non smontare, modificare o tentare di riparare l'adattatore CA, il prodotto o i relativi accessori opzionali di persona secondo modalità diverse da quelle specificatamente descritte nei manuali del prodotto.
- ❑ Non inserire oggetti in alcuna delle aperture, in quanto potrebbero entrare a contatto con zone sotto tensione pericolose o mettere in corto circuito parti interne. Prestare attenzione ai rischi di scosse elettriche.

- Se si verificano danni alla spina, sostituire il cavo o consultare un elettricista qualificato. Se la spina dispone di fusibili, accertarsi di sostituirli con fusibili di dimensioni e tensione nominale corrette.
- Scollegare il prodotto, i relativi accessori opzionali e l'adattatore CA dalla presa elettrica e contattare personale qualificato di assistenza tecnica se si verificano le seguenti condizioni: L'adattatore CA o la spina sono danneggiati; del liquido è entrato nel prodotto o nell'adattatore CA; il prodotto o l'adattatore CA sono caduti o il telaio è stato danneggiato; il prodotto o l'adattatore CA non funzionano normalmente o presentano un evidente cambiamento nelle prestazioni. (Non regolare alcun dispositivo di controllo non trattato dalle istruzioni per l'uso.)
- Prima della pulizia, scollegare prodotto e adattatore CA dalla presa di corrente. Pulire utilizzando soltanto un panno umido. Non utilizzare detergenti liquidi o spray ad eccezione di quanto specificatamente descritto nei manuali del prodotto.
- Se non si intende utilizzare il prodotto per un periodo prolungato, assicurarsi di scollegare l'adattatore CA dalla presa di corrente.
- Dopo aver sostituito i materiali di consumo, smaltirli in modo appropriato secondo le disposizioni vigenti nel proprio territorio. Non smontarli.
- Tenere il prodotto ad almeno 22 cm dai pacemaker. Le onde radio emesse dal prodotto possono compromettere il funzionamento dei pacemaker.
- Non utilizzare il prodotto all'interno di strutture sanitarie o in prossimità di apparecchiature mediche. Le onde radio emesse dal prodotto possono compromettere il funzionamento delle apparecchiature elettriche per uso medico.
- Non utilizzare il prodotto in prossimità di dispositivi controllati automaticamente, quali porte automatiche o allarmi antincendio. Le onde radio emesse dal prodotto possono compromettere tali dispositivi e causare incidenti dovuti al malfunzionamento.
- Se il display LCD è danneggiato, contattare il rivenditore di fiducia. Se la soluzione a cristalli liquidi entra a contatto con le mani, lavarle accuratamente con acqua e sapone. Se la soluzione a cristalli liquidi entra a contatto con gli occhi, sciacquarli immediatamente con acqua. Se dopo aver sciacquato abbondantemente gli occhi permangono problemi alla vista o uno stato di malessere, rivolgersi immediatamente a un medico.

---

## Limitazioni sulla copia

Al fine di assicurare un uso responsabile e legale del prodotto, osservare le limitazioni che seguono.

La copia dei seguenti articoli è proibita dalla legge:

- Banconote, monete, titoli di stato e buoni del tesoro, titoli emessi da autorità municipali
- Francobolli non affrancati, cartoline pre-affrancate e altri titoli postali con valore postale
- Marche da bollo governative e titoli emessi in base a procedura legale

Prestare attenzione quando si copiano i seguenti articoli:

- Titoli trasferibili privati (certificati azionari, buoni negoziabili, assegni, ecc.), tessere gratuite con validità mensile, tessere in esclusiva, ecc.
- Passaporti, patenti, certificati di sana costituzione, lasciapassare, buoni pasto, biglietti, ecc.

**Nota:**

*Inoltre, la copia di tali articoli può essere proibita dalla legge.*

Uso responsabile di materiali protetti da copyright:

I prodotti possono essere oggetto di comportamenti illegali se vengono utilizzati per copiare materiali protetti dal diritto d'autore. A meno di non agire dietro consiglio di un avvocato di fiducia, comportarsi in modo responsabile e rispettoso ottenendo il permesso del detentore del copyright prima di copiare materiale pubblicato.

---

## Funzioni utili

Tre opzioni di uno scanner di rete utili per le aziende. . . . .	16
Protezione della carta per ridurre i danni agli originali. . . . .	17
Avviso di sporczia sul sensore. . . . .	17

## Tre opzioni di uno scanner di rete utili per le aziende

Questo scanner è uno scanner di rete dotato di tre opzioni: "Utilizzo senza computer", "Condivisione" e "Sicurezza".

### **"Utilizzo senza computer"**

- È possibile inviare l'immagine acquisita a una destinazione selezionata (come una cartella di rete, un indirizzo e-mail, un servizio cloud o un dispositivo USB esterno) utilizzando il touchscreen dello scanner.
- Inoltre, è possibile utilizzare l'applicazione per dispositivi smart Epson Smart Panel per configurare le impostazioni dello scanner, acquisire e salvare le immagini sul dispositivo.

**Nota:**

*"Scansione tramite il pannello di controllo dello scanner" a pagina 107*

### **"Condivisione"**

- Questo scanner è dotato di un grande touchscreen da 4,3 pollici facile da usare.
- È possibile personalizzare la visualizzazione dello schermo in base alle proprie esigenze di scansione. Modificando l'icona e i colori sul display, è possibile trovare facilmente le impostazioni di scansione preferite. Questa funzione è utile quando si condivide lo scanner con più di un utente.

**Nota:**

*"Personalizzazione del display del pannello di controllo (Preimpostaz./Modifica schermata principale)" a pagina 99*

### **"Sicurezza"**

È possibile impedire operazioni accidentali registrando le impostazioni utilizzate di frequente come predefiniti e nascondendo le funzioni non necessarie.

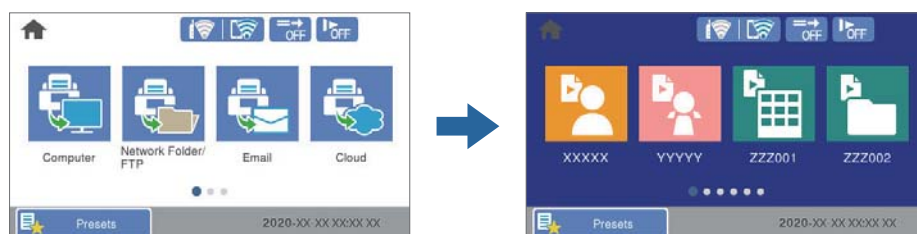

**Nota:**

*"Registrazione di Preimpostaz." a pagina 99*



## Protezione della carta per ridurre i danni agli originali

Questo scanner è dotato di una funzione di protezione della carta. Questa funzione consente di ridurre i danni agli originali interrompendo la scansione quando viene rilevato un errore di alimentazione, ad esempio durante la scansione di documenti pinzati per errore.



---

## Avviso di sporcizia sul sensore

Questo scanner è in grado di rilevare la presenza di sporco sul sensore di scansione e avvisa che è necessario pulire il sensore prima che lo sporco possa causare la comparsa di linee nelle immagini acquisite.

Mantenere pulito il sensore per evitare una riduzione della qualità dell'immagine.

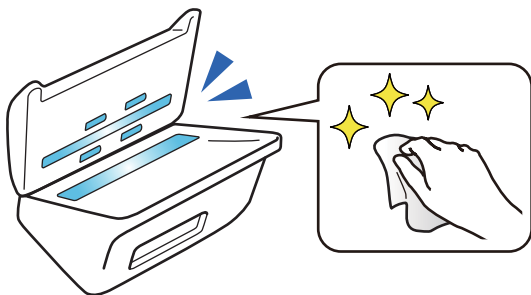

---

# Introduzione allo scanner

Nomi e funzioni delle parti. . . . .	19
Inserire e rimuovere un dispositivo USB esterno. . . . .	21
Pannello di controllo. . . . .	22
Informazioni sulle applicazioni. . . . .	26
Informazioni su elementi opzionali e materiali di consumo. . . . .	30

## Nomi e funzioni delle parti

### Fronte

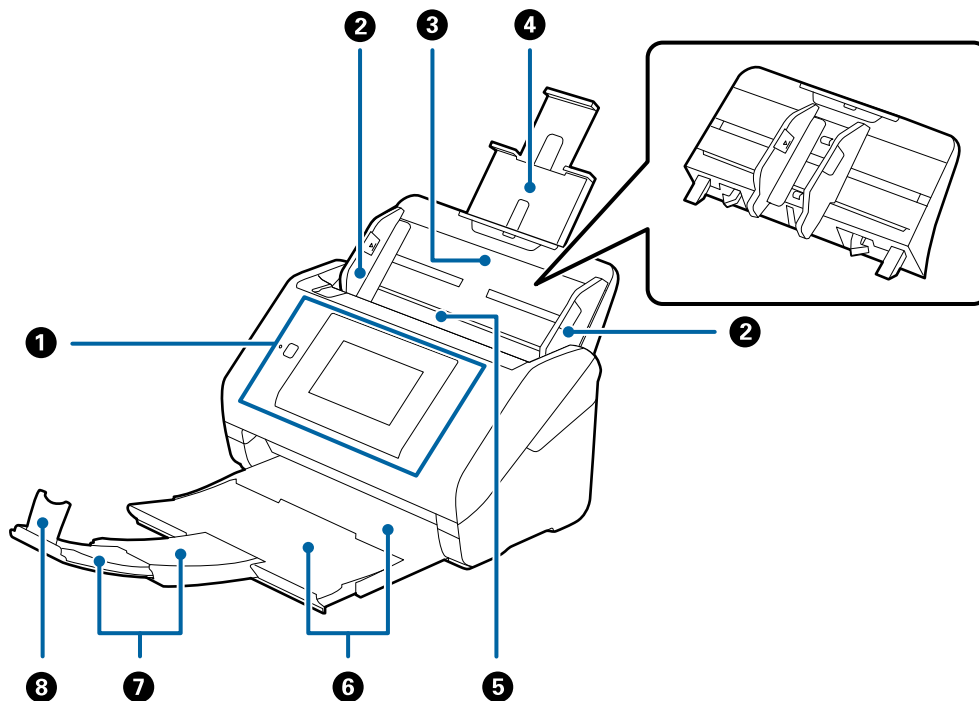

①	Pannello di controllo	Indica lo stato dello scanner e consente di effettuare le impostazioni di scansione.
②	Guide laterali	Alimentano gli originali diritti nello scanner. Scorrere alla lunghezza degli originali.
③	Vassoio di alimentazione	Carica gli originali. Estrarre le prolunghes del vassoio se gli originali sono troppo grandi per il vassoio di alimentazione. Questo impedisce che la carta si arricci causando inceppamenti.  Quando si toglie il vassoio di alimentazione, far scorrere i ganci che si trovano su entrambi i lati nella parte posteriore, quindi estrarre il vassoio di alimentazione.
④	Estensione del vassoio di alimentazione	
⑤	ADF (Alimentatore automatico di documenti)	Alimenta automaticamente gli originali caricati.
⑥	Vassoio di uscita	Ospita gli originali espulsi dallo scanner. Estendere la prolunga del vassoio di uscita alla lunghezza degli originali.
⑦	Estensione del vassoio di uscita	
⑧	Fermo	Impedisce che gli originali espulsi possano cadere dall'estensione del vassoio. Regolarlo alla lunghezza degli originali.

**Retro**

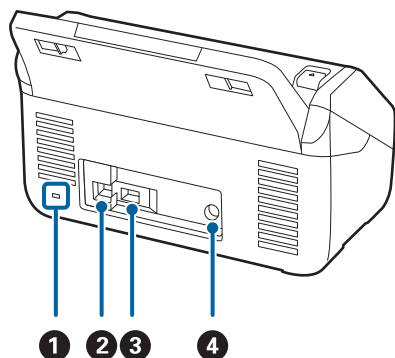

1	Slot di sicurezza	Inserisce un blocco di sicurezza per la prevenzione dei furti.
2	Porta USB	Consente il collegamento di un cavo USB.
3	Porta USB per interfaccia esterna	Consente la connessione di dispositivi USB esterni.
4	Ingresso CC	Si collega all'adattatore CA.

**All'interno**

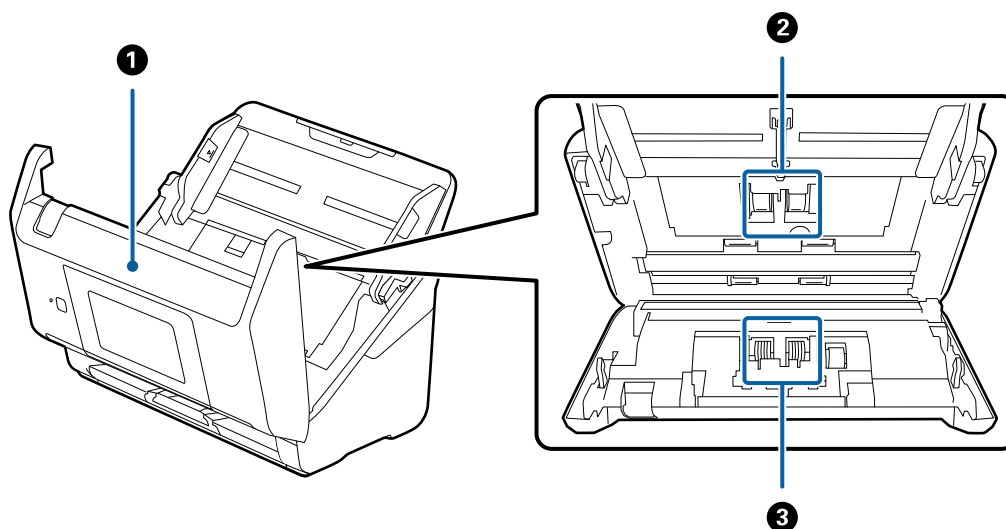

1	Coperchio scanner	Tirare la leva e aprire il coperchio dello scanner durante la pulizia interna dello scanner e rimuovere la carta inceppata.
2	Rullo di prelievo	Alimenta gli originali. Questo deve essere sostituito quando il numero di scansioni supera il numero di servizio.
3	Rullo di ritenzione	Alimenta gli originali separatamente, uno ad uno. Questo deve essere sostituito quando il numero di scansioni supera il numero di servizio.

**Informazioni correlate**

- ➔ [“Pulizia interna dello scanner” a pagina 145](#)
- ➔ [“Sostituire il kit manutenzione rulli” a pagina 150](#)

## Inserire e rimuovere un dispositivo USB esterno

### Inserire un dispositivo USB esterno

Inserire un dispositivo USB esterno nella porta USB interfaccia esterna.

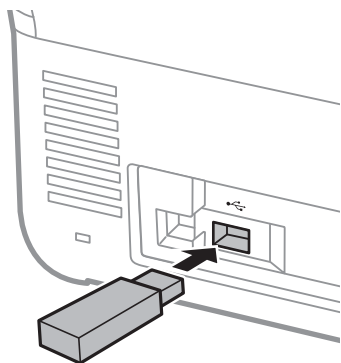

### Rimuovere un dispositivo USB esterno

Rimuovere il dispositivo USB esterno.

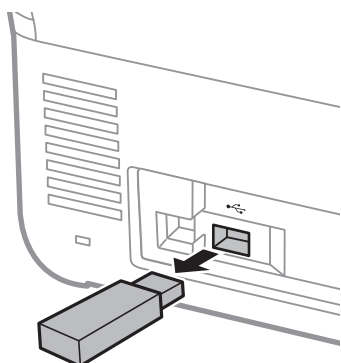

**!** *Importante:*

*Se si rimuove il dispositivo USB esterno durante il trasferimento di dati allo scanner, i dati sul dispositivo USB esterno potrebbero essere persi.*

Inoltre, eseguire il backup dei dati nel dispositivo di archiviazione esterno su un altro supporto, se necessario.

I dati possono andare persi o danneggiarsi nelle seguenti situazioni:

- Quando il dispositivo viene interessato da elettricità statica o disturbo elettronico
- Quando il dispositivo viene utilizzato in modo errato
- Quando il dispositivo ha un guasto o viene riparato
- Quando il dispositivo viene danneggiato da un disastro naturale

## Pannello di controllo

### Pulsanti e spie

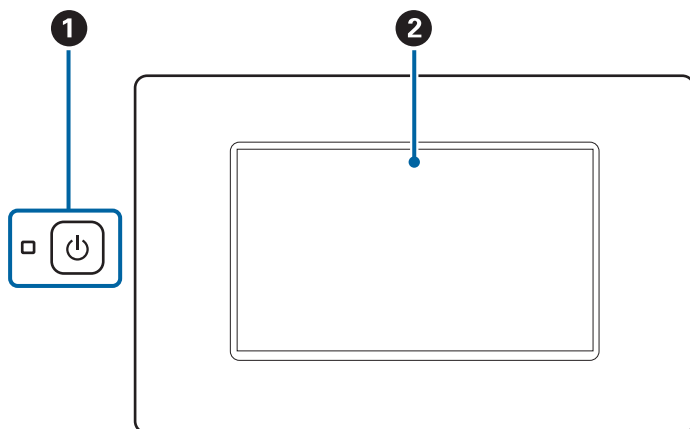

1		Pulsante/spia alimentazione	Accende o spegne lo scanner. Non spegnere lo scanner mentre la spia lampeggia, poiché lo scanner sta funzionando o elaborando dei dati.
2	-	Schermo LCD	Toccare lo schermo per selezionare menu o eseguire impostazioni.

### Composizione di base dello schermo

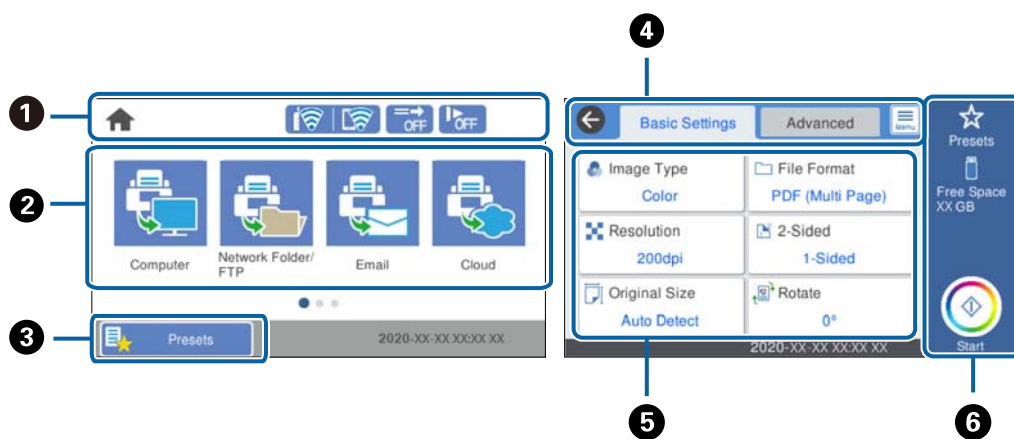















1	Indica lo stato dello scanner mediante le relative icone. Selezionare l'icona per controllare le impostazioni correnti o per accedere ai menu di impostazione.
2	Consente di visualizzare i menu. È possibile aggiungere icone di menu e modificare l'ordine di visualizzazione.
3	Visualizza l'elenco dei predefiniti. È possibile caricare i predefiniti e registrarne di nuovi.
4	Consente di navigare tra le varie schede.

<b>5</b>	<p>Visualizza l'elenco delle voci di impostazione. Selezionare ognuna delle voci per configurare o modificare le impostazioni.</p> <p>Le voci in grigio non sono disponibili.</p>
<b>6</b>	<p>Consente di avviare la scansione utilizzando le impostazioni correnti.</p>

## Icone visualizzate sul display LCD

Le seguenti icone vengono visualizzate in base allo stato dello scanner.

	<p>Questa icona indica che è visualizzata la schermata iniziale.</p>
	<p>Consente di tornare alla schermata iniziale.</p>
	<p>Visualizza lo stato della connessione di rete.</p> <p>Selezionare l'icona per verificare e modificare le impostazioni correnti. Di seguito è illustrata la scorciatoia per il seguente menu.</p> <p><b>Impostazioni &gt; Impostazioni di rete &gt; Configurazione Wi-Fi</b></p>
	<p>Lo scanner non è connesso a una rete wireless (Wi-Fi).</p>
	<p>Lo scanner sta cercando l'SSID, ha disattivato l'impostazione dell'indirizzo IP oppure ha un problema con una rete wireless (Wi-Fi).</p>
	<p>Lo scanner è connesso a una rete wireless (Wi-Fi).</p> <p>Il numero di barrette indica la potenza di segnale della connessione. Maggiore è il numero di barrette visualizzate, maggiore è la potenza del segnale.</p>
	<p>Lo scanner non è collegato a una rete wireless (Wi-Fi) in modalità Wi-Fi Direct (AP semplice).</p>
	<p>Lo scanner è collegato a una rete wireless (Wi-Fi) in modalità Wi-Fi Direct (AP semplice).</p>
	<p>Questa icona indica se la <b>Funzione DFDS</b> (funzione Ignora rilevamento doppia alimentazione) è attiva.</p> <p>Se è attiva, l'icona diventa .</p> <p>Questa funzione consente di ignorare il rilevamento della doppia alimentazione una volta e proseguire con la scansione. Attivare questa funzione per scansionare gli originali rilevati come doppia alimentazione, ad esempio carta plastificata o buste.</p>
	<p>Questa icona indica se la <b>Lento</b> è attiva. Se è attiva, l'icona diventa .</p> <p>Tale funzionalità riduce la velocità di scansione. Attivare questa funzione per scansionare originali che potrebbero incepparsi, ad esempio carta sottile.</p>
	<p>Consente di tornare alla schermata precedente.</p>
	<p>Indica che le impostazioni sono state modificate dall'utente predefinito o in base alle impostazioni di fabbrica.</p>
	<p>Indica la presenza di informazioni aggiuntive. Selezionare l'icona per visualizzare il messaggio.</p>

	<p>Indica un problema con le voci. Selezionare l'icona per verificare come risolvere il problema.</p> <ul style="list-style-type: none"> <li>❑ <b>Sostituzione rulli:</b> il numero di scansioni ha superato il ciclo di vita dei rulli. Sostituire i rulli.</li> <li>❑ <b>Pulizia del vetro:</b> è stato rilevato dello sporco sulla superficie del vetro all'interno dello scanner. Pulire all'interno dello scanner.</li> <li>❑ <b>Pulizia regolare:</b> è necessario pulire l'interno dello scanner.</li> </ul>
---	---

## Operazioni su touchscreen

Il touchscreen è compatibile con le seguenti operazioni.

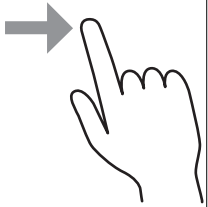
Toccare		Premere o selezionare le voci o icone.
Picchiettare		Scorrere lo schermo rapidamente.
Far scorrere		Selezionare e spostare le voci.

## Inserimento di caratteri

Durante il salvataggio di un contatto, la configurazione delle impostazioni di rete e l'esecuzione di altre operazioni, è possibile immettere caratteri e simboli mediante la tastiera su schermo.

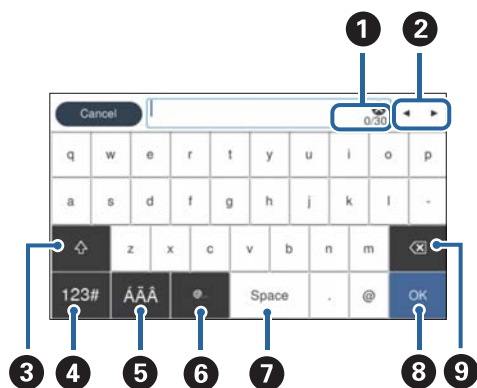

**Nota:**

Le icone disponibili variano a seconda della voce di impostazione.



1	Visualizza il numero di caratteri.
2	Sposta il cursore nella posizione di inserimento.
3	Consente di passare da lettere maiuscole a lettere minuscole o da numeri a simboli e viceversa.
4	Cambia il tipo di carattere. <b>123#</b> : è possibile immettere simboli e numeri. <b>ABC</b> : è possibile immettere lettere.
5	Cambia il tipo di carattere. È possibile immettere caratteri alfanumerici e caratteri speciali, per esempio caratteri accentati.
6	Inserisce indirizzi di dominio e-mail o URL di uso frequente, semplicemente selezionando la voce.
7	Inserisce uno spazio.
8	Consente di confermare i caratteri immessi.
9	Consente di eliminare i caratteri immessi.

## Visualizzazione di animazioni

È possibile caricare diversi tipi di originali con la visualizzazione di animazioni di guida sul pannello di controllo.

- Selezionare **Guida** nella schermata iniziale del pannello di controllo per visualizzare la schermata della guida. Selezionare **Come fare per** e selezionare le voci che si desidera visualizzare.
- Selezionare **Come fare per** nella parte inferiore della schermata dell'operazione per visualizzare l'animazione sensibile al contesto. Si noti che l'animazione dipende dal modello dello scanner.

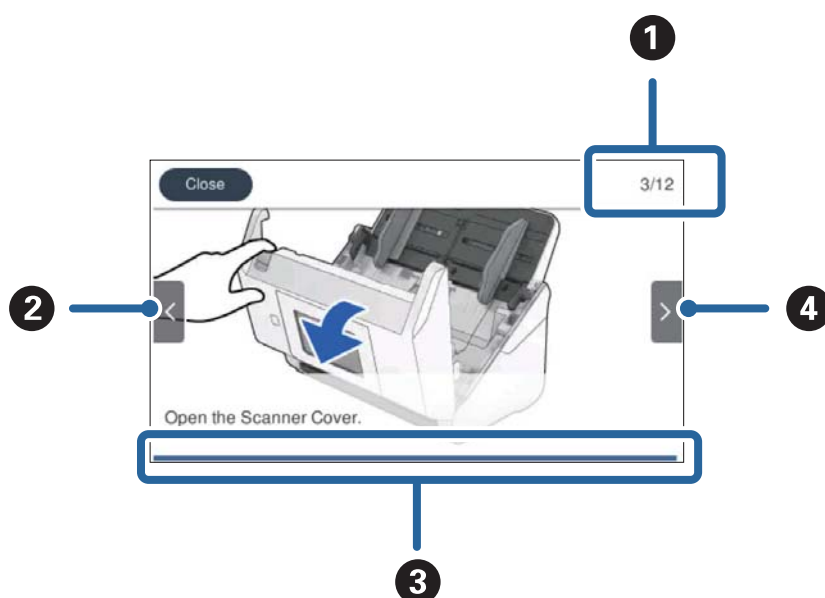

1	Indica il numero totale di fasi e il numero attuale di fase. L'esempio mostra il passaggio 3 di 12.
2	Torna al passaggio precedente.

3	Indica la progressione attraverso il passaggio attuale. L'animazione si ripete quando la barra di progressione raggiunge la fine.
4	Passa al passaggio successivo.

---

## Informazioni sulle applicazioni

Questa sezione introduce presenta le applicazioni disponibili per lo scanner. L'ultima applicazione può essere installata sul sito Web Epson.

### Applicazione per la scansione da un computer (Epson ScanSmart)

Quest'applicazione consente di scansionare documenti facilmente e di salvare le immagini scansionate in semplici passaggi.

Consultare la guida di Epson ScanSmart per maggiori informazioni su come utilizzare le funzionalità.

#### Avvio in sistemi Windows

Windows 10

Fare clic sul pulsante Start e selezionare **Epson Software > Epson ScanSmart**.

Windows 8.1/Windows 8

Immettere il nome dell'applicazione nell'accesso alla ricerca, quindi selezionare l'icona visualizzata.

Windows 7

Fare clic sul pulsante Start e selezionare **Tutti i programmi > Epson Software > Epson ScanSmart**.

#### Avvio in sistemi Mac OS

Selezionare **Vai > Applicazioni > Epson Software > Epson ScanSmart**.

### Applicazione per la scansione di documenti da un dispositivo smart (Epson Smart Panel)

Epson Smart Panel è un'applicazione che consente di acquisire documenti tramite dispositivi smart come smartphone e tablet. È possibile salvare i dati acquisiti tramite scanner in dispositivi smart per i servizi cloud e inviarli via e-mail.

Inoltre, se non si dispone di un ambiente di infrastruttura Wi-Fi, è possibile utilizzare Wi-Fi Direct per connettersi allo scanner.

### Applicazione per l'aggiornamento di software e Firmware (EPSON Software Updater)

EPSON Software Updater è un'applicazione che installa un nuovo software e aggiorna firmware e manuali su Internet. Per verificare regolarmente le informazioni di aggiornamento, impostare l'intervallo di controllo degli aggiornamenti nelle impostazioni di aggiornamento automatico di EPSON Software Updater.

### Avvio in sistemi Windows

Windows 10

Fare clic sul pulsante Start e selezionare **Epson Software > EPSON Software Updater**.

Windows 8.1/Windows 8

Immettere il nome dell'applicazione nell'accesso alla ricerca, quindi selezionare l'icona visualizzata.

Windows 7

Fare clic sul pulsante Start e selezionare **Tutti i programmi > Epson Software > EPSON Software Updater**.

### Avvio in sistemi Mac OS

Selezionare **Vai > Applicazioni > Epson Software > EPSON Software Updater**.

## Applicazione per configurare le operazioni di scansione (Web Config)

Web Config è un'applicazione che viene eseguita in un browser Web, quale Internet Explorer e Safari, su un computer o un dispositivo smart. È possibile verificare lo stato dello scanner e modificare le impostazioni dello scanner e del servizio di rete. Per utilizzare Web Config, lo scanner e il computer o dispositivo devono essere connessi alla stessa rete.

Sono supportati i browser seguenti.

Microsoft Edge, Internet Explorer 8 o versioni successive, Firefox\*, Chrome\*, Safari\*

\* Utilizzare la versione più recente.

### Esecuzione di Web Config su un browser web

1. Verificare l'indirizzo IP dello scanner.

Selezionare **Impostazioni > Impostazioni di rete > Stato rete** sul pannello di controllo dello scanner, quindi selezionare lo stato del metodo di connessione attivo (**Stato Wi-Fi** o **Stato di Wi-Fi Direct**) per verificare l'indirizzo IP dello scanner.

2. Lanciare un browser web da un computer o dispositivo smart, quindi inserire l'indirizzo IP dello scanner.

Formato:

IPv4: http://indirizzo IP dello scanner/

IPv6: http://[indirizzo IP dello scanner]/

Esempi:

IPv4: http://192.168.100.201/

IPv6: http://[2001:db8::1000:1]/

**Nota:**

- Poiché lo scanner utilizza un certificato autofirmato quando si accede a HTTPS, viene visualizzato un avviso sul browser quando si avvia Web Config; tuttavia ciò non indica un problema e può essere ignorato.
- Se la password dell'amministratore non è stata impostata accedendo a Web Config, è necessario impostare nome utente e password.



**Importante:**

Non dimenticare il nome utente e la password. In caso di dimenticanza, contattare l'assistenza Epson.

3. Se si desidera modificare le impostazioni dello scanner, è necessario accedere come amministratore.  
Fare clic su **Login amministratore** in alto a destra dello schermo. Inserire **Nome utente** e **Password corrente**, quindi fare clic su **OK**.

**Nota:**

Se viene visualizzato **Logout amministratore** nella parte superiore destra dello schermo, è già stato effettuato l'accesso come amministratore.

## Esecuzione di Web Config in sistemi Windows

Quando si collega un computer allo scanner tramite WSD, procedere come segue per eseguire Web Config.

1. Aprire l'elenco degli scanner sul computer.
  - Windows 10  
Fare clic sul pulsante Start, quindi selezionare **Sistema Windows > Pannello di controllo > Visualizza dispositivi e stampanti** in **Hardware e suoni**.
  - Windows 8.1/Windows 8  
Selezionare **Desktop > Impostazioni > Pannello di controllo > Visualizza dispositivi e stampanti** in **Hardware e suoni** (o in **Hardware**).
  - Windows 7  
Fare clic sul pulsante Start e scegliere **Pannello di controllo > Visualizza dispositivi e stampanti** in **Hardware e suoni**.
2. Fare clic con il pulsante destro del mouse sullo scanner in uso e scegliere **Proprietà**.
3. Selezionare la scheda **Servizio Web** e fare clic sull'URL visualizzato.

Poiché lo scanner utilizza un certificato autofirmato quando si accede a HTTPS, viene visualizzato un avviso sul browser quando si avvia Web Config; tuttavia ciò non indica un problema e può essere ignorato.

**Nota:**

Se la password dell'amministratore non è stata impostata accedendo a Web Config, è necessario impostare nome utente e password.



**Importante:**

Non dimenticare il nome utente e la password. In caso di dimenticanza, contattare l'assistenza Epson.

## Applicazione per la configurazione del dispositivo su una rete (EpsonNet Config)

EpsonNet Config è un'applicazione che consente di impostare indirizzi e protocolli dell'interfaccia di rete. Per ulteriori informazioni, consultare la guida operativa o la guida in linea di EpsonNet Config.

### **Avvio in sistemi Windows**

Windows 10

Fare clic sul pulsante Start e selezionare **EpsonNet > EpsonNet Config**.

Windows 8.1/Windows 8

Immettere il nome dell'applicazione nell'accesso alla ricerca, quindi selezionare l'icona visualizzata.

Windows 7/Windows Vista

Fare clic sul pulsante Start e scegliere **Tutti i programmi** o **Programmi** > **EpsonNet** > **EpsonNet Config SE** > **EpsonNet Config**.

### **Avvio in sistemi Mac OS**

**Vai** > **Applicazioni** > **Epson Software** > **EpsonNet** > **EpsonNet Config SE** > **EpsonNet Config**.

## **Software per la gestione dei dispositivi su una rete (Epson Device Admin)**

Epson Device Admin è un software applicativo multifunzionale che gestisce il dispositivo sulla rete.

Sono disponibili le seguenti funzioni.

- Monitorare o gestire fino a 2000 stampanti o scanner nel segmento
- Fare un rapporto dettagliato, come per lo stato dei materiali di consumo o del prodotto
- Aggiornare il firmware del prodotto
- Introdurre il dispositivo nella rete
- Applicare le impostazioni unificate a più dispositivi.

È possibile scaricare Epson Device Admin dal sito Web del supporto Epson. Per ulteriori informazioni, vedere la documentazione o la guida di Epson Device Admin.

## **Applicazione per la creazione di pacchetti driver (EpsonNet SetupManager)**

EpsonNet SetupManager è un software per la creazione di un pacchetto per una semplice installazione dello scanner, come l'installazione del driver dello scanner e altro ancora. Questo software consente all'amministratore di creare dei pacchetti specifici di software e di distribuirli tra i vari gruppi.

Per ulteriori informazioni, visitare il sito web locale Epson.

<http://www.epson.com>

## **Applicazione per la scansione di biglietti da visita (Presto! BizCard)**

Presto! BizCard della NewSoft fornisce una gamma completa di funzioni di gestione dei contatti per aggiungere i biglietti da visita senza digitare. Usare il sistema di riconoscimento BizCard per eseguire la scansione di biglietti da visita, modificare e sincronizzare le informazioni del software di gestione del database personale utilizzato più di frequente. Si possono facilmente salvare e gestire le informazioni relative ai contatti.

Consultare la guida del software per ulteriori informazioni sull'utilizzo del software e le sue funzioni.

### Avvio in sistemi Windows

Windows 10

Fare clic sul pulsante Start e selezionare **NewSoft > Presto! BizCard**.

Windows 8.1/Windows 8

Immettere il nome dell'applicazione nell'accesso alla ricerca, quindi selezionare l'icona visualizzata.

Windows 7

Fare clic sul pulsante Start e selezionare **Tutti i programmi > NewSoft > Presto! BizCard**.

### Avvio in sistemi Mac OS

Selezionare **Vai > Applicazioni > Presto! BizCard**.

---

## Informazioni su elementi opzionali e materiali di consumo

### Codici Foglio portante

L'uso di un Foglio portante consente di eseguire la scansione di originali o foto a forma irregolare, che possono facilmente graffiarsi. È possibile eseguire la scansione di originali più grandi del formato A4 con un foglio di supporto (carrier sheet) piegandolo a metà.

Nome parte	Codici*
Foglio portante	B12B819051

\* È possibile utilizzare solo il foglio di supporto con il codice.

### Informazioni correlate

- ➔ [“Specifiche generali per gli originali in fase di scansione” a pagina 33](#)
- ➔ [“Posizionare Originali di grandi dimensioni” a pagina 53](#)
- ➔ [“Posizionare Originali di forma irregolare” a pagina 56](#)
- ➔ [“Posizionare fotografie” a pagina 59](#)

## Codici kit montaggio rulli

Le parti (rullo raccogliitore e rullo di ritenzione) devono essere sostituite quando il numero di scansioni supera il numero di servizio. È possibile verificare l'ultimo numero di scansioni sul pannello di controllo o in Epson Scan 2 Utility.

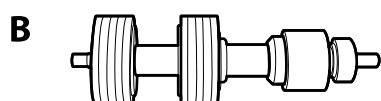
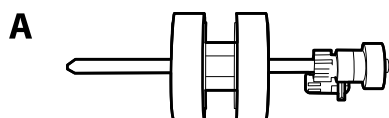

A: rullo raccogliitore, B: rullo di ritenzione

Nome parte	Codici	Ciclo di vita
Kit montaggio rulli	B12B819671 B12B819681 (esclusivo per l'India)	200,000*

\* Numero di scansioni consecutive utilizzando il test Epson su documenti originali, e rappresenta un riferimento per il ciclo di sostituzione. Il ciclo di sostituzione può variare a seconda dei vari tipi di carta usati, come la carta che genera molta polvere o la carta con una superficie ruvida che può ridurre il ciclo di vita.

### Informazioni correlate

- ➔ [“Sostituire il kit manutenzione rulli” a pagina 150](#)
- ➔ [“Azzerare il numero di scansioni” a pagina 154](#)

## Codici kit di pulizia

Usare questi kit per la pulizia interna dello scanner. Questo kit è composto da liquido detergente e un panno di pulizia.

Nome parte	Codici
Kit di pulizia	B12B819291

### Informazioni correlate

- ➔ [“Pulizia interna dello scanner” a pagina 145](#)

---

# Specifiche e Posizionamento degli originali

Specifiche per gli Originali. ....	33
Posizionamento degli originali. ....	38



## Specifiche per gli Originali

Questa sezione illustra le specifiche e le condizioni degli originali che possono essere caricati in ADF.

### Specifiche generali per gli originali in fase di scansione

Tipo di originale	Spessore	Dimensione
Carta bianca	Da 27 a 413 g/m <sup>2</sup>	Massimo: 215,9×6.096,0 mm (8,5×240,0 pollici)
Carta fine	Dimensione A8 o inferiore: da 127 a 413 g/m <sup>2</sup>	Massimo: 50,8×50,8 mm (2,0×2,0 pollici)
Carta riciclata		
Cartoline	Schede di plastica: 1,24 mm (0,05 pollici) o meno (compreso rilievo)	La dimensione caricabile varia a seconda del tipo degli originali e alla risoluzione di scansione.
Biglietti da visita	Carte plastificate: 0,8 mm (0,03 pollici) o meno	
Buste		
Schede di plastica conformi ISO7810 ID-1 (con o senza rilievo)		
Carte plastificate		
Carta termica		

**Nota:**

- Tutti gli originali devono essere piani ai bordi.
- Assicurarsi che eventuali arricciature sul bordo degli originali siano nel seguente intervallo.
  - ❶ deve essere 3 mm o meno.
  - ❷ deve essere 1 mm o meno mentre ❷ è uguale a o meno di ❸. Quando ❸ è uguale a o più di 10 volte la dimensione di ❷, ❷ può essere più di 1 mm.

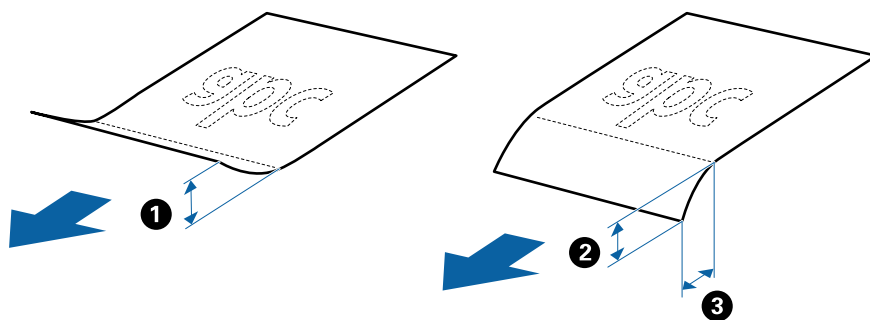

- Anche quando l'originale adempie alle specifiche per gli originali che possono essere inseriti nell'ADF, esso potrebbe non essere alimentato dall'ADF oppure la qualità di scansione potrebbe diminuire a seconda delle proprietà o della qualità della carta.

### Specifiche per Originali di dimensioni standard

Lista delle dimensioni standard degli originali che è possibile caricare nello scanner.

Dimensione	Misure	Spessore	Tipo carta	Capacità di carico*
Legal	215,9×355,6 mm (8,5×14 pollici)	da 27 a 413 g/m <sup>2</sup>	Carta bianca Carta fine Carta riciclata	Spessore della pila di originali: sotto 12 mm (0,47 pollici) 80 g/m <sup>2</sup> : 80 fogli 90 g/m <sup>2</sup> : 69 fogli 104 g/m <sup>2</sup> : 59 fogli 127 g/m <sup>2</sup> : 50 fogli 157 g/m <sup>2</sup> : 40 fogli 209 g/m <sup>2</sup> : 30 fogli 256 g/m <sup>2</sup> : 24 fogli 413 g/m <sup>2</sup> : 14 fogli La capacità di carico varia a seconda del tipo di carta.
Letter	215,9×279,4 mm (8,5×11 pollici)			Spessore della pila di originali: sotto 12 mm (0,47 pollici)
A4	210×297 mm (8,3×11,7 pollici)			80 g/m <sup>2</sup> : 100 fogli
B5	182×257 mm (7,2×10,1 pollici)			90 g/m <sup>2</sup> : 86 fogli
A5	148×210 mm (5,8×8,3 pollici)			104 g/m <sup>2</sup> : 74 fogli
B6	128×182 mm (5,0×7,2 pollici)			127 g/m <sup>2</sup> : 62 fogli
A6	105×148 mm (4,1×5,8 pollici)			157 g/m <sup>2</sup> : 50 fogli
A8	52×74 mm (2,1×2,9 pollici)	da 127 a 413 g/m <sup>2</sup>		209 g/m <sup>2</sup> : 38 fogli
Biglietti da visita	55×89 mm (2,1×3,4 pollici)	210 g/m <sup>2</sup>		256 g/m <sup>2</sup> : 30 fogli
				413 g/m <sup>2</sup> : 18 fogli La capacità di carico varia a seconda del tipo di carta.
				Spessore della pila di originali: sotto 12 mm (0,47 pollici) 30 fogli

\* È possibile ricaricare gli originali fino alla capacità massima durante la scansione.

## Specifiche della carta lunga

Specifiche della carta lunga che è possibile caricare nello scanner.

Dimensione	Spessore	Tipo carta	Capacità di carico
Larghezza massima: 215,9 mm (8,5 pollici) Lunghezza massima: 6.096,0 mm (240,0 pollici)*	Da 50 a 130 g/m <sup>2</sup>	Carta bianca Carta fine Carta riciclata	1 foglio

\* L'elenco seguente mostra le lunghezze massime in base alla risoluzione di scansione.

- Da 50 a 200 dpi: 6.096,0 mm (240,0 pollici)
- Da 201 a 300 dpi: 5.461,0 mm (215,0 pollici)
- Da 301 a 600 dpi: 1.346,0 mm (53,0 pollici)

**Nota:**

Non è possibile eseguire la scansione di carta lunga utilizzando Epson Smart Panel su dispositivi smart.

## Specifiche delle tessere di plastica

Specifiche delle carte plastificate che è possibile caricare nello scanner.

Dimensione	Tipo carta	Spessore	Capacità di carico	Direzione di carico
Tipo ISO7810 ID-1 54,0×85,6 mm (2,1×3,3 pollici)	Con goffratura	1,24 mm (0,05 pollici) o meno	1 carta	Orizzontale (Landscape)
	Senza goffratura	Da 0,76 mm (0,03 pollici) a 1,1 mm (0,04 pollici)*	5 carte	
		Meno di 0,76 mm (0,03 pollici)	5 carte	

\* È possibile eseguire la scansione di queste carte solo quando la risoluzione è di 300 dpi o inferiore e disattivando la modalità **Lento**.

## Specifiche delle carte plastificate

Specifiche delle carte plastificate che è possibile caricare nello scanner.

Dimensione	Spessore	Capacità di carico
120,0×150,0 mm (4,7×5,9 pollici) o meno	0,8 mm (0,03 pollici) o meno	1 carta

**Nota:**

Non è possibile eseguire la scansione di carte plastificate utilizzando Epson Smart Panel su dispositivi smart.

## Specifiche degli originali usando il Foglio portante

Il Foglio portante opzionale è un foglio progettato per trasportare gli originali nello scanner. È possibile eseguire la scansione di originali più grandi del formato A4/Letter, documenti importanti o foto che non devono essere danneggiate, carta sottile, originali di forma irregolare, e così via.

La seguente tabella fornisce le condizioni per l'utilizzo del Foglio portante.

Tipo	Dimensione	Spessore	Capacità di carico del Foglio portante
Originali che non possono essere caricati direttamente nello scanner	A3* <sup>1</sup> A4 B4* <sup>1</sup> Letter Legal* <sup>1</sup> B5 A5 B6 A6 A8 Formato personalizzato: <input type="checkbox"/> Larghezza: fino a 431,8 mm (17 pollici)* <sup>2</sup> <input type="checkbox"/> Lunghezza: fino a 297 mm (11,7 pollici)* <sup>3</sup>	0,3 mm (0,012 pollici) o meno  (escludendo lo spessore del Foglio portante)	10 fogli

\*1 Piegare a metà per impostare.

\*2 Gli originali che sono superiori a 215,9 mm (8,5 pollici) devono essere piegati a metà.

\*3 Il bordo dell'originale deve essere posizionato nella parte della piega del Foglio portante durante la scansione di un originale lungo circa 297 mm (11,7 pollici). In caso contrario, la lunghezza dell'immagine acquisita potrebbe essere maggiore del previsto poiché la scansione viene effettuata fino al margine del Foglio portante quando si seleziona **Rilevamento Automatico** come impostazione di **Dimensione Documento** nell'applicazione.

### Nota:

Non è possibile eseguire la scansione di originali utilizzando il Foglio portante con Epson Smart Panel su un dispositivo smart.

### Informazioni correlate

➔ [“Codici Foglio portante” a pagina 30](#)

## Specifiche per Buste

Specifiche delle buste che è possibile caricare nello scanner.

Dimensione	Misure	Spessore	Capacità di carico
C6	114×162 mm (4,49×6,38 pollici) (dimensione standard)	0,38 mm (0,015 pollici) o meno	10 buste
DL	110×220 mm (4,33×8,66 pollici) (dimensione standard)		

## Tipi di originali che richiedono attenzione

I seguenti tipi di originali potrebbero non essere scansionati correttamente.

- Originali con una superficie irregolare come la carta intestata.
- Originali increspati o con pieghe
- Originali perforati
- Originale con etichette o adesivi
- Carta copiativa
- Originali spiegazzati
- Carta patinata



### **Importante:**

*La carta copiativa contiene sostanze chimiche che potrebbero danneggiare i rulli. Se si esegue la scansione di carta copiativa, pulire regolarmente il rullo di prelievo e il rullo di separazione. Inoltre, la scansione di carta copiativa può ridurre il ciclo di vita dei rulli più rapidamente rispetto alla scansione di carta comune.*

### **Nota:**

- La scansione di originali increspati può essere eseguita meglio se si rallenta la velocità di avanzamento durante la scansione o si stirano le pieghe prima di caricare gli originali.
- Per eseguire la scansione di originali delicati o originali che si spiegazzano facilmente, utilizzare il Foglio portante (venduto separatamente).
- Per eseguire la scansione di originali che vengono erroneamente rilevati come doppia alimentazione, impostare **Funzione DFDS** (funzione Ignora rilevamento doppia alimentazione) su **Attiva** sul pannello di controllo prima di riprendere la scansione o selezionare **Off in Rileva Alim. Doppio Foglio** sulla scheda **Impostaz. principali** nella finestra Epson Scan 2.  
Quando si utilizza Epson ScanSmart, è possibile aprire la finestra premendo il pulsante **Impostazioni** > scheda **Impostazioni scanner** > **Impostazioni scansione**.
- Le etichette o gli adesivi devono essere saldamente attaccati agli originali senza sporgenze di colla.
- Cercate di stirare gli originali spiegazzati prima della scansione.

### **Informazioni correlate**

- ➔ [“Introduzione allo scanner” a pagina 18](#)
- ➔ [“Manutenzione” a pagina 144](#)

## Tipi di originali per i quali non è possibile effettuare la scansione

I seguenti tipi di originali non possono essere oggetto di scansione.

- Foto
- Opuscoli
- Libri contabili
- Passaporti
- Originali non cartacei (come plastica trasparente, tessuto e lamine metalliche)
- Originali con i punti metallici o fermagli
- Originali con colla
- Originali strappati
- Originali con molte grinze o arricciature
- Originali trasparenti, come lucidi
- Originali con carta carbone sul retro
- Originali con inchiostro umido
- Originali con note adesive attaccate

### **Nota:**

- Non inserire direttamente nello scanner foto, originali di valore o documenti importanti che non si desidera danneggiare. Errate alimentazioni provocano stropicciature o possono danneggiare l'originale. Durante la scansione di tali originali, assicurarsi di utilizzare il Foglio portante (venduto separatamente).*
- Originali ondulati, rugosi e arricciati possono essere acquisiti se si utilizza il Foglio portante (venduto separatamente).*

### **Informazioni correlate**

- ➔ [“Fotografie” a pagina 58](#)

---

## Posizionamento degli originali

### Originali di dimensioni standard

#### Specifiche per Originali di dimensioni standard

Lista delle dimensioni standard degli originali che è possibile caricare nello scanner.

Dimensione	Misure	Spessore	Tipo carta	Capacità di carico*
Legal	215,9×355,6 mm (8,5×14 pollici)	da 27 a 413 g/m <sup>2</sup>	Carta bianca Carta fine Carta riciclata	Spessore della pila di originali: sotto 12 mm (0,47 pollici) 80 g/m <sup>2</sup> : 80 fogli 90 g/m <sup>2</sup> : 69 fogli 104 g/m <sup>2</sup> : 59 fogli 127 g/m <sup>2</sup> : 50 fogli 157 g/m <sup>2</sup> : 40 fogli 209 g/m <sup>2</sup> : 30 fogli 256 g/m <sup>2</sup> : 24 fogli 413 g/m <sup>2</sup> : 14 fogli La capacità di carico varia a seconda del tipo di carta.
Letter	215,9×279,4 mm (8,5×11 pollici)			Spessore della pila di originali: sotto 12 mm (0,47 pollici)
A4	210×297 mm (8,3×11,7 pollici)			80 g/m <sup>2</sup> : 100 fogli
B5	182×257 mm (7,2×10,1 pollici)			90 g/m <sup>2</sup> : 86 fogli
A5	148×210 mm (5,8×8,3 pollici)			104 g/m <sup>2</sup> : 74 fogli
B6	128×182 mm (5,0×7,2 pollici)			127 g/m <sup>2</sup> : 62 fogli
A6	105×148 mm (4,1×5,8 pollici)			157 g/m <sup>2</sup> : 50 fogli
A8	52×74 mm (2,1×2,9 pollici)	da 127 a 413 g/m <sup>2</sup>		209 g/m <sup>2</sup> : 38 fogli
Biglietti da visita	55×89 mm (2,1×3,4 pollici)	210 g/m <sup>2</sup>		256 g/m <sup>2</sup> : 30 fogli
				413 g/m <sup>2</sup> : 18 fogli La capacità di carico varia a seconda del tipo di carta.
				Spessore della pila di originali: sotto 12 mm (0,47 pollici) 30 fogli

\* È possibile ricaricare gli originali fino alla capacità massima durante la scansione.

## Posizionare Originali di dimensioni standard

1. Estendere la prolunga del vassoio di alimentazione. Estrarre il vassoio di uscita, prolungare l'estensione del vassoio di uscita, quindi sollevare il fermo.

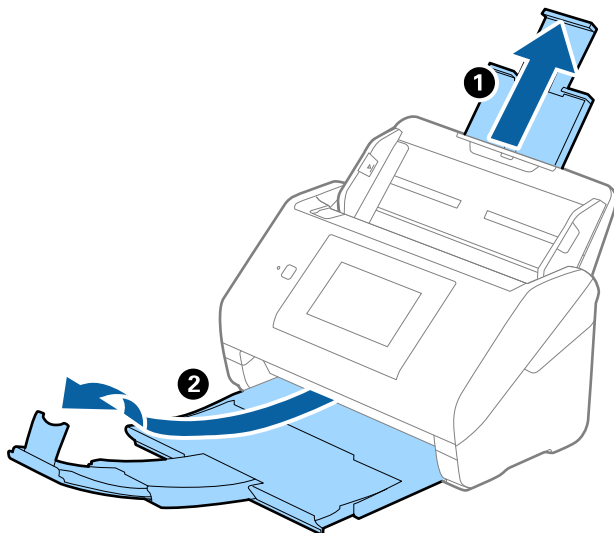

### Nota:

- Per originali di formato A4 o più grandi, assicurarsi di estrarre ed estendere la prolunga del vassoio di alimentazione.
- Assicurarsi di estrarre e estendere le prolunghie del vassoio di uscita in modo che sia un po' più lungo della lunghezza dell'originale, e sollevare il fermo in modo che gli originali espulsi possano essere impilati comodamente sul vassoio di uscita.
- Lo stopper può muoversi avanti e indietro sulla prolunga del vassoio d'uscita in modo che è possibile regolare facilmente la posizione dello stopper fino alla posizione migliore per gli originali in fase di scansione.
- Se gli originali di spessore rischiano di cadere dal vassoio di uscita, togliere il vassoio di uscita e non usarlo per impilare gli originali espulsi.
- Se le immagini scansionate sono ancora toccati da originali espulsi che colpiscono la superficie sotto lo scanner, si consiglia di collocare lo scanner sul bordo di un tavolo in modo tale che gli originali espulsi possano cadere liberamente e si possono prendere.

2. Far scorrere completamente le guide laterali sul vassoio di alimentazione.

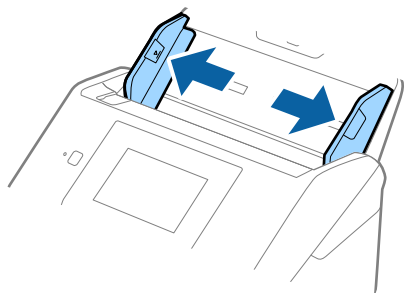



3. Ventilare gli originali.

Tenere entrambe le estremità degli originali e ventilarle un paio di volte.

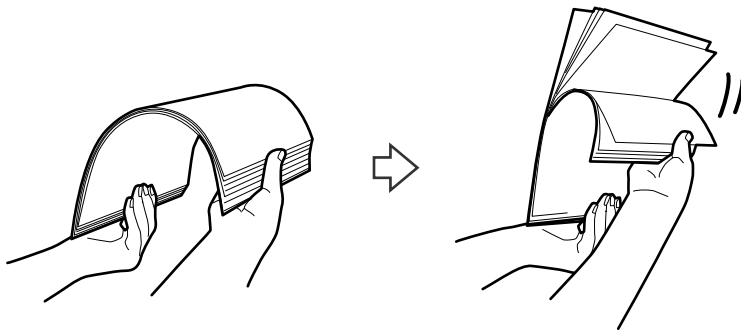

4. Allineare i bordi degli originali con il lato stampato rivolto verso il basso e far scorrere il bordo di entrata fino al blocco.

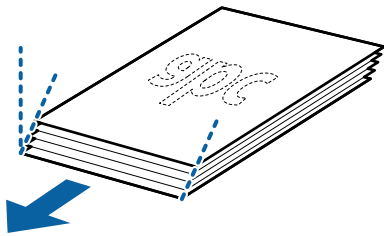

5. Caricare gli originali nel vassoio di alimentazione rivolte verso il basso, con l'estremità superiore rivolta verso ADF.

Far scorrere l'originale in ADF finché non incontra resistenza.

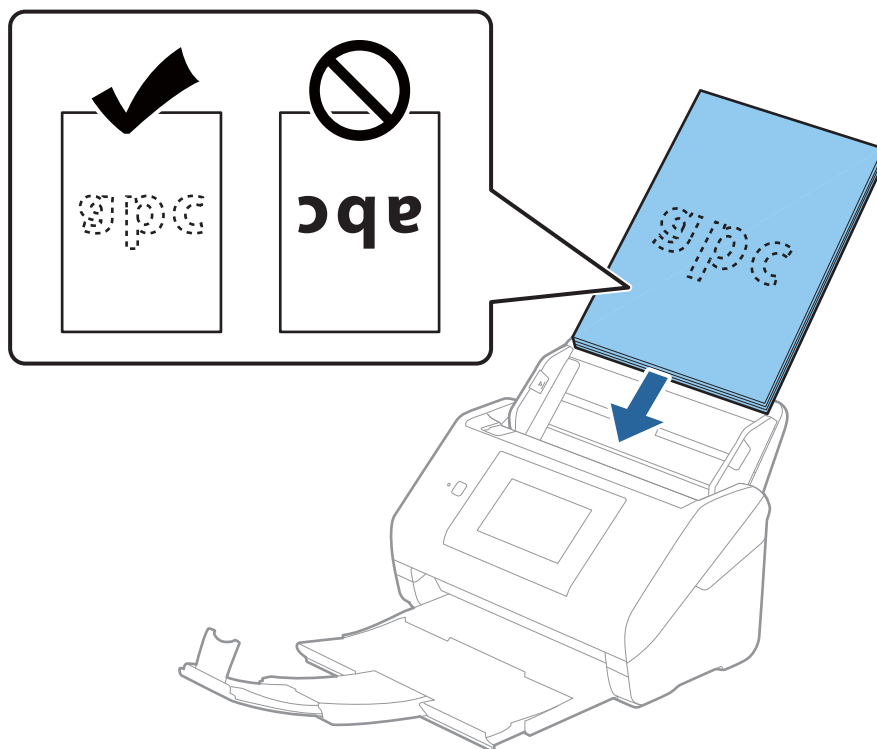

6. Far scorrere le guide laterali per adattarle al bordo degli originali assicurandosi che non ci siano spazi tra gli originali e le guide laterali. In caso contrario, gli originali potrebbero essere trascinati inclinati.

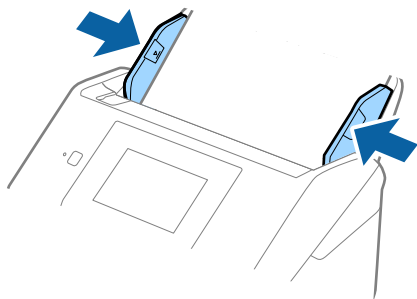

**Nota:**

- ❑ Durante la scansione di originali con fori di perforazione, come fogli sciolti, caricare gli originali con i fori verso il lato o verso il basso. Non devono esserci fori in una striscia di 30 mm (1,2 pollici) al centro degli originali. Tuttavia, ci possono essere fori in 30 mm (1,2 pollici) dal bordo anteriore degli originali. Assicurarsi che i bordi dei fori di perforazione non abbiano sbavature o pieghe.

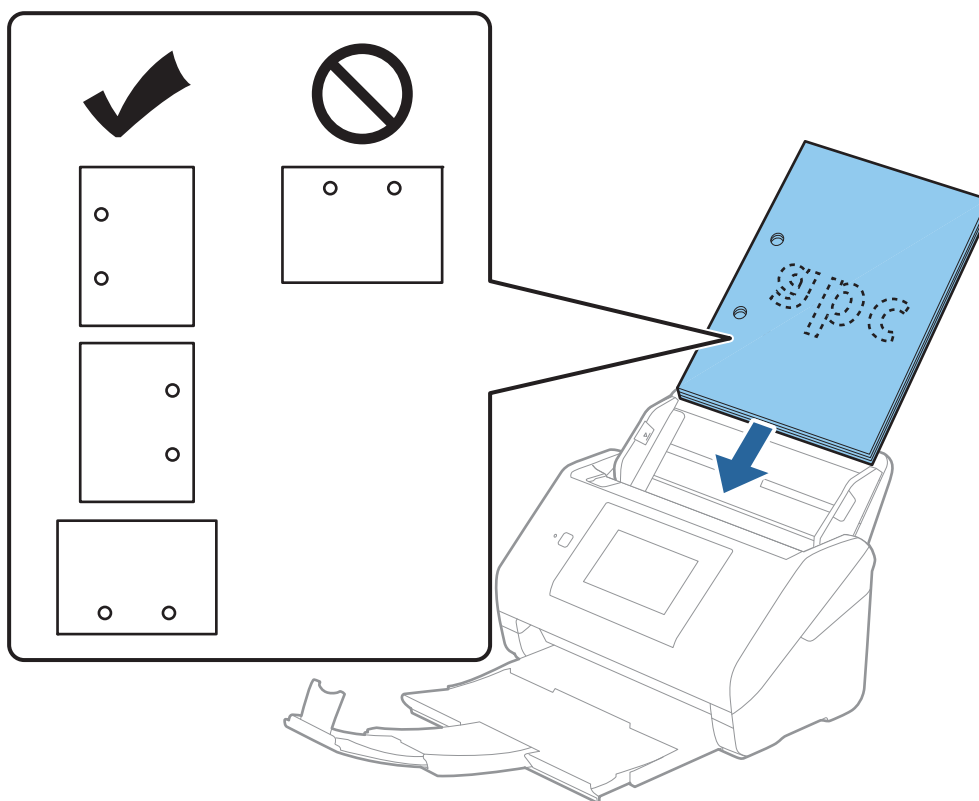

- ❑ Durante la scansione di carta sottile con pieghe che stanno causando inceppamenti o doppia alimentazione, si può migliorare la situazione abilitando **Lento**. Per fare ciò, selezionare **Impostazioni > Impost. scansione > Lento** sul pannello di controllo e impostare su **Attiva** per ridurre la velocità di alimentazione.

## Carta lunga

### Specifiche della carta lunga

Specifiche della carta lunga che è possibile caricare nello scanner.

Dimensione	Spessore	Tipo carta	Capacità di carico
Larghezza massima: 215,9 mm (8,5 pollici) Lunghezza massima: 6.096,0 mm (240,0 pollici)*	Da 50 a 130 g/m <sup>2</sup>	Carta bianca Carta fine Carta riciclata	1 foglio

\* L'elenco seguente mostra le lunghezze massime in base alla risoluzione di scansione.

- Da 50 a 200 dpi: 6.096,0 mm (240,0 pollici)
- Da 201 a 300 dpi: 5.461,0 mm (215,0 pollici)
- Da 301 a 600 dpi: 1.346,0 mm (53,0 pollici)

**Nota:**

Non è possibile eseguire la scansione di carta lunga utilizzando Epson Smart Panel su dispositivi smart.

### Posizionare carta lunga

1. Estrarre il vassoio di uscita.

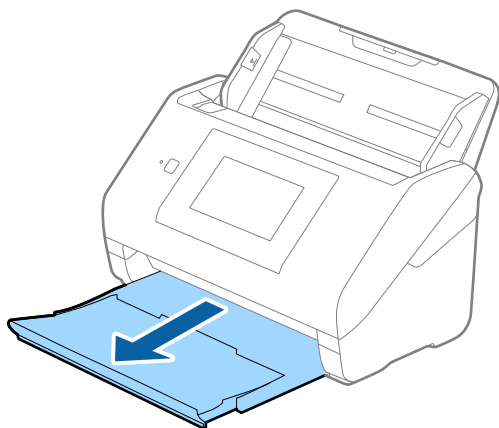

**Nota:**

Non estendere le prolunghie del vassoio di alimentazione e del vassoio di uscita e non alzare lo stopper.

2. Far scorrere completamente le guide laterali sul vassoio di alimentazione.

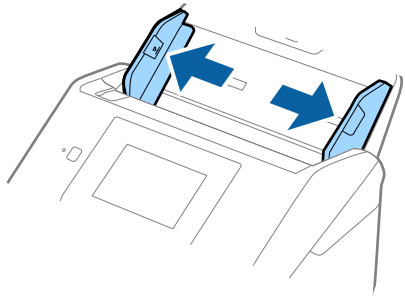

3. Caricare gli originali direttamente nel vassoio di alimentazione rivolti verso il basso, con l'estremità superiore rivolta verso ADF.

Far scorrere gli originali in ADF finché non incontrano resistenza.

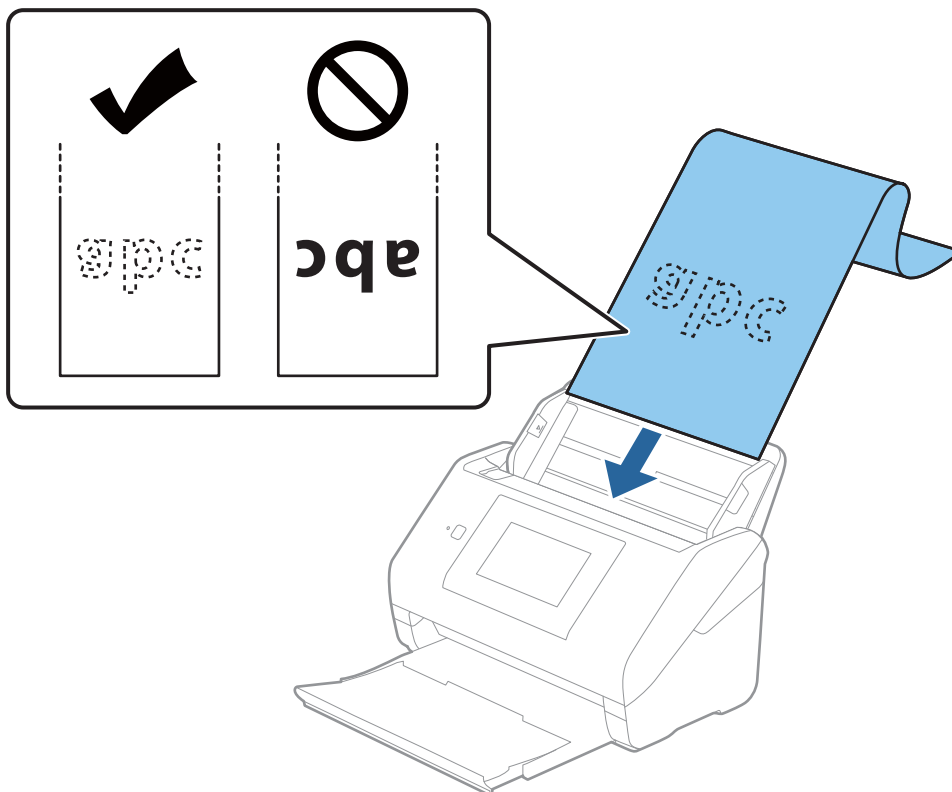

4. Regolare le guide laterali per adattarle al bordo della carta lunga assicurandosi che non ci siano spazi tra il bordo della carta e le guide laterali. In caso contrario, gli originali potrebbero essere trascinati inclinati.

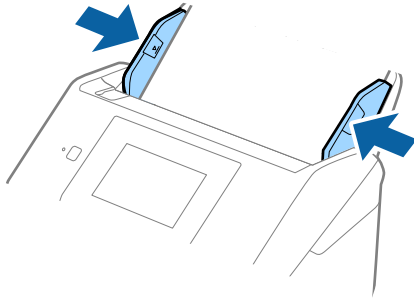

**Nota:**

- ❑ *Èlenco seguente mostra le lunghezze massime in base alla risoluzione di scansione.*
  - Da 50 a 200 dpi: 6.096,0 mm (240,0 pollici)
  - Da 201 a 300 dpi: 5.461,0 mm (215,0 pollici)
  - Da 301 a 600 dpi: 1.346,0 mm (53,0 pollici)

- ❑ *È necessario specificare il formato carta nella finestra Epson Scan 2.*

*Quando si utilizza Epson ScanSmart, è possibile aprire la finestra premendo il pulsante **Impostazioni** > scheda **Impostazioni scanner** > **Impostazioni scansione**.*

*Il formato carta può essere specificato in tre modi nella finestra Epson Scan 2.*

*Se la lunghezza della carta è di 3.048 mm (120 pollici) o inferiore, è possibile selezionare **Rilev Auto (Carta lunga)** per rilevarne automaticamente le dimensioni.*

*Se la lunghezza della carta è superiore a 3.048 mm (120 pollici), è necessario selezionare **Personalizza** e inserire la dimensione della carta. Se la lunghezza della carta è 5.461 mm (215 pollici) o meno, è possibile usare **Rileva lunghezza carta** anziché inserire l'altezza della carta. Se la lunghezza della carta è superiore a 5.461 mm (215 pollici), è necessario inserire la larghezza e l'altezza della carta.*

- ❑ *Sostenere la carta lunga sia all'ingresso in modo che non cada fuori dall'ADF, che all'uscita, in modo che la carta espulsa non cada dal vassoio di uscita.*

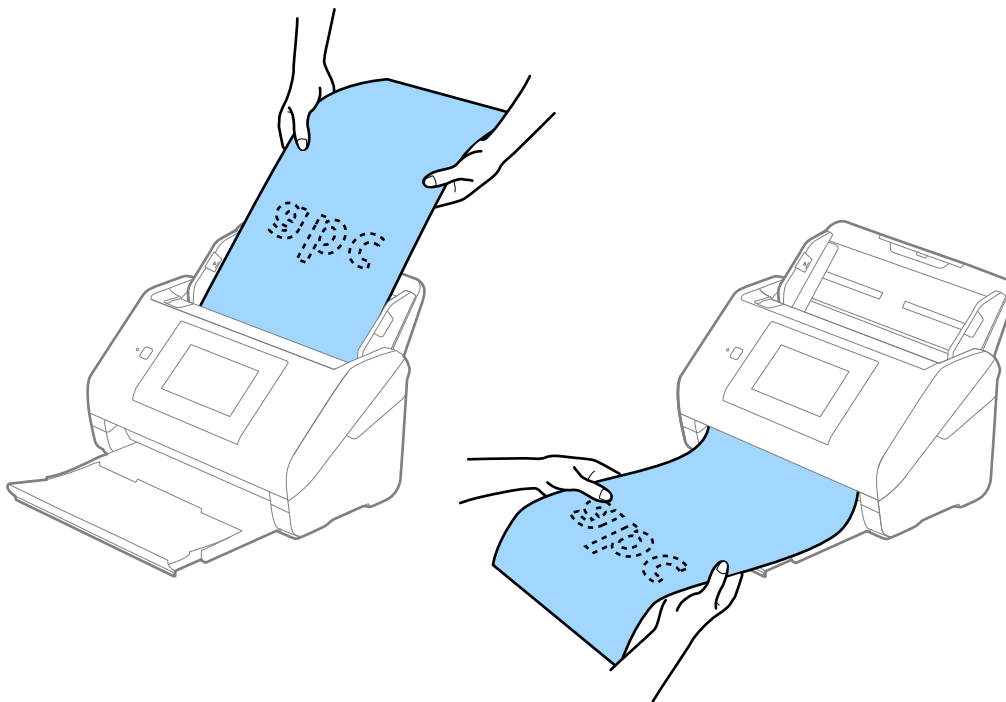

**Informazioni correlate**

➔ [“Impostazioni necessarie per originali speciali nella finestra Epson Scan 2” a pagina 130](#)

## Carte di plastica

### Specifiche delle tessere di plastica

Specifiche delle carte plastificate che è possibile caricare nello scanner.

Dimensione	Tipo carta	Spessore	Capacità di carico	Direzione di carico
Tipo ISO7810 ID-1 54,0×85,6 mm (2,1×3,3 pollici)	Con goffratura	1,24 mm (0,05 pollici) o meno	1 carta	Orizzontale (Landscape)
	Senza goffratura	Da 0,76 mm (0,03 pollici) a 1,1 mm (0,04 pollici)*	5 carte	
		Meno di 0,76 mm (0,03 pollici)	5 carte	

\* È possibile eseguire la scansione di queste carte solo quando la risoluzione è di 300 dpi o inferiore e disattivando la modalità **Lento**.

## Posizionamento di carte plastificate

1. Estrarre il vassoio di uscita e sollevare lo stopper.

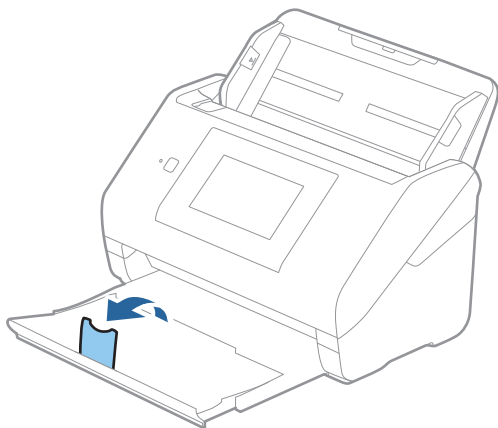

2. Far scorrere completamente le guide laterali sul vassoio di alimentazione.

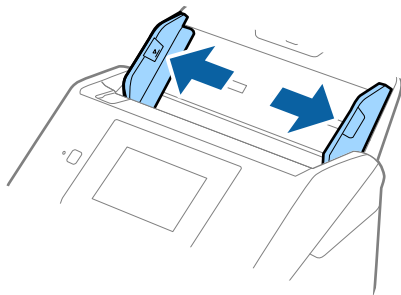

3. Caricare le schede di plastica nel vassoio di alimentazione rivolte verso il basso, con l'estremità superiore rivolta verso ADF.

Far scorrere le schede di plastica in ADF finché non incontrano resistenza.

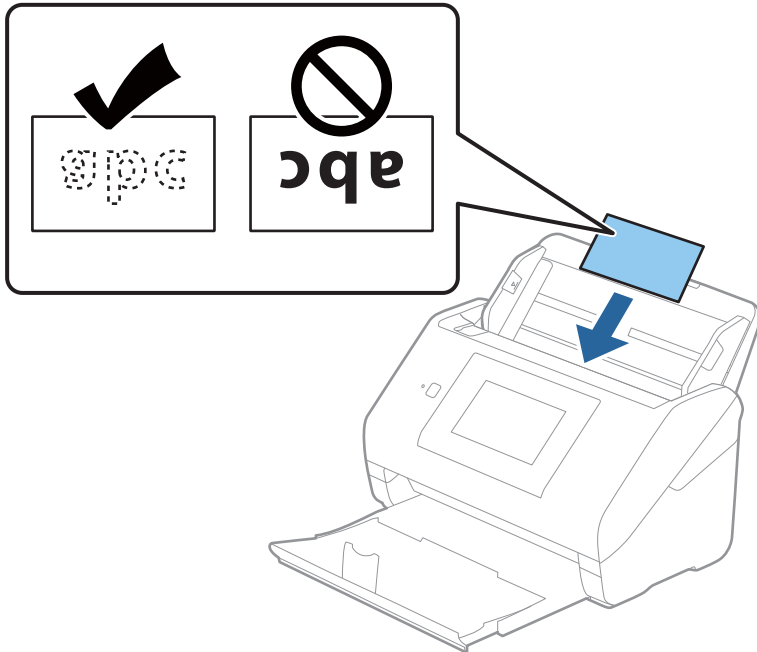

**! Importante:**

*Non caricare verticalmente le schede di plastica.*

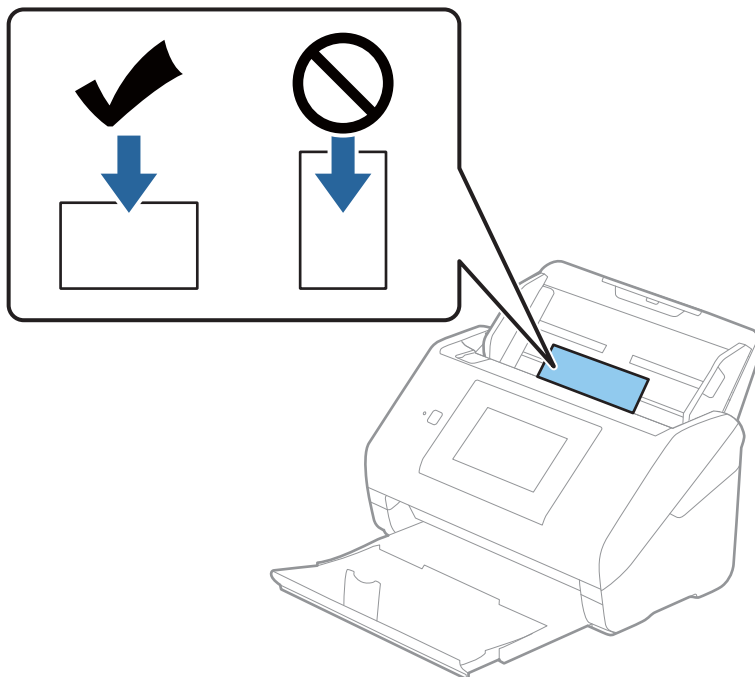



4. Far scorrere le guide laterali per adattarsi ai bordi delle schede di plastica.

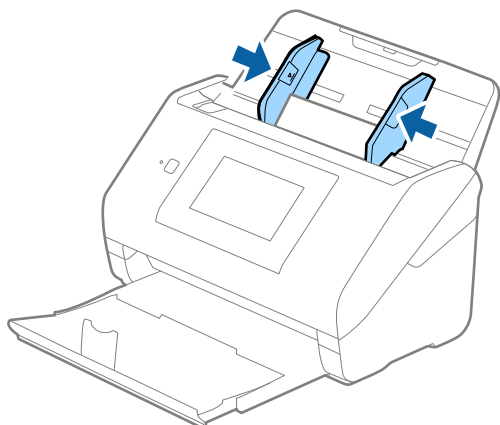

**Nota:**

Per la scansione di carte plastificate, configurare le impostazioni appropriate nella finestra Epson Scan 2.

Quando si utilizza Epson ScanSmart, è possibile aprire la finestra premendo il pulsante **Impostazioni** > scheda **Impostazioni scanner** > **Impostazioni scansione**.

Selezionare **Carta Plastica** in **Dimensione Documento** o selezionare **Off** in **Rileva Alim. Doppio Foglio** nella scheda **Impostaz. principali** in Epson Scan 2. Per maggiori dettagli, consultare la guida di Epson Scan 2.

Se **Rileva Alim. Doppio Foglio** è attivo nella finestra Epson Scan 2 e si verifica un errore di doppia alimentazione, rimuovere la carta dall'ADF e ricaricarla, toccare **Funzione DFDS** sullo schermo del pannello di controllo per impostarla su **Attiva** e disattivare quindi **Rileva Alim. Doppio Foglio** per la scansione successiva, quindi eseguire nuovamente la scansione. **Funzione DFDS** (funzione Ignora rilevamento doppia alimentazione) disabilita esclusivamente **Rileva Alim. Doppio Foglio** per un foglio.

**Informazioni correlate**

➔ [“Impostazioni necessarie per originali speciali nella finestra Epson Scan 2” a pagina 130](#)

## Carte plastificate

### Specifiche delle carte plastificate

Specifiche delle carte plastificate che è possibile caricare nello scanner.

Dimensione	Spessore	Capacità di carico
120,0×150,0 mm (4,7×5,9 pollici) o meno	0,8 mm (0,03 pollici) o meno	1 carta

**Nota:**

Non è possibile eseguire la scansione di carte plastificate utilizzando Epson Smart Panel su dispositivi smart.

## Posizionare carte plastificate

1. Estrarre il vassoio di uscita e sollevare lo stopper.

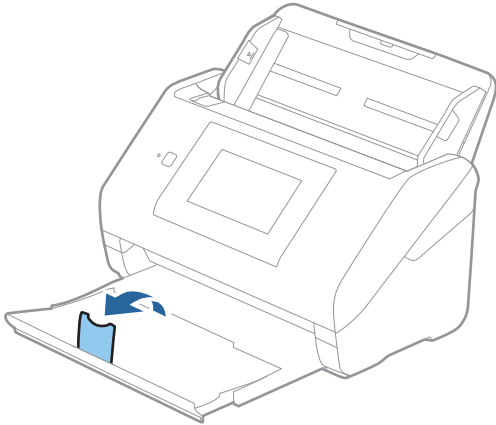

2. Far scorrere completamente le guide laterali sul vassoio di alimentazione.

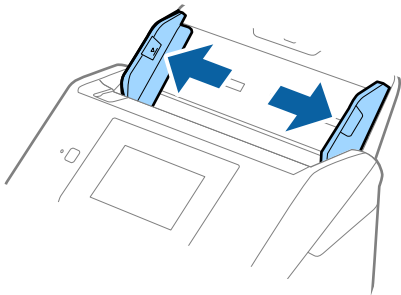

3. Caricare le carte plastificate nel vassoio di alimentazione rivolte verso il basso, con l'estremità superiore rivolta verso ADF.

Far scorrere le carte plastificate in ADF finché non incontrano resistenza.

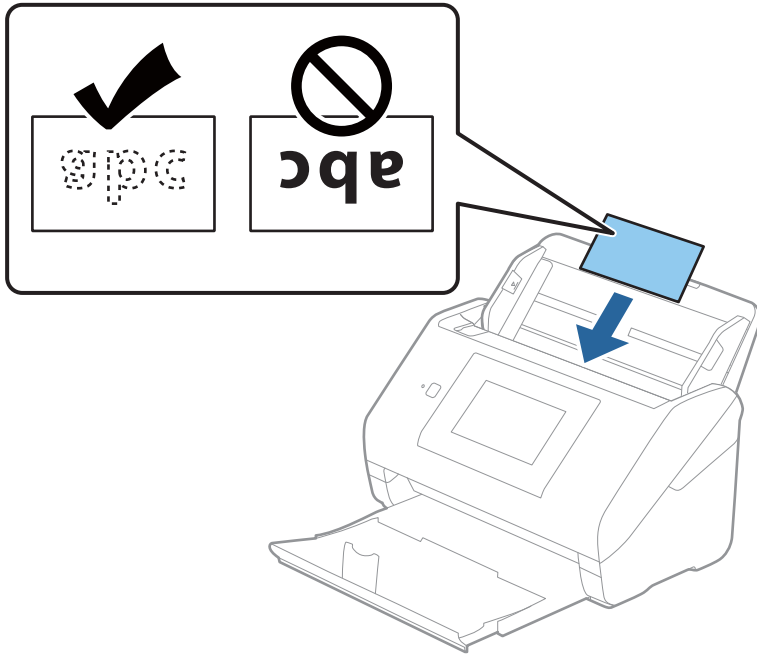

4. Far scorrere le guide laterali per adattarsi ai bordi delle carte plastificate.

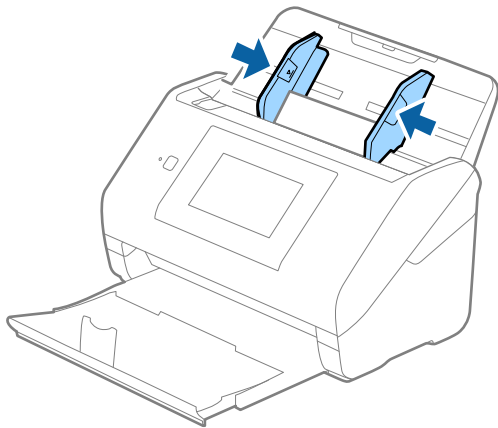

**Nota:**

Per la scansione di carte plastificate, configurare le impostazioni appropriate nella finestra Epson Scan 2.

Quando si utilizza Epson ScanSmart, è possibile aprire la finestra premendo il pulsante **Impostazioni** > scheda **Impostazioni scanner** > **Impostazioni scansione**.

- ❑ Per aumentare la precisione del rilevamento automatico del formato, selezionare la scheda **Impostaz. principali** > **Dimensione Documento** > **Settaggi** > **Scansione scheda laminata**. Per maggiori dettagli, consultare la guida di Epson Scan 2.
- ❑ Selezionare la scheda **Impostaz. principali** > **Rileva Alim. Doppio Foglio** > **Off**. Per maggiori dettagli, consultare la guida di Epson Scan 2.

Se **Rileva Alim. Doppio Foglio** è attivo nella finestra Epson Scan 2 e si verifica un errore di doppia alimentazione, rimuovere la carta dall'ADF e ricaricarla, toccare **Funzione DFDS** sullo schermo del pannello di controllo per impostarla su **Attiva** e disattivare quindi **Rileva Alim. Doppio Foglio** per la scansione successiva, quindi eseguire nuovamente la scansione. **Funzione DFDS** (funzione Ignora rilevamento doppia alimentazione) disabilita esclusivamente **Rileva Alim. Doppio Foglio** per un foglio.

**Informazioni correlate**

➔ [“Impostazioni necessarie per originali speciali nella finestra Epson Scan 2” a pagina 130](#)

## Originali di grandi dimensioni

### Specifiche di originali di grandi dimensioni

Usando il Foglio portante venduto separatamente e piegando gli originali a metà, è possibile eseguire la scansione di originali più grandi di formato A4, come ad esempio i formati A3 o B4.

Dimensione	Spessore	Tipo carta	Capacità di carico del Foglio portante
Fino al formato A3	0,3 mm (0,012 pollici) o meno (escludendo lo spessore del Foglio portante)	Carta bianca Carta fine Carta riciclata	10 carrier sheet

## Posizionare Originali di grandi dimensioni

1. Estendere la prolunga del vassoio di alimentazione. Estrarre il vassoio di uscita, prolungare l'estensione del vassoio di uscita, quindi sollevare il fermo.

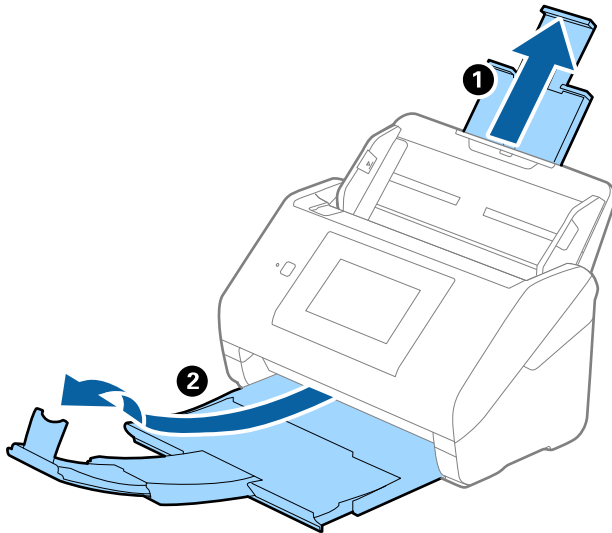

2. Far scorrere completamente le guide laterali sul vassoio di alimentazione.

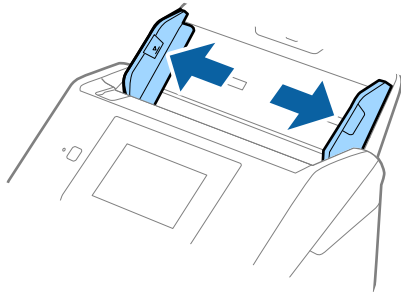

3. Posizionare il Foglio portante con l'illustrazione sul bordo anteriore rivolta verso l'alto e posizionare l'originale nel foglio di supporto piegandolo a metà in modo che il lato da acquisire sia rivolto verso l'esterno, con il lato destro nella parte anteriore.

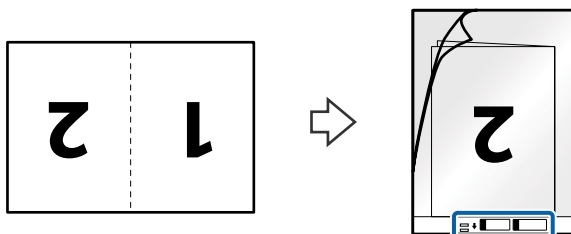

4. Caricare il Foglio portante nel vassoio di alimentazione con l'estremità superiore rivolta verso ADF.  
Far scorrere il Foglio portante in ADF finché non incontra resistenza.

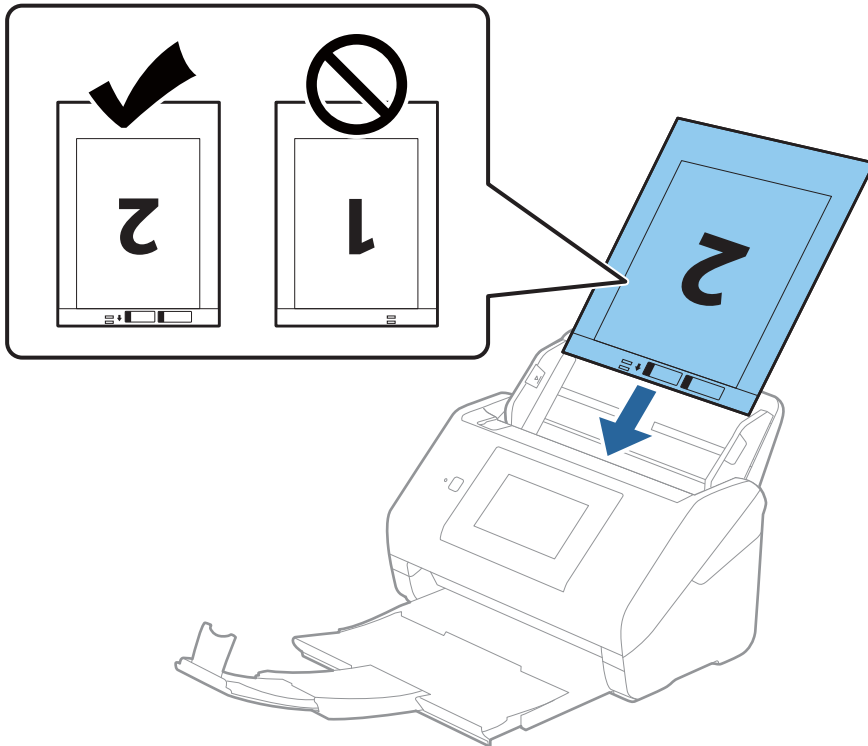

5. Far scorrere le guide laterali per adattarle al bordo del Foglio portante assicurandosi che non ci siano spazi tra il Foglio portante e le guide laterali. In caso contrario, il foglio di supporto può essere trascinato inclinato.

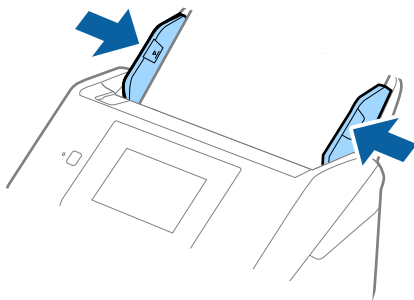

**Nota:**

- ❑ Potrebbe essere necessario smettere di usare un Foglio portante che si è graffiato o che è stato usato per più di 3.000 scansioni.

- ❑ Per scansionare entrambi i formati e puntarli insieme, selezionare l'impostazione appropriata nella finestra Epson Scan 2.

Quando si utilizza Epson ScanSmart, è possibile aprire la finestra premendo il pulsante **Impostazioni** > scheda **Impostazioni scanner** > **Impostazioni scansione**.

Selezionare **Fronte-Retro da Lato scansione**, quindi selezionare **Sinistra e destra da Unisci Immag.** nella finestra Epson Scan 2. Per maggiori dettagli, consultare la guida di Epson Scan 2.

- ❑ Quando si effettua la scansione di un Foglio portante selezionando **Rilevamento Automatico** come impostazione di **Dimensione Documento** l'immagine viene automaticamente digitalizzata applicando **Inclinazione carta** nell'impostazione **Correggi Allineamento Doc.**
- ❑ Il bordo dell'originale deve essere posizionato nella parte della piega del Foglio portante durante la scansione di un originale lungo circa 297 mm. In caso contrario, la lunghezza dell'immagine acquisita potrebbe essere maggiore del previsto poiché la scansione viene effettuata fino al margine del Foglio portante quando si seleziona **Rilevamento Automatico** come impostazione di **Dimensione Documento** nella finestra Epson Scan 2.
- ❑ Usare esclusivamente il Foglio portante progettato per lo scanner in uso. Il Foglio portante viene riconosciuto automaticamente dallo scanner rilevando due piccoli fori rettangolari sul bordo anteriore. Mantenere i fori puliti e non coperti.

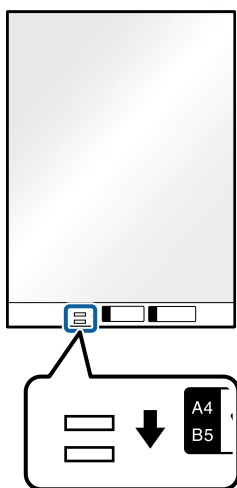

**Informazioni correlate**

- ➔ [“Codici Foglio portante” a pagina 30](#)
- ➔ [“Impostazioni necessarie per originali speciali nella finestra Epson Scan 2” a pagina 130](#)

## Originali di forma irregolare

### Specifiche per Originali di forma irregolare

Usando il Foglio portante venduto separatamente, è possibile eseguire la scansione di originali piegati, molto sottili o di forma irregolare.

Dimensione	Spessore	Capacità di carico del Foglio portante
Fino al formato A4	0,3 mm (0,012 pollici) o meno (escludendo lo spessore del Foglio portante)	10 fogli

## Posizionare Originali di forma irregolare

1. Estendere la prolunga del vassoio di alimentazione. Estrarre il vassoio di uscita, prolungare l'estensione del vassoio di uscita, quindi sollevare il fermo.

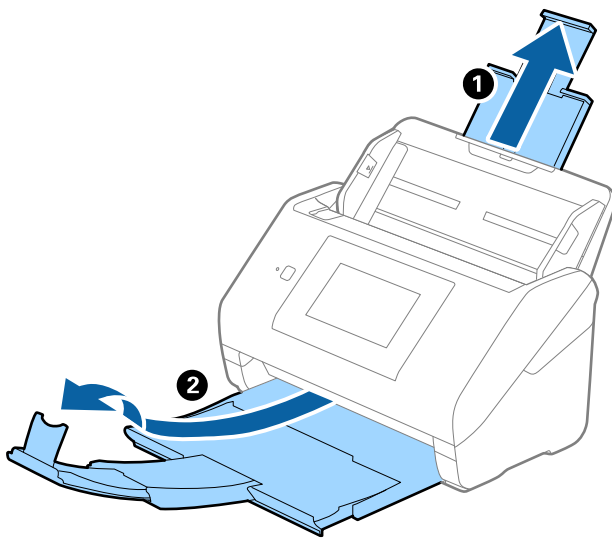

2. Far scorrere completamente le guide laterali sul vassoio di alimentazione.

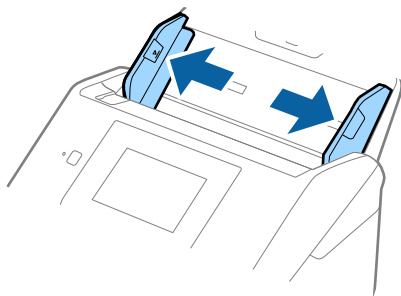



3. Posizionare il Foglio portante con l'illustrazione sul bordo anteriore rivolto verso l'alto e posizionare gli originali al centro del Foglio portante con il lato da acquisire rivolto verso il basso.

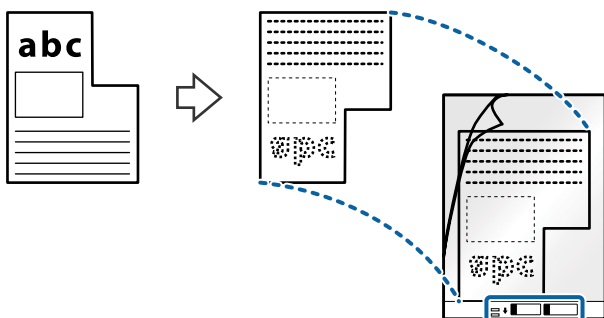

4. Caricare il Foglio portante nel vassoio di alimentazione con l'estremità superiore rivolta verso ADF. Far scorrere il Foglio portante in ADF finché non incontra resistenza.

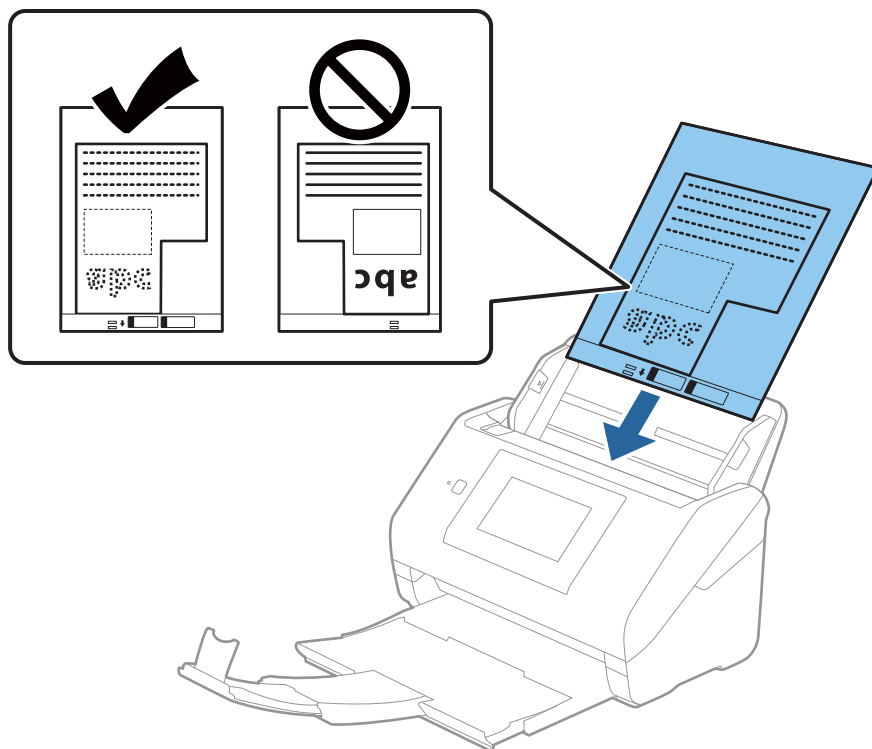

5. Far scorrere le guide laterali per adattarle al bordo del Foglio portante assicurandosi che non ci siano spazi tra il Foglio portante e le guide laterali. In caso contrario, il foglio di supporto può essere trascinato inclinato.

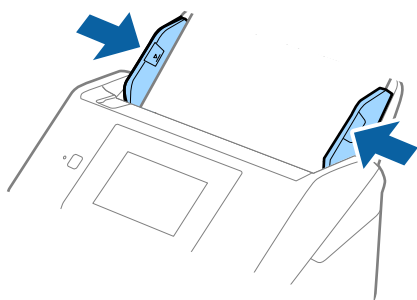

**Nota:**

- ❑ Potrebbe essere necessario smettere di usare un Foglio portante che si è graffiato o che è stato usato per più di 3.000 scansioni.
- ❑ Se non è possibile trovare un formato appropriato per l'originale di cui eseguire la scansione nell'elenco **Dimensione Documento**, selezionare **Rilevamento Automatico**.  
Quando si utilizza Epson Scan 2, è anche possibile selezionare **Personalizza** per creare un formato del documento personalizzato.
- ❑ Quando si effettua la scansione di un Foglio portante selezionando **Rilevamento Automatico** come impostazione di **Dimensione Documento** l'immagine viene automaticamente digitalizzata applicando **Inclinazione carta** nell'impostazione **Correggi Allineamento Doc..**
- ❑ Usare esclusivamente il Foglio portante progettato per lo scanner in uso. Il Foglio portante viene riconosciuto automaticamente dallo scanner rilevando due piccoli fori rettangolari sul bordo anteriore. Mantenere i fori puliti e non coperti.

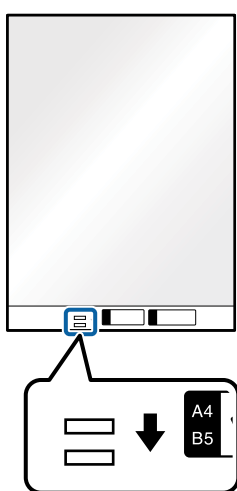

**Informazioni correlate**

- ➔ [“Codici Foglio portante” a pagina 30](#)
- ➔ [“Impostazioni necessarie per originali speciali nella finestra Epson Scan 2” a pagina 130](#)

## Fotografie

### Specifiche delle fotografie

Usando il Foglio portante venduto separatamente, è possibile acquisire fotografie senza preoccuparsi che vengano danneggiate.

Dimensione	Spessore	Capacità di carico del Foglio portante
Fino al formato A4	0,3 mm (0,012 pollici) o meno (escludendo lo spessore del Foglio portante)	10 fogli

## Posizionare fotografie

1. Estendere la prolunga del vassoio di alimentazione. Estrarre il vassoio di uscita, prolungare l'estensione del vassoio di uscita, quindi sollevare il fermo.

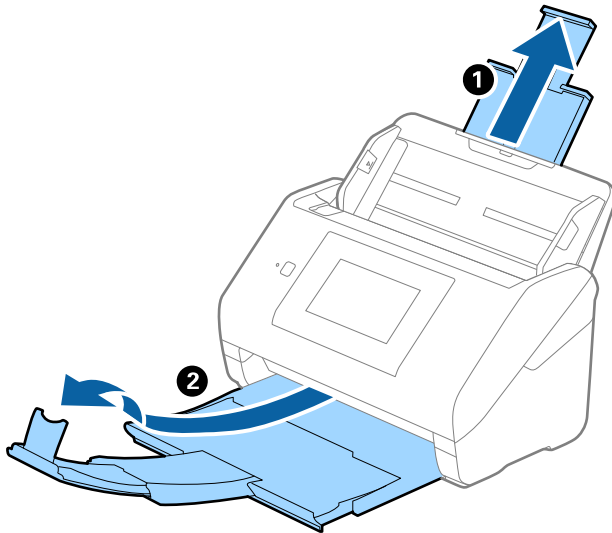

2. Far scorrere completamente le guide laterali sul vassoio di alimentazione.

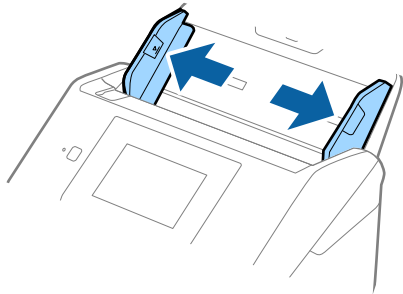

3. Posizionare il Foglio portante con l'illustrazione sul bordo anteriore rivolto verso l'alto e posizionare la foto al centro del Foglio portante con il lato da acquisire rivolto verso il basso.

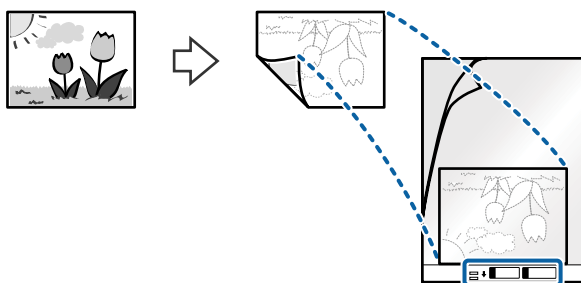

4. Caricare il Foglio portante nel vassoio di alimentazione con l'estremità superiore rivolta verso ADF. Far scorrere il Foglio portante in ADF finché non incontra resistenza.

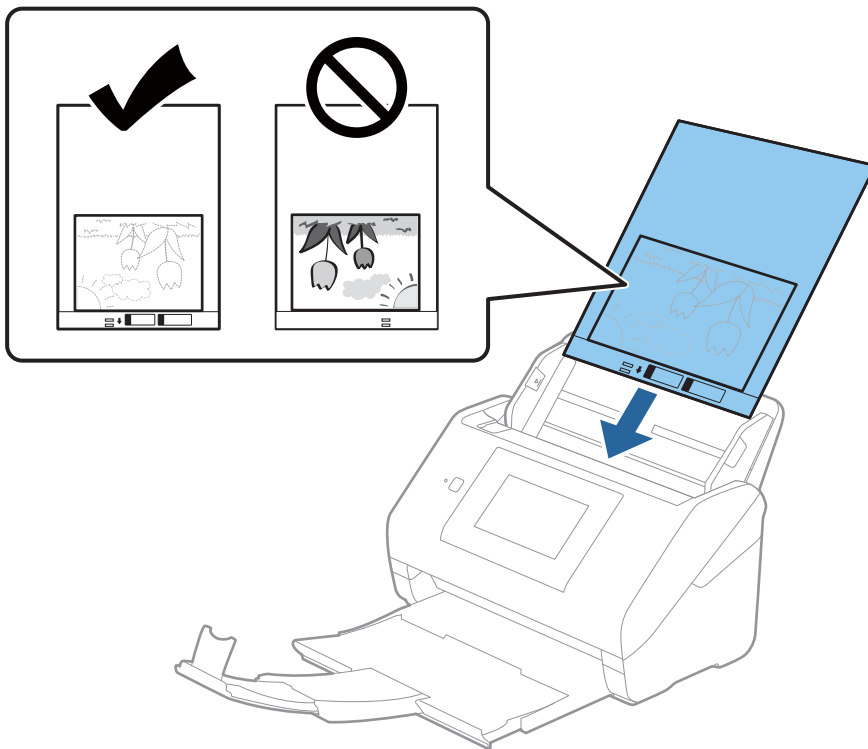

5. Far scorrere le guide laterali per adattarle al bordo del Foglio portante assicurandosi che non ci siano spazi tra il Foglio portante e le guide laterali. In caso contrario, il foglio di supporto può essere trascinato inclinato.

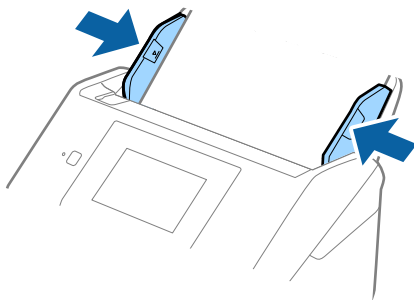

**Nota:**

- ❑ Potrebbe essere necessario smettere di usare un Foglio portante che si è graffiato o che è stato usato per più di 3.000 scansioni.
- ❑ Se non è possibile trovare un formato appropriato per l'originale di cui eseguire la scansione nell'elenco **Dimensione Documento**, selezionare **Rilevamento Automatico**.  
Quando si utilizza Epson Scan 2, è anche possibile selezionare **Personalizza** per creare un formato del documento personalizzato.
- ❑ Quando si effettua la scansione di un Foglio portante selezionando **Rilevamento Automatico** come impostazione di **Dimensione Documento** l'immagine viene automaticamente digitalizzata applicando **Inclinazione carta** nell'impostazione **Correggi Allineamento Doc.**.
- ❑ Non lasciare le foto all'interno del Foglio portante per molto tempo.
- ❑ Usare esclusivamente il Foglio portante progettato per lo scanner in uso. Il Foglio portante viene riconosciuto automaticamente dallo scanner rilevando due piccoli fori rettangolari sul bordo anteriore. Mantenere i fori puliti e non coperti.

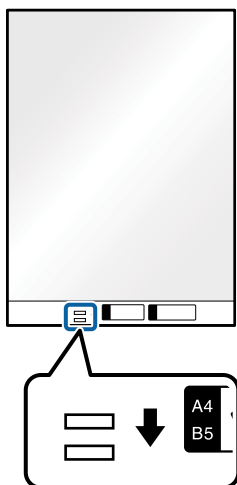

**Informazioni correlate**

- ➔ [“Codici Foglio portante” a pagina 30](#)
- ➔ [“Impostazioni necessarie per originali speciali nella finestra Epson Scan 2” a pagina 130](#)

## Buste

### Specifiche per Buste

Specifiche delle buste che è possibile caricare nello scanner.

Dimensione	Misure	Spessore	Capacità di carico
C6	114×162 mm (4,49×6,38 pollici) (dimensione standard)	0,38 mm (0,015 pollici) o meno	10 buste
DL	110×220 mm (4,33×8,66 pollici) (dimensione standard)		

## Posizionamento di buste

1. Estendere la prolunga del vassoio di alimentazione. Estrarre il vassoio di uscita, prolungare l'estensione del vassoio di uscita, quindi sollevare il fermo.

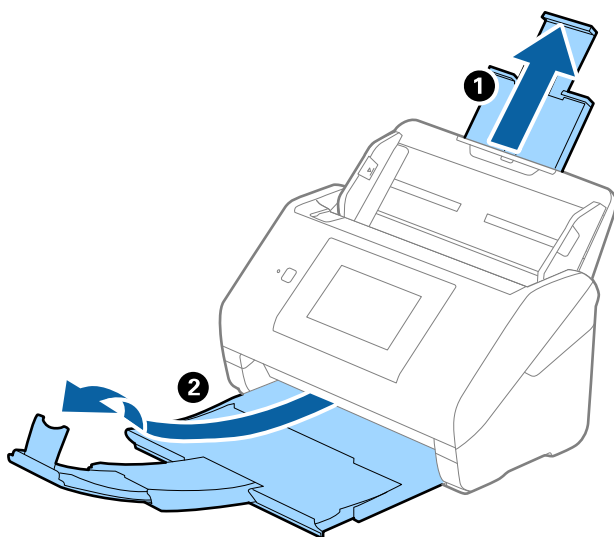

2. Far scorrere completamente le guide laterali sul vassoio di alimentazione.

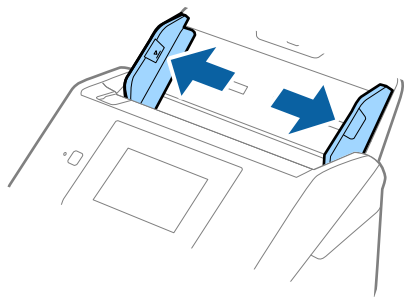

3. Caricare nel vassoio di alimentazione le buste rivolte verso il basso facendo in modo che il bordo aperto (lato del lembo di chiusura) della busta sia di lato. Per le buste con il bordo aperto (lato del lembo di chiusura) sul lato più corto, è possibile caricare la busta con il bordo aperto (lato del lembo di chiusura) rivolto verso l'alto. Far scorrere le buste in ADF finché non incontrano resistenza.

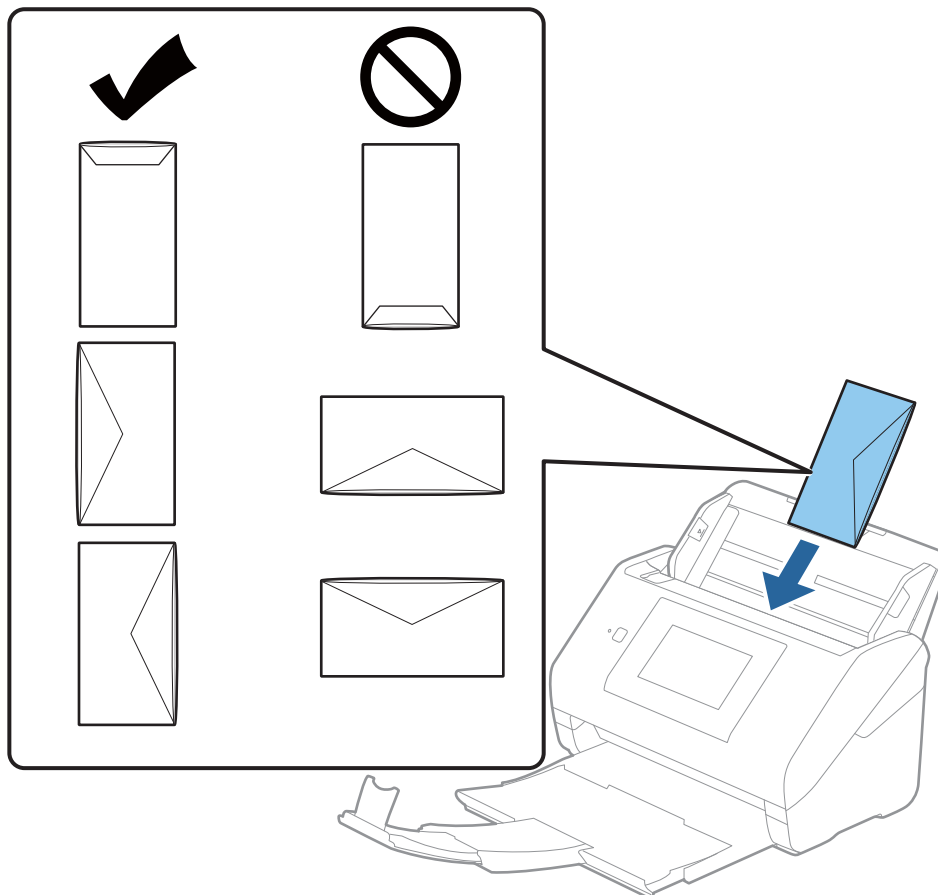

**! Importante:**

*Non caricare buste con adesivi.*

**Nota:**

- Le buste che non vengono aperte tagliando nettamente il lembo di chiusura non possono essere sottoposte correttamente a scansione.*
- Le buste che non sono ancora state chiuse possono essere caricate con il lembo di chiusura aperto e rivolto verso l'alto.*

4. Far scorrere le guide laterali per adattarle al bordo delle buste assicurandosi che non ci siano spazi tra le buste e le guide laterali. In caso contrario, le buste potrebbero essere trascinate inclinate.

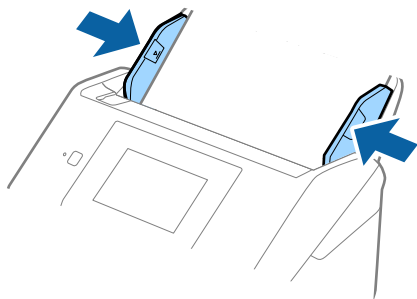

**Nota:**

- ❑ Si consiglia di selezionare l'angolo di rotazione appropriato o **Auto** come impostazione di **Ruota** nell'applicazione.
- ❑ Per la scansione di buste, configurare le impostazioni appropriate nella finestra Epson Scan 2.

Quando si utilizza Epson ScanSmart, è possibile aprire la finestra premendo il pulsante **Impostazioni** > scheda **Impostazioni scanner** > **Impostazioni scansione**.

Selezionare la scheda **Impostaz. principali** > **Rileva Alim. Doppio Foglio** > **Off**. Per maggiori dettagli, consultare la guida di Epson Scan 2.

Se **Rileva Alim. Doppio Foglio** è attivo nella finestra Epson Scan 2 e si verifica un errore di doppia alimentazione, rimuovere la busta dall'ADF e ricaricarla, toccare **Funzione DFDS** sullo schermo del pannello di controllo per impostarla su **Attiva** e disattivare quindi **Rileva Alim. Doppio Foglio** per la scansione successiva, quindi eseguire nuovamente la scansione. **Funzione DFDS** (funzione Ignora rilevamento doppia alimentazione) disabilita esclusivamente **Rileva Alim. Doppio Foglio** per un foglio.

**Informazioni correlate**

➔ [“Impostazioni necessarie per originali speciali nella finestra Epson Scan 2” a pagina 130](#)

## Mix di originali

### Specifiche di originali con dimensioni diverse

È possibile caricare un mix di originali di dimensioni da 50,8×50,8 mm (2,0×2,0 pollici) al formato A4 (o Letter). È anche possibile caricare un mix di tipi di carta o di spessore.

**! Importante:**

- ❑ Quando si posizionano e scansionano originali di formati diversi, gli originali potrebbero essere alimentati inclinati poiché non tutti gli originali sono supportati dalle guide laterali.
  - ❑ Gli originali caricati possono incepparsi o essere alimentati inclinati se sono di tipi o formati molto diversi, ad esempio nei seguenti casi.
    - Carta sottile e carta spessa
    - Carta formato A4 e formato biglietto da visita
- Se gli originali vengono alimentati inclinati, verificare se l'immagine acquisita è disponibile.



**Nota:**

- ❑ Se gli originali sono inceppati o non vengono alimentati correttamente, attivando **Lento** è possibile migliorare l'alimentazione.
- ❑ In alternativa, è possibile eseguire la scansione di originali di differenti formati e tipi caricandoli uno ad uno utilizzando **Modo Alimentazione automatica**.

## Posizionare un mix di originali di diverse dimensioni

1. Estendere la prolunga del vassoio di alimentazione. Estrarre il vassoio di uscita, prolungare l'estensione del vassoio di uscita, quindi sollevare il fermo.

**Nota:**

Se ci sono degli originali spessi, per bloccare gli originali che possono cadere dal vassoio di uscita, togliere il vassoio di uscita e non usarlo per impilare gli originali espulsi.

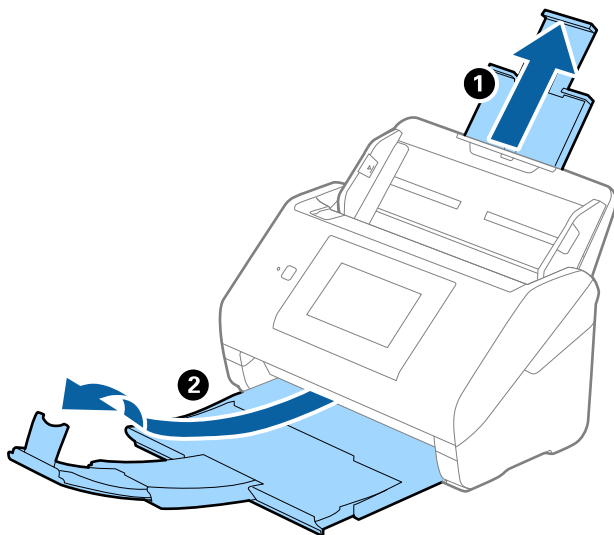

2. Far scorrere completamente le guide laterali sul vassoio di alimentazione.

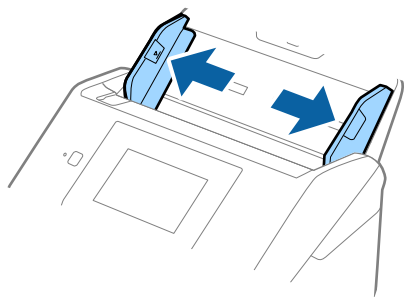

- Caricare gli originali al centro del vassoio di alimentazione in ordine discendente di grandezza della carta, con la più grande sotto e la più piccola sopra.

**! Importante:**

Verificare quanto segue quando si caricano originali di formati diversi.

- Far scorrere gli originali con i loro bordi allineati finché non incontrano resistenza nell'ADF.
- Caricare gli originali al centro del vassoio di alimentazione. Utilizzare come riferimento il simbolo ▲ sullo scanner.
- Caricare gli originali posizionandoli dritti.

In caso contrario, gli originali potrebbero essere alimentati inclinati o incepparsi.

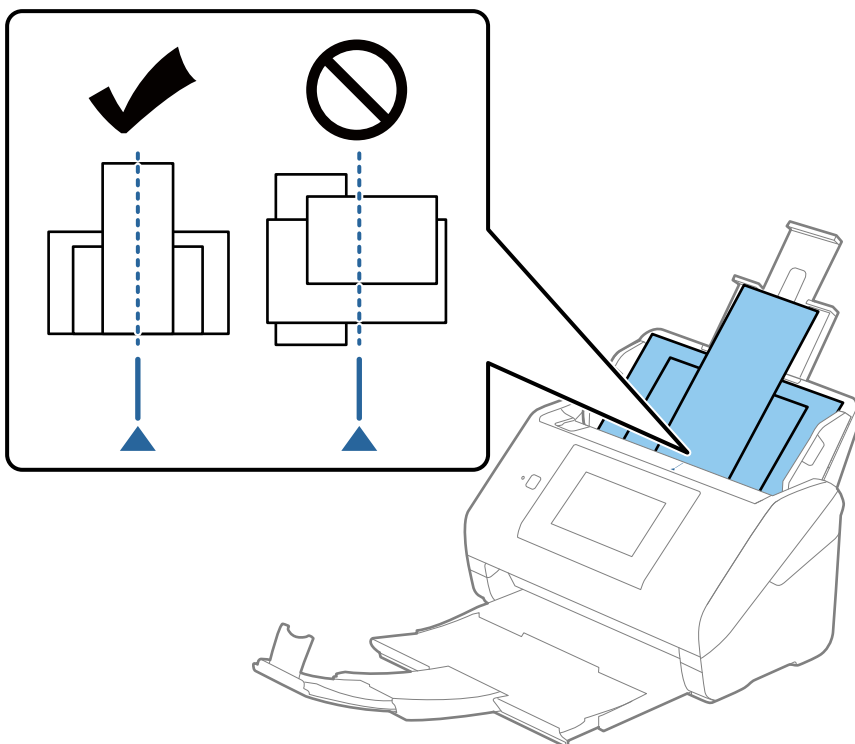

**Nota:**

Caricare gli originali nel vassoio di alimentazione rivolti verso il basso e con i bordi superiori leggermente spostato verso un angolo di fronte a ADF.

- Far scorrere le guide laterali per adattarsi ai bordi dell'originale più largo.

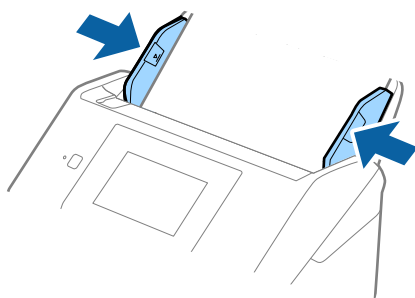

### **Informazioni correlate**

➔ [“Eseguire la scansione di originali di tipo e dimensioni diversi in modo continuo uno alla volta \(Modo Alimentazione automatica\)” a pagina 131](#)

È possibile eseguire la scansione di formati o tipi di originali diversi uno alla volta utilizzando Modo Alimentazione automatica. In questo modo, lo scanner avvia automaticamente la scansione quando gli originali sono caricati nello scanner.

---

# Preparazione alla scansione in rete

Collegare lo scanner alla rete. . . . .	69
Configurazione di un server di posta. . . . .	69
Impostazione di una cartella di rete condivisa. . . . .	72
Rendere disponibili i contatti. . . . .	89
Personalizzazione del display del pannello di controllo (Preimpostaz./Modifica schermata principale). . . . .	99

## Collegare lo scanner alla rete

Se lo scanner non è collegato alla rete, utilizzare il programma di installazione per connettere lo scanner alla rete.

È possibile utilizzare uno dei metodi seguenti per avviare il programma di installazione.

Impostazione dal sito web

Accedere al seguente sito web, e quindi inserire il nome del prodotto. Andare su **Impostazione**, quindi avviare la procedura di impostazione.

<http://epson.sn>

Configurazione tramite il disco del software (solo per i modelli dotati di un disco software e per gli utenti che utilizzano un computer Windows con unità di lettura disco)

Inserire nel computer il disco del software e seguire le istruzioni a video.

Se si desidera verificare la connessione di rete o connettersi manualmente alla rete, consultare le informazioni correlate.

### Informazioni correlate

➔ “Verifica dello stato della connessione di rete” a pagina 193

➔ “Collegare lo scanner alla rete manualmente” a pagina 197

---

## Configurazione di un server di posta

Impostare il server di posta elettronica da Web Config.

Quando lo scanner può inviare delle e-mail impostando il server di posta elettronica, sono possibili le seguenti operazioni.

Trasferimento dei risultati della scansione tramite e-mail

Ricezione della notifica via e-mail dallo scanner

Controllare quando segue prima di impostare.

Lo scanner è connesso alla rete che può accedere al server di posta.

Informazioni di impostazione della posta elettronica del computer che utilizza lo stesso server di posta dello scanner.

### Nota:

Quando si utilizza il server di posta su Internet, verificare le informazioni di impostazione fornite dal provider o dal sito web.

È possibile configurare il server di posta anche dal pannello di controllo. Accesso come descritto di seguito.

**Impostazioni > Impostazioni di rete > Avanzate > Server e-mail > Impostazioni server**

1. Accedere a Web Config e selezionare la scheda **Rete > Server e-mail > Di base**.

2. Inserire un valore per ciascuna voce.

3. Selezionare **OK**.

Vengono visualizzate le impostazioni selezionate.

Una volta completata l'installazione, eseguire il controllo della connessione.

## Informazioni correlate

➔ “Esecuzione di Web Config su un browser web” a pagina 27

## Voci di impostazione del server di posta

Elementi	Impostazioni e descrizione	
Metodo autenticazione	Specificare il metodo di autenticazione per l'accesso dello scanner al server di posta.	
	Disattiva	L'autenticazione viene disabilitata quando si comunica con un server di posta.
	AUT. SMTP	È necessario che un server di posta supporti l'autenticazione SMTP.
	POP prima di SMTP	Quando si seleziona questo metodo, configurare il server POP3.
Account autenticato	Se si seleziona <b>AUT. SMTP</b> o <b>POP prima di SMTP</b> come <b>Metodo autenticazione</b> , immettere il nome dell'account autenticato tra 0 e 255 caratteri in ASCII (0x20–0x7E).	
Password autenticata	Se si seleziona <b>AUT. SMTP</b> o <b>POP prima di SMTP</b> come <b>Metodo autenticazione</b> , immettere la password autenticata tra 0 e 20 caratteri in ASCII (0x20–0x7E).	
Indirizzo e-mail mittente	Immettere l'indirizzo email del mittente. Immettere da 0 a 255 caratteri in ASCII (0x20–0x7E) ad eccezione di : ( ) < > [ ] ; ¥. Il primo carattere non può essere un punto ".".	
Indirizzo server SMTP	Immettere tra 0 e 255 caratteri utilizzando A–Z a–z 0–9 . - . È possibile utilizzare il formato IPv4 o FQDN.	
Numero porta server SMTP	Immettere un numero tra 1 e 65535.	
Connessione protetta	Specificare il metodo di connessione protetta per il server e-mail.	
	Nessuno	Se si seleziona <b>POP prima di SMTP</b> in <b>Metodo autenticazione</b> , il metodo di connessione viene impostato su <b>Nessuno</b> .
	SSL/TLS	Ciò è disponibile quando <b>Metodo autenticazione</b> viene impostato su <b>Disattiva</b> o <b>AUT. SMTP</b> .
	STARTTLS	Ciò è disponibile quando <b>Metodo autenticazione</b> viene impostato su <b>Disattiva</b> o <b>AUT. SMTP</b> .
Convalida certificato	Il certificato viene abilitato quando questa opzione viene abilitata. Si consiglia di impostare su <b>Abilita</b> .	
Indirizzo server POP3	Se si seleziona <b>POP prima di SMTP</b> come <b>Metodo autenticazione</b> , immettere l'indirizzo del server POP3 da 0 e 255 caratteri utilizzando A–Z a–z 0–9 . - . È possibile utilizzare il formato IPv4 o FQDN.	
Numero porta server POP3	Se si seleziona <b>POP prima di SMTP</b> come <b>Metodo autenticazione</b> immettere un numero compreso tra 1 e 65535.	

## Verifica della connessione al server di posta

È possibile controllare la connessione al server di posta eseguendo il controllo di connessione.

1. Accedere a Web Config e selezionare la scheda **Rete > Server e-mail > Test di conn..**

2. Selezionare **Avvia**.

Viene avviato il test di connessione sul server e-mail. Dopo il test, viene visualizzato il report di controllo.

**Nota:**

*È possibile verificare la connessione al server di posta anche dal pannello di controllo. Accesso come descritto di seguito.*

**Impostazioni > Impostazioni di rete > Avanzate > Server e-mail > Controllo connessione**

## Riferimenti per test di connessione al server di posta

Messaggi	Causa
Test di connessione riuscito.	Questo messaggio appare quando la connessione con il server è riuscita.
Errore di comunicazione server SMTP. Controllare quanto segue. - Impostazioni di rete	Questo messaggio appare quando <input type="checkbox"/> Lo scanner non è connesso a una rete <input type="checkbox"/> Il server SMTP è inattivo <input type="checkbox"/> La connessione di rete viene disconnessa durante la comunicazione <input type="checkbox"/> Si ricevono dati incompleti
Errore di comunicazione server POP3. Controllare quanto segue. - Impostazioni di rete	Questo messaggio appare quando <input type="checkbox"/> Lo scanner non è connesso a una rete <input type="checkbox"/> Il server POP3 è inattivo <input type="checkbox"/> La connessione di rete viene disconnessa durante la comunicazione <input type="checkbox"/> Si ricevono dati incompleti
Errore durante la conness. al server SMTP. Controllare quanto segue. - Indirizzo server SMTP - Server DNS	Questo messaggio appare quando <input type="checkbox"/> Connessione ad un server DNS non riuscita <input type="checkbox"/> Risoluzione dei nomi di un server SMTP non riuscita
Errore durante la conness. al server POP3. Controllare quanto segue. - Indirizzo server POP3 - Server DNS	Questo messaggio appare quando <input type="checkbox"/> Connessione ad un server DNS non riuscita <input type="checkbox"/> Risoluzione dei nomi di un server POP3 non riuscita
Errore di autenticazione server SMTP. Controllare quanto segue. - Metodo autenticazione - Account autenticato - Password autenticata	Questo messaggio appare in caso di mancata autenticazione del server SMTP.
Errore di autenticazione server POP3. Controllare quanto segue. - Metodo autenticazione - Account autenticato - Password autenticata	Questo messaggio appare in caso di mancata autenticazione del server POP3.
Metodo di comunicazione non supportato. Controllare quanto segue. - Indirizzo server SMTP - Numero porta server SMTP	Questo messaggio appare quando si cerca di comunicare con protocolli non supportati.
Connessione al server SMTP non riuscita. Cambiare Connessione protetta in Nessuno.	Questo messaggio appare in caso di mancata corrispondenza SMTP tra server e client o quando il server non supporta una connessione protetta SMTP (connessione SSL).

Messaggi	Causa
Connessione al server SMTP non riuscita. Cambiare Connessione protetta in SSL/TLS.	Questo messaggio appare in caso di mancata corrispondenza SMTP tra server e client o quando il server richiede l'utilizzo di una connessione SSL/TLS per una connessione protetta SMTP.
Connessione al server SMTP non riuscita. Cambiare Connessione protetta in STARTTLS.	Questo messaggio appare in caso di mancata corrispondenza SMTP tra server e client o quando il server richiede l'utilizzo di una connessione STARTTLS per una connessione protetta SMTP.
Connessione non affidabile. Controllare quanto segue. - Data e ora	Questo messaggio appare quando l'impostazione di data e ora dello scanner non è corretta o il certificato è scaduto.
Connessione non affidabile. Controllare quanto segue. - Certificato CA	Questo messaggio appare quando lo scanner non dispone di un certificato root corrispondente al server o un Certificato CA non è stato importato.
Connessione non affidabile.	Questo messaggio appare quando il certificato ottenuto è danneggiato.
Autenticazione server SMTP non riuscita. Cambiare Metodo autenticazione in AUT. SMTP.	Questo messaggio appare in caso di mancata corrispondenza del metodo di autenticazione tra server e client. Il server supporta AUT. SMTP.
Autenticazione server SMTP non riuscita. Cambiare Metodo autenticazione in POP prima di SMTP.	Questo messaggio appare in caso di mancata corrispondenza del metodo di autenticazione tra server e client. Il server non supporta AUT. SMTP.
Indirizzo e-mail mittente non corretto. Passare all'indirizzo e-mail per il servizio e-mail in uso.	Questo messaggio appare quando l'indirizzo e-mail del mittente specificato non è corretto.
Impossibile accedere al prodotto fino al termine dell'elaborazione.	Questo messaggio appare quando lo scanner è occupato.

## Impostazione di una cartella di rete condivisa

Impostare una cartella di rete per salvare un'immagine acquisita.

Quando si salva un file nella cartella, lo scanner accede come utente del computer su cui è stata creata la cartella.

## Creazione della cartella condivisa

### Informazioni correlate

- ➔ [“Prima di creare la cartella condivisa” a pagina 72](#)
- ➔ [“Verifica del profilo di rete” a pagina 73](#)
- ➔ [“Posizione in cui creare la cartella condivisa e esempio di sicurezza” a pagina 73](#)
- ➔ [“Aggiunta di un gruppo o di un utente cui consentire l'accesso” a pagina 85](#)

### Prima di creare la cartella condivisa

Prima di creare la cartella condivisa, verificare quanto segue.

- Lo scanner è connesso alla rete in cui può accedere al computer in cui verrà creata la cartella condivisa.



- Nessun carattere multi-byte è presente nel nome del computer in cui verrà creata la cartella condivisa.

 **Importante:**

*Quando un carattere multi-byte è presente nel nome del computer, il salvataggio del file nella cartella condivisa potrebbe non riuscire.*

*In tal caso, passare a un computer che non comprenda un carattere multi-byte nel nome o modificare il nome del computer.*

*Quando si modifica il nome del computer, assicurarsi di confermare in precedenza tutto ciò con l'amministratore, poiché questo fatto potrebbe interessare alcune impostazioni, ad esempio la gestione del computer, l'accesso alle risorse, ecc.*

## Verifica del profilo di rete

Sul computer in cui verrà creata la cartella condivisa, controllare se è disponibile la condivisione di cartelle.

1. Accedere al computer in cui la cartella condivisa verrà creata dall'account utente con autorità di amministratore.
2. Selezionare **Pannello di Controllo > Rete e Internet > Centro connessioni di rete e condivisione**.
3. Fare clic su **Modifica impostazioni di condivisione avanzate**, quindi fare clic su  per il profilo con (**profilo corrente**) nei profili di rete visualizzati.
4. Controllare se **Attiva condivisione file e stampanti** è selezionata in **Condivisione file e stampanti**.  
Se è già selezionata, fare clic su **Annulla** e chiudere la finestra.  
Quando si modificano le impostazioni, fare clic su **Salva modifiche** e chiudere la finestra.

## Posizione in cui creare la cartella condivisa e esempio di sicurezza

A seconda della posizione in cui viene creata la cartella condivisa, la sicurezza e la comodità variano.

Per utilizzare la cartella condivisa dagli scanner o da altri computer, sono necessarie le seguenti autorizzazioni di lettura e modifica per la cartella.

- Scheda **Condivisione** > poi **Condivisione avanzata** > **Autorizzazioni**

Controlla il permesso di accesso della rete alla cartella condivisa.

- Autorizzazione di accesso della scheda **Sicurezza**

Controlla il permesso di accesso della rete e l'accesso locale alla cartella condivisa.

Quando si imposta **Tutti** per la cartella condivisa creata sul desktop, come esempio di creazione di una cartella condivisa, sarà consentito l'accesso a tutti gli utenti che possono accedere al computer.

Tuttavia, l'utente che non dispone di autorità non può accedere perché il desktop (cartella) è sotto il controllo della cartella utente, quindi al desktop vengono assegnate le impostazioni di sicurezza della cartella utente. L'utente cui è consentito l'accesso nella scheda **Sicurezza** (utente connesso e amministratore in questo caso) può utilizzare la cartella.

Vedere di seguito per la creazione della posizione corretta.

Questo esempio vale per quando si crea la cartella "scan\_folder".

### Informazioni correlate

- ➔ [“Esempio di configurazione per un i file server” a pagina 74](#)
- ➔ [“Esempio di configurazione per un personal computer” a pagina 80](#)

### ***Esempio di configurazione per un i file server***

La presente spiegazione fornisce un esempio per la creazione di una cartella condivisa sulla radice dell'unità del computer condiviso, quale il file server nell'esempio seguente.

Gli utenti con accesso controllabile, quali coloro che hanno lo stesso dominio del computer su cui creare una cartella condivisa, possono accedere alla cartella condivisa.

Impostare questa configurazione quando si consente a qualsiasi utente di leggere e scrivere nella cartella condivisa del computer, ad esempio il file server e il computer condiviso.

- Luogo per la creazione della cartella condivisa: radice dell'unità
- Percorso cartella: C:\scan\_folder
- Autorizzazione di accesso tramite rete (Permessi di condivisione): tutti
- Autorizzazione di accesso al file system (Sicurezza): utenti autenticati

1. Accedere al computer in cui la cartella condivisa verrà creata dall'account utente con autorità di amministratore.
2. Avviare Esplora risorse.
3. Creare la cartella sulla radice dell'unità, quindi denominarla "scan\_folder".

Per il nome della cartella, immettere tra 1 e 12 caratteri alfanumerici. Se si supera il limite dei caratteri per il nome della cartella, potrebbe non essere possibile accedervi normalmente a seconda dell'ambiente.

4. Fare clic con il pulsante destro del mouse sulla cartella, quindi selezionare **Proprietà**.

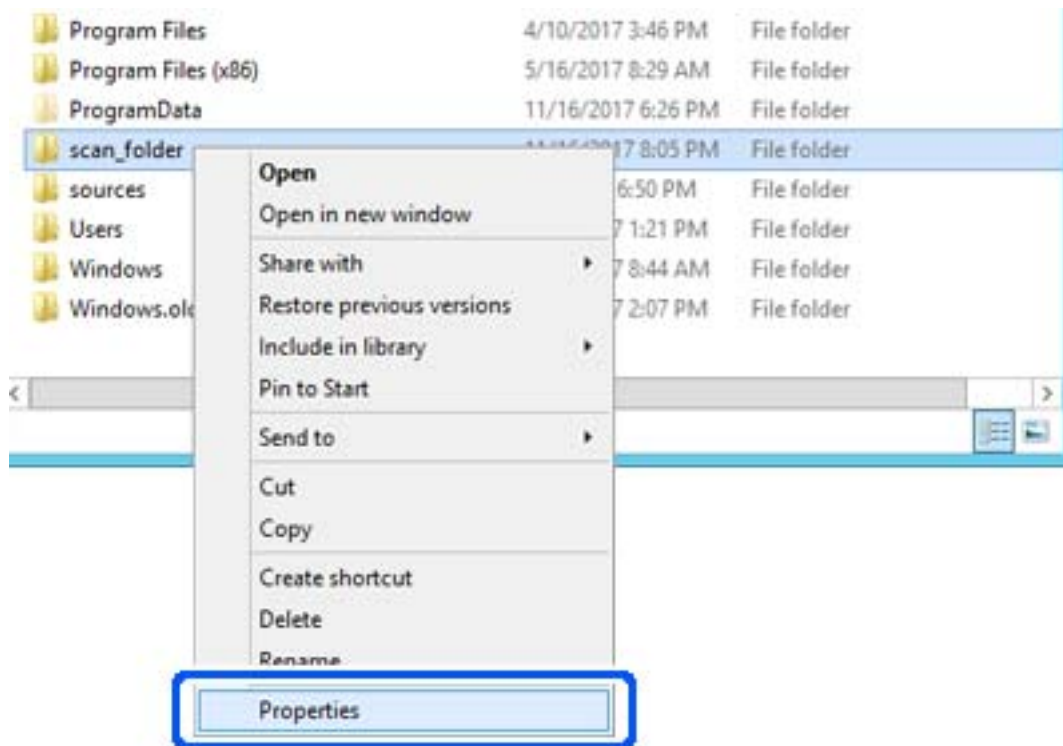

5. Fare clic su **Condivisione avanzata** nella scheda **Condivisione**.

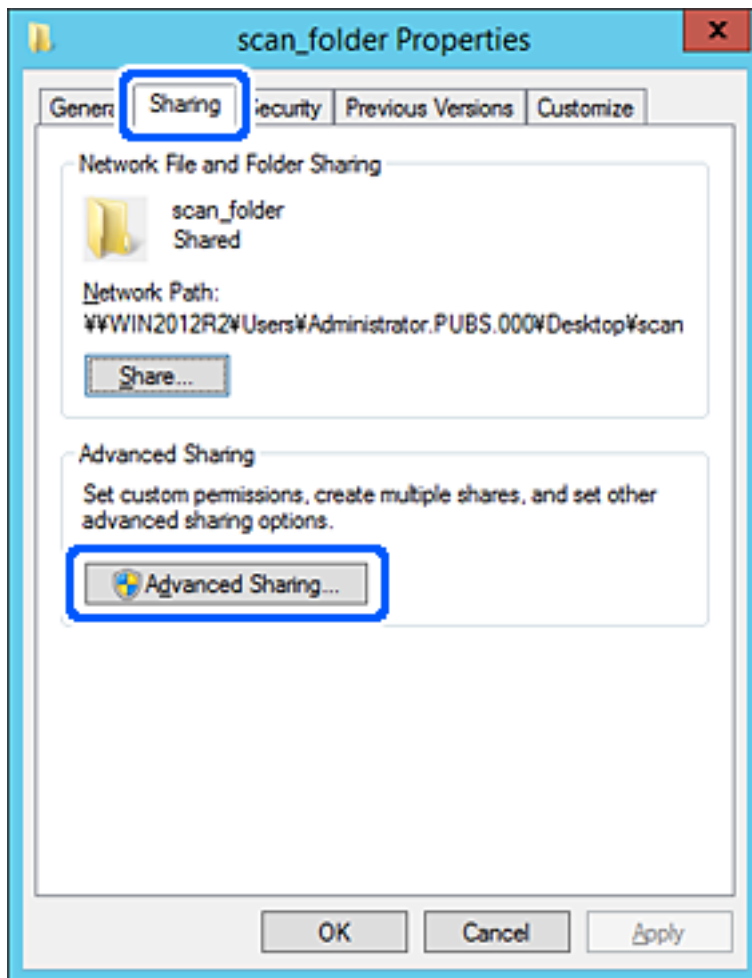

6. Selezionare **Condividi questa cartella** e fare clic su **Autorizzazioni**.

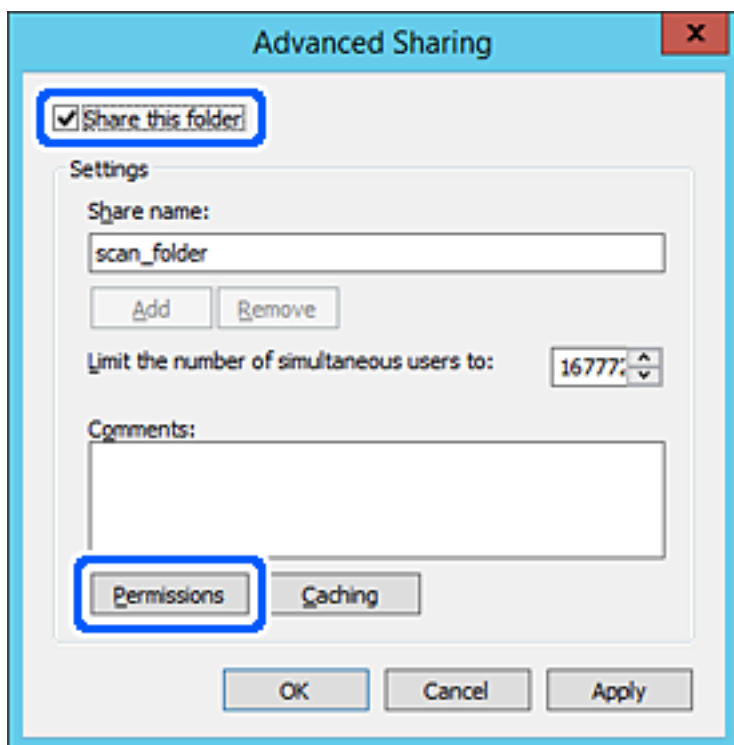

7. Selezionare il gruppo **Tutti** in **Utenti e gruppi**, selezionare **Consenti** in **Modifica** e fare clic su **OK**.

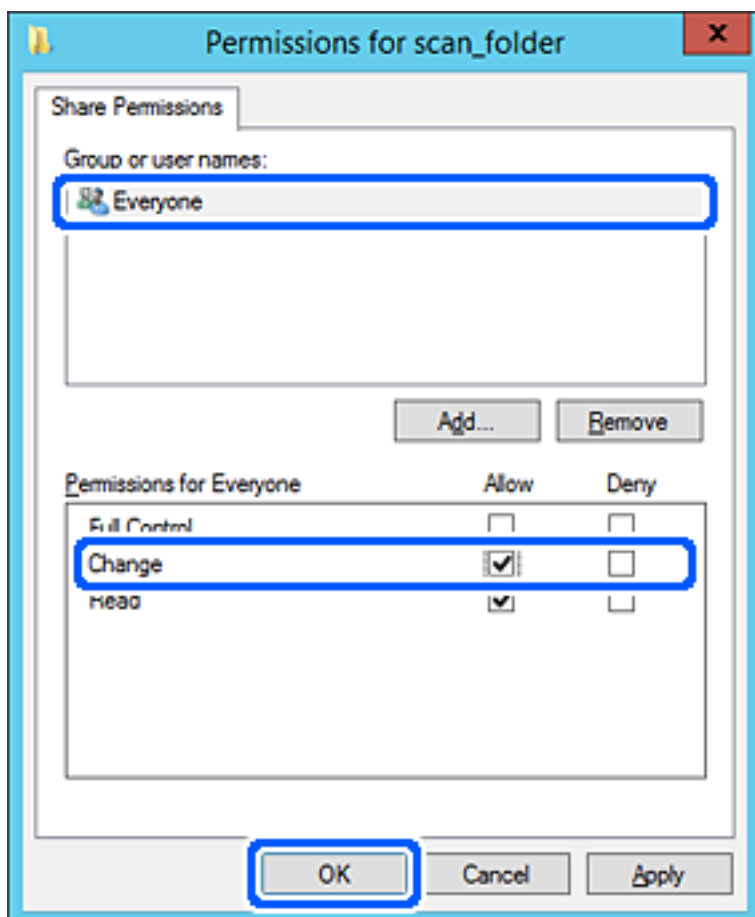

8. Fare clic su **OK**.
9. Selezionare la scheda **Sicurezza**, poi selezionare **Utenti autenticati** in **Utenti e gruppi**.

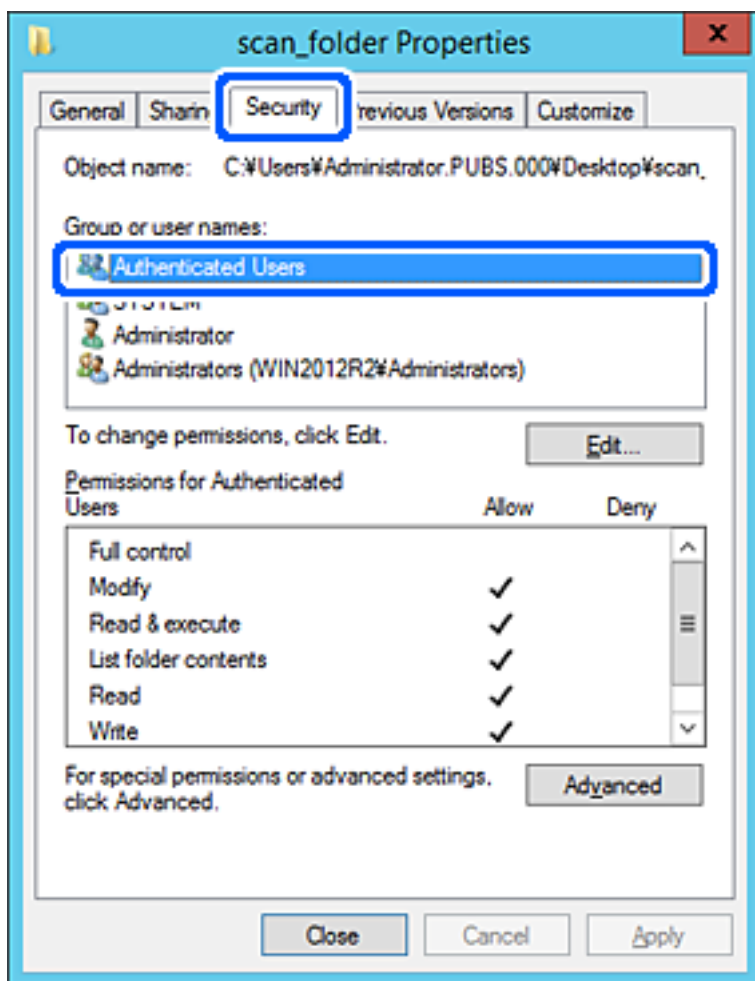

"Utenti autenticati" è il gruppo speciale che comprende tutti gli utenti che possono accedere al dominio o al computer. Il gruppo viene visualizzato solo se la cartella viene creata appena sotto la cartella principale.

Se non appare, è possibile aggiungerle facendo clic su **Modifica**. Per ulteriori informazioni, vedere [Informazioni correlate](#).

10. Verificare che **Consenti in Modifica** sia selezionato sotto **Autorizzazioni per utenti autenticati**.

Se non è selezionato, selezionare **Utenti autenticati**, fare clic su **Modifica**, selezionare **Consenti in Modifica** sotto **Autorizzazioni per utenti autenticati**, quindi fare clic su **OK**.

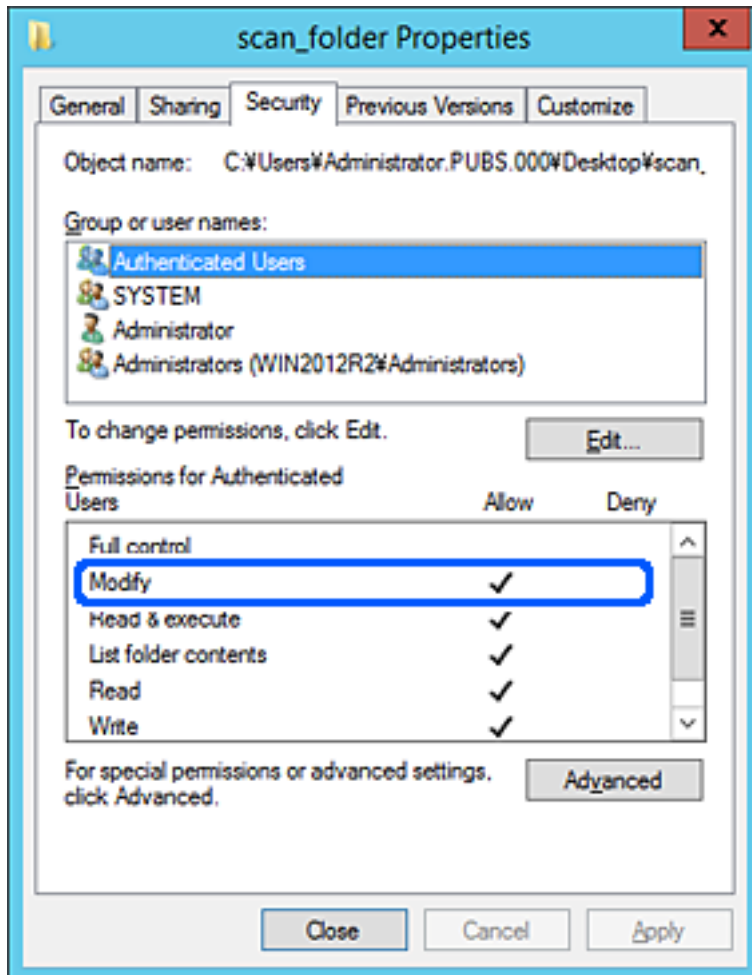

11. Selezionare la scheda **Condivisione**.

Il percorso di rete della cartella condivisa viene visualizzato. Esso viene utilizzato quando ci si registra ai contatti dello scanner. È consigliabile prenderne nota.

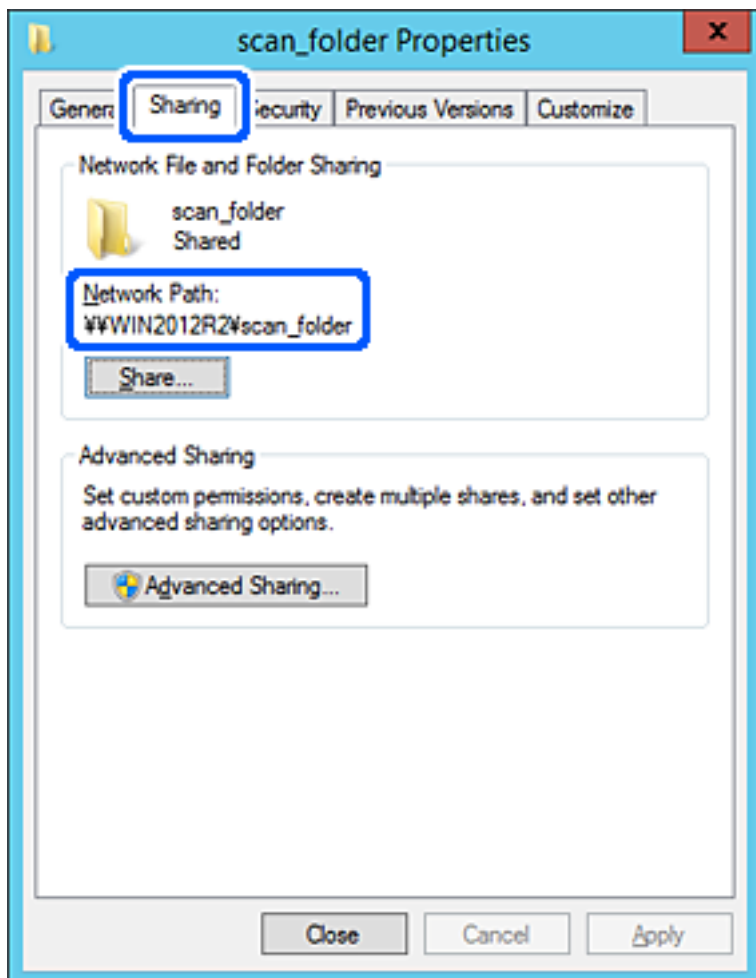

12. Fare clic su **OK** o **Chiudi** per chiudere la schermata.

Controllare se il file può essere scritto o letto sulla cartella condivisa dai computer dello stesso dominio.

### Informazioni correlate

- ➔ “Aggiunta di un gruppo o di un utente cui consentire l’accesso” a pagina 85
- ➔ “Registrazione di una destinazione sui Contatti con Web Config” a pagina 90

### Esempio di configurazione per un personal computer

Questa spiegazione è un esempio per la creazione della cartella condivisa sul desktop dell’utente che ha attualmente accesso al computer.

L’utente che accede al computer e che dispone di autorità amministrativa può accedere alla cartella desktop e alla cartella dei documenti che si trovano nella cartella Utente.

Impostare questa configurazione quando NON si desidera autorizzare la lettura e la scrittura da parte di un altro utente alla cartella condivisa su un personal computer.

- Luogo per la creazione della cartella condivisa: Desktop



- Percorso cartella: C:\Users\xxxx\Desktop\scan\_folder
- Autorizzazione di accesso tramite rete (Permessi di condivisione): tutti
- Autorizzazione di accesso al file system (Sicurezza): togliere o aggiungere nomi utente/gruppo cui consentire l'accesso

1. Accedere al computer in cui la cartella condivisa verrà creata dall'account utente con autorità di amministratore.
2. Avviare Esplora risorse.
3. Creare la cartella sul desktop quindi denominarla "scan\_folder".

Per il nome della cartella, immettere tra 1 e 12 caratteri alfanumerici. Se si supera il limite dei caratteri per il nome della cartella, potrebbe non essere possibile accedervi normalmente a seconda dell'ambiente.

4. Fare clic con il pulsante destro del mouse sulla cartella, quindi selezionare **Proprietà**.

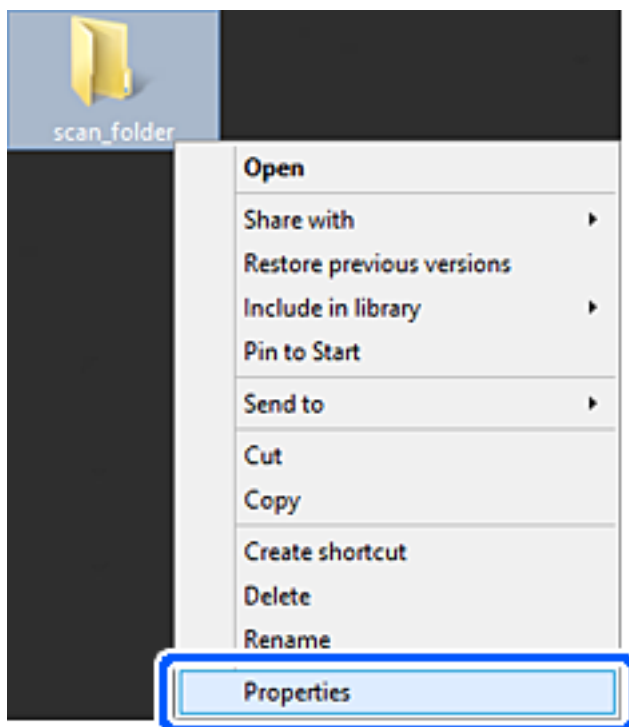

5. Fare clic su **Condivisione avanzata** nella scheda **Condivisione**.

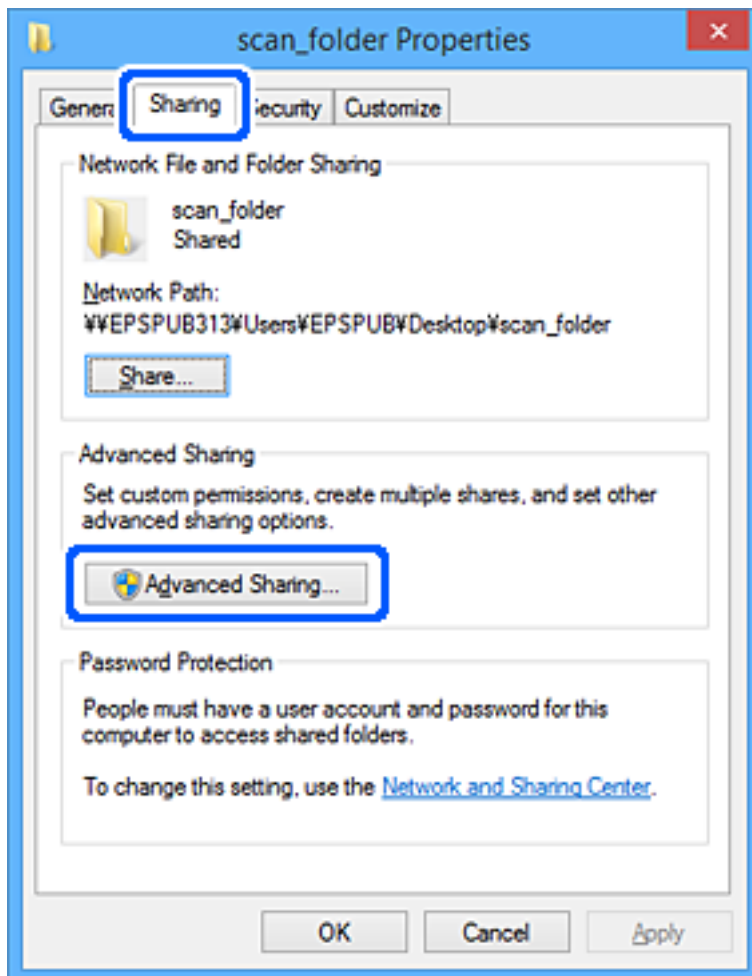

6. Selezionare **Condividi questa cartella** e fare clic su **Autorizzazioni**.

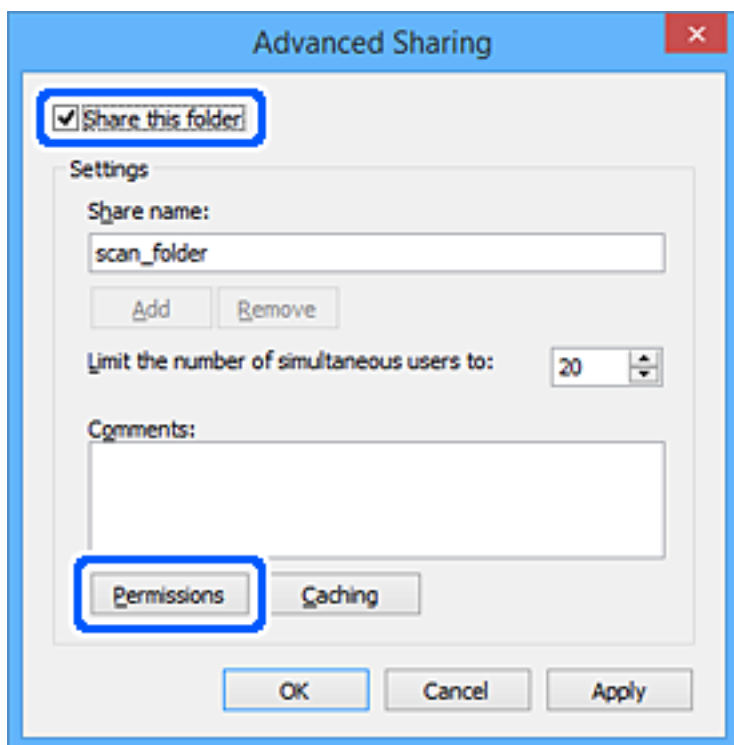

7. Selezionare il gruppo **Tutti** in **Utenti e gruppi**, selezionare **Consenti** in **Modifica** e fare clic su **OK**.

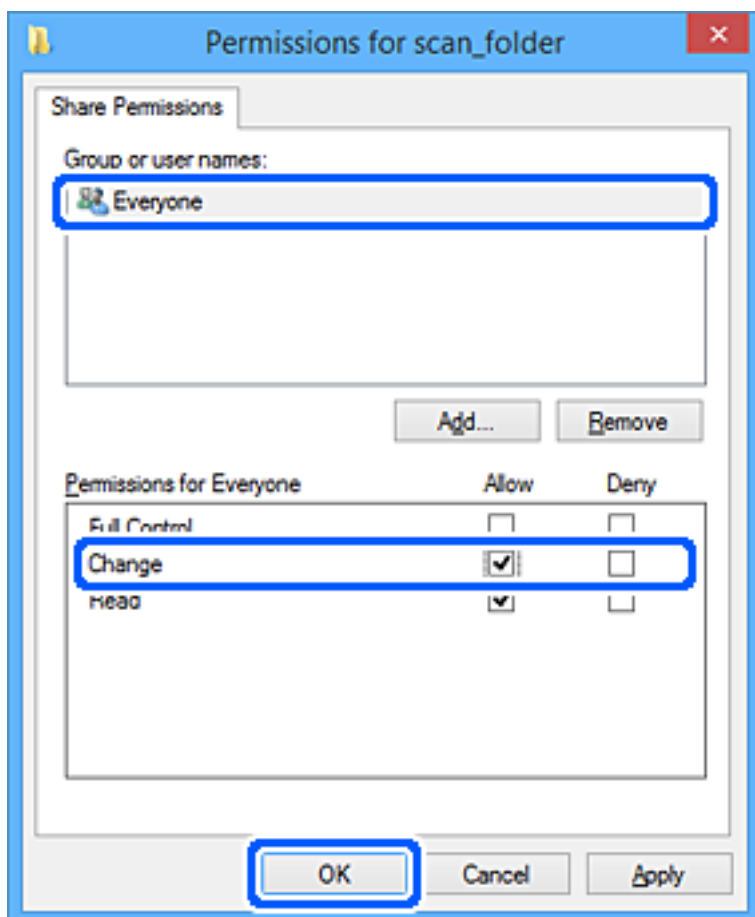

8. Fare clic su **OK**.
9. Selezionare la scheda **Sicurezza**.
10. Selezionare il gruppo o l'utente in **Utenti e gruppi**.

Il gruppo o l'utente visualizzato qui può accedere alla cartella condivisa.

In questo caso, l'utente che accede a questo computer e l'amministratore possono accedere alla cartella condivisa.

Se necessario, aggiungere altre autorizzazioni di accesso. È possibile aggiungerle facendo clic su **Modifica**. Per ulteriori informazioni, vedere Informazioni correlate.

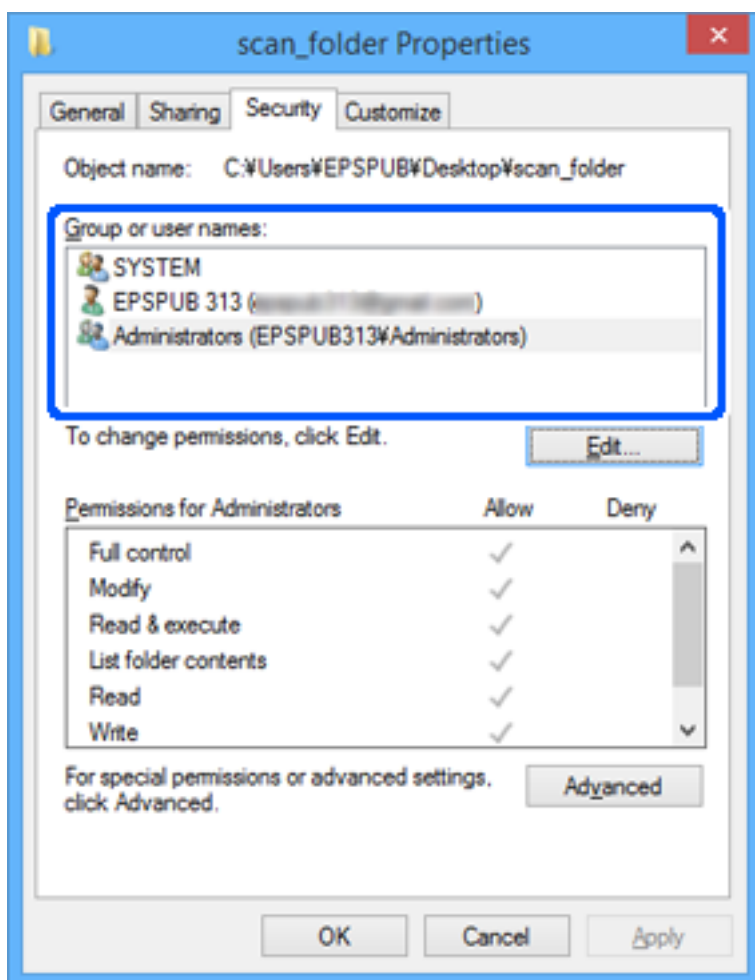

11. Selezionare la scheda **Condivisione**.

Il percorso di rete della cartella condivisa viene visualizzato. Esso viene utilizzato quando ci si registra ai contatti dello scanner. È consigliabile prenderne nota.

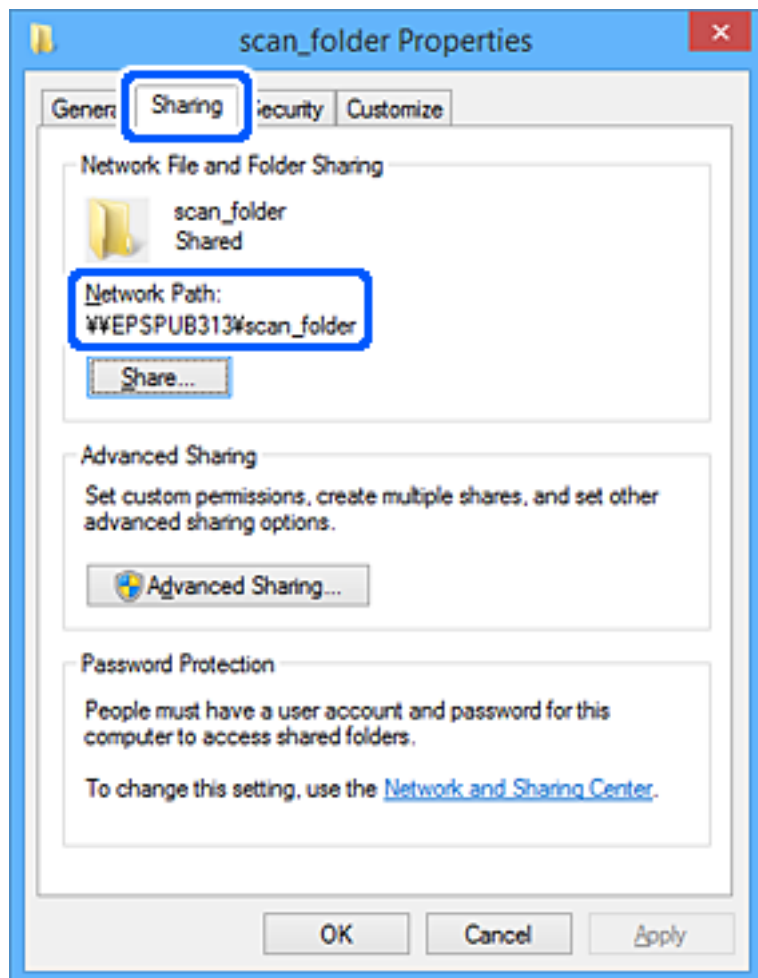

12. Fare clic su **OK** o **Chiudi** per chiudere la schermata.

Controllare se il file può essere scritto o letto sulla cartella condivisa dai computer degli utenti o dei gruppi con l'autorizzazione di accesso.

#### Informazioni correlate

- ➔ “Aggiunta di un gruppo o di un utente cui consentire l'accesso” a pagina 85
- ➔ “Registrazione di una destinazione sui Contatti con Web Config” a pagina 90

## Aggiunta di un gruppo o di un utente cui consentire l'accesso

È possibile aggiungere un gruppo o un utente cui consentire l'accesso.

1. Fare clic con il pulsante destro del mouse sulla cartella e selezionare **Proprietà**.
2. Selezionare la scheda **Sicurezza**.

3. Fare clic su **Modifica**.

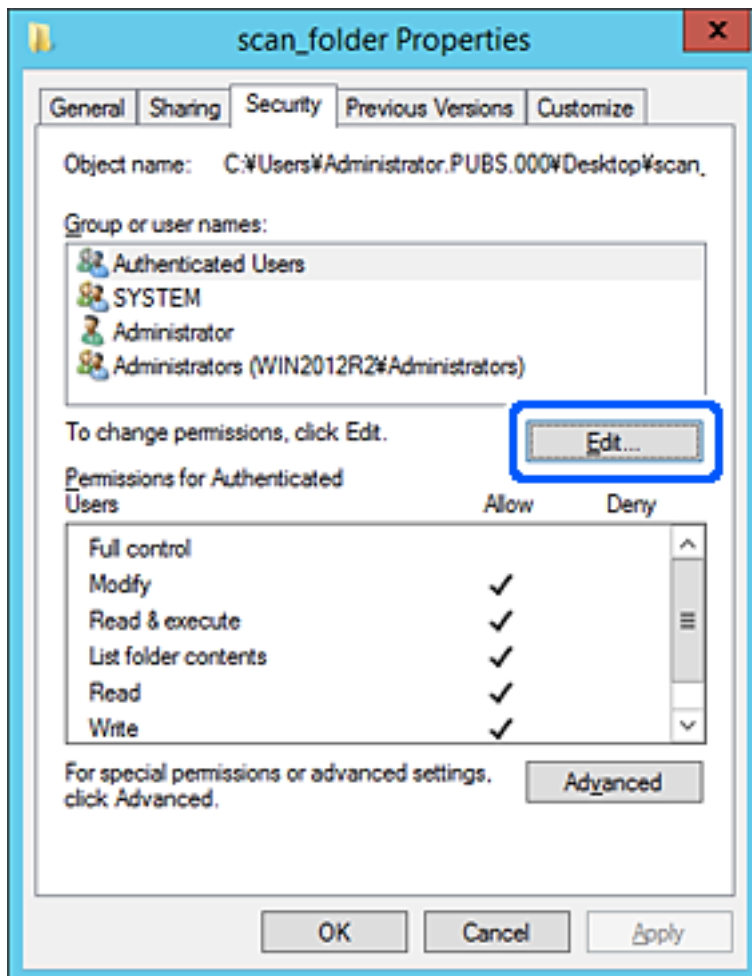

4. Fare clic su **Aggiungi** sotto **Utenti e gruppi**.

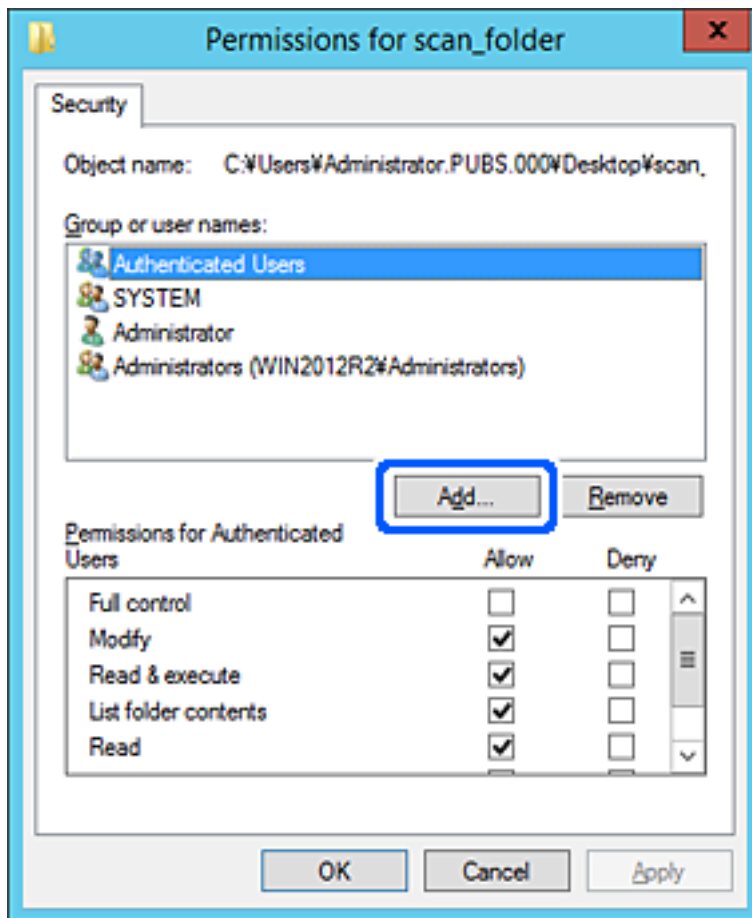

5. Immettere il nome del gruppo o dell'utente cui si desidera consentire l'accesso, quindi fare clic su **Controlla nomi**.

Viene aggiunta una sottolineatura al nome.

**Nota:**

Se non si conosce il nome completo del gruppo o dell'utente, immettere parte del nome e quindi fare clic su **Controlla nomi**. Vengono elencati i nomi dei gruppo o degli utenti che corrispondono a una parte del nome, quindi è possibile selezionare il nome completo dall'elenco.

Se un solo nome corrisponde, il nome completo con sottolineatura viene visualizzato in **Immettere il nome dell'oggetto da selezionare**.

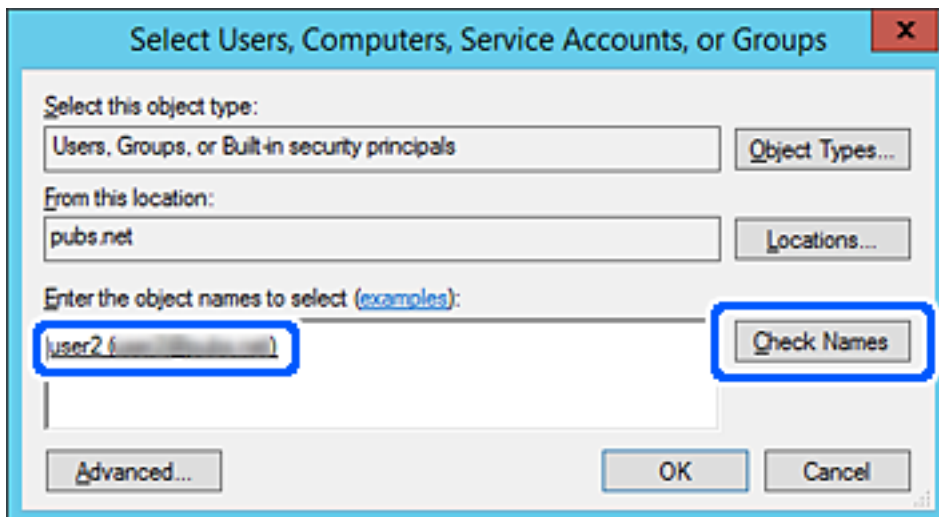

6. Fare clic su **OK**.



7. Nella scheda Autorizzazioni, selezionare il nome utente inserito in **Utenti e gruppi**, selezionare il permesso di accesso in **Modifica**, quindi fare clic su **OK**.

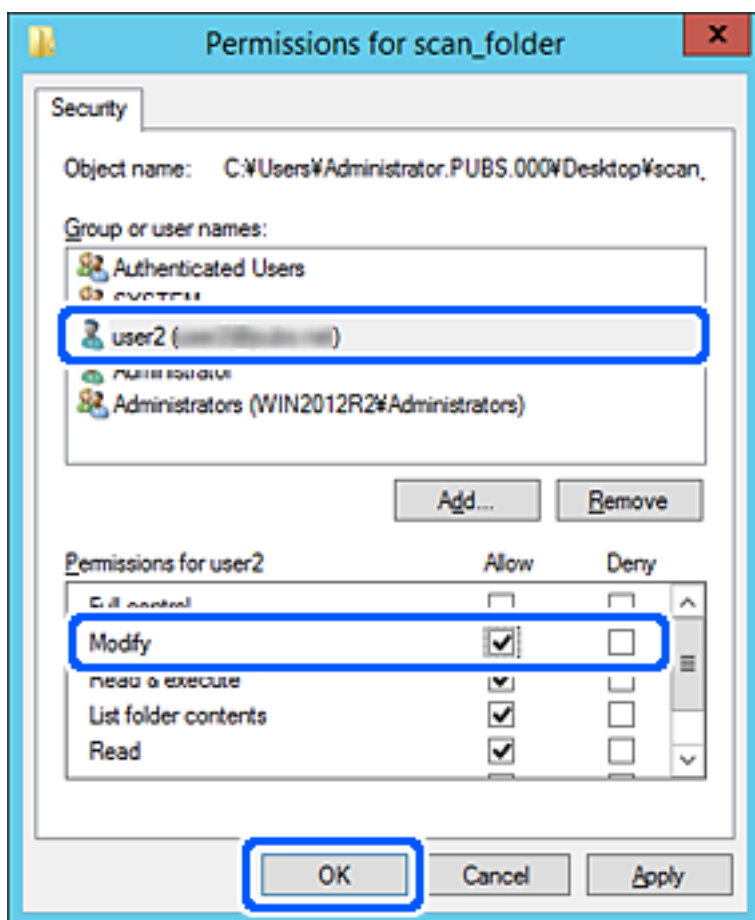

8. Fare clic su **OK** o **Chiudi** per chiudere la schermata.

Controllare se il file può essere scritto o letto sulla cartella condivisa dai computer degli utenti o dei gruppi con l'autorizzazione di accesso.

## Rendere disponibili i contatti

La registrazione delle destinazioni nell'elenco dei contatti dello scanner consente di inserire facilmente la destinazione durante la scansione.

È possibile registrare i seguenti tipi di destinazioni nell'elenco dei contatti. È possibile salvare fino a 300 voci in totale.

**Nota:**

È inoltre possibile utilizzare il server LDAP (ricerca LDAP) per inserire la destinazione. È possibile passare dall'elenco contatti dello scanner al server LDAP e viceversa tramite il pannello di controllo dello scanner.

Email	Destinazione per la posta elettronica. Occorre configurare in anticipo le impostazioni del server di posta.
-------	--

Cartella di rete	Destinazione per i dati di scansione. È necessario configurare la cartella di rete in anticipo.
------------------	--

## Comparazione della configurazione dei contatti

Esistono tre strumenti per la configurazione dei contatti dello scanner: Web Config, Epson Device Admin e il pannello di controllo dello scanner. Le differenze tra i tre strumenti sono elencate nella tabella che segue.

Funzioni	Web Config	Epson Device Admin	Pannello di controllo dello scanner
Registrazione di una destinazione	✓	✓	✓
Modifica di una destinazione	✓	✓	✓
Aggiunta di un gruppo	✓	✓	✓
Modifica di un gruppo	✓	✓	✓
Eliminazione di destinazione o gruppi	✓	✓	✓
Eliminazione di tutte le destinazioni	✓	✓	-
Importazione di un file	✓	✓	-
Esportazione di un file	✓	✓	-

## Registrazione di una destinazione sui Contatti con Web Config

**Nota:**

È possibile registrare i contatti anche nel pannello di controllo dello scanner.

1. Accedere a Web Config e selezionare la scheda **Scansione > Contatti**.
2. Selezionare il numero che si desidera registrare e fare clic su **Modifica**.
3. Immettere **Nome** e **Parola indice**.
4. Selezionare il tipo di destinazione come opzione di **Tipo**.

**Nota:**

Una volta completata la registrazione, non è possibile modificare l'opzione **Tipo**. Se si desidera modificare il tipo, eliminare la destinazione e registrarla nuovamente.

5. Immettere un valore per ciascuna voce, quindi fare clic su **Applica**.

**Informazioni correlate**

➔ [“Esecuzione di Web Config su un browser web” a pagina 27](#)

## Voci di impostazione della destinazione

Elementi	Impostazioni e descrizione
Impostazioni comuni	
Nome	Immettere un nome visualizzato nei contatti utilizzando un massimo di 30 caratteri in Unicode (UTF-8). Se non si specifica questa voce, lasciare il campo vuoto.
Parola indice	Immettere parole da cercare utilizzando un massimo di 30 caratteri in Unicode (UTF-8). Se non si specifica questa voce, lasciare il campo vuoto.
Tipo	Selezionare il tipo di indirizzo che si desidera registrare.
Assegna ad uso frequente	Scegliere di impostare l'indirizzo registrato come indirizzo utilizzato di frequente. L'opzione di uso frequente di un indirizzo viene visualizzata nella schermata superiore della scansione ed è possibile specificare la destinazione senza visualizzare i contatti.
E-mail	
Indirizzo e-mail	Immettere tra 1 e 255 caratteri utilizzando A-Z a-z 0-9 ! # \$ % & ' * + - . / = ? ^ _ {   } ~ @.
Rete cartella (SMB)	
Salva con nome	\\\"Percorso cartella\" Immettere la posizione della cartella di destinazione utilizzando da 1 a 253 caratteri in Unicode (UTF-8), omettendo \"\\\".
Nome utente	Immettere un nome utente per accedere a una cartella di rete utilizzando un massimo di 30 caratteri in Unicode (UTF-8). Tuttavia, evitare di utilizzare caratteri di controllo (0x00-0x1f, 0x7F).
Password	Immettere una password per accedere a una cartella di rete utilizzando un massimo di 20 caratteri in Unicode (UTF-8). Tuttavia, evitare di utilizzare caratteri di controllo (0x00-0x1f, 0x7F).
FTP	
Connessione protetta	Selezionare FTP o FTPS a seconda del protocollo di trasferimento file che il server FTP supporta. Selezionare <b>FTPS</b> per consentire allo scanner di comunicare con misure di sicurezza.
Salva con nome	Immettere il nome del server utilizzando tra 1 e 253 caratteri in ASCII (0x20-0x7E), omettendo \"ftp://\" o \"ftps://\".
Nome utente	Immettere un nome utente per accedere a un server FTP utilizzando un massimo di 30 caratteri in Unicode (UTF-8). Tuttavia, evitare di utilizzare caratteri di controllo (0x00-0x1f, 0x7F). Se il server consente le connessioni anonime, immettere un nome utente come \"Anonimo\" e l'FTP. Se non si specifica questa voce, lasciare il campo vuoto.
Password	Immettere una password per accedere a un server FTP utilizzando un massimo di 20 caratteri in Unicode (UTF-8). Tuttavia, evitare di utilizzare caratteri di controllo (0x00-0x1f, 0x7F). Se non si specifica questa voce, lasciare il campo vuoto.
Modalità connessione	Selezionare il metodo di connessione dal menu. Se è stato impostato un firewall tra lo scanner e il server FTP, selezionare <b>Modalità passiva</b> .
Numero porta	Immettere un numero di porta del server FTP tra 1 e 65535.

Elementi	Impostazioni e descrizione
Convalida certificato	Il certificato del server FTP viene validato quando questa opzione è abilitata. Questa funzione è disponibile quando è selezionato <b>FTPS</b> come <b>Connessione protetta</b> . Per impostare, è necessario importare il Certificato CA sullo scanner.
SharePoint(WebDAV)	
Connessione protetta	Selezionare HTTP o HTTPS a seconda del protocollo di trasferimento file supportato dal server. Selezionare <b>HTTPS</b> per consentire allo scanner di comunicare con misure di sicurezza.
Salva con nome	Immettere il nome del server utilizzando tra 1 e 253 caratteri in ASCII (0x20–0x7E), omettendo "http://" o "https://".
Nome utente	Immettere un nome utente per accedere a un server con un massimo di 30 caratteri in Unicode (UTF-8). Tuttavia, evitare di utilizzare caratteri di controllo (0x00–0x1f, 0x7F). Se non si specifica questa voce, lasciare il campo vuoto.
Password	Immettere una password per accedere a un server con un massimo di 20 caratteri in Unicode (UTF-8). Tuttavia, evitare di utilizzare caratteri di controllo (0x00–0x1f, 0x7F). Se non si specifica questa voce, lasciare il campo vuoto.
Convalida certificato	Il certificato del server viene validato quando questa opzione è abilitata. Questa funzione è disponibile quando è selezionato <b>HTTPS</b> come <b>Connessione protetta</b> . Per impostare, è necessario importare il Certificato CA sullo scanner.
Server proxy	Selezionare se utilizzare o meno un server proxy.

## Registrazione di destinazioni come gruppo usando Web Config

Se il tipo di destinazione è impostato su **E-mail**, è possibile registrare le destinazioni come un gruppo.

1. Accedere a Web Config e selezionare la scheda **Scansione > Contatti**.
2. Selezionare il numero che si desidera registrare e fare clic su **Modifica**.
3. Selezionare un gruppo da **Tipo**.
4. Fare clic su **Seleziona per Contatti per Gruppo**.  
Vengono visualizzate le destinazioni disponibili.
5. Selezionare la destinazione che si desidera registrare nel gruppo, quindi fare clic su **Seleziona**.
6. Immettere **Nome** e **Parola indice**.
7. Scegliere se identificare il gruppo registrato come gruppo utilizzato di frequente.  
**Nota:**  
*Le destinazioni possono essere registrate su più gruppi.*
8. Fare clic su **Applica**.

### Informazioni correlate

➔ “Esecuzione di Web Config su un browser web” a pagina 27

## Backup e importazione di contatti

Utilizzando Web Config o altri strumenti, è possibile eseguire il backup e l'importazione di contatti.

Per Web Config, è possibile eseguire il backup dei contatti esportando le impostazioni dello scanner che contengono i contatti. Il file esportato non può essere modificato perché viene esportato come file binario.

Quando si importano le impostazioni dello scanner sullo scanner, i contatti vengono sovrascritti.

Per Epson Device Admin, i contatti possono essere esportati solo dalla schermata di proprietà del dispositivo. Inoltre, se non si esportano gli elementi correlati alla sicurezza, è possibile modificare i contatti esportati e importarli poiché tale file può essere salvato come file SYLK o CSV.

## Importazione di contatti tramite Web Config

Se si dispone di uno scanner che consente di eseguire il backup dei contatti ed è compatibile con questo scanner, è possibile registrare facilmente i contatti importando il file di backup.

### Nota:

Per istruzioni su come eseguire il backup dei contatti dello scanner, vedere il manuale fornito con lo scanner.

Per importare i contatti in questo scanner, procedere come segue.

1. Accedere a Web Config, selezionare la scheda **Gestione dispositivo > Esporta e imposta valore di impostazione > Importa**.
2. Selezionare il file di backup creato in **File**, inserire la password, quindi fare clic **Avanti**.
3. Selezionare la scheda **Contatti** e fare clic su **Avanti**.

## Backup dei contatti tramite Web Config

I dati relativi ai contatti potrebbero andare persi in caso di malfunzionamento dello scanner. Si consiglia pertanto di eseguire un backup quando i dati vengono aggiornati. Anche durante il periodo di garanzia, Epson non può essere ritenuta responsabile della perdita di dati e non è tenuta a eseguire il backup o il recupero di dati e/o impostazioni.

Tramite Web Config, è inoltre possibile effettuare il backup dei dati memorizzati nello scanner sul computer.

1. Accedere a Web Config e selezionare la scheda **Gestione dispositivo > Esporta e imposta valore di impostazione > Esporta**.
2. Selezionare la casella di controllo **Contatti** nella categoria **Scansione**.
3. Inserire una password per crittografare il file esportato.  
È necessaria la password per importare il file. Lasciare il campo vuoto se non si desidera crittografare il file.
4. Fare clic su **Esporta**.

## Esportazione e registrazione di massa dei contatti utilizzando lo strumento

Se si usa Epson Device Admin, è possibile eseguire il backup solo dei contatti e modificare i file esportati, quindi registrarli tutti in una volta.

Questa funzione è utile se si desidera eseguire il backup solo dei contatti o quando si sostituisce lo scanner e si desidera trasferire i contatti da quella vecchia a quella nuova.

### Esportazione di contatti

Salvare le informazioni dei contatti in un file.

È possibile modificare i file salvati in formato SYLK o in formato csv utilizzando un'applicazione per foglio di calcolo o un editor di testo. È possibile registrarli tutti in una volta dopo aver eliminato o aggiunto qualche informazione.

Le informazioni che includono elementi di sicurezza quali password e informazioni personali possono essere salvate in formato binario con una password. Non è possibile modificare il file. Esso può essere utilizzato come file di backup delle informazioni, comprese le voci di sicurezza.

1. Avviare Epson Device Admin.
2. Selezionare **Stampante** sul menu delle attività della barra laterale.
3. Selezionare dall'elenco il dispositivo che si desidera configurare.
4. Fare clic su **Configurazione periferica** nella scheda **Principale** sul menu a nastro.  
Una volta impostata la password dell'amministratore, inserire la password e fare clic su **OK**.
5. Fare clic su **Comune > Contatti**.
6. Selezionare il formato di esportazione da **Esporta > Esporta elementi**.
  - Tutti gli elementi  
Esportare il file binario crittografato. Selezionare se si desidera includere le voci di sicurezza quali password e informazioni personali. Non è possibile modificare il file. Se si seleziona quanto sopra, è necessario impostare una password. Fare clic su **Configurazione** e impostare una password tra 8 e 63 caratteri in ASCII. Tale password sarà necessaria quando si importerà il file binario.
  - Elementi tranne informazioni di protezione  
Esportare i file in formato SYLK o csv. Selezionare se si desidera modificare le informazioni del file esportato.
7. Fare clic su **Esporta**.
8. Specificare il luogo in cui salvare il file, selezionare il tipo di file quindi fare clic su **Salva**.  
Viene visualizzato il messaggio di completamento.
9. Fare clic su **OK**.  
Controllare che il file sia salvato nel luogo specificato.

## Importazione di contatti

Importare le informazioni dei contatti da un file.

È possibile importare i file salvati in formato SYLK o in formato csv, oppure il file binario di backup che include gli elementi di sicurezza.

1. Avviare Epson Device Admin.
2. Selezionare **Stampante** sul menu delle attività della barra laterale.
3. Selezionare dall'elenco il dispositivo che si desidera configurare.
4. Fare clic su **Configurazione periferica** nella scheda **Principale** sul menu a nastro.  
Una volta impostata la password dell'amministratore, inserire la password e fare clic su **OK**.
5. Fare clic su **Comune > Contatti**.
6. Fare clic su **Sfoglia in Importa**.
7. Selezionare il file che si desidera importare, quindi fare clic su **Apri**.  
Quando si seleziona il file binario, in **Password** immettere la password impostata all'esportazione del file.
8. Fare clic su **Importa**.  
Viene visualizzata la schermata di conferma.
9. Fare clic su **OK**.  
Viene visualizzato il risultato di validazione.
  - Modifica le informazioni caricate  
Fare clic se si desidera modificare le informazioni singolarmente.
  - Carica più file  
Fare clic se si desidera importare più file.
10. Fare clic su **Importa**, quindi fare clic su **OK** sulla schermata di completamento dell'importazione.  
Ritornare alla schermata delle proprietà del dispositivo.
11. Fare clic su **Trasmetti**.
12. Fare clic su **OK** sul messaggio di conferma.  
Le impostazioni vengono inviate allo scanner.
13. Nella schermata di completamento dell'invio, fare clic su **OK**.  
Le informazioni dello scanner vengono aggiornate.  
Aprire i contatti da Web Config o dal pannello di controllo dello scanner e verificare siano aggiornati.

## Cooperazione tra il server LDAP e gli utenti

Quando si coopera con il server LDAP, è possibile utilizzare le informazioni di indirizzo registrate nel server LDAP come destinazione di una e-mail.

### Configurazione del server LDAP

Per utilizzare le informazioni sul server LDAP, registrarlo sullo scanner.

1. Accedere a Web Config e selezionare la scheda **Rete > Server LDAP > Di base**.
2. Inserire un valore per ciascuna voce.
3. Selezionare **OK**.

Vengono visualizzate le impostazioni selezionate.

### Voci di impostazione del server LDAP

Elementi	Impostazioni e descrizione
Usa server LDAP	Selezionare <b>Usa</b> o <b>Non utilizzare</b> .
Indirizzo server LDAP	Immettere l'indirizzo del server LDAP. Immettere tra 1 e 255 caratteri in formato IPv4, IPv6 o FQDN. Per il formato FQDN, è possibile utilizzare caratteri alfanumerici in ASCII (0x20–0x7E) e "-", tranne per l'inizio e la fine dell'indirizzo.
Numero porta server LDAP	Immettere un numero di porta del server LDAP tra 1 e 65535.
Connessione protetta	Specificare il metodo di autenticazione per l'accesso dello scanner al server LDAP.
Convalida certificato	Quando questa voce è abilitata, il certificato del server LDAP viene convalidato. Si consiglia di impostare su <b>Abilita</b> . Per effettuare la configurazione, il <b>Certificato CA</b> deve essere importato sullo scanner.
Timeout di ricerca (sec)	Impostare la lunghezza del tempo di ricerca prima della scadenza tra 5 e 300.
Metodo autenticazione	Selezionare uno dei metodi. Se si sceglie <b>Autenticazione Kerberos</b> , selezionare <b>Impostazioni Kerberos</b> per effettuare le impostazioni per Kerberos. Per eseguire Autenticazione Kerberos, è necessario il seguente ambiente. <input type="checkbox"/> Lo scanner e il server DNS possono comunicare. <input type="checkbox"/> L'ora dello scanner e quelle del server KDC e del server richiesto per l'autenticazione (server LDAP, server SMTP, file server) vengono sincronizzate. <input type="checkbox"/> Quando il server di servizio viene assegnato come indirizzo IP, l'FQDN del server di servizio viene registrato nella zona di ricerca inversa del server DNS.
Ambiente Kerberos da utilizzare	Se si sceglie <b>Autenticazione Kerberos</b> come <b>Metodo autenticazione</b> , selezionare il dominio Kerberos che si desidera utilizzare.



Elementi	Impostazioni e descrizione
DN amministratore / Nome utente	Immettere il nome utente del server LDAP con un massimo di 128 caratteri in Unicode (UTF-8). Non è consentito utilizzare i caratteri di controllo, per esempio 0x00–0x1F e 0x7F. Questa impostazione non viene utilizzata quando è selezionato <b>Autenticazione anonima</b> come <b>Metodo autenticazione</b> . Se non si specifica questa voce, lasciare il campo vuoto.
Password	Immettere la password del server di autenticazione LDAP con un massimo di 128 caratteri in Unicode (UTF-8). Non è consentito utilizzare i caratteri di controllo, per esempio 0x00–0x1F e 0x7F. Questa impostazione non viene utilizzata quando è selezionato <b>Autenticazione anonima</b> come <b>Metodo autenticazione</b> . Se non si specifica questa voce, lasciare il campo vuoto.

### Impostazioni Kerberos

Selezionando **Autenticazione Kerberos** come **Metodo autenticazione** del **Server LDAP** > **Di base**, effettuare le seguenti impostazioni Kerberos dalla scheda **Rete** > **Impostazioni Kerberos**. È possibile registrare fino a 10 impostazioni Kerberos.

Elementi	Impostazioni e descrizione
Ambiente (dominio)	Immettere il dominio di autenticazione Kerberos con un massimo di 255 caratteri in ASCII (0x20–0x7E). Se non si registra questa voce, lasciare il campo vuoto.
Indirizzo KDC	Immettere l'indirizzo del server di autenticazione Kerberos. Inserire un massimo di 255 caratteri in formato IPv4, IPv6 o FQDN. Se non si registra questa voce, lasciare il campo vuoto.
Numero porta (Kerberos)	Immettere un numero di porta del server Kerberos tra 1 e 65535.

### Configurazione delle impostazioni di ricerca del server LDAP

Quando si definiscono le impostazioni di ricerca, è possibile utilizzare l'indirizzo e-mail registrato nel server LDAP.

1. Accedere a Web Config e selezionare la scheda **Rete** > **Server LDAP** > **Imp. di ricerca**.
2. Inserire un valore per ciascuna voce.
3. Fare clic su **OK** per visualizzare il risultato dell'impostazione.

Vengono visualizzate le impostazioni selezionate.

### Voci delle impostazioni di ricerca del server LDAP

Elementi	Impostazioni e descrizione
Base ricerca (nome distinto)	Se si desidera ricercare un dominio arbitrario, specificare il nome del dominio del server LDAP. Immettere tra 0 e 128 caratteri in Unicode (UTF-8). Se non si effettua la ricerca con un attributo specifico, lasciare il campo vuoto.  Esempio di directory del server locale: dc=server,dc=locale

Elementi	Impostazioni e descrizione
Numero di voci di ricerca	Specificare il numero di voci di ricerca tra 5 e 500. Il numero specificato di voci di ricerca viene salvato e visualizzato temporaneamente. Anche se il numero di voci di ricerca è superiore a quello specificato e appare un messaggio di errore, è possibile completare la ricerca.
Attributo nome utente	Specificare il nome di attributo da visualizzare quando si ricercano i nomi utente. Immettere tra 1 e 255 caratteri in Unicode (UTF-8). Il primo carattere dovrebbe essere a-z o A-Z. Esempio: cn, uid
Attributo visualizzazione nome utente	Specificare il nome di attributo da visualizzare come nome utente. Immettere tra 0 e 255 caratteri in Unicode (UTF-8). Il primo carattere dovrebbe essere a-z o A-Z. Esempio: cn, sn
Attributo indirizzo e-mail	Specificare il nome di attributo da visualizzare quando si ricercano i gli indirizzi e-mail. Immettere una combinazione tra 1 e 255 caratteri utilizzando A-Z, a-z, 0-9 e -. Il primo carattere dovrebbe essere a-z o A-Z. Esempio: e-mail
Attributo arbitrario 1 - Attributo arbitrario 4	È possibile specificare altri attributi arbitrari per la ricerca. Immettere tra 0 e 255 caratteri in Unicode (UTF-8). Il primo carattere deve essere a-z o A-Z. Se non si desidera effettuare la ricerca per attributi specifici, lasciare vuoto. Esempio: o, ou

## Verifica della connessione al server LDAP

Esegui il test di connessione al server LDAP utilizzando il parametro impostato in **Server LDAP > Imp. di ricerca**.

1. Accedere a Web Config e selezionare la scheda **Rete > Server LDAP > Test di conn.**
2. Selezionare **Avvia**.

Il test di connessione viene avviato. Dopo il test, viene visualizzato il report di controllo.

### Riferimenti per il test di connessione al server LDAP

Messaggi	Descrizione
Test di connessione riuscito.	Questo messaggio appare quando la connessione con il server avviene correttamente.
Test di conn. non riuscito. Controllare le imp.	Questo messaggio appare per le seguenti ragioni: <ul style="list-style-type: none"> <li><input type="checkbox"/> L'indirizzo o il numero di porta del server LDAP non è corretto.</li> <li><input type="checkbox"/> Si è verificata una scadenza.</li> <li><input type="checkbox"/> <b>Non utilizzare</b> è selezionato come <b>Usa server LDAP</b>.</li> <li><input type="checkbox"/> Se <b>Autenticazione Kerberos</b> è selezionata come <b>Metodo autenticazione</b>, le impostazioni come <b>Ambiente (dominio)</b>, <b>Indirizzo KDC</b> e <b>Numero porta (Kerberos)</b> sono errate.</li> </ul>

Messaggi	Descrizione
Test di conn. non riuscito. Verificare la Data e ora sul prodotto o sul server.	Questo messaggio compare quando non è possibile stabilire una connessione a causa della mancata corrispondenza tra le impostazioni di orario dello scanner e del server LDAP.
Autenticazione non riuscita. Controllare le imp.	Questo messaggio appare per le seguenti ragioni: <input type="checkbox"/> <b>Nome utente</b> e/o <b>Password</b> sono errati. <input type="checkbox"/> Se <b>Autenticazione Kerberos</b> è selezionata come <b>Metodo autenticazione</b> , la data e l'ora potrebbero non essere configurate.
Impossibile accedere al prodotto fino al termine dell'elaborazione.	Questo messaggio appare quando lo scanner è occupato.

## Personalizzazione del display del pannello di controllo (Preimpostaz./Modifica schermata principale)

È possibile registrare le impostazioni di scansione utilizzate di frequente come **Preimpostaz.** È possibile registrare fino a 48 predefiniti e aggiungere l'icona del predefinito registrato alla schermata iniziale utilizzando **Modifica schermata principale**.

### Registrazione di Preimpostaz.

**Nota:**

- È possibile registrare le impostazioni correnti selezionando  nella schermata delle impostazioni di scansione.
- È anche possibile registrare i **Preimpost.** in Web Config.  
Selezionare la scheda **Scansione** > **Preimpost.**

1. Selezionare **Preimpostaz.** nella schermata iniziale del pannello di controllo dello scanner.

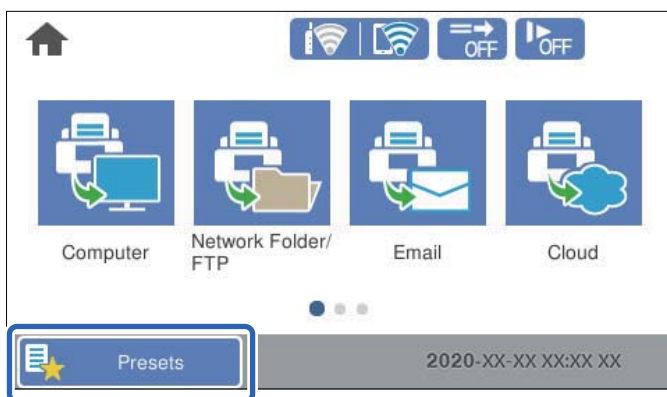

2. Selezionare .

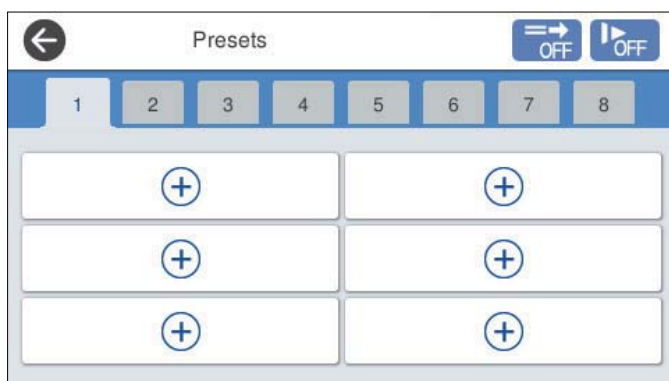

3. Selezionare il menu che si desidera utilizzare per registrare un predefinito.

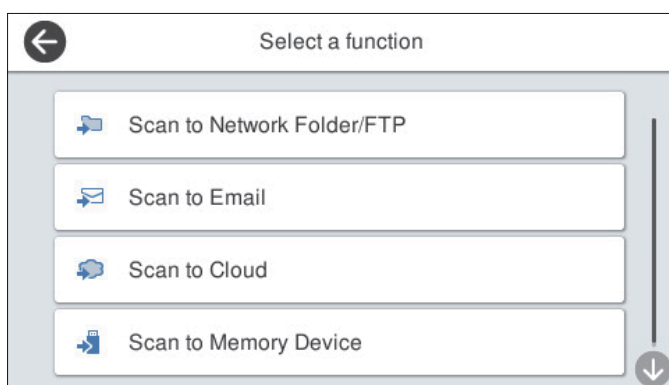

4. Impostare ciascuna voce, quindi selezionare .

5. Configurare le impostazioni predefinite.

- Nome:** impostare il nome.
- Imposta Icona:** impostare l'immagine e il colore dell'icona che si desidera visualizzare.
- Impostazione Invio rapido:** consente di avviare immediatamente la scansione senza chiedere conferma quando si seleziona il predefinito.
- Contenuti:** verificare le impostazioni di scansione.

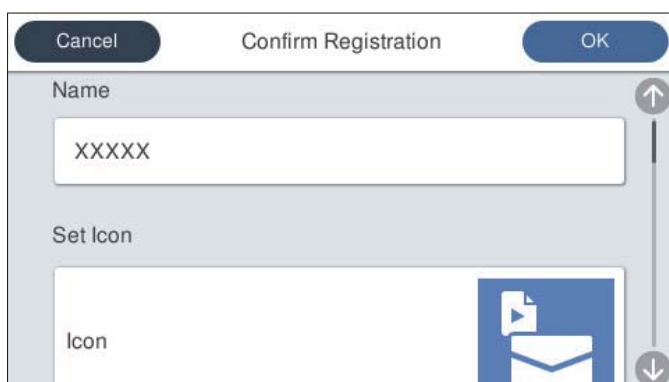

6. Selezionare **OK**.

## Opzioni del menu Preimpostaz.

È possibile modificare le impostazioni di un predefinito selezionando **>** in ogni predefinito.

Modifica nome:

consente di modificare il nome del predefinito.

Modifica Icona:

consente di modificare l'immagine dell'icona e il colore del predefinito.

Impostazione Invio rapido:

consente di avviare immediatamente la scansione senza chiedere conferma quando si seleziona il predefinito.

Modifica posizione:

consente di modificare l'ordine di visualizzazione dei predefiniti.

Elimina:

elimina il predefinito.

Aggiungi o rimuovi Icona su Home:

consente di aggiungere o eliminare l'icona del predefinito dalla schermata iniziale.

Conferma Dettagli:

visualizza le impostazioni di un predefinito. È possibile caricare il predefinito selezionando **Usa questa impostazione**.

## Modifica della schermata iniziale del pannello di controllo (Modifica schermata principale)

È possibile personalizzare la schermata iniziale selezionando **Impostazioni > Modifica schermata principale** sul pannello di controllo dello scanner.

- Disposizione:** consente di modificare il metodo di visualizzazione delle icone del menu.  
“[Modifica del Disposizione della schermata iniziale](#)” a pagina 102
- Aggiungi icona:** consente di aggiungere icone alle impostazioni dei **Preimpostati** effettuate o di ripristinare le icone rimosse dalla schermata.  
“[Aggiungi icona](#)” a pagina 102
- Rimuovi icona:** rimuove le icone dalla schermata iniziale.  
“[Rimuovi icona](#)” a pagina 103
- Sposta icona:** consente di modificare l'ordine di visualizzazione delle icone.  
“[Sposta icona](#)” a pagina 104
- Ripristina visualiz. icona predefinita:** ripristina le impostazioni di visualizzazione predefinite per la schermata iniziale.

- Sfondo: consente di modificare il colore di sfondo della schermata iniziale.

## Modifica del Disposizione della schermata iniziale

1. Selezionare **Impostazioni** > **Modifica schermata principale** > **Disposizione** sul pannello di controllo dello scanner.
2. Selezionare **Linea** o **Matrice**.

**Linea:**

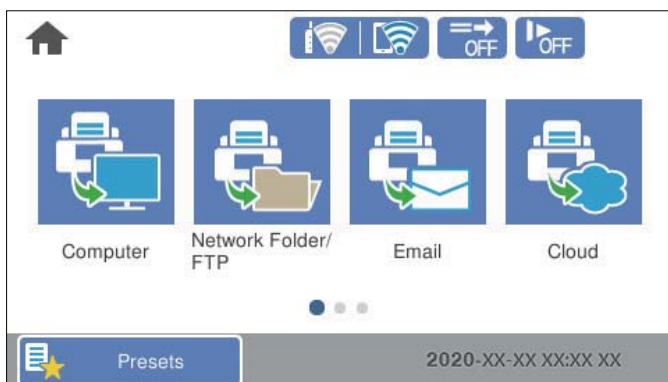

**Matrice:**

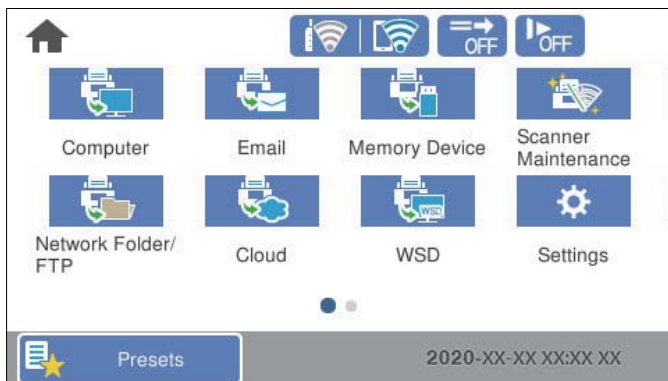

3. Selezionare  per tornare alla schermata iniziale e verificare le voci.

## Aggiungi icona

1. Selezionare **Impostazioni** > **Modifica schermata principale** > **Aggiungi icona** sul pannello di controllo dello scanner.
2. Selezionare **Funzione** o **Preimpostati**.
  - Funzione: visualizza le funzioni predefinite visualizzate nella schermata iniziale.

- ❑ Preimpostati: visualizza i predefiniti registrati.

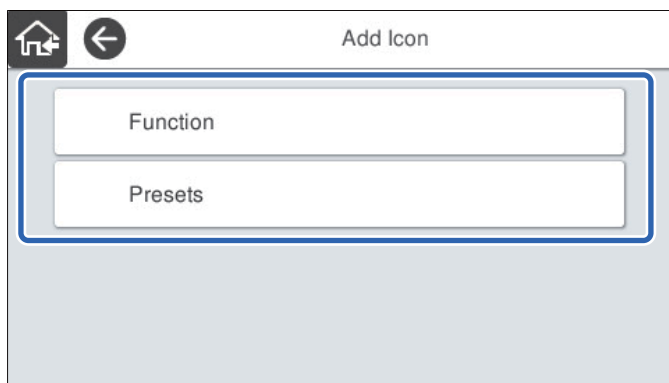

3. Selezionare la voce che si desidera aggiungere alla schermata iniziale.

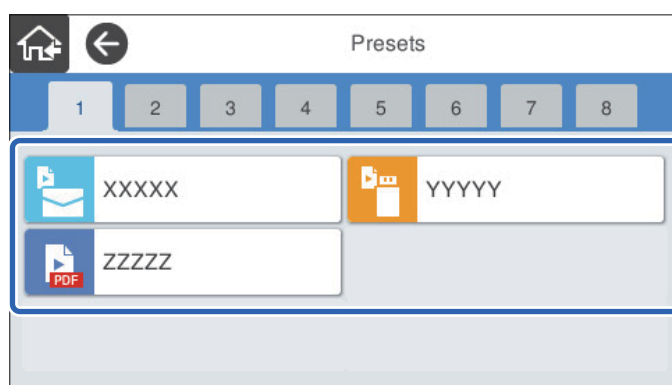

4. Selezionare lo spazio vuoto dove aggiungere la voce.  
Se si desidera aggiungere più icone, ripetere i passaggi da 3 a 4.

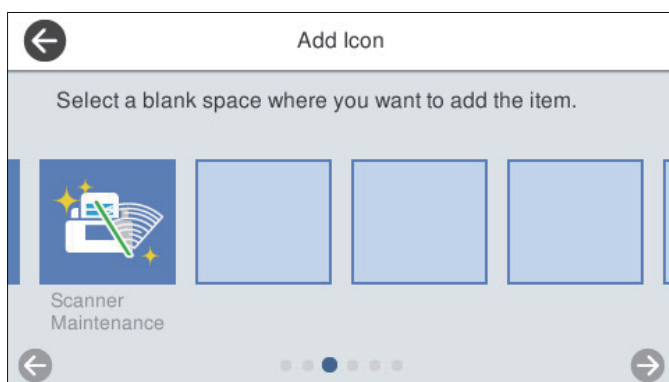

5. Selezionare  per tornare alla schermata iniziale e verificare le voci.

## Rimuovi icona

1. Selezionare **Impostazioni** > **Modifica schermata principale** > **Rimuovi icona** sul pannello di controllo dello scanner.

2. Selezionare l'icona da rimuovere.

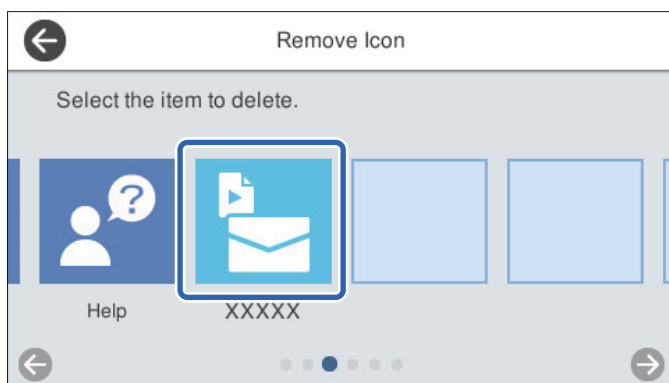

3. Selezionare **Sì** per finire.  
Se si desidera rimuovere più icone, ripetere i passaggi da 2 a 3.

4. Selezionare  per tornare alla schermata **Modifica schermata principale**.

5. Selezionare  per tornare alla schermata iniziale e verificare le voci.

## Sposta icona

1. Selezionare **Impostazioni** > **Modifica schermata principale** > **Sposta icona** sul pannello di controllo dello scanner.
2. Selezionare l'icona che si desidera spostare.

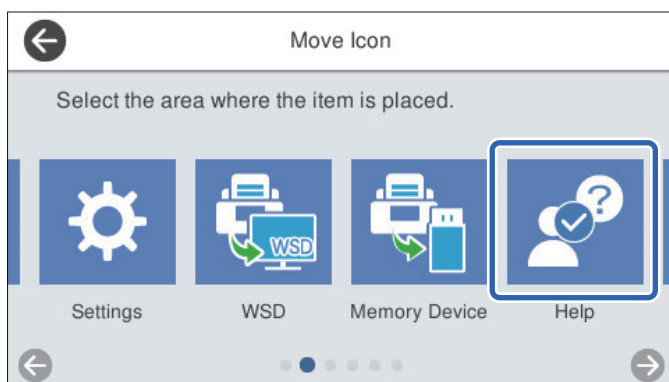



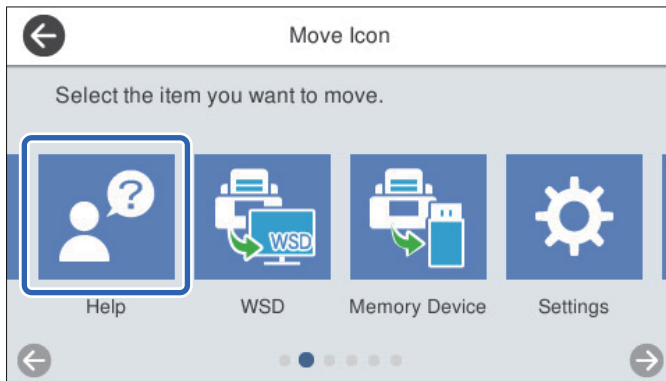

3. Selezionare il riquadro di destinazione.

Se nel riquadro di destinazione è già stata impostata un'altra icona, questa verrà sostituita.



4. Selezionare  per tornare alla schermata **Modifica schermata principale**.
5. Selezionare  per tornare alla schermata iniziale e verificare le voci.

---

# Scansione

Scansione tramite il pannello di controllo dello scanner. . . . .	107
Scansione tramite le impostazioni dei Preimpostaz.. . . . .	126
Scansione da computer. . . . .	127
Scansione da dispositivo smart (Epson Smart Panel). . . . .	134

## Scansione tramite il pannello di controllo dello scanner

È possibile salvare le immagini acquisite dal pannello di controllo dello scanner alle seguenti destinazioni.

### Computer

È possibile salvare l'immagine acquisita su un computer collegato allo scanner.

### Cartella rete/FTP

È possibile salvare l'immagine acquisita in una cartella di rete predefinita.

### E-mail

È possibile inviare l'immagine acquisita via e-mail direttamente dallo scanner tramite un server e-mail predefinito.

### Cloud

È possibile inviare direttamente l'immagine acquisita a servizi cloud precedentemente registrati.

### Dispos. mem.

È possibile salvare l'immagine acquisita su un dispositivo di memoria USB collegato allo scanner.

### WSD

È possibile salvare l'immagine acquisita su un computer collegato allo scanner utilizzando la funzione WSD.

### Informazioni correlate

- ➔ [“Scansione degli originali su computer” a pagina 107](#)
- ➔ [“Scansione su una cartella di rete” a pagina 108](#)
- ➔ [“Scansione di un originale a una e-mail” a pagina 113](#)
- ➔ [“Scansione nel cloud” a pagina 117](#)
- ➔ [“Scansione in un dispositivo di memoria” a pagina 121](#)
- ➔ [“Scansione con WSD” a pagina 124](#)

## Scansione degli originali su computer



### Nota:

Prima di eseguire la scansione, installare Epson ScanSmart sul computer.

1. Posizionare gli originali.
2. Selezionare **Computer** nella schermata iniziale del pannello di controllo dello scanner.

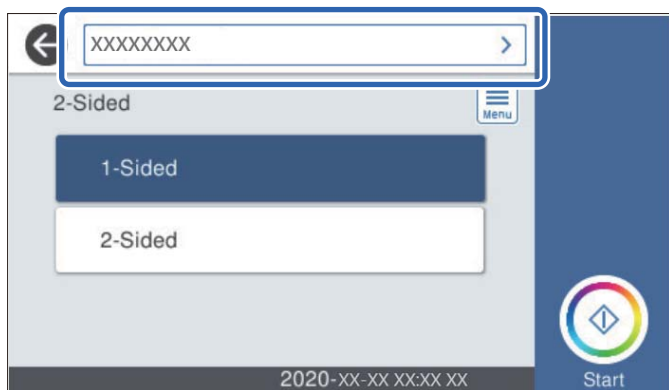
3. Selezionare il computer nel quale si desidera salvare le immagini acquisite.



4. Selezionare il lato di scansione tra **Fronte** e **Fronte-retro**.
  5. Selezionare , verificare le **Impost. scansione** e modificarle se necessario.  
È possibile modificare le impostazioni quali **Lento** o **Funzione DFDS**.
  6. Toccare .
- Epson ScanSmart si avvia automaticamente sul computer e la scansione ha inizio.

#### Informazioni correlate

➔ [“Applicazione per la scansione da un computer \(Epson ScanSmart\)” a pagina 26](#)

## Scansione su una cartella di rete

È possibile salvare l'immagine acquisita nella cartella specificata all'interno di una rete. La cartella può essere specificata immettendo direttamente un percorso cartella, tuttavia si consiglia di salvare prima le informazioni sulla cartella nell'elenco dei contatti.

Prima di effettuare la scansione, è necessario configurare una cartella di rete o un server FTP.

#### Nota:

- ❑ Assicurarsi che le impostazioni **Data/Ora** e **Differenza oraria** dello scanner siano corrette. Selezionare **Impostazioni** > **Impostazioni base** > **Impostazioni data/ora** sul pannello di controllo.
- ❑ È possibile verificare la destinazione prima di eseguire la scansione. Selezionare **Impostazioni** > **Impost. scansione**, quindi abilitare **Conferma destinatario**.

1. Posizionare gli originali.
2. Selezionare **Cartella rete/FTP** nella schermata iniziale del pannello di controllo dello scanner.

3. Specificare la cartella.

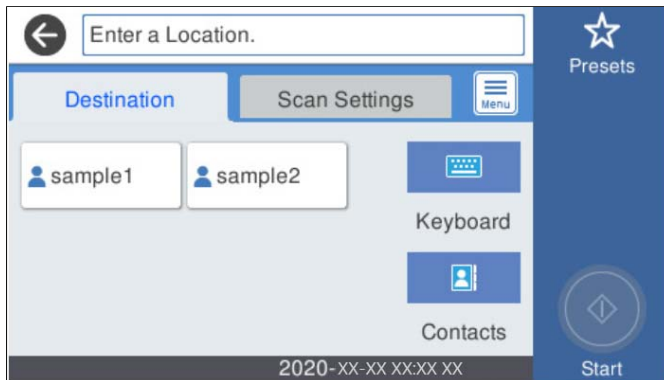

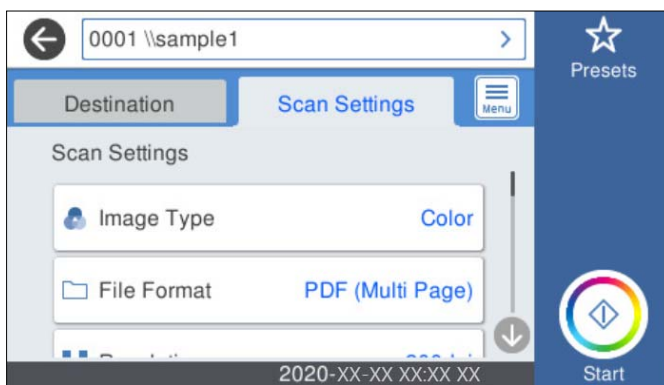

- Per la selezione di indirizzi utilizzati di frequente: selezionare le icone visualizzate sullo schermo.
- Per immettere un percorso cartella direttamente: selezionare **Tastiera**. Selezionare **Modalità di comunicazione**, quindi immettere il percorso della cartella come **Posizione (richiesto)**. Impostare le altre voci necessarie.
- Per selezionare dall'elenco contatti: selezionare **Contatti**, selezionare un contatto e quindi selezionare **Chiudi**.  
È possibile cercare una cartella dall'elenco dei contatti. Immettere la parola chiave di ricerca nella casella in alto dello schermo.

4. Selezionare **Imp. scansione**, verificare le impostazioni quali il formato di salvataggio e modificarle se necessario.



**Nota:**

Selezionare  per salvare le impostazioni come preimpostazione.

5. Selezionare , verificare le **Impost. scansione** e modificarle se necessario.  
È possibile modificare le impostazioni quali **Lento** o **Funzione DFDS**.
6. Toccare .

**Informazioni correlate**

➔ [“Impostazione di una cartella di rete condivisa” a pagina 72](#)

## Opzioni del menu Destinazione per la scansione su una cartella

### Tastiera:

Aprire la schermata **Modifica posizione**. Inserire il percorso della cartella e impostare ciascuna voce della schermata.

Modalità di comunicazione

Selezionare la modalità di comunicazione per la cartella.

Posizione (richiesto)

Immettere un percorso cartella in cui salvare l'immagine acquisita. Immettere un percorso cartella nel seguente formato.

Quando si utilizza SMB: \\nome host\nome cartella

Quando si utilizza FTP: ftp://nome host/nome cartella

Quando si utilizza FTPS: ftps://nome host/nome cartella

Quando si utilizza WebDAV (HTTP): http://nome host/nome cartella

Quando si utilizza WebDAV (HTTPS): https://nome host/nome cartella

Nome utente

Immettere un nome utente per accedere alla cartella specificata.

Password

Inserire una password corrispondente al nome utente.

Modalità di connessione

Selezionare la modalità di connessione per la cartella.

Numero porta

Immettere il numero di porta per la cartella.

Impostazioni server Proxy:

Selezionare se utilizzare o meno un server proxy.

### Contatti:

Selezionare una cartella nella quale salvare l'immagine acquisita dall'elenco dei contatti.

## Opzioni del menu Scansione per la scansione su una cartella

### Nota:

*Le opzioni potrebbero non essere disponibili a seconda delle altre impostazioni effettuate.*

### Tipo di immagine:

Selezionare il colore dell'immagine in uscita.

Quando si seleziona la seguente opzione, lo scanner rileva automaticamente il colore degli originali e salva le immagini utilizzando i colori rilevati.

Colore/Scala di grigio:

Converte l'immagine acquisita a colori a 24 bit o in grigio a 8 bit.

Colore/Bianco e nero:

Converte l'immagine acquisita a colori a 24 bit o in monocromia (binario in bianco e nero).

#### Formato file:

Selezionare il formato di salvataggio per l'immagine acquisita.

Quando si desidera salvare in formato PDF, PDF/A o TIFF, selezionare se salvare tutti gli originali come un file (multipagina) o salvare ciascun originale separatamente (pagina singola).

Rapporto compr.:

Selezionare il livello di compressione dell'immagine acquisita.

Impostazioni PDF:

Se è stato selezionato il formato di salvataggio PDF, usare queste impostazioni per proteggere i file PDF.

Per creare un file PDF che può essere aperto dietro immissione di una password, impostare Password apertura doc.. Per creare un file PDF che può essere stampato o modificato dietro immissione di una password, impostare Password autorizzazioni.

#### Risoluzione:

Selezionare la risoluzione di scansione.

#### Fronte-retro:

Sottoporre a scansione entrambi i lati dell'originale.

Rilegatura (originale):

Selezionare la posizione di rilegatura degli originali.

#### Formato originale:

Selezionare il formato dell'originale inserito.

Taglia margini dim. "Automatico":

Regolare l'area di ritaglio quando si seleziona **Rilevamento automatico**.

Scansiona scheda laminata:

Per originali laminati, vengono scannerizzate anche le zone trasparenti attorno ai bordi.

**Nota:**

*A seconda dell'originale potrebbe non essere possibile ottenere gli effetti adeguati.*

#### Ruota:

Ruota l'immagine acquisita in senso orario. Selezionare l'angolo di rotazione a seconda dell'originale che si desidera acquisire.

#### Densità:

Selezionare il contrasto dell'immagine acquisita.

#### Rimuovi sfondo:

Rimuove il colore di sfondo degli originali dall'immagine acquisita.

Per utilizzare questa funzione, il colore di sfondo degli originali dovrebbe essere il colore più chiaro negli originali, e dovrebbe essere uniforme. Questa funzione non viene applicata correttamente se ci sono dei motivi di sfondo, o se ci sono testi e illustrazioni che sono di un colore più chiaro rispetto allo sfondo.

#### Miglioramento del testo:

Selezionare questa opzione per rendere le lettere sfocate dell'originale chiare e nitide.

Miglioramento dei bordi:

È possibile migliorare i bordi del testo (il bordo tra il testo e lo sfondo).

Quando si aumenta il valore, i bordi del testo sottile diventano neri.

Diminuire il valore se sono presenti troppi disturbi nell'immagine acquisita.

Soglia:

È possibile regolare il bordo del binario monocromatico (bianco e nero).

Le aree nere diventano più grandi quando si aumenta il valore, mentre le aree bianche diventano più grandi quando si diminuisce il valore.

Livello riduzione rumore:

È possibile regolare il livello di riduzione del rumore (punti neri non necessari).

Maggiore è il livello, più la riduzione del rumore verrà applicata.

Rimuovi ombra:

Rimuovere le ombre dell'originale che appaiono nell'immagine acquisita.

Intorno:

Rimuovere le ombre sul bordo degli originali.

Correggi Allineamento Doc.:

Correggere l'inclinazione nell'immagine scansionata.

Questa funzione potrebbe non essere in grado di correggere i documenti che sono eccessivamente storti.

Salta pagine vuote:

Selezionare questa opzione per saltare le pagine vuote, se presenti, negli originali durante la scansione.

Se il risultato non è quello previsto, regolare il livello di rilevamento.

**Nota:**

Alcune pagine possono venir saltate per errore se riconosciute come pagine vuote.

Questa funzionalità non è disponibile quando si scannerizzano originali doppio lato incollati.

Modo Aliment. automatica:

Impostare Modo Aliment. automatica. Questa funzionalità consente di eseguire scansioni automatiche di originali quando vengono caricati nell'ADF. Questa funzione è utile per effettuare la scansione di originali di formati o tipi diversi uno alla volta.

Regolare le guide laterali dello scanner prima di posizionare ciascun originale.

Rileva doppia alimentazione:

Selezionare questa opzione per visualizzare un avviso quando vengono alimentati contemporaneamente più originali.

Sensore a ultrasuoni: rileva una doppia alimentazione tramite un sensore a ultrasuoni.

Lunghezza: consente di rilevare una doppia alimentazione in base alla lunghezza. Quando la lunghezza del secondo originale scannerizzato è diversa dal primo, viene identificata come una doppia alimentazione.



Nome file:

- Prefisso nome file:

Inserire il prefisso per il nome delle immagini con caratteri alfanumerici e simboli.

- Aggiungi data:

Aggiungere la data al nome del file.

- Aggiungi orario:

Aggiungere l'ora al nome del file.

Elimina tutte le impostazioni

Consente di ripristinare le impostazioni predefinite di scansione.

## Scansione di un originale a una e-mail

È possibile inviare l'immagine acquisita via e-mail direttamente dallo scanner. Prima di effettuare la scansione, è necessario configurare il server e-mail.

È possibile immettere l'indirizzo e-mail di destinazione direttamente, tuttavia si consiglia di salvare prima l'indirizzo e-mail nell'elenco dei contatti.

**Nota:**

- Assicurarsi che le impostazioni **Data/Ora** e **Differenza oraria** dello scanner siano corrette. Selezionare **Impostazioni** > **Impostazioni base** > **Impostazioni data/ora** sul pannello di controllo.
- È possibile verificare la destinazione prima di eseguire la scansione. Selezionare **Impostazioni** > **Impost. scansione**, quindi abilitare **Conferma destinatario**.

1. Posizionare gli originali.
2. Selezionare **E-mail** nella schermata iniziale del pannello di controllo dello scanner.
3. Specificare la destinazione.

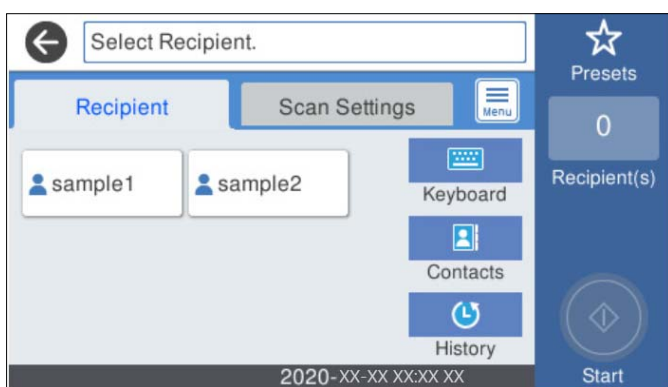

- Per la selezione di indirizzi utilizzati di frequente: selezionare le icone visualizzate sullo schermo.
- Per inserire manualmente l'indirizzo email: selezionare **Tastiera**, inserire l'indirizzo email, quindi selezionare **OK**.

- ❑ Per selezionare dall'elenco contatti: selezionare **Contatti**, selezionare un contatto o un gruppo, quindi selezionare **Chiudi**.

È possibile cercare un contatto dall'elenco dei contatti. Immettere la parola chiave di ricerca nella casella in alto dello schermo.

- ❑ Per selezionare dall'elenco della cronologia: selezionare **Cronologia**, selezionare un contatto e quindi selezionare **Chiudi**.

**Nota:**

- ❑ Il numero di destinatari selezionato viene visualizzato sulla destra dello schermo. È possibile inviare messaggi e-mail a un massimo di 10 indirizzi e gruppi.

Se i destinatari includono gruppi, è possibile selezionare fino a 200 indirizzi individuali in totale, considerando gli indirizzi nei gruppi.

- ❑ Selezionare la casella degli indirizzi nella parte superiore dello schermo per visualizzare l'elenco degli indirizzi selezionati.

4. Selezionare **Imp. scansione**, verificare le impostazioni quali il formato di salvataggio e modificarle se necessario.

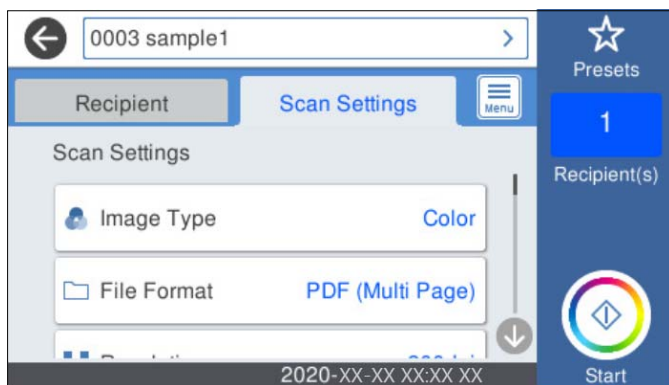

**Nota:**

Selezionare  per salvare le impostazioni come preimpostazione.

5. Selezionare , verificare le **Impost. scansione** e modificarle se necessario.

È possibile modificare le impostazioni quali **Lento** o **Funzione DFDS**.

6. Toccare .

### Informazioni correlate

➔ [“Configurazione di un server di posta” a pagina 69](#)

## Opzioni del menu di scanner per la scansione su e-mail

**Nota:**

Le opzioni potrebbero non essere disponibili a seconda delle altre impostazioni effettuate.

Tipo di immagine:

Selezionare il colore dell'immagine in uscita.

Quando si seleziona la seguente opzione, lo scanner rileva automaticamente il colore degli originali e salva le immagini utilizzando i colori rilevati.

Colore/Scala di grigio:

Converte l'immagine acquisita a colori a 24 bit o in grigio a 8 bit.

Colore/Bianco e nero:

Converte l'immagine acquisita a colori a 24 bit o in monocromia (binario in bianco e nero).

**Formato file:**

Selezionare il formato di salvataggio per l'immagine acquisita.

Quando si desidera salvare in formato PDF, PDF/A o TIFF, selezionare se salvare tutti gli originali come un file (multipagina) o salvare ciascun originale separatamente (pagina singola).

Rapporto compr.:

Selezionare il livello di compressione dell'immagine acquisita.

Impostazioni PDF:

Se è stato selezionato il formato di salvataggio PDF, usare queste impostazioni per proteggere i file PDF.

Per creare un file PDF che può essere aperto dietro immissione di una password, impostare Password apertura doc.. Per creare un file PDF che può essere stampato o modificato dietro immissione di una password, impostare Password autorizzazioni.

**Risoluzione:**

Selezionare la risoluzione di scansione.

**Fronte-retro:**

Sottoporre a scansione entrambi i lati dell'originale.

Rilegatura (originale):

Selezionare la posizione di rilegatura degli originali.

**Formato originale:**

Selezionare il formato dell'originale inserito.

Taglia margini dim. "Automatico":

Regolare l'area di ritaglio quando si seleziona **Rilevamento automatico**.

Scansiona scheda laminata:

Per originali laminati, vengono scannerizzate anche le zone trasparenti attorno ai bordi.

**Nota:**

*A seconda dell'originale potrebbe non essere possibile ottenere gli effetti adeguati.*

**Ruota:**

Ruota l'immagine acquisita in senso orario. Selezionare l'angolo di rotazione a seconda dell'originale che si desidera acquisire.

**Densità:**

Selezionare il contrasto dell'immagine acquisita.

#### Rimuovi sfondo:

Rimuove il colore di sfondo degli originali dall'immagine acquisita.

Per utilizzare questa funzione, il colore di sfondo degli originali dovrebbe essere il colore più chiaro negli originali, e dovrebbe essere uniforme. Questa funzione non viene applicata correttamente se ci sono dei motivi di sfondo, o se ci sono testi e illustrazioni che sono di un colore più chiaro rispetto allo sfondo.

#### Miglioramento del testo:

Selezionare questa opzione per rendere le lettere sfocate dell'originale chiare e nitide.

Miglioramento dei bordi:

È possibile migliorare i bordi del testo (il bordo tra il testo e lo sfondo).

Quando si aumenta il valore, i bordi del testo sottile diventano neri.

Diminuire il valore se sono presenti troppi disturbi nell'immagine acquisita.

Soglia:

È possibile regolare il bordo del binario monocromatico (bianco e nero).

Le aree nere diventano più grandi quando si aumenta il valore, mentre le aree bianche diventano più grandi quando si diminuisce il valore.

Livello riduzione rumore:

È possibile regolare il livello di riduzione del rumore (punti neri non necessari).

Maggiore è il livello, più la riduzione del rumore verrà applicata.

#### Rimuovi ombra:

Rimuovere le ombre dell'originale che appaiono nell'immagine acquisita.

Intorno:

Rimuovere le ombre sul bordo degli originali.

#### Correggi Allineamento Doc.:

Correggere l'inclinazione nell'immagine scansionata.

Questa funzione potrebbe non essere in grado di correggere i documenti che sono eccessivamente storti.

#### Salta pagine vuote:

Selezionare questa opzione per saltare le pagine vuote, se presenti, negli originali durante la scansione.

Se il risultato non è quello previsto, regolare il livello di rilevamento.

**Nota:**

Alcune pagine possono venir saltate per errore se riconosciute come pagine vuote.

Questa funzionalità non è disponibile quando si scannerizzano originali doppio lato incollati.

#### Modo Aliment. automatica:

Impostare Modo Aliment. automatica. Questa funzionalità consente di eseguire scansioni automatiche di originali quando vengono caricati nell'ADF. Questa funzione è utile per effettuare la scansione di originali di formati o tipi diversi uno alla volta.

Regolare le guide laterali dello scanner prima di posizionare ciascun originale.

#### Rileva doppia alimentazione:

Selezionare questa opzione per visualizzare un avviso quando vengono alimentati contemporaneamente più originali.

- Sensore a ultrasuoni: rileva una doppia alimentazione tramite un sensore a ultrasuoni.
- Lunghezza: consente di rilevare una doppia alimentazione in base alla lunghezza. Quando la lunghezza del secondo originale scannerizzato è diversa dal primo, viene identificata come una doppia alimentazione.

#### Oggetto:

Inserire un oggetto per l'e-mail con caratteri alfanumerici e simboli.

#### Dim max allegati:

Selezionare la dimensione massima per i file da inviare in allegato ai messaggi e-mail.

#### Nome file:

- Prefisso nome file:  
Inserire il prefisso per il nome delle immagini con caratteri alfanumerici e simboli.
- Aggiungi data:  
Aggiungere la data al nome del file.
- Aggiungi orario:  
Aggiungere l'ora al nome del file.

#### Cancella tutte le impostazioni

Consente di ripristinare le impostazioni predefinite di scansione.

## Scansione nel cloud

È inoltre possibile inviare le immagini acquisite a un servizio Cloud. Prima di utilizzare questa funzione, effettuare le impostazioni tramite Epson Connect. Per ulteriori informazioni, vedere il sito Web di Epson Connect.

<https://www.epsonconnect.com/>

<http://www.epsonconnect.eu> (solo Europa)

1. Posizionare gli originali.
2. Selezionare **Cloud** nella schermata iniziale del pannello di controllo dello scanner.
3. Selezionare  nella parte superiore dello schermo, quindi selezionare una destinazione.

4. Impostare le voci nella scheda **Impostazioni base**, come il formato di salvataggio.

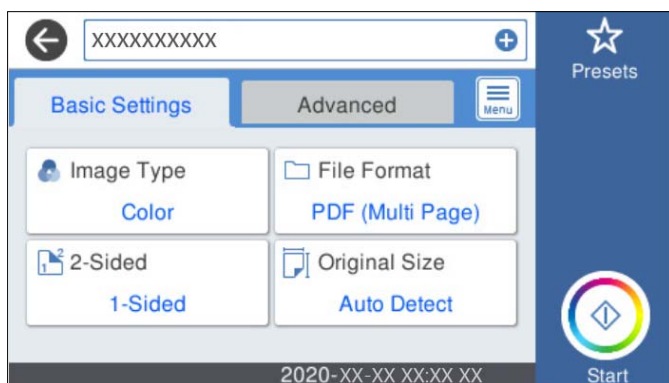

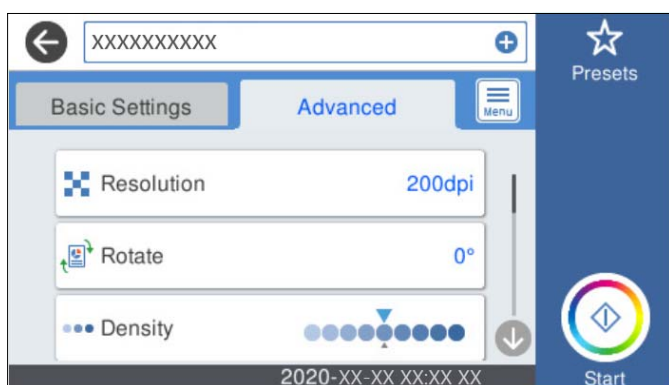

5. Selezionare **Avanzate**, quindi controllare le impostazioni e modificarle se necessario.



**Nota:**

Selezionare  per salvare le impostazioni come preimpostazione.

6. Selezionare , verificare le **Impost. scansione** e modificarle se necessario.  
È possibile modificare le impostazioni quali **Lento** o **Funzione DFDS**.
7. Toccare .

## Opzioni del menu di base per la scansione su Cloud

**Nota:**

Le opzioni potrebbero non essere disponibili a seconda delle altre impostazioni effettuate.

### Tipo di immagine:

Selezionare il colore dell'immagine in uscita.

Quando si seleziona la seguente opzione, lo scanner rileva automaticamente il colore degli originali e salva le immagini utilizzando i colori rilevati.

Colore/Scala di grigio:

Converte l'immagine acquisita a colori a 24 bit o in grigio a 8 bit.

#### Formato file:

Selezionare il formato di salvataggio per l'immagine acquisita.

Quando si desidera salvare in formato PDF, selezionare se salvare tutti gli originali come un file (multipagina) o salvare ciascun originale separatamente (pagina singola).

#### Fronte-retro:

Sottoporre a scansione entrambi i lati dell'originale.

Rilegatura (originale):

Selezionare la posizione di rilegatura degli originali.

#### Formato originale:

Selezionare il formato dell'originale inserito.

Taglia margini dim. "Automatico":

Regolare l'area di ritaglio quando si seleziona **Rilevamento automatico**.

Scansiona scheda laminata:

Per originali laminati, vengono scannerizzate anche le zone trasparenti attorno ai bordi.

#### **Nota:**

*A seconda dell'originale potrebbe non essere possibile ottenere gli effetti adeguati.*

## Opzioni avanzate del menu per la scansione su Cloud

#### **Nota:**

*Le opzioni potrebbero non essere disponibili a seconda delle altre impostazioni effettuate.*

#### Risoluzione:

Selezionare la risoluzione di scansione.

#### Ruota:

Ruota l'immagine acquisita in senso orario. Selezionare l'angolo di rotazione a seconda dell'originale che si desidera acquisire.

#### Densità:

Selezionare il contrasto dell'immagine acquisita.

#### Rimuovi sfondo:

Rimuove il colore di sfondo degli originali dall'immagine acquisita.

Per utilizzare questa funzione, il colore di sfondo degli originali dovrebbe essere il colore più chiaro negli originali, e dovrebbe essere uniforme. Questa funzione non viene applicata correttamente se ci sono dei motivi di sfondo, o se ci sono testi e illustrazioni che sono di un colore più chiaro rispetto allo sfondo.

#### Miglioramento del testo:

Selezionare questa opzione per rendere le lettere sfocate dell'originale chiare e nitide.

Miglioramento dei bordi:

È possibile migliorare i bordi del testo (il bordo tra il testo e lo sfondo).

Quando si aumenta il valore, i bordi del testo sottile diventano neri.

Diminuire il valore se sono presenti troppi disturbi nell'immagine acquisita.

Soglia:

È possibile regolare il bordo del binario monocromatico (bianco e nero).

Le aree nere diventano più grandi quando si aumenta il valore, mentre le aree bianche diventano più grandi quando si diminuisce il valore.

Livello riduzione rumore:

È possibile regolare il livello di riduzione del rumore (punti neri non necessari).

Maggiore è il livello, più la riduzione del rumore verrà applicata.

**Rimuovi ombra:**

Rimuovere le ombre dell'originale che appaiono nell'immagine acquisita.

Intorno:

Rimuovere le ombre sul bordo degli originali.

**Correggi Allineamento Doc.:**

Correggere l'inclinazione nell'immagine scansionata.

Questa funzione potrebbe non essere in grado di correggere i documenti che sono eccessivamente storti.

**Salta pagine vuote:**

Selezionare questa opzione per saltare le pagine vuote, se presenti, negli originali durante la scansione.

Se il risultato non è quello previsto, regolare il livello di rilevamento.

**Nota:**

*Alcune pagine possono venir saltate per errore se riconosciute come pagine vuote.*

*Questa funzionalità non è disponibile quando si scannerizzano originali doppio lato incollati.*

**Modo Aliment. automatica:**

Impostare Modo Aliment. automatica. Questa funzionalità consente di eseguire scansioni automatiche di originali quando vengono caricati nell'ADF. Questa funzione è utile per effettuare la scansione di originali di formati o tipi diversi uno alla volta.

Regolare le guide laterali dello scanner prima di posizionare ciascun originale.

**Rileva doppia alimentazione:**

Selezionare questa opzione per visualizzare un avviso quando vengono alimentati contemporaneamente più originali.

**Sensore a ultrasuoni:** rileva una doppia alimentazione tramite un sensore a ultrasuoni.

**Lunghezza:** consente di rilevare una doppia alimentazione in base alla lunghezza. Quando la lunghezza del secondo originale scannerizzato è diversa dal primo, viene identificata come una doppia alimentazione.



Cancella tutte le impostazioni

Consente di ripristinare le impostazioni predefinite di scansione.

## Scansione in un dispositivo di memoria

È possibile salvare l'immagine acquisita su un dispositivo USB esterno.

1. Posizionare gli originali.
2. Inserire un dispositivo di memoria nella porta USB per interfaccia esterna dello scanner.
3. Selezionare **Dispos. mem.** nella schermata iniziale del pannello di controllo dello scanner.
4. Impostare le voci nella scheda **Impostazioni base**, come il formato di salvataggio.

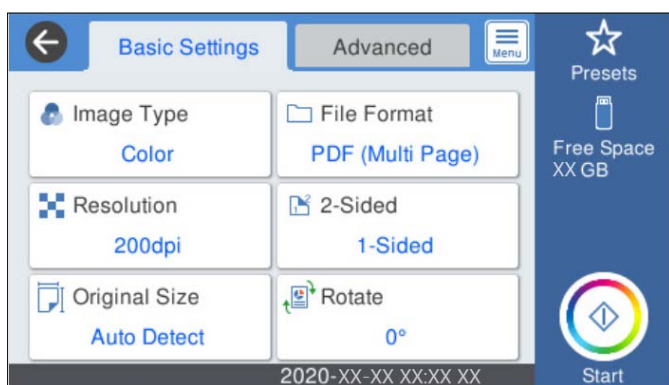

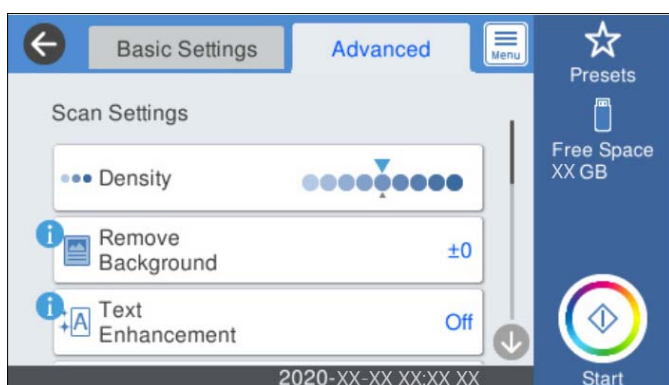

5. Selezionare **Avanzate**, quindi controllare le impostazioni e modificarle se necessario.



**Nota:**

Selezionare  per salvare le impostazioni come preimpostazione.

6. Selezionare , verificare le **Impost. scansione** e modificarle se necessario.  
È possibile modificare le impostazioni quali **Lento** o **Funzione DFDS**.
7. Toccare .

## Informazioni correlate

➔ “Inserire e rimuovere un dispositivo USB esterno” a pagina 21

## Opzioni del menu di base per la scansione su un dispositivo di memoria

### Nota:

Le opzioni potrebbero non essere disponibili a seconda delle altre impostazioni effettuate.

### Tipo di immagine:

Selezionare il colore dell'immagine in uscita.

Quando si seleziona la seguente opzione, lo scanner rileva automaticamente il colore degli originali e salva le immagini utilizzando i colori rilevati.

Colore/Scala di grigio:

Converte l'immagine acquisita a colori a 24 bit o in grigio a 8 bit.

Colore/Bianco e nero:

Converte l'immagine acquisita a colori a 24 bit o in monocromia (binario in bianco e nero).

### Formato file:

Selezionare il formato di salvataggio per l'immagine acquisita.

Quando si desidera salvare in formato PDF, PDF/A o TIFF, selezionare se salvare tutti gli originali come un file (multipagina) o salvare ciascun originale separatamente (pagina singola).

Rapporto compr.:

Selezionare il livello di compressione dell'immagine acquisita.

Impostazioni PDF:

Se è stato selezionato il formato di salvataggio PDF, usare queste impostazioni per proteggere i file PDF.

Per creare un file PDF che può essere aperto dietro immissione di una password, impostare Password apertura doc.. Per creare un file PDF che può essere stampato o modificato dietro immissione di una password, impostare Password autorizzazioni.

### Risoluzione:

Selezionare la risoluzione di scansione.

### Fronte-retro:

Sottoporre a scansione entrambi i lati dell'originale.

Rilegatura (originale):

Selezionare la posizione di rilegatura degli originali.

### Formato originale:

Selezionare il formato dell'originale inserito.

Taglia margini dim. “Automatico”:

Regolare l'area di ritaglio quando si seleziona **Rilevamento automatico**.

Scansiona scheda laminata:

Per originali laminati, vengono scannerizzate anche le zone trasparenti attorno ai bordi.

**Nota:**

*A seconda dell'originale potrebbe non essere possibile ottenere gli effetti adeguati.*

**Ruota:**

Ruota l'immagine acquisita in senso orario. Selezionare l'angolo di rotazione a seconda dell'originale che si desidera acquisire.

## Opzioni avanzate del menu per la scansione su un dispositivo di memoria

**Nota:**

*Le opzioni potrebbero non essere disponibili a seconda delle altre impostazioni effettuate.*

**Densità:**

Selezionare il contrasto dell'immagine acquisita.

**Rimuovi sfondo:**

Rimuove il colore di sfondo degli originali dall'immagine acquisita.

Per utilizzare questa funzione, il colore di sfondo degli originali dovrebbe essere il colore più chiaro negli originali, e dovrebbe essere uniforme. Questa funzione non viene applicata correttamente se ci sono dei motivi di sfondo, o se ci sono testi e illustrazioni che sono di un colore più chiaro rispetto allo sfondo.

**Miglioramento del testo:**

Selezionare questa opzione per rendere le lettere sfocate dell'originale chiare e nitide.

**Miglioramento dei bordi:**

È possibile migliorare i bordi del testo (il bordo tra il testo e lo sfondo).

Quando si aumenta il valore, i bordi del testo sottile diventano neri.

Diminuire il valore se sono presenti troppi disturbi nell'immagine acquisita.

**Soglia:**

È possibile regolare il bordo del binario monocromatico (bianco e nero).

Le aree nere diventano più grandi quando si aumenta il valore, mentre le aree bianche diventano più grandi quando si diminuisce il valore.

**Livello riduzione rumore:**

È possibile regolare il livello di riduzione del rumore (punti neri non necessari).

Maggiore è il livello, più la riduzione del rumore verrà applicata.

**Rimuovi ombra:**

Rimuovere le ombre dell'originale che appaiono nell'immagine acquisita.

**Intorno:**

Rimuovere le ombre sul bordo degli originali.

**Correggi Allineamento Doc.:**

Correggere l'inclinazione nell'immagine scansionata.

Questa funzione potrebbe non essere in grado di correggere i documenti che sono eccessivamente storti.

#### Salta pagine vuote:

Selezionare questa opzione per saltare le pagine vuote, se presenti, negli originali durante la scansione.

Se il risultato non è quello previsto, regolare il livello di rilevamento.

**Nota:**

- Alcune pagine possono venir saltate per errore se riconosciute come pagine vuote.
- Questa funzionalità non è disponibile quando si scannerizzano originali doppio lato incollati.

#### Modo Aliment. automatica:

Impostare Modo Aliment. automatica. Questa funzionalità consente di eseguire scansioni automatiche di originali quando vengono caricati nell'ADF. Questa funzione è utile per effettuare la scansione di originali di formati o tipi diversi uno alla volta.

Regolare le guide laterali dello scanner prima di posizionare ciascun originale.

#### Rileva doppia alimentazione:

Selezionare questa opzione per visualizzare un avviso quando vengono alimentati contemporaneamente più originali.

- Sensore a ultrasuoni: rileva una doppia alimentazione tramite un sensore a ultrasuoni.
- Lunghezza: consente di rilevare una doppia alimentazione in base alla lunghezza. Quando la lunghezza del secondo originale scannerizzato è diversa dal primo, viene identificata come una doppia alimentazione.

#### Nome file:

- Prefisso nome file:  
Inserire il prefisso per il nome delle immagini con caratteri alfanumerici e simboli.
- Aggiungi data:  
Aggiungere la data al nome del file.
- Aggiungi orario:  
Aggiungere l'ora al nome del file.

#### Cancella tutte le impostazioni

Consente di ripristinare le impostazioni predefinite di scansione.

## Scansione con WSD

**Nota:**

- Questa funzione è disponibile solo per computer con Windows 10/Windows 8.1/Windows 8.
- Se si usa Windows 7, è necessario impostare preliminarmente il computer all'uso di questa funzione.

1. Posizionare gli originali.
2. Selezionare **WSD** nella schermata iniziale del pannello di controllo dello scanner.
3. Selezionare un computer.
4. Toccare .

## Impostazione di una porta WSD

Questa sezione illustra come impostare una porta WSD per Windows 7.

**Nota:**

Per Windows 10/Windows 8.1/Windows 8, la porta WSD è impostata automaticamente.

Per impostare una porta WSD devono essere soddisfatte le seguenti condizioni.

- Lo scanner e il computer sono connessi alla rete.
- Il driver dello scanner è installato sul computer.

1. Accendere lo scanner.
2. Fare clic sul pulsante Start del computer e fare clic su **Rete**.
3. Fare clic con il tasto destro del mouse sullo scanner, quindi fare clic su **Installa**.  
Fare clic su **Continua** quando appare la schermata **Controllo dell'account utente**.  
Fare clic su **Disinstalla** e ripartire se è visualizzata la schermata **Disinstalla**.

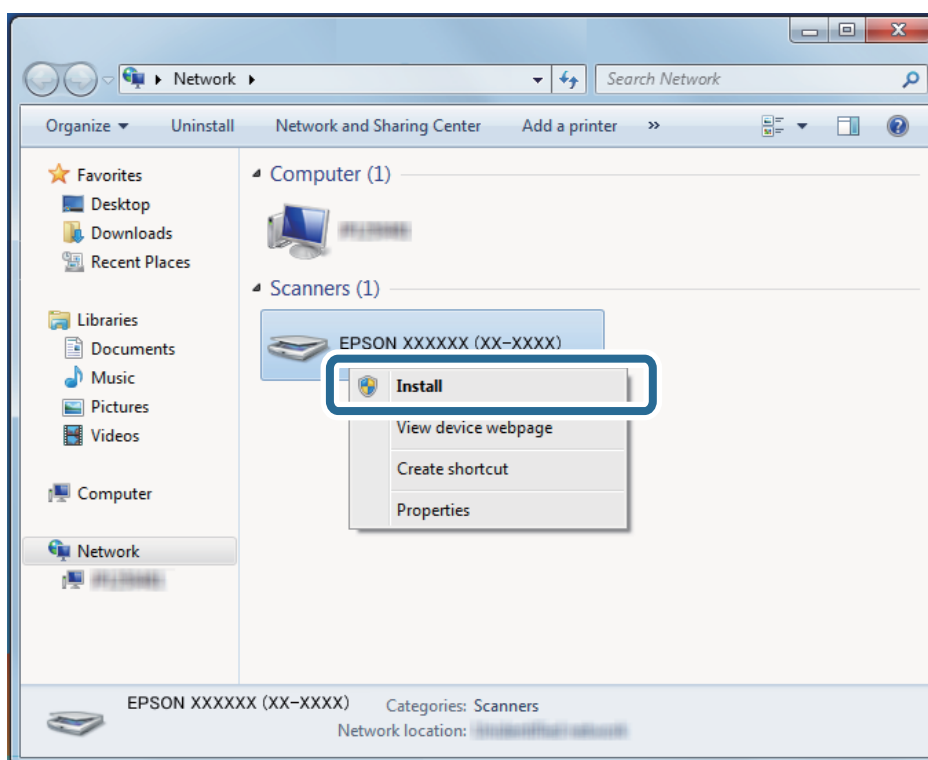

**Nota:**

Il nome dello scanner impostato nella rete e il nome del modello (EPSON XXXXXX (XX-XXXX)) vengono visualizzati sulla schermata di rete. È possibile controllare il nome di uno scanner che è stato impostato sulla rete dal pannello di controllo dello scanner.

4. Fare clic sul messaggio visualizzato sul computer, che segnala che il dispositivo è pronto all'uso.

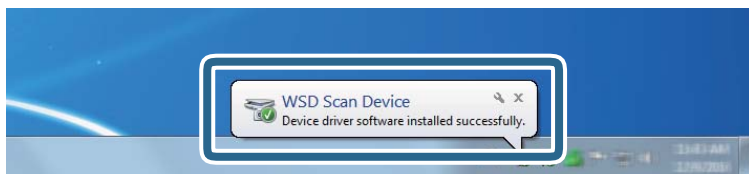

5. Controllare il messaggio sullo schermo quindi fare clic su **Chiudi**.

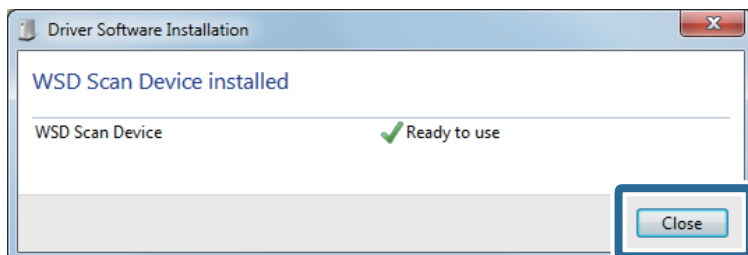

6. Aprire la schermata **Dispositivi e stampanti**.  
Fare clic su Start > **Pannello di controllo** > **Hardware e suoni** (oppure **Hardware**) > **Dispositivi e stampanti**.
7. Verificare che nella rete sia visualizzata un'icona con il nome dello scanner.  
Selezionare il nome dello scanner quando si usa WSD.

---

## Scansione tramite le impostazioni dei Preimpostaz.

È possibile caricare le impostazioni desiderate dei **Preimpostaz.** configurati in precedenza per eseguire la scansione.

1. Utilizzare uno dei seguenti metodi per caricare i **Preimpostaz.**.
  - Selezionare **Preimpostaz.** nella schermata iniziale del pannello di controllo dello scanner, quindi selezionare l'impostazione dall'elenco.
  - Selezionare  dal menu di scansione, quindi selezionare l'impostazione dall'elenco.
  - Se è stata aggiunta l'icona **Preimpostaz.** nella schermata iniziale, selezionare l'icona in questa schermata.

**Nota:**

*Se è stata abilitata l'opzione **Invio rapido** nelle impostazioni predefinite, il caricamento viene ignorato e la scansione inizia immediatamente.*

2. Se viene visualizzata la schermata di conferma del caricamento, selezionare **Chiudi** per chiudere la schermata.
3. Verificare le impostazioni dei **Preimpostaz.** caricate.
4. Toccare .

### Informazioni correlate

➔ [“Registrazione di Preimpostaz.” a pagina 99](#)

---

## Scansione da computer

### Scansione tramite Epson ScanSmart

Utilizzare l'applicazione Epson ScanSmart per eseguire la scansione.

Quest'applicazione consente di scansionare documenti facilmente e di salvare le immagini scansionate in semplici passaggi. Vedere la guida Epson ScanSmart per i dettagli su come utilizzare l'applicazione. Questa sezione spiega come eseguire la scansione e il salvataggio in formato file PDF come procedura base.

1. Posizionare gli originali sullo scanner.
2. Avviare Epson ScanSmart.
  - Windows 10  
Fare clic sul pulsante Start e selezionare **Epson Software > Epson ScanSmart**.
  - Windows 8.1/Windows 8  
Immettere il nome dell'applicazione nell'accesso alla ricerca, quindi selezionare l'icona visualizzata.
  - Windows 7  
Fare clic sul pulsante Start e selezionare **Tutti i programmi > Epson Software > Epson ScanSmart**.
  - Mac OS  
Aprire la cartella **Applicazioni** e selezionare **Epson ScanSmart**.

3. Fare clic su **Scansione doppio lato** o su **Scansione lato singolo**.

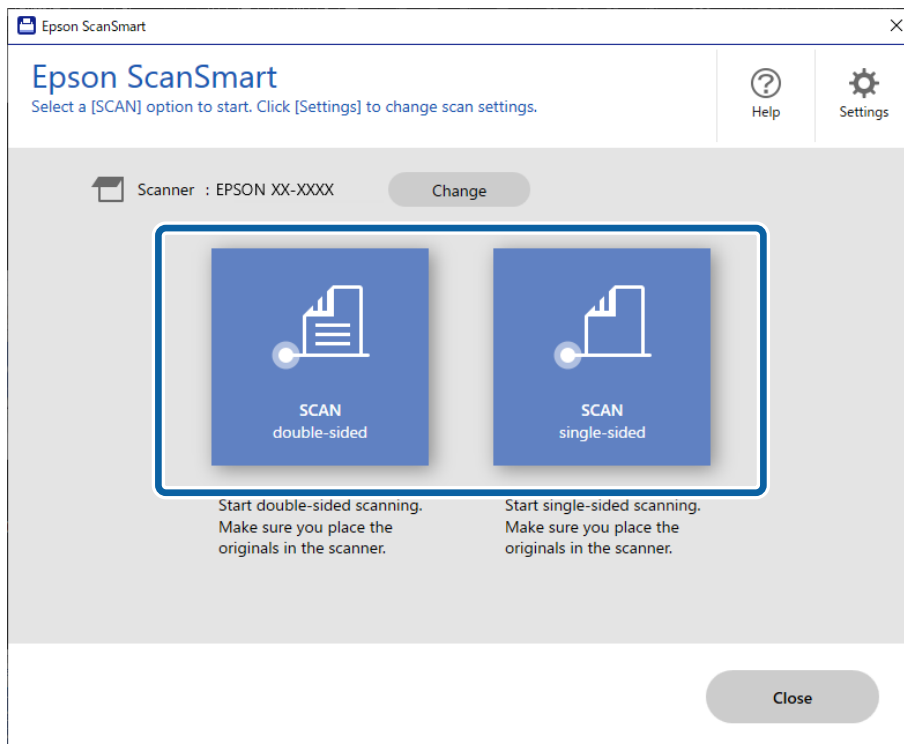

La scansione si avvia automaticamente.

4. Controllare le immagini acquisite, quindi organizzarle se necessario.
  - È possibile aggiungere originali ed eseguirne la scansione facendo clic su **Acquisisci**.
  - È possibile utilizzare i pulsanti nella parte superiore dello schermo per ruotare le immagini acquisite.
  - È possibile scegliere di salvare o eliminare il retro delle scansioni fronte-retro in **Includi lati posteriori**.
  - Se non si desidera verificare le immagini acquisite ogni volta, selezionare **Saltare questa schermata la prossima volta..**

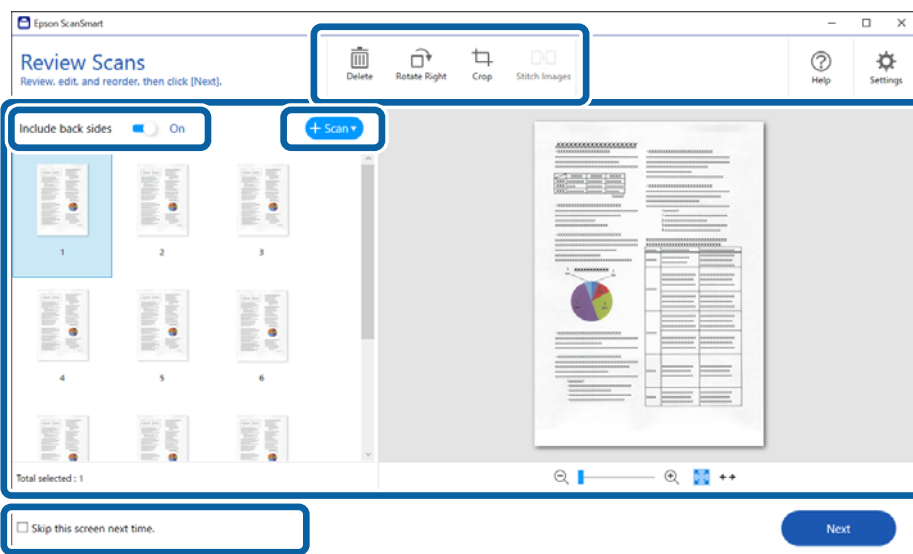



5. Fare clic su **Successivo**.

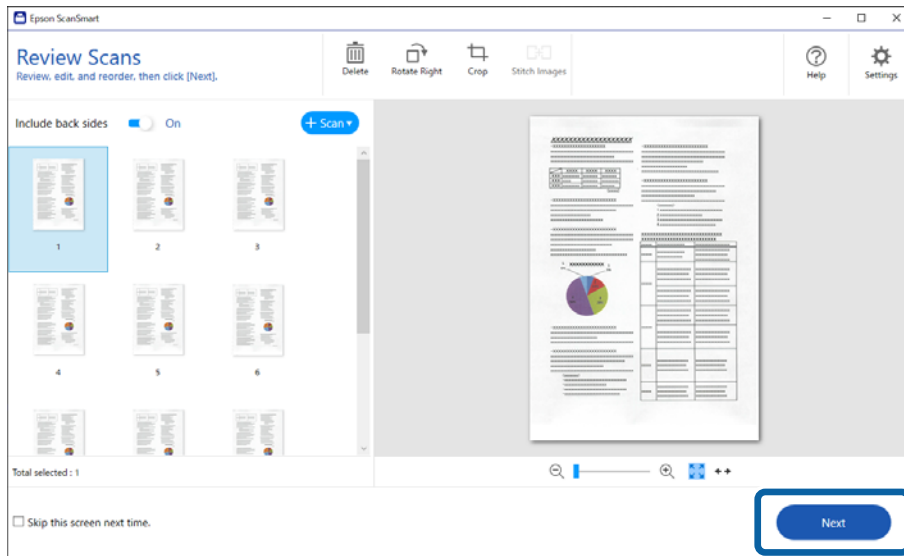

6. Nella schermata **Selezione azione**, fare clic su **Salva**.

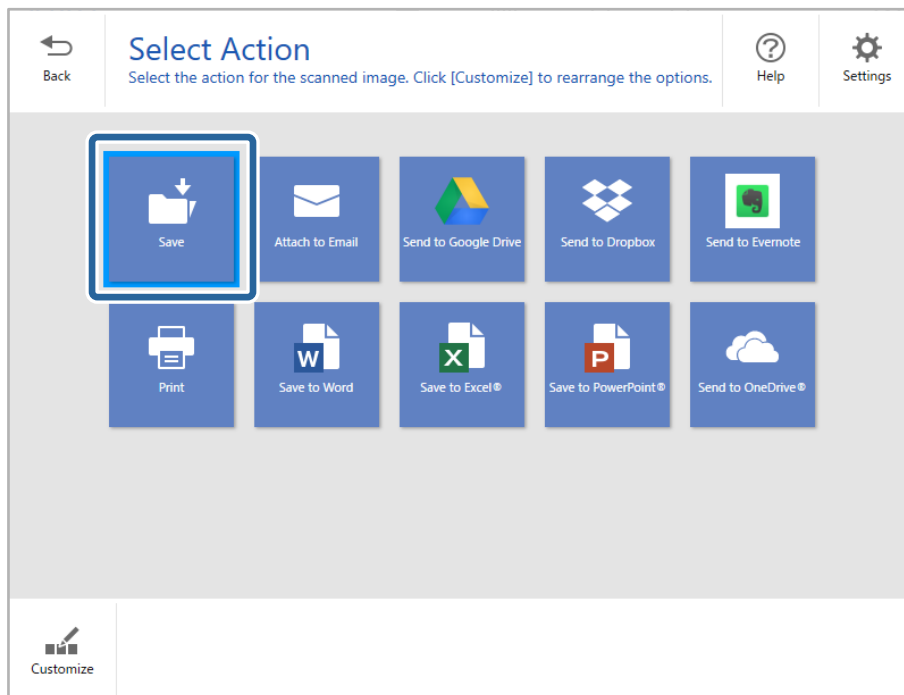

- Controllare o modificare le impostazioni di salvataggio secondo necessità.

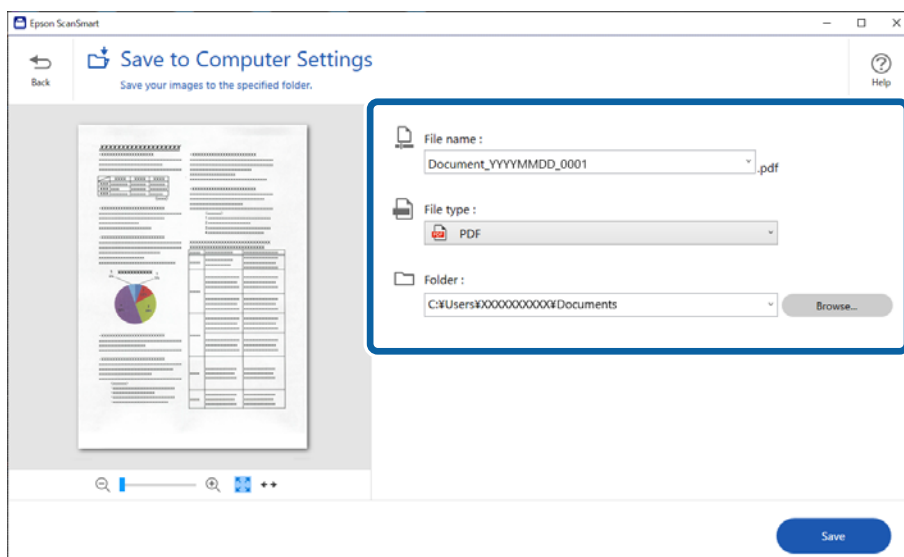

- Fare clic su **Salva**.

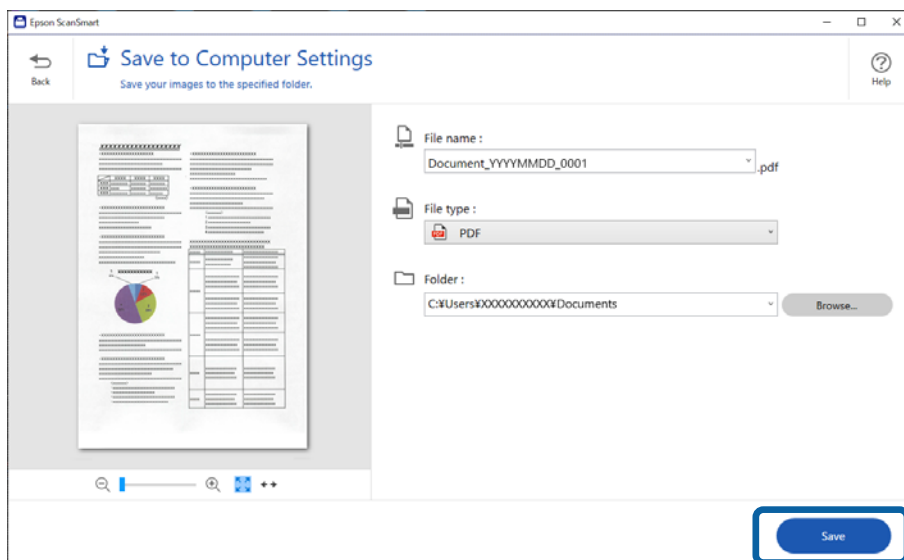

L'immagine acquisita verrà salvata nella cartella specificata.

## Impostazioni necessarie per originali speciali nella finestra Epson Scan 2

È necessario impostare alcune voci sulla scheda **Impostaz. principali** della finestra Epson Scan 2 quando si effettua la scansione di originali speciali.

Quando si utilizza Epson ScanSmart, è possibile aprire la finestra premendo il pulsante  **Impostazioni** > scheda **Impostazioni scanner** > **Impostazioni scansione**.

Tipo di originale	Impostazioni richieste
Buste	Selezionare <b>Off</b> in <b>Rileva Alim. Doppio Foglio</b> .

Tipo di originale	Impostazioni richieste
Tessere di plastica	Selezionare <b>Carta Plastica</b> nell'elenco <b>Dimensione Documento</b> o selezionare <b>Off</b> in <b>Rileva Alim. Doppio Foglio</b> .
Foglio portante	<p><input type="checkbox"/> Se si seleziona <b>Rilevamento Automatico</b> dall'elenco <b>Dimensione Documento</b> l'allineamento carta negli originali viene corretto automaticamente anche se si seleziona <b>Off</b> in <b>Correggi Allineamento Doc.</b>.</p> <p><input type="checkbox"/> Se si seleziona una dimensione diversa da <b>Rilevamento Automatico</b> dall'elenco <b>Dimensione Documento</b> è possibile usare solamente <b>Inclinazione contenuti</b> quando si usa <b>Correggi Allineamento Doc.</b>.</p> <p><b>Inclinazione carta</b> non si applica quando questa opzione è selezionata. Quando si seleziona <b>Inclinazione carta e contenuti</b>, viene corretta solo l'inclinazione dei contenuti.</p>
Originali di grandi dimensioni	Se il formato dell'originale di cui si desidera eseguire la scansione non è nell'elenco <b>Dimensione Documento</b> , selezionare <b>Personalizza</b> per aprire la finestra <b>Impostazioni Formato documento</b> . Successivamente, creare manualmente la dimensione nella finestra.
Carta lunga	Se il formato non è riportato nell'elenco <b>Dimensione Documento</b> selezionare <b>Rilev Auto (Carta lunga)</b> o selezionare <b>Personalizza</b> per creare un formato di documento personalizzato.
Carte plastificate	<p>Per eseguire la scansione di aree trasparenti intorno ai bordi, selezionare <b>Personalizza</b> nell'elenco <b>Dimensione Documento</b> per aprire la finestra <b>Impostazioni Formato documento</b>. Quindi, selezionare <b>Scansione scheda laminata</b> nella finestra.</p> <p><b>Nota:</b> L'effetto appropriato potrebbe non essere ottenuto a seconda dell'originale. Se le aree trasparenti intorno ai bordi non vengono rilevate, selezionare <b>Personalizza</b> dall'elenco <b>Dimensione Documento</b> e quindi creare la dimensione manualmente.</p>

## Eseguire la scansione di originali di tipo e dimensioni diversi in modo continuo uno alla volta (Modo Alimentazione automatica)

È possibile eseguire la scansione di formati o tipi di originali diversi uno alla volta utilizzando Modo Alimentazione automatica. In questo modo, lo scanner avvia automaticamente la scansione quando gli originali sono caricati nello scanner.

1. Avviare Epson ScanSmart.
2. Fare clic su  **Impostazioni**.

3. Fare clic su **Impostazioni scansione** nella scheda **Impostazioni scanner**.

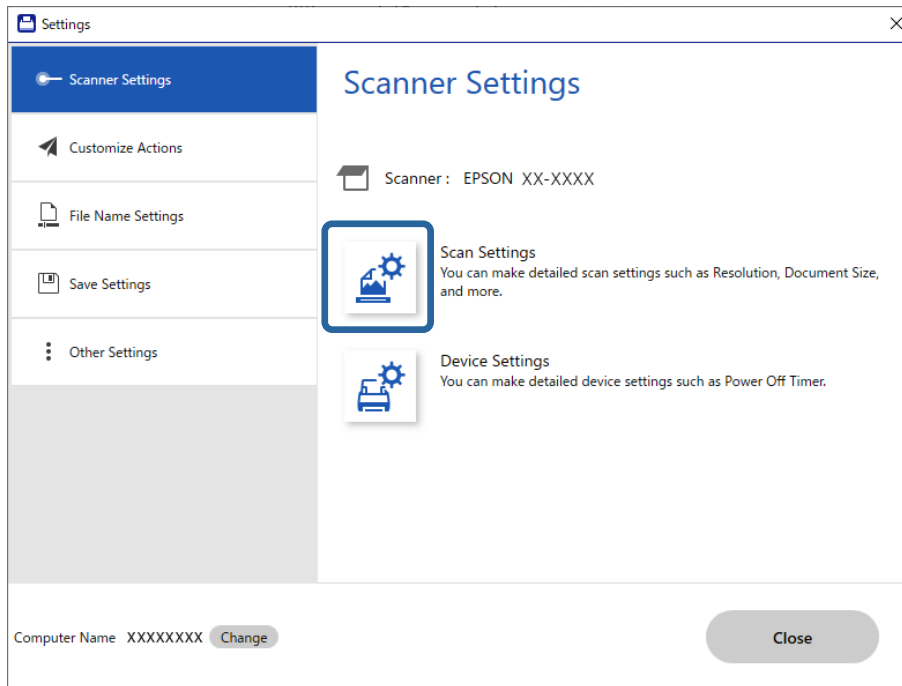

Viene visualizzata la finestra **Epson Scan 2**.

4. Selezionare **Modo Alimentazione automatica** nella scheda **Impostaz. principali**.

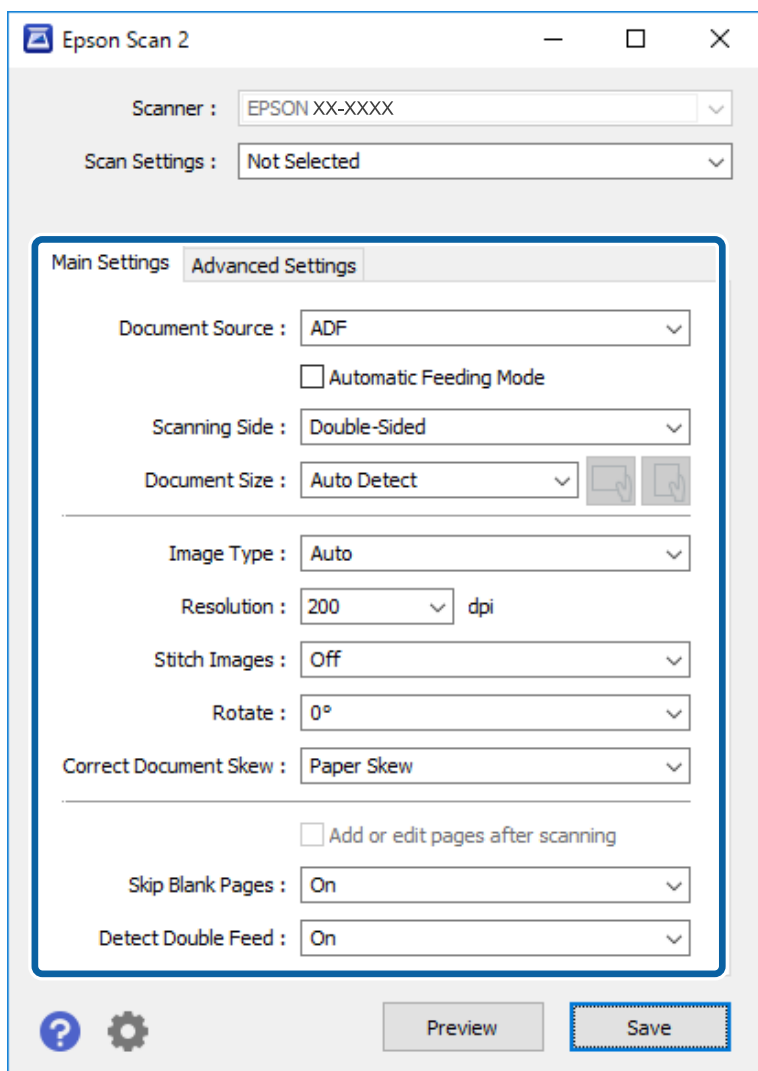

5. Effettuare altre impostazioni per la scansione nella finestra Epson Scan 2.

**Nota:**

*È possibile effettuare le impostazioni di timeout per finire **Modo Alimentazione automatica**.*

*Selezionare **Settaggi** sull'elenco **Origine documento** per aprire la finestra **Impostazioni Origine documento**. Eseguire l'impostazione di **Scadenza Modo Alimentazione automatica (minuti)** nella finestra.*

6. Fare clic su **Salva** per chiudere la finestra Epson Scan 2.
7. Fare clic su **Chiudi** per chiudere la finestra **Impostazioni**.
8. Fare clic su **Scansione doppio lato** o su **Scansione lato singolo**.  
Modo Alimentazione automatica viene avviato.
9. Regolare le guide laterali, e quindi posizionare l'originale in ADF.  
La scansione si avvia automaticamente.

10. Dopo che la scansione si ferma, posizionare l'originale successivo in ADF.

Ripetere questa procedura fino a quando si completa la scansione di tutti gli originali.

**Nota:**

Per eseguire la scansione di originali che vengono rilevati come doppia alimentazione, come tessere di plastica o buste, ignorare il rilevamento della doppia alimentazione. Sul pannello di controllo dello scanner, selezionare **Impost. scansione** e abilitare **Funzione DFDS** prima di posizionare l'originale.

Se si desidera eseguire la scansione di originali che possono incepparsi, per esempio carta sottile, ridurre la velocità di scansione. Sul pannello di controllo dello scanner, selezionare **Impost. scansione** e abilitare **Lento** prima di posizionare l'originale.

11. Dopo aver eseguito la scansione di tutti gli originali, chiudere Modo Alimentazione automatica.

Fare clic su **Fine** nella finestra **Modo Alimentazione automatica** visualizzata sul computer.

Seguire le istruzioni di Epson ScanSmart per salvare l'immagine scansionata.

---

## Scansione da dispositivo smart (Epson Smart Panel)

Per eseguire la scansione dal dispositivo smart, cercare e installare Epson Smart Panel da App Store o Google Play.

**Nota:**

Collegare lo scanner allo smart device prima della scansione.

1. Posizionare l'originale.
2. Avviare Epson Smart Panel.
3. Seguire le istruzioni a video per la scansione.

L'immagine acquisita viene salvata sul dispositivo smart, inviata al servizio cloud o inviata tramite e-mail.

# Opzioni di menu per le impostazioni

Impostazioni base. . . . .	136
Impost. scansione. . . . .	137
Modifica schermata principale. . . . .	138
Impostazioni utente. . . . .	139
Impostazioni di rete. . . . .	139
Impostazioni servizio web. . . . .	140
Gestione Contatti. . . . .	141
Amministrazione sistema. . . . .	141
Informazioni dispositivo. . . . .	142
Manutenzione scanner. . . . .	143
Impostazione dell'avviso sostituzione rullo. . . . .	143
Impostazioni avviso pulizia regolare. . . . .	143

## Impostazioni base

### Luminosità LCD

Regolare la luminosità dello schermo LCD.

### Suoni

- Premere il tasto: Impostare il volume per il suono del tocco sul pannello di controllo oppure per quando, nella schermata di login, l'autenticazione è riuscita.
- Avviso di errore: Impostare il volume per quando si verifica un errore oppure nella schermata di login un'autenticazione non riesce.

### Timer sospens.

Regolare il periodo di tempo per entrare in modalità sleep (modalità di risparmio energetico) quando lo scanner non ha effettuato alcuna operazione. Lo schermo LCD diventa nero quando il tempo impostato è trascorso.

### Imp. di spegn.

Il prodotto può avere questa funzionalità o avere la funzionalità **Timer spegnimento** a seconda del luogo di acquisto.

- Spegni se inattivo  
Selezionare questa impostazione per spegnere automaticamente lo scanner se non viene utilizzato per un periodo di tempo specificato. Qualsiasi aumento influenzerà l'efficienza energetica del prodotto. Prima di apportare qualsiasi modifica, valutare le eventuali ripercussioni ambientali.
- Spegni se disconnesso  
Selezionare questa impostazione per spegnere lo scanner dopo 30 minuti quando tutte le porte compresa la porta USB sono scollegate. Questa funzione potrebbe non essere disponibile in alcune aree geografiche.

### Impostazioni data/ora

- Data/Ora: Inserire la data e ora correnti.
- Ora legale: Selezionare l'impostazione dell'ora legale che si applica alla propria zona.
- Differenza oraria: Inserire la differenza di tempo tra l'ora locale e UTC (Coordinated Universal Time).

### Lingua/Language

Selezionare il paese o l'area geografica in cui si sta usando lo scanner.

### Tastiera

Modificare il layout della tastiera sullo schermo LCD.

### Timeout operazione

Selezionare **Attiva** per tornare alla schermata iniziale quando non è stata eseguita alcuna operazione per il tempo specificato.

### Connessione PC tramite USB

È possibile limitare l'utilizzo della connessione USB dal computer. Se si desidera applicare una limitazione, selezionare **Disabilita**.



### Alimentazione diretta

Accendere lo scanner direttamente quando lo scanner è collegato all'alimentazione, senza premere il pulsante di accensione.

---

## Impost. scansione

### Lento

Rallenta la velocità di avanzamento durante la scansione. Quando l'opzione è impostata su **Attiva**, l'icona diventa .

Premere questo tasto nelle seguenti situazioni:

- Quando gli originali si inceppano frequentemente
- Quando si caricano originali sottili
- Quando si scansionano diversi tipi o formati di originali contemporaneamente
- Se lo scanner emette dei rumori

### Tempo di arresto doppia aliment.

Impostare l'operazione quando viene rilevata una doppia alimentazione.

- Immediato:** interrompe immediatamente l'alimentazione quando viene rilevata una doppia alimentazione.
- Dopo l'espulsione:** gli originali rilevati come doppia alimentazione vengono acquisiti così come sono e la successiva alimentazione di originali viene temporaneamente interrotta.  
Se l'immagine acquisita non presenta problemi, è possibile proseguire con la scansione.

### Funzione DFDS

Consente di ignorare il rilevamento della doppia alimentazione una volta e proseguire con la scansione.

Quando l'opzione è impostata su **Attiva**, l'icona diventa .

Attivare questa funzione per scansionare gli originali rilevati come doppia alimentazione, ad esempio carta plastificata o buste.

### Protezione carta

Riduce il danneggiamento degli originali interrompendo immediatamente la scansione quando viene rilevato il seguente stato.

- Si verifica un errore di alimentazione degli originali
- Gli originali vengono alimentati inclinati

Selezionare il livello di rilevamento per attivare questa funzione. Vedere la tabella seguente per informazioni dettagliate su ciascun livello.

Livello	Descrizione
On-Bassa	Ridurre la sensibilità per rilevare l'inclinazione degli originali.
On-Media	Rilevare l'inclinazione degli originali pinzati e l'inclinazione che <b>On-Bassa</b> non è stato in grado di rilevare.

Livello	Descrizione
On-Alta	Aumentare la sensibilità per rilevare l'inclinazione degli originali.

**! Importante:**

- Questa funzione non sempre consente di evitare danni agli originali.
- A seconda delle condizioni degli originali alimentati, non è possibile rilevare eventuali errori di alimentazione.

**Nota:**

In base al tipo di originale, alle condizioni di alimentazione e al livello impostato, questa opzione potrebbe non funzionare correttamente.

- Selezionare **Dis.** per disattivare la funzione durante la scansione di tessere plastificate o carta spessa.
- Se il rilevamento errato si verifica di frequente, abbassare il livello di questa funzione.
- Alcuni originali possono essere rilevati erroneamente come errori di alimentazione, per esempio gli originali scansionati inclinati o di forma irregolare.
- Quando si caricano più originali, assicurarsi di allineare i bordi di entrata degli originali. Gli originali possono essere rilevati erroneamente come errori di alimentazione se i bordi non sono allineati, anche se sono stati scansionati correttamente.
- Per acquisire gli originali senza alcuna inclinazione, regolare le guide laterali per adattare al bordo degli originali prima di eseguire la scansione.

**Rileva vetro sporco**

Consente di rilevare eventuale sporco sulla superficie del vetro all'interno dello scanner. È possibile selezionare il livello di rilevamento.

A seconda dello sporco presente, questa opzione potrebbe non funzionare correttamente.

**Rilevam. doppia alim. a ultrasuoni**

Visualizza un doppio errore di alimentazione se vengono alimentati più originali e interrompe la scansione.

A seconda del tipo di originale, per esempio buste, carta plastificata, originali con etichette o adesivi e così via, questa opzione potrebbe non funzionare correttamente.

**Timeout Modo Alimentazione automatica**

Impostare il timeout quando si utilizza Modo Alimentazione automatica.

Questa impostazione è disponibile quando si scansiona da "Cartella rete/FTP", "E-mail", "Cloud" o "Dispos. mem."

**Conferma destinatario**

Verificare la destinazione prima della scansione.

---

## Modifica schermata principale

È possibile modificare le impostazioni di visualizzazione della schermata iniziale.

 **Disposizione**

Consente di modificare il metodo di visualizzazione delle icone del menu.

**Aggiungi icona**

Consente di aggiungere icone ai **Preimpostati** configurati o di ripristinare le icone precedentemente rimosse dalla schermata.

**Rimuovi icona**

Consente di rimuovere l'icona dalla schermata iniziale. Se si desidera visualizzare nuovamente le icone rimosse, selezionare **Aggiungi icona** o **Ripristina visualiz. icona predefinita**.

**Sposta icona**

Consente di modificare l'ordine di visualizzazione delle icone.

**Ripristina visualiz. icona predefinita**

Ripristina le impostazioni di visualizzazione predefinite per la schermata iniziale.

**Sfondo**

Modificare il colore di sfondo dello schermo LCD.

---

## Impostazioni utente

È possibile modificare le impostazioni predefinite delle seguenti voci.

**Scans. su cartella rete/FTP**

**Scansione su e-mail**

**Scansione su disp. di memoria**

**Scansione su Cloud**

---

## Impostazioni di rete

### Configurazione Wi-Fi:

Impostare o modificare le impostazioni della rete wireless. Scegliere il metodo di connessione tra quelli proposti di seguito, quindi seguire le istruzioni visualizzate sul pannello di controllo.

#### Router:

**Procedura guidata configurazione Wi-Fi**

**Configurazione tasto (WPS)**



**Altri**

**Configurazione PIN (WPS)**

**Connessione autom. Wi-Fi**

**Disabilita Wi-Fi**

Eventuali problemi di rete potrebbero essere risolti mediante la disattivazione o la

riconfigurazione delle impostazioni Wi-Fi. Toccare   > **Router > Modifica impostazioni > Altri > Disabilita Wi-Fi > Avvia configuraz..**

#### Wi-Fi Direct:

**iOS**

- Android
- Dispositivi con altri sistemi operativi
- Modifica
  - Cambia nome rete
  - Modifica password
  - Cambia gamma di frequenza  
Questa impostazione potrebbe non essere visualizzata in alcune regioni.
  - Disabilita Wi-Fi Direct
  - Ripristina impostaz. predef.

#### Stato rete

Visualizza le impostazioni di rete correnti per le seguenti voci.

- Stato Wi-Fi
- Stato di Wi-Fi Direct
- Stato server e-mail

#### Avanzate

Effettuare le seguenti impostazioni dettagliate.

- Nome dispositivo
- TCP/IP
- Server Proxy
- Server e-mail
  - Impostazioni server
  - Controllo connessione rete
- Indirizzo IPv6
- Ridireziona HTTP a HTTPS
- Disabilita IPsec/ Filtro IP

---

## Impostazioni servizio web

### Servizi Epson Connect:

Indica se lo scanner è registrato e connesso a Epson Connect.

È possibile effettuare la registrazione al servizio selezionando **Registra** e seguendo le istruzioni.

Dopo la registrazione, è possibile modificare le seguenti impostazioni.

- Sospendi/Riprendi
- Non registrato

Per ulteriori informazioni, consultare il seguente sito web.

<https://www.epsonconnect.com/>

<http://www.epsonconnect.eu> (solo Europa)

---

## Gestione Contatti

### Registra/Elimina:

Registrare e/o eliminare i contatti per i menu Scansione su e-mail e Scans. su cartella rete/FTP.

### Frequente:

Registrare i contatti utilizzati di frequente per accedervi rapidamente. È anche possibile modificare l'ordine dell'elenco.

### Visualizza opzioni:

Modificare il modo in cui viene visualizzato l'elenco dei contatti.

### Ricerca opzioni:

Modificare il metodo di ricerca dei contatti.

---

## Amministrazione sistema

### Gestione Contatti

#### Registra/Elimina:

Registrare e/o eliminare i contatti per i menu Scansione su e-mail e Scans. su cartella rete/FTP.

#### Frequente:

Registrare i contatti utilizzati di frequente per accedervi rapidamente. È anche possibile modificare l'ordine dell'elenco.

#### Visualizza opzioni:

Modificare il modo in cui viene visualizzato l'elenco dei contatti.

#### Ricerca opzioni:

Modificare il metodo di ricerca dei contatti.

### Impostazioni amministratore

- Password amministratore: registrati una password di amministratore, che consente solo a un amministratore di modificare le impostazioni. Inserire la password di massimo 20 caratteri.
- Impostazione blocco: blocca le impostazioni per proteggerle da modifiche da parte di altri utenti.

### Crittografia password

Crittografare la password.

Se si spegne l'alimentazione durante il riavvio, i dati potrebbero essere danneggiati e le impostazioni dello scanner vengono ripristinate ai valori predefiniti. In tal caso, impostare nuovamente le informazioni sulla password.

### Ricerca clienti

Selezionare **Approva** per fornire informazioni sull'utilizzo del prodotto, come il numero di scansioni, a Seiko Epson Corporation.

### Impostazioni WSD

Abilita o disabilita la funzione WSD (Web Service for Devices, servizio web per dispositivi).

### Ripristina impostaz. predef.

- Impostazioni di rete: Ripristina le impostazioni relative alla rete al loro stato iniziale.
- Tutto tranne Impostazioni di rete: Ripristina le altre impostazioni al loro stato iniziale, tranne per le impostazioni relative alla rete.
- Tutte le impostazioni: Ripristina tutte le impostazioni al loro stato iniziale al momento dell'acquisto.

### Aggiornamento firmware:

È possibile ottenere informazioni sul firmware, come la versione in uso e gli aggiornamenti disponibili.

#### Aggiorna:

Verificare se sul server di rete è stata caricata la versione più recente del firmware. Se è disponibile un aggiornamento, è possibile selezionare se avviarlo o meno.

#### Notifica:

Selezionare **Attiva** per ricevere una notifica se è disponibile un aggiornamento del firmware.

---

## Informazioni dispositivo

### Numero seriale

Visualizza il numero di serie dello scanner.

### Versione corrente

Visualizza la versione corrente del firmware.

### Numero totale di scansioni

Visualizza il numero totale di scansioni.

### Numero di scansioni su fronte

Visualizza il numero di scansioni su un solo lato.

### Num. scansioni fronte-retro

Visualizza il numero di scansioni fronte-retro.

### N. di scansioni del Foglio supporto

Visualizza il numero di scansioni effettuate utilizzando un Foglio portante.

#### Numero di scansioni dopo sostituzione rulli

Visualizza il numero di scansioni dopo aver sostituito il kit rulli.

#### Numero di scansioni dopo pulizia regolare

Visualizza il numero di scansioni dopo aver effettuato la pulizia periodica.

#### Ripristinare il numero di scansioni

Consente di azzerare il numero di scansioni. Selezionare la funzione che si desidera azzerare da **Numero di scansioni dopo sostituzione rulli** o **Numero di scansioni dopo pulizia regolare**, quindi premere Sì.

---

## Manutenzione scanner

#### Pulizia del rullo

Mostra come pulire il rullo all'interno dello scanner.

#### Sostituzione rulli

Mostra come sostituire il kit rulli. Inoltre, è possibile resettare il numero dopo aver sostituito il kit rulli.

#### Pulizia regolare

Mostra come eseguire una pulizia periodica dell'interno dello scanner. È possibile resettare il numero anche dopo aver eseguito una pulizia periodica.

#### Pulizia del vetro

Mostra come eseguire la pulizia del vetro dello scanner all'interno dello scanner.

---

## Impostazione dell'avviso sostituzione rullo

#### Conta impost. Allarme

Modifica il numero di scansione quando verrà visualizzata la notifica di sostituzione del rullo.

---

## Impostazioni avviso pulizia regolare

#### Impostazioni avviso pulizia regolare

Avvisa l'utente quando è necessario pulire la parte interna dello scanner.

#### Conta impost. Allarme

Modifica il numero di scansione quando verrà visualizzata la notifica di pulizia.

---

# Manutenzione

Pulizia esterna dello scanner. . . . .	145
Pulizia interna dello scanner. . . . .	145
Sostituire il kit manutenzione rulli. . . . .	150
Azzerare il numero di scansioni. . . . .	154
Risparmio energetico. . . . .	155
Trasporto dello scanner. . . . .	155
Aggiornamento di applicazioni e firmware. . . . .	156



## Pulizia esterna dello scanner

Pulire eventuali macchie sulla struttura esterna con un panno asciutto o un panno inumidito con un detergente delicato e acqua.



**Importante:**

- Non usare mai alcool, solventi o liquidi corrosivi per pulire lo scanner. Si possono verificare deformazioni o scolorimento.
- Non lasciare che l'acqua penetri all'interno del prodotto. Ciò potrebbe causare un malfunzionamento.
- Non aprire mai l'involucro dello scanner.

1. Premere il tasto  per spegnere lo scanner.
2. Scollegare l'adattatore CA dallo scanner.
3. Pulire l'involucro esterno con un panno imbevuto con detergente delicato ed acqua.

**Nota:**

*Pulire il touchscreen con un panno morbido e asciutto.*

## Pulizia interna dello scanner

Dopo aver utilizzato lo scanner per un certo periodo di tempo, i residui di carta e la polvere sul rullo o sulla parte in vetro all'interno dello scanner potrebbero causare problemi di alimentazione della carta o di qualità dell'immagine acquisita. Pulire la parte interna dello scanner ogni 5,000 scansioni.

È possibile verificare l'ultimo numero di scansioni sul pannello di controllo o in Epson Scan 2 Utility.

Se una superficie è macchiata con un materiale difficile da rimuovere, utilizzare un kit di pulizia originale Epson per rimuovere le macchie. Utilizzare una piccola quantità di detergente su un panno da pulizia per rimuovere le macchie.



**Importante:**

- Non usare mai alcool, solventi o liquidi corrosivi per pulire lo scanner. Si possono verificare deformazioni o scolorimento.
- Non spruzzare liquidi o lubrificanti sullo scanner. Danni all'apparecchiatura o ai circuiti potrebbero compromettere il funzionamento.
- Non aprire mai l'involucro dello scanner.

1. Premere il pulsante  per spegnere lo scanner.
2. Scollegare l'adattatore CA dallo scanner.

3. Tirare la leva e aprire il coperchio dello scanner.

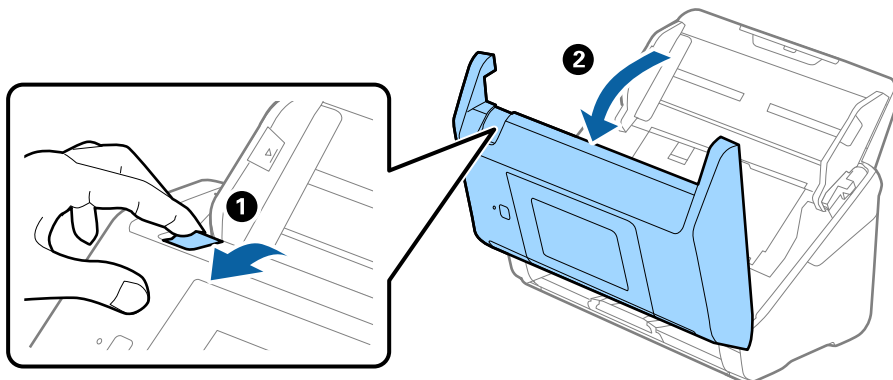

4. Pulire eventuali macchie sul rullo di plastica e sulla superficie di vetro nella parte interna del coperchio dello scanner con un panno morbido o usando il kit di pulizia Epson.

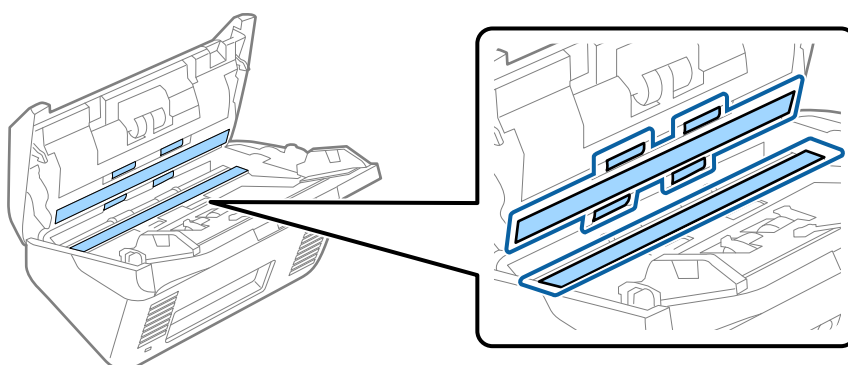

**! Importante:**

- Non mettere troppa forza sulla superficie del vetro.
- Non utilizzare spazzole o strumenti duri. Eventuali graffi sul vetro possono incidere sulla qualità della scansione.
- Non spruzzare detergente direttamente sulla superficie del piano di lettura.

5. Pulire eventuali macchie sui sensori con un batuffolo di cotone.

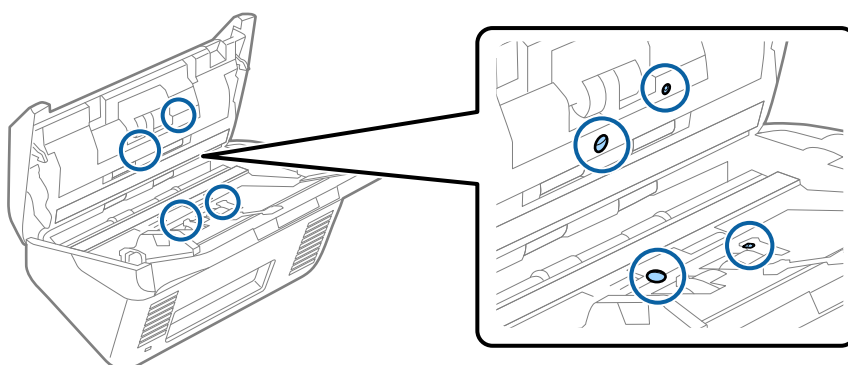

**!** *Importante:*

*Non usare liquidi come detersivi sul batuffolo di cotone.*

6. Aprire il coperchio, quindi rimuovere il rullo di separazione.  
Vedere “Sostituzione del Kit di montaggio rullo” per ulteriori dettagli.

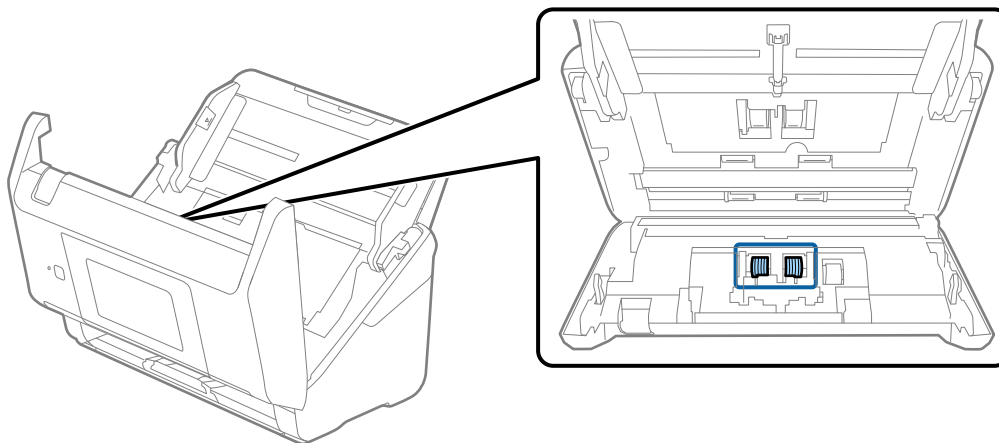

7. Eliminare la polvere o sporcizia sul rullo separatore con un kit di pulizia originale Epson o un panno morbido e umido.

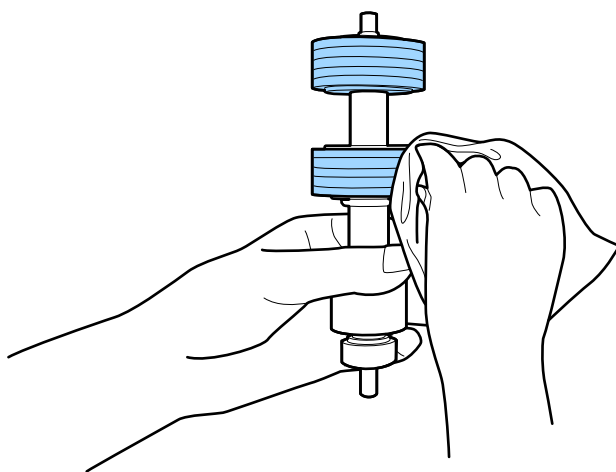

**!** *Importante:*

*Usare solo un kit di pulizia originale Epson o un panno morbido e umido per pulire il rullo. L'uso di un panno asciutto può danneggiare la superficie del rullo.*

8. Aprire il coperchio, quindi rimuovere il rullo di prelievo.  
Vedere “Sostituzione del Kit di montaggio rullo” per ulteriori dettagli.

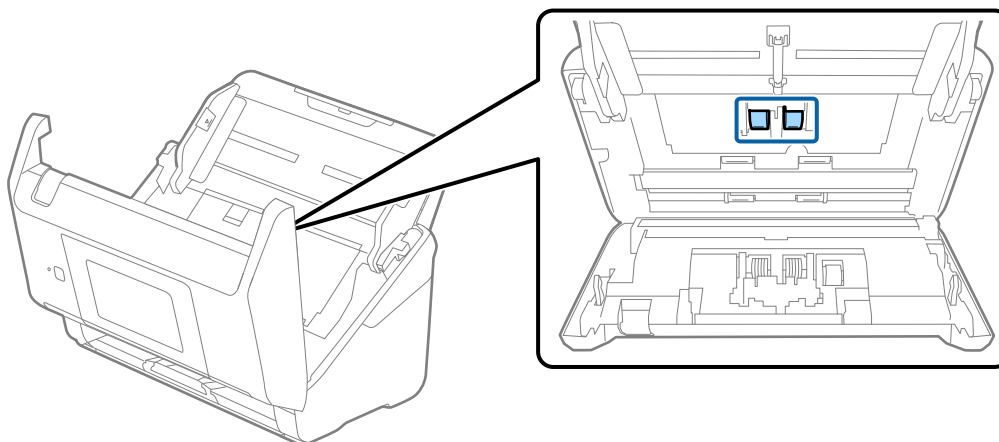

9. Eliminare la polvere o sporcizia sul rullo di prelievo con un kit di pulizia originale Epson o un panno morbido e umido.

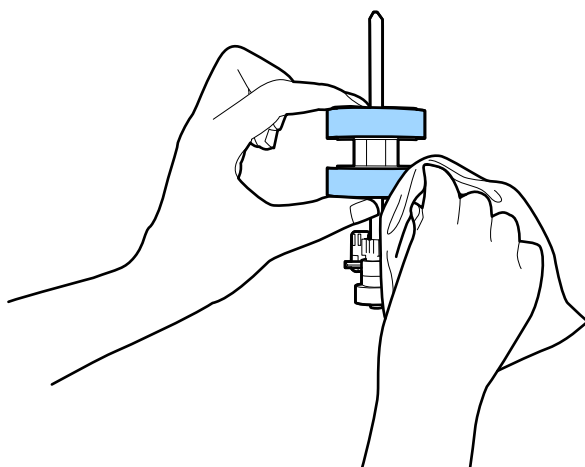

**! Importante:**

Usare solo un kit di pulizia originale Epson o un panno morbido e umido per pulire il rullo. L'uso di un panno asciutto può danneggiare la superficie del rullo.

10. Chiudere il coperchio dello scanner.
11. Inserire l'adattatore CA, quindi accendere lo scanner.
12. Selezionare **Manutenzione scanner** dalla schermata home.
13. Sulla schermata **Manutenzione scanner**, selezionare **Pulizia del rullo**.
14. Tirare la leva per aprire il coperchio dello scanner.  
Lo scanner entra in modalità pulizia rullo.

15. Ruotare lentamente i rulli in basso, toccando un punto qualsiasi del display LCD. Pulire la superficie dei rulli con un kit di pulizia originale Epson o un panno morbido inumidito con acqua. Ripetere finché i rulli non siano puliti.

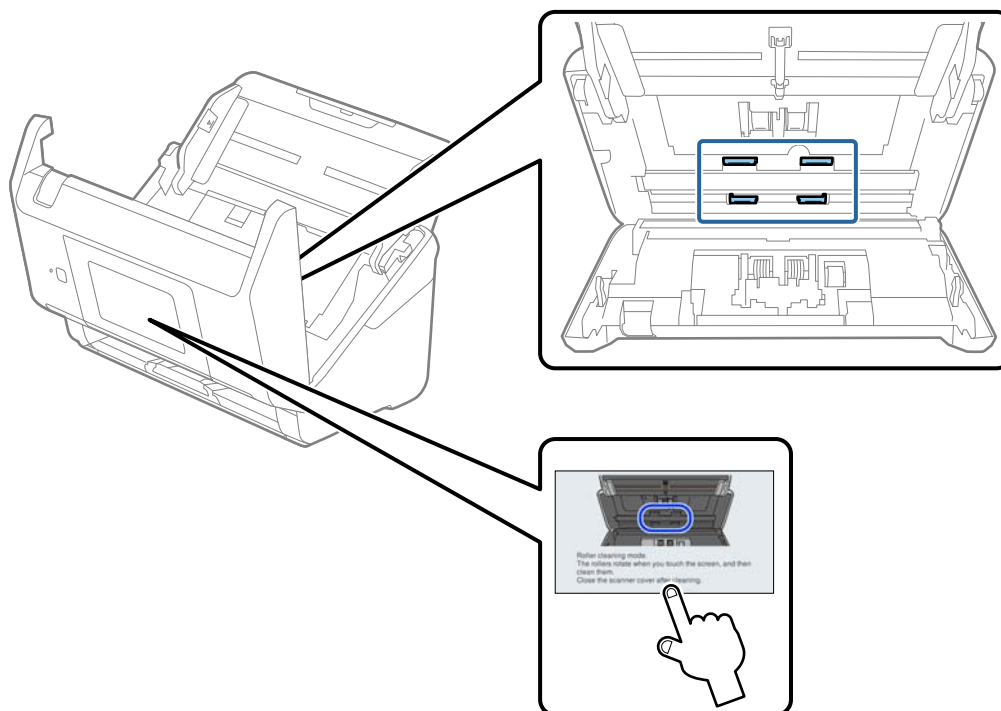

**Attenzione:**

*Fare attenzione a non andare con le mani o i capelli nel meccanismo quando si opera sul rullo. Ciò potrebbe causare lesioni.*

16. Chiudere il coperchio dello scanner.  
Lo scanner esce dalla modalità pulizia rullo.

**Informazioni correlate**

- ➔ [“Codici kit di pulizia” a pagina 31](#)
- ➔ [“Sostituire il kit manutenzione rulli” a pagina 150](#)

## Sostituire il kit manutenzione rulli

Il kit di montaggio rulli (rullo raccoglitore e rullo di ritenzione) deve essere sostituito quando il numero di scansioni supera il ciclo di vita dei rulli. Quando sul pannello di controllo o sullo schermo del computer viene visualizzato un messaggio di sostituzione, attenersi alla seguente procedura per sostituirlo.

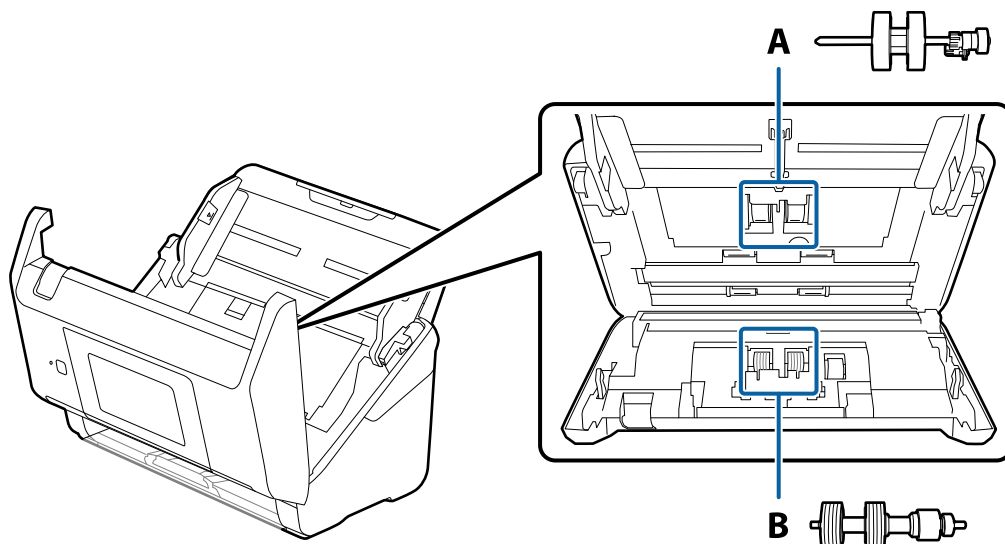

A: rullo raccoglitore, B: rullo di ritenzione

1. Premere il tasto  per spegnere lo scanner.
2. Scollegare l'adattatore CA dallo scanner.
3. Tirare la leva e aprire il coperchio dello scanner.

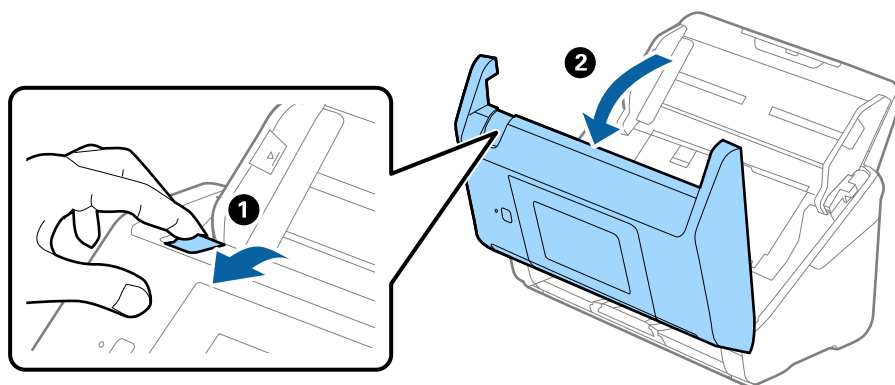

4. Aprire il coperchio del rullo raccoglitore, quindi farlo scorrere e rimuoverlo.

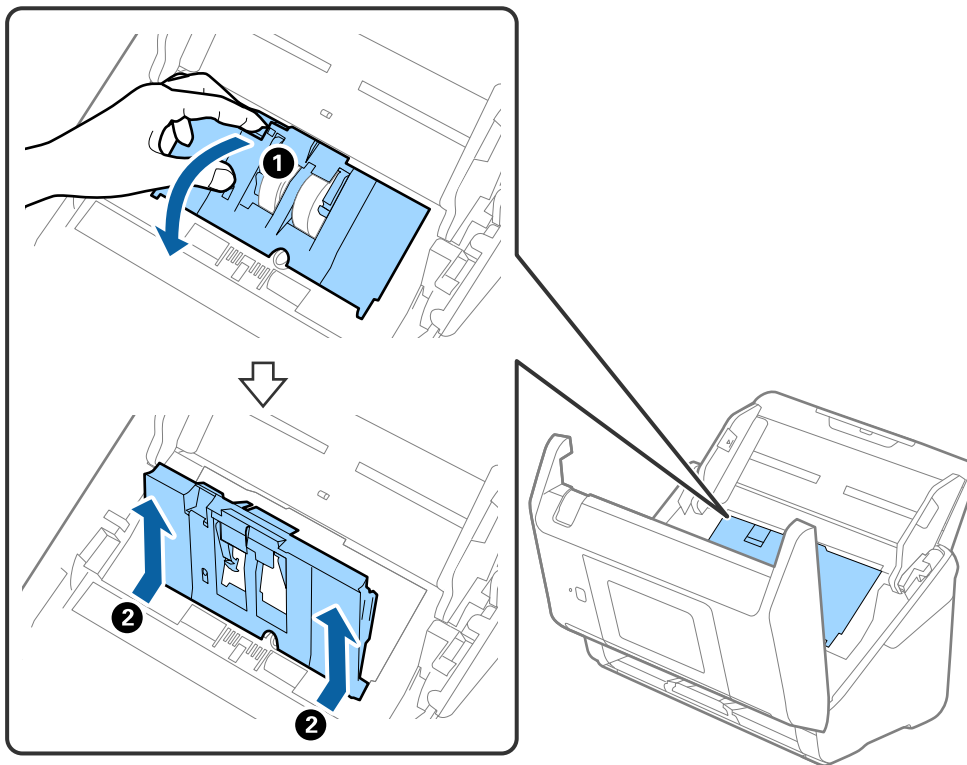

5. Abbassare il dispositivo dell'asse del rullo, e quindi far scorrere e rimuovere i rulli raccoglitori installati.

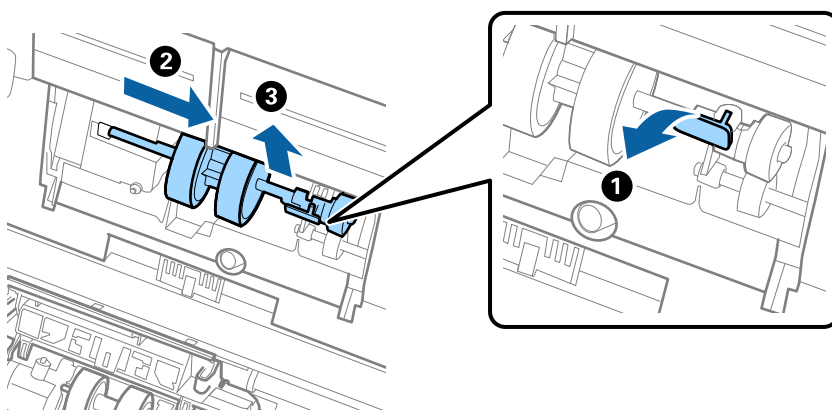

**! Importante:**

*Non estrarre il rullo raccoglitore con la forza. Questo potrebbe danneggiare l'interno dello scanner.*

6. Tenendo premuto il dispositivo, far scorrere il nuovo rullo raccogliitore verso sinistra e inserirlo nella posizione corretta nello scanner. Premere il dispositivo per fissarlo.

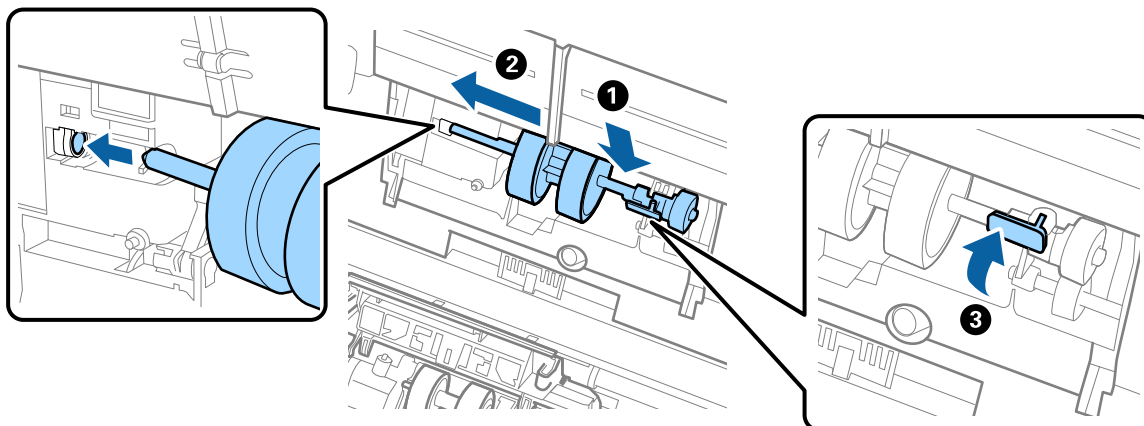

7. Mettere il bordo del coperchio del rullo raccogliitore nella scanalatura e farlo scorrere. Chiudere il coperchio saldamente.

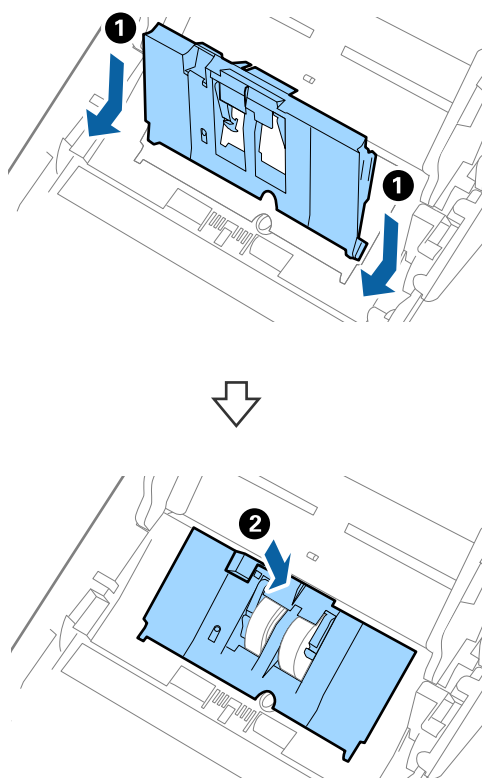



**!** *Importante:*

- ❑ Assicurarsi che il coperchio raccoglitore sia chiuso correttamente.
- ❑ Assicurarsi che il coperchio raccoglitore sia installato correttamente se il coperchio è difficile da chiudere.
- ❑ Non installare il coperchio mentre è sollevato.

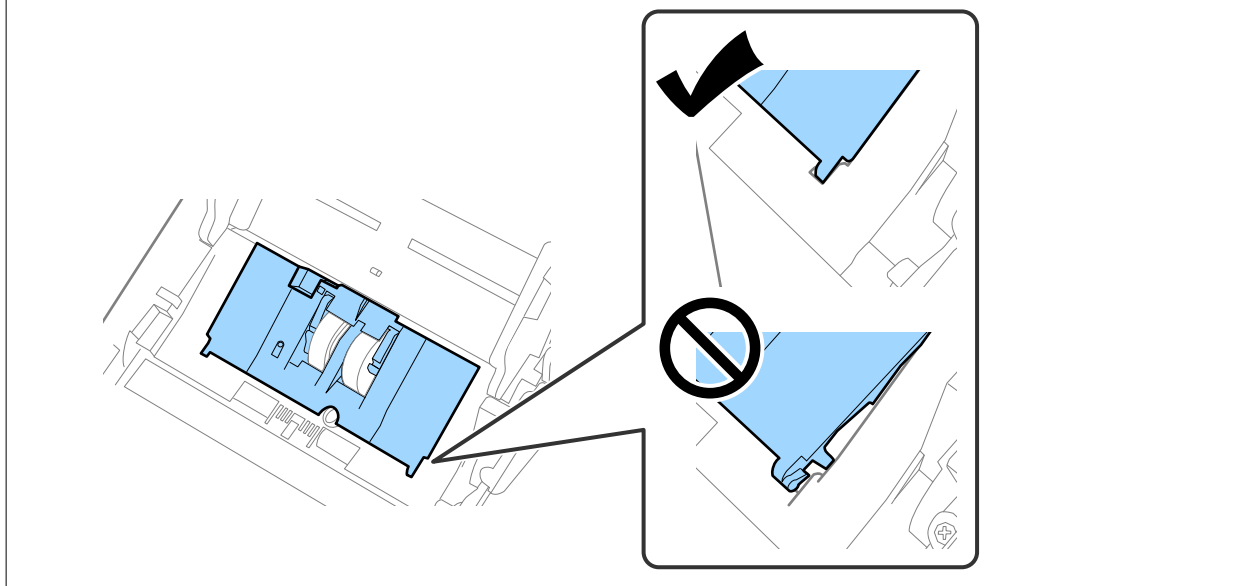

8. Premere i ganci su entrambe le estremità del coperchio del rullo di ritenzione per aprire il coperchio.

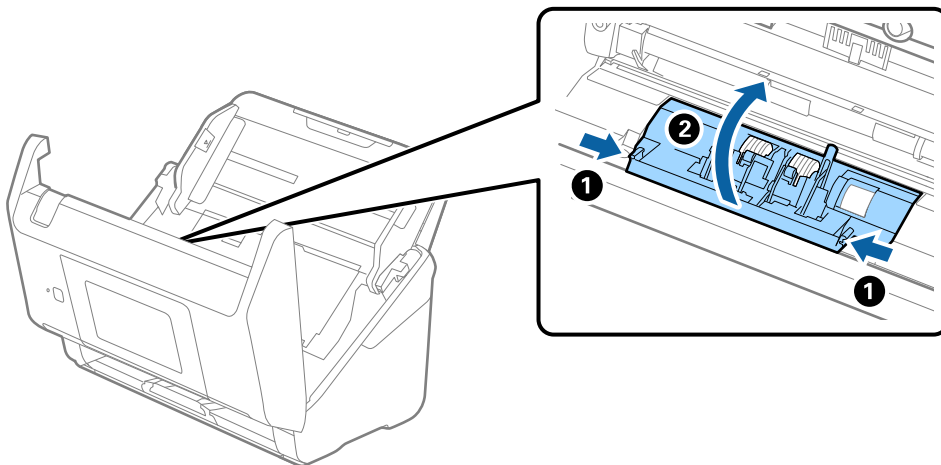

9. Sollevare il lato sinistro del rullo di ritenzione, e quindi far scorrere e rimuovere i rulli di ritenzione installati.

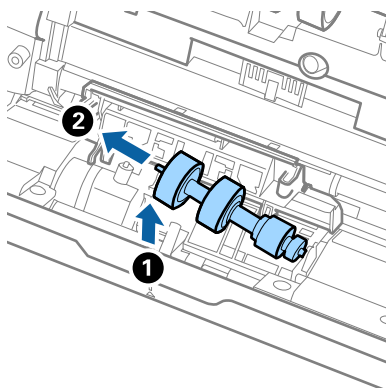

10. Inserire l'asse del nuovo rullo di ritenzione nella posizione corretta e quindi abbassare il rullo.

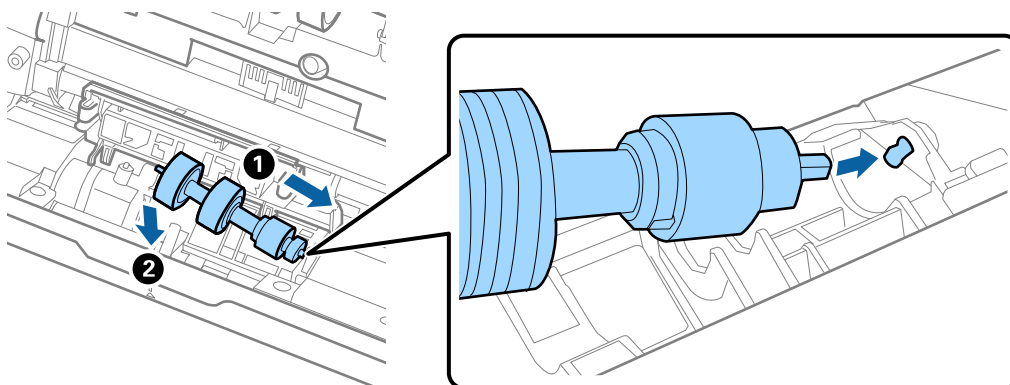

11. Chiudere il coperchio del rullo di ritenzione.



**Importante:**

*Se il coperchio è difficile da chiudere, assicurarsi che i rulli di separazione siano installati correttamente.*

12. Chiudere il coperchio dello scanner.
13. Inserire l'adattatore CA, quindi accendere lo scanner.
14. Azzerare il numero di scansioni sul pannello di controllo.

**Nota:**

*Smaltire il rullo di prelievo e il rullo di separazione secondo le regole e le normative dell'autorità locale. Non smontarli.*

**Informazioni correlate**

➔ [“Codici kit montaggio rulli” a pagina 31](#)

---

## Azzerare il numero di scansioni

Azzerare il numero di scansioni dopo aver sostituito il kit rulli.

1. Selezionare **Impostazioni** > **Informazioni dispositivo** > **Ripristinare il numero di scansioni** > **Numero di scansioni dopo sostituzione rulli** nella schermata iniziale.
2. Toccare **Sì**.

#### **Informazioni correlate**

➔ [“Sostituire il kit manutenzione rulli” a pagina 150](#)

---

## **Risparmio energetico**

È possibile risparmiare energia utilizzando la modalità sleep o la modalità spegnimento automatico, quando non si eseguono operazioni dallo scanner. È possibile impostare il periodo di tempo prima che lo scanner entri in modalità sleep e si spenga automaticamente. Qualsiasi aumento influenzerà l'efficienza energetica del prodotto. Considerare l'impatto ambientale prima di apportare modifiche.

1. Selezionare **Impostazioni** nella schermata iniziale.
2. Selezionare **Impostazioni base**.
3. Selezionare **Imp. di spegn.**, quindi configurare le impostazioni desiderate.

**Nota:**

*Le funzionalità disponibili possono variare in base al luogo di acquisto.*

---

## **Trasporto dello scanner**

Quando è necessario trasportare lo scanner per spostamenti o per le riparazioni, seguire i passaggi che seguono per imballarlo.

1. Premere il tasto  per spegnere lo scanner.
2. Scollegare l'adattatore CA.
3. Rimuovere i cavi e il dispositivo.

4. Chiudere la prolunga del vassoio di alimentazione e il vassoio di uscita.

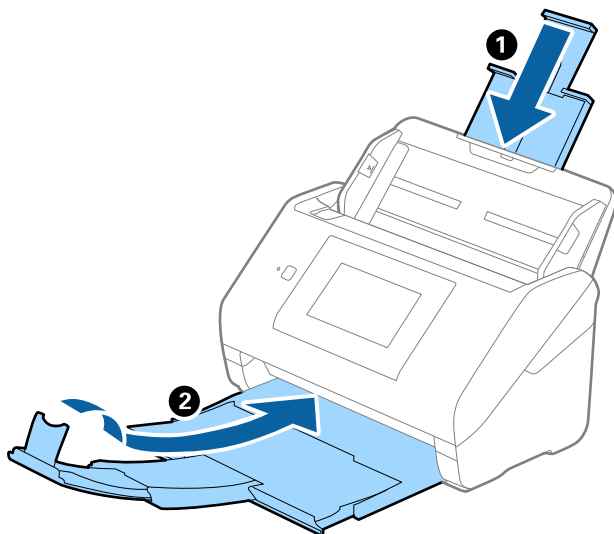

**Importante:**

*Assicurarsi di chiudere bene il vassoio di uscita altrimenti può essere danneggiato durante il trasporto.*

5. Rimuovere il vassoio di alimentazione.

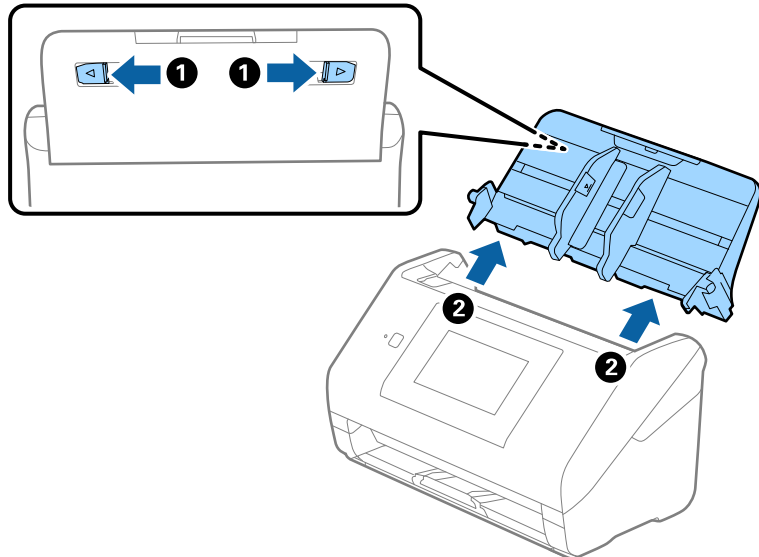

6. Montare i materiali di protezione forniti con lo scanner, quindi reimballare lo scanner nella confezione originale o in una scatola robusta.

---

## Aggiornamento di applicazioni e firmware

L'aggiornamento di applicazioni e firmware potrebbe consentire di risolvere alcuni problemi e aggiungere funzionalità o migliorare quelle esistenti. Verificare che sia in uso la versione più recente di applicazioni e firmware.

 **Importante:**

- Mentre è in corso l'aggiornamento, non spegnere né il computer, né lo scanner.

1. Assicurarsi che lo scanner e il computer siano collegati e che il computer sia connesso a Internet.
2. Avviare EPSON Software Updater e aggiornare le applicazioni o il firmware.
  - Windows 10  
Fare clic sul pulsante Start e scegliere **Epson Software > EPSON Software Updater**.
  - Windows 8.1/Windows 8  
Immettere il nome dell'applicazione nell'accesso alla ricerca, quindi selezionare l'icona visualizzata.
  - Windows 7  
Fare clic sul pulsante start e scegliere **Tutti i programmi o Programmi > Epson Software > EPSON Software Updater**.
  - Mac OS  
Selezionare **Trova > Vai > Applicazioni > Epson Software > EPSON Software Updater**.

**Nota:**

Se l'applicazione che si desidera aggiornare non viene visualizzata nell'elenco, non è possibile aggiornarla mediante EPSON Software Updater. Verificare le versioni più recenti delle applicazioni sul sito web Epson locale.

<http://www.epson.com>

## Aggiornamento del firmware dello scanner tramite il pannello di controllo

Se lo scanner è collegabile a Internet, è possibile aggiornare il firmware dello scanner utilizzando il pannello di controllo. È inoltre possibile impostare lo scanner affinché verifichi periodicamente eventuali aggiornamenti del firmware e informi l'utente della relativa disponibilità.

1. Selezionare **Impostazioni** nella schermata iniziale.
2. Selezionare **Amministrazione sistema > Aggiornamento firmware > Aggiorna**.

**Nota:**

Selezionare **Notifica > Attiva** per impostare la verifica periodica di aggiornamenti del firmware disponibili nello scanner.

3. Leggere il messaggio visualizzato a schermo e iniziare a cercare gli aggiornamenti disponibili.

4. Se sullo schermo LCD viene visualizzato un messaggio relativo alla disponibilità di un aggiornamento software, seguire le istruzioni sullo schermo per avviare l'aggiornamento.



**Importante:**

- ❑ Non spegnere o scollegare lo scanner dalla presa fino al completamento dell'aggiornamento; in caso contrario, lo scanner potrebbe essere soggetto a malfunzionamenti.
- ❑ Se l'aggiornamento del firmware non viene completato o non riesce, lo scanner non si avvia normalmente e sullo schermo LCD compare "Recovery Mode" alla successiva accensione dello scanner. In tal caso, occorre aggiornare nuovamente il firmware utilizzando un computer. Collegare lo scanner al computer mediante un cavo USB. Se "Recovery Mode" viene visualizzato sullo scanner, non è possibile aggiornare il firmware tramite una connessione di rete. Sul computer, accedere al sito web Epson locale e quindi scaricare il firmware dello scanner più recente. Vedere le istruzioni sul sito Web per i passaggi successivi.

## Aggiornamento del firmware tramite Web Config

Quando lo scanner è collegabile a Internet, è possibile aggiornare il firmware da Web Config.

1. Accedere a Web Config e selezionare la scheda **Gestione dispositivo > Aggiornamento firmware**.
2. Fare click su **Avvia**, quindi seguire le istruzioni a video.

La conferma del firmware si avvia e, se esiste il firmware aggiornato, vengono visualizzate le informazioni a esso relative.

**Nota:**

È possibile aggiornare il firmware anche tramite Epson Device Admin. È possibile verificare visivamente le informazioni sul firmware sulla lista dei dispositivi. Ciò è utile quando si desidera aggiornare il firmware di più dispositivi. Per ulteriori informazioni, consultare la guida o l'aiuto di Epson Device Admin.

### Informazioni correlate

➔ ["Applicazione per configurare le operazioni di scansione \(Web Config\)" a pagina 27](#)

## Aggiornamento del firmware senza connettersi a Internet

È possibile scaricare il firmware del dispositivo sul computer dal sito web Epson, quindi collegare il dispositivo e il computer tramite un cavo USB per aggiornare il firmware. Se non è possibile aggiornare in rete, provare il seguente metodo.

**Nota:**

Prima dell'aggiornamento, assicurarsi che l'applicazione Epson ScanSmart sia installata sul computer. Se Epson ScanSmart non è installato, installarlo nuovamente.

1. Visitare il sito web di Epson per le versioni di aggiornamento del firmware più recenti.  
<http://www.epson.com>
  - ❑ Se il firmware per lo scanner è presente, scaricarlo e andare al passaggio successivo.
  - ❑ Se sul sito web non sono presenti informazioni sul firmware, si sta già utilizzando il firmware più recente.
2. Collegare il computer contenente il firmware scaricato allo scanner tramite un cavo USB.

3. Fare doppio clic sul file .exe scaricato.  
Epson Firmware Updater viene avviato.
4. Seguire le istruzioni visualizzate sullo schermo.

---

# Soluzione dei problemi

Problemi dello scanner. . . . .	161
Problemi durante la preparazione della scansione in rete. . . . .	162
Problemi all'avvio della scansione. . . . .	164
Problemi di alimentazione carta. . . . .	173
Problemi relativi all'immagine acquisita. . . . .	176
Disinstallare e Installare Applicazioni. . . . .	181



## Problemi dello scanner

### Verifica dei messaggi di errore sul pannello di controllo

Se viene visualizzato un messaggio di errore sul pannello di controllo, seguire le istruzioni sullo schermo o le soluzioni di seguito per risolvere il problema.

**Nota:**

Vedere quanto segue se viene visualizzato un messaggio di errore durante la scansione su una cartella di rete.

*“Vengono visualizzati alcuni messaggi sul pannello di controllo durante la scansione su una cartella di rete” a pagina 170*

Messaggi di errore	Soluzioni
Installare il software Epson ScanSmart sul computer per utilizzare questa funzione. Vedere la documentazione per altri dettagli.	<p>Aprire l'elenco delle applicazioni sul computer, quindi selezionare la cartella Epson Software per trovare Epson ScanSmart.</p> <p>Se Epson ScanSmart non è installato sul computer, installare l'applicazione in base alle istruzioni fornite nel sito web indicato di seguito.</p> <p><a href="http://epson.sn">http://epson.sn</a></p>
Controllare quanto segue se non viene trovato un computer. - La connessione tra scanner e computer (USB o rete) - Installazione del software necessario - Alimentazione al computer - Impostazioni software di sicurezza e firewall - Cerca ancora Consultare la documentazione per ulteriori dettagli.	<ul style="list-style-type: none"> <li><input type="checkbox"/> Assicurarsi che lo scanner sia connesso correttamente al computer.</li> <li><input type="checkbox"/> Installare Epson ScanSmart sul computer.</li> <li><input type="checkbox"/> Installare la versione più recente dell'applicazione.</li> <li><input type="checkbox"/> Verificare che l'adattatore CA sia saldamente collegato allo scanner e alla presa elettrica. Verificare che la presa elettrica funzioni. Collegare un altro dispositivo alla presa elettrica e verificare che si accenda.</li> <li><input type="checkbox"/> Controllare le impostazioni del firewall per il software Epson.</li> <li><input type="checkbox"/> Cercare di nuovo il computer.</li> </ul>
La combinazione dell'indirizzo IP e della Subnet Mask non è valida. Consultare la documentazione per maggiori dettagli.	Inserire l'indirizzo IP o il gateway predefinito. Contattare il responsabile della configurazione di rete per assistenza.
RECOVERY MODE	<p>Lo scanner è stato avviato in modalità di recupero perché l'aggiornamento del firmware non è riuscito. Attenersi alla seguente procedura per tentare di aggiornare nuovamente il firmware.</p> <ol style="list-style-type: none"> <li>1. Collegare il computer e lo scanner con un cavo USB. (Durante la modalità recovery, non è possibile aggiornare il firmware tramite una connessione di rete.)</li> <li>2. Per ulteriori istruzioni visitare il locale sito web Epson.</li> </ol>

**Informazioni correlate**

- ➔ [“Aggiornamento di applicazioni e firmware” a pagina 156](#)
- ➔ [“Installazione delle applicazioni” a pagina 182](#)

## Lo scanner non si accende

- Verificare che l'adattatore CA sia saldamente collegato allo scanner e alla presa elettrica.
- Verificare che la presa elettrica funzioni. Collegare un altro dispositivo alla presa elettrica e verificare che si accenda.

## Password di amministratore dimenticata

Hai bisogno di aiuto da parte del personale dell'assistenza. Contattare il rivenditore locale.

---

# Problemi durante la preparazione della scansione in rete

## Suggerimenti per risolvere i problemi

- Verifica del messaggio di errore  
Quando si verifica un problema, verificare innanzitutto se ci sono messaggi sul pannello di controllo o nella schermata del driver dello scanner. Se si è impostata la notifica per e-mail quando si verificano gli eventi, è possibile apprendere tempestivamente lo stato.
- Verifica dello stato della comunicazione  
Controllare lo stato di comunicazione del computer server o del computer client utilizzando il comando ping e ipconfig.
- Test di connessione  
Per verificare la connessione tra lo scanner e il server e-mail, utilizzare il test di connessione dello scanner. Inoltre, controllare la connessione dal computer client al server per verificare lo stato della comunicazione.
- Inizializzazione delle impostazioni  
Se le impostazioni e lo stato della comunicazione non mostrano alcun problema, i problemi possono essere risolti disattivando o inizializzando le impostazioni di rete dello scanner e impostandole di nuovo.

## Impossibile accedere a Web Config

### ■ L'indirizzo IP non è assegnato allo scanner.

#### Soluzioni

Nessun indirizzo IP valido è assegnato allo scanner. Configurare l'indirizzo IP utilizzando il pannello di controllo dello scanner. È possibile verificare le informazioni di impostazione dal pannello di controllo dello scanner.

### ■ Il browser web non supporta il livello di crittografia per SSL/TLS.

#### Soluzioni

SSL/TLS è dotato di Livello di crittografia. È possibile aprire Web Config utilizzando un browser web che supporta crittografie di massa come indicato di seguito. Verificare che il browser in uso sia supportato.

- 80 bit: AES256/AES128/3DES

- 112 bit: AES256/AES128/3DES
- 128 bit: AES256/AES128
- 192 bit: AES256
- 256 bit: AES256

## ■ Il Certificato firma CA è scaduto.

### Soluzioni

Se esiste un problema con la data di scadenza del certificato, quando ci si connette a Web Config con comunicazione SSL/TLS (https), viene visualizzato "Il certificato è scaduto". Se il messaggio appare prima della data di scadenza, assicurarsi che la data dello scanner sia configurata correttamente.

## ■ Il nome comune del certificato e dello scanner non corrispondono.

### Soluzioni

Se il nome comune del certificato e dello scanner non corrispondono, viene visualizzato il messaggio "Il nome del certificato di sicurezza non corrisponde" quando si accede a Web Config utilizzando la comunicazione SSL/TLS (https). Ciò accade perché i seguenti indirizzi IP non corrispondono.

- L'indirizzo IP dello scanner inserito nel nome comune per la creazione di un Certificato firma personale o CSR
- L'indirizzo IP immesso nel browser web durante l'esecuzione di Web Config

Per Certificato firma personale, aggiornare il certificato.

Per il Certificato firma CA, procurarsi nuovamente il certificato per lo scanner.

## ■ L'impostazione del server proxy dell'indirizzo locale non è impostata sul browser web.

### Soluzioni

Quando lo scanner è impostato per utilizzare un server proxy, configurare il browser web affinché non si connetta all'indirizzo locale tramite il server proxy.

- Windows:

Selezionare **Pannello di controllo > Rete e Internet > Opzioni Internet > Connessioni > Impostazioni LAN > Server proxy**, quindi configurare l'opzione di non utilizzare il server proxy per gli indirizzi LAN (indirizzi locali).

- Mac OS:

Selezionare **Preferenze di Sistema > Network > Avanzate > Proxy**, quindi salvare l'indirizzo locale per **Ignora le impostazioni proxy per i seguenti host e domini**.

Esempio:

192.168.1.\*: Indirizzo locale 192.168.1.XXX, maschera sottorete 255.255.255.0

192.168.\*.\*: Indirizzo locale 192.168.XXX.XXX, maschera sottorete 255.255.0.0

## Problemi all'avvio della scansione

### Impossibile avviare la scansione dal computer

Assicurarsi che il dispositivo smart e lo scanner siano collegati in modo corretto.

La causa e la soluzione del problema potrebbero essere diverse a seconda che siano connessi o meno.

#### Verifica dello stato della connessione (Windows)

Utilizzare Epson Scan 2 Utility per verificare lo stato della connessione.

**Nota:**

*Epson Scan 2 Utility è un'applicazione in dotazione con il software dello scanner.*

1. Avviare Epson Scan 2 Utility.
  - Windows 10  
Fare clic sul pulsante Start e selezionare **EPSON > Epson Scan 2 Utility**.
  - Windows 8.1/Windows 8  
Immettere il nome dell'applicazione nell'accesso alla ricerca, quindi selezionare l'icona visualizzata.
  - Windows 7  
Fare clic sul pulsante Start e selezionare **Tutti i programmi** o **Programmi > EPSON > Epson Scan 2 Utility**.
2. Sulla schermata di **Epson Scan 2 Utility**, aprire l'elenco di **Scanner** e fare clic su **Settaggi** per aprire la schermata **Impostazioni scanner**.  
Se la schermata **Impostazioni scanner** è già visualizzata al posto della schermata di **Epson Scan 2 Utility**, andare al passaggio successivo.
3. Se lo scanner non viene visualizzato nella schermata **Impostazioni scanner**, significa che non è stato rilevato.  
Fare clic su **Aggiungi** e aggiungere lo scanner nella schermata **Aggiungi scanner di rete**.

Se non è possibile cercare lo scanner o eseguire la scansione anche se è stato selezionato lo scanner corretto, consultare le informazioni correlate.

#### Informazioni correlate



- ➔ [“Non è possibile collegarsi a una rete” a pagina 165](#)
- ➔ [“Lo scanner non può essere connesso tramite USB” a pagina 167](#)
- ➔ [“Impossibile eseguire la scansione nonostante sia stata stabilita una connessione” a pagina 167](#)

#### Verifica dello stato della connessione (Mac OS)

Utilizzare Epson Scan 2 Utility per verificare lo stato della connessione.

**Nota:**

*Epson Scan 2 Utility è un'applicazione in dotazione con il software dello scanner.*

1. Avviare Epson Scan 2 Utility.  
Selezionare **Vai > Applicazioni > Epson Software > Epson Scan 2 Utility**.
2. Sulla schermata di **Epson Scan 2 Utility**, aprire l'elenco di **Scanner** e fare clic su **Settaggi** per aprire la schermata **Impostazioni scanner**.  
Se la schermata **Impostazioni scanner** è già visualizzata al posto della schermata di **Epson Scan 2 Utility**, andare al passaggio successivo.
3. Se lo scanner non viene visualizzato nella schermata **Impostazioni scanner**, significa che non è stato rilevato.  
Fare clic sull'icona , quindi consentire al software di apportare modifiche.
4. Fare clic sull'icona , quindi aggiungere lo scanner nella schermata **Aggiungi scanner di rete**.

Se non è possibile cercare lo scanner o eseguire la scansione anche se è stato selezionato lo scanner corretto, consultare le informazioni correlate.

### Informazioni correlate

- ➔ [“Non è possibile collegarsi a una rete” a pagina 165](#)
- ➔ [“Lo scanner non può essere connesso tramite USB” a pagina 167](#)
- ➔ [“Impossibile eseguire la scansione nonostante sia stata stabilita una connessione” a pagina 167](#)

## Non è possibile collegarsi a una rete

Potrebbe essersi verificato uno dei seguenti problemi.

### ■ Si è verificato un problema con i dispositivi di rete per il collegamento Wi-Fi.

#### Soluzioni

Spegnere i dispositivi che si vogliono collegare alla rete. Attendere circa 10 secondi, quindi accendere i dispositivi nel seguente ordine: router wireless, computer o dispositivo smart e scanner. Avvicinare lo scanner e il computer o dispositivo smart al router wireless per facilitare la comunicazione delle onde radio, quindi provare a effettuare nuovamente le impostazioni di rete.

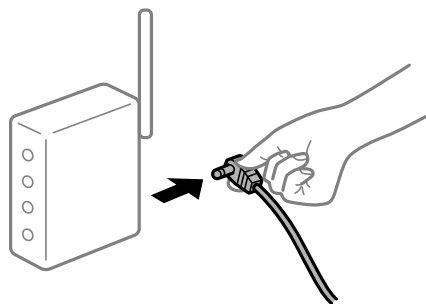

### ■ I dispositivi non possono ricevere segnali dal router wireless poiché sono troppo lontani.

#### Soluzioni

Dopo aver avvicinato il computer o il dispositivo smart e lo scanner al router wireless, spegnere il router wireless, quindi accenderlo nuovamente.

## Quando si sostituisce il router wireless, le impostazioni non corrispondono a quelle del nuovo router.

### Soluzioni

Creare nuovamente le impostazioni di collegamento in modo che corrispondano al nuovo router wireless.

➔ [“Quando si sostituisce il router wireless” a pagina 188](#)

## Gli SSID connessi dal computer o da dispositivi smart e computer sono diversi.

### Soluzioni

Quando si utilizzano router wireless multipli contemporaneamente o il router wireless ha SSID multipli e i dispositivi sono connessi a SSID diversi, la connessione al router wireless non è possibile.

Connettere il computer o lo smart device allo stesso SSID dello scanner.

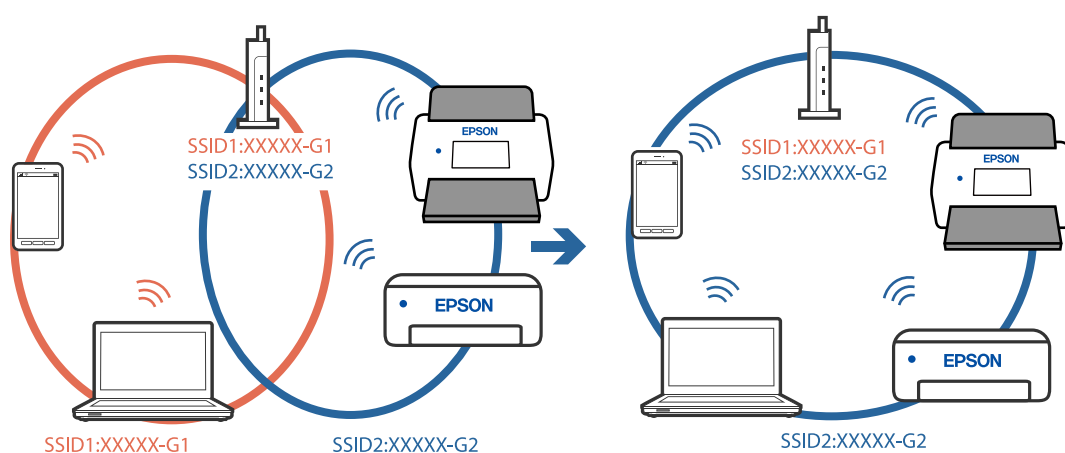

## È disponibile un separatore di riservatezza sul router wireless.

### Soluzioni

Molti router wireless hanno una funzione di separatore di riservatezza, che blocca la comunicazione tra dispositivi collegati. Se la comunicazione tra lo scanner e il computer o il dispositivo smart non è possibile anche se sono collegati alla stessa rete, disabilitare il separatore di riservatezza sul router wireless. Per ulteriori dettagli, consultare il manuale fornito in dotazione con il router wireless.

## L'indirizzo IP non è stato assegnato correttamente.

### Soluzioni

Se l'indirizzo IP assegnato allo scanner è 169.254.XXX.XXX e la maschera di sottorete è 255.255.0.0, l'indirizzo IP potrebbe non essere stato assegnato correttamente.

Selezionare **Impostazioni** > **Impostazioni di rete** > **Avanzate** > **Impostazioni TCP/IP** dal pannello di controllo dello scanner, quindi verificare l'indirizzo IP e la maschera di sottorete assegnata allo scanner.

Riavviare il router wireless o ripristinare le impostazioni di rete dello scanner.

➔ [“Reimpostare il collegamento di rete” a pagina 188](#)

## C'è un problema con le impostazioni di rete sul computer.

### Soluzioni

Provare ad accedere a qualsiasi sito web dal computer per assicurarsi che le relative impostazioni di rete siano corrette. Se non è possibile accedere a qualsiasi sito web, il problema è a livello di computer.

Verificare la connessione di rete del computer. Per i dettagli, vedere la documentazione fornita con il computer.

### ■ **Lo scanner è spento.**

#### **Soluzioni**

Assicurarsi che lo scanner sia acceso.

Inoltre, attendere che la spia di stato smetta di lampeggiare, indicando che lo scanner è pronto per eseguire la scansione.

### **Lo scanner non può essere connesso tramite USB**

Possono essere prese in considerazione le seguenti cause.

### ■ **Il cavo USB non è stato inserito correttamente nella presa elettrica.**

#### **Soluzioni**

Collegare saldamente il cavo USB allo scanner e al computer.

### ■ **Si è verificato un problema con il hub USB.**

#### **Soluzioni**

Se si utilizza un hub USB, provare a collegare lo scanner direttamente al computer.

### ■ **C'è un problema con il cavo USB o con l'ingresso USB.**

#### **Soluzioni**

Se non è possibile riconoscere il cavo USB, utilizzare una porta diversa o sostituire il cavo USB.

### ■ **Lo scanner è spento.**

#### **Soluzioni**

Assicurarsi che lo scanner sia acceso.

Inoltre, attendere che la spia di stato smetta di lampeggiare, indicando che lo scanner è pronto per eseguire la scansione.

### **Impossibile eseguire la scansione nonostante sia stata stabilita una connessione**

### ■ **Le applicazioni richieste non sono installate sul computer in uso.**

#### **Soluzioni**

Verificare che l'applicazione Epson ScanSmart sia installata.

Se Epson ScanSmart non è installato, installarlo nuovamente.

➔ [“Installazione delle applicazioni” a pagina 182](#)

**Se si utilizza un programma compatibile con TWAIN, come impostazione di origine non è stato selezionato lo scanner corretto. (Windows)**

#### **Soluzioni**

Accertarsi di selezionare lo scanner corretto dall'elenco dei programmi.

## **Impossibile avviare la scansione dal dispositivo smart**

Assicurarsi che il dispositivo smart e lo scanner siano collegati in modo corretto.

La causa e la soluzione del problema potrebbero essere diverse a seconda che siano connessi o meno.

### **Verifica dello stato della connessione (dispositivo smart)**

È possibile utilizzare Epson Smart Panel per verificare lo stato della connessione del dispositivo smart e dello scanner.

1. Avviare Epson Smart Panel sul dispositivo smart in uso.
2. Verificare se il nome dello scanner venga visualizzato o meno in Epson Smart Panel.

Se il nome dello scanner viene visualizzato, significa che è stata correttamente stabilita una connessione tra il computer e lo scanner.

Se viene visualizzato un messaggio che indica che lo scanner non è stato selezionato, non è stata stabilita una connessione tra il dispositivo smart e lo scanner. Seguire le istruzioni di Epson Smart Panel per collegare lo scanner.

Se non è possibile connettersi allo scanner in rete, consultare le informazioni correlate.

#### **Informazioni correlate**

➔ [“Non è possibile collegarsi a una rete” a pagina 168](#)

### **Non è possibile collegarsi a una rete**

Potrebbe essersi verificato uno dei seguenti problemi.

**Si è verificato un problema con i dispositivi di rete per il collegamento Wi-Fi.**

#### **Soluzioni**

Spegnere i dispositivi che si vogliono collegare alla rete. Attendere circa 10 secondi, quindi accendere i dispositivi nel seguente ordine: router wireless, computer o dispositivo smart e scanner. Avvicinare lo



scanner e il computer o dispositivo smart al router wireless per facilitare la comunicazione delle onde radio, quindi provare a effettuare nuovamente le impostazioni di rete.

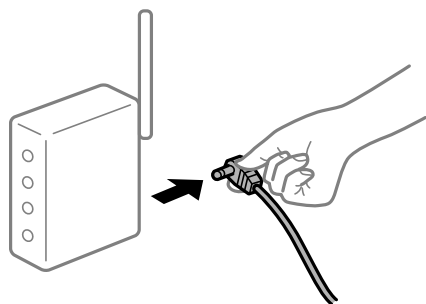

### I dispositivi non possono ricevere segnali dal router wireless poiché sono troppo lontani.

#### Soluzioni

Dopo aver avvicinato il computer o il dispositivo smart e lo scanner al router wireless, spegnere il router wireless, quindi accenderlo nuovamente.

### Quando si sostituisce il router wireless, le impostazioni non corrispondono a quelle del nuovo router.

#### Soluzioni

Creare nuovamente le impostazioni di collegamento in modo che corrispondano al nuovo router wireless.

➔ [“Quando si sostituisce il router wireless” a pagina 188](#)

### Gli SSID connessi dal computer o da dispositivi smart e computer sono diversi.

#### Soluzioni

Quando si utilizzano router wireless multipli contemporaneamente o il router wireless ha SSID multipli e i dispositivi sono connessi a SSID diversi, la connessione al router wireless non è possibile.

Connettere il computer o lo smart device allo stesso SSID dello scanner.

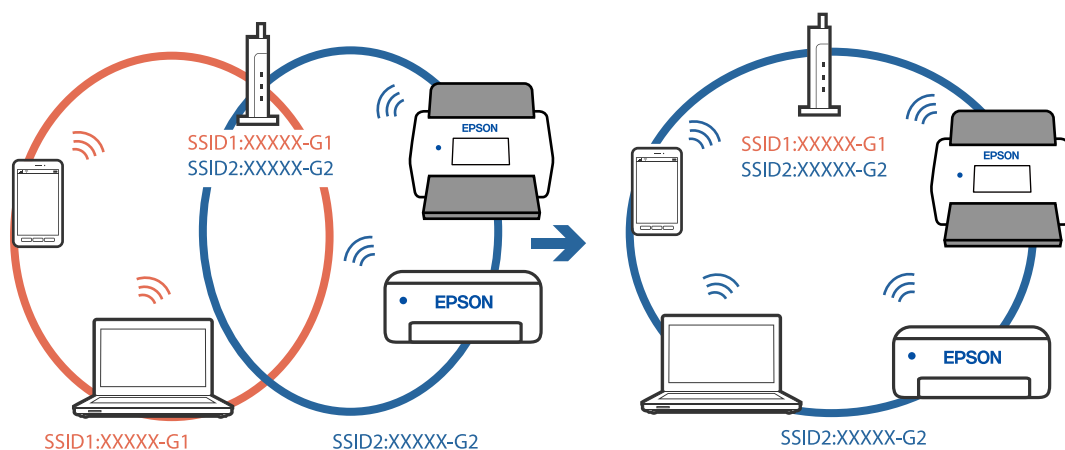

### È disponibile un separatore di riservatezza sul router wireless.

#### Soluzioni

Molti router wireless hanno una funzione di separatore di riservatezza, che blocca la comunicazione tra dispositivi collegati. Se la comunicazione tra lo scanner e il computer o il dispositivo smart non è

possibile anche se sono collegati alla stessa rete, disabilitare il separatore di riservatezza sul router wireless. Per ulteriori dettagli, consultare il manuale fornito in dotazione con il router wireless.

### ■ **L'indirizzo IP non è stato assegnato correttamente.**

#### **Soluzioni**

Se l'indirizzo IP assegnato allo scanner è 169.254.XXX.XXX e la maschera di sottorete è 255.255.0.0, l'indirizzo IP potrebbe non essere stato assegnato correttamente.

Selezionare **Impostazioni** > **Impostazioni di rete** > **Avanzate** > **Impostazioni TCP/IP** dal pannello di controllo dello scanner, quindi verificare l'indirizzo IP e la maschera di sottorete assegnata allo scanner.

Riavviare il router wireless o ripristinare le impostazioni di rete dello scanner.

➔ [“Reimpostare il collegamento di rete” a pagina 188](#)

### ■ **C'è un problema con le impostazioni di rete sul dispositivo intelligente.**

#### **Soluzioni**

Provare ad accedere a qualsiasi sito web dal dispositivo intelligente per assicurarsi che le relative impostazioni di rete siano corrette. Se non è possibile accedere a qualsiasi sito web, il problema è a livello del dispositivo intelligente.

Verificare la connessione di rete del computer. Per dettagli, vedere la documentazione fornita con il dispositivo intelligente in uso.

### ■ **Lo scanner è spento.**

#### **Soluzioni**

Assicurarsi che lo scanner sia acceso.

Inoltre, attendere che la spia di stato smetta di lampeggiare, indicando che lo scanner è pronto per eseguire la scansione.

## **Impossibile salvare le immagini acquisite nella cartella condivisa**

### **Vengono visualizzati alcuni messaggi sul pannello di controllo durante la scansione su una cartella di rete**

Quando vengono visualizzati messaggi di errore sul pannello di controllo, controllare il messaggio stesso o l'elenco seguente per risolvere i problemi.

Messaggi	Soluzioni
Errore DNS. Controllare le impostazioni DNS.	<p>Impossibile connettersi al computer. Controllare quanto segue.</p> <ul style="list-style-type: none"> <li><input type="checkbox"/> Accertarsi che l'indirizzo nell'elenco dei contatti dello scanner corrisponda all'indirizzo della cartella condivisa.</li> <li><input type="checkbox"/> Se l'indirizzo IP del computer è statico e viene configurato manualmente, sostituire il nome del computer nel percorso di rete con l'indirizzo IP. Esempio: da \\EPSON02\SCAN a \\192.168.xxx.xxx\SCAN</li> <li><input type="checkbox"/> Verificare che il computer sia acceso e che non si trovi in modalità di sospensione. Se il computer è in modalità di sospensione, non è possibile salvare le immagini acquisite nella cartella condivisa.</li> <li><input type="checkbox"/> Disattivare temporaneamente il firewall e il software di protezione del computer. Se questo consente di risolvere l'errore, verificare le impostazioni del software di protezione.</li> <li><input type="checkbox"/> Se si seleziona <b>Rete pubblica</b> come risorsa di rete, non è possibile salvare le immagini acquisite nella cartella condivisa. Configurare le impostazioni di inoltro per ciascuna porta.</li> <li><input type="checkbox"/> Se si utilizza un computer laptop e l'indirizzo IP è impostato come DHCP, l'indirizzo IP può cambiare quando ci si riconnette alla rete. Ottenere nuovamente l'indirizzo IP.</li> <li><input type="checkbox"/> Assicurarsi che l'impostazione del server DNS sia corretta. Per informazioni sulle impostazioni del server DNS, rivolgersi al proprio amministratore.</li> <li><input type="checkbox"/> Il nome del computer e l'indirizzo IP possono variare se la tabella di gestione del server DNS non è aggiornata. Contattare l'amministratore del server DNS.</li> </ul>
Errore di autenticazione. Verificare Posizione, Nome utente e Password.	Verificare che il nome utente e la password del computer e i contatti dello scanner siano corretti. Inoltre, accertarsi che la password non sia scaduta.
Errore di comunicazione. Verificare la connessione di rete Wi-Fi.	<p>Impossibile comunicare con una cartella di rete registrata nell'elenco dei contatti. Controllare quanto segue.</p> <ul style="list-style-type: none"> <li><input type="checkbox"/> Accertarsi che l'indirizzo nell'elenco dei contatti dello scanner corrisponda all'indirizzo della cartella condivisa.</li> <li><input type="checkbox"/> Aggiungere i diritti di accesso dell'utente nell'elenco dei contatti sulle schede <b>Condivisione</b> e <b>Sicurezza</b> delle proprietà della cartella condivisa. Inoltre, impostare le autorizzazioni per l'utente su "consentite".</li> </ul>
Il nome file è già in uso. Rinominare il file ed eseguire nuovamente la scansione.	Modificare le impostazioni del nome del file. In alternativa, spostare o eliminare i file, oppure modificare il nome del file sulla cartella condivisa.
Dimensioni file acquisiti eccessive. Sono state inviate solo XX pagine. Controllare se la cartella di destinazione ha di spazio sufficiente.	Lo spazio libero sul disco del computer è insufficiente. Incrementare lo spazio disponibile sul computer.

### Verifica del punto in cui si è verificato un errore

Quando si salvano le immagini acquisite nella cartella condivisa, il processo di salvataggio è il seguente. È possibile verificare il punto in cui si è verificato un errore.

Elementi	Funzionamento	Messaggi di errore
Connessione	Collegarsi al computer dallo scanner.	Errore DNS. Controllare le impostazioni DNS.

Elementi	Funzionamento	Messaggi di errore
Accesso al computer	Accedere al computer con nome utente e password.	Errore di autenticazione. Verificare Posizione, Nome utente e Password.
Verifica della cartella di salvataggio	Verificare il percorso di rete della cartella condivisa.	Errore di comunicazione. Verificare la connessione di rete Wi-Fi.
Verifica del nome file	Verificare se esiste un file con lo stesso nome del file da salvare nella cartella.	Il nome file è già in uso. Rinominare il file ed eseguire nuovamente la scansione.
Scrittura del file	Scrivere un nuovo file.	Dimensioni file acquisiti eccessive. Sono state inviate solo XX pagine. Controllare se la cartella di destinazione ha di spazio sufficiente.

## Il salvataggio delle immagini acquisite richiede molto tempo

***Ci vuole molto tempo perché la risoluzione del nome corrisponda al "Nome dominio" e all' "Indirizzo IP".***

Controllare i seguenti punti.

- Assicurarsi che l'impostazione del server DNS sia corretta.
- Verificare che tutte le impostazioni del server DNS siano corrette quando si seleziona Web Config.
- Assicurarsi che il nome del dominio DNS sia corretto.

## Non è possibile inviare le immagini acquisite al cloud

- Assicurarsi di inserire le informazioni corrette quando si effettua l'accesso.
- Accertarsi che il servizio sia in funzione. Il servizio potrebbe non essere disponibile se è in corso una manutenzione del sistema. Verificare il sito web del servizio di contabilità per informazioni più dettagliate.

## Non è possibile inviare le immagini acquisite a un indirizzo e-mail

- Verificare che l'indirizzo e-mail inserito sia funzionante.
- Verificare che le impostazioni del server di posta elettronica siano corrette.
- Chiedere all'amministratore del server di posta elettronica di verificare che il server sia funzionante.

### Informazioni correlate

➔ ["Verifica della connessione al server di posta" a pagina 70](#)

## Problemi di alimentazione carta

### Vengono alimentati più originali insieme (doppia alimentazione)

Verificare quanto segue in caso di doppia alimentazione.

- ❑ Quando gli originali sono inceppati all'interno dello scanner, aprire il coperchio dello scanner e rimuovere gli originali, quindi chiudere il coperchio dello scanner.
- ❑ Verificare l'immagine acquisita, quindi scansionare nuovamente gli originali, se necessario.

Se questo accade frequentemente, provare quanto segue.

- ❑ Se si caricano originali non supportati, lo scanner potrebbe alimentare più originali alla volta.
- ❑ Pulire i rulli all'interno dello scanner.
- ❑ Diminuire il numero di originali immessi.
- ❑ Selezionare **Lento** sul pannello di controllo per rallentare la velocità di scansione.
- ❑ Utilizzare **Modo Alimentazione automatica** ed effettuare la scansione degli originali uno alla volta.

#### Informazioni correlate

➔ [“Eseguire la scansione di originali di tipo e dimensioni diversi in modo continuo uno alla volta \(Modo Alimentazione automatica\)” a pagina 131](#)

È possibile eseguire la scansione di formati o tipi di originali diversi uno alla volta utilizzando Modo Alimentazione automatica. In questo modo, lo scanner avvia automaticamente la scansione quando gli originali sono caricati nello scanner.

➔ [“Pulizia interna dello scanner” a pagina 145](#)

➔ [“Rimuovere gli originali inceppati dallo scanner” a pagina 173](#)

### Rimuovere gli originali inceppati dallo scanner

Se un originale si è inceppato all'interno dello scanner, attenersi alla seguente procedura per rimuoverlo.

#### Nota:

*Epson Smart Panel non supporta la scansione di carta lunga (393,8 mm (15,5 pollici) o dimensioni superiori).*

1. Rimuovere tutti gli originali rimanenti nel vassoio di alimentazione.
2. Tirare la leva e aprire il coperchio dello scanner.

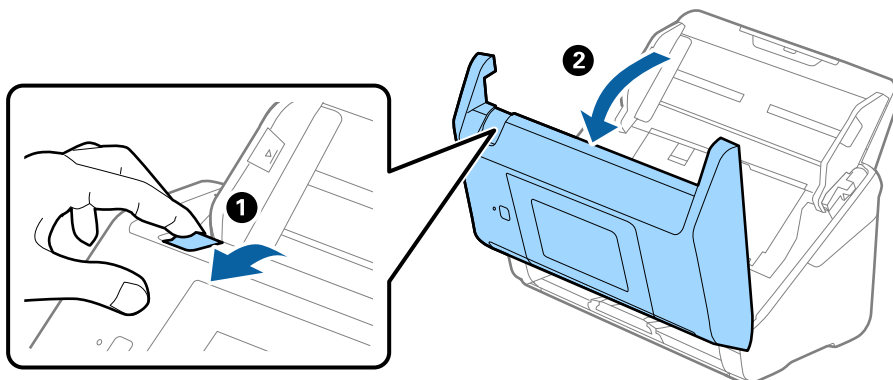

3. Rimuovere con attenzione gli originali rimasti all'interno dello scanner.

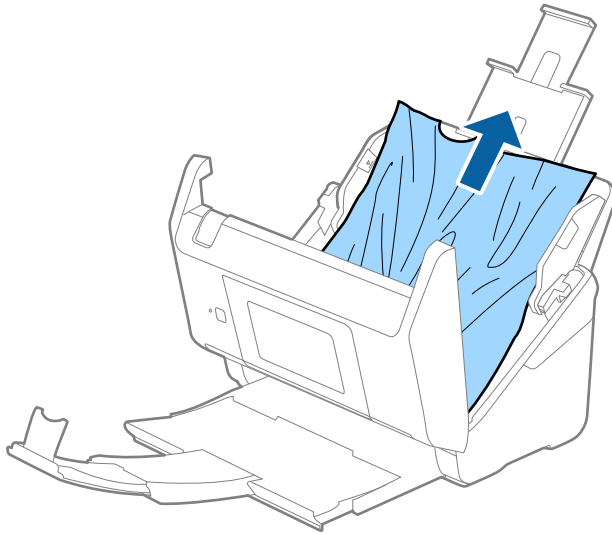

4. Se non è si riesce ad estrarre gli originali verso l'alto, estrarre con cura gli originali inceppati dal vassoio di uscita in direzione della freccia.

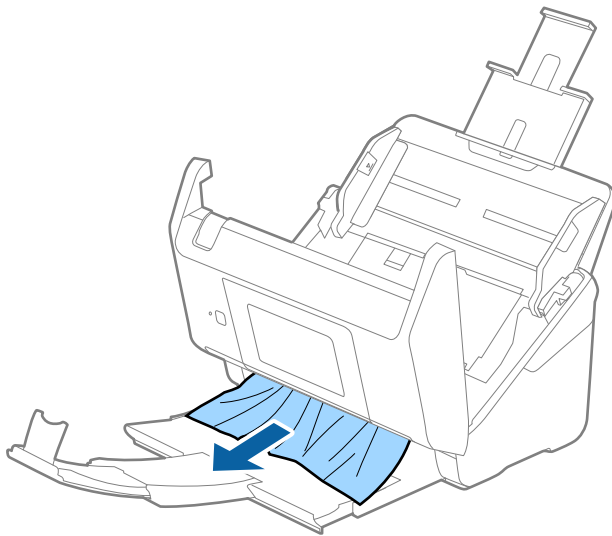

**Importante:**

*Assicurarsi che non vi sia carta all'interno dello scanner.*

5. Chiudere il coperchio dello scanner.

**Informazioni correlate**

- ➔ “Vengono alimentati più originali insieme (doppia alimentazione)” a pagina 173
- ➔ “Protezione carta non funziona correttamente” a pagina 175

## Frequenti inceppamenti degli originali nello scanner

Se gli originali si inceppano frequentemente nello scanner, provare quanto segue.

- Selezionare **Lento** sul pannello di controllo per rallentare la velocità di scansione.
- Pulire i rulli all'interno dello scanner.
- Se gli originali espulsi rimangono bloccati nel vassoio di uscita, togliere e non usare il vassoio.

### Informazioni correlate

- ➔ [“Pulizia interna dello scanner” a pagina 145](#)
- ➔ [“Vengono alimentati più originali insieme \(doppia alimentazione\)” a pagina 173](#)
- ➔ [“Protezione carta non funziona correttamente” a pagina 175](#)

## Protezione carta non funziona correttamente

In base all'originale e al livello impostato, questa opzione potrebbe non funzionare correttamente.

- Selezionare **Dis.** per disattivare la funzione durante la scansione di tessere plastificate o carta spessa.
- Se il rilevamento errato si verifica di frequente, abbassare il livello di questa funzione.
- Se l'originale è danneggiato, verificare che questa funzione sia abilitata. Se è già abilitata, aumentare il livello di protezione per la funzione.

### Informazioni correlate

- ➔ [“Impost. scansione” a pagina 137](#)
- ➔ [“Rimuovere gli originali inceppati dallo scanner” a pagina 173](#)

## Originali che si sporcano

Pulire all'interno dello scanner.

### Informazioni correlate

- ➔ [“Pulizia interna dello scanner” a pagina 145](#)

## Rallentamento della velocità di scansione nella scansione continua

Durante la scansione continua utilizzando ADF, la scansione rallenta per impedire che il motore dello scanner si surriscaldi e si guasti. Tuttavia, è possibile continuare la scansione.

Per riacquistare la normale velocità di scansione, lasciare inattivo lo scanner per almeno 30 minuti. La velocità di scansione non si ripristina, anche se l'apparecchio è spento.

## La scansione richiede molto tempo

- La velocità di scansione potrebbe ridursi a seconda delle condizioni di scansione, come l'alta risoluzione, le funzioni di regolazione dell'immagine, il formato del file e così via.

- I computer dotati di porte USB 3.0 (SuperSpeed) o USB 2.0 (Hi-Speed) possono acquisire più velocemente rispetto a computer dotati di porte USB 1.1. Se lo scanner è collegato ad una porta USB 3.0 o USB 2.0, assicurarsi che soddisfino i requisiti di sistema specificati.
- Quando si utilizza il software di sicurezza, escludere il file TWAIN.log dal monitoraggio, o impostare TWAIN.log come file in sola lettura. Per ulteriori informazioni sulle funzioni del software di protezione, consultare la guida fornita con il software. Il file TWAIN.log è salvato nelle seguenti posizioni.  
C:\Users\\AppData\Local\Temp

---

## Problemi relativi all'immagine acquisita

### Compaiono righe quando si esegue la scansione dall'ADF

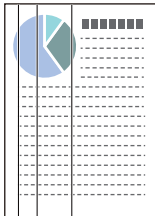

- Pulire l'ADF.  
Possono comparire delle righe nell'immagine quando corpi estranei o sporco penetrano nell'ADF.
- Rimuovere eventuale sporcizia presente sull'originale.
- Utilizzando la funzione **Rileva vetro sporco**, viene visualizzato un messaggio di avviso quando viene rilevata sporcizia sul vetro dello scanner.  
Selezionare **Impostazioni** sulla schermata iniziale > **Impost. scansione** > **Rileva vetro sporco**, quindi selezionare **On-Bassa** o **On-Alta**.  
Quando viene visualizzato un avviso, pulire le superfici di vetro all'interno dello scanner utilizzando un kit di pulizia originale Epson o un panno morbido.

**Nota:**

- A seconda dello sporco presente, il rilevamento potrebbe non avvenire correttamente.*
- Se il rilevamento non funziona correttamente, modificare le impostazioni.  
Selezionare **On-Alta** se lo sporco non viene rilevato. Selezionare **On-Bassa** o **Dis.** se l'avviso compare a causa di un rilevamento errato.*

#### Informazioni correlate

➔ ["Pulizia interna dello scanner" a pagina 145](#)

### L'avviso di sporcizia del vetro non scomparire

Se viene visualizzato l'avviso di sporcizia del vetro dopo aver pulito l'interno dello scanner, ricontrollare la superficie del vetro. Se ci sono graffi sul vetro, saranno rilevati come sporcizia del vetro.

Sarà necessario sostituire il vetro. Contattare il rivenditore locale per la riparazione.



## I colori dell'immagine acquisita sono irregolari

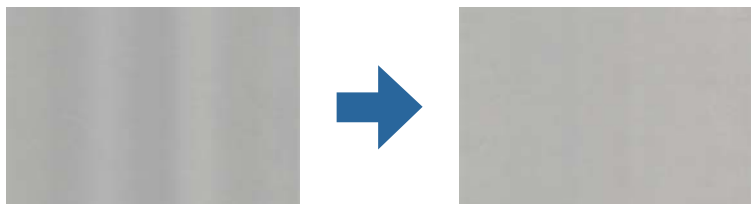

Se lo scanner viene esposto a luce intensa come la luce solare diretta, il sensore all'interno dello scanner non rileva correttamente la luce e i colori dell'immagine acquisita risultano irregolari.

- Modificare l'orientamento dello scanner in modo la parte anteriore dello scanner non sia esposta a luce intensa.
- Spostare lo scanner in una posizione non esposta a luce intensa.

## Ingrandire o ridurre l'immagine acquisita

Quando si ingrandisce o si riduce l'immagine acquisita, è possibile regolare il rapporto di ingrandimento utilizzando la funzione **Regolazioni** in Epson Scan 2 Utility. Questa funzione è disponibile solo per Windows.

**Nota:**

*Epson Scan 2 Utility è una delle applicazioni fornite con il software dello scanner.*

1. Avviare Epson Scan 2 Utility.
  - Windows 10  
Fare clic sul pulsante Start e scegliere **EPSON > Epson Scan 2 > Epson Scan 2 Utility**.
  - Windows 8.1/Windows 8  
Immettere il nome dell'applicazione nell'accesso alla ricerca, quindi selezionare l'icona visualizzata.
  - Windows 7  
Fare clic sul pulsante Start e scegliere **Tutti i programmi o Programmi > EPSON > Epson Scan 2 > Epson Scan 2 Utility**.
2. Selezionare la scheda **Regolazioni**.
3. Usare **Espansione/Contrazione** per regolare il rapporto di ingrandimento per le immagini acquisite.
4. Fare clic su **Imposta** per applicare le impostazioni allo scanner.

## Comparare l'offset nello sfondo delle immagini

Le immagini nel retro dell'originale possono comparire nell'immagine acquisita.

- ❑ Quando si seleziona **Auto**, **Colore**, o **Grigi** come **Tipo immagine**.

- ❑ Controllare che sia selezionato **Rimuovi sfondo**.

Fare clic su  **Impostazioni** in **Epson ScanSmart**, **Revisione scansioni** o sulla finestra **Seleziona azione**, quindi fare clic sulla scheda **Impostazioni scanner** > pulsante **Impostazioni scansione** > scheda **Impostazioni avanzate** sulla finestra Epson Scan 2 > **Rimuovi sfondo**.

- ❑ Controllare che sia selezionato **Miglioramento testo**.

Fare clic su  **Impostazioni** in **Epson ScanSmart**, **Revisione scansioni** o sulla finestra **Seleziona azione** > scheda **Impostazioni scanner** > pulsante **Impostazioni scansione** > scheda **Impostazioni avanzate** nella finestra Epson Scan 2 > **Miglioramento testo**.

- ❑ Quando si seleziona **Bianco e Nero** come **Tipo immagine**.

- ❑ Controllare che sia selezionato **Miglioramento testo**.

Fare clic su  **Impostazioni** in **Epson ScanSmart**, **Revisione scansioni** o sulla finestra **Seleziona azione**, quindi fare clic sulla scheda **Impostazioni scanner** > pulsante **Impostazioni scansione** > scheda **Impostazioni avanzate** sulla finestra Epson Scan 2 > **Miglioramento testo**.

A seconda della condizione dell'immagine scannerizzata, fare clic su **Settaggi** e provare a impostare un livello inferiore per **Miglioramento bordi** o un livello superiore per **Livello riduzione rumore**.

## Immagine acquisita o testo sfocato

È possibile regolare l'aspetto dell'immagine o del testo acquisiti aumentando la risoluzione o regolando la qualità dell'immagine.

- ❑ Provare ad aumentare la risoluzione e quindi eseguire la scansione.

Impostare la risoluzione adatta allo scopo dell'immagine acquisita.

Fare clic su  **Impostazioni** in **Epson ScanSmart**, **Revisione scansioni** o sulla finestra **Seleziona azione**, quindi fare clic sulla scheda **Impostazioni scanner** > pulsante **Impostazioni scansione** > scheda **Impostazioni principali** sulla finestra Epson Scan 2 > **Risoluzione**.

- ❑ Controllare che sia stato selezionato il miglioramento del testo.

Fare clic su  **Impostazioni** in **Epson ScanSmart**, **Revisione scansioni** o sulla finestra **Seleziona azione**, quindi fare clic sulla scheda **Impostazioni scanner** > pulsante **Impostazioni scansione** > scheda **Impostazioni avanzate** sulla finestra Epson Scan 2 > **Miglioramento testo**.

- ❑ Quando si seleziona **Bianco e Nero** come **Tipo immagine**.

A seconda della condizione dell'immagine scannerizzata, fare clic su **Settaggi** e provare a impostare un livello inferiore per **Miglioramento bordi** o un livello superiore per **Livello riduzione rumore**.

- ❑ Se si esegue la scansione in formato JPEG, provare a modificare il livello di compressione.

Fare clic su  **Impostazioni** in **Epson ScanSmart**, **Revisione scansioni** o sulla finestra **Seleziona azione**, quindi fare clic sulla scheda **Salva impost** > tasto **Opzioni**.

## Elenco delle risoluzioni consigliate per soddisfare il vostro scopo

Vedere la tabella e impostare la risoluzione adatta allo scopo dell'immagine acquisita.

Scopo	Risoluzione (Riferimento)
Visualizzazione su uno schermo Invio per e-mail	Fino a 200 dpi
Utilizzo riconoscimento ottico dei caratteri (OCR) Creazione di un testo PDF ricercabile	Da 200 a 300 dpi
Stampa con una stampante Invio tramite fax	Da 200 a 300 dpi

## Visualizzazione dei motivi Moiré (ombre a reticolo)

Se l'originale è un documento stampato, i motivi moiré (ombre a reticolo) possono essere visualizzati nell'immagine della scansione.

- Controllare che sia selezionato **Deretinatura**.

Fare clic su  **Impostazioni** in **Epson ScanSmart**, **Revisione scansioni** o sulla finestra **Seleziona azione**, quindi fare clic sulla scheda **Impostazioni scanner** > pulsante **Impostazioni scansione** > scheda **Impostazioni avanzate** sulla finestra Epson Scan 2 > **Deretinatura**.



- Modificare la risoluzione ed eseguire di nuovo la scansione.

Fare clic su  **Impostazioni** in **Epson ScanSmart**, **Revisione scansioni** o sulla finestra **Seleziona azione**, quindi fare clic sulla scheda **Impostazioni scanner** > pulsante **Impostazioni scansione** > scheda **Impostaz. principali** sulla finestra Epson Scan 2 > **Risoluzione**.

## Il bordo dell'originale non viene sottoposto a scansione quando si rileva automaticamente il formato

A seconda dell'originale, il bordo dell'originale può non essere sottoposto a scansione quando se ne rileva automaticamente il formato.

- Fare clic su  **Impostazioni** in **Epson ScanSmart**, **Revisione scansioni** o sulla finestra **Seleziona azione**, quindi fare clic sulla scheda **Impostazioni scanner** > **Impostazioni scansione**.

In Epson Scan 2, selezionare la scheda **Impostaz. principali** e quindi selezionare **Dimensione Documento** > **Settaggi**. Nella finestra **Impostazioni Formato documento** regolare **Margini ritaglio per dimensione "Auto"**.

- A seconda dell'originale, l'area dell'originale potrebbe non venire rilevata correttamente quando si utilizza la funzione **Rilevamento Automatico**. Selezionare la dimensione corretta dell'originale dall'elenco **Dimensione Documento**.

Fare clic su  **Impostazioni** in **Epson ScanSmart**, **Revisione scansioni** o sulla finestra **Seleziona azione**, quindi fare clic sulla scheda **Impostazioni scanner** > tasto **Impostazioni scansione**.

In Epson Scan 2, fare clic sulla scheda **Impostaz. principali**, quindi fare clic su **Dimensione Documento**.

**Nota:**

Se il formato dell'originale di cui si desidera eseguire la scansione non è sulla lista, selezionare **Personalizza**, quindi creare manualmente la dimensione.

Fare clic su  **Impostazioni** in **Epson ScanSmart**, **Revisione scansioni** o sulla finestra **Seleziona azione**, quindi fare clic sulla scheda **Impostazioni scanner** > tasto **Impostazioni scansione**.

In Epson Scan 2, fare clic sulla scheda **Impostaz. principali**, quindi fare clic su **Personalizza** in **Dimensione Documento**.

## Il carattere non viene riconosciuto correttamente

Controllare quanto segue per aumentare il tasso di riconoscimento dell'OCR (Riconoscimento ottico dei caratteri).

- Controllare che l'originale sia posizionato dritto.
- Utilizzare un originale con testo in chiaro. Il riconoscimento del testo può ridursi nei seguenti casi.
  - Originali che sono stati copiati diverse volte
  - Originali ricevuti via fax (con bassa risoluzione)
  - Originali in cui la spaziatura tra lettere o tra le righe è troppo piccola
  - Originali con righe o sottolineature nel testo
  - Originali con testo scritto a mano
  - Originali con pieghe o grinze
- I fogli di carta termica come le ricevute possono deteriorarsi con il tempo o l'attrito. Eseguirne la scansione il prima possibile.
- Quando si esegue il salvataggio su Microsoft® Office o file **PDF ricercabile**, verificare che siano selezionate le lingue corrette.  
Verificare la **Lingua** in ciascuna finestra di salvataggio delle impostazioni.

## Impossibile risolvere i problemi nell'immagine acquisita

Se il problema persiste dopo avere provato tutte le soluzioni indicate, inizializzare le impostazioni utilizzando Epson Scan 2 Utility.

**Nota:**

*Epson Scan 2 Utility è una delle applicazioni fornite con il software dello scanner.*

1. Avviare Epson Scan 2 Utility.
  - Windows 10  
Fare clic sul pulsante Start e selezionare **EPSON > Epson Scan 2 Utility**.
  - Windows 8.1/Windows 8  
Immettere il nome dell'applicazione nell'accesso alla ricerca, quindi selezionare l'icona visualizzata.

Windows 7

Fare clic sul pulsante Start e selezionare **Tutti i programmi** o **Programmi > EPSON > Epson Scan 2 > Epson Scan 2 Utility**.

Mac OS

Selezionare **Vai > Applicazioni > Epson Software > Epson Scan 2 Utility**.

2. Selezionare la scheda **Altre**.

3. Fare clic su **Ripristina**.

**Nota:**

*Se il problema persiste dopo l'inizializzazione, disinstallare e reinstallare il driver dello scanner (Epson Scan 2).*

---

## Disinstallare e Installare Applicazioni

### Disinstallazione delle applicazioni

Potrebbe essere necessario disinstallare e installare nuovamente le applicazioni per risolvere alcuni problemi o nel caso si esegua un aggiornamento del sistema operativo. Eseguire l'accesso al computer come amministratore. Se viene richiesto, immettere la password di amministratore.

### Disinstallazione delle applicazioni per Windows

1. Chiudere tutte le applicazioni in esecuzione.

2. Scollegare lo scanner dal computer.

3. Aprire il Pannello di controllo:

Windows 10

Fare clic con il tasto destro sul pulsante di avvio o premere e tenerlo premuto, quindi selezionare **Pannello di Controllo**.

Windows 8.1/Windows 8

Selezionare **Desktop > Impostazioni > Pannello di controllo**.

Windows 7

Fare clic sul tasto Start e selezionare **Pannello di controllo**.

4. Selezionare **Disinstalla un programma** in **Programmi**.

5. Selezionare il programma che si desidera disinstallare.

6. Fare clic su **Disinstalla/Cambia** o su **Disinstalla**.

**Nota:**

*Nella successiva schermata Controllo dell'account utente, fare clic su Continua.*

7. Seguire le istruzioni visualizzate sullo schermo.

**Nota:**

Potrebbe venire visualizzato un messaggio di richiesta di riavvio del computer. In questo caso, assicurarsi di selezionare **Sì, riavviare il computer adesso** e fare clic su **Fine**.

## Disinstallazione delle applicazioni per Mac OS

**Nota:**

Assicurarsi di avere installato EPSON Software Updater.

1. Scaricare il programma di disinstallazione utilizzando EPSON Software Updater.  
Il programma di disinstallazione deve essere scaricato una sola volta; non è necessario ripetere l'operazione ogni volta che si desidera disinstallare un'applicazione.
2. Scollegare lo scanner dal computer.
3. Per disinstallare il driver dello scanner, selezionare **Preferenze di Sistema** dal menu Apple > **Stampanti e Scanner** (o **Stampa e Acquisizione, Stampa e Fax**), quindi rimuovere lo scanner dall'elenco degli scanner attivi.
4. Chiudere tutte le applicazioni in esecuzione.
5. Selezionare **Vai > Applicazioni > Epson Software > Programma di disinstallazione**.
6. Selezionare l'applicazione che si desidera disinstallare e fare clic su **Disinstalla**.



**Importante:**

Il programma di disinstallazione rimuove dal computer tutti i driver degli scanner Epson. Se si utilizzano più driver degli scanner Epson e si desidera eliminare solo alcuni driver, eliminare prima tutti i driver, quindi reinstallare i driver dello scanner necessari.

**Nota:**

Se l'applicazione che si desidera disinstallare non viene visualizzata nell'elenco delle applicazioni, non è possibile disinstallarla mediante il programma di disinstallazione. Per disinstallarla, scegliere **Vai > Applicazioni > Epson Software**, selezionare l'applicazione che si desidera disinstallare e trascinarla sull'icona del cestino.

## Installazione delle applicazioni

Per installare le applicazioni seguire le istruzioni riportate di seguito.

**Nota:**

- Eseguire l'accesso al computer come amministratore. Se viene richiesto, immettere la password di amministratore.
- Prima di reinstallare le applicazioni, è necessario disinstallarle.

1. Chiudere tutte le applicazioni in esecuzione.

2. Durante l'installazione del driver dello scanner (Epson Scan 2), disconnettere temporaneamente lo scanner e il computer.

**Nota:**

*Non collegare lo scanner al computer fino a quando non viene richiesto.*

3. Installare l'applicazione in base alle istruzioni fornite nel sito web indicato di seguito.

<http://epson.sn>

**Nota:**

*Per Windows, è inoltre possibile utilizzare il disco del software fornito con lo scanner.*

---

# Aggiunta o sostituzione del computer o di dispositivi

Connessione a uno scanner che è stato collegato alla rete. . . . .	185
Collegare un dispositivo smart e lo scanner direttamente (Wi-Fi Direct). . . . .	186
Reimpostare il collegamento di rete. . . . .	188
Verifica dello stato della connessione di rete. . . . .	193



## Connessione a uno scanner che è stato collegato alla rete

Quando lo scanner è già stato collegato alla rete, è possibile collegare un computer o dispositivo smart allo scanner tramite la rete.

### Uso dello scanner di rete da un secondo computer

Si consiglia di utilizzare il programma di installazione per collegare lo scanner al computer. È possibile eseguire il programma di installazione utilizzando uno dei seguenti metodi.

Impostazione dal sito web

Accedere al seguente sito web, e quindi inserire il nome del prodotto. Andare su **Impostazione**, quindi avviare la procedura di impostazione.

<http://epson.sn>

Configurazione tramite il disco del software (solo per i modelli dotati di un disco software e per gli utenti in possesso di computer Windows con unità di lettura disco)

Inserire nel computer il disco del software e seguire le istruzioni a video.

### Selezione dello scanner

Seguire le istruzioni a video finché non compare la seguente schermata, selezionare il nome dello scanner a cui connettersi e fare clic su **Avanti**.

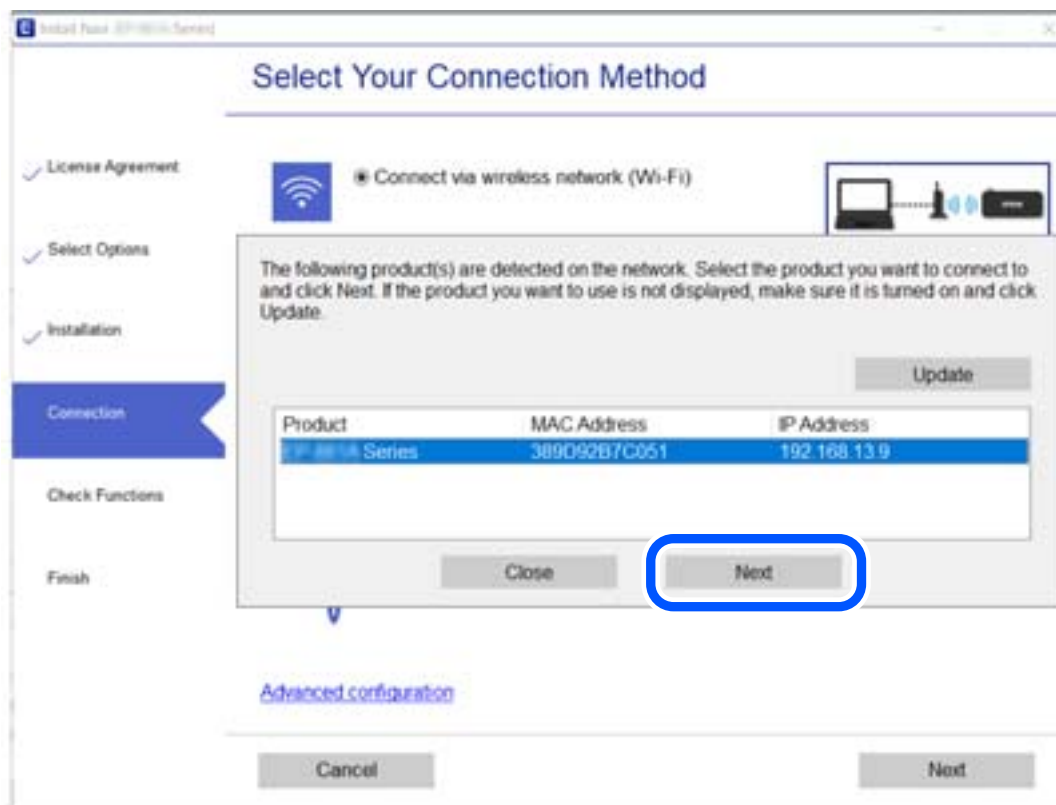

Seguire le istruzioni visualizzate sullo schermo.

## Uso dello scanner di rete da un dispositivo smart

È possibile connettere un dispositivo smart allo scanner tramite uno dei seguenti metodi.

### Connessione di un router wireless

Connettere il dispositivo smart alla stessa rete Wi-Fi (SSID) dello scanner.

Fare riferimento a quanto segue per altre informazioni.

[“Configurazione di impostazioni per la connessione a dispositivi smart” a pagina 189](#)

### Connessione tramite Wi-Fi Direct

Connettere il dispositivo smart direttamente allo scanner senza router wireless.

Fare riferimento a quanto segue per altre informazioni.

[“Collegare un dispositivo smart e lo scanner direttamente \(Wi-Fi Direct\)” a pagina 186](#)

---

## Collegare un dispositivo smart e lo scanner direttamente (Wi-Fi Direct)

Wi-Fi Direct (AP semplice) consente di connettere un dispositivo smart direttamente allo scanner e senza un router wireless ed eseguire la scansione dal dispositivo smart.

### Informazioni su Wi-Fi Direct

Utilizzare questo tipo di connessione quando non si utilizza la connessione Wi-Fi a casa o in ufficio, o quando si desidera collegare direttamente lo scanner, il computer e il dispositivo smart. In questo modo, lo scanner funziona come router wireless ed è possibile collegare i dispositivi allo scanner senza dover utilizzare un router wireless standard. Tuttavia, i dispositivi connessi direttamente allo scanner non possono comunicare tra loro attraverso lo scanner.

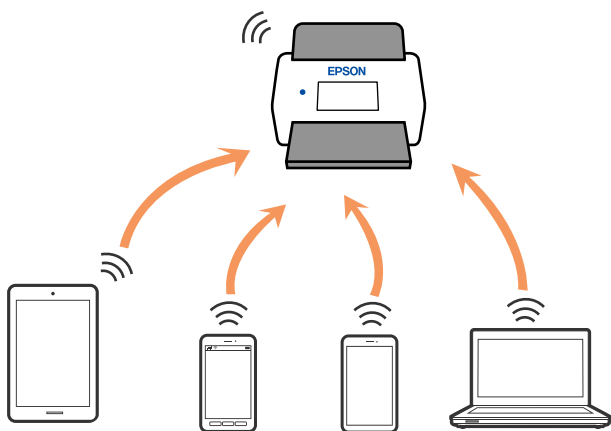

Lo scanner può essere collegato simultaneamente tramite connessione Wi-Fi e Wi-Fi Direct (AP semplice). Tuttavia, se si avvia una connessione di rete in Wi-Fi Direct (AP semplice) quando lo scanner è collegato tramite Wi-Fi, il Wi-Fi è temporaneamente scollegato.

## Connessione a un dispositivo smart tramite Wi-Fi Direct

Questo metodo consente di collegare lo scanner direttamente ai dispositivi smart senza un router wireless.

1. Selezionare  nella schermata iniziale.
2. Selezionare **Wi-Fi Direct**.
3. Selezionare **Avvia configurazione**.
4. Avviare Epson Smart Panel sul dispositivo smart in uso.
5. Seguire le istruzioni visualizzate in Epson Smart Panel per collegare lo scanner.  
Quando il dispositivo smart è collegato allo scanner, andare al passaggio successivo.
6. Nel pannello di controllo dello scanner, selezionare **Completo**.

## Disconnessione Wi-Fi Direct (AP semplice)

Esistono due metodi disponibili per disabilitare una connessione Wi-Fi Direct (AP semplice); è possibile disabilitare tutte le connessioni utilizzando il pannello di controllo dello scanner o disabilitare ciascuna connessione dal computer o dal dispositivo smart. Quando si desidera disabilitare tutte le connessioni, consultare il seguente collegamento alle informazioni correlate per i dettagli.

 **Importante:**

Quando la connessione Wi-Fi Direct (AP semplice) è disattivata, tutti i computer e i dispositivi smart connessi allo scanner con la connessione Wi-Fi Direct (AP semplice) sono disconnessi.

**Nota:**

Se si desidera disconnettere un dispositivo specifico, effettuare la disconnessione dal dispositivo invece che dallo scanner. Utilizzare uno dei seguenti metodi per disconnettere la connessione Wi-Fi Direct (AP semplice) dal dispositivo.

- Disconnettere la connessione Wi-Fi al nome di rete dello scanner (SSID).
- Connettere a un altro nome di rete (SSID).

## Modifica delle impostazioni Wi-Fi Direct (AP semplice) quali l'SSID

Quando è abilitata la connessione Wi-Fi Direct (AP semplice), è possibile modificare le impostazioni da



> **Wi-Fi Direct** > **Avvia configurazione** > **Modifica**, e successivamente vengono visualizzate le seguenti voci di menu.

### Cambia nome rete

Modificare il nome della rete (SSID) Wi-Fi Direct (AP semplice) utilizzato per collegarsi allo scanner nel proprio nome casuale. È possibile impostare il nome della rete (SSID) usando i caratteri ASCII visualizzati nella tastiera software sul pannello di controllo. È possibile inserire fino a 22 caratteri.

Quando si cambia il nome della rete (SSID), tutti i dispositivi collegati vengono disconnessi. Utilizzare il nuovo nome della rete (SSID) se si desidera ricollegare il dispositivo.

### **Modifica password**

Cambiare la password per Wi-Fi Direct (AP semplice) per collegarsi allo scanner al proprio valore arbitrario. È possibile impostare la password usando i caratteri ASCII visualizzati sulla tastiera software sul pannello di controllo. È possibile inserire da 8 a 22 caratteri.

Quando si modifica la password, tutti i dispositivi collegati vengono disconnessi. Utilizzare la nuova password se si desidera ricollegare il dispositivo.

### **Cambia gamma di frequenza**

Modificare l'intervallo di frequenza di Wi-Fi Direct utilizzato per collegarsi allo scanner. È possibile selezionare 2,4 GHz o 5 GHz.

Quando si modifica l'intervallo di frequenza, tutti i dispositivi collegati vengono disconnessi. Ricollegare il dispositivo.

Tenere presente che non è possibile connettersi nuovamente utilizzando dispositivi che non supportano l'intervallo di frequenza da 5 GHz quando si passa a 5 GHz.

L'impostazione potrebbe non essere visualizzata in alcune regioni.

### **Disabilita Wi-Fi Direct**

Disattivare le impostazioni Wi-Fi Direct (AP semplice) dello scanner. Quando le si disabilita, tutti i dispositivi collegati allo scanner in connessione Wi-Fi Direct (AP semplice) sono disconnessi.

### **Ripristina impostaz. predef.**

Ripristinare tutte le impostazioni predefinite di Wi-Fi Direct (AP semplice).

Le informazioni sulla connessione Wi-Fi Direct (AP semplice) del dispositivo smart salvate sullo scanner vengono eliminate.

#### **Nota:**

*È inoltre possibile impostare la scheda **Rete** > **Wi-Fi Direct** su Web Config per le seguenti impostazioni.*

- Abilitazione o disabilitazione di Wi-Fi Direct (AP semplice)*
- Modifica del nome della rete (SSID)*
- Modifica della password*
- Modifica dell'intervallo di frequenza*  
*L'impostazione potrebbe non essere visualizzata in alcune regioni.*
- Ripristino delle impostazioni di Wi-Fi Direct (AP semplice)*

---

## **Reimpostare il collegamento di rete**

Questa sezione spiega come creare le impostazioni del collegamento di rete e modificare il metodo di connessione quando viene sostituito il router wireless o il computer.

### **Quando si sostituisce il router wireless**

Quando si sostituisce il router wireless, configurare le impostazioni per il collegamento tra il computer o il dispositivo smart e lo scanner.

È necessario regolare queste impostazioni se cambia il fornitore del servizio internet, ecc.

## Creazione di impostazioni per la connessione al computer

Si consiglia di utilizzare il programma di installazione per collegare lo scanner al computer. È possibile eseguire il programma di installazione utilizzando uno dei seguenti metodi.

Impostazione dal sito web

Accedere al seguente sito web, e quindi inserire il nome del prodotto. Andare su **Impostazione**, quindi avviare la procedura di impostazione.

<http://epson.sn>

Configurazione tramite il disco del software (solo per i modelli dotati di un disco software e per gli utenti in possesso di computer Windows con unità di lettura disco)

Inserire nel computer il disco del software e seguire le istruzioni a video.

### Selezionare i metodi di connessione

Seguire le istruzioni visualizzate sullo schermo. Nella schermata **Seleziona l'operazione**, selezionare **Reimposta configurazione di Stampante (per un nuovo router di rete o il passaggio da USB a rete, ecc.)**, quindi fare clic su **Avanti**.

Per completare l'installazione, seguire le istruzioni visualizzate sullo schermo.

Se non è possibile eseguire la connessione, vedere quanto segue per cercare di risolvere il problema.

[“Non è possibile collegarsi a una rete” a pagina 165](#)

## Configurazione di impostazioni per la connessione a dispositivi smart

È possibile utilizzare lo scanner da un dispositivo smart quando si collega lo scanner alla stessa rete Wi-Fi (SSID) del dispositivo smart. Per utilizzare lo scanner da un dispositivo smart, effettuare la configurazione dal seguente sito web. Accedere al sito web dal dispositivo smart che si desidera collegare allo scanner.

<http://epson.sn> > **Impostazione**

## Quando si sostituisce il computer

Quando si sostituisce il computer, configurare le impostazioni di collegamento tra il computer e lo scanner.

## Creazione di impostazioni per la connessione al computer

Si consiglia di utilizzare il programma di installazione per collegare lo scanner al computer. Per avviare il programma di installazione, seguire uno dei metodi indicati.

Impostazione da sito web

Accedere al seguente sito web, quindi immettere il nome del prodotto. Andare su **Impostazione**, quindi avviare la procedura di impostazione.

<http://epson.sn>

Configurazione tramite il disco del software (solo per i modelli dotati di un disco software e per gli utenti in possesso di computer Windows con unità di lettura disco).

Inserire nel computer il disco del software e seguire le istruzioni visualizzate sullo schermo.

Seguire le istruzioni a video.

## Modifica del metodo di connessione sul computer

Questa sezione illustra come modificare il metodo di connessione quando il computer e lo scanner sono collegati.

### Modifica da USB a connessione di rete

Procedere come segue per utilizzare il programma di installazione ed eseguire nuovamente la configurazione con un metodo di connessione diverso.

- Impostazione dal sito web  
Accedere al seguente sito web, e quindi inserire il nome del prodotto. Andare su **Impostazione**, quindi avviare la procedura di impostazione.  
<http://epson.sn>
- Configurazione tramite il disco del software (solo per i modelli dotati di un disco software e per gli utenti in possesso di computer Windows con unità di lettura disco)  
Inserire nel computer il disco del software e seguire le istruzioni a video.

### Selezionare modifica metodi di collegamento

Seguire le istruzioni visualizzate sullo schermo. Nella schermata **Seleziona l'operazione**, selezionare **Reimposta configurazione di Stampante (per un nuovo router di rete o il passaggio da USB a rete, ecc.)**, quindi fare clic su **Avanti**.

Selezionare **Connetti tramite rete wireless (Wi-Fi)**, quindi fare clic su **Avanti**.

Per completare l'installazione, seguire le istruzioni visualizzate sullo schermo.

## Effettuare impostazioni Wi-Fi dal pannello di controllo

È possibile configurare le impostazioni di rete dal pannello di controllo dello scanner in diversi modi. Scegliere il metodo di connessione che corrisponde all'ambiente e alle condizioni in uso.

Se si conoscono le informazioni relative al router wireless, per esempio SSID e password, è possibile configurare le impostazioni manualmente.

Se il router wireless supporta WPS, è possibile effettuare le impostazioni tramite pulsante push.

Dopo aver collegato lo scanner alla rete, connettersi allo scanner dal dispositivo che si desidera utilizzare (computer, dispositivo smart, tablet, e così via.)

### Eseguire le impostazioni Wi-Fi inserendo il SSID e la password

È possibile impostare una rete Wi-Fi inserendo le informazioni necessarie per connettersi a un router wireless dal pannello di controllo dello scanner. Per eseguire l'impostazione usando questo metodo, occorrono l'SSID e la password per il router wireless.

**Nota:**

Se si utilizza un router wireless con le relative impostazioni predefinite, l'SSID e la password sono presenti sull'etichetta. Se non si individuano l'SSID e la password, contattare il responsabile dell'impostazione del router wireless oppure consultare la relativa documentazione.

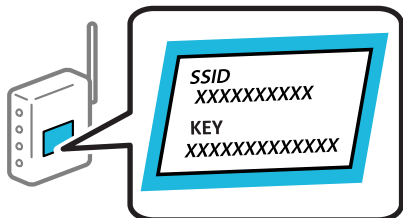

1. Toccare  nella schermata iniziale.

2. Selezionare **Router**.

3. Toccare **Avvia configurazione**.

Se la connessione di rete è già impostata, vengono visualizzati i dettagli sulla connessione. Toccare **Modifica a connessione Wi-Fi** o **Modifica impostazioni** per modificare le impostazioni.

4. Selezionare **Procedura guidata configurazione Wi-Fi**.

5. Seguire le istruzioni visualizzate sullo schermo per selezionare l'SSID, immettere la password per il router wireless e avviare l'installazione.

Se si desidera verificare lo stato della connessione di rete dello scanner al termine dell'installazione, consultare il seguente collegamento alle informazioni correlate per ulteriori dettagli.

**Nota:**

- Se non si conosce l'SSID, controllare se si trova sull'etichetta del router wireless. Se si utilizzano le impostazioni predefinite del router wireless, utilizzare l'SSID presente sull'etichetta. Se non si trova alcuna informazione, consultare la documentazione fornita con il router wireless.
- La password distingue tra maiuscole e minuscole.
- Se non si conosce la password, controllare se tale informazione si trova sull'etichetta del router wireless. Sull'etichetta, la password potrebbe essere definita come "Network Key", "Wireless Password" e così via. Se si utilizzano le impostazioni predefinite del router wireless, utilizzare la password presente sull'etichetta.

**Informazioni correlate**

➔ ["Verifica dello stato della connessione di rete" a pagina 193](#)

**Effettuare impostazioni Wi-Fi mediante pressione di un tasto (WPS)**

È possibile impostare automaticamente una rete Wi-Fi premendo un pulsante sul router wireless. Se sono soddisfatte le seguenti condizioni, è possibile eseguire l'impostazione utilizzando questo metodo.

- Il router wireless è compatibile con WPS (Wi-Fi Protected Setup).
- La connessione Wi-Fi corrente è stata stabilita premendo un pulsante sul router wireless.

**Nota:**

Se non si riesce a individuare il pulsante o se si sta effettuando l'impostazione tramite il software, consultare la documentazione fornita con il router wireless.

1. Toccare  nella schermata iniziale.

2. Selezionare **Router**.

3. Toccare **Avvia configurazione**.

Se la connessione di rete è già impostata, vengono visualizzati i dettagli sulla connessione. Toccare **Modifica a connessione Wi-Fi** o **Modifica impostazioni** per modificare le impostazioni.

4. Selezionare **Configurazione tasto (WPS)**.

5. Seguire le istruzioni visualizzate sullo schermo.

Se si desidera verificare lo stato della connessione di rete dello scanner al termine dell'installazione, consultare il seguente collegamento alle informazioni correlate per ulteriori dettagli.

**Nota:**

*Se non è possibile stabilire una connessione, riavviare il router del wireless, avvicinarlo allo scanner e riprovare.*

**Informazioni correlate**

➔ [“Verifica dello stato della connessione di rete” a pagina 193](#)

## **Eseguire le impostazioni Wi-Fi mediante l'impostazione di un codice PIN (WPS)**

È possibile connettersi automaticamente a un router wireless tramite un codice PIN. È possibile utilizzare questo metodo di impostazione se un router wireless è dotato della funzionalità WPS (Wi-Fi Protected Setup). Utilizzare un computer per immettere un codice PIN nel router wireless.

1. Toccare  nella schermata iniziale.

2. Selezionare **Router**.

3. Toccare **Avvia configurazione**.

Se la connessione di rete è già impostata, vengono visualizzati i dettagli sulla connessione. Toccare **Modifica a connessione Wi-Fi** o **Modifica impostazioni** per modificare le impostazioni.

4. Selezionare **Altri > Configurazione PIN (WPS)**

5. Seguire le istruzioni visualizzate sullo schermo.

Se si desidera verificare lo stato della connessione di rete dello scanner al termine dell'installazione, consultare il seguente collegamento alle informazioni correlate per ulteriori dettagli.

**Nota:**

*Per ulteriori informazioni sull'immissione di un codice PIN, vedere la documentazione fornita con il router wireless in uso.*

**Informazioni correlate**

➔ [“Verifica dello stato della connessione di rete” a pagina 193](#)



## Verifica dello stato della connessione di rete

È possibile controllare lo stato della connessione di rete nel modo seguente.

### Verifica dello stato del collegamento di rete dal pannello di controllo

È possibile verificare lo stato di collegamento della rete tramite l'icona di rete nel pannello di controllo dello scanner.

### Controllare lo stato di collegamento della rete usando l'icona rete

È possibile verificare lo stato di connessione e la potenza delle onde radio tramite l'icona di rete nella schermata iniziale dello scanner.



	<p>Visualizza lo stato della connessione di rete.</p> <p>Selezionare l'icona per verificare e modificare le impostazioni correnti. Di seguito è illustrata la scorciatoia per il seguente menu.</p> <p><b>Impostazioni &gt; Impostazioni di rete &gt; Configurazione Wi-Fi</b></p>
	<p>Lo scanner non è connesso a una rete wireless (Wi-Fi).</p>
	<p>Lo scanner sta cercando l'SSID, ha disattivato l'impostazione dell'indirizzo IP oppure ha un problema con una rete wireless (Wi-Fi).</p>
	<p>Lo scanner è connesso a una rete wireless (Wi-Fi).</p> <p>Il numero di barrette indica la potenza di segnale della connessione. Maggiore è il numero di barrette visualizzate, maggiore è la potenza del segnale.</p>
	<p>Lo scanner non è collegato a una rete wireless (Wi-Fi) in modalità Wi-Fi Direct (AP semplice).</p>
	<p>Lo scanner è collegato a una rete wireless (Wi-Fi) in modalità Wi-Fi Direct (AP semplice).</p>

## Visualizzazione delle informazioni dettagliate sulla rete dal pannello di controllo

Quando lo scanner è connesso alla rete, è possibile visualizzare anche altre informazioni relative alla rete selezionando il menu della rete da verificare.

1. Selezionare **Impostazioni** nella schermata iniziale.
2. Scegliere **Impostazioni di rete > Stato rete**.
3. Per controllare altre informazioni, selezionare i menu da controllare.
  - Stato Wi-Fi  
Consente di visualizzare le informazioni di rete (nome del dispositivo, connessione, potenza del segnale e altro ancora) per le connessioni Wi-Fi.
  - Stato di Wi-Fi Direct  
Visualizza se la funzione Wi-Fi Direct è attivata o disattivata, e l'SSID, la password e altro ancora per le connessioni Wi-Fi Direct.
  - Stato server e-mail  
Consente di visualizzare le informazioni di rete per il server di posta.

## Verifica della rete del computer (solo Windows)

Utilizzando il prompt dei comandi, controllare lo stato di connessione del computer e il percorso di connessione allo scanner. Questo porterà a risolvere i problemi.

comando ipconfig

Visualizza lo stato di connessione dell'interfaccia di rete attualmente utilizzata dal computer.

Paragonando le informazioni di impostazione con la comunicazione effettiva, è possibile verificare se la connessione è corretta. Nel caso in cui siano presenti più server DHCP sulla stessa rete, è possibile individuare l'indirizzo effettivo assegnato al computer, il server DNS di riferimento, ecc.

Formato: ipconfig /all

Esempi:

```

Administrator: Command Prompt
c:\>ipconfig /all
Windows IP Configuration

Host Name . . . . . : WIN2012R2
Primary Dns Suffix . . . . . : pubs.net
Node Type . . . . . : Hybrid
IP Routing Enabled. . . . . : No
WINS Proxy Enabled. . . . . : No
DNS Suffix Search List. . . . . : pubs.net

Ethernet adapter Ethernet:

Connection-specific DNS Suffix . . : 
Description . . . . . : Gigabit Network Connection
Physical Address. . . . . : XX-XX-XX-XX-XX-XX
DHCP Enabled. . . . . : No
Autoconfiguration Enabled . . . . . : Yes
Link-local IPv6 Address . . . . . : fe80::38fb:7546:18a8:d20e%14(Preferred)
IPv4 Address. . . . . : 192.168.111.10(Preferred)
Subnet Mask . . . . . : 255.255.255.0
Default Gateway . . . . . : 192.168.111.1
DHCPv6 IAID . . . . . : 283142549
DHCPv6 Client DUID. . . . . : 00-01-00-01-20-40-2F-45-00-1D-73-6A-44-08
DNS Servers . . . . . : 192.168.111.2
NetBIOS over Tcpip. . . . . : Enabled

Tunnel adapter isatap.<00000000-ABCD-EFGH-IJK-LMNOPQRSTUUV>:

Media State . . . . . : Media disconnected
Connection-specific DNS Suffix . . : 
Description . . . . . : Microsoft ISATAP Adapter #2
Physical Address. . . . . : 00-00-00-00-00-00-E0
DHCP Enabled. . . . . : No
Autoconfiguration Enabled . . . . . : Yes

c:\>_
    
```

comando pathping

È possibile verificare l'elenco dei router che passano attraverso l'host di destinazione e l'instradamento della comunicazione.

Formato: pathping xxx.xxx.xxx.xxx

Esempi: pathping 192.0.2.222

```

Administrator: Command Prompt
c:\>pathping 192.168.111.20
Tracing route to EPSONAB12AB [192.168.111.20]
over a maximum of 30 hops:
 0  WIN2012R2.pubs.net [192.168.111.10]
 1  EPSONAB12AB [192.168.111.20]

Computing statistics for 25 seconds..
Hop  RTT      Source to Here   This Node/Link   Address
 0      0/ 100 = 0%      0/ 100 = 0%      WIN2012R2.pubs.net [192.168.111.10]
 1  38ms    0/ 100 = 0%      0/ 100 = 0%      EPSONAB12AB [192.168.111.20]

Trace complete.

c:\>_
    
```

---

# Informazioni amministratore

Collegare lo scanner alla rete manualmente. . . . .	197
Introduzione delle funzioni di sicurezza del prodotto. . . . .	201
Impostazioni di amministrazione. . . . .	201
Disattivazione dell'interfaccia esterna. . . . .	206
Monitoraggio di uno scanner remoto. . . . .	207
Backup delle impostazioni. . . . .	209
Impostazioni di sicurezza avanzate. . . . .	210

## Collegare lo scanner alla rete manualmente

È possibile collegare lo scanner alla rete in diversi modi.

- Effettuare la connessione utilizzando le impostazioni avanzate dal pannello di controllo.
- Effettuare la connessione utilizzando il programma di installazione sul sito Epson o sul disco del software.

In questa sezione viene descritta la procedura di connessione dello scanner alla rete utilizzando il pannello di controllo dello scanner.

### Prima di effettuare la connessione di rete

Per connettersi alla rete, controllare in precedenza il metodo di connessione e impostare le informazioni relative alla connessione.

### Raccolta di informazioni sull'impostazione di connessione

Preparare le informazioni di impostazione necessarie per la connessione. Controllare in anticipo quanto segue.

Divisioni	Elementi	Nota
Informazioni di connessione di rete	<ul style="list-style-type: none"> <li><input type="checkbox"/> Indirizzo IP</li> <li><input type="checkbox"/> Maschera di sottorete</li> <li><input type="checkbox"/> Gateway predefinito</li> </ul>	<p>Decidere l'indirizzo IP da assegnare allo scanner.</p> <p>Quando si assegna un indirizzo IP statico, tutti i valori sono necessari.</p> <p>Quando si assegna un indirizzo IP dinamico tramite la funzione DHCP, queste informazioni non sono necessarie perché vengono impostate automaticamente.</p>
Informazioni sulla connessione Wi-Fi	<ul style="list-style-type: none"> <li><input type="checkbox"/> SSID</li> <li><input type="checkbox"/> Password</li> </ul>	<p>Si tratta dell'SSID (nome della rete) e della password del punto di accesso al quale lo scanner si connette.</p> <p>Se è stato impostato il filtraggio dell'indirizzo MAC, registrare in precedenza l'indirizzo MAC dello scanner, per poter registrare lo scanner.</p> <p>Per gli standard supportati, vedere quanto segue.</p> <p><a href="#">"Specifiche Wi-Fi" a pagina 242</a></p>
Informazioni sul server DNS	<ul style="list-style-type: none"> <li><input type="checkbox"/> Indirizzo IP per DNS primario</li> <li><input type="checkbox"/> Indirizzo IP per DNS secondario</li> </ul>	<p>Sono necessari quando si specificano i server DNS. Il DNS secondario viene impostato quando il sistema ha una configurazione ridondante ed esiste un server DNS secondario.</p> <p>Se si è in una piccola organizzazione e non si dispone di un server DNS, impostare l'indirizzo IP del router.</p>
Informazioni sul server proxy	<ul style="list-style-type: none"> <li><input type="checkbox"/> Nome del server proxy</li> </ul>	<p>Impostarlo quando l'ambiente di rete utilizza il server proxy per accedere a Internet da intranet e si utilizza la funzione secondo cui lo scanner accede direttamente a Internet.</p> <p>Per le seguenti funzioni, lo scanner si collega direttamente a Internet.</p> <ul style="list-style-type: none"> <li><input type="checkbox"/> Servizi Epson Connect</li> <li><input type="checkbox"/> Servizi cloud di altre aziende</li> <li><input type="checkbox"/> Aggiornamento del firmware</li> <li><input type="checkbox"/> Invio di immagini scansionate a SharePoint (WebDAV)</li> </ul>

Divisioni	Elementi	Nota
Informazioni numero di porta	<input type="checkbox"/> Numero di porta da sbloccare	<p>Verificare il numero di porta utilizzato dallo scanner e dal computer, quindi sbloccare la porta bloccata da un firewall, se necessario.</p> <p>Per il numero di porta utilizzato da questo scanner, vedere quanto segue.</p> <p><a href="#">"Utilizzo della porta per lo scanner" a pagina 244</a></p>

## Assegnazione dell'indirizzo IP

Esistono i seguenti tipi di assegnazione di indirizzi IP.

### Indirizzo IP statico:

Assegnare manualmente l'indirizzo IP predeterminato allo scanner (host).

Le informazioni per connettersi alla rete (maschera di sottorete, gateway predefinito, server DNS e così via) devono essere impostate manualmente.

L'indirizzo IP non cambia anche quando il dispositivo è disattivato, quindi è utile quando si desidera gestire i dispositivi con un ambiente in cui non è possibile modificare l'indirizzo IP o si desidera gestire i dispositivi utilizzando l'indirizzo IP. Si consiglia di impostarlo per lo scanner, il server, ecc., cui accedono molti computer. Inoltre, quando si utilizzano funzionalità di sicurezza come il filtro IPsec/IP, assegnare un indirizzo IP fisso in modo che l'indirizzo IP non cambi.

### Assegnazione automatica tramite funzione DHCP (indirizzo IP dinamico):

Assegnare automaticamente l'indirizzo IP allo scanner (host) utilizzando la funzione DHCP del server DHCP o del router.

Le informazioni per connettersi alla rete (maschera di sottorete, gateway predefinito, server DNS e così via) vengono impostate automaticamente, in modo da poter connettere facilmente il dispositivo alla rete.

Se il dispositivo o il router sono spenti o in base alle impostazioni del server DHCP, l'indirizzo IP potrebbe cambiare quando ci si riconnette.

Si consiglia di gestire i dispositivi con modi diversi dall'indirizzo IP e di comunicare con i protocolli che possono seguire l'indirizzo IP.

#### Nota:

*Quando si utilizza la funzione di riserva dell'indirizzo IP del DHCP, è possibile assegnare in qualsiasi momento lo stesso indirizzo IP ai dispositivi.*

## Server DNS e Server proxy

Il server DNS dispone di un nome host, nome di dominio dell'indirizzo e-mail, ecc., associato alle informazioni sull'indirizzo IP.

La comunicazione è impossibile se l'altra parte è descritta da nome host, nome di dominio, ecc. quando il computer o lo scanner eseguono la comunicazione IP.

Richiede queste informazioni al server DNS e ottiene l'indirizzo IP dell'altra parte. Questo processo è chiamato risoluzione del nome.

Pertanto, i dispositivi come computer e scanner possono comunicare utilizzando l'indirizzo IP.

La risoluzione dei nomi è necessaria per la comunicazione dello scanner utilizzando la funzione di posta elettronica o la funzione di connessione a Internet.

Quando si utilizzano tali funzioni, eseguire le impostazioni del server DNS.

Quando si assegna l'indirizzo IP dello scanner utilizzando la funzione DHCP del server DHCP o del router, tali impostazioni vengono configurate automaticamente.

Il server proxy è posizionato in corrispondenza del gateway tra la rete e Internet e comunica con il computer, lo scanner e Internet (server opposto) per conto di ciascuno di essi. Il server opposto comunica solo con il server proxy. Pertanto, le informazioni sullo scanner quali l'indirizzo IP e il numero di porta sono illeggibili e ciò dovrebbe comportare una maggiore sicurezza.

Quando ci si connette a Internet tramite un server proxy, configurare il server proxy sullo scanner.

## Connessione alla rete dal Pannello di controllo

Collegare lo scanner alla rete tramite il pannello di controllo dello scanner.

### Assegnazione dell'indirizzo IP

Impostare le voci di base come Indirizzo host, Subnet Mask, Gateway predefinito.

Questa sezione spiega la procedura per impostare un indirizzo IP statico.

1. Accendere lo scanner.
2. Selezionare **Impostazioni** nella schermata iniziale del pannello di controllo dello scanner.
3. Selezionare **Impostazioni di rete > Avanzate > TCP/IP**.
4. Selezionare **Manuale** per **Otteni indirizzo IP**.

Quando si imposta l'indirizzo IP automaticamente tramite la funzione DHCP del router, selezionare **Automatico**. In tal caso, vengono impostati automaticamente anche **Indirizzo IP**, **Subnet Mask** e **Gateway predefinito** nei passaggi da 5 a 6, quindi andare al passaggio 7.

5. Immettere l'indirizzo IP.

Il focus si sposta sul segmento successivo o su quello precedente separato da un punto se si seleziona ◀ e ▶.  
Confermare il valore visualizzato sulla schermata precedente.

6. Impostare i valori per **Subnet Mask** e **Gateway predefinito**.

Confermare il valore visualizzato sulla schermata precedente.



**Importante:**

*Se la combinazione di Indirizzo IP, Subnet Mask e Gateway predefinito non è corretta, **Avvia configuraz.** è inattivo e non può effettuare le impostazioni. Verificare che non vi sia alcun errore nella voce inserita.*

7. Immettere l'indirizzo IP per il server DNS primario.

Confermare il valore visualizzato sulla schermata precedente.

**Nota:**

Quando si seleziona **Automatico** per le impostazioni di assegnazione dell'indirizzo IP, è possibile selezionare le impostazioni del server DNS da **Manuale** o **Automatico**. Se non è possibile ottenere automaticamente l'indirizzo del server DNS, selezionare **Manuale** e inserire l'indirizzo del server DNS. Quindi, inserire direttamente l'indirizzo del server DNS secondario. Se si seleziona **Automatico**, andare al passaggio 9.

8. Immettere l'indirizzo IP per il server DNS secondario.  
Confermare il valore visualizzato sulla schermata precedente.
9. Toccare **Avvia configuraz..**

### **Configurazione del server proxy**

Impostare il server proxy se entrambe le seguenti condizioni sono vere.

- Il server proxy è stato creato per la connessione a Internet.
- Quando si utilizza una funzione in cui uno scanner si collega direttamente a Internet, quale il servizio Epson Connect o servizi cloud di altre aziende.

1. Selezionare **Impostazioni** nella schermata iniziale.  
Se si effettuano le impostazioni dopo aver configurato l'indirizzo IP, viene visualizzata la schermata **Avanzate**. Andare al passaggio 3.
2. Scegliere **Impostazioni di rete > Avanzate**.
3. Selezionare **Server Proxy**.
4. Selezionare **Usa per Impostazioni server Proxy**.
5. Immettere l'indirizzo per il server proxy in formato IPv4 o FQDN.  
Confermare il valore visualizzato sulla schermata precedente.
6. Immettere il numero di porta per il server proxy.  
Confermare il valore visualizzato sulla schermata precedente.
7. Toccare **Avvia configuraz..**

### **Connessione alla LAN wireless (Wi-Fi)**

È possibile collegare lo scanner alla rete wireless LAN (Wi-Fi) in diversi modi. Scegliere il metodo di connessione che corrisponde all'ambiente e alle condizioni in uso.

Se si conoscono le informazioni relative al router wireless, per esempio SSID e password, è possibile configurare le impostazioni manualmente.

Se il router wireless supporta WPS, è possibile effettuare le impostazioni tramite pulsante push.

Dopo aver collegato lo scanner alla rete, connettersi allo scanner dal dispositivo che si desidera utilizzare (computer, dispositivo smart, tablet, e così via.)



## Introduzione delle funzioni di sicurezza del prodotto

Questa sezione illustra le funzioni di sicurezza dei dispositivi Epson.

Nome della funzione	Tipo di funzione	Cosa impostare	Cosa evitare
Configurazione della password di amministratore	Blocca le impostazioni di sistema, tra cui la configurazione della connessione di rete o USB.	Un amministratore imposta una password per il dispositivo. È possibile impostare o modificare sia da Web Config che dal pannello di controllo dello scanner.	Impedire la lettura e la modifica illegali delle informazioni memorizzate sul dispositivo, come ID, password, impostazioni di rete e così via. Inoltre, ridurre la varietà di rischi per la sicurezza, tra cui la fuga di informazioni, per l'ambiente di rete o nel rispetto delle politiche di sicurezza.
Configurazione per interfaccia esterna	Controlla l'interfaccia che si collega al dispositivo.	Attivare o disattivare la connessione USB con il computer.	Connessione USB del computer: impedisce l'utilizzo non autorizzato del dispositivo vietando di effettuare la scansione senza un collegamento alla rete.

### Informazioni correlate

- ➔ [“Configurazione della password di amministratore” a pagina 201](#)
- ➔ [“Disattivazione dell'interfaccia esterna” a pagina 206](#)

## Impostazioni di amministrazione

### Configurazione della password di amministratore

Impostando la password dell'amministratore, è possibile impedire agli utenti di modificare le impostazioni di gestione del sistema. È possibile impostare e modificare la password di amministratore utilizzando Web Config, il pannello di controllo dello scanner o Epson Device Admin. Quando si utilizza Epson Device Admin, consultare la guida o l'aiuto di Epson Device Admin.

### Informazioni correlate

- ➔ [“Esecuzione di Web Config su un browser web” a pagina 27](#)
- ➔ [“Software per la gestione dei dispositivi su una rete \(Epson Device Admin\)” a pagina 29](#)

### Configurazione della password di amministratore dal pannello di controllo

È possibile configurare la password di amministratore dal pannello di controllo dello scanner.

1. Selezionare **Impostazioni** sul pannello di controllo dello scanner.
2. Scegliere **Amministrazione sistema > Impostazioni amministratore**.

3. Scegliere **Password amministratore** > **Registra**.
4. Immettere la nuova password.
5. Immettere di nuovo la password.

**Nota:**

È possibile modificare o eliminare la password di amministratore selezionando **Modifica** o **Ripristina** sulla schermata **Password amministratore** e inserendo la password di amministratore.

## Configurazione della password di amministratore dal computer

È possibile impostare la password di amministratore utilizzando Web Config.

1. Accedere a Web Config e selezionare la scheda **Sicurezza prodotto** > **Cambia password amministratore**.
2. Immettere una password in **Nuova password** e **Conferma nuova password**. Inserire il nome utente, se necessario.  
Se si desidera cambiare la password, inserire una password corrente.
3. Selezionare **OK**.

**Nota:**

- Per impostare o modificare le voci di menu bloccate, fare clic su **Login amministratore**, quindi inserire la password di amministratore.
- Per eliminare la password di amministratore, fare clic sulla scheda **Sicurezza prodotto** > **Elimina password amministratore**, quindi inserire la password di amministratore.

### Informazioni correlate

➔ [“Esecuzione di Web Config su un browser web” a pagina 27](#)

## Controllo del funzionamento del pannello

Se si imposta la password dell'amministratore e si abilita Impostazione blocco, è possibile bloccare gli elementi relativi alle impostazioni di sistema dello scanner in modo che gli utenti non possano modificarli.

### Abilitazione di Impostazione blocco

Abilitare Impostazione blocco per lo scanner in cui è impostata la password.  
Specificare prima la password di un amministratore.

#### **Abilitazione di Impostazione blocco dal pannello di controllo**

1. Selezionare **Impostazioni** sul pannello di controllo dello scanner.
2. Scegliere **Amministrazione sistema** > **Impostazioni amministratore**.
3. Selezionare **Attiva** su **Impostazione blocco**.

Selezionare **Impostazioni** > **Impostazioni di rete**, quindi verificare che sia richiesta la password.

### **Abilitazione di Impostazione blocco da un computer**

1. Accedere a Web Config e fare clic su **Login amministratore**.
2. Immettere nome utente e password, quindi fare clic su **OK**.
3. Selezionare la scheda **Gestione dispositivo** > **Pannello di controllo**.
4. Su **Blocco pannello**, selezionare **ATTIVA**.
5. Fare clic su **OK**.
6. Selezionare **Impostazioni** > **Stato rete** sul pannello di controllo dello scanner, quindi verificare che sia richiesta la password.

### **Informazioni correlate**

➔ [“Esecuzione di Web Config su un browser web” a pagina 27](#)

## **Voci di Impostazione blocco per il menu Impostazioni**

Questo è un elenco delle voci di Impostazione blocco in **Impostazioni** sul pannello di controllo.

<b>Menu Impostazioni</b>		<b>Blocco pannello</b>
Impostazioni base		-
	Luminosità LCD	-
	Suoni	-
	Timer sospens.	✓
	Timer spegnimento	✓
	Impostazioni data/ora	✓
	Lingua/Language	✓
	Tastiera	-
	Time out operazione	✓
	Connessione PC tramite USB	✓
	Alimentazione diretta	✓
Impost. scansione		-

Menu Impostazioni		Blocco pannello
	Lento	-
	Tempo di arresto doppia aliment.	✓
	Funzione DFDS	-
	Protezione carta	✓
	Rileva vetro sporco	✓
	Rilevam. doppia alim. a ultrasuoni	✓
	Timeout Modo Alimentazione automatica	✓
	Conferma destinatario	-
Modifica schermata principale		✓
	Disposizione	✓
	Aggiungi icona	✓
	Rimuovi icona	✓
	Sposta icona	✓
	Ripristina visualiz. icona predefinita	✓
	Sfondo	✓
Impostazioni utente		✓
	Cartella rete/FTP	✓
	E-mail	✓
	Cloud	✓
	Dispos. mem.	✓
Impostazioni di rete		✓
	Configurazione Wi-Fi	✓
	Stato rete	✓
	Avanzate	✓
Impostazioni servizio web		✓
	Servizi Epson Connect	✓
Gestione Contatti		-
	Registra/Elimina	✓
	Frequente	-
	Visualizza opzioni	-
	Ricerca opzioni	-

Menu Impostazioni		Blocco pannello
Amministrazione sistema		✓
	Gestione Contatti	✓
	Impostazioni amministratore	✓
	Crittografia password	✓
	Ricerca clienti	✓
	Ripristina impostaz. predef.	✓
	Aggiornamento firmware	✓
	Impostazioni WSD	✓
Informazioni dispositivo		-
	Numero seriale	-
	Versione corrente	-
	Numero totale di scansioni	-
	Numero di scansioni su fronte	-
	Num. scansioni fronte-retro	-
	N. di scansioni del Foglio supporto	-
	Numero di scansioni dopo sostituzione rulli	-
	Numero di scansioni dopo pulizia regolare	-
	Ripristinare il numero di scansioni	✓
Manutenzione scanner		-
	Pulizia del rullo	-
	Sostituzione rulli	-
	Ripristinare il numero di scansioni	✓
	Come sostituire	-
	Pulizia regolare	-
	Ripristinare il numero di scansioni	✓
	Come pulire	-
	Pulizia del vetro	-
Impostazione dell'avviso sostituzione rullo		✓
	Conta impost. Allarme	✓
Impostazioni avviso pulizia regolare		✓

Menu Impostazioni		Blocco pannello
	Impostazioni avviso pulizia regolare	✓
	Conta impost. Allarme	✓

✓ = da bloccare.

- = da non bloccare.

## Accedere allo scanner come Amministratore

Se sullo scanner è stata impostata la password di amministratore, è necessario accedere come amministratore per utilizzare le voci di menu bloccate in Web Config.

Immettere la password per utilizzare le voci di menu bloccate sul pannello di controllo.

## Accedere allo scanner da un computer

Quando si accede a Web Config come amministratore, è possibile utilizzare gli elementi impostati in Impostazione blocco.

1. Immettere l'indirizzo IP dello scanner in un browser per eseguire Web Config.
2. Fare clic su **Login amministratore**.
3. Immettere il nome utente e la password di amministratore in **Nome utente** e la **Password corrente**.
4. Fare clic su **OK**.

Al momento dell'autenticazione vengono visualizzate le voci bloccate e **Logout amministratore**.

Fare clic su **Logout amministratore** per effettuare la disconnessione.

**Nota:**

Se si seleziona **ATTIVA** nella scheda **Gestione dispositivo > Pannello di controllo > Timeout operazione**, si viene disconnessi automaticamente dopo un determinato periodo di tempo in caso di inattività sul pannello di controllo.

### Informazioni correlate

➔ [“Esecuzione di Web Config su un browser web” a pagina 27](#)

---

## Disattivazione dell'interfaccia esterna

È possibile disattivare l'interfaccia utilizzata per collegare il dispositivo allo scanner. Effettuare le impostazioni di restrizione per limitare la scansione in modalità diverse dalla connessione alla rete.

**Nota:**

È possibile effettuare le impostazioni di restrizione anche nel pannello di controllo dello scanner.

Connessione PC tramite USB: **Impostazioni > Impostazioni base > Connessione PC tramite USB**

1. Accedere a Web Config e selezionare la scheda **Sicurezza prodotto > Interfaccia esterna**.

2. Selezionare **Disabilita** sulle funzioni che si desidera impostare.

Selezionare **Abilita** se si desidera annullare il controllo.

Connessione PC tramite USB

È possibile limitare l'utilizzo della connessione USB dal computer. Se si desidera applicare una limitazione, selezionare **Disabilita**.

3. Fare clic su **OK**.

4. Verificare che la porta disabilitata non possa essere utilizzata.

Connessione PC tramite USB

Se il driver è stato installato sul computer

Collegare lo scanner al computer mediante un cavo USB e verificare che lo scanner non esegua scansioni.

Se il driver non è stato installato sul computer

Windows:

Aprire Gestione dispositivi e tenerlo aperto, collegare lo scanner al computer utilizzando un cavo USB, quindi verificare che i contenuti visualizzati da Gestione dispositivi rimangano invariati.

Mac OS:

Collegare lo scanner al computer mediante un cavo USB e verificare che non è possibile aggiungere lo scanner da **Stampanti e scanner**.

### Informazioni correlate

➔ [“Esecuzione di Web Config su un browser web” a pagina 27](#)

---

## Monitoraggio di uno scanner remoto

### Verifica delle informazioni per uno scanner remoto

È possibile verificare le seguenti informazioni relative allo scanner in uso da **Stato** tramite Web Config.

- Stato del prodotto

Verificare lo stato, il servizio cloud, il numero di prodotto, l'indirizzo MAC, ecc.

- Stato rete

Verificare le informazioni relative allo stato della connessione di rete, l'indirizzo IP, il server DNS, ecc.

- Stato di utilizzo

Verificare il primo giorno di scansione, il conteggio delle scansioni, ecc.

- Stato hardware

Verificare lo stato di ciascuna funzione dello scanner.

- Miniatura pannello

Visualizza un'istantanea della schermata visualizzata sul pannello di controllo dello scanner.

## Ricezione di notifiche email al verificarsi di eventi

### Notifiche e-mail

Questa è la funzione di notifica che, quando si verificano eventi come l'arresto della scansione e un errore dello scanner, invia un'e-mail all'indirizzo specificato.

È possibile registrare fino a cinque destinazioni e impostare le impostazioni di notifica per ciascuna destinazione.

Per utilizzare questa funzione, è necessario impostare il server di posta prima di impostare le notifiche.

### Informazioni correlate

➔ [“Configurazione di un server di posta” a pagina 69](#)

### Configurazione delle notifiche e-mail

Configurare le notifiche e-mail utilizzando Web Config.

1. Accedere a Web Config e selezionare la scheda **Gestione dispositivo > Notifica tramite e-mail**.
2. Impostare l'oggetto delle notifiche e-mail.  
Selezionare il contenuto che sarà visualizzato sull'oggetto dai due menu a discesa.
  - Il contenuto selezionato viene visualizzato accanto a **Oggetto**.
  - Lo stesso contenuto non può essere impostato sia a sinistra che a destra.
  - Quando il numero di caratteri in **Posizione** supera i 32 byte, i caratteri superiori a 32 byte vengono omessi.
3. Inserire l'indirizzo e-mail cui inviare l'e-mail di notifica.  
Usare A-Z a-z 0-9 ! # \$ % & ' \* + - . / = ? ^ \_ { | } ~ @ e inserire da 1 a 255 caratteri.
4. Selezionare la lingua per le notifiche e-mail.
5. Seleziona la casella di controllo dell'evento per il quale si desidera ricevere una notifica.  
Il numero di **Impostazioni di notifica** è collegato al numero di destinazione di **Impostazioni indirizzo e-mail**.  
Esempio:  
Se si desidera inviare una notifica all'indirizzo e-mail impostato per il numero 1 in **Impostazioni indirizzo e-mail** quando si modifica la password di amministratore, selezionare la casella di controllo per la colonna **1** nella riga **Password amministratore modificata**.
6. Fare clic su **OK**.  
Verificare che la notifica via e-mail venga inviata, causando un evento.  
Esempio: la password di amministratore è stata modificata.

### Informazioni correlate

➔ [“Esecuzione di Web Config su un browser web” a pagina 27](#)



### Elementi per la notifica e-mail

Elementi	Impostazioni e descrizione
Password amministratore modificata	Notifica quando la password dell'amministratore è stata modificata.
Errore scanner	Notifica quando si verifica un errore dello scanner.
Interruzione del Wi-Fi	Notifica quando si verifica un errore dell'interfaccia LAN wireless.

## Backup delle impostazioni

È possibile esportare su file il valore delle impostazioni presenti in Web Config. È possibile utilizzare tale file come backup dei contatti, dei valori di impostazione, per sostituire lo scanner, ecc.

Il file esportato non può essere modificato perché viene esportato come file binario.

## Esportazione delle impostazioni

Esportare le impostazioni per lo scanner.

1. Accedere a Web Config, quindi selezionare la scheda **Gestione dispositivo > Esporta e imposta valore di impostazione > Esporta**.
2. Selezionare le impostazioni che si desidera esportare.  
 Selezionare le impostazioni che si desidera esportare. Se si seleziona la categoria principale, vengono selezionate anche le sottocategorie. Tuttavia, non è possibile selezionare le sottocategorie che causano errori di duplicazione all'interno della stessa rete (ad esempio indirizzi IP e così via).
3. Inserire una password per crittografare il file esportato.  
 È necessaria la password per importare il file. Lasciare il campo vuoto se non si desidera crittografare il file.
4. Fare clic su **Esporta**.



**Importante:**

*Per esportare le impostazioni di rete dello scanner, per esempio nome della stampante e indirizzo IPv6, selezionare **Abilitare per selezionare le singole impostazioni del dispositivo**, quindi selezionare le altre voci. Utilizzare solo i valori selezionati per lo scanner sostitutivo.*

### Informazioni correlate

➔ [“Esecuzione di Web Config su un browser web” a pagina 27](#)

## Importazione delle impostazioni

Importare il file Web Config esportato sullo scanner.

**!** *Importante:*

*Quando si importano valori che includono informazioni individuali, ad esempio nome dello scanner o indirizzo IP, assicurarsi che sulla stessa rete non sia presente lo stesso indirizzo.*

1. Accedere a Web Config, quindi selezionare la scheda **Gestione dispositivo > Esporta e imposta valore di impostazione > Importa**.
2. Selezionare il file esportato, quindi inserire la password crittografata.
3. Fare clic su **Avanti**.
4. Selezionare le impostazioni che si desidera installare, quindi fare clic su **Avanti**.
5. Fare clic su **OK**.

Le impostazioni vengono applicate allo scanner.

**Informazioni correlate**

➔ [“Esecuzione di Web Config su un browser web” a pagina 27](#)

## Impostazioni di sicurezza avanzate

Questa sezione spiega le funzionalità di sicurezza avanzate.

### Impostazioni di sicurezza e prevenzione del pericolo

Quando uno scanner è collegato a una rete, è possibile accedervi da una postazione remota. Inoltre, molti utenti possono condividere lo scanner, un'opzione utile per migliorare l'efficienza operativa e la convenienza. Tuttavia, i rischi quali l'accesso e l'uso illegale e la manomissione sono aumentati. Se si utilizza lo scanner in un ambiente con accesso a Internet, i rischi sono ancora maggiori.

Per gli scanner che non dispongono di una protezione di accesso dall'esterno, sarà possibile leggere i contatti memorizzati nello scanner da Internet.

Per evitare questo rischio, gli scanner Epson dispongono di una varietà di tecnologie di sicurezza.

Impostare lo scanner come necessario in base alle condizioni ambientali che sono state create con le informazioni relative all'ambiente del cliente.

Nome	Tipo di funzione	Cosa impostare	Cosa evitare
Controllo protocolli	Controlla i protocolli e servizi utilizzati per la comunicazione tra scanner e computer, attiva e disattiva le funzioni.	Si tratta di un protocollo o servizio applicato alle funzioni consentite o vietate separatamente.	Ciò riduce i rischi per la sicurezza che possono verificarsi a causa di un utilizzo non intenzionale impedendo agli utenti di utilizzare funzioni non necessarie.

Nome	Tipo di funzione	Cosa impostare	Cosa evitare
Comunicazioni SSL/TLS	Il contenuto della comunicazione è crittografato mediante comunicazioni SSL/TLS quando si accede al server Epson su Internet dallo scanner, per esempio se si comunica con il computer tramite browser web utilizzando Epson Connect e si aggiorna il firmware.	Ottenere un certificato firmato CA e importarlo nello scanner.	La rimozione di un'identificazione dello scanner mediante il certificato firmato CA impedisce il furto d'identità e l'accesso non autorizzato. Inoltre, i contenuti della comunicazione SSL/TLS sono protetti impedendo la fuga di contenuti per i dati di scansione e le informazioni di configurazione.
IPsec/IP filtering	È possibile impostare questa opzione per consentire l'eliminazione dei dati che provengono da un determinato client o di un tipo particolare. Poiché IPsec protegge i dati per unità di pacchetti IP (crittografia e autenticazione), è possibile comunicare in modo sicuro protocolli non protetti.	Stabilire un criterio di base e individuale per impostare il client o il tipo di dati che possono accedere allo scanner.	Proteggere l'accesso non autorizzato, la manomissione e l'intercettazione dei dati di comunicazione allo scanner.
IEEE 802.1X	Consente solo agli utenti autenticati di connettersi alla rete. Consente solo a un utente autorizzato di utilizzare lo scanner.	Impostazione di autenticazione al server RADIUS (server di autenticazione).	Proteggere l'accesso e l'utilizzo non autorizzato dello scanner.

### Informazioni correlate

- ➔ [“Controllo tramite protocolli” a pagina 211](#)
- ➔ [“Uso di un certificato digitale” a pagina 214](#)
- ➔ [“Comunicazione SSL/TLS con lo scanner” a pagina 220](#)
- ➔ [“Comunicazione crittografata tramite IPsec/IP Filtering” a pagina 221](#)
- ➔ [“Connessione dello scanner a una rete IEEE802.1X” a pagina 232](#)

## Impostazioni delle funzioni di sicurezza

Se si imposta Filtro IPsec/IP o IEEE 802.1X, si consiglia di accedere a Web Config utilizzando l'SSL o il TLS per comunicare le informazioni relative alle impostazioni al fine di ridurre i rischi per la sicurezza, come la manomissione o l'intercettazione.

Assicurarsi di configurare la password dell'amministratore prima di impostare il filtro IPsec/IP o IEEE 802.1X.

## Controllo tramite protocolli

È possibile eseguire una scansione utilizzando vari percorsi e protocolli. Inoltre, è possibile utilizzare la scansione in rete da un numero non specificato di computer di rete.

È possibile ridurre i rischi indesiderati in termini di protezione limitando la scansione da determinati percorsi o controllando le funzioni disponibili.

## Controllo dei protocolli

Configurare le impostazioni del protocollo supportate dallo scanner.

1. Accedere a Web Config e selezionare la scheda **Sicurezza rete** tab > **Protocollo**.
2. Configurare ciascuna voce.
3. Fare clic su **Avanti**.
4. Fare clic su **OK**.

Le impostazioni vengono applicate allo scanner.

### Informazioni correlate

➔ [“Esecuzione di Web Config su un browser web” a pagina 27](#)

## Protocolli che si possono abilitare o disabilitare

Protocollo	Descrizione
Imp. Bonjour	È possibile specificare l'utilizzo di Bonjour. Bonjour viene utilizzato per la ricerca di dispositivi, per la scansione e così via.
Imp. SLP	È possibile abilitare o disabilitare la funzione SLP. SLP viene utilizzato per la funzione Push Scan e la ricerca in rete di EpsonNet Config.
Impostazioni WSD	È possibile abilitare o disabilitare la funzione WSD. Quando è abilitata, è possibile aggiungere dispositivi WSD ed eseguire scansioni dalla porta WSD.
Imp. LLTD	È possibile abilitare o disabilitare la funzione LLTD. Quando viene abilitato, viene visualizzato nella mappa di rete Windows.
Imp. LLMNR	È possibile abilitare o disabilitare la funzione LLMNR. Quando viene abilitato, è possibile utilizzare la risoluzione dei nomi senza NetBIOS anche se non è possibile utilizzare DNS.
Impostazioni SNMPv1/v2c	È possibile specificare se abilitare o meno SNMPv1/v2c. Viene utilizzato per la configurazione di dispositivi, il monitoraggio e così via.
Impostazioni SNMPv3	È possibile specificare se abilitare o meno SNMPv3. Viene utilizzato per la configurazione di dispositivi crittografati, il monitoraggio ecc.

## Voci di impostazione del protocollo

Imp. Bonjour

Elementi	Valore di impostazione e descrizione
Usa Bonjour	Selezionare per cercare o utilizzare dispositivi tramite Bonjour.
Nome Bonjour	Visualizza il nome Bonjour.
Nome servizio Bonjour	Visualizza il nome del servizio Bonjour.

Elementi	Valore di impostazione e descrizione
Posizione	Visualizza il nome della posizione di Bonjour.
Wide-Area Bonjour	Impostare se usare Wide-Area Bonjour.

#### Imp. SLP

Elementi	Valore di impostazione e descrizione
Abilita SLP	Selezionare per abilitare la funzione SLP. Viene utilizzato ad esempio per la ricerca in rete in EpsonNet Config.

#### Impostazioni WSD

Elementi	Valore di impostazione e descrizione
Abilita WSD	Selezionare per consentire l'aggiunta di dispositivi tramite WSD, nonché la scansione dalla porta WSD.
Timeout di scansione (sec)	Immettere il valore di timeout della comunicazione per la scansione WSD tra 3 e 3.600 secondi.
Nome dispositivo	Visualizza il nome del dispositivo WSD.
Posizione	Visualizza il nome della posizione di WSD.

#### Imp. LLTD

Elementi	Valore di impostazione e descrizione
Abilita LLTD	Selezionare per abilitare LLTD. Lo scanner viene visualizzato nella mappa di rete Windows.
Nome dispositivo	Visualizza il nome del dispositivo LLTD.

#### Imp. LLMNR

Elementi	Valore di impostazione e descrizione
Abilita LLMNR	Selezionare per abilitare LLMNR. È possibile utilizzare la risoluzione dei nomi senza NetBIOS anche se non è possibile utilizzare DNS.

#### Impostazioni SNMPv1/v2c

Elementi	Valore di impostazione e descrizione
Abilita SNMPv1/v2c	Selezionare per abilitare SNMPv1/v2c.
Permesso di accesso	Impostare l'autorità di accesso quando si abilita SNMPv1/v2c. Selezionare <b>Sola lettura</b> o <b>Lettura/Scrittura</b> .
Nome community (sola lettura)	Immettere da 0 a 32 caratteri ASCII (0x20–0x7E).

Elementi	Valore di impostazione e descrizione
Nome community (lettura/scrittura)	Immettere da 0 a 32 caratteri ASCII (0x20–0x7E).

### Impostazioni SNMPv3

Elementi	Valore di impostazione e descrizione
Abilita SNMPv3	SNMPv3 è abilitata quando la casella è selezionata.
Nome utente	Immettere tra 1 e 32 caratteri utilizzando caratteri a singolo byte.
Impostazioni di autenticazione	
Algoritmo	Selezionare un algoritmo per un'autenticazione per SNMPv3.
Password	Inserire la password per un'autenticazione per SNMPv3. Immettere tra 8 e 32 caratteri in ASCII (0x20–0x7E). Se non si specifica questa voce, lasciare il campo vuoto.
Conferma password	Immettere la password configurata per conferma.
Impostazioni di crittografia	
Algoritmo	Selezionare un algoritmo per una crittografia per SNMPv3.
Password	Inserire la password per una crittografia per SNMPv3. Immettere tra 8 e 32 caratteri in ASCII (0x20–0x7E). Se non si specifica questa voce, lasciare il campo vuoto.
Conferma password	Immettere la password configurata per conferma.
Nome contesto	Inserire fino a 32 caratteri in Unicode (UTF-8). Se non si specifica questa voce, lasciare il campo vuoto. Il numero di caratteri che è possibile inserire varia a seconda della lingua.

## Uso di un certificato digitale

### Informazioni sulla certificazione digitale

#### Certificato firma CA

Si tratta di un certificato firmato dalla CA (Certificate Authority, ente di certificazione). È possibile ottenerlo facendone richiesta all'ente di certificazione. Esso certifica l'esistenza dello scanner e viene utilizzato per comunicazioni SSL/TLS allo scopo di garantire la sicurezza della comunicazione dei dati.

Quando viene utilizzato per la comunicazione SSL/TLS, viene considerato come un certificato del server.

Quando è impostato sulla comunicazione IPsec/IP Filtering o IEEE 802.1x, viene utilizzato come certificato del client.

#### ❑ Certificato CA

Si tratta di un certificato concatenato con il Certificato firma CA, chiamato anche Certificato CA intermedio. Viene utilizzato dal browser web per convalidare il percorso del certificato dello scanner quando accede al server dell'altra parte o a Web Config.

Per il Certificato CA, impostare quando convalidare il percorso del certificato del server in accesso dallo scanner. Per lo scanner, impostare per certificare il percorso del Certificato firma CA per la connessione SSL/TLS.

È possibile ottenere il Certificato CA dello scanner dall'ente di certificazione che rilascia il Certificato CA.

È inoltre possibile ottenere il Certificato CA usato per convalidare il server dell'altra parte dall'ente di certificazione che ha emesso il Certificato firma CA dell'altro server.

#### ❑ Certificato firma personale

Si tratta di un certificato che lo scanner firma ed emette da sola. Viene chiamato anche certificato radice. Dal momento che l'emittente certifica se stesso, non è affidabile e non riesce a prevenire il furto d'identità.

Usarlo quando si effettuano le impostazioni di sicurezza e si esegue una comunicazione SSL/TLS semplice, senza il Certificato firma CA.

Se si utilizza questo certificato per una comunicazione SSL/TLS, sul browser potrebbe essere visualizzato un avviso di sicurezza, dal momento che il certificato non è registrato sul browser. È possibile utilizzare il Certificato firma personale solo per la comunicazione SSL/TLS.

### Informazioni correlate

- ➔ [“Configurazione di un Certificato firma CA” a pagina 215](#)
- ➔ [“Aggiornamento di un certificato auto-firmato” a pagina 218](#)
- ➔ [“Configurazione di un Certificato CA” a pagina 219](#)

## Configurazione di un Certificato firma CA

### Ottenimento di un certificato firmato CA

Per ottenere un certificato firmato CA, creare una richiesta CSR (Certificate Signing Request) e inviarla all'ente di certificazione. È possibile creare una richiesta CSR tramite la pagina Web Config e un computer.

Effettuare i passaggi che seguono per creare una richiesta CSR e ottenere un certificato firmato CA utilizzando Web Config. Quando si crea una richiesta CSR tramite Web Config, il certificato sarà in formato PEM/DER.

1. Accedere a Web Config e selezionare la scheda **Sicurezza rete**. Quindi, selezionare **SSL/TLS > Certificato o IPsec/Filtro IP > Certificato client o IEEE802.1X > Certificato client**.

Qualunque cosa si scelga, è possibile ottenere lo stesso certificato e utilizzarlo in comune.

2. Fare clic su **Genera** in **CSR**.

Viene aperta una pagina per la creazione della richiesta CSR.

3. Inserire un valore per ciascuna voce.

**Nota:**

*La lunghezza della chiave e le abbreviazioni disponibili variano a seconda dell'ente di certificazione. Creare una richiesta in base alle regole di ciascun ente di certificazione.*

4. Fare clic su **OK**.  
Viene visualizzato un messaggio di completamento.
5. Selezionare la scheda **Sicurezza rete**. Quindi, selezionare **SSL/TLS > Certificato o IPsec/Filtro IP > Certificato client o IEEE802.1X > Certificato client**.
6. Fare clic su uno dei pulsanti di scaricamento di **CSR** in base a un formato specificato da ciascun ente di certificazione per lo scaricamento di una richiesta CSR su un computer.



**Importante:**

*Non generare di nuovo un CSR. In caso contrario, potrebbe non risultare possibile importare un Certificato firma CA emesso.*

7. Inviare la richiesta CSR a un ente di certificazione e ottenere un Certificato firma CA.  
Seguire le regole di ciascun ente di certificazione sul metodo e la forma dell'invio.
8. Salvare il Certificato firma CA emesso su un computer connesso allo scanner.  
L'ottenimento di un Certificato firma CA risulta completato quando si salva il certificato su una destinazione.

**Informazioni correlate**

➔ [“Esecuzione di Web Config su un browser web” a pagina 27](#)

**Voci di impostazione CSR**

Elementi	Impostazioni e descrizione
Lunghezza chiave	Selezionare una lunghezza di chiave per una richiesta CSR.
Nome comune	È possibile inserire da 1 a 128 caratteri. Se si tratta di un indirizzo IP, l'indirizzo deve essere di tipo statico. È possibile inserire da 1 a 5 indirizzi IPv4, indirizzi IPv6, nomi host e FQDN separandoli con virgole.  Il primo elemento viene memorizzato nel nome comune e gli altri elementi vengono memorizzati nel campo alias dell'oggetto del certificato.  Esempio:  Indirizzo IP dello scanner: 192.0.2.123, nome dello scanner: EPSONA1B2C3  Nome comune: EPSONA1B2C3,EPSONA1B2C3.local,192.0.2.123
Organizzazione/ Unità organizzativa/ Località/ Stato/Provincia	È possibile immettere tra 0 e 64 caratteri in ASCII (0x20–0x7E). È possibile separare i nomi distinti tramite virgole.
Paese	Immettere un codice paese in numero a due cifre specificato da ISO-3166.
Indirizzo e-mail mittente	È possibile inserire l'indirizzo e-mail del mittente per l'impostazione del server di posta. Inserire lo stesso indirizzo e-mail di <b>Indirizzo e-mail mittente</b> per la scheda <b>Rete &gt; Server e-mail &gt; Di base</b> .

**Importazione di un certificato firmato CA**

Importare nello scanner il Certificato firma CA ottenuto.



 **Importante:**

- Assicurarsi che la data e l'ora dello scanner siano impostate correttamente. Il certificato potrebbe non essere valido.
- Se si ottiene un certificato tramite una richiesta CSR creata da Web Config, è possibile importare un certificato una volta.

1. Accedere a Web Config e selezionare la scheda **Sicurezza rete**. Quindi, selezionare **SSL/TLS > Certificato o IPsec/Filtro IP > Certificato client o IEEE802.1X > Certificato client**.

2. Fare clic su **Importa**

Viene aperta una pagina per l'importazione del certificato.

3. Inserire un valore per ciascuna voce. Impostare **Certificato CA 1** e **Certificato CA 2** quando si verifica il percorso del certificato nel browser web che accede allo scanner.

A seconda dell'ente presso il quale si richiede un CSR e del formato file del certificato, le impostazioni richieste possono variare. Immettere i valori per le voci richieste in base a quanto segue.

- Certificato in formato PEM/DER ottenuto tramite Web Config
  - Chiave privata:** non configurare in quanto lo scanner contiene una chiave privata.
  - Password:** non configurare.
  - Certificato CA 1/Certificato CA 2:** opzionale
- Certificato in formato PEM/DER ottenuto tramite un computer
  - Chiave privata:** impostazione necessaria.
  - Password:** non configurare.
  - Certificato CA 1/Certificato CA 2:** opzionale
- Certificato in formato PKCS#12 ottenuto tramite un computer
  - Chiave privata:** non configurare.
  - Password:** opzionale
  - Certificato CA 1/Certificato CA 2:** non configurare.

4. Fare clic su **OK**.

Viene visualizzato un messaggio di completamento.

**Nota:**

Fare clic su **Conferma** per verificare le informazioni del certificato.

**Informazioni correlate**

➔ [“Esecuzione di Web Config su un browser web” a pagina 27](#)

## Voci di impostazione per l'importazione del certificato firmato CA

Elementi	Impostazioni e descrizione
Certificato server o Certificato client	Selezionare un formato di certificato. Per la connessione SSL/TLS, viene visualizzato il file Certificato server. Per IPsec/IP Filtering o IEEE 802.1X, viene visualizzato il file Certificato client.
Chiave privata	Se si ottiene un certificato di formato PEM/DER tramite una richiesta CSR da un computer, specificare un file di chiave privata che corrisponda al certificato.
Password	Se il formato di file è <b>Certificato con chiave privata (PKCS#12)</b> , immettere la password per la crittografia della chiave privata impostata al momento del rilascio del certificato.
Certificato CA 1	Se il formato del certificato è <b>Certificato (PEM/DER)</b> , importare un certificato di un ente di certificazione che emette un Certificato firma CA da usare come certificato server. Specificare un file, se necessario.
Certificato CA 2	Se il formato del certificato è <b>Certificato (PEM/DER)</b> , importare un certificato di un ente di certificazione che emette un certificato Certificato CA 1. Specificare un file, se necessario.

## Eliminazione di un certificato firmato CA

È possibile eliminare un certificato importato quando il certificato scade o quando una connessione crittografata non è più necessaria.

### **Importante:**

*Se si ottiene un certificato tramite una richiesta CSR creata da Web Config, non è possibile importare di nuovo un certificato eliminato. In tal caso, creare una richiesta CSR e ottenere di nuovo un certificato.*

1. Accedere a Web Config, quindi selezionare la scheda **Sicurezza rete**. Quindi, selezionare **SSL/TLS > Certificato** o **IPsec/Filtro IP > Certificato client** o **IEEE802.1X > Certificato client**.
2. Fare clic su **Elimina**.
3. Confermare l'eliminazione del certificato nel messaggio visualizzato.

## Informazioni correlate

➔ [“Esecuzione di Web Config su un browser web” a pagina 27](#)

## Aggiornamento di un certificato auto-firmato

Dal momento che il Certificato firma personale viene rilasciato dallo scanner, è possibile aggiornarlo quando è scaduto o quando il contenuto descritto cambia.

1. Accedere a Web Config e selezionare la scheda **Sicurezza rete** tab > **SSL/TLS > Certificato**.
2. Fare clic su **Aggiorna**.

3. Immettere **Nome comune**.

È possibile inserire fino a 5 indirizzi IPv4, indirizzi IPv6, nomi host e FQDN composti da 1 a 128 caratteri, separandoli con virgole. Il primo parametro viene memorizzato nel nome comune e gli altri vengono memorizzati nel campo alias dell'oggetto del certificato.

Esempio:

Indirizzo IP dello scanner: 192.0.2.123, Nome scanner: EPSONA1B2C3

Nome comune: EPSONA1B2C3,EPSONA1B2C3.local,192.0.2.123

4. Specificare un periodo di validità per il certificato.

5. Fare clic su **Avanti**.

Viene visualizzato un messaggio di conferma.

6. Fare clic su **OK**.

Lo scanner viene aggiornato.

**Nota:**

È possibile controllare le informazioni del certificato da **Sicurezza rete scheda > SSL/TLS > Certificato > Certificato firma personale** e clicca **Conferma**.

### Informazioni correlate

➔ [“Esecuzione di Web Config su un browser web” a pagina 27](#)

## Configurazione di un Certificato CA

Quando si imposta il Certificato CA, è possibile convalidare il percorso del certificato CA del server cui lo scanner accede. Ciò può prevenire il furto d'identità.

È possibile ottenere il Certificato CA dall'ente di certificazione che rilascia il Certificato firma CA.

### Importazione di un Certificato CA

Importare nello scanner il Certificato CA.

1. Accedere a Web Config e selezionare la scheda **Sicurezza rete > Certificato CA**.
2. Fare clic su **Importa**.
3. Specificare il Certificato CA che si desidera importare.
4. Fare clic su **OK**.

Al termine dell'importazione, si torna alla schermata **Certificato CA** e viene visualizzato il Certificato CA importato.

### Informazioni correlate

➔ [“Esecuzione di Web Config su un browser web” a pagina 27](#)

### Eliminazione di un Certificato CA

È possibile eliminare il Certificato CA importato.

1. Accedere a Web Config quindi selezionare la scheda **Sicurezza rete** > **Certificato CA**.
2. Fare clic su **Elimina** accanto al Certificato CA che si desidera eliminare.
3. Confermare l'eliminazione del certificato nel messaggio visualizzato.
4. Fare clic su **Riavvia rete** quindi verificare che il certificato CA eliminato non sia elencato nella schermata aggiornata.

### Informazioni correlate

➔ [“Esecuzione di Web Config su un browser web” a pagina 27](#)

## Comunicazione SSL/TLS con lo scanner

Quando si imposta il certificato del server tramite la comunicazione SSL/TLS (Secure Sockets Layer/Transport Layer Security) con lo scanner, è possibile crittografare il percorso di comunicazione tra computer. Effettuare questa operazione se si desidera impedire l'accesso remoto e non autorizzato.

### Configurazione delle impostazioni SSL/TLS di base

Se lo scanner supporta la funzionalità del server HTTPS, è possibile utilizzare la comunicazione SSL/TLS per codificare le comunicazioni. È possibile configurare e gestire lo scanner utilizzando Web Config garantendo comunque la sicurezza.

Configurare il livello di crittografia e la funzione di ridirezione.

1. Accedere a Web Config e selezionare la scheda **Sicurezza rete** > **SSL/TLS** > **Di base**.
2. Selezionare un valore per ciascuna voce.
  - Livello di crittografia  
Selezionare il livello di crittografia.
  - Reindirizza HTTP su HTTPS  
Reindirizzare su HTTPS quando si accede a HTTP.
3. Fare clic su **Avanti**.  
Viene visualizzato un messaggio di conferma.
4. Fare clic su **OK**.  
Lo scanner viene aggiornato.

### Informazioni correlate

➔ [“Esecuzione di Web Config su un browser web” a pagina 27](#)

## Configurazione di un certificato server per lo scanner

1. Accedere a Web Config e selezionare la scheda **Sicurezza rete** > **SSL/TLS** > **Certificato**.
2. Specificare un certificato da utilizzare in **Certificato server**.
  - Certificato firma personale  
Un certificato auto-firmato è stato generato dallo scanner. Se non si ottiene un certificato firmato CA, selezionare questa opzione.
  - Certificato firma CA  
Se si ottiene e si importa preventivamente un certificato firmato CA, è possibile specificare questa opzione.
3. Fare clic su **Avanti**.  
Viene visualizzato un messaggio di conferma.
4. Fare clic su **OK**.  
Lo scanner viene aggiornato.

### Informazioni correlate

- ➔ [“Esecuzione di Web Config su un browser web” a pagina 27](#)
- ➔ [“Configurazione di un Certificato firma CA” a pagina 215](#)
- ➔ [“Configurazione di un Certificato CA” a pagina 219](#)

## Comunicazione crittografata tramite IPsec/IP Filtering

### Informazioni su IPsec/Filtro IP

È possibile filtrare il traffico in base agli indirizzi IP, servizi e porta usando la funzione IPsec/IP Filtering. Tramite le combinazioni del filtro, è possibile configurare lo scanner per accettare o bloccare i client e i dati specificati. Inoltre, è possibile migliorare il livello di sicurezza utilizzando il filtro IPsec.

#### **Nota:**

*I computer che eseguono Windows Vista o versioni più recenti, oppure Windows Server 2008 o versioni più recenti, supportano IPsec.*

### Configurazione dei criteri predefiniti

Per filtrare il traffico, configurare i criteri predefiniti. I criteri predefiniti vengono applicati a ogni utente o gruppo che si connette allo scanner. Per un controllo maggiormente dettagliato su utenti o gruppi di utenti, configurare i criteri di gruppo.

1. Accedere a Web Config e selezionare la scheda **Sicurezza rete** > **IPsec/Filtro IP** > **Di base**.
2. Inserire un valore per ciascuna voce.
3. Fare clic su **Avanti**.  
Viene visualizzato un messaggio di conferma.

4. Fare clic su **OK**.

Lo scanner viene aggiornato.

### Informazioni correlate

➔ [“Esecuzione di Web Config su un browser web” a pagina 27](#)

### **Voci di impostazione di Criteri predefiniti**

#### Criteri predefiniti

Elementi	Impostazioni e descrizione
IPsec/Filtro IP	È possibile abilitare o disabilitare una funzione di IPsec/IP Filtering.

#### **Controllo accesso**

Configurare un metodo di controllo per il traffico dei pacchetti IP.

Elementi	Impostazioni e descrizione
Consenti accesso	Selezionare questa opzione per consentire la ricezione dei pacchetti IP configurati.
Rifiuta accesso	Selezionare questa opzione per respingere la ricezione dei pacchetti IP configurati.
IPsec	Selezionare questa opzione per consentire la ricezione dei pacchetti IPsec.

**Versione IKE**

Selezionare IKEv1 o IKEv2 per **Versione IKE**. Selezionare una delle voci a seconda del dispositivo collegato allo scanner.

**IKEv1**

Quando si seleziona **IKEv1** per la **Versione IKE** vengono visualizzati i seguenti elementi.

Elementi	Impostazioni e descrizione
Metodo autenticazione	Per selezionare <b>Certificato</b> , occorre ottenere e importare preventivamente un certificato firmato CA.
Chiave precondivisa	Se si seleziona <b>Chiave precondivisa</b> per <b>Metodo autenticazione</b> , immettere una chiave pre-condivisa contenente da 1 a 127 caratteri.
Chiave precondivisa già condivisa	Immettere la chiave configurata per conferma.

**IKEv2**

Quando si seleziona **IKEv2** per la **Versione IKE** vengono visualizzati i seguenti elementi.

Elementi	Impostazioni e descrizione	
Locale	Metodo autenticazione	Per selezionare <b>Certificato</b> , occorre ottenere e importare preventivamente un certificato firmato CA.
	Tipo ID	Se si seleziona <b>Chiave precondivisa</b> come <b>Metodo autenticazione</b> , selezionare il tipo di ID per lo scanner.
	ID	Inserire l'ID dello scanner che corrisponde al tipo di ID. Non è possibile utilizzare "@", "#" e "=" come primo carattere. <b>Nome distintivo:</b> immettere da 1 a 255 caratteri ASCII (0x20–0x7E) a 1 byte. È necessario includere "=". <b>Indirizzo IP:</b> immettere il formato IPv4 o IPv6. <b>FQDN:</b> immettere una combinazione tra 1 e 255 caratteri utilizzando A–Z, a–z, 0–9, "-" e il punto (.). <b>Indirizzo e-mail:</b> immettere da 1 a 255 caratteri ASCII (0x20–0x7E) a 1 byte. È necessario includere "@". <b>ID chiave:</b> immettere da 1 a 255 caratteri ASCII (0x20–0x7E) a 1 byte.
	Chiave precondivisa	Se si seleziona <b>Chiave precondivisa</b> per <b>Metodo autenticazione</b> , immettere una chiave pre-condivisa contenente da 1 a 127 caratteri.
	Chiave precondivisa già condivisa	Immettere la chiave configurata per conferma.

Elementi		Impostazioni e descrizione
Remoto	Metodo autenticazione	Per selezionare <b>Certificato</b> , occorre ottenere e importare preventivamente un certificato firmato CA.
	Tipo ID	Se si seleziona <b>Chiave precondivisa</b> come <b>Metodo autenticazione</b> , selezionare il tipo di ID per il dispositivo da autenticare.
	ID	Inserire l'ID dello scanner che corrisponde al tipo di ID. Non è possibile utilizzare "@", "#" e "=" come primo carattere. <b>Nome distintivo:</b> immettere da 1 a 255 caratteri ASCII (0x20–0x7E) a 1 byte. È necessario includere "=". <b>Indirizzo IP:</b> immettere il formato IPv4 o IPv6. <b>FQDN:</b> immettere una combinazione tra 1 e 255 caratteri utilizzando A–Z, a–z, 0–9, "-" e il punto (.). <b>Indirizzo e-mail:</b> immettere da 1 a 255 caratteri ASCII (0x20–0x7E) a 1 byte. È necessario includere "@". <b>ID chiave:</b> immettere da 1 a 255 caratteri ASCII (0x20–0x7E) a 1 byte.
	Chiave precondivisa	Se si seleziona <b>Chiave precondivisa</b> per <b>Metodo autenticazione</b> , immettere una chiave pre-condivisa contenente da 1 a 127 caratteri.
	Chiave precondivisa già condivisa	Immettere la chiave configurata per conferma.

#### Incapsulazione

Se si seleziona **IPsec** per **Controllo accesso**, occorre configurare un modo di incapsulazione.

Elementi	Impostazioni e descrizione
Modo Trasporto	Se si utilizza lo scanner soltanto sulla stessa LAN, selezionare questa opzione. I pacchetti IP di livello 4 o successivo sono crittografati.
Modo Tunnel	Se si utilizza lo scanner nella rete con accesso a Internet come IPsec-VPN, selezionare questa opzione. L'intestazione e i dati dei pacchetti IP sono crittografati. <b>Indirizzo gateway remoto:</b> se si seleziona <b>Modo Tunnel</b> per <b>Incapsulazione</b> , immettere un indirizzo gateway contenente da 1 a 39 caratteri.

#### Protocollo sicurezza

Se si seleziona **IPsec** per **Controllo accesso**, selezionare un'opzione.

Elementi	Impostazioni e descrizione
ESP	Selezionare questa opzione per garantire l'integrità di un'autenticazione e dei dati e per crittografare i dati.
AH	Selezionare questa opzione per garantire l'integrità di un'autenticazione e dei dati. Anche se la crittografia dei dati è proibita, è possibile utilizzare IPsec.



#### ❑ Impostazioni algoritmo

Si consiglia di selezionare **Qualsiasi** per tutte le impostazioni, oppure di selezionare una voce diversa da **Qualsiasi** per ciascuna impostazione. Se si seleziona **Qualsiasi** per alcune impostazioni e si seleziona una voce diversa da **Qualsiasi** per altre impostazioni, il dispositivo potrebbe non essere in grado di comunicare in base all'altro dispositivo che si desidera autenticare.

Elementi		Impostazioni e descrizione
IKE	Crittografia	Selezionare l'algoritmo di crittografia per IKE. Le voci variano a seconda della versione di IKE.
	Autenticazione	Selezionare l'algoritmo di autenticazione per IKE.
	Scambio chiave	Selezionare l'algoritmo di sostituzione chiave per IKE. Le voci variano a seconda della versione di IKE.
ESP	Crittografia	Selezionare l'algoritmo di crittografia per ESP. Questa funzione è disponibile quando è selezionato <b>ESP</b> come <b>Protocollo sicurezza</b> .
	Autenticazione	Selezionare l'algoritmo di autenticazione per ESP. Questa funzione è disponibile quando è selezionato <b>ESP</b> come <b>Protocollo sicurezza</b> .
AH	Autenticazione	Selezionare l'algoritmo di crittografia per AH. Questa funzione è disponibile quando è selezionato <b>AH</b> come <b>Protocollo sicurezza</b> .

## Configurazione dei criteri di gruppo

I criteri di gruppo sono costituiti da una o più regole da applicare a utenti o gruppi di utenti. Lo scanner controlla i pacchetti IP che corrispondono ai criteri configurati. I pacchetti IP vengono autenticati dapprima in base ai criteri di gruppo, da 1 a 10, quindi in base ai criteri predefiniti.

1. Accedere a Web Config e selezionare la scheda **Sicurezza rete > IPsec/Filtro IP > Di base**.
2. Fare clic su una scheda numerata che si desidera configurare.
3. Inserire un valore per ciascuna voce.
4. Fare clic su **Avanti**.  
Viene visualizzato un messaggio di conferma.
5. Fare clic su **OK**.  
Lo scanner viene aggiornato.

### Voci di impostazione di Criteri gruppo

Elementi	Impostazioni e descrizione
Abilita criterio di gruppo	È possibile abilitare o disabilitare i criteri di gruppo.

### Controllo accesso

Configurare un metodo di controllo per il traffico dei pacchetti IP.

Elementi	Impostazioni e descrizione
Consenti accesso	Selezionare questa opzione per consentire la ricezione dei pacchetti IP configurati.
Rifiuta accesso	Selezionare questa opzione per respingere la ricezione dei pacchetti IP configurati.
IPsec	Selezionare questa opzione per consentire la ricezione dei pacchetti IPsec.

### Indirizzo locale (scanner)

Selezionare un indirizzo IPv4 o IPv6 che corrisponda al proprio ambiente di rete. Se un indirizzo IP viene assegnato automaticamente, è possibile selezionare **Usa indirizzo IPv4 ottenuto automaticamente**.

**Nota:**

Se un indirizzo IPv6 viene assegnato automaticamente, la connessione potrebbe risultare non disponibile. Configurare un indirizzo IPv6 statico.

### Indirizzo remoto(Host)

Immettere l'indirizzo IP di un dispositivo per controllarne l'accesso. L'indirizzo IP deve contenere un massimo di 43 caratteri. Se non viene immesso un indirizzo IP, vengono controllati tutti gli indirizzi.

**Nota:**

Se un indirizzo IP viene assegnato automaticamente (ad esempio, tramite DHCP), la connessione potrebbe risultare non disponibile. Configurare un indirizzo IP statico.

### Metodo di scelta porta

Selezionare un metodo per specificare le porte.

Nome servizio

Se si seleziona **Nome servizio** per **Metodo di scelta porta**, selezionare un'opzione.

Protocollo trasporto

Se si seleziona **Numero porta** per **Metodo di scelta porta**, occorre configurare un modo di incapsulazione.

Elementi	Impostazioni e descrizione
Qualsiasi protocollo	Selezionare questa opzione per controllare tutti i tipi di protocollo.
TCP	Selezionare questa opzione per controllare i dati per unicast.
UDP	Selezionare questa opzione per controllare i dati per broadcast e multicast.
ICMPv4	Selezionare questa opzione per controllare il comando ping.

Porta locale

Se si seleziona **Numero porta** per **Metodo di scelta porta** e se si seleziona **TCP** o **UDP** per **Protocollo trasporto**, inserire i numeri di porta per controllare la ricezione di pacchetti, separandoli con una virgola. È possibile immettere un massimo di 10 numeri di porta.

Esempio: 20,80,119,5220

Se non viene immesso un numero di porta, vengono controllate tutte le porte.

Porta remota

Se si seleziona **Numero porta** per **Metodo di scelta porta** e se si seleziona **TCP** o **UDP** per **Protocollo trasporto**, inserire i numeri di porta per controllare l'invio di pacchetti, separandoli con una virgola. È possibile immettere un massimo di 10 numeri di porta.

Esempio: 25,80,143,5220

Se non viene immesso un numero di porta, vengono controllate tutte le porte.

**Versione IKE**

Selezionare **IKEv1** o **IKEv2** per **Versione IKE**. Selezionare una delle voci a seconda del dispositivo collegato allo scanner.

IKEv1

Quando si seleziona **IKEv1** per la **Versione IKE** vengono visualizzati i seguenti elementi.

Elementi	Impostazioni e descrizione
Metodo autenticazione	Se si seleziona <b>IPsec</b> per <b>Controllo accesso</b> , selezionare un'opzione. Il certificato usato è comune con criteri predefiniti.
Chiave precondivisa	Se si seleziona <b>Chiave precondivisa</b> per <b>Metodo autenticazione</b> , immettere una chiave pre-condivisa contenente da 1 a 127 caratteri.
Chiave precondivisa già condivisa	Immettere la chiave configurata per conferma.

❑ IKEv2

Quando si seleziona IKEv2 per la **Versione IKE** vengono visualizzati i seguenti elementi.

Elementi		Impostazioni e descrizione
Locale	Metodo autenticazione	Se si seleziona <b>IPsec</b> per <b>Controllo accesso</b> , selezionare un'opzione. Il certificato usato è comune con criteri predefiniti.
	Tipo ID	Se si seleziona <b>Chiave precondivisa</b> come <b>Metodo autenticazione</b> , selezionare il tipo di ID per lo scanner.
	ID	Inserire l'ID dello scanner che corrisponde al tipo di ID. Non è possibile utilizzare "@", "#" e "=" come primo carattere. <b>Nome distintivo:</b> immettere da 1 a 255 caratteri ASCII (0x20–0x7E) a 1 byte. È necessario includere "=". <b>Indirizzo IP:</b> immettere il formato IPv4 o IPv6. <b>FQDN:</b> immettere una combinazione tra 1 e 255 caratteri utilizzando A–Z, a–z, 0–9, "-" e il punto (.). <b>Indirizzo e-mail:</b> immettere da 1 a 255 caratteri ASCII (0x20–0x7E) a 1 byte. È necessario includere "@". <b>ID chiave:</b> immettere da 1 a 255 caratteri ASCII (0x20–0x7E) a 1 byte.
	Chiave precondivisa	Se si seleziona <b>Chiave precondivisa</b> per <b>Metodo autenticazione</b> , immettere una chiave pre-condivisa contenente da 1 a 127 caratteri.
	Chiave precondivisa già condivisa	Immettere la chiave configurata per conferma.
Remoto	Metodo autenticazione	Se si seleziona <b>IPsec</b> per <b>Controllo accesso</b> , selezionare un'opzione. Il certificato usato è comune con criteri predefiniti.
	Tipo ID	Se si seleziona <b>Chiave precondivisa</b> come <b>Metodo autenticazione</b> , selezionare il tipo di ID per il dispositivo da autenticare.
	ID	Inserire l'ID dello scanner che corrisponde al tipo di ID. Non è possibile utilizzare "@", "#" e "=" come primo carattere. <b>Nome distintivo:</b> immettere da 1 a 255 caratteri ASCII (0x20–0x7E) a 1 byte. È necessario includere "=". <b>Indirizzo IP:</b> immettere il formato IPv4 o IPv6. <b>FQDN:</b> immettere una combinazione tra 1 e 255 caratteri utilizzando A–Z, a–z, 0–9, "-" e il punto (.). <b>Indirizzo e-mail:</b> immettere da 1 a 255 caratteri ASCII (0x20–0x7E) a 1 byte. È necessario includere "@". <b>ID chiave:</b> immettere da 1 a 255 caratteri ASCII (0x20–0x7E) a 1 byte.
	Chiave precondivisa	Se si seleziona <b>Chiave precondivisa</b> per <b>Metodo autenticazione</b> , immettere una chiave pre-condivisa contenente da 1 a 127 caratteri.
	Chiave precondivisa già condivisa	Immettere la chiave configurata per conferma.

### Incapsulazione

Se si seleziona **IPsec** per **Controllo accesso**, occorre configurare un modo di incapsulazione.

Elementi	Impostazioni e descrizione
Modo Trasporto	Se si utilizza lo scanner soltanto sulla stessa LAN, selezionare questa opzione. I pacchetti IP di livello 4 o successivo sono crittografati.
Modo Tunnel	Se si utilizza lo scanner nella rete con accesso a Internet come IPsec-VPN, selezionare questa opzione. L'intestazione e i dati dei pacchetti IP sono crittografati.  <b>Indirizzo gateway remoto:</b> se si seleziona <b>Modo Tunnel</b> per <b>Incapsulazione</b> , immettere un indirizzo gateway contenente da 1 a 39 caratteri.

### Protocollo sicurezza

Se si seleziona IPsec per **Controllo accesso**, selezionare un'opzione.

Elementi	Impostazioni e descrizione
ESP	Selezionare questa opzione per garantire l'integrità di un'autenticazione e dei dati e per crittografare i dati.
AH	Selezionare questa opzione per garantire l'integrità di un'autenticazione e dei dati. Anche se la crittografia dei dati è proibita, è possibile utilizzare IPsec.

### Impostazioni algoritmo

Si consiglia di selezionare **Qualsiasi** per tutte le impostazioni, oppure di selezionare una voce diversa da **Qualsiasi** per ciascuna impostazione. Se si seleziona **Qualsiasi** per alcune impostazioni e si seleziona una voce diversa da **Qualsiasi** per altre impostazioni, il dispositivo potrebbe non essere in grado di comunicare in base all'altro dispositivo che si desidera autenticare.

Elementi	Impostazioni e descrizione
IKE	Crittografia Selezionare l'algoritmo di crittografia per IKE. Le voci variano a seconda della versione di IKE.
	Autenticazione Selezionare l'algoritmo di autenticazione per IKE.
	Scambio chiave Selezionare l'algoritmo di sostituzione chiave per IKE. Le voci variano a seconda della versione di IKE.
ESP	Crittografia Selezionare l'algoritmo di crittografia per ESP. Questa funzione è disponibile quando è selezionato <b>ESP</b> come <b>Protocollo sicurezza</b> .
	Autenticazione Selezionare l'algoritmo di autenticazione per ESP. Questa funzione è disponibile quando è selezionato <b>ESP</b> come <b>Protocollo sicurezza</b> .
AH	Autenticazione Selezionare l'algoritmo di crittografia per AH. Questa funzione è disponibile quando è selezionato <b>AH</b> come <b>Protocollo sicurezza</b> .

### Combinazione di Indirizzo locale (scanner) e Indirizzo remoto(Host) su Criteri gruppo

		Impostazione di Indirizzo locale (scanner)		
		IPv4	IPv6* <sup>2</sup>	Ogni indirizzo* <sup>3</sup>
Impostazione di Indirizzo remoto(Host)	IPv4* <sup>1</sup>	✓	–	✓
	IPv6* <sup>1</sup> , * <sup>2</sup>	–	✓	✓
	Vuoto	✓	✓	✓

\*1 Se IPsec è selezionato per **Controllo accesso**, non è possibile specificare una lunghezza del prefisso.

\*2 Se IPsec è selezionato per **Controllo accesso**, è possibile selezionare un indirizzo locale di collegamento (fe80::) ma i criteri di gruppo saranno disattivati.

\*3 Eccetto l'indirizzo locale di collegamento IPv6.

### Informazioni correlate

➔ [“Esecuzione di Web Config su un browser web” a pagina 27](#)

### Riferimenti del nome del servizio per i criteri del gruppo

**Nota:**

*I servizi non disponibili vengono visualizzati ma non possono essere selezionati.*

Nome del servizio	Tipo protocollo	Numero porta locale	Numero porta remota	Funzioni controllate
Qualsiasi	–	–	–	Tutti i servizi
ENPC	UDP	3289	Qualsiasi porta	Ricerca di uno scanner da applicazioni quali Epson Device Admin e di un driver dello scanner
SNMP	UDP	161	Qualsiasi porta	Acquisizione e configurazione di MIB da applicazioni quali Epson Device Admin e il driver dello scanner Epson
WSD	TCP	Qualsiasi porta	5357	Controllo WSD
WS-Discovery	UDP	3702	Qualsiasi porta	Ricerca di uno scanner da WSD
Network Scan	TCP	1865	Qualsiasi porta	Inoltro dati di scansione da Epson ScanSmart
Network Push Scan Discovery	UDP	2968	Qualsiasi porta	Ricerca di un computer dallo scanner
Network Push Scan	TCP	Qualsiasi porta	2968	Acquisizione di informazioni di lavoro per la funzione Push Scan da Epson ScanSmart
HTTP (Locale)	TCP	80	Qualsiasi porta	Server HTTP(S) (inoltro dati di Web Config e WSD)
HTTPS (Locale)	TCP	443	Qualsiasi porta	

Nome del servizio	Tipo protocollo	Numero porta locale	Numero porta remota	Funzioni controllate
HTTP (Remoto)	TCP	Qualsiasi porta	80	Client HTTP(S) (aggiornamento firmware e aggiornamento del certificato radice)
HTTPS (Remoto)	TCP	Qualsiasi porta	443	

## Esempi di configurazione di IPsec/Filtro IP

### Sola ricezione di pacchetti IPsec

Questo esempio è relativo alla sola configurazione di criteri predefiniti.

#### Criteri predefiniti:

- IPsec/Filtro IP: **Abilita**
- Controllo accesso: **IPsec**
- Metodo autenticazione: **Chiave precondivisa**
- Chiave precondivisa: immettere fino a 127 caratteri.

Criteri gruppo: non configurare.

### Ricezione di dati di scansione e impostazioni dello scanner

Questo esempio consente le comunicazioni di dati di scansione e la configurazione dello scanner da servizi specificati.

#### Criteri predefiniti:

- IPsec/Filtro IP: **Abilita**
- Controllo accesso: **Rifiuta accesso**

#### Criteri gruppo:

- Abilita criterio di gruppo: selezionare la casella.
- Controllo accesso: **Consenti accesso**
- Indirizzo remoto(Host): indirizzo IP di un client
- Metodo di scelta porta: **Nome servizio**
- Nome servizio: selezionare la casella di **ENPC, SNMP, HTTP (Locale), HTTPS (Locale) e Network Scan.**

### Ricezione di accesso solo da un indirizzo IP specificato

In questo esempio si consente l'accesso allo scanner a un indirizzo IP specificato.

#### Criteri predefiniti:

- IPsec/Filtro IP: **Abilita**
- Controllo accesso: **Rifiuta accesso**

#### Criteri gruppo:

- Abilita criterio di gruppo: selezionare la casella.
- Controllo accesso: **Consenti accesso**
- Indirizzo remoto(Host): indirizzo IP di un client di amministratore

**Nota:**

Indipendentemente dalla configurazione dei criteri, il client sarà in grado di accedere e configurare lo scanner.

## Configurazione del certificato per IPsec/IP Filtering

Configurare il certificato client per IPsec/IP Filtering. Quando lo si imposta, è possibile utilizzare il certificato come metodo di autenticazione per IPsec/IP Filtering. Per configurare l'ente di certificazione, andare su **Certificato CA**.

1. Accedere a Web Config e selezionare la scheda **Sicurezza rete > IPsec/Filtro IP > Certificato client**.

2. Importare il certificato in **Certificato client**.

Se si è già importato un certificato pubblicato da un ente di certificazione, è possibile copiarlo e utilizzarlo in IPsec/IP Filtering. Per copiarlo, selezionare il certificato da **Copia da**, quindi fare clic su **Copia**.

### Informazioni correlate

➔ [“Esecuzione di Web Config su un browser web” a pagina 27](#)

➔ [“Configurazione di un Certificato firma CA” a pagina 215](#)

➔ [“Configurazione di un Certificato CA” a pagina 219](#)

## Connessione dello scanner a una rete IEEE802.1X

### Configurazione di una rete IEEE 802.1X

Quando si imposta IEEE 802.1X allo scanner, è possibile utilizzarlo sulla rete collegata a un server RADIUS, a uno switch LAN con funzione di autenticazione o a un punto di accesso.

1. Accedere a Web Config e selezionare la scheda **Sicurezza rete > IEEE802.1X > Di base**.

2. Inserire un valore per ciascuna voce.

Se si desidera utilizzare lo scanner su una rete Wi-Fi, fare clic su **Configurazione connessione wireless e** selezionare o immettere un SSID.

3. Fare clic su **Avanti**.

Viene visualizzato un messaggio di conferma.

4. Fare clic su **OK**.

Lo scanner viene aggiornato.

### Informazioni correlate

➔ [“Esecuzione di Web Config su un browser web” a pagina 27](#)



### Voci di impostazione di rete IEEE 802.1X

Elementi	Impostazioni e descrizione	
IEEE802.1X (Wi-Fi)	Viene visualizzato lo stato della connessione di IEEE802.1X (Wi-Fi).	
Metodo di connessione	Viene visualizzato il metodo di connessione di una rete corrente.	
Tipo EAP	Selezionare un'opzione per un metodo di autenticazione tra lo scanner e un server RADIUS.	
	EAP-TLS	Occorre ottenere e importare un certificato firmato CA.
	PEAP-TLS	
	PEAP/MSCHAPv2	Occorre configurare una password.
	EAP-TTLS	
ID utente	Configurare un ID da utilizzare per l'autenticazione di un server RADIUS. Immettere da 1 a 128 caratteri ASCII (0x20–0x7E) a 1 byte.	
Password	Configurare una password per autenticare lo scanner. Immettere da 1 a 128 caratteri ASCII (0x20–0x7E) a 1 byte. Se si utilizza un server Windows come server RADIUS, è possibile immettere fino a 127 caratteri.	
Conferma password	Immettere la password configurata per conferma.	
ID server	È possibile configurare un ID server per effettuare l'autenticazione a un server RADIUS specificato. L'autenticatore verifica se un ID server è contenuto o meno nel campo subject/subjectAltName di un certificato server inviato da un server RADIUS. Immettere da 0 a 128 caratteri ASCII (0x20–0x7E) a 1 byte.	
Convalida certificato	È possibile impostare la convalida certificato indipendentemente dal metodo di autenticazione. Importare il certificato in <b>Certificato CA</b> .	
Nome anonimo	Se si seleziona <b>PEAP-TLS</b> o <b>PEAP/MSCHAPv2</b> come <b>Tipo EAP</b> , è possibile configurare un nome anonimo al posto di un ID utente per la fase 1 di un'autenticazione PEAP. Immettere da 0 a 128 caratteri ASCII (0x20–0x7E) a 1 byte.	
Livello di crittografia	È possibile selezionare una delle seguenti opzioni.	
	Alto	AES256/3DES
	Medio	AES256/3DES/AES128/RC4

### Configurazione di un certificato per IEEE 802.1X

Configurare il certificato client per IEEE802.1X. Quando lo si imposta, è possibile utilizzare **EAP-TLS** e **PEAP-TLS** come metodo di autenticazione di IEEE 802.1X. Per configurare il certificato dell'ente di certificazione, andare su **Certificato CA**.

1. Accedere a Web Config e selezionare la scheda **Sicurezza rete > IEEE802.1X > Certificato client**.
2. Immettere un certificato in **Certificato client**.

Se si è già importato un certificato pubblicato da un ente di certificazione, è possibile copiarlo e utilizzarlo in IEEE802.1X. Per copiarlo, selezionare il certificato da **Copia da**, quindi fare clic su **Copia**.

### Informazioni correlate

➔ [“Esecuzione di Web Config su un browser web” a pagina 27](#)

## Risoluzione dei problemi per la sicurezza avanzata

### Ripristino delle impostazioni di sicurezza

Se si stabilisce un ambiente dalla sicurezza elevata come IPsec/IP Filtering, si potrebbe non essere in grado di comunicare con i dispositivi a causa di impostazioni errate o di problemi con il dispositivo o server. In questo caso, ripristinare le impostazioni di sicurezza al fine di effettuare nuovamente le impostazioni del dispositivo o consentirne un utilizzo temporaneo.

#### **Disattivazione della funzione di sicurezza dal pannello di controllo**

È possibile disabilitare IPsec/Filtro IP utilizzando Web Config.

1. Accedere a Web Config e selezionare la scheda **Sicurezza rete > IPsec/Filtro IP > Di base**.
2. Disattivare la **IPsec/Filtro IP**.

### Problemi utilizzando le funzioni di sicurezza di rete

#### **Chiave pre-condivisa dimenticata**

##### **Ri-configurare una chiave pre-condivisa.**

Per modificare la chiave, accedere a Web Config e selezionare la scheda **Sicurezza rete > IPsec/Filtro IP > Di base > Criteri predefiniti o Criteri gruppo**.

Quando si modifica la chiave pre-condivisa, configurarla per i computer.

### Informazioni correlate

➔ [“Esecuzione di Web Config su un browser web” a pagina 27](#)

➔ [“Comunicazione crittografata tramite IPsec/IP Filtering” a pagina 221](#)

#### **Impossibile utilizzare la comunicazione IPsec**

##### **Specificare l’algoritmo che lo scanner o il computer non supporta.**

Lo scanner supporta i seguenti algoritmi. Verificare le impostazioni del computer.

Metodo sicurezza	Algoritmi
Algoritmo di crittografia IKE	AES-CBC-128, AES-CBC-192, AES-CBC-256, AES-GCM-128*, AES-GCM-192*, AES-GCM-256*, 3DES
Algoritmo di autenticazione IKE	SHA-1, SHA-256, SHA-384, SHA-512, MD5

Metodo sicurezza	Algoritmi
Algoritmo di sostituzione chiave IKE	DH Group1, DH Group2, DH Group5, DH Group14, DH Group15, DH Group16, DH Group17, DH Group18, DH Group19, DH Group20, DH Group21, DH Group22, DH Group23, DH Group24, DH Group25, DH Group26, DH Group27*, DH Group28*, DH Group29*, DH Group30*
Algoritmo di crittografia ESP	AES-CBC-128, AES-CBC-192, AES-CBC-256, AES-GCM-128, AES-GCM-192, AES-GCM-256, 3DES
Algoritmo di autenticazione ESP	SHA-1, SHA-256, SHA-384, SHA-512, MD5
Algoritmo di autenticazione AH	SHA-1, SHA-256, SHA-384, SHA-512, MD5

\* Disponibile solo per IKEv2

### Informazioni correlate

➔ [“Comunicazione crittografata tramite IPsec/IP Filtering” a pagina 221](#)

### **Impossibile comunicare istantaneamente**

#### **L'indirizzo IP dello scanner è stato modificato o non può essere utilizzato.**

Quando l'indirizzo IP registrato all'indirizzo locale su Criteri gruppo è stato modificato o non può essere utilizzato, non è possibile eseguire la comunicazione IPsec. Disabilitare IPsec utilizzando il pannello di controllo dello scanner.

Se il server DHCP non è aggiornato, se è stato effettuato un riavvio o se l'indirizzo IPv6 è scaduto o non è stato ottenuto, l'indirizzo IP registrato per Web Config dello scanner (scheda **Sicurezza rete > IPsec/Filtro IP > Di base > Criteri gruppo > Indirizzo locale (scanner)**) potrebbe non essere trovato.

Utilizzare un indirizzo IP statico.

#### **L'indirizzo IP del computer è stato modificato o non può essere utilizzato.**

Quando l'indirizzo IP registrato all'indirizzo remoto su Criteri gruppo è stato modificato o non può essere utilizzato, non è possibile eseguire la comunicazione IPsec.

Disabilitare IPsec utilizzando il pannello di controllo dello scanner.

Se il server DHCP non è aggiornato, se è stato effettuato un riavvio o se l'indirizzo IPv6 è scaduto o non è stato ottenuto, l'indirizzo IP registrato per Web Config dello scanner (scheda **Sicurezza rete > IPsec/Filtro IP > Di base > Criteri gruppo > Indirizzo remoto(Host)**) potrebbe non essere trovato.

Utilizzare un indirizzo IP statico.

### Informazioni correlate

➔ [“Esecuzione di Web Config su un browser web” a pagina 27](#)

➔ [“Comunicazione crittografata tramite IPsec/IP Filtering” a pagina 221](#)

### ***Impossibile connettersi dopo la configurazione di IPsec/IP Filtering***

#### **Le impostazioni di IPsec/IP Filtering non sono corrette.**

Disabilitare IPsec/IP Filtering dal pannello di controllo dello scanner. Collegare lo scanner al computer ed effettuare di nuovo le impostazioni IPsec/IP Filtering.

#### **Informazioni correlate**

➔ [“Comunicazione crittografata tramite IPsec/IP Filtering” a pagina 221](#)

### ***Impossibile accedere allo scanner dopo la configurazione di IEEE 802.1X***

#### **Le impostazioni di IEEE 802.1X non sono corrette.**

Disabilitare IEEE 802.1X e il modo Wi-Fi dal pannello di controllo dello scanner. Collegare lo scanner e un computer, quindi configurare nuovamente IEEE 802.1X.

#### **Informazioni correlate**

➔ [“Configurazione di una rete IEEE 802.1X” a pagina 232](#)

## **Problema con l'uso di un certificato digitale**

### ***Impossibile importare un Certificato firma CA***

#### **Il Certificato firma CA e le informazioni sulla CSR non corrispondono.**

Se il Certificato firma CA e la richiesta CSR non presentano le stesse informazioni, la richiesta CSR non può essere importata. Verificare quanto segue:

- Si sta provando a importare il certificato su un dispositivo che non presenta le stesse informazioni?  
Verificare le informazioni della richiesta CSR, quindi importare il certificato su un dispositivo che presenti le stesse informazioni.
- È stata sovrascritta la richiesta CSR salvata nello scanner dopo l'invio della richiesta CSR a un ente di certificazione?  
Ottenere un nuovo certificato firmato CA con la richiesta CSR.

#### **Il Certificato firma CA ha dimensioni maggiori di 5 KB.**

Non è possibile importare un Certificato firma CA superiore a 5 KB.

#### **La password per l'importazione del certificato non è corretta.**

Immettere la password corretta. Se la password è stata dimenticata, non è possibile importare il certificato. Ottenere di nuovo un Certificato firma CA.

#### **Informazioni correlate**

➔ [“Importazione di un certificato firmato CA” a pagina 216](#)

### **Impossibile aggiornare un certificato auto-firmato**

#### **Il Nome comune non è stato immesso.**

Il Nome comune deve venire immesso.

#### **Sono stati inseriti dei caratteri non supportati per Nome comune.**

Immettere tra 1 e 128 caratteri in formato IPv4, IPv6, nome host o FQDN in ASCII (0x20–0x7E).

#### **Nel nome comune è stato incluso uno spazio o una virgola.**

Se è stata immessa una virgola, il Nome comune risulta diviso in tale punto. Se viene immesso solo uno spazio prima o dopo una virgola, si verificherà un errore.

#### **Informazioni correlate**

➔ [“Aggiornamento di un certificato auto-firmato” a pagina 218](#)

### **Impossibile creare una richiesta CSR**

#### **Il Nome comune non è stato immesso.**

Il Nome comune deve venire immesso.

#### **Sono stati inseriti dei caratteri non supportati per Nome comune, Organizzazione, Unità organizzativa, Località e Stato/Provincia.**

Immettere caratteri in formato IPv4, IPv6, nome host o FQDN in ASCII (0x20–0x7E).

#### **È stato incluso uno spazio o una virgola in Nome comune.**

Se è stata immessa una virgola, il Nome comune risulta diviso in tale punto. Se viene immesso solo uno spazio prima o dopo una virgola, si verificherà un errore.

#### **Informazioni correlate**

➔ [“Ottenimento di un certificato firmato CA” a pagina 215](#)

### **Visualizzazione di avvertenza relativa a un certificato digitale**

Messaggi	Causa/Operazione da eseguire
Inserire un certificato server.	<b>Causa:</b> Non è stato selezionato un file da importare. <b>Operazione da eseguire:</b> Selezionare un file e fare clic su <b>Importa</b> .
Certificato CA 1 non inserito.	<b>Causa:</b> Il certificato CA 1 non viene immesso e risulta immesso solo il certificato CA 2. <b>Operazione da eseguire:</b> Importare innanzitutto il certificato CA 1.

Messaggi	Causa/Operazione da eseguire
Il valore seguente non è valido.	<p><b>Causa:</b> Caratteri non supportati sono presenti nel percorso del file e/o nella password.</p> <p><b>Operazione da eseguire:</b> Assicurarsi che nelle voci siano immessi i caratteri corretti.</p>
Data e ora non valide.	<p><b>Causa:</b> La data e l'ora dello scanner non sono state impostate.</p> <p><b>Operazione da eseguire:</b> Impostare la data e l'ora utilizzando Web Config o EpsonNet Config.</p>
Password non valida.	<p><b>Causa:</b> La password impostata per il certificato CA e la password immessa non corrispondono.</p> <p><b>Operazione da eseguire:</b> Immettere la password corretta.</p>
File non valido.	<p><b>Causa:</b> Si sta importando un file di certificato in formato X509.</p> <p><b>Operazione da eseguire:</b> Assicurarsi di selezionare il certificato corretto inviato da un ente di certificazione fidato.</p>
	<p><b>Causa:</b> Il file importato è di dimensioni eccessive. Le dimensioni massime del file sono di 5 KB.</p> <p><b>Operazione da eseguire:</b> Se è stato selezionato il file corretto, il certificato potrebbe essere danneggiato o manipolato.</p>
	<p><b>Causa:</b> La catena contenuta nel certificato non è valida.</p> <p><b>Operazione da eseguire:</b> Per ulteriori informazioni sul certificato, vedere il sito Web dell'ente di certificazione.</p>
Impossibile usare i certificati server che includono oltre 3 certificati CA.	<p><b>Causa:</b> Il file di certificato in formato PKCS#12 contiene più di 3 certificati CA.</p> <p><b>Operazione da eseguire:</b> Importare ciascun certificato durante la conversione dal formato PKCS#12 al formato PEM oppure importare un file di certificato in formato PKCS#12 che contenga massimo 2 certificati CA.</p>

Messaggi	Causa/Operazione da eseguire
Il certificato è scaduto. Verificare se il certificato è valido o controllare data e ora sul prodotto.	<p><b>Causa:</b> Il certificato è scaduto.</p> <p><b>Operazione da eseguire:</b></p> <ul style="list-style-type: none"> <li><input type="checkbox"/> Se il certificato è scaduto, ottenere e importare un nuovo certificato.</li> <li><input type="checkbox"/> Se il certificato non è scaduto, assicurarsi che la data e l'ora dello scanner siano impostate correttamente.</li> </ul>
Chiave privata obbligatoria.	<p><b>Causa:</b> Non risulta abbinata una chiave privata al certificato.</p> <p><b>Operazione da eseguire:</b></p> <ul style="list-style-type: none"> <li><input type="checkbox"/> Se il certificato è in formato PEM/DER e viene ottenuto da una richiesta CSR tramite computer, specificare il file della chiave privata.</li> <li><input type="checkbox"/> Se il certificato è in formato PKCS#12 e viene ottenuto da una richiesta CSR tramite computer, creare un file che contenga la chiave privata.</li> </ul>
	<p><b>Causa:</b> Il certificato PEM/DER ottenuto da una richiesta CSR è stato reimportato tramite Web Config.</p> <p><b>Operazione da eseguire:</b> Se il certificato è in formato PEM/DER e viene ottenuto da una richiesta CSR tramite Web Config, è possibile importarlo una sola volta.</p>
Configurazione non riuscita.	<p><b>Causa:</b> Impossibile terminare la configurazione poiché la comunicazione tra lo scanner e il computer non è riuscita o il file non può essere letto a causa di alcuni errori.</p> <p><b>Operazione da eseguire:</b> Dopo aver verificato il file specificato e la comunicazione, importare di nuovo il file.</p>

### Informazioni correlate

➔ [“Informazioni sulla certificazione digitale” a pagina 214](#)

### **Eliminazione erranea di un certificato firmato CA**

#### **Non esiste alcun file di backup per il certificato firmato CA.**

Se si dispone di un file di backup, importare di nuovo il certificato.

Se si ottiene un certificato tramite una richiesta CSR creata da Web Config, non è possibile importare di nuovo un certificato eliminato. Creare una richiesta CSR e ottenere un nuovo certificato.

### Informazioni correlate

➔ [“Importazione di un certificato firmato CA” a pagina 216](#)

➔ [“Eliminazione di un certificato firmato CA” a pagina 218](#)

---

# Specifiche tecniche

Specifiche generali dello scanner. . . . .	241
Specifiche di rete. . . . .	242
Specifiche dei dispositivi di memoria. . . . .	244
Utilizzo della porta per lo scanner. . . . .	244
Specifiche di dimensioni e peso. . . . .	246
Specifiche elettriche. . . . .	246
Specifiche ambientali. . . . .	247
Requisiti di sistema. . . . .	248



## Specifiche generali dello scanner

**Nota:**

Le specifiche sono soggette a modifiche senza preavviso.

Tipo di scanner	Scanner con alimentazione a foglio, a colori fronte-retro, in un unico passaggio
Dispositivo fotoelettrico	CIS
Pixel reali	5,100×9,300 a 600 dpi 2,550×64,500 a 300 dpi
Sorgente luminosa	LED RGB
Risoluzione di scansione	600 dpi (scansione principale) 600 dpi (scansione secondaria)
Risoluzione di output	Da 50 a 1200 dpi (con incrementi di 1 dpi)*
Dimensioni documenti	Massimo: 215.9×6,096 mm (8.5×240 pollici) Minimo: 50.8×50.8 mm (2×2 pollici)
Ingresso carta	Caricamento rivolto verso il basso
Uscita carta	Espulsione documento rivolto verso il basso
Capacità carta	100 fogli di carta da 80 g/m <sup>2</sup>
Intensità colore	<p>Colore</p> <ul style="list-style-type: none"> <li><input type="checkbox"/> 30 bit per pixel interno (10 bit per pixel per colore interno)</li> <li><input type="checkbox"/> 24 bit per pixel esterno (8 bit per pixel per colore esterno)</li> </ul> <p>Scala di grigi</p> <ul style="list-style-type: none"> <li><input type="checkbox"/> 10 bit per pixel interno</li> <li><input type="checkbox"/> 8 bit per pixel esterno</li> </ul> <p>Bianco e nero</p> <ul style="list-style-type: none"> <li><input type="checkbox"/> 10 bit per pixel interno</li> <li><input type="checkbox"/> 1 bit per pixel esterno</li> </ul>
Interfaccia	USB SuperSpeed

\* È possibile eseguire la scansione di carta lunga nelle seguenti risoluzioni.

- 1.346,0 mm (53 pollici) o meno: fino a 600 dpi
- 5.461,0 mm (215 pollici) o meno: fino a 300 dpi
- 6.096,0 mm (220 pollici) o meno: fino a 200 dpi

## Specifiche di rete

### Specifiche Wi-Fi

Consultare la tabella seguente per le specifiche Wi-Fi.

Paesi o regioni diversi da quanto elencato di seguito	Tabella A
Australia Nuova Zelanda Cina Taiwan Corea del sud	Tabella B

Tabella A

Standard	IEEE 802.11b/g/n*1
Gamma di frequenza	2,4 GHz
Potenza massima radiofrequenza trasmessa	2.400–2.483,5 MHz: 20 dBm (EIRP)
Canali	1/2/3/4/5/6/7/8/9/10/11/12/13
Modalità coordinamento	Infrastruttura, Wi-Fi Direct (AP semplice)*2*3
Protocolli di sicurezza*4	WEP (64/128bit), WPA2-PSK (AES)*5, WPA3-SAE (AES), WPA2/WPA3-Enterprise

\*1 Disponibile solo per HT20.

\*2 Non supportato per IEEE 802.11b.

\*3 È possibile utilizzare contemporaneamente le modalità Infrastruttura e Wi-Fi Direct.

\*4 Wi-Fi Direct supporta solo WPA2-PSK (AES).

\*5 Conforme agli standard WPA2 con supporto per WPA/WPA2 Personal.

Tabella B

Standard	IEEE 802.11a/b/g/n*1/ac
Intervalli di frequenza	IEEE 802.11b/g/n: 2,4 GHz, IEEE 802.11a/n/ac: 5 GHz

Canali	Wi-Fi	2,4 GHz	1/2/3/4/5/6/7/8/9/10/11/12* <sup>2</sup> /13* <sup>2</sup>
		5 GHz* <sup>3</sup>	W52 (36/40/44/48), W53 (52/56/60/64), W56 (100/104/108/112/116/120/124/128/132/136/140/144), W58 (149/153/157/161/165)
	Wi-Fi Direct	2,4 GHz	1/2/3/4/5/6/7/8/9/10/11/12* <sup>2</sup> /13* <sup>2</sup>
		5 GHz* <sup>3</sup>	W52 (36/40/44/48) W58 (149/153/157/161/165)
Modalità di connessione	Infrastruttura, Wi-Fi Direct (AP semplice)* <sup>4</sup> , * <sup>5</sup>		
Protocolli di sicurezza* <sup>6</sup>	WEP (64/128bit), WPA2-PSK (AES)* <sup>7</sup> , WPA3-SAE (AES), WPA2/WPA3-Enterprise		

\*1 Disponibile solo per HT20.

\*2 Non disponibile a Taiwan.

\*3 La disponibilità di questi canali e la possibilità di utilizzo del prodotto all'esterno variano a seconda dell'area geografica. Per ulteriori informazioni, vedere <http://support.epson.net/wifi5ghz/>

\*4 Non supportato per IEEE 802.11b.

\*5 È possibile utilizzare contemporaneamente le modalità Infrastruttura e Wi-Fi Direct.

\*6 Wi-Fi Direct supporta solo WPA2-PSK (AES).

\*7 Conforme agli standard WPA2 con supporto per WPA/WPA2 Personal.

## Funzioni di rete e IPv4/IPv6

Funzioni	Supportate
Epson ScanSmart	IPv4
Epson Connect (Scansiona su Cloud)	IPv4

## Protocollo di sicurezza

IEEE802.1X*	
Filtraggio IPsec/IP	
SSL/TLS	HTTPS Server/Client
SMTPS (STARTTLS, SSL/TLS)	
SNMPv3	

\* È necessario utilizzare un dispositivo di connessione conforme alla IEEE802.1X.

---

## Specifiche dei dispositivi di memoria

Dispositivi	Capacità massima
Unità flash USB	2 TB (con formattazione FAT, FAT32 o exFAT)

Non è possibile utilizzare i seguenti dispositivi:

- Dispositivi che richiedono un driver dedicato
- Dispositivi con impostazioni di protezione (password, crittografia e altro)

Epson non può garantire il funzionamento dei dispositivi connessi esternamente.

---

## Utilizzo della porta per lo scanner

Lo scanner utilizza la seguente porta. Se necessario, l'amministratore di rete può rendere disponibili queste porte.

Mittente (Client)	Usa	Destinazione (Server)	Protocollo	Numero di porta
Scanner	Invio di file (quando si utilizza la funzione di scansione a una cartella di rete dallo scanner)	Server FTP	FTP (TCP)	20
				21
		File server	SMB (TCP)	445
			NetBIOS (UDP)	137
				138
		NetBIOS (TCP)	139	
	Invio di e-mail (quando si utilizza la funzione di scansione a un indirizzo e-mail dallo scanner)	Server SMTP	SMTP (TCP)	25
			SMTP SSL/TLS (TCP)	465
			SMTP STARTTLS (TCP)	587
	POP prima di connessione SMTP (quando si utilizza la funzione di scansione a un indirizzo e-mail dallo scanner)	Server POP	POP3 (TCP)	110
	Quando si utilizza Epson Connect	Server Epson Connect	HTTPS	443
			XMPP	5222
	Raccolta di informazioni sull'utente (utilizzare i contatti dello scanner)	Server LDAP	LDAP (TCP)	389
			LDAP SSL/TLS (TCP)	636
			LDAP STARTTLS (TCP)	389
Autenticazione utente per la raccolta di informazioni sull'utente (quando si utilizzano i contatti dello scanner)  Autenticazione utente quando si utilizza la scansione su cartella di rete (SMB) dallo scanner	Server KDC	Kerberos	88	
Controllo WSD	Computer client	WSD (TCP)	5357	
Ricerca il computer quando viene eseguita la funzione Push Scan da Epson ScanSmart	Computer client	Rilevamento scansione Push di rete	2968	

Mittente (Client)	Usa	Destinazione (Server)	Protocollo	Numero di porta
Computer client	Rilevare lo scanner da un'applicazione come EpsonNet Config e dal driver dello scanner.	Scanner	ENPC (UDP)	3289
	Raccogliere e configurare le informazioni MIB da un'applicazione come EpsonNet Config e dal driver dello scanner.	Scanner	SNMP (UDP)	161
	Ricerca di uno scanner WSD	Scanner	WS-Discovery (UDP)	3702
	Inoltro dei dati di scansione da Epson ScanSmart	Scanner	Scansione di rete (TCP)	1865
	Raccolta di informazioni sul lavoro quando viene eseguita la funzione Push Scan da Epson ScanSmart	Scanner	Scansione Push di rete	2968

## Specifiche di dimensioni e peso

Dimensioni*	Larghezza: 296 mm (11.7 pollici) Profondità: 169 mm (6.7 pollici) Altezza: 167 mm (6.6 pollici)
Peso	Circa 3.7 kg (8.2 lb)

\* Senza parti sporgenti e il vassoio di alimentazione.

## Specifiche elettriche

### Specifiche elettriche Scanner

Tensione di alimentazione nominale CC in ingresso	24 V CC
Corrente nominale CC in ingresso	1 A

Consumo elettrico	Connessione USB <input type="checkbox"/> Funzionamento: circa 13 W <input type="checkbox"/> Modalità Pronto: circa 6.7 W <input type="checkbox"/> Modalità Sleep: circa 1.0 W <input type="checkbox"/> Spento: circa 0.1 W
	Connessione Wi-Fi <input type="checkbox"/> Funzionamento: circa 13 W <input type="checkbox"/> Modalità Pronto: circa 6.9 W <input type="checkbox"/> Modalità Sleep: circa 1.4 W <input type="checkbox"/> Spento: circa 0.1 W

**Nota:**

Per gli utenti europei, visitare il seguente sito web per informazioni sul consumo energetico.

<http://www.epson.eu/energy-consumption>

## Specifiche dell'adattatore elettrico CA

Modello	A461H (CA 100–240 V) A462E (CA 220–240 V)
Corrente in ingresso nominale	1 A
Gamma di frequenza nominale	50–60 Hz
Potenza nominale Tensione di alimentazione in uscita	24 V CC
Corrente in uscita nominale	1 A

**Nota:**

Per gli utenti europei, visitare il seguente sito web per informazioni sul consumo energetico.

<http://www.epson.eu/energy-consumption>

## Specifiche ambientali

Temperatura	Durante il funzionamento	Da 5 a 35 °C (da 41 a 95 °F)
	Quando non in uso	Da -25 a 60 °C (da -13 a 140 °F)
Umidità relativa	Durante il funzionamento	Da 15 a 80% (senza condensa)
	Quando non in uso	Da 15 a 85% (senza condensa)
Condizioni operative		Ambiente di ufficio o domestico tipico. Evitare l'uso dello scanner alla luce solare diretta, in prossimità una forte sorgente luminosa o in presenza di grandi quantità di polvere.

## Requisiti di sistema

I sistemi operativi supportati possono variare a seconda dell'applicazione.

Windows	Windows 10 (32 bit, 64 bit) Windows 8.1 (32 bit, 64 bit) Windows 8 (32 bit, 64 bit) Windows 7 (32 bit, 64 bit)
Mac OS <sup>*1, *2</sup>	macOS Catalina macOS Mojave macOS High Sierra macOS Sierra OS X El Capitan OS X Yosemite <sup>*3</sup>

\*1 La funzione Commutazione rapida utente non è supportata su Mac OS o versioni successive.

\*2 Il file system UNIX (UFS) per Mac OS non è supportato.

\*3 Epson ScanSmart non supporta OS X Yosemite.



---

# Standard e approvazioni

Standard e approvazioni per i modelli europei. . . . .	250
Standard e approvazioni per i modelli statunitensi. . . . .	250

---

## Standard e approvazioni per i modelli europei

### Prodotto e adattatore CA

Per utenti europei

Con la presente, Seiko Epson Corporation dichiara che i seguenti modelli di apparecchiature radio sono conformi alla direttiva 2014/53/EU. Il testo integrale della dichiarazione di conformità UE è disponibile presso il seguente sito web.

<http://www.epson.eu/conformity>

J382B

A461H, A462E

Per uso solo in Irlanda, Regno Unito, Austria, Germania, Liechtenstein, Svizzera, Francia, Belgio, Lussemburgo, Paesi Bassi, Italia, Portogallo, Spagna, Danimarca, Finlandia, Norvegia, Svezia, Islanda, Croazia, Cipro, Grecia, Slovenia, Malta, Bulgaria, Repubblica Ceca, Estonia, Ungheria, Lettonia, Lituania, Polonia, Romania e Slovacchia.

Epson non accetta responsabilità per qualsiasi mancato rispetto dei requisiti di protezione risultanti da eventuali modifiche del prodotto diverse da quelle consigliate.



---

## Standard e approvazioni per i modelli statunitensi

### Prodotto

EMC	FCC Part 15 Subpart B Class B CAN ICES-3 (B)/NMB-3 (B)
-----	---

Questa apparecchiatura contiene il seguente modulo wireless.

Produttore: Seiko Epson Corporation

Tipo: J26H005

Questo prodotto è conforme alla Parte 15 delle norme FCC e RSS-210 del regolamento di IC. Epson non accetta responsabilità per qualsiasi mancato rispetto dei requisiti di protezione risultanti da eventuali modifiche del prodotto diverse da quelle consigliate. Il funzionamento è soggetto alle seguenti due condizioni: (1) il dispositivo non deve causare interferenze dannose, e (2) questo dispositivo deve accettare qualsiasi interferenza ricevuta, incluse le interferenze che potrebbero comprometterne il funzionamento del dispositivo.

Per prevenire interferenze radio al servizio con licenza, per fornire la massima schermatura questo dispositivo è destinato ad essere utilizzato in ambienti chiusi e lontano da finestre. Attrezzature (o le relative antenne di trasmissione) che vengono installate all'esterno sono soggette a licenza.

Questa apparecchiatura è conforme ai limiti di esposizione alle radiazioni FCC/IC, stabiliti per un ambiente non controllato ed è conforme alle Linee guida FCC sull'esposizione a radiofrequenza (RF) riportate nel Supplemento C per OET65 e RSS-102 delle Regole IC di esposizione a radio frequenza (RF). Questo apparecchio deve essere installato e gestito in modo che il radiatore sia mantenuto a una distanza di almeno 7,9 pollici (20 cm) dal corpo di una persona (ad esclusione di estremità: mani, polsi, piedi e caviglie).

**Adattatore CA (A461H)**

Sicurezza	UL60950-1 CAN/CSA-C22.2 No.60950-1
EMC	FCC Part 15 Subpart B Class B CAN ICES-3 (B)/NMB-3 (B)

---

# Informazioni di assistenza

Sito Web di supporto. . . . .253

Come contattare l'assistenza Epson. . . . .253

## Sito Web di supporto

Per ulteriore assistenza, visitare il sito Web di supporto Epson indicato di seguito. Selezionare il paese o la regione di residenza e visitare la sezione relativa al supporto del sito Web Epson locale. Nel sito sono disponibili anche driver, domande frequenti, manuali e altro materiale scaricabile.

<http://support.epson.net/>

<http://www.epson.eu/support> (Europa)

Se il prodotto Epson non funziona correttamente e non è possibile risolvere il problema, contattare i servizi di assistenza Epson.

---

## Come contattare l'assistenza Epson

### Prima di contattare Epson

Se il prodotto Epson in uso non funziona correttamente e non è possibile risolvere il problema attenendosi alle procedure di risoluzione dei problemi indicate nella documentazione del prodotto, contattare i servizi di assistenza Epson. Se l'elenco seguente non contiene alcun centro di assistenza Epson per l'area di residenza, contattare il rivenditore presso cui è stato acquistato il prodotto.

Il centro di assistenza Epson può rispondere più rapidamente se vengono fornite le seguenti informazioni:

- Numero di serie del prodotto  
(L'etichetta con il numero di serie in genere si trova sul retro del prodotto)
- Modello del prodotto
- Versione del software del prodotto  
(Fare clic su **About**, **Version Info** o pulsanti simili nel software del prodotto)
- Marca e modello del computer in uso
- Nome e versione del sistema operativo del computer
- Nome e versione delle applicazioni software generalmente utilizzate con il prodotto

**Nota:**

*In alcuni prodotti, i dati dell'elenco di composizione fax e/o le impostazioni di rete potrebbero essere salvati nella memoria del prodotto. In seguito a eventuali guasti o riparazioni del prodotto, i dati e/o le impostazioni potrebbero andare persi. Anche durante il periodo di garanzia, Epson non può essere ritenuta responsabile della perdita di dati e non è tenuta a eseguire il backup o il recupero di dati e/o impostazioni. Si consiglia pertanto di eseguire un backup dei dati o di prenderne nota.*

### Assistenza utenti — Europa

Per informazioni su come contattare l'assistenza Epson, consultare il documento di garanzia paneuropeo.

### Assistenza utenti - Taiwan

Per informazioni, supporto e servizi di assistenza, contattare:

### **World Wide Web**

<http://www.epson.com.tw>

Sono disponibili informazioni su specifiche dei prodotti, driver da scaricare e domande sui prodotti.

### **HelpDesk Epson**

Telefono: +886-2-80242008

Gli operatori dell'HelpDesk sono in grado di rispondere per telefono ai seguenti quesiti:

- Richieste di informazioni commerciali e sui prodotti
- Domande sull'utilizzo dei prodotti o su eventuali problemi
- Richieste di informazioni sui centri di assistenza e sulla garanzia

### **Centro assistenza riparazioni**

<http://www.tekcare.com.tw/branchMap.page>

Tekcare Corporation è un centro assistenza autorizzato per Epson Taiwan Technology & Trading Ltd.

## **Assistenza utenti - Singapore**

Le fonti di informazione, supporto e servizi di assistenza presso Epson Singapore sono:

### **World Wide Web**

<http://www.epson.com.sg>

Sono disponibili informazioni su specifiche dei prodotti, driver da scaricare, risposte alle domande frequenti, informazioni commerciali e supporto tecnico tramite e-mail.

### **HelpDesk Epson**

Numero gratuito: 800-120-5564

Gli operatori dell'HelpDesk sono in grado di rispondere per telefono ai seguenti quesiti:

- Richieste di informazioni commerciali e sui prodotti
- Domande sull'utilizzo dei prodotti e risoluzione di problemi
- Richieste di informazioni sui centri di assistenza e sulla garanzia

## **Assistenza utenti — Thailandia**

Per informazioni, supporto e servizi di assistenza, contattare:

### **World Wide Web**

<http://www.epson.co.th>

Sono disponibili informazioni su specifiche dei prodotti, driver da scaricare e risposte alle domande frequenti; inoltre, è possibile richiedere informazioni tramite e-mail.

### Call center Epson

Telefono: 66-2685-9899

Email: support@eth.epson.co.th

Gli operatori del Call center sono in grado di rispondere per telefono ai seguenti quesiti:

- Richieste di informazioni commerciali e sui prodotti
- Domande sull'utilizzo dei prodotti o su eventuali problemi
- Richieste di informazioni sui centri di assistenza e sulla garanzia

## Assistenza utenti — Vietnam

Per informazioni, supporto e servizi di assistenza, contattare:

### Centro riparazioni Epson

65 Truong Dinh Street, District 1, Ho Chi Minh City, Vietnam.

Telefono (Ho Chi Minh City): 84-8-3823-9239, 84-8-3825-6234

29 Tue Tinh, Quan Hai Ba Trung, Hanoi City, Vietnam

Telefono (Hanoi City): 84-4-3978-4785, 84-4-3978-4775

## Assistenza utenti — Indonesia

Per informazioni, supporto e servizi di assistenza, contattare:

### World Wide Web

<http://www.epson.co.id>

- Informazioni su specifiche dei prodotti e driver da scaricare
- Domande frequenti, informazioni commerciali, domande tramite e-mail

### Hotline Epson

Telefono: +62-1500-766

Fax: +62-21-808-66-799

Gli operatori della Hotline sono in grado di rispondere per telefono o per fax ai seguenti quesiti:

- Richieste di informazioni commerciali e sui prodotti
- Supporto tecnico

### Centro riparazioni Epson

Provincia	Nome società	Indirizzo	Telefono E-mail
DKI JAKARTA	ESS JAKARTA MANGGADUA	Ruko Mall Mangga Dua No. 48 Jl. Arteri Mangga Dua, Jakarta Utara - DKI JAKARTA	(+6221) 62301104 jkt-admin@epson-indonesia.co.id

Provincia	Nome società	Indirizzo	Telefono E-mail
NORTH SUMATERA	ESC MEDAN	Jl. Bambu 2 Komplek Graha Niaga Nomor A-4, Medan - North Sumatera	(+6261) 42066090 / 42066091 mdn-adm@epson-indonesia.co.id
WEST JAWA	ESC BANDUNG	Jl. Cihampelas No. 48 A Bandung Jawa Barat 40116	(+6222) 4207033 bdg-admin@epson-indonesia.co.id
DI YOGYAKARTA	ESC YOGYAKARTA	YAP Square, Block A No. 6 Jl. C Simanjutak Yogyakarta - DIY	(+62274) 581065 ygy-admin@epson-indonesia.co.id
EAST JAWA	ESC SURABAYA	Hitech Mall Lt. 2 Block A No. 24 Jl. Kusuma Bangsa No. 116 - 118 Surabaya - JATIM	(+6231) 5355035 sby-admin@epson-indonesia.co.id
SOUTH SULAWESI	ESC MAKASSAR	Jl. Cendrawasih NO. 3A, kunjung mae, mariso, MAKASSAR - SULSEL 90125	(+62411) 8911071 mksr-admin@epson-indonesia.co.id
WEST KALIMANTAN	ESC PONTIANAK	Komp. A yani Sentra Bisnis G33, Jl. Ahmad Yani - Pontianak Kalimantan Barat	(+62561) 735507 / 767049 pontianak-admin@epson-indonesia.co.id
RIAU	ESC PEKANBARU	Jl. Tuanku Tambusai No.459A Pekanbaru Riau	(+62761) 8524695 pkb-admin@epson-indonesia.co.id
DKI JAKARTA	ESS JAKARTA SUDIRMAN	Wisma Keiai Lt. 1 Jl. Jenderal Sudirman Kav. 3 Jakarta Pusat - DKI JAKARTA 10220	(+6221) 5724335 ess@epson-indonesia.co.id
EAST JAWA	ESS SURABAYA	Ruko Surya Inti Jl. Jawa No 2-4 Kav. 29 Surabaya - Jawa Timur	(+6231) 5014949 esssby@epson-indonesia.co.id
BANTEN	ESS SERPONG	Ruko Mall WTC Matahari No. 953, Serpong-Banten	(+6221) 53167051 / 53167052 esstag@epson-indonesia.co.id
CENTRAL JAWA	ESS SEMARANG	Komplek Ruko Metro Plaza Block C20 Jl. MT Haryono No 970 Semarang - JAWA TENGAH	(+6224) 8313807 / 8417935 esssmg@epson-indonesia.co.id
EAST KALIMANTAN	ESC SAMARINDA	Jl. KH. Wahid Hasyim (M. Yamin) Kelurahan Sempaja Selatan Kecamatan Samarinda UTARA - SAMARINDA - KALTIM	(+62541) 7272904 escsmd@epson-indonesia.co.id
SOUTH SUMATERA	ESC PALEMBANG	Jl. H.M Rasyid Nawawi No. 249 Kelurahan 9 Ilir Palembang Sumatera Selatan	(+62711) 311330 escplg@epson-indonesia.co.id
EAST JAVA	ESC JEMBER	Jl. Panglima Besar Sudirman Ruko no.1D Jember-Jawa Timur (Depan Balai Penelitian & Pengolahan Kakao)	(+62331) 488373 / 486468 jmr-admin@epson-indonesia.co.id
NORTH SULAWESI	ESC MANADO	Tekno Megamall Lt LG 11 TK 21, Kawasan Megamas Boulevard, Jl Piere Tendean, Manado - SULUT 95111	(+62431) 8890996 MND-ADMIN@EPSON-INDONESIA.CO.ID



Per altre città non elencate qui, chiamare la Hotline: 08071137766.

## Assistenza utenti - Hong Kong

Per ottenere supporto tecnico e altri servizi post vendita, gli utenti sono invitati a contattare Epson Hong Kong Limited.

### Sito Internet

<http://www.epson.com.hk>

Epson Hong Kong ha messo a disposizione in Internet un sito locale in cinese e in inglese per fornire agli utenti le informazioni seguenti:

- Informazioni sui prodotti
- Risposte alle domande frequenti
- Versioni più recenti dei driver per prodotti Epson

### Hotline di assistenza tecnica

È inoltre possibile contattare il personale tecnico presso i seguenti numeri di telefono e fax:

Telefono: 852-2827-8911

Fax: 852-2827-4383

## Assistenza utenti - Malaysia

Per informazioni, supporto e servizi di assistenza, contattare:

### World Wide Web

<http://www.epson.com.my>

- Informazioni su specifiche dei prodotti e driver da scaricare
- Domande frequenti, informazioni commerciali, domande tramite e-mail

### Call center Epson

Telefono: +60 1800-8-17349

- Richieste di informazioni commerciali e sui prodotti
- Domande sull'utilizzo dei prodotti o su eventuali problemi
- Richieste di informazioni sui centri di assistenza e sulla garanzia

### Sede centrale

Telefono: 603-56288288

Fax: 603-5628 8388/603-5621 2088

## Assistenza utenti - India

Per informazioni, supporto e servizi di assistenza, contattare:

### World Wide Web

<http://www.epson.co.in>

Sono disponibili informazioni su specifiche dei prodotti, driver da scaricare e domande sui prodotti.

### Helpline

- Assistenza, informazioni sul prodotto e ordini di materiali di consumo (Linee BSNL)

Numero gratuito: 18004250011

Accessibile dalle 9 alle 18, da lunedì a sabato (tranne festivi)

- Assistenza (utenti CDMA e mobile)

Numero gratuito: 186030001600

Accessibile dalle 9 alle 18, da lunedì a sabato (tranne festivi)

## Assistenza utenti — Filippine

Per ottenere assistenza tecnica e altri servizi post vendita, gli utenti sono invitati a contattare Epson Philippines Corporation presso i seguenti numeri di telefono e fax, nonché il seguente indirizzo e-mail:

### World Wide Web

<http://www.epson.com.ph>

Sono disponibili informazioni su specifiche dei prodotti, driver da scaricare e risposte alle domande frequenti; inoltre, è possibile richiedere informazioni tramite e-mail.

### Assistenza clienti Epson Philippines

Numero gratuito: (PLDT) 1-800-1069-37766

Numero gratuito: (Digitale) 1-800-3-0037766

Metro Manila: (+632)441-9030

Sito Web: <https://www.epson.com.ph/contact>

E-mail: [customercare@epc.epson.som.ph](mailto:customercare@epc.epson.som.ph)

Accessibile dalle 9 alle 18, da lunedì a sabato (tranne festivi)

Gli operatori dell'HelpDesk sono in grado di rispondere per telefono ai seguenti quesiti:

- Richieste di informazioni commerciali e sui prodotti
- Domande sull'utilizzo dei prodotti o su eventuali problemi
- Richieste di informazioni sui centri di assistenza e sulla garanzia

### Epson Philippines Corporation

Linea esterna: +632-706-2609

Fax: +632-706-2663