

DOMETIC MOBILE COOLING CDF



CDF18, CDF26, CDF36, CDF46

EN	Compressor Cooler Operating manual	RU	Компрессорный холодильник Инструкция по эксплуатации
DE	Kompressor-Kühlbox Bedienungsanleitung	PL	Lodówka kompresorowa Instrukcja obsługi
FR	Glacière à compression Notice d'utilisation	SK	Chladiaci box s kompresorom Návod na obsluhu
ES	Nevera por compresor Instrucciones de uso	CS	Kompresorový chladič box Návod k obsluze
PT	Geleira com compressor Manual de instruções	HU	Kompresszor hűtőláda Használati utasítás
IT	Frigorifero a compressore Istruzioni per l'uso		
NL	Compressorkoelbox Gebruiksaanwijzing		
DA	Kompressor-køleboks Betjeningsvejledning		
SV	Kylbox med kompressor Bruksanvisning		
NO	Kjøleboks med kompressor Bruksanvisning		
FI	Kompressori-kylmälaatikko Käyttöohje		

© 2021 Dometic Group. The visual appearance of the contents of this manual is protected by copyright and design law. The underlying technical design and the products contained herein may be protected by design, patent or be patent pending. The trademarks mentioned in this manual belong to Dometic Sweden AB. All rights are reserved.

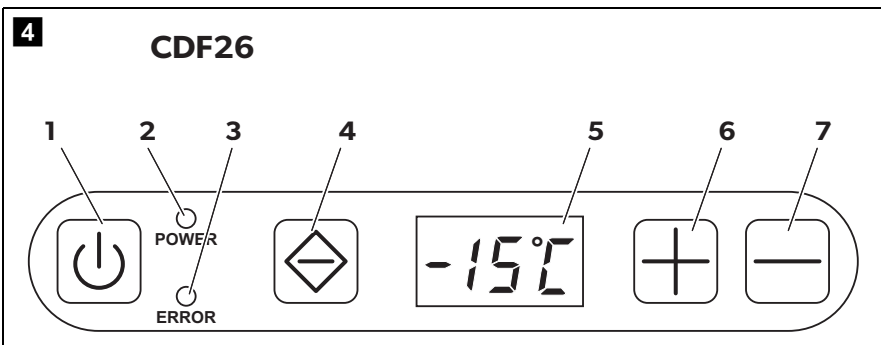
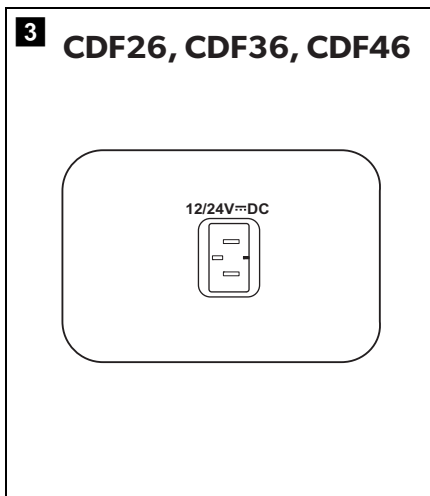
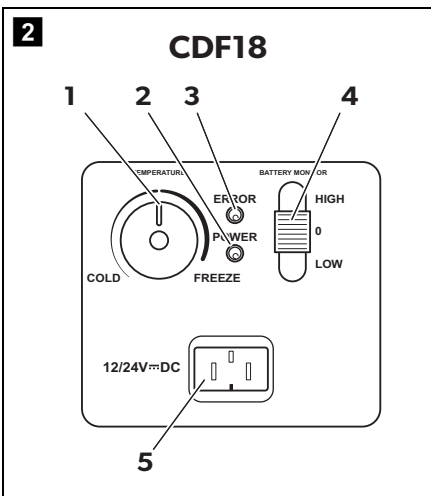
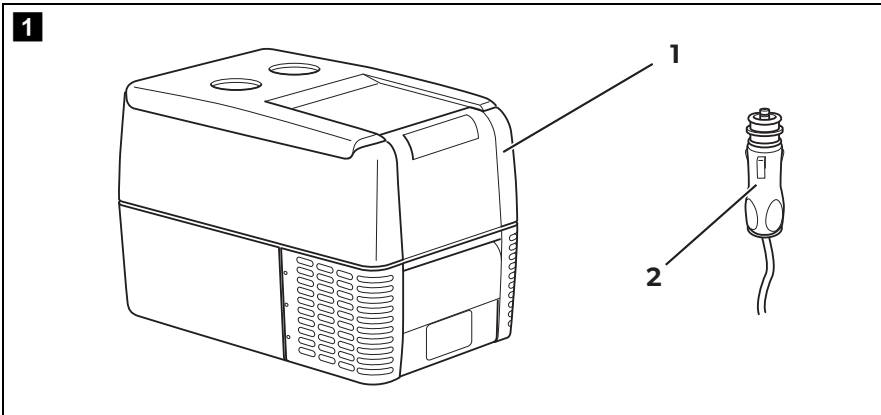

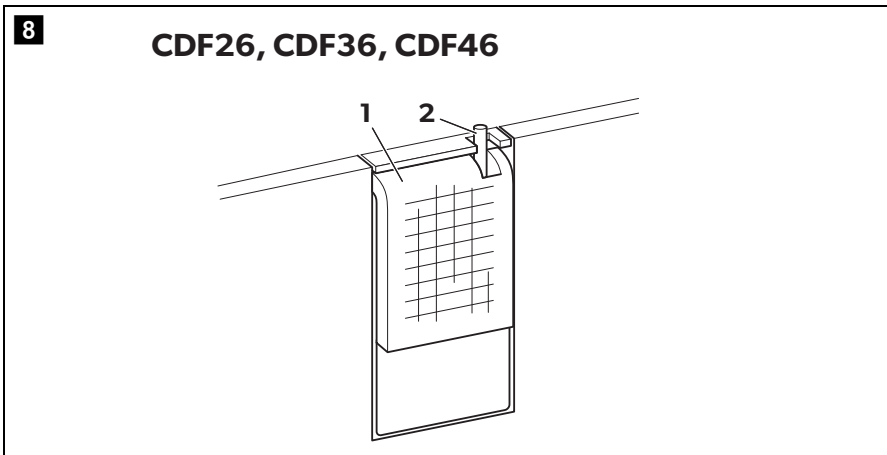
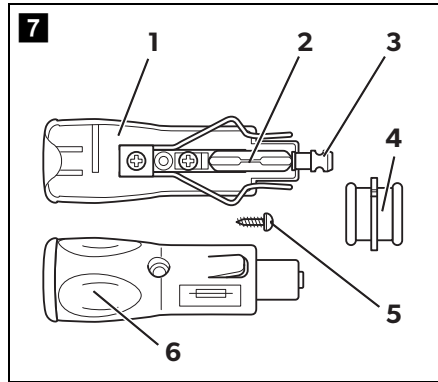
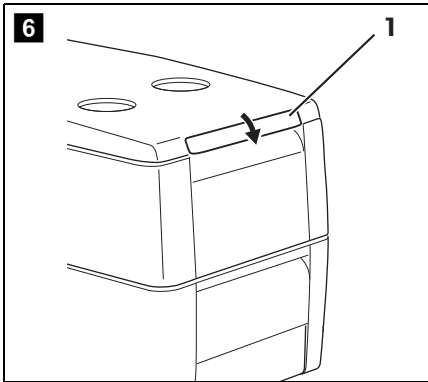
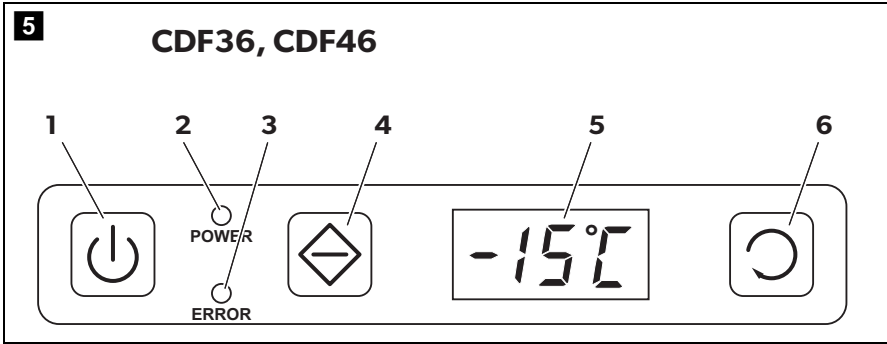

Please read these instructions carefully and follow all instructions, guidelines, and warnings included in this product manual in order to ensure that you install, use, and maintain the product properly at all times. These instructions **MUST** stay with this product.

By using the product, you hereby confirm that you have read all instructions, guidelines, and warnings carefully and that you understand and agree to abide by the terms and conditions as set forth herein. You agree to use this product only for the intended purpose and application and in accordance with the instructions, guidelines, and warnings as set forth in this product manual as well as in accordance with all applicable laws and regulations. A failure to read and follow the instructions and warnings set forth herein may result in an injury to yourself and others, damage to your product or damage to other property in the vicinity. This product manual, including the instructions, guidelines, and warnings, and related documentation, may be subject to changes and updates. For up-to-date product information, please visit documents.dometic.com.

Contents

- 1 Explanation of symbols5
- 2 Safety instructions6
- 3 Scope of delivery8
- 4 Accessories8
- 5 Intended use9
- 6 Function description9
- 7 Operation12
- 8 Cleaning and maintenance18
- 9 Warranty18
- 10 Troubleshooting19
- 11 Disposal20
- 12 Technical data20

1 Explanation of symbols



WARNING!

Safety instruction: Indicates a hazardous situation that, if not avoided, could result in death or serious injury.



CAUTION!

Safety instruction: Indicates a hazardous situation that, if not avoided, could result in minor or moderate injury.

**NOTICE!**

Indicates a situation that, if not avoided, can result in property damage.

**NOTE**

Supplementary information for operating the product.

2 Safety instructions



WARNING! Failure to obey these warnings could result in death or serious injury.

Electrocution hazard

- Do not operate the cooling device if it is visibly damaged.
- This cooling device may only be repaired by qualified personnel. Improper repairs can lead to considerable hazards.

Fire hazard

- When positioning the device, ensure the supply cord is not trapped or damaged.
- Do not locate multiple portable socket-outlets or portable power supplies at the rear of the device.

Health hazard

- This device can be used by children aged from 8 years and above and persons with reduced physical, sensory or mental capabilities or lack of experience and knowledge if they have been given supervision or instruction concerning use of the device in a safe way and understand the hazards involved.
- Children shall not play with the device.
- Cleaning and user maintenance shall not be made by children without supervision.
- Children aged from 3 to 8 years are allowed to load and unload cooling devices.

Explosion hazard

- Do not store any explosive substances such as spray cans with a flammable propellant in the cooling device.



CAUTION! Failure to obey these cautions could result in minor or moderate injury.

Electrocution hazard

- Before starting the cooling device, ensure that the power supply line and the plug are dry.
- Disconnect the cooling device from the power supply
 - before each cleaning and maintenance
 - after every use

Health hazard

To avoid contamination of food, please respect the following instructions:

- Please check if the cooling capacity of the device is suitable for storing the food or medicine you wish to cool.
- Food may only be stored in its original packaging or in suitable containers.
- Opening the cooling device for long periods can cause significant increase of the temperature in the compartments of the device.
- Clean regularly surfaces that can come in contact with food and accessible drainage systems.
- If the device is left empty for long periods:
 - Switch off the device.
 - Defrost the device.
 - Clean and dry the device.
 - Leave the lid open to prevent mold developing within the device.



NOTICE! Damage hazard

- Check that the voltage specification on the data plate corresponds to that of the energy supply.
- Only connect the cooling device to a DC power supply in the vehicle with the DC cable.
- Never pull the plug out of the socket by the cable.
- Disconnect the cooling device and other power consuming devices from the battery before connecting a quick charging device.
- Disconnect the cooling device or switch it off when you turn off the engine. Otherwise you may discharge the battery.
- The cooling device is not suitable for transporting caustic materials or materials containing solvents.
- Do not use electrical devices inside the cooling device unless they are recommended by the manufacturer for the purpose.

- Do not place the cooling device near naked flames or other heat sources (heaters, direct sunlight, gas ovens etc.).
- **Risk of overheating!**
Ensure at all times that there is a minimum of 50 mm ventilation on all four sides of the cooling device. Keep the ventilation area free of any objects that could restrict the air flow to the cooling components. Do not place the cooling device in closed compartments or areas with none or minimal air flow.
- Ensure that the ventilation openings are not covered.
- Do not fill the inner container with ice or fluids.
- Never immerse the cooling device in water.
- Protect the cooling device and cables against heat and moisture.
- The device shall not to be exposed to rain.

3 Scope of delivery

Item fig. 1, page 3	Quantity	Description
1	1	Compressor cooler
2	1	Connection cable for DC connection
–	1	Operating manual

4 Accessories

To operate the cooler using an AC power supply, we recommend using the following mains adapter.

Available as accessory (not included in scope of delivery):

- 220–240 V: CoolPower EPS100
- 110–240 V: CoolPower MPS35

5 Intended use

The compressor cooler is suitable for cooling and freezing foodstuffs. The compressor cooler is also suitable for use on boats.

The compressor cooler is designed to be operated from a 12 V DC or 24 V DC on-board socket of a vehicle (e.g. DC socket), boat or mobile home.

The cooling device is suitable for camping use.

The device shall not to be exposed to rain.



NOTE

To operate the device at the AC mains supply, we recommend using one of the following rectifiers:

- 220 – 240 V: CoolPower EPS100
- 110 – 240 V: CoolPower MPS35

6 Function description

The cooler can chill products, keep them cool as well as freeze them. A maintenance-free, CFC-free refrigerant circuit with compressor provides the cooling. The extra strong CFC-free insulation and powerful compressor ensure especially fast cooling.

The cooler is designed for mobile use.

When used on boats, the cooler can withstand a short-term heel (inclination) of 30°.

An integrated dual-stage (CDF18) / three-stage (CDF26, CDF36, CDF46) battery monitor prevents your vehicle battery from excessive discharging.

6.1 Operating and display elements

CDF18

Operating panel and connection socket (fig. **2**, page 3):

Item	Description	Explanation
1	TEMPERATURE	Temperature controller, cooling temperature at the end positions:
		COLD: +10 °C
		FREEZE: -18 °C
2	POWER	Operating display
		LED is lit green: Device is switched on and ready for operation
		LED is lit yellow: Set temperature has been reached
3	ERROR	LED flashes red: Switched on device is not ready for operation
4	BATTERY MONITOR	Switch-on device/battery monitor:
		0: Device is switched off
		HIGH: Device is switched on, battery monitor is in HIGH mode
		LOW: Device is switched on, battery monitor is in LOW mode
5	12/24 V DC	Connection socket DC voltage supply

CDF26

Connection socket (fig. **3**, page 3) and operating panel (fig. **4**, page 3):

Item	Description	Explanation
1	ON/OFF button	Switches the cooler on or off when the button is pressed for between one and two seconds
2	POWER	Status indication <hr/> LED lights up green: Compressor is on <hr/> LED lights up orange: Compressor is off <hr/> LED flashes orange: Display switched off automatically due to low battery voltage
3	ERROR	LED flashes red: Device is switched on but not ready for operation
4	SET	Selects the input mode Temperature setting Celsius or Fahrenheit display Set battery monitor
5	–	Display, shows the information The first three digits of the four-digit display show the temperature, the fourth digit shows the temperature unit (°C or °F).
6	UP +	Press once to increase the value
7	DOWN –	Press once to decrease the value

CDF36, CDF46

Connection socket (fig. **3**, page 3) and operating panel (fig. **5**, page 4):

Item	Description	Explanation
1	ON/OFF button	Switches the cooler on or off when the button is pressed for between one and two seconds
2	POWER	Status indication <hr/> LED lights up green: Compressor is on <hr/> LED lights up orange: Compressor is off <hr/> LED flashes orange: Display switched off automatically due to low battery voltage

Item	Description	Explanation
3	ERROR	LED flashes red: Device is switched on but not ready for operation
4	SET	Selects the input mode Temperature setting Celsius or Fahrenheit display Set battery monitor
5	-	Display, shows the information The first three digits of the four-digit display show the temperature, the fourth digit shows the temperature unit (°C or °F).
6	ADJUST	Press once to decrease the value After having reached the lowest value, the loop starts again with the highest value.

7 Operation

7.1 Before initial use



WARNING! Fire hazard!

- When positioning the device, ensure the supply cord is not trapped or damaged.
- Do not locate multiple portable socket-outlets or portable power supplies at the rear of the device.



NOTE

Before starting your new cooler for the first time, you should clean it inside and outside with a damp cloth for hygienic reasons (please also refer to the chapter "Cleaning and maintenance" on page 18).

7.2 Saving energy

- Choose a well ventilated location which is protected from direct sunlight.
- Allow warm food to cool down first before placing it in the cooling device to keep cool.
- Do not open the cooling device more often than necessary.
- Do not leave the cooling device open for longer than necessary.

- If the cooler has a basket: For optimal energy consumption, position the basket according to its position on delivery.
- On a regular basis, make sure the lid seal still fits properly.
- Defrost the cooler once a layer of ice forms.
- Avoid unnecessary low temperatures.

7.3 Connecting the cooler



WARNING!

- Connect the device with the supplied DC cable only.
- Do **not** modify the DC cable. Modifying the DC cable may cause safety risks.
- The DC cable must always be protected by 8 A fuse.



NOTICE! Damage hazard

Disconnect the cooler and other consumer units from the battery before you connect the battery to a quick charging device. Overvoltage can damage the electronics of the device.

- ▶ Plug the 12/24-V connection cable (fig. **1** 2, page 3) into the DC voltage socket and also into the cigarette lighter or a 12 V or 24 V socket.

7.4 Using the battery monitor

If the cooler is operated when the vehicle ignition is switched off, the cooler switches off automatically as soon as the supply voltage falls below a set level. The cooler will switch back on once the battery has been recharged to the restart voltage level.



NOTICE! Damage hazard

When switched off by the battery monitor, the battery will no longer be fully charged. Avoid starting repeatedly or operating current consumers without longer charging phases. Ensure that the battery is recharged.

In "HIGH" mode, the battery monitor responds faster than at the levels "LOW" and "MED" (see the following table).

CDF18

Battery monitor mode	LOW	HIGH
Switch-off voltage at 12 V	10.2 V ± 0.3 V	11.2 V ± 0.3 V
Restart voltage at 12 V	11.2 V ± 0.3 V	12.2 V ± 0.3 V
Switch-off voltage at 24 V	22.0 V ± 0.3 V	23.9 V ± 0.3 V
Restart voltage at 24 V	23.3 V ± 0.3 V	25.1 V ± 0.3 V

CDF26, CDF36, CDF46

Battery monitor mode	LOW	MED	HIGH
Switch-off voltage at 12 V	10.1 V	11.4 V	11.8 V
Restart voltage at 12 V	11.1 V	12.2 V	12.6 V
Switch-off voltage at 24 V	21.5 V	24.1 V	24.6 V
Restart voltage at 24 V	23.0 V	25.3 V	26.2 V

**NOTE**

When the cooler is supplied by the starter battery, select the battery monitor mode "HIGH". If the cooler is connected to a supply battery, the battery monitor mode "LOW" will suffice.
If you wish to operate the cooler from the AC mains, set the battery monitor to the "LOW" position.

CDF26: Setting the battery monitor mode

This is how to select the battery monitor mode:

1. Switch on the cooler.
 2. Press the "SET" button three times.
 3. Use the "+" and "-" buttons to select the battery monitor mode.
- ✓ The selected mode then appears in the display for a few seconds. The display flashes several times before it returns to the current temperature.

CDF36, CDF46: Setting the battery monitor mode

This is how to select the battery monitor mode:

1. Switch on the cooler.

2. Press the "SET" button three times.
3. Use the "ADJUST" button to select the battery monitor mode.

7.5 Using the cooler



NOTICE! Danger of overheating!

Ensure at all times that there is sufficient ventilation so that the heat that generated during operation can dissipate. Ensure that the ventilation slots are not covered. Make sure that the device is sufficiently far away from walls and other objects so that the air can circulate.

1. Place the cooler on a firm foundation.
Make sure that the ventilation slots are not covered and that the heated air can dissipate.
2. Close the cooler, see chapter "Connecting the cooler" on page 13.



NOTICE! Danger from excessively low temperature!

Ensure that the only those objects are placed in the cooler that are intended to be cooled at the selected temperature.

Locking the cooler

1. Close the lid.
2. Press the lock (fig. **6** 1, page 4) down, until it latches in place audibly.

CDF18: Switching on the cooler

1. Slide the sliding switch "BATTERY MONITOR" to HIGH if you wish to operate from a starter battery or to "LOW" if you want to operate from a supply battery.
 - ✓ The "POWER" LED is lit green.
 - ✓ The cooler starts cooling the interior.
2. Set the cooling temperature with the temperature controller "TEMPERATURE".
 - ✓ When the cooling temperature has been reached, the "POWER" LED is lit yellow.

CDF26, CDF36, CDF46: Switching on the cooler

- ▶ Press the "ON/OFF" button for three seconds.
 - ✓ The "POWER" LED is lit green.
 - ✓ The display switches on and shows the current cooling temperature.

- ✓ The cooler starts cooling the interior.

CDF18: Switching off the cooler

1. Empty the cooler.
2. To Switch the cooler off: Slide the sliding switch "BATTERY MONITOR" to "0".
3. Pull out the connection cable.

If you do not want to use the cooler for a longer period of time:

- ▶ Leave the cover slightly open. This prevents odor build-up.

CDF26, CDF36, CDF46: Switching off the cooler

1. Empty the cooler.
2. Switch the cooler off.
3. Unplug the connection cable.

If you do not want to use the cooler for a longer period of time:

- ▶ Leave the lid slightly open. This prevents build-up of odors.

7.6 Setting the temperature

CDF26

1. Press the "SET" button once.
 2. Use the "+" and "-" buttons to set the cooling temperature.
- ✓ The set cooling temperature then appears in the display for a few seconds. The display flashes several times before it returns to the current temperature.

CDF36, CDF46

1. Press the "SET" button once.
 2. Use the "ADJUST" button to set the cooling temperature.
- ✓ The set cooling temperature then appears in the display for a few seconds. The display flashes several times before it returns to the current temperature.

7.7 Selecting the temperature unit

CDF26

You can switch the temperature display between Celsius and Fahrenheit. To do this, proceed as follows:

1. Switch on the cooler.
 2. Press the "SET" button twice.
 3. Use the "+" and "-" buttons to set the cooling temperature.
- ✓ The set temperature unit then appears in the display for a few seconds. The display flashes several times before it returns to the current temperature.

CDF36, CDF46

You can switch the temperature display between Celsius and Fahrenheit. To do this, proceed as follows:

1. Switch on the cooler.
2. Press the "SET" button twice.
3. Use the "ADJUST" button to set the Celsius or Fahrenheit temperature unit.

7.8 Defrosting the cooler

Humidity can form frost in the interior of the cooling device or on the vaporizer. This reduces the cooling capacity. Defrost the device in good time to avoid this.



NOTICE! Damage hazard

Never use hard or pointed tools to remove ice or to loosen objects which have frozen in place.

To defrost the cooler, proceed as follows:

1. Take out the contents of the cooling device.
2. If necessary, place them in another cooling device to keep them cool.
3. Switch off the device.
4. Leave the cover open.
5. Wipe off the defrosted water.

7.9 Replacing the plug fuse (12/24 V)

1. Pull the adapter sleeve (fig. **7** 4, page 4) off of the plug.

2. Unscrew the screw (fig. **7** 5, page 4) out of the upper half of the housing (fig. **7** 1, page 4).
3. Carefully raise the upper half of the housing from the lower (fig. **7** 6, page 4) half.
4. Take out the contact pin (fig. **7** 3, page 4).
5. Replace the defective fuse (fig. **7** 2, page 4) with a new one that has the same rating (8 A 32 V).
6. Re-assemble the plug in the reverse order.

**NOTE – Internal DC fuse**

There is an additional DC fuse inside the device (Automotive standard blade fuse, 10 A). This fuse can only be replaced by an authorized repair center.

7.10 Replacing the light bulb (CDF26, CDF36, CDF46)

1. Press the switch pin (fig. **8** 2, page 4) downwards so that the transparent part (fig. **8** 1, page 4) of the lamp can be removed at the front.
2. Replace the light bulb.
3. Press the lamp back into the housing.

8 Cleaning and maintenance

**NOTICE! Damage hazard**

- Never clean the cooling device under running water or in dish water.
- Do not use abrasive cleaning agents or hard objects during cleaning as these can damage the cooling device.

- Occasionally clean the cooling device interior and exterior with a damp cloth.
- Make sure that the air inlet and outlet vents on the device are free of any dust and dirt, so that heat can be released and the device is not damaged.

9 Warranty

The statutory warranty period applies. If the product is defective, please contact your retailer or the manufacturer's branch in your country (see dometic.com/dealer).

For repair and warranty processing, please include the following documents when you send in the product:

- A copy of the receipt with purchasing date
- A reason for the claim or description of the fault

10 Troubleshooting

Fault	Possible cause	Suggested remedy
Device does not function, LED does not glow.	No voltage is flowing from the DC power socket in your vehicle.	The ignition must be switched on in most vehicles to supply current to the DC power socket.
	No voltage present in the AC voltage socket.	Try using another plug socket.
The device does not cool (plug is inserted, POWER LED is lit).	Defective compressor.	This can only be repaired by an authorized repair center.
The device does not cool (plug is inserted, ERROR LED flashes).	Battery voltage is too low.	Test the battery and charge it as needed.
When operating from the DC power socket: The ignition is on and the device is not working and the LED is not lit. Pull the plug out of the socket and make the following checks.	The DC socket is dirty. This results in a poor electrical contact.	If the plug of your cooler becomes very warm in the DC socket, either the socket must be cleaned or the plug has not been assembled correctly.
	The fuse of the 12/24 V plug has blown.	Replace the fuse in the 12 V plug, see chapter "Replacing the plug fuse (12/24 V)" on page 17.
	The vehicle fuse has blown.	Replace the vehicle's 12/24 V socket fuse (usually 15 A). Please refer to your vehicle's operating manual.
ERROR LED flashes for longer than 2 minutes, as follows: 3 flashes, pause, 3 flashes, pause, ...	Defective device.	This can only be repaired by an authorized repair center.

11 Disposal

- Place the packaging material in the appropriate recycling waste bins, wherever possible.



Consult a local recycling center or specialist dealer for details about how to dispose of the product in accordance with the applicable disposal regulations.

12 Technical data

	CDF18	CDF26
Ref. no.:	9600000460	9600000601
Contains:	18 l	21 l
Voltage:	12/24 V $\overline{=}$	
Rated current		
12 V $\overline{=}$:	5.0 A	
24 V $\overline{=}$:	2.5 A	
Cooling capacity:	+10 °C to -18 °C	
Climate class:	N or T	
Ambient temperature:	+16 °C to +43 °C	
Refrigerant quantity:	32 g	35 g
CO ₂ equivalent:	0.046 t	0.050 t
Global warming potential (GWP):	1430	
Dimensions (W x H x D) in mm:	465 x 414 x 300	550 x 425 x 260
Weight:	9.5 kg	12.7 kg
Tests/ Certification:	CE	E4 CE

	CDF36	CDF46
Ref. no.:	9600005344	9600005346
Contains:	31 l	39 l
Voltage:	12/24 V $\overline{=}$	
Rated current		
12 V $\overline{=}$:	5.0 A	
24 V $\overline{=}$:	2.5 A	
Cooling capacity:	+10 °C to -15 °C	
Climate class:	N or T	
Ambient temperature:	+16 °C to +43 °C	
Refrigerant quantity:	38 g	42 g
CO ₂ equivalent:	0.054 t	0.060 t
Global warming potential (GWP):	1430	
Dimensions (WxHxD) in mm:	560 x 380 x 340	560 x 475 x 340
Weight:	12.5 kg	13.7 kg
Tests/ Certification:		

**NOTE**

At ambient temperatures above 32 °C (90 °F) the minimum temperature cannot be achieved.

The refrigerant circuit contains R134a.

This product contains fluorinated greenhouse gases.

The cooling unit is hermetically sealed.

Lesen und befolgen Sie bitte alle Anweisungen, Richtlinien und Warnhinweise in diesem Produkthandbuch sorgfältig, um sicherzustellen, dass Sie das Produkt ordnungsgemäß installieren und stets ordnungsgemäß betreiben und warten. Diese Anleitung MUSS bei dem Produkt verbleiben.

Durch die Verwendung des Produktes bestätigen Sie hiermit, dass Sie alle Anweisungen, Richtlinien und Warnhinweise sorgfältig gelesen haben und dass Sie die hierin dargelegten Bestimmungen verstanden haben und ihnen zustimmen. Sie erklären sich damit einverstanden, dieses Produkt nur für den angegebenen Verwendungszweck und gemäß den Anweisungen, Richtlinien und Warnhinweisen dieses Produkthandbuchs sowie gemäß allen geltenden Gesetzen und Vorschriften zu verwenden. Eine Nichtbeachtung der hierin enthaltenen Anweisungen und Warnhinweise kann zu einer Verletzung Ihrer selbst und anderer Personen, zu Schäden an Ihrem Produkt oder zu Schäden an anderem Eigentum in der Umgebung führen. Dieses Produkthandbuch, einschließlich der Anweisungen, Richtlinien und Warnhinweise, sowie die zugehörige Dokumentation können Änderungen und Aktualisierungen unterliegen. Aktuelle Produktinformationen finden Sie unter documents.dometic.com.

Inhaltsverzeichnis

1	Erläuterung der Symbole	22
2	Sicherheitshinweise	23
3	Lieferumfang	25
4	Zubehör	26
5	Bestimmungsgemäßer Gebrauch	26
6	Funktionsbeschreibung	26
7	Betrieb	29
8	Reinigung und Pflege	36
9	Garantie	36
10	Störungsbeseitigung	36
11	Entsorgung	37
12	Technische Daten	38

1 Erläuterung der Symbole



WARNING!

Sicherheitshinweis: Kennzeichnet eine Gefahrensituation, die zum Tod oder schwerer Verletzung führen könnte, wenn die jeweiligen Anweisungen nicht befolgt werden.

**VORSICHT!**

Sicherheitshinweis: Kennzeichnet eine Gefahrensituation, die zu geringer oder mittelschwerer Verletzung führen könnte, wenn die jeweiligen Anweisungen nicht befolgt werden.

**ACHTUNG!**

Kennzeichnet eine Situation, die zu Sachschäden führen kann, wenn die jeweiligen Anweisungen nicht befolgt werden.

**HINWEIS**

Ergänzende Informationen zur Bedienung des Produktes.

2 Sicherheitshinweise



WARNUNG! Nichtbeachtung dieser Warnungen kann zum Tod oder schwerer Verletzung führen.

Gefahr durch Stromschlag

- Wenn das Kühlgerät sichtbare Beschädigungen aufweist, dürfen Sie es nicht in Betrieb nehmen.
- Reparaturen an diesem Kühlgerät dürfen nur von Fachkräften durchgeführt werden. Durch unsachgemäße Reparaturen können erhebliche Gefahren entstehen.

Brandgefahr

- Achten Sie beim Aufstellen des Geräts darauf, dass das Netzkabel nicht eingeklemmt oder beschädigt wird.
- Platzieren Sie keine Steckdosenleisten oder tragbare Stromversorgungen hinter dem Gerät.

Gesundheitsgefahr

- Dieses Gerät kann von Kindern ab 8 Jahren und von Personen mit verringerten physischen, sensorischen oder mentalen Fähigkeiten oder Mangel an Erfahrung und/oder Wissen verwendet werden, wenn diese Personen beaufsichtigt werden oder im sicheren Gebrauch des Geräts unterwiesen wurden und die daraus resultierenden Gefahren verstanden haben.
- Kinder dürfen nicht mit dem Gerät spielen.
- Reinigung und Benutzerwartung dürfen nicht durch unbeaufsichtigte Kinder durchgeführt werden.

- Kinder von 3 bis 8 Jahren dürfen Kühlgeräte be- und entladen.

Explosionsgefahr

- Lagern Sie keine explosionsfähigen Stoffe, wie z. B. Sprühdosen mit brennbarem Treibgas, im Kühlgerät.



VORSICHT! Nichtbeachtung dieser Hinweise kann zu leichten bis mittelschweren Verletzungen führen.

Gefahr durch Stromschlag

- Achten Sie vor der Inbetriebnahme darauf, dass Zuleitung und Stecker trocken sind.
- Trennen Sie das Kühlgerät von der Spannungsversorgung:
 - vor jeder Reinigung und Pflege
 - nach jedem Gebrauch

Gesundheitsgefahr

Bitte befolgen Sie folgende Hinweise, um eine Verunreinigung von Lebensmitteln zu vermeiden:

- Prüfen Sie bitte, ob die Kühlleistung des Geräts den Anforderungen der Lebensmittel oder Medikamente entspricht, die Sie kühlen möchten.
- Lebensmittel dürfen nur in Originalverpackungen oder geeigneten Behältern gelagert werden.
- Ein längeres Öffnen des Kühlgeräts kann zu einem erheblichen Anstieg der Temperatur in den Fächern des Geräts führen.
- Reinigen Sie regelmäßig Oberflächen, die mit Lebensmitteln in Kontakt kommen können, sowie zugängliche Ablaufsysteme.
- Wenn das Gerät über längere Zeiträume leer bleibt:
 - Schalten Sie das Gerät aus.
 - Tauen Sie das Gerät ab.
 - Reinigen und trocknen Sie das Gerät.
 - Lassen Sie den Deckel offenstehen, um Schimmelbildung im Gerät zu verhindern.



ACHTUNG! Beschädigungsgefahr

- Prüfen Sie, ob die Spannungsangabe auf dem Typenschild mit der vorhandenen Energieversorgung übereinstimmt.
- Verwenden Sie für den Anschluss des Kühlgeräts im Fahrzeug ausschließlich das Gleichstromkabel.
- Ziehen Sie den Stecker nie am Anschlusskabel aus der Steckdose.

- Klemmen Sie das Kühlgerät und andere Verbraucher von der Fahrzeugbatterie ab, bevor Sie ein Schnellladegerät anschließen.
- Trennen Sie die Verbindung oder schalten Sie das Kühlgerät aus, wenn Sie den Motor ausschalten. Anderenfalls kann die Fahrzeugbatterie entladen werden.
- Das Kühlgerät ist für den Transport ätzender oder lösungsmittelhaltiger Stoffe nicht geeignet.
- Benutzen Sie keine elektrischen Geräte innerhalb des Kühlgerätes, außer wenn diese Geräte vom Hersteller dafür empfohlen werden.
- Stellen Sie das Kühlgerät nicht in der Nähe von offenen Flammen oder anderen Wärmequellen (Heizung, direkte Sonneneinstrahlung, Gasöfen usw.) auf.
- **Überhitzungsgefahr!**
Sorgen Sie dafür, dass an allen vier Seiten des Geräts jederzeit ein Belüftungsabstand von mindestens 50 mm eingehalten wird. Halten Sie den Belüftungsbereich frei von jeglichen Gegenständen, die den Luftstrom zum Kühlaggregat behindern könnten.
Stellen Sie das Kühlgerät nicht in geschlossene Fächer oder in Bereiche ohne oder mit nur geringer Belüftung.
- Achten Sie darauf, dass die Lüftungsöffnungen nicht abgedeckt werden.
- Füllen Sie keine Flüssigkeiten oder Eis in den Innenbehälter.
- Tauchen Sie das Kühlgerät nie in Wasser.
- Schützen Sie das Kühlgerät und die Kabel vor Hitze und Nässe.
- Das Gerät darf keinem Regen ausgesetzt werden.

3 Lieferumfang

Position Abb. 1 , Seite 3	Anzahl	Beschreibung
1	1	Kompressor-Kühlbox
2	1	Anschlusskabel für Gleichstrom-Anschluss
-	1	Bedienungsanleitung

4 Zubehör

Wir empfehlen zum Betrieb des Kühlgerätes am Wechselstromnetz die Verwendung folgender Netzadapter.

Als Zubehör erhältlich (nicht im Lieferumfang enthalten):

- 220 – 240 V: CoolPower EPS100
- 110 – 240 V: CoolPower MPS35

5 Bestimmungsgemäßer Gebrauch

Die Kompressor-Kühlbox eignet sich zum Kühlen und Tiefkühlen von Lebensmitteln. Die Kompressor-Kühlbox ist auch für den Betrieb auf Booten geeignet.

Die Kompressor-Kühlbox ist für den Betrieb mit einer 12-V- oder 24-V- Bordsteckdose eines Fahrzeugs (z. B. Gleichstromsteckdose), Bootes oder Wohnmobils ausgelegt.

Das Kühlgerät ist für den mobilen Einsatz geeignet.

Das Gerät darf keinem Regen ausgesetzt werden.



HINWEIS

Wir empfehlen zum Betrieb des Gerätes am Wechselstromnetz die Verwendung einer der folgenden Netzgleichrichter:

- 220 – 240 V: CoolPower EPS100
- 110 – 240 V: CoolPower MPS35

6 Funktionsbeschreibung

Die Kühlbox kann Waren abkühlen und kühl halten sowie tiefkühlen. Die Kühlung erfolgt durch einen wartungsfreien, FCKW-freien Kühlkreislauf mit Kompressor. Die extrastarke FCKW-freie Isolierung und der leistungsstarke Kompressor gewährleisten eine besonders schnelle Kühlung.

Die Kühlbox ist für den mobilen Einsatz ausgelegt.

Beim Einsatz auf Booten kann das Kühlgerät einer kurzzeitigen Krängung (Neigung) von 30° ausgesetzt werden.

Ein im Gerät integrierter, zweistufiger (CDF18)/dreistufiger (CDF 26, CDF 36, CDF 46) Batteriewächter schützt Ihre Fahrzeugbatterie vor zu tiefer Entladung.

6.1 Bedien- und Anzeigeelemente

CDF18

Bedienfeld und Anschlussbuchse (Abb. **2**, Seite 3):

Position	Beschreibung	Erläuterung
1	TEMPERATURE	Temperaturregler, Kühltemperatur in den Endstellungen:
		COLD: +10 °C
		FREEZE: -18 °C
2	POWER	Betriebsanzeige
		LED leuchtet grün: Gerät ist eingeschaltet und betriebsbereit
		LED leuchtet gelb: Eingestellte Temperatur ist erreicht
3	ERROR	LED blinkt rot: Eingeschaltetes Gerät ist nicht betriebsbereit
4	BATTERY MONITOR	Einschalter/Batteriewächter:
		0: Gerät ist ausgeschaltet
		HIGH: Gerät ist eingeschaltet, Batterie- wächter ist im Modus HIGH
		LOW: Gerät ist eingeschaltet, Batterie- wächter ist im Modus LOW
5	12/24 V DC	Anschlussbuchse Gleichspannungsversorgung

CDF26

Bedienfeld (Abb. **3**, Seite 3) und Anschlussbuchse (Abb. **4**, Seite 3):

Position	Beschreibung	Erläuterung
1	AN-/AUS-Taste	Schaltet die Kühlbox ein oder aus, wenn die Taste ein bis zwei Sekunden gedrückt wird

Position	Beschreibung	Erläuterung
2	POWER	Betriebsanzeige
		LED leuchtet grün: Kompressor ist an
		LED leuchtet orange: Kompressor ist aus
		LED blinkt orange: Display aufgrund niedriger Batteriespannung automatisch ausgeschaltet
3	ERROR	LED blinkt rot: Gerät ist eingeschaltet, jedoch nicht betriebsbereit
4	SET	Wählt den Eingabemodus Temperateureinstellung Anzeige Celsius oder Fahrenheit Einstellung Batteriewächter
5	-	Display, zeigt die Werte an Die ersten drei Stellen des vierstelligen Displays zeigen die Temperatur, die vierte Stelle die Temperatureinheit (°C oder °F) an.
6	UP +	Einmal drücken, um den Wert zu erhöhen
7	DOWN -	Einmal drücken, um den Wert zu verringern

CDF36, CDF46

Bedienfeld (Abb. **3**, Seite 3) und Anschlussbuchse (Abb. **5**, Seite 4):

Position	Beschreibung	Erläuterung
1	AN-/AUS-Taste	Schaltet die Kühlbox ein oder aus, wenn die Taste ein bis zwei Sekunden gedrückt wird
2	POWER	Betriebsanzeige
		LED leuchtet grün: Kompressor ist an
		LED leuchtet orange: Kompressor ist aus
		LED blinkt orange: Display aufgrund niedriger Batteriespannung automatisch ausgeschaltet
3	ERROR	LED blinkt rot: Gerät ist eingeschaltet, jedoch nicht betriebsbereit

Position	Beschreibung	Erläuterung
4	SET	Wählt den Eingabemodus Temperateureinstellung Anzeige Celsius oder Fahrenheit Einstellung Batteriewächter
5	-	Display, zeigt die Werte an Die ersten drei Stellen des vierstelligen Displays zeigen die Temperatur, die vierte Stelle die Temperatureinheit (°C oder °F) an.
6	EINSTELLEN	Einmal drücken, um den Wert zu verringern Nachdem der niedrigste Wert erreicht wurde, beginnt die Schleife wieder mit dem höchsten Wert.

7 Betrieb

7.1 Vor dem ersten Gebrauch



WARNUNG! Brandgefahr!

- Achten Sie beim Aufstellen des Geräts darauf, dass das Netzkabel nicht eingeklemmt oder beschädigt wird.
- Platzieren Sie keine Steckdosenleisten oder tragbare Stromversorgungen hinter dem Gerät.



HINWEIS

Bevor Sie das neue Kühlgerät in Betrieb nehmen, sollten Sie es aus hygienischen Gründen innen und außen mit einem feuchten Tuch reinigen (siehe auch Kapitel „Reinigung und Pflege“ auf Seite 36).

7.2 Energie sparen

- Wählen Sie einen gut belüfteten und vor Sonneneinstrahlung geschützten Stellplatz.
- Lassen Sie warme Speisen erst abkühlen, bevor Sie sie im Gerät kühl halten.
- Öffnen Sie das Kühlgerät nicht häufiger als nötig.
- Lassen Sie das Kühlgerät nicht länger offen stehen als nötig.

- Wenn das Gerät über einen Korb verfügt: Um einen optimalen Energieverbrauch zu erreichen, positionieren Sie den Korb auf die gleiche Weise wie bei der Auslieferung.
- Prüfen Sie in regelmäßigen Abständen, ob die Dichtung des Deckels noch richtig sitzt.
- Tauen Sie die Kühlbox ab, sobald sich eine Eisschicht gebildet hat.
- Vermeiden Sie eine unnötig tiefe Innentemperatur.

7.3 Kühlgerät anschließen



WARNUNG!

- Schließen Sie das Gerät ausschließlich mithilfe des mitgelieferten Gleichstromkabels an.
- Modifizieren Sie das Gleichstromkabel **nicht**. Ein Modifizieren des Gleichstromkabels kann zu Sicherheitsrisiken führen.
- Das Gleichstromkabel muss stets durch eine 8-A-Sicherung gesichert sein.



ACHTUNG! Beschädigungsgefahr

Klemmen Sie die Kühlbox und andere Verbraucher von der Batterie ab, bevor Sie die Batterie mit einem Schnellladegerät aufladen. Überspannungen können die Elektronik des Geräts beschädigen.

- Stecken Sie das 12-/24-V-Anschlusskabel (Abb. **1** 2, Seite 3) in die Gleichspannungs-Buchse und schließen Sie es an den Zigarettenanzünder oder eine 12-V- oder 24-V-Steckdose an.

7.4 Batteriewächter verwenden

Wird die Kühlbox bei ausgeschalteter Zündung im Fahrzeug betrieben, schaltet sich die Kühlbox selbstständig ab, sobald die Versorgungsspannung unter einen einstellbaren Wert abfällt. Die Kühlbox schaltet sich wieder ein, sobald durch Aufladung der Batterie die Wiedereinschaltspannung erreicht wird.



ACHTUNG! Beschädigungsgefahr

Die Batterie ist bei Abschlafen durch den Batteriewächter nicht mehr vollständig aufgeladen. Vermeiden Sie daher mehrmaliges Starten oder den Betrieb von Stromverbrauchern ohne längere Aufladephasen. Sorgen Sie dafür, dass die Batterie wieder aufgeladen wird.

Im Modus „HIGH“ spricht der Batteriewächter schneller an als in den Stufen „LOW“ und „MED“ (siehe folgende Tabelle).

CDF18

Batteriewächter-Modus	LOW	HIGH
Ausschaltspannung bei 12 V	10,2 V ± 0,3 V	11,2 V ± 0,3 V
Wiedereinschaltspannung bei 12 V	11,2 V ± 0,3 V	12,2 V ± 0,3 V
Ausschaltspannung bei 24 V	22,0 V ± 0,3 V	23,9 V ± 0,3 V
Wiedereinschaltspannung bei 24 V	23,3 V ± 0,3 V	25,1 V ± 0,3 V

CDF26, CDF36, CDF46

Batteriewächter-Modus	LOW	MED	HIGH
Ausschaltspannung bei 12 V	10,1 V	11,4 V	11,8 V
Wiedereinschaltspannung bei 12 V	11,1 V	12,2 V	12,6 V
Ausschaltspannung bei 24 V	21,5 V	24,1 V	24,6 V
Wiedereinschaltspannung bei 24 V	23,0 V	25,3 V	26,2 V



HINWEIS

Wenn die Kühlbox von der Starterbatterie versorgt wird, wählen Sie den Batteriewächter-Modus „HIGH“. Wenn die Kühlbox an eine Versorgungsbatterie angeschlossen ist, ist der Batteriewächter-Modus „LOW“ ausreichend.

Wenn Sie die Kühlbox am Wechselstromnetz betreiben wollen, stellen Sie den Batteriewächter auf die Position „LOW“.

CDF26: Batteriewächtermodus einstellen

Um den Modus für den Batteriewächter zu ändern gehen Sie wie folgt vor:

1. Schalten Sie die Kühlbox ein.
2. Drücken Sie die Taste „SET“ dreimal.
3. Stellen Sie mit den Tasten „+“ bzw. „-“ den Modus für den Batteriewächter ein.

- ✓ Das Display zeigt für einige Sekunden den eingestellten Modus an. Das Display blinkt einige Male, bevor es zur Darstellung der aktuellen Temperatur zurückkehrt.

CDF 36, CDF46: Batteriewächtermodus einstellen

Um den Modus für den Batteriewächter zu ändern gehen Sie wie folgt vor:

1. Schalten Sie die Kühlbox ein.
2. Drücken Sie die Taste „SET“ dreimal.
3. Stellen Sie mit der Taste „ADJUST“ den Modus für den Batteriewächter ein.

7.5 Kühlgerät verwenden



ACHTUNG! Überhitzungsgefahr!

Stellen Sie jederzeit eine ausreichende Belüftung sicher, sodass die beim Betrieb entstehende Wärme abgeführt werden kann. Stellen Sie sicher, dass die Lüftungsschlitze nicht abgedeckt sind. Sorgen Sie dafür, dass das Gerät in ausreichendem Abstand zu Wänden oder Gegenständen steht, sodass die Luft zirkulieren kann.

1. Stellen Sie die Kühlbox auf eine feste Unterlage. Achten Sie darauf, dass die Lüftungsschlitze nicht abgedeckt sind und die erwärmte Luft abgeleitet werden kann.
2. Schließen Sie die Kühlbox an, siehe Kapitel „Kühlgerät anschließen“ auf Seite 30.



ACHTUNG! Gefahr durch zu niedrige Temperatur!

Achten Sie darauf, dass sich nur Gegenstände bzw. Waren in dem Kühlgerät befinden, die auf die gewählte Temperatur gekühlt werden dürfen.

Kühlbox verriegeln

1. Schließen Sie den Deckel.
2. Drücken Sie die Verriegelung (Abb. **6** 1, Seite 4) nach unten, bis sie hörbar einrastet.

CDF18: Kühlbox einschalten

1. Schieben Sie den Schieberegler für den Batteriewächter („BATTERY MONITOR“) auf „HIGH“ für Betrieb an einer Starterbatterie oder auf „LOW“ für Betrieb an einer Versorgungsbatterie.

- ✓ Die LED „POWER“ leuchtet grün.
- ✓ Die Kühlbox startet mit dem Kühlen des Innenraums.
- 2. Stellen Sie die Kühltemperatur mit dem Temperaturregler „TEMPERATURE“ ein.
- ✓ Wenn die eingestellte Kühltemperatur erreicht ist, leuchtet die LED „POWER“ gelb.

CDF26, CDF36, CDF46: Kühlbox einschalten

- ▶ Drücken Sie die Taste „ON/OFF“ für drei Sekunden.
- ✓ Die LED „POWER“ leuchtet grün.
- ✓ Das Display schaltet sich ein und zeigt die aktuelle Kühltemperatur an.
- ✓ Die Kühlbox startet mit dem Kühlen des Innenraums.

CDF18: Kühlgerät ausschalten

1. Entleeren Sie die Kühlbox.
2. Ausschalten der Kühlbox: Schieben Sie den Schieberegler für den Batteriewächter („BATTERY MONITOR“) auf „0“.
3. Ziehen Sie das Anschlusskabel ab.

Wenn Sie die Kühlbox für längere Zeit nicht benutzen wollen:

- ▶ Lassen Sie den Deckel etwas geöffnet. So verhindern Sie, dass sich Gerüche bilden.

CDF26, CDF36, CDF46: Kühlgerät ausschalten

1. Entleeren Sie die Kühlbox.
2. Schalten Sie die Kühlbox aus.
3. ziehen Sie das Anschlusskabel ab.

Wenn Sie die Kühlbox für längere Zeit nicht benutzen wollen:

- ▶ Lassen Sie den Deckel leicht geöffnet. So verhindern Sie, dass sich Gerüche bilden.

7.6 Temperatur einstellen

CDF26

1. Drücken Sie die Taste „SET“ einmal.
 2. Stellen Sie mit den Tasten „+“ bzw. „-“ die Kühltemperatur ein.
- ✓ Das Display zeigt für einige Sekunden die eingestellte Kühltemperatur an. Das Display blinkt einige Male, bevor es zur Darstellung der aktuellen Temperatur zurückkehrt.

CDF36, CDF46

1. Drücken Sie die Taste „SET“ einmal.
 2. Stellen Sie mit der Taste „ADJUST“ die Kühltemperatur ein.
- ✓ Das Display zeigt für einige Sekunden die eingestellte Kühltemperatur an. Das Display blinkt einige Male, bevor es zur Darstellung der aktuellen Temperatur zurückkehrt.

7.7 Temperatureinheit wählen

CDF26

Sie können zur Temperaturanzeige zwischen den Werten für Celsius und Fahrenheit wählen. Gehen Sie dazu wie dargestellt vor:

1. Schalten Sie die Kühlbox ein.
 2. Drücken Sie die Taste „SET“ zweimal.
 3. Stellen Sie mit den Tasten „+“ bzw. „-“ die Kühltemperatur ein.
- ✓ Das Display zeigt für einige Sekunden die eingestellte Temperatureinheit an. Das Display blinkt einige Male, bevor es zur Darstellung der aktuellen Temperatur zurückkehrt.

CDF36, CDF46

Sie können zur Temperaturanzeige zwischen den Werten für Celsius und Fahrenheit wählen. Gehen Sie dazu wie dargestellt vor:

1. Schalten Sie die Kühlbox ein.
2. Drücken Sie die Taste „SET“ zweimal.
3. Stellen Sie mit der Taste „ADJUST“ die Temperatureinheit Celsius oder Fahrenheit ein.

7.8 Kühlbox abtauen

Luftfeuchtigkeit kann sich im Innenraum des Kühlgerätes oder am Verdampfer als Reif niederschlagen, der die Kühlleistung verringert. Tauen Sie das Gerät rechtzeitig ab.



ACHTUNG! Beschädigungsgefahr

Verwenden Sie nie harte oder spitze Werkzeuge zum Entfernen von Eisschichten oder zum Lösen festgefrorener Gegenstände.

Gehen Sie wie folgt vor, um die Kühlbox abzutauen:

1. Entfernen Sie alle Gegenstände aus dem Kühlgerät.
2. Lagern Sie sie ggf. in einem anderen Kühlgerät, damit sie kalt bleiben.
3. Schalten Sie das Gerät aus.
4. Lassen Sie die Abdeckung geöffnet.
5. Wischen Sie das Tauwasser auf.

7.9 Steckersicherung (12/24 V) austauschen

1. Ziehen Sie die Ausgleichshülse (Abb. **7** 4, Seite 4) vom Stecker ab.
2. Drehen Sie die Schraube (Abb. **7** 5, Seite 4) aus der oberen Gehäusehälfte (Abb. **7** 1, Seite 4) heraus.
3. Heben Sie vorsichtig die obere Gehäusehälfte von der unteren (Abb. **7** 6, Seite 4) ab.
4. Nehmen Sie den Kontaktstift (Abb. **7** 3, Seite 4) heraus.
5. Tauschen Sie die defekte Sicherung (Abb. **7** 2, Seite 4) gegen eine neue Sicherung mit demselben Wert (8 A 32 V) aus.
6. Setzen Sie den Stecker in umgekehrter Reihenfolge wieder zusammen.



HINWEIS – Interne Gleichstromsicherung

Im Gerät ist eine zusätzliche Gleichstromsicherung vorhanden (Flachstecksicherung, 10 A, gemäß Automobilstandard). Diese Sicherung darf nur durch einen zugelassenen Kundendienstbetrieb ausgetauscht werden.

7.10 Auswechseln der Glühbirne (CDF 26, CDF 36, CDF 46)

1. Drücken Sie den Schaltpin (Abb. **8** 2, Seite 4) nach unten, sodass sich der transparente Teil (Abb. **8** 1, Seite 4) der Leuchte nach vorne abnehmen lässt.
2. Tauschen Sie den Leuchtkörper aus.
3. Setzen Sie die Leuchte wieder in das Gehäuse ein.

8 Reinigung und Pflege



ACHTUNG! Beschädigungsgefahr

- Reinigen Sie das Kühlgerät niemals unter fließendem Wasser oder in Spülwasser.
- Verwenden Sie zum Reinigen keine scharfen Reinigungsmittel oder harten Gegenstände, da diese das Kühlgerät beschädigen können.

- Reinigen Sie das Kühlgerät innen und außen gelegentlich mit einem feuchten Tuch.
- Stellen Sie sicher, dass die Be- und Entlüftungsöffnungen des Geräts frei von Staub und Verunreinigungen sind, damit die beim Betrieb entstehende Wärme abgeführt werden kann und das Gerät keinen Schaden nimmt.

9 Garantie

Es gilt die gesetzliche Gewährleistungsfrist. Sollte das Produkt defekt sein, wenden Sie sich bitte an Ihren Fachhändler oder die Niederlassung des Herstellers in Ihrem Land (siehe dometic.com/dealer).

Bitte senden Sie bei einem Reparatur- bzw. Garantieantrag folgende Unterlagen mit dem Produkt ein:

- Eine Kopie der Rechnung mit Kaufdatum
- Einen Reklamationsgrund oder eine Fehlerbeschreibung

10 Störungsbeseitigung

Störung	Mögliche Ursache	Lösungsvorschlag
Das Gerät funktioniert nicht, LED leuchtet nicht.	An der Gleichstromsteckdose im Fahrzeug liegt keine Spannung an.	In den meisten Fahrzeugen muss der Zündschalter eingeschaltet sein, damit die Gleichstromsteckdose Spannung hat.
	Wechselspannungssteckdose führt keine Spannung.	Versuchen Sie es an einer anderen Steckdose.

Störung	Mögliche Ursache	Lösungsvorschlag
Das Gerät kühlt nicht (Stecker ist eingesteckt, LED „POWER“ leuchtet).	Kompressor defekt.	Die Reparatur kann nur von einem zugelassenen Kundendienstbetrieb durchgeführt werden.
Das Gerät kühlt nicht (Stecker ist eingesteckt, LED „ERROR“ blinkt).	Batteriespannung nicht ausreichend.	Prüfen Sie die Batterie und laden Sie sie gegebenenfalls.
Beim Betrieb an der Gleichstromsteckdose: Die Zündung ist eingeschaltet, das Gerät funktioniert nicht und die LED leuchtet nicht. Ziehen Sie den Stecker aus der Steckdose und nehmen Sie folgende Prüfungen vor:	Die Fassung der Gleichstromsteckdose ist verschmutzt. Das hat einen schlechten elektrischen Kontakt zur Folge. Die Sicherung des 12-/24-V-Steckers ist durchgebrannt. Die Fahrzeug-Sicherung ist durchgebrannt.	Wenn der Stecker in der Gleichstromsteckdose sehr warm wird, muss entweder die Fassung gereinigt werden, oder der Stecker ist möglicherweise nicht richtig zusammengebaut. Ersetzen Sie die Sicherung im 12-V-Stecker (siehe Kapitel „Steckersicherung (12/24 V) austauschen“ auf Seite 35). Ersetzen Sie die Fahrzeug-Sicherung der 12-/24-V-Steckdose (üblicherweise 15 A). Beachten Sie dazu die Bedienungsanleitung Ihres Fahrzeugs.
LED „ERROR“ blinkt länger als 2 min wie folgt: 3x blinken, Pause, 3x blinken, Pause ...	Gerät defekt.	Die Reparatur kann nur von einem zugelassenen Kundendienstbetrieb durchgeführt werden.



11 Entsorgung

- Geben Sie das Verpackungsmaterial möglichst in den entsprechenden Recycling-Müll.



Wenden Sie sich an ein örtliches Recyclingzentrum oder einen Fachhändler, um zu erfahren, wie Sie das Produkt gemäß den geltenden Entsorgungsvorschriften entsorgen können.

12 Technische Daten

	CDF18	CDF26
Art.-Nr.:	9600000460	9600000601
Enthält:	18 l	21 l
Spannung:	12/24 V $\overline{=}$	
Nennstrom		
12 V $\overline{=}$:	5,0 A	
24 V $\overline{=}$:	2,5 A	
Kühlleistung:	+10 °C bis -18 °C	
Klimaklasse:	N oder T	
Umgebungstemperatur:	+16 °C bis +43 °C	
Kältemittelmenge:	32 g	35 g
CO ₂ -Äquivalent:	0,046 t	0,050 t
Treibhauspotential (GWP):	1430	
Abmessungen (H x B x T) in mm:	465 x 414 x 300	550 x 425 x 260
Gewicht:	9,5 kg	12,7 kg
Prüfungen/ Zulassung:		 

	CDF36	CDF46
Art.-Nr.:	9600005344	9600005346
Enthält:	31 l	39 l
Spannung:	12/24 V $\overline{=}$	
Nennstrom		
12 V $\overline{=}$:	5,0 A	
24 V $\overline{=}$:	2,5 A	
Kühlleistung:	+10 °C bis -15 °C	
Klimaklasse:	N oder T	
Umgebungstemperatur:	+16 °C bis +43 °C	
Kältemittelmenge:	38 g	42 g
CO ₂ -Äquivalent:	0,054 t	0,060 t
Treibhauspotential (GWP):	1430	
Abmessungen (B x H x T) in mm:	560 x 380 x 340	560 x 475 x 340
Gewicht:	12,5 kg	13,7 kg
Prüfungen/ Zulassung:		

**HINWEIS**

Bei Umgebungstemperaturen über 32 °C (90 °F) kann die Mindesttemperatur nicht erreicht werden.

Der Kühlkreislauf enthält R134a.

Dieses Produkt enthält fluorierte Treibhausgase.

Das Kühlaggregat ist hermetisch verschlossen.

Veillez lire et suivre attentivement l'ensemble des instructions, directives et avertissements figurant dans ce manuel afin de vous assurer que vous installez, utilisez et entretenez le produit correctement à tout moment. Ces instructions DOIVENT rester avec le produit.

En utilisant ce produit, vous confirmez expressément avoir lu attentivement l'ensemble des instructions, directives et avertissements et que vous comprenez et acceptez de respecter les modalités et conditions énoncées dans le présent document. Vous acceptez d'utiliser ce produit uniquement pour l'usage et l'application prévus et conformément aux instructions, directives et avertissements figurant dans le présent manuel, ainsi qu'à toutes les lois et réglementations applicables. En cas de non-respect des instructions et avertissements figurant dans ce manuel, vous risquez de vous blesser ou de blesser d'autres personnes, d'endommager votre produit ou d'endommager d'autres biens à proximité. Le présent manuel du produit, y compris les instructions, directives et avertissements, ainsi que la documentation associée peuvent faire l'objet de modifications et de mises à jour. Pour obtenir des informations actualisées sur le produit, veuillez consulter le site documents.dometic.com.

Sommaire

1	Signification des symboles	40
2	Consignes de sécurité	41
3	Contenu de la livraison	43
4	Accessoires	44
5	Usage conforme	44
6	Description du fonctionnement	44
7	Utilisation	47
8	Nettoyage et maintenance	54
9	Garantie	54
10	Dépannage	55
11	Mise au rebut	56
12	Caractéristiques techniques	57

1 Signification des symboles



AVERTISSEMENT !

Consignes de sécurité : indiquent une situation dangereuse qui, si elle n'est pas évitée, est susceptible d'entraîner des blessures graves, voire mortelles.



ATTENTION !

Consignes de sécurité : indiquent une situation dangereuse qui, si elle n'est pas évitée, est susceptible d'entraîner des blessures légères ou de gravité modérée.

**AVIS !**

indiquent une situation dangereuse qui, si elle n'est pas évitée, peut entraîner des dommages matériels.

**REMARQUE**

Informations complémentaires sur l'utilisation de ce produit.

2 Consignes de sécurité



AVERTISSEMENT ! Le non-respect de ces mises en garde peut entraîner des blessures graves, voire mortelles.

Risque d'électrocution

- Si l'appareil de réfrigération présente des dégâts visibles, ne le mettez pas en service.
- Seul un personnel qualifié est habilité à effectuer des réparations sur le dispositif de réfrigération. Des réparations inadéquates peuvent engendrer des risques considérables.

Risque d'incendie

- Veillez à ne pas coincer ni endommager le cordon d'alimentation lors de la mise en place de l'appareil.
- Ne placez pas de multiprises portables ou de blocs d'alimentation portables à l'arrière de l'appareil.

Risque pour la santé

- Cet appareil peut être utilisé par des enfants âgés de 8 ans et plus et des personnes ayant des capacités physiques, sensorielles ou mentales réduites ou un manque d'expérience et de connaissances, s'ils sont sous surveillance ou ont reçu des instructions sur l'utilisation de l'appareil en toute sécurité et comprennent les risques impliqués.
- Les enfants ne doivent pas jouer avec cet appareil.
- Le nettoyage et l'entretien ne doivent pas être effectués par des enfants sans surveillance.
- Les enfants âgés de 3 à 8 ans peuvent charger et décharger les appareils de réfrigération.

Risque d'explosion

- Ne stockez aucune substance explosive comme p. ex. des aérosols contenant un agent propulseur inflammable dans le dispositif de réfrigération.



ATTENTION ! Le non-respect de ces mises en garde peut entraîner des blessures légères ou de gravité modérée.

Risque d'électrocution

- Avant de mettre le dispositif de réfrigération en service, assurez-vous que la ligne d'alimentation électrique et le connecteur sont secs.
- Coupez l'alimentation en courant du dispositif de réfrigération
 - avant tout nettoyage et entretien
 - après chaque utilisation

Risque pour la santé

Pour éviter la contamination des aliments, veuillez respecter les instructions suivantes :

- Veuillez vérifier si la puissance frigorifique de l'appareil correspond à la température de conservation recommandée pour les aliments ou les médicaments que vous souhaitez conserver au frais.
- Les aliments doivent être conservés dans leur emballage d'origine ou dans des récipients appropriés.
- Une ouverture prolongée de l'appareil de réfrigération peut entraîner une augmentation significative de la température dans les compartiments de l'appareil.
- Nettoyez régulièrement les surfaces qui entrent en contact avec les aliments, ainsi que les systèmes de drainage accessibles.
- Si l'appareil est laissé vide pendant une longue période :
 - Éteignez l'appareil.
 - Dégivrez l'appareil.
 - Nettoyez et séchez l'appareil.
 - Laissez le couvercle ouvert pour éviter que des moisissures ne se développent dans l'appareil.



AVIS ! Risque d'endommagement

- Vérifiez que la tension indiquée sur la plaque signalétique correspond à l'alimentation électrique dont vous disposez.
- Branchez uniquement l'appareil de réfrigération à l'alimentation CC du véhicule à l'aide du câble de raccordement CC.
- Ne tirez jamais sur le câble d'alimentation pour sortir la fiche de la prise.
- Débranchez de la batterie du véhicule l'appareil de réfrigération et les autres consommateurs d'énergie avant de raccorder un chargeur rapide.

- Débranchez ou éteignez l'appareil de réfrigération lorsque vous éteignez le moteur. Dans le cas contraire, il se pourrait que la batterie se décharge.
- L'appareil de réfrigération n'est pas adapté pour le transport des matières caustiques ou contenant des solvants.
- N'exploitez pas d'appareils électriques dans l'appareil de réfrigération, sauf s'ils sont recommandés par le fabricant pour cet usage.
- Ne montez pas l'appareil de réfrigération près de flammes nues ou d'autres sources de chaleur (chauffage, fours à gaz, etc.).
- **Risque de surchauffe !**
En toutes circonstances, maintenir une zone de ventilation de 50 mm minimum autour de l'appareil de réfrigération. Cette zone de ventilation doit rester libre de tout objet susceptible de réduire le flux d'air acheminé vers les composants réfrigérants.
Ne placez pas l'appareil de réfrigération dans des zones ou à l'intérieur de compartiments clos dans lesquels l'air ne peut pas circuler ou trop peu.
- Assurez-vous que les ouvertures d'aération ne sont pas recouvertes.
- Ne remplissez pas le bac intérieur de substances liquides ou de glace.
- Ne plongez jamais l'appareil de réfrigération dans l'eau.
- Tenez l'appareil de réfrigération et les câbles à l'abri de la chaleur et de l'humidité.
- L'appareil ne doit pas être exposé à la pluie.

3 Contenu de la livraison

Élément fig. 1, page 3	Quantité	Description
1	1	Glacière à compression
2	1	Câble de raccordement au courant continu
-	1	Manuel d'utilisation

4 Accessoires

Nous recommandons l'utilisation d'un adaptateur secteur pour une exploitation de l'appareil sur courant alternatif.

Disponibles en accessoire (non compris dans les pièces fournies) :

- 220 – 240 V : CoolPower EPS 100
- 110 – 240 V : CoolPower MPS35

5 Usage conforme

La glacière à compresseur est conçue pour la réfrigération et la congélation de denrées alimentaires. La glacière à compresseur peut également être utilisée sur des bateaux.

La glacière à compresseur est conçue pour être alimentée par une prise de bord d'un véhicule (par ex. prise CC), bateau ou caravane de 12 V $\overline{\text{---}}$ ou 24 V $\overline{\text{---}}$.

L'appareil de réfrigération est conçu pour le camping.

L'appareil ne doit pas être exposé à la pluie.



REMARQUE

Nous recommandons l'utilisation de l'un des redresseurs suivants pour une exploitation de l'appareil sur courant alternatif :

- 220 – 240 V : CoolPower EPS 100
- 110 – 240 V : CoolPower MPS35

6 Description du fonctionnement

L'appareil de réfrigération permet de réfrigérer, de tenir au frais ou de congeler des produits. La réfrigération est assurée par un circuit de refroidissement à compresseur sans CFC qui ne nécessite aucune maintenance. L'isolation sans CFC extra forte et le puissant compresseur assurent un refroidissement particulièrement rapide.

La glacière convient pour une utilisation mobile.

En cas d'utilisation sur bateaux, la glacière peut supporter une inclinaison à court terme de 30°.

Un protecteur de batterie à deux niveaux (CDF18) / trois niveaux (CDF26, CDF36, CDF46), intégré à l'appareil, empêche la batterie de votre véhicule de se décharger excessivement.

6.1 Éléments de commande et d'affichage

CDF18

Panneau de commande et prise de raccordement (fig. **2**, page 3) :

Élé- ment	Description	Explication	
1	TEMPÉRATURE	Régulateur de température, température de refroidissement dans les positions finales :	
		COLD :	+10 °C
		FREEZE :	-18 °C
2	POWER (PUIS- SANCE)	Témoin lumineux de fonctionnement	
		La DEL s'allume en vert :	L'appareil est allumé et prêt à fonctionner
		La DEL s'allume en jaune :	la température de consigne a été atteinte
3	ERREUR	La LED clignote en rouge :	L'appareil est allumé mais n'est pas prêt à fonctionner
4	APPAREIL DE SUR- VEILLANCE DE BAT- TERIE	Allumage de l'appareil/protecteur de batterie :	
		0 :	L'appareil est éteint
		HIGH :	l'appareil est allumé, le moniteur de batterie est en mode HIGH
		LOW :	l'appareil est allumé, le moniteur de batterie est en mode LOW
5	12/24 VCC	Prise de raccordement de l'alimentation en tension continue	

CDF26

Panneau de commande (fig. **3**, page 3) et prise de raccordement (fig. **4**, page 3) :

Élé- ment	Description	Explication
1	Bouton ON/OFF	Permet de mettre en marche ou d'arrêter la glacière en appuyant une à deux secondes sur la touche
2	POWER (PUIS- SANCE)	Indication d'état La LED s'allume en vert : Le compresseur est en marche La LED s'allume en orange : Le compresseur est arrêté La LED clignote en orange : Affichage éteint automatiquement en raison de la faible tension de la batterie
3	ERREUR	La LED clignote en rouge : L'appareil est allumé mais n'est pas prêt à fonctionner
4	SET	Sélectionne le mode de saisie Réglage de la température Affichage en degrés Celsius ou Fahrenheit Réglage du protecteur de batterie
5	-	Écran, affiche les valeurs Les trois premiers chiffres de l'écran à quatre chiffres indiquent la température, le quatrième chiffre indique l'unité de température (°C ou °F).
6	UP +	Une pression sur cette touche augmente la valeur de saisie
7	DOWN -	Une pression sur cette touche diminue la valeur de saisie

CDF36, CDF46

Panneau de commande (fig. **3**, page 3) et prise de raccordement (fig. **5**, page 4) :

Élé- ment	Description	Explication
1	Bouton ON/OFF	Permet de mettre en marche ou d'arrêter la glacière en appuyant une à deux secondes sur la touche

Élé- ment	Description	Explication	
2	POWER (PUIS- SANCE)	Indication d'état	
		La LED s'allume en vert :	Le compresseur est en marche
		La LED s'allume en orange :	Le compresseur est arrêté
		La LED clignote en orange :	Affichage éteint automatiquement en raison de la faible tension de la batterie
3	ERREUR	La LED clignote en rouge :	L'appareil est allumé mais n'est pas prêt à fonctionner
4	SET	Sélectionne le mode de saisie Réglage de la température Affichage en degrés Celsius ou Fahrenheit Réglage du protecteur de batterie	
5	-	Écran, affiche les valeurs Les trois premiers chiffres de l'écran à quatre chiffres indiquent la température, le quatrième chiffre indique l'unité de température (°C ou °F).	
6	RÉGLER	Une pression sur cette touche diminue la valeur de saisie Après avoir atteint la valeur la plus basse, la boucle recommence avec la valeur la plus élevée.	

7 Utilisation

7.1 Avant la première utilisation



AVERTISSEMENT ! Risque d'incendie !

- Veillez à ne pas coincer ni endommager le cordon d'alimentation lors de la mise en place de l'appareil.
- Ne placez pas de multiprises portables ou de blocs d'alimentation portables à l'arrière de l'appareil.

**REMARQUE**

Avant de mettre en service votre nouvelle glacière, vous devez, pour des raisons d'hygiène, la nettoyer à l'intérieur et à l'extérieur à l'aide d'un tissu humide (voir aussi chapitre « Nettoyage et maintenance », page 54).

7.2 Économie d'énergie

- Choisissez un emplacement bien aéré et à l'abri du soleil.
- Laissez refroidir les aliments chauds avant de les placer dans l'appareil de réfrigération.
- N'ouvrez pas le dispositif de réfrigération plus souvent que nécessaire.
- Ne laissez pas l'appareil de réfrigération ouvert plus longtemps que nécessaire.
- Si la glacière est équipée d'un bac : Pour une consommation d'énergie optimale, positionnez le bac conformément à sa position à la livraison.
- Vérifiez régulièrement que le joint de la porte est correctement positionné.
- Dégivrez la glacière dès qu'une couche de glace s'est formée.
- Évitez les basses températures inutiles.

7.3 Raccordement de la glacière

**AVERTISSEMENT !**

- Raccordez l'appareil avec le câble CC fourni uniquement.
- **Ne pas** modifier le câble CC. Toute modification du câble CC peut entraîner des risques pour la sécurité.
- Le câble CC doit toujours être protégé par un fusible 8 A.

**AVIS ! Risque d'endommagement**

Débranchez la glacière et les autres consommateurs d'énergie de la batterie avant de recharger la batterie avec un chargeur rapide. Les surtensions peuvent endommager les composants électroniques de l'appareil.

- ▶ Branchez le câble de raccordement 12/24 V (fig. **1** 2, page 3) dans la prise de tension CC et aussi dans l'allume-cigare ou une prise 12 V ou 24 V.

7.4 Utilisation du protecteur de batterie

Si la glacière est mise en marche alors que l'allumage du véhicule est éteint, elle s'arrête automatiquement dès que la tension d'alimentation descend en dessous d'une valeur prédéfinie. La glacière se remet en marche dès que la batterie est rechargée et que la tension de rallumage est atteinte.



AVIS ! Risque d'endommagement

En cas d'extinction par le protecteur de batterie, la batterie n'est plus complètement chargée. Évitez les démarrages répétés ou l'utilisation de consommateurs d'énergie sans phases de charge plus longues. Veillez à recharger la batterie.

En mode « HIGH », le protecteur de batterie se met en marche plus rapidement qu'en mode « LOW » ou « MED » (voir tableau suivant).

CDF18

Mode protecteur de batterie	BASSE	ÉLEVÉE
Tension d'arrêt à 12 V	10,2 V ± 0,3 V	11,2 V ± 0,3 V
Tension de redémarrage à 12 V	11,2 V ± 0,3 V	12,2 V ± 0,3 V
Tension d'arrêt à 24 V	22,0 V ± 0,3 V	23,9 V ± 0,3 V
Tension de redémarrage à 24 V	23,3 V ± 0,3 V	25,1 V ± 0,3 V

CDF26, CDF36, CDF46

Mode protecteur de batterie	BASSE	MED	ÉLEVÉE
Tension d'arrêt à 12 V	10,1 V	11,4 V	11,8 V
Tension de redémarrage à 12 V	11,1 V	12,2 V	12,6 V
Tension d'arrêt à 24 V	21,5 V	24,1 V	24,6 V
Tension de redémarrage à 24 V	23,0 V	25,3 V	26,2 V

**REMARQUE**

Lorsque la glacière est alimentée par la batterie de démarrage, réglez le protecteur de batterie sur le mode « HIGH ». Si la glacière est raccordée à une batterie d'alimentation, le mode « LOW » suffit.

Lorsque vous voulez faire fonctionner la glacière sur le réseau en courant continu, réglez le protecteur de batterie sur la position « LOW ».

CDF26 : Réglage du mode protecteur de batterie

Pour modifier le mode du protecteur de batterie, procédez comme suit :

1. Mettez la glacière en marche.
 2. Appuyez trois fois sur la touche « SET ».
 3. Sélectionnez le mode du protecteur de batterie à l'aide des touches « + » ou « - ».
- ✓ L'écran affiche le mode sélectionné pendant quelques secondes. L'écran clignote plusieurs fois avant de revenir à l'affichage de la température actuelle.

CDF36, CDF46 : Réglage du mode protecteur de batterie

Pour modifier le mode du protecteur de batterie, procédez comme suit :

1. Mettez la glacière en marche.
2. Appuyez trois fois sur la touche « SET ».
3. Sélectionnez le mode du protecteur de batterie à l'aide de la touche « ADJUST ».

7.5 Utilisation de la glacière**AVIS ! Risque de surchauffe !**

Garantissez en permanence une ventilation suffisante pour que la chaleur générée pendant le fonctionnement puisse se dissiper. Assurez-vous que les fentes d'aération ne sont pas recouvertes. Veillez à ce que l'appareil se trouve à une distance suffisante des murs ou des objets, de sorte que l'air puisse circuler.

1. Placez la glacière sur une surface stable.
Veillez à ce que les fentes d'aération ne soient pas recouvertes, afin que l'air chaud puisse bien s'évacuer.
2. Fermez la glacière, voir chapitre « Raccordement de la glacière », page 48.

**AVIS ! Risque de températures trop basses !**

Veillez à ne déposer dans la glacière que des objets ou des aliments qui peuvent être réfrigérés à la température sélectionnée.

Verrouillage de la glacière

1. Fermez le couvercle.
2. Abaissez le verrouillage (fig. **6** 1, page 4) jusqu'à ce qu'il s'enclenche de manière audible.

CDF18 : Mise en marche de la glacière

1. Faites glisser le commutateur coulissant « BATTERY MONITOR » sur « HIGH » si vous souhaitez utiliser une batterie de démarrage ou vers « LOW » si vous voulez utiliser une batterie d'alimentation.
- ✓ La LED « POWER » s'allume en vert.
 - ✓ La glacière commence par la réfrigération du compartiment intérieur.
2. Réglez la température de refroidissement avec le régulateur de température « TEMPÉRATURE ».
- ✓ Lorsque la température de réfrigération est atteinte, le voyant « POWER » est allumé en jaune.

CDF26, CDF36, CDF46 : Mise en marche de la glacière

- Appuyez sur la touche « ON/OFF » pendant trois secondes.
- ✓ La LED « POWER » s'allume en vert.
- ✓ L'écran s'allume et indique la température de refroidissement actuelle.
- ✓ La glacière commence par la réfrigération du compartiment intérieur.

CDF18 : Extinction de la glacière

1. Videz l'appareil de réfrigération.
2. Pour éteindre la glacière : Faites glisser l'interrupteur coulissant « BATTERY MONITOR » sur « 0 ».
3. Débranchez le câble de raccordement.

Lorsque vous ne voulez pas utiliser la glacière pendant une période prolongée :

- Laissez le couvercle légèrement ouvert. Vous évitez ainsi la formation d'odeurs.

CDF26, CDF36, CDF46 : Extinction de la glacière

1. Videz l'appareil de réfrigération.
2. Éteignez la glacière.
3. Débranchez le câble de raccordement.

Lorsque vous ne voulez pas utiliser la glacière pendant une période prolongée :

- Laissez le couvercle légèrement ouvert. Cela évite ainsi la formation d'odeurs.

7.6 Réglage de la température

CDF26

1. Appuyez une fois sur la touche « SET ».
 2. Sélectionnez la température de refroidissement à l'aide des touches « + » ou « - ».
- ✓ L'écran affiche alors la température de réfrigération réglée pendant quelques secondes. L'écran clignote plusieurs fois avant de revenir à l'affichage de la température actuelle.

CDF36, CDF46

1. Appuyez une fois sur la touche « SET ».
 2. À l'aide de la touche « ADJUST », réglez la température de refroidissement.
- ✓ L'écran affiche alors la température de réfrigération réglée pendant quelques secondes. L'écran clignote plusieurs fois avant de revenir à l'affichage de la température actuelle.

7.7 sélectionner l'unité de température

CDF26

Pour l'affichage de la température, vous pouvez choisir entre les valeurs en °Celsius ou en °Fahrenheit. Procédez comme représenté :

1. Mettez la glacière en marche.
2. Appuyez deux fois sur la touche « SET ».
3. Sélectionnez la température de refroidissement à l'aide des touches « + » ou « - ».

- ✓ L'unité de température définie apparaît ensuite sur l'écran pendant quelques secondes. L'écran clignote plusieurs fois avant de revenir à l'affichage de la température actuelle.

CDF36, CDF46

Pour l'affichage de la température, vous pouvez choisir entre les valeurs en °Celsius ou en °Fahrenheit. Procédez comme représenté :

1. Mettez la glacière en marche.
2. Appuyez deux fois sur la touche « SET ».
3. Sélectionnez l'unité de température (°Celsius ou °Fahrenheit) à l'aide de la touche « ADJUST ».

7.8 Dégivrage de la glacière

L'humidité de l'air peut se condenser sous forme de givre au niveau de l'évaporateur ou à l'intérieur du dispositif de réfrigération. Cela diminue la puissance frigorifique. Veillez donc à dégivrer l'appareil à temps.



AVIS ! Risque d'endommagement

N'utilisez jamais d'outils durs ou pointus pour enlever la glace ou pour décoinçer les objets pris dans la glace.

Procédez de la manière suivante pour dégivrer la glacière :

1. Sortez le contenu de l'appareil de réfrigération.
2. Placez les aliments éventuellement dans un autre réfrigérateur pour qu'ils restent froids.
3. Éteignez l'appareil.
4. Laissez le couvercle ouvert.
5. Essuyez l'eau de dégivrage.

7.9 Remplacement du fusible du connecteur (12/24 V)

1. Retirez le compensateur (fig. **7** 4, page 4) du connecteur.
2. Retirez la vis (fig. **7** 5, page 4) de la partie supérieure du boîtier (fig. **7** 1, page 4).
3. Soulevez avec précaution la partie supérieure du boîtier de la partie inférieure (fig. **7** 6, page 4).
4. Retirez la fiche de contact (fig. **7** 3, page 4).

5. Remplacez le fusible défectueux (fig. **7** 2, page 4) par un nouveau fusible de même valeur (8 A, 32 V).
6. Remontez la prise en effectuant les opérations dans l'ordre inverse.

**REMARQUE – Fusible CC interne**

Il y a un fusible CC supplémentaire à l'intérieur de l'appareil (fusible lame standard automobile, 10 A). Ce fusible doit être remplacé uniquement par un service après-vente agréé.

7.10 Remplacement de l'ampoule (CDF 26, CDF 36, CDF 46)

1. Appuyez sur la tige de contact (fig. **8** 2, page 4) pour que la partie transparente (fig. **8** 1, page 4) de la lampe puisse être retirée par devant.
2. Remplacez l'ampoule.
3. Replacez la lampe dans le boîtier.

8 Nettoyage et maintenance

**AVIS ! Risque d'endommagement**

- Ne nettoyez jamais l'appareil de réfrigération à l'eau courante et ne le plongez pas non plus dans l'eau.
- N'utilisez ni détergents abrasifs, ni objets durs pour le nettoyage, ceux-ci pouvant endommager l'appareil de réfrigération.

- Nettoyez l'appareil à l'intérieur et à l'extérieur de temps en temps avec un chiffon humide.
- Assurez-vous que les ouvertures d'aération et de ventilation de l'appareil ne sont pas encombrées de saletés ou de poussières, pour que la chaleur générée par le fonctionnement soit évacuée et que l'appareil ne soit pas endommagé.

9 Garantie

La période de garantie légale s'applique. Si le produit est défectueux, veuillez contacter votre revendeur ou la filiale locale du fabricant (voir dometic.com/dealer).

Pour toutes réparations ou autres prestations de garantie, veuillez joindre au produit les documents suivants :

- une copie de la facture avec la date d'achat
- un motif de réclamation ou une description du dysfonctionnement

10 Dépannage

Panne	Cause possible	Solution proposée
L'appareil ne fonctionne pas, la LED n'est pas allumée.	La prise de courant continu de votre véhicule n'est pas sous tension.	Dans la plupart des véhicules, le contact doit être mis pour que la prise de courant continu soit sous tension.
	La prise de tension alternative n'est pas sous tension.	Essayez une autre prise.
L'appareil ne réfrigère pas (le connecteur est branché, la LED « POWER » est allumée).	Compresseur défectueux.	La réparation doit être effectuée uniquement par un service après-vente agréé.
L'appareil ne réfrigère pas (le connecteur est branché, la LED « ERROR » clignote).	La tension de la batterie est insuffisante.	Contrôlez la batterie et chargez-la si nécessaire.
En cas d'utilisation sur la prise de courant continu : L'allumage est en marche, l'appareil ne fonctionne pas et la LED n'est pas allumée. Retirez le connecteur de la prise et procédez aux vérifications suivantes.	La prise de courant continu est sale. Cela entraîne un mauvais contact électrique.	Si la fiche devient très chaude lorsqu'elle est branchée dans la prise de l'allumecigare, c'est que la prise de l'allumecigare doit être nettoyée ou que la fiche n'est pas bien montée.
	Le fusible de la prise 12/24 V est grillé.	Remplacez le fusible de la fiche 12 V, voir chapitre « Remplacement du fusible du connecteur (12/24 V) », page 53.
	Le fusible du véhicule a grillé.	Remplacez le fusible de la prise 12/24 V du véhicule (habituellement 15 A). Veuillez vous référer au manuel d'utilisation de votre véhicule.

Panne	Cause possible	Solution proposée
La LED « ERROR » clignote pendant plus de 2 minutes, comme suit : 3 clignotements, pause, 3 clignotements, pause...	Appareil défectueux.	La réparation doit être effectuée uniquement par un service après-vente agréé.



11 Mise au rebut

- Dans la mesure du possible, veuillez éliminer les emballages dans les conteneurs de déchets recyclables prévus à cet effet.



Pour éliminer définitivement le produit, contactez le centre de recyclage le plus proche ou votre revendeur spécialisé afin de vous informer sur les dispositions relatives au retraitement des déchets.

12 Caractéristiques techniques

	CDF18	CDF26
N° d'article :	9600000460	9600000601
Contient :	18 l	21 l
Tension :	12/24 V $\overline{=}$	
Courant nominal		
12 V $\overline{=}$:	5,0 A	
24 V $\overline{=}$:	2,5 A	
Puissance frigorifique :	+10 °C à -18 °C	
Classe climatique :	N ou T	
Température ambiante :	+16 °C à +43 °C	
Quantité de fluide frigorigène :	32 g	35 g
Équivalent CO ₂ :	0,046 t	0,050 t
Potentiel de réchauffement global (PRG) :	1430	
Dimensions (h x l x p) en mm :	465 x 414 x 300	550 x 425 x 260
Poids :	9,5 kg	12,7 kg
Tests/ Certification :		 

	CDF36	CDF46
N° d'article :	9600005344	9600005346
Contient :	31 l	39 l
Tension :	12/24 V $\overline{\text{=}}$	
Courant nominal		
12 V $\overline{\text{=}}$:	5,0 A	
24 V $\overline{\text{=}}$:	2,5 A	
Puissance frigorifique :	+10 °C à -15 °C	
Classe climatique :	N ou T	
Température ambiante :	+16 °C à +43 °C	
Quantité de fluide frigorigène :	38 g	42 g
Équivalent CO ₂ :	0,054 t	0,060 t
Potentiel de réchauffement global (PRG) :	1430	
Dimensions (L x H x P) en mm :	560 x 380 x 340	560 x 475 x 340
Poids :	12,5 kg	13,7 kg
Tests/ Certification :		

**REMARQUE**

Si la température ambiante est supérieure à + 32 °C (+ 90 °F), la température minimale ne peut être atteinte.

Le circuit frigorifique contient du R134a.

Ce produit contient des gaz à effet de serre fluorés.

L'unité de refroidissement est hermétiquement fermée.

Lea atentamente estas instrucciones y siga las indicaciones, directrices y advertencias incluidas en este manual para asegurarse de que instala, usa y mantiene correctamente el producto en todo momento. Estas instrucciones DEBEN permanecer con este producto.

Al usar el producto, usted confirma que ha leído cuidadosamente todas las instrucciones, directrices y advertencias, y que entiende y acepta cumplir los términos y condiciones aquí establecidos. Usted se compromete a usar este producto solo para el propósito y la aplicación previstos y de acuerdo con las instrucciones, directrices y advertencias establecidas en este manual del producto, así como de acuerdo con todas las leyes y reglamentos aplicables. La no lectura e incumplimiento de las instrucciones y advertencias aquí expuestas puede causarle lesiones a usted o a terceros, daños en el producto o daños en otras propiedades cercanas. Este manual del producto, incluyendo las instrucciones, directrices y advertencias, y la documentación relacionada, pueden estar sujetos a cambios y actualizaciones. Para obtener información actualizada sobre el producto, visite la página documents.dometic.com.

Índice

1	Explicación de los símbolos	59
2	Indicaciones de seguridad	60
3	Volumen de entrega	62
4	Accesorios.	62
5	Uso adecuado	63
6	Descripción del funcionamiento	63
7	Manejo.	67
8	Limpieza y mantenimiento	73
9	Garantía	74
10	Resolución de problemas.	74
11	Gestión de residuos	75
12	Datos técnicos.	76

1 Explicación de los símbolos



¡ADVERTENCIA!

Información de seguridad: Indica una situación peligrosa que, de no evitarse, puede ocasionar la muerte o lesiones graves.



¡ATENCIÓN!

Información de seguridad: Indica una situación peligrosa que, de no evitarse, puede ocasionar lesiones moderadas o leves.

**¡AVISO!**

Indica una situación peligrosa que, de no evitarse, puede provocar daños materiales.

**NOTA**

Información adicional para el manejo del producto.

2 Indicaciones de seguridad



¡ADVERTENCIA! El incumplimiento de estas advertencias podría acarrear la muerte o lesiones graves.

Riesgo de electrocución

- No utilice la nevera si presenta desperfectos visibles.
- Este aparato de refrigeración solo debe ser reparado por personal cualificado. Las reparaciones inadecuadas pueden conllevar peligros considerables.

Peligro de incendio

- Al colocar el aparato, asegúrese de que el cable de suministro eléctrico no se haya quedado atrapado o esté dañado.
- No coloque varias tomas o suministros de corriente portátiles detrás del aparato.

Peligro para la salud

- Este aparato puede usarlo los menores a partir de 8 años y personas con capacidad física, sensorial o mental reducida, o con falta de experiencia y conocimientos, siempre que lo hagan bajo supervisión o hayan recibido instrucciones relativas a su uso de manera segura y entendiendo los riesgos asociados.
- No deje que los niños jueguen con el aparato.
- Los menores no deberán limpiar ni realizar el mantenimiento de usuario sin la debida supervisión.
- Los menores de 3 a 8 años están autorizados a introducir y extraer productos de aparatos de refrigeración.

Peligro de explosión

- No guarde en el aparato de refrigeración sustancias con peligro de explosión, tales como aerosoles con agente espumante inflamable.



¡ATENCIÓN! El incumplimiento de estas precauciones podría acarrear lesiones moderadas o leves.

Riesgo de electrocución

- Antes de poner en funcionamiento el aparato de refrigeración, asegúrese de que el cable de alimentación y la clavija de enchufe estén secos.
- Desconecte el aparato de refrigeración de la alimentación de corriente
 - antes de realizar cualquier tarea de limpieza o mantenimiento
 - después de cada uso

Peligro para la salud

Siga estas instrucciones para evitar que los alimentos se contaminen:

- Compruebe si la potencia de refrigeración del aparato cumple los requisitos de los alimentos o medicamentos que desea enfriar.
- Los alimentos solo se pueden almacenar con su envase original o en recipientes adecuados.
- Mantener la nevera abierta durante largos períodos de tiempo puede producir un incremento considerable de la temperatura en los compartimentos del aparato.
- Limpie periódicamente las superficies que puedan estar en contacto con alimentos y los sistemas de desagüe accesibles.
- Si el aparato se deja vacío durante un tiempo prolongado:
 - Desconecte el aparato.
 - Descongele el aparato.
 - Limpie y seque el aparato.
 - Deje la tapa abierta para evitar la generación de moho dentro del aparato.



¡AVISO! Peligro de daños

- Compruebe que el valor de tensión indicado en la etiqueta de tipo se corresponde con el del suministro de energía.
- Conecte la nevera a la toma de corriente continua del vehículo utilizando el cable de corriente continua.
- No extraiga nunca la clavija del enchufe tirando del cable.
- Desconecte la nevera y otros aparatos conectados a la batería antes de conectar un cargador rápido.
- Desconecte la nevera o apáguela cuando pare el motor. De lo contrario, podría descargarse la batería del vehículo.

- La nevera no es adecuada para transportar materiales cáusticos o materiales que contengan disolventes.
- No utilice ningún aparato eléctrico dentro de la nevera, a no ser que el aparato en cuestión haya sido recomendado para ello por el fabricante.
- No coloque la nevera cerca de llamas ni de otras fuentes de calor (calefacción, radiación solar directa, estufas de gas, etc.).
- **¡Riesgo de sobrecalentamiento!**
Asegúrese de que siempre haya un mínimo de 50 mm de ventilación en los cuatro lados de la nevera. Mantenga la zona de ventilación libre de objetos que puedan impedir el paso de aire a los componentes refrigerantes.
No coloque la nevera en compartimentos cerrados o en áreas donde no haya un flujo mínimo de aire.
- Evite que se obstruyan las aberturas de ventilación.
- No introduzca líquidos ni hielo en el recipiente interior.
- No sumerja nunca la nevera bajo el agua.
- Proteja la nevera y los cables contra el calor y la humedad.
- El aparato no debe quedar en modo alguno expuesto a la lluvia.

3 Volumen de entrega

Elemento fig. 1, página 3	Cantidad	Descripción
1	1	Nevera de compresor
2	1	Cable de conexión para la conexión de corriente continua
-	1	Instrucciones de uso

4 Accesorios

Para el funcionamiento de la nevera conectada a la red de corriente alterna recomendamos utilizar el siguiente adaptador de red.

Disponible como accesorio (no incluido en el volumen de entrega):

- 220 – 240 V: CoolPower EPS100
- 110 – 240 V: CoolPower MPS35

5 Uso adecuado

La nevera con compresor es apta tanto para enfriar como para congelar alimentos. La nevera de compresor también es apta para su uso en embarcaciones.

La nevera de compresor está diseñada para conectarse a una toma de 12 V \equiv o 24 V \equiv del vehículo (p. ej. una toma de CC), embarcación o autocaravana.

La nevera es adecuada para su uso en campings.

El aparato no debe quedar en modo alguno expuesto a la lluvia.



NOTA

Para el funcionamiento del aparato con la red de suministro de corriente alterna recomendamos utilizar los siguientes rectificadores:

- 220 – 240 V: CoolPower EPS100
- 110 – 240 V: CoolPower MPS35

6 Descripción del funcionamiento

En la nevera se pueden enfriar, mantener fríos y congelar productos. La refrigeración se realiza a través de un circuito de refrigeración con compresor, sin mantenimiento ni CFC. El aislamiento extra fuerte y sin CFC, así como el potente compresor, aseguran una refrigeración especialmente rápida.

La nevera está diseñada para el uso portátil.

Para su uso en embarcaciones, la nevera puede funcionar con una escora (inclinación) de corta duración de 30°.

Un controlador de la batería de dos niveles (CDF18)/tres niveles (CDF26, CDF36, CDF46) integrado en el aparato protege la batería del vehículo frente a excesos de descarga.

6.1 Elementos de mando y de indicación

CDF18

Panel de control y conexión de enchufe (fig. 2, página 3):

Elemento	Descripción	Explicación
1	TEMPERATURA	Regulador de temperatura, temperatura de refrigeración en las posiciones finales:
		COLD: +10 °C
		FREEZE: -18 °C
2	POWER	Indicación del modo de funcionamiento
		LED iluminado en verde: el aparato está encendido y listo para funcionar
		LED iluminado en amarillo: se ha alcanzado la temperatura ajustada
3	ERROR	LED intermitente en rojo: La nevera está encendida pero no lista para funcionar
4	CONTROLADOR DE LA BATERÍA	Encendido del aparato/controlador de la batería:
		0: El aparato está desconectado
		HIGH: El aparato está encendido, el controlador de la batería está en modo HIGH
		LOW: El aparato está encendido, el controlador de la batería está en modo LOW
5	12/24 V CC	Conexión de enchufe para la alimentación de tensión continua

CDF26

Conexión de enchufe (fig. **3**, página 3) y panel de control (fig. **4**, página 3):

Elemento	Descripción	Explicación
1	Pulsador de encendido y apagado	Enciende o apaga la nevera cuando se pulsa la tecla durante uno o dos segundos
2	POWER	Indicación de estado LED iluminado en verde: El compresor está en marcha LED iluminado en naranja: El compresor está apagado LED intermitente en naranja: La pantalla se apaga automáticamente debido a tensión baja de la batería
3	ERROR	LED intermitente en rojo: La nevera está encendida pero no lista para funcionar
4	SET	Selecciona el modo de entrada de datos Regulación de la temperatura Indicación en Celsius o Fahrenheit Ajuste del controlador de la batería
5	-	Pantalla, muestra la información Las primeras tres posiciones de la pantalla muestran la temperatura y la cuarta indica la unidad de temperatura (°C o °F).
6	UP +	Pulsar una vez para aumentar el valor
7	DOWN -	Pulsar una vez para disminuir el valor

CDF36, CDF46

Conexión de enchufe (fig. **3**, página 3) y panel de control (fig. **5**, página 4):

Elemento	Descripción	Explicación
1	Pulsador de encendido y apagado	Enciende o apaga la nevera cuando se pulsa la tecla durante uno o dos segundos
2	POWER	Indicación de estado LED iluminado en verde: El compresor está en marcha LED iluminado en naranja: El compresor está apagado LED intermitente en naranja: La pantalla se apaga automáticamente debido a tensión baja de la batería
3	ERROR	LED intermitente en rojo: La nevera está encendida pero no lista para funcionar
4	SET	Selecciona el modo de entrada de datos Regulación de la temperatura Indicación en Celsius o Fahrenheit Ajuste del controlador de la batería
5	-	Pantalla, muestra la información Las primeras tres posiciones de la pantalla muestran la temperatura y la cuarta indica la unidad de temperatura (°C o °F).
6	ADJUST	Pulsar una vez para disminuir el valor Una vez alcanzado el valor más bajo, el bucle se reinicia de nuevo desde el valor más alto.

7 Manejo

7.1 Antes del primer uso



¡ADVERTENCIA! ¡Peligro de incendio!

- Al colocar el aparato, asegúrese de que el cable de suministro eléctrico no se haya quedado atrapado o esté dañado.
- No coloque varias tomas o suministros de corriente portátiles detrás del aparato.



NOTA

Por razones de higiene, deberá limpiar la nevera por dentro y por fuera con un paño húmedo antes de ponerla en funcionamiento (véase también capítulo "Limpieza y mantenimiento" en la página 73).

7.2 Ahorro de energía

- Elija un lugar de emplazamiento bien ventilado y protegido de la radiación solar.
- Antes de introducir alimentos calientes en el aparato para refrigerarlos, deje que se enfríen un poco.
- No abra la nevera con mayor frecuencia de la necesaria.
- No deje la nevera abierta más tiempo del necesario.
- Si la nevera tiene una cesta: para un consumo de energía óptimo, coloque la cesta en la misma posición que ocupa en el momento de la entrega.
- Compruebe periódicamente que la junta de la tapa encaja correctamente.
- Descongele la nevera una vez que se haya formado una capa de escarcha.
- Evite temperaturas innecesariamente bajas.

7.3 Conexión de la nevera



¡ADVERTENCIA!

- Conecte el aparato solo con el cable de corriente continua suministrado.
- **No** modifique el cable de corriente continua. Modificar el cable de corriente continua puede causar riesgos de seguridad.
- El cable de corriente continua debe estar protegido siempre con un fusible de 8 A.



¡AVISO! Peligro de daños

Antes de conectar la batería a un cargador rápido, desconecte la nevera y otros consumidores.

Las sobretensiones pueden dañar el sistema electrónico del aparato.

- ▶ Enchufe el cable de conexión de 12/24 V (fig. **1** 2, página 3) en la caja de enchufe de tensión continua y también en el mechero del vehículo o a una clavija de 12 V o 24 V.

7.4 Utilización del controlador de la batería

En caso de poner la nevera en funcionamiento en el vehículo con el encendido apagado, ésta se desconectará automáticamente en cuanto la tensión de alimentación descienda por debajo de un nivel definido. La nevera vuelve a conectarse tan pronto como se cargue la batería y se alcance la tensión de alimentación de reconexión.



¡AVISO! Peligro de daños

La batería no se cargará de forma completa, al ser desconectada por el controlador de la batería. Evite arranques repetidos o utilizar los aparatos conectados a la corriente sin fases de recarga largas. Asegúrese de que la batería está recargada.

En el modo "HIGH" el controlador de batería se activa antes que en el nivel "LOW" y "MED" (véase la siguiente tabla).

CDF18

Modo del controlador de batería	LOW	HIGH
Tensión de desconexión a 12 V	10,2 V ± 0,3 V	11,2 V ± 0,3 V
Tensión de reconexión a 12 V	11,2 V ± 0,3 V	12,2 V ± 0,3 V
Tensión de desconexión a 24 V	22,0 V ± 0,3 V	23,9 V ± 0,3 V
Tensión de reconexión a 24 V	23,3 V ± 0,3 V	25,1 V ± 0,3 V

CDF 26, CDF 36, CDF 46

Modo del controlador de batería	LOW	MED	HIGH
Tensión de desconexión a 12 V	10,1 V	11,4 V	11,8 V
Tensión de reconexión a 12 V	11,1 V	12,2 V	12,6 V
Tensión de desconexión a 24 V	21,5 V	24,1 V	24,6 V
Tensión de reconexión a 24 V	23,0 V	25,3 V	26,2 V

**NOTA**

Cuando la nevera está alimentada por la batería de arranque, seleccione el modo del controlador de batería "HIGH". Si la nevera está conectada a una batería de alimentación, es suficiente el modo de controlador de batería "LOW".

Si desea que la nevera funcione con suministro de corriente alterna, fije el controlador de la batería en la posición "LOW".

CDF 26: Ajuste del modo del controlador de la batería

Para cambiar el modo del controlador de la batería, proceda como sigue:

1. Encienda la nevera.
 2. Pulse tres veces la tecla "SET".
 3. Ajuste con las teclas "+" o "-" el modo del controlador de la batería.
- ✓ La pantalla indica durante unos segundos el modo seleccionado. La pantalla parpadea algunas veces antes de volver a mostrar la temperatura actual.

CDF 36, CDF 46: Ajuste del modo del controlador de la batería

Para cambiar el modo del controlador de la batería, proceda como sigue:

1. Encienda la nevera.
2. Pulse tres veces la tecla "SET".
3. Use la tecla "ADJUST" para seleccionar el modo del controlador de la batería.

7.5 Uso de la nevera



¡AVISO! ¡Peligro de sobrecalentamiento!

Asegúrese de que en todo momento exista suficiente ventilación para que el calor originado durante el uso se pueda disipar. Evite que se obstruyan las ranuras de ventilación. Asegúrese de que el aparato guarde la suficiente distancia respecto a paredes u objetos, de forma que el aire pueda circular.

1. Coloque la nevera sobre una base firme.
Asegúrese de que no se obstruyan las ranuras de ventilación y que el aire recalentado se evacúe correctamente.
2. Conecte la nevera, véase capítulo “Conexión de la nevera” en la página 67.



¡AVISO! ¡Peligro debido a una temperatura demasiado baja!

Asegúrese de que en la nevera estén solamente los objetos o productos que se pretendan enfriar a la temperatura ajustada.

Bloqueo de la nevera

1. Cierre la tapa.
2. Presione el bloqueo (fig. **6** 1, página 4) hacia abajo hasta que lo oiga encajar.

CDF18: Encender la nevera

1. Desplace el interruptor deslizante “BATTERY MONITOR” a “HIGH” si desea que funcione desde una batería de arranque o a “LOW” si desea que funcione desde una batería de alimentación.
 - ✓ El LED “POWER” se ilumina de color verde.
 - ✓ La nevera empieza a refrigerar el espacio interior.
2. Ajuste la temperatura de refrigeración con el regulador de temperatura “TEMPERATURE”.
 - ✓ Cuando se alcanza la temperatura de refrigeración, el LED “POWER” se ilumina en amarillo.

CDF26, CDF36, CDF46: Encender la nevera

- ▶ Pulse la tecla “ON/OFF” durante tres segundos.
- ✓ El LED “POWER” se ilumina de color verde.
- ✓ La pantalla se enciende e indica la temperatura de enfriamiento actual.

- ✓ La nevera empieza a refrigerar el espacio interior.

CDF18: Desconexión de la nevera

1. Vacíe la nevera.
2. Para apagar la nevera: Mueva el interruptor deslizante "BATTERY MONITOR" a "0".
3. Desenchufe el cable de conexión.

Si no va a usar la nevera durante un largo período de tiempo:

- Deje la tapa ligeramente abierta. De esta forma, evitará la formación de olores.

CDF26, CDF36, CDF46: Desconexión de la nevera

1. Vacíe la nevera.
2. Apague la nevera.
3. Desenchufe el cable de conexión.

Si no va a usar la nevera durante un largo período de tiempo:

- Deje la tapa ligeramente abierta. De esta forma evitará la formación de olores.

7.6 Ajuste de la temperatura

CDF26

1. Pulse una vez la tecla "SET".
 2. Con las teclas "+" o "-" ajuste la temperatura de enfriamiento.
- ✓ La temperatura de refrigeración se muestra durante unos segundos en la pantalla. La pantalla parpadea algunas veces antes de volver a mostrar la temperatura actual.

CDF36, CDF46

1. Pulse una vez la tecla "SET".
 2. Con la tecla "ADJUST" ajuste la temperatura de enfriamiento.
- ✓ La temperatura de refrigeración se muestra durante unos segundos en la pantalla. La pantalla parpadea algunas veces antes de volver a mostrar la temperatura actual.

7.7 Seleccionar la unidad de temperatura

CDF26

Para la indicación de temperatura puede elegir entre grados centígrados o Fahrenheit. Para ello proceda de la siguiente manera:

1. Encienda la nevera.
 2. Pulse el botón "SET".
 3. Con las teclas "+" o "-" ajuste la temperatura de enfriamiento.
- ✓ La unidad de temperatura ajustada se muestra durante unos segundos en la pantalla. La pantalla parpadea algunas veces antes de volver a mostrar la temperatura actual.

CDF36, CDF46

Para la indicación de temperatura puede elegir entre grados centígrados o Fahrenheit. Para ello proceda de la siguiente manera:

1. Encienda la nevera.
2. Pulse el botón "SET".
3. Ajuste con la tecla "ADJUST" la unidad de temperatura grados centígrados o Fahrenheit.

7.8 Descongelación de la nevera

La humedad del aire puede formar escarcha en el interior de la nevera o en el vaporizador. Esto reduce la potencia de refrigeración. Para evitarlo, deshiele a tiempo el aparato.



¡AVISO! Peligro de daños

No utilice nunca herramientas de material duro o afiladas para quitar el hielo o soltar objetos que se hayan congelado en su ubicación.

Para descongelar la nevera, proceda como se indica a continuación:

1. Retire el contenido del aparato refrigerador.
2. En caso necesario, colóquelo en otro aparato refrigerador para mantenerlos refrigerados.
3. Desconecte el aparato.
4. Deje la cubierta abierta.
5. Elimine con un paño el agua descongelada.

7.9 Cambiar el fusible de la clavija (12/24 V)

1. Saque el casquillo de compensación (fig. **7** 4, página 4) del enchufe.
2. Desatornille el tornillo (fig. **7** 5, página 4) de la mitad superior de la carcasa (fig. **7** 1, página 4).
3. Levante con cuidado la mitad superior de la carcasa separándola de la mitad inferior (fig. **7** 6, página 4).
4. Extraiga la clavija de contacto (fig. **7** 3, página 4).
5. Cambie el fusible averiado (fig. **7** 2, página 4) por otro nuevo del mismo valor (8 A 32 V).
6. Vuelva a montar la clavija procediendo en el orden inverso.



NOTA – Fusible de corriente continua interno

Dentro del aparato hay un fusible de corriente continua adicional (fusible estándar de automoción, 10 A). Este fusible solo puede ser sustituido por un centro de reparación autorizado.

7.10 Sustitución de la bombilla (CDF26, CDF36, CDF46)

1. Presione hacia abajo el pasador (fig. **8** 2, página 4), de forma que la pieza transparente (fig. **8** 1, página 4) de la lámpara se pueda extraer hacia delante.
2. Sustitución de la bombilla.
3. Vuelva a introducir la lámpara en la carcasa.

8 Limpieza y mantenimiento



¡AVISO! Peligro de daños

- Nunca limpie el aparato bajo un chorro de agua corriente ni inmerso en agua jabonosa.
- No emplee productos de limpieza corrosivos ni objetos duros, pues podrían dañar la nevera.

- Limpie de vez en cuando el interior y el exterior del aparato de refrigeración con un paño húmedo.
- Asegúrese de que las aberturas de entrada y salida de aire del aparato no contengan polvo y estén limpias para que el calor pueda salir y el aparato no se estropee.

9 Garantía

Se aplica el período de garantía estipulado por la ley. Si el producto está defectuoso, contacte con el punto de venta o con la sucursal del fabricante en su país (visite dometic.com/dealer).

Para tramitar la reparación y la garantía, incluya los siguientes documentos cuando envíe el producto:

- Una copia de la factura con fecha de compra
- El motivo de la reclamación o una descripción de la avería

10 Resolución de problemas

Fallo	Posible causa	Propuesta de solución
El aparato no funciona, el LED no se ilumina.	No hay tensión en el enchufe de corriente continua del vehículo.	En la mayoría de los vehículos debe estar conectado el interruptor de encendido para que el enchufe de corriente continua reciba tensión.
	No hay tensión en el enchufe de corriente alterna.	Intente utilizar otro enchufe.
El aparato no enfría (la clavija está conectada, el LED "POWER" se ilumina).	Compresor averiado.	Solo un centro de reparación autorizado puede realizar la reparación.
El aparato no enfría (la clavija está conectada, el LED "ERROR" parpadea).	La tensión de batería no es suficiente.	Compruebe la batería y cárguela si fuera necesario.

Fallo	Posible causa	Propuesta de solución
Para el funcionamiento en la toma de corriente continua: El encendido está conectado, pero el aparato no funciona y el LED no está iluminado.	La caja de enchufe de corriente continua está sucia. En consecuencia, el contacto eléctrico es defectuoso.	Si la clavija se calienta demasiado en el enchufe de corriente continua, puede que sea necesario limpiar el casquillo o que la clavija no se haya montado correctamente.
Desenchufe la clavija de la caja de enchufe y realice las siguientes comprobaciones.	El fusible del enchufe de 12/24 V se ha fundido.	Cambie el fusible del enchufe de 12 V (véase capítulo "Cambiar el fusible de la clavija (12/24 V)" en la página 73).
	Se ha fundido el fusible del vehículo.	Cambie el fusible del enchufe de 12/24 V del vehículo (generalmente, de 15 A). Consulte las instrucciones de uso del vehículo.
LED "ERROR" parpadea durante más de 2 minutos siguiendo esta secuencia: 3 parpadeos, pausa, 3 parpadeos, pausa...	Aparato averiado.	Solo un centro de reparación autorizado puede realizar la reparación.



11 Gestión de residuos

- Si es posible, deseche el material de embalaje en los contenedores de reciclaje adecuados.



Consultar con un punto limpio o con un distribuidor especializado para obtener más información sobre cómo eliminar el producto de acuerdo con las normativas aplicables de eliminación.

12 Datos técnicos

	CDF18	CDF26
N.º de art.:	9600000460	9600000601
Contiene:	18 l	21 l
Tensión:	12/24 V $\overline{=}$	
Corriente nominal		
12 V $\overline{=}$:	5,0 A	
24 V $\overline{=}$:	2,5 A	
Potencia de refrigeración:	+10 °C a -18 °C	
Clase climática:	N o T	
Temperatura ambiente:	+16 °C a +43 °C	
Cantidad de refrigerante:	32 g	35 g
Equivalente de CO ₂ :	0,046 tm	0,050 tm
Índice GWP (Global warming potential):	1430	
Dimensiones (An x Al x Fo) en mm:	465 x 414 x 300	550 x 425 x 260
Peso:	9,5 kg	12,7 kg
Inspecciones/ Certificación:		

	CDF36	CDF46
N.º de art.:	9600005344	9600005346
Contiene:	31 l	39 l
Tensión:	12/24 V $\overline{=}$	
Corriente nominal		
12 V $\overline{=}$:	5,0 A	
24 V $\overline{=}$:	2,5 A	
Potencia de refrigeración:	+10 °C a -15 °C	
Clase climática:	N o T	
Temperatura ambiente:	+16 °C a +43 °C	
Cantidad de refrigerante:	38 g	42 g
Equivalente de CO ₂ :	0,054 tm	0,060 tm
Índice GWP (Global warming potential):	1430	
Dimensiones (An x Al x Fo) en mm:	560 x 380 x 340	560 x 475 x 340
Peso:	12,5 kg	13,7 kg
Inspecciones/ Certificación:		

**NOTA**

A temperaturas ambiente superiores a 32 °C (90 °F), no se puede alcanzar la temperatura mínima.

El circuito de refrigeración contiene R134a.

Este producto contiene gases fluorados de efecto invernadero.

La unidad de refrigeración está sellada herméticamente.

Leia atentamente as presentes instruções e siga todas as instruções, orientações e avisos incluídos neste manual, de modo a garantir sempre a correta instalação, utilização e manutenção do produto. É OBRIGATÓRIO manter estas instruções junto com o produto.

Ao utilizar o produto, está a confirmar que leu atentamente todas as instruções, orientações e avisos, e que compreende e aceita cumprir os termos e condições estabelecidos no presente manual. Aceita utilizar este produto exclusivamente para o fim e a aplicação a que se destina e de acordo com as instruções, orientações e avisos estabelecidos neste manual, assim como de acordo com todas as leis e regulamentos aplicáveis. Caso não leia nem siga as instruções e os avisos aqui estabelecidos, poderá sofrer ferimentos pessoais ou causar ferimentos a terceiros e o produto ou outros materiais nas proximidades poderão ficar danificados. Este manual do produto, incluindo as instruções, orientações e avisos, bem como a documentação relacionada, podem estar sujeitos a alterações e atualizações. Para consultar as informações atualizadas do produto, visite documents.dometic.com.

Índice

1	Explicação dos símbolos	78
2	Indicações de segurança	79
3	Material fornecido	81
4	Acessórios	81
5	Utilização adequada	82
6	Descrição do funcionamento	82
7	Operação	85
8	Limpeza e manutenção	92
9	Garantia	92
10	Resolução de falhas	92
11	Eliminação	93
12	Dados técnicos	94

1 Explicação dos símbolos



AVISO!

Indicação de segurança: Indica uma situação perigosa que, se não for evitada, pode causar a morte ou ferimentos graves.



PRECAUÇÃO!

Indicação de segurança: Indica uma situação perigosa que, se não for evitada, pode causar ferimentos ligeiros ou moderados.

**NOTA!**

Indica uma situação que, se não for evitada, pode causar danos materiais.

**OBSERVAÇÃO**

Informações suplementares para a utilização do produto.

2 Indicações de segurança



AVISO! O incumprimento destes avisos poderá resultar em morte ou ferimentos graves.

Risco de eletrocussão

- Não coloque o aparelho de refrigeração em funcionamento se este apresentar danos visíveis.
- As reparações neste aparelho de refrigeração só podem ser realizadas por técnicos qualificados. Reparções inadequadas podem dar origem a perigos consideráveis.

Perigo de incêndio

- Ao colocar o aparelho, certifique-se de que o cabo de alimentação não fica preso nem é danificado.
- Não coloque tomadas múltiplas ou fontes de alimentação portáteis na parte de trás do aparelho.

Risco para a saúde

- Este aparelho pode ser utilizado por crianças a partir dos 8 anos e pessoas com capacidades físicas, sensoriais ou mentais reduzidas ou sem experiência e conhecimento se forem supervisionadas ou receberem instruções sobre a utilização do aparelho de forma segura e compreenderem os perigos implicados.
- As crianças não podem brincar com o aparelho.
- A limpeza e a manutenção não podem ser efetuadas por crianças sem supervisão.
- Crianças com idades entre os 3 e os 8 anos podem colocar e tirar itens de aparelhos de refrigeração.

Perigo de explosão

- Não guarde quaisquer substâncias potencialmente explosivas, tais como latas de spray com um carburante inflamável, no aparelho de refrigeração.



PRECAUÇÃO! O incumprimento destas advertências poderá resultar em ferimentos ligeiros ou moderados.

Risco de eletrocussão

- Antes de colocar o aparelho de refrigeração em funcionamento, certifique-se de que a conexão e a ficha estão secas.
- Desligue o aparelho de refrigeração da alimentação elétrica
 - Antes de cada limpeza e manutenção
 - Depois de cada utilização

Risco para a saúde

Para evitar a contaminação de alimentos, respeite as seguintes instruções:

- Verifique se a potência de refrigeração do aparelho cumpre os requisitos para o armazenamento dos géneros alimentícios ou dos medicamentos que pretende refrigerar.
- Os alimentos só podem ser armazenados nas embalagens originais ou em recipientes adequados.
- Abrir o aparelho de refrigeração durante longos períodos pode provocar um aumento significativo da temperatura nos compartimentos do aparelho.
- Limpe regularmente as superfícies que entram em contacto com géneros alimentícios e os sistemas de drenagem acessíveis.
- Se o aparelho ficar vazio durante longos períodos:
 - Desligue o aparelho.
 - Descongele o aparelho.
 - Limpe e seque o aparelho.
 - Deixe a tampa aberta para impedir o crescimento de bolor no interior do aparelho.



NOTA! Risco de danos

- Verifique se a especificação de tensão na placa de características corresponde à da alimentação de energia.
- Ligue o aparelho de refrigeração apenas com o cabo de conexão de corrente contínua à tomada de corrente contínua no veículo.
- Nunca retire a ficha da tomada puxando pelo cabo.
- desconecte o aparelho de refrigeração e outros consumidores da bateria antes de ligar um carregador rápido.
- desconecte ou desligue o aparelho de refrigeração se desligar o motor. Caso contrário, a bateria do veículo pode descarregar.

- O aparelho de refrigeração não é adequado para o transporte de materiais cáusticos ou materiais que contenham solventes.
- Não utilize aparelhos elétricos dentro do aparelho de refrigeração, exceto se esses aparelhos forem recomendados pelo fabricante para o efeito.
- Não coloque o aparelho de refrigeração na proximidade de chamas abertas ou de outras fontes de calor (aquecedores, radiação solar direta, fornos a gás, etc.).
- **Risco de sobreaquecimento!**
Certifique-se sempre de que existe um espaço mínimo de ventilação de 50 mm nos quatro lados do aparelho de refrigeração. Mantenha a área de ventilação livre de quaisquer objetos que possam obstruir o fluxo de ar para os componentes de refrigeração.
Não coloque o aparelho de refrigeração em compartimentos fechados ou em áreas sem circulação de ar ou com uma circulação de ar muito reduzida.
- Certifique-se de que as aberturas de ventilação não estão tapadas.
- Não verta líquidos nem gelo para dentro do recipiente interior.
- Nunca mergulhe o aparelho de refrigeração em água.
- Proteja o aparelho de refrigeração e os cabos do calor e da humidade.
- O aparelho não pode ser exposto à chuva.

3 Material fornecido

Item fig. 1, página 3	Quantidade	Descrição
1	1	Geleira com compressor
2	1	Cabo de conexão de corrente contínua
-	1	Manual de instruções

4 Acessórios

Para o funcionamento da geleira na rede de corrente alternada recomendamos a utilização do adaptador de rede seguinte.

Disponível como acessório (não incluído no material fornecido):

- 220 – 240 V: CoolPower EPS100
- 110 – 240 V: CoolPower MPS35

5 Utilização adequada

A geleira com compressor é adequada para refrigerar e congelar géneros alimentícios. A geleira com compressor também é adequada para a utilização em barcos.

A geleira com compressor também está concebida para ser operado a partir de uma tomada integrada de 12 V $\overline{=}$ ou de 24 V $\overline{=}$ de um veículo (por ex., tomada CC), barco ou casa móvel.

O aparelho de refrigeração é adequado para utilização em campismo.

O aparelho não pode ser exposto à chuva.



OBSERVAÇÃO

Para o funcionamento do aparelho na rede elétrica de corrente alternada, recomendamos a utilização de um dos seguintes retificadores:

- 220 – 240 V: CoolPower EPS100
- 110 – 240 V: CoolPower MPS35

6 Descrição do funcionamento

A geleira pode refrigerar produtos e mantê-los frios, assim como congelá-los. A refrigeração é feita através de um circuito de refrigeração com compressor sem CFC e que não carece de manutenção. O isolamento sem CFC extra-forte e o potente compressor asseguram uma refrigeração particularmente rápida.

A geleira está concebida para utilização móvel.

Na utilização em embarcações, a geleira pode ser instalada com uma inclinação a curto prazo (inclinação) de 30°.

Um monitorizador da bateria de dois níveis (CDF18)/três níveis (CDF26, CDF36, CDF46), integrado no aparelho protege a bateria do seu veículo contra um descarregamento excessivo.

6.1 Elementos de comando e de indicação

CDF18

Painel de operação e tomada de ligação (fig. **2**, página 3):

Item	Descrição	Explicação
1	TEMPERATURE	Regulador de temperatura, temperatura de refrigeração nas posições finais: COLD: +10 °C FREEZE: -18 °C
2	POWER	Indicação de funcionamento O LED acende a verde: O aparelho está ligado, mas pronto a funcionar O LED acende a amarelo: A temperatura regulada foi alcançada
3	ERROR	LED pisca a vermelho: O aparelho está ligado, mas não está pronto para a operação
4	BATTERY MONITOR	Interruptor de ligação/monitorizador da bateria 0: O aparelho está desligado HIGH: O aparelho está ligado, o monitorizador da bateria está no modo HIGH LOW: O aparelho está ligado, o monitorizador da bateria está no modo LOW
5	12/24 V DC	Ligação de encaixe da alimentação de tensão em corrente contínua

CDF26

Tomada de ligação (fig. **3**, página 3) e painel de comando (fig. **4**, página 3):

Item	Descrição	Explicação
1	Botão de ligar/desligar	Liga ou desliga a geleira quando o botão é pressionado durante um a dois segundos

Item	Descrição	Explicação
2	POWER	Indicação de estado
		LED acende a verde: o compressor está ligado
		LED acende a laranja: o compressor está desligado
		LED pisca a laranja: o monitor desliga-se automaticamente devido a uma tensão da bateria baixa
3	ERROR	LED pisca a vermelho: o aparelho está ligado, mas não está operacional
4	SET	Seleciona o modo de introdução Regulação da temperatura Representação em Celsius ou Fahrenheit Regulação do monitorizador da bateria
5	-	Monitor, indica a informação Os primeiros três dígitos do mostrador de quatro dígitos indicam a temperatura, o quarto dígito indica a unidade de temperatura (°C ou °F).
6	UP +	Prima uma vez para aumentar o valor
7	DOWN -	Prima uma vez para reduzir o valor

CDF36, CDF46

Tomada de ligação (fig. 3, página 3) e painel de comando (fig. 5, página 4):

Item	Descrição	Explicação
1	Botão de ligar/desligar	Liga ou desliga a geleira quando o botão é pressionado durante um a dois segundos
2	POWER	Indicação de estado
		LED acende a verde: o compressor está ligado
		LED acende a laranja: o compressor está desligado
		LED pisca a laranja: o monitor desliga-se automaticamente devido a uma tensão da bateria baixa
3	ERROR	LED pisca a vermelho: o aparelho está ligado, mas não está operacional

Item	Descrição	Explicação
4	SET	Seleciona o modo de introdução Regulação da temperatura Representação em Celsius ou Fahrenheit Regulação do monitorizador da bateria
5	-	Monitor, indica a informação Os primeiros três dígitos do mostrador de quatro dígitos indicam a temperatura, o quarto dígito indica a unidade de temperatura (°C ou °F).
6	ADJUST	Prima uma vez para reduzir o valor Após ter atingido o valor mais baixo, o circuito começa novamente com o valor mais elevado.

7 Operação

7.1 Antes da primeira utilização



AVISO! Perigo de incêndio!

- Ao colocar o aparelho, certifique-se de que o cabo de alimentação não fica preso nem é danificado.
- Não coloque tomadas múltiplas ou fontes de alimentação portáteis na parte de trás do aparelho.



OBSERVAÇÃO

Por razões de higiene, antes de colocar a sua geleira em funcionamento pela primeira vez, deverá limpar o interior e o exterior com um pano húmido (ver também capítulo "Limpeza e manutenção" na página 92).

7.2 Poupar energia

- Escolha um local bem ventilado e protegido da luz solar direta.
- Primeiro, deixe os alimentos quentes arrefecerem antes de os refrigerar no aparelho de refrigeração.
- Não abra o aparelho de refrigeração mais vezes do que as necessárias.
- Não deixe o aparelho de refrigeração aberto durante mais tempo do que o necessário.

- Se a geleira estiver equipada com um cesto: Para um consumo de energia otimizado, posicione o cesto na sua posição original de entrega.
- Verifique regularmente se a vedação da tampa ainda está corretamente encaixada.
- Descongele a geleira assim que se formar uma camada de gelo.
- Evite temperaturas desnecessariamente baixas.

7.3 Ligar a geleira



AVISO!

- Ligue o aparelho apenas com o cabo de corrente contínua fornecido.
- **Não** modifique o cabo de corrente contínua. Modificar o cabo de corrente contínua pode provocar riscos de segurança.
- O cabo de corrente contínua deve ser sempre protegido por um fusível de 8 A.



NOTA! Risco de danos

Desligue a geleira e outros consumidores da bateria antes de ligar a bateria a um carregador rápido.
As sobretensões podem danificar o sistema eletrônico do aparelho.

- ▶ Ligue o cabo de conexão de 12/24 V (fig. 1 2, página 3) à tomada de tensão contínua e também à tomada do isqueiro ou a uma tomada de 12 V ou 24 V do veículo.

7.4 Utilizar o monitorizador da bateria

Se a geleira for operada com a ignição do veículo desligada, desliga-se automaticamente assim que a tensão de alimentação descer abaixo de um valor definido. A geleira liga-se novamente assim que a bateria estiver carregada até ao nível de tensão para o novo arranque.



NOTA! Risco de danos

Quando desligada pelo monitorizador da bateria, a bateria deixará de estar completamente carregada. Evite ligar repetidamente ou utilizar consumidores de energia sem fases de carregamento longas. Certifique-se de que a bateria está carregada.

No modo “HIGH”, o monitorizador da bateria responde mais rapidamente do que nos níveis “LOW” e “MED” (ver tabela seguinte).

CDF18

Modo do monitorizador da bateria	LOW	HIGH
Tensão de desconexão a 12 V	10,2 V ± 0,3 V	11,2 V ± 0,3 V
Tensão de novo arranque a 12 V	11,2 V ± 0,3 V	12,2 V ± 0,3 V
Tensão de desconexão a 24 V	22,0 V ± 0,3 V	23,9 V ± 0,3 V
Tensão de novo arranque a 24 V	23,3 V ± 0,3 V	25,1 V ± 0,3 V

CDF26, CDF36, CDF46

Modo do monitorizador da bateria	LOW	MED	HIGH
Tensão de desconexão a 12 V	10,1 V	11,4 V	11,8 V
Tensão de novo arranque a 12 V	11,1 V	12,2 V	12,6 V
Tensão de desconexão a 24 V	21,5 V	24,1 V	24,6 V
Tensão de novo arranque a 24 V	23,0 V	25,3 V	26,2 V

**OBSERVAÇÃO**

Se a geleira for alimentada pela bateria de arranque, seleccione o modo do monitorizador da bateria "HIGH". Se a geleira estiver conectada a uma bateria de alimentação, o modo do monitorizador da bateria "LOW" será suficiente.

Se pretender operar a geleira através da rede de corrente alternada, coloque o monitorizador da bateria na posição "LOW".

CDF26: Regular o modo do monitorizador da bateria

Para alterar o modo do monitorizador da bateria, proceda do seguinte modo:

1. Ligue a geleira.
 2. Pressione o botão "SET" três vezes.
 3. Seleccione o modo do monitorizador da bateria com os botões "+" e "-".
- ✓ O monitor exibe, durante alguns segundos, o modo selecionado. O monitor pisca algumas vezes antes de voltar a apresentar a temperatura atual.

CDF 36, CDF 46: Regular o modo do monitorizador da bateria

Para alterar o modo do monitorizador da bateria, proceda do seguinte modo:

1. Ligue a geleira.
2. Pressione o botão "SET" três vezes.
3. Use o botão "ADJUST" para seleccionar o modo de monitorização da bateria.

7.5 Utilizar a geleira



NOTA! Perigo de sobreaquecimento!

Certifique-se sempre de que existe ventilação suficiente por forma a que o calor gerado durante o funcionamento possa ser dissipado. Assegure-se de que as aberturas de ventilação não estão tapadas. Certifique-se de que o dispositivo está posicionado a uma distância suficiente de paredes e outros objetos de modo a que o ar possa circular.

1. Coloque a geleira sobre uma base estável.
Certifique-se de que as aberturas de ventilação não estão tapadas e que o ar aquecido consegue dissipar-se.
2. Ligue a geleira, ver capítulo "Ligar a geleira" na página 86.



NOTA! Perigo devido a uma temperatura demasiado baixa!

Certifique-se de que apenas objetos/produtos que possam ser refrigerados à temperatura seleccionada são colocados na geleira.

Bloquear a geleira

1. Feche a tampa.
2. Pressione o fecho (fig. **6** 1, página 4) para baixo até ele engatar de forma audível.

CDF 18: Ligar a geleira

1. Faça deslizar o interruptor "BATTERY MONITOR" para "HIGH" se pretender operar a partir de uma bateria de um arrancador, ou para "LOW", se pretender operar a partir de uma bateria de alimentação.
- ✓ O LED "POWER" acende a verde.
 - ✓ A geleira começa a refrigerar o interior.
2. Regule a temperatura de refrigeração com o controlador de temperatura "TEMPERATURE".

- ✓ Quando a temperatura de refrigeração tiver sido atingida, o LED “POWER” acende-se a amarelo.

CDF26, CDF36, CDF46: Ligar a geleira

- ▶ Prima o botão “ON/OFF” durante três segundos.
- ✓ O LED “POWER” acende a verde.
- ✓ O monitor liga-se e indica a temperatura de refrigeração atual.
- ✓ A geleira começa a refrigerar o interior.

CDF18: Desligar a geleira

1. Esvazie a geleira.
2. Para desligar a geleira: Deslize o interruptor “BATTERY MONITOR” para “0”.
3. Desconecte o cabo de conexão.

Se não pretender utilizar a geleira durante um longo período:

- ▶ Deixe a tampa ligeiramente aberta. Evita-se, assim, a formação de odores.

CDF26, CDF36, CDF46: Desligar a geleira

1. Esvazie a geleira.
2. Desligue a geleira.
3. Desligue o cabo de ligação.

Se não pretender utilizar a geleira durante um longo período:

- ▶ Deixe a tampa ligeiramente aberta. Isto evita a formação de odores.

7.6 Regular a temperatura

CDF26

1. Prima o botão “SET” uma vez.
 2. Regule a temperatura de refrigeração com os botões “+” ou “-”.
- ✓ Em seguida, a temperatura de refrigeração definida aparece no monitor durante alguns segundos. O monitor pisca algumas vezes antes de voltar a apresentar a temperatura atual.

CDF36, CDF46

1. Prima o botão “SET” uma vez.
 2. Regule a temperatura de refrigeração com o botão “ADJUST”.
- ✓ Em seguida, a temperatura de refrigeração definida aparece no monitor durante alguns segundos. O monitor pisca algumas vezes antes de voltar a apresentar a temperatura atual.

7.7 Selecionar a unidade de temperatura**CDF26**

Pode alternar entre a representação da temperatura em graus Celsius ou Fahrenheit. Proceda da seguinte forma:

1. Ligue a geleira.
 2. Prima o botão “SET” duas vezes.
 3. Regule a temperatura de refrigeração com os botões “+” ou “-”.
- ✓ Em seguida, a temperatura definida da unidade aparece no monitor durante alguns segundos. O monitor pisca algumas vezes antes de voltar a apresentar a temperatura atual.

CDF36, CDF46

Pode alternar entre a representação da temperatura em graus Celsius ou Fahrenheit. Proceda da seguinte forma:

1. Ligue a geleira.
2. Prima o botão “SET” duas vezes.
3. Regule a unidade de temperatura para graus Centígrados ou Fahrenheit com o botão “ADJUST”.

7.8 Descongelar a geleira

A humidade do ar pode formar gelo no interior do aparelho de refrigeração ou no evaporador. Tal reduz a potência de refrigeração. Descongele o aparelho atempadamente para evitar este problema.

**NOTA! Risco de danos**

Nunca utilize ferramentas duras ou pontiagudas para retirar as camadas de gelo ou soltar objetos congelados.

Proceda do seguinte modo para descongelar a geleira:

1. Retire os produtos que se encontram no aparelho de refrigeração.
2. Se necessário, guarde-os noutro aparelho de refrigeração para que permaneçam refrigerados.
3. Desligue o aparelho.
4. Deixe a tampa aberta.
5. Limpe a água de descongelação.

7.9 Substituir o fusível da ficha (12/24 V)

1. Retire a bucha compensadora (fig. **7** 4, página 4) da ficha.
2. Desaperte o parafuso (fig. **7** 5, página 4) da metade superior da caixa (fig. **7** 1, página 4).
3. Afaste cuidadosamente a metade superior da caixa da metade inferior (fig. **7** 6, página 4).
4. Retire o pino de contacto (fig. **7** 3, página 4).
5. Substitua o fusível queimado (fig. **7** 2, página 4) por um fusível novo com as mesmas características (8 A 32 V).
6. Volte a montar a ficha pela ordem inversa.



OBSERVAÇÃO – Fusível CC interno

Existe um fusível CC adicional dentro do aparelho (fusível de encaixe plano padrão para automóveis, 10 A). Este fusível só pode ser substituído por um centro de reparação autorizado.

7.10 Substituir a lâmpada (CDF26, CDF36, CDF46)

1. Pressione o pino de ligação (fig. **8** 2, página 4) para baixo, por forma a que a parte transparente (fig. **8** 1, página 4) da lâmpada possa ser removida na parte frontal.
2. Substitua a lâmpada.
3. Volte a colocar a lâmpada na armação.

8 Limpeza e manutenção



NOTA! Risco de danos

- Nunca limpe o aparelho de refrigeração sob água corrente ou em água de lavar a loiça.
- Não utilize produtos de limpeza abrasivos ou objetos duros para a limpeza, pois estes podem danificar o aparelho de refrigeração.

- ▶ De vez em quando, limpe o interior e o exterior do aparelho de refrigeração com um pano húmido.
- ▶ Certifique-se que as aberturas de entrada e saída de ar do aparelho estão livres de pó e sujidade para que, durante o funcionamento, o calor possa ser libertado e o aparelho não seja danificado.

9 Garantia

Aplica-se o prazo de garantia legal. Se o produto apresentar defeitos, contacte o seu revendedor ou a filial do fabricante no seu país (ver dometic.com/dealer).

Para fins de reparação e do processamento da garantia, envie também os seguintes documentos quando devolver o produto:

- Uma cópia da fatura com a data de aquisição
- Um motivo de reclamação ou uma descrição da falha

10 Resolução de falhas

Falha	Possível causa	Sugestão de solução
O aparelho não funciona, o LED não acende.	A tomada de corrente contínua existente no veículo não tem tensão.	Na maioria dos veículos, a ignição tem de estar ligada para que a tomada de alimentação de corrente contínua receba corrente.
	Não existe tensão na tomada de tensão de corrente alternada.	Tente novamente noutra tomada.

Falha	Possível causa	Sugestão de solução
O aparelho não refrigera (ficha inserida na tomada, LED "POWER" acende).	Avaria no compressor.	Esta reparação só pode ser realizada por um centro de reparação autorizado.
O aparelho não refrigera (ficha inserida na tomada, LED "ERROR" pisca).	Tensão da bateria demasiado baixa.	Verifique a bateria e, se necessário, carregue-a.
No funcionamento com a tomada de alimentação CC: A ignição está ligada, o aparelho não funciona e o LED não acende. Retire a ficha da tomada e proceda às seguintes verificações.	A tomada de corrente contínua está suja. Tal origina um mau contacto eléctrico. O fusível da ficha de 12/24 V está queimado. O fusível do veículo está queimado.	Se a ficha ficar muito quente na tomada de corrente contínua, é necessário limpar o casquilho ou é possível que a ficha não esteja montada corretamente. Substitua o fusível da ficha de 12 V, ver capítulo "Substituir o fusível da ficha (12/24 V)" na página 91. Substitua o fusível da tomada de 12/24 V do veículo (normalmente de 15 A). Consulte o manual de instruções do seu veículo.
LED "ERROR" pisca durante mais de 2 min como segue: pisca 3 vezes, pausa, pisca 3 vezes, pausa...	O aparelho está avariado.	Esta reparação só pode ser realizada por um centro de reparação autorizado.



11 Eliminação

- Sempre que possível, coloque o material de embalagem no respetivo contentor de reciclagem.



Informe-se junto do centro de reciclagem ou revendedor mais próximo sobre como eliminar este produto de acordo com as disposições de eliminação aplicáveis.

12 Dados técnicos

	CDF18	CDF26
N.º art.:	9600000460	9600000601
Contém:	18 l	21 l
Tensão:	12/24 V $\overline{=}$	
Corrente nominal		
12 V $\overline{=}$:	5.0 A	
24 V $\overline{=}$:	2.5 A	
Potência de refrigeração:	+10 °C a -18 °C	
Classe climática:	N ou T	
Temperatura ambiente:	+16 °C a +43 °C	
Quantidade de agente de refrigeração:	32 g	35 g
Equivalente a CO ₂ :	0,046 t	0,050 t
Potencial de aquecimento global (PAG):	1430	
Dimensões (C x A x D) em mm:	465 x 414 x 300	550 x 425 x 260
Peso:	9,5 kg	12,7 kg
Verificações/ Certificação:		 

	CDF36	CDF46
N.º art.:	9600005344	9600005346
Contém:	31 l	39 l
Tensão:	12/24 V $\overline{=}$	
Corrente nominal		
12 V $\overline{=}$:	5.0 A	
24 V $\overline{=}$:	2.5 A	
Potência de refrigeração:	+10 °C a -15 °C	
Classe climática:	N ou T	
Temperatura ambiente:	+16 °C a +43 °C	
Quantidade de agente de refrigeração:	38 g	42 g
Equivalente a CO ₂ :	0,054 t	0,060 t
Potencial de aquecimento global (PAG):	1430	
Dimensões (C x A x D) em mm:	560 x 380 x 340	560 x 475 x 340
Peso:	12,5 kg	13,7 kg
Verificações/ Certificação:		



OBSERVAÇÃO

Se as temperaturas ambiente forem superiores a 32 °C (90 °F), não é possível alcançar a temperatura mínima.

O circuito de refrigeração contém R134a.

Este produto contém gases fluorados com efeito de estufa.

A unidade de refrigeração está hermeticamente fechada.

Leggere attentamente e seguire tutte le istruzioni, le linee guida e le avvertenze incluse in questo manuale del prodotto, per assicurarsi che il prodotto venga sempre installato, utilizzato e mantenuto nel modo corretto. Queste istruzioni DEVONO essere conservate insieme al prodotto.

Utilizzando il prodotto, l'utente conferma di aver letto attentamente tutte le istruzioni, le linee guida e le avvertenze e di aver compreso e accettato di rispettare i termini e le condizioni qui espressamente indicati. L'utente accetta di utilizzare questo prodotto solo per lo scopo e l'applicazione previsti e in conformità con le istruzioni, le linee guida e le avvertenze indicate nel presente manuale del prodotto, nonché con tutte le leggi e i regolamenti applicabili. La mancata lettura e osservanza delle istruzioni e delle avvertenze qui espressamente indicate può causare lesioni personali e a terzi, danni al prodotto o ad altre proprietà nelle vicinanze. Il presente manuale del prodotto, comprese le istruzioni, le linee guida e le avvertenze e la relativa documentazione possono essere soggetti a modifiche e aggiornamenti. Per informazioni aggiornate sul prodotto, visitare il sito documents.dometic.com.

Indice

1	Spiegazione dei simboli	96
2	Istruzioni per la sicurezza	97
3	Dotazione	99
4	Accessori	99
5	Conformità d'uso	100
6	Descrizione del funzionamento	100
7	Funzionamento	103
8	Pulizia e manutenzione	110
9	Garanzia	111
10	Risoluzione dei problemi	111
11	Smaltimento	113
12	Specifiche tecniche.	113

1 Spiegazione dei simboli



AVVERTENZA!

Istruzione per la sicurezza: indica una situazione di pericolo che, se non evitata, può provocare lesioni gravi o mortali.



ATTENZIONE!

Istruzione per la sicurezza: indica una situazione di pericolo che, se non evitata, può provocare lesioni di entità lieve o moderata.

**AVVISO!**

Indica una situazione di pericolo che, se non evitata, può provocare danni alle cose.

**NOTA**

Informazioni supplementari relative all'impiego del prodotto.

2 Istruzioni per la sicurezza



AVVERTENZA! La mancata osservanza di queste avvertenze può causare la morte o lesioni gravi.

Pericolo di scosse elettriche

- Non mettere in funzione il frigorifero se presenta danni visibili.
- Questo frigorifero può essere riparato solo da personale qualificato. Le riparazioni eseguite non correttamente possono creare considerevoli rischi.

Pericolo di incendio

- Durante il posizionamento dell'apparecchio, assicurarsi che il cavo di alimentazione non venga bloccato o danneggiato.
- Non collocare prese multiple portatili o alimentatori portatili sul retro dell'apparecchio.

Pericolo per la salute

- Questo apparecchio può essere utilizzato da bambini di età superiore a 8 anni, da persone con ridotte capacità fisiche, sensoriali o mentali o da persone inesperte o prive di conoscenze specifiche solo se sorvegliate o preventivamente istruite sull'impiego dell'apparecchio in sicurezza e se informate dei rischi legati al prodotto stesso.
- I bambini non devono giocare con l'apparecchio.
- La pulizia e la manutenzione non devono essere eseguite da bambini senza la presenza di un adulto.
- I bambini dai 3 agli 8 anni possono riempire e svuotare l'apparecchio.

Pericolo di esplosione

- Non conservare nel frigorifero sostanze esplosive come ad es. bombolette spray con gas propellente infiammabile.



ATTENZIONE! La mancata osservanza di queste precauzioni può causare lesioni lievi o moderate.

Pericolo di scosse elettriche

- Prima della messa in funzione del frigorifero, assicurarsi che la rete di alimentazione e la spina siano asciutte.
- Scollegare il frigorifero dall'alimentazione elettrica
 - prima di effettuare la pulizia e la manutenzione
 - e dopo ogni utilizzo.

Pericolo per la salute

Per evitare la contaminazione degli alimenti, rispettare le seguenti istruzioni:

- Controllare che la capacità di raffreddamento dell'apparecchio sia conforme ai requisiti dei generi alimentari o dei medicinali che si desidera raffreddare.
- I generi alimentari possono essere conservati solo nelle confezioni originali o in contenitori adatti.
- L'apertura prolungata del frigorifero può causare un significativo aumento della temperatura nei vani dell'apparecchio.
- Pulire regolarmente le superfici che vengono a contatto con gli alimenti e i sistemi di scarico accessibili.
- Se l'apparecchio viene lasciato vuoto per lunghi periodi:
 - Spegnerne l'apparecchio.
 - Sbrinare l'apparecchio.
 - Pulire e asciugare l'apparecchio.
 - Lasciare il coperchio aperto per evitare lo sviluppo di muffe all'interno dell'apparecchio.



AVVISO! Rischio di danni

- Confrontare i dati della tensione riportati sulla targhetta con quelli delle prese e degli attacchi disponibili.
- Collegare il frigorifero portatile a una presa per corrente continua solo con il cavo di collegamento per corrente continua.
- Non estrarre mai la spina dalla presa tirando il cavo.
- staccare il frigorifero e le altre utenze elettriche dalla batteria prima di collegare il caricabatterie rapido.
- staccare il frigorifero o spegnerlo quando il motore viene spento. Altrimenti la batteria si può scaricare.

- Il frigorifero non è adatto per il trasporto di materiale caustico o materiali contenenti solventi.
- Non utilizzare apparecchi elettrici all'interno del frigorifero, a eccezione di quelli appositamente consigliati dallo stesso produttore.
- Non posizionare il frigorifero in prossimità di fiamme libere o di altre fonti di calore (radiatori, diretta esposizione ai raggi solari, forni a gas ecc.).
- **Rischio di surriscaldamento!**
Assicurarsi che ci sia sempre una ventilazione minima di 50 mm su tutti i quattro lati del frigorifero. Mantenere l'area di ventilazione priva di oggetti che potrebbero limitare il flusso d'aria verso i componenti di raffreddamento.
Non collocare il frigorifero in scomparti chiusi o aree con flusso d'aria assente o minimo.
- Fare attenzione che le aperture di aerazione non vengano coperte.
- Non versare nessun tipo di liquido o ghiaccio nel contenitore interno.
- Non immergere mai il frigorifero in acqua.
- Proteggere il frigorifero portatile e il cavo dal caldo e dall'umidità.
- Non esporre l'apparecchio alla pioggia.

3 Dotazione

Articolo fig. 1, pagina 3	Quantità	Descrizione
1	1	Frigorifero portatile con compressore
2	1	Cavo di collegamento per corrente continua
-	1	Istruzioni per l'uso

4 Accessori

Per il funzionamento del frigorifero portatile con collegamento alla rete di alimentazione di corrente alternata, consigliamo l'utilizzo dei seguenti adattatori di rete.

Disponibili come accessorio (non in dotazione):

- 220 – 240 V: CoolPower EPS100
- 110 – 240 V: CoolPower MPS35

5 Conformità d'uso

Il frigorifero portatile con compressore è adatto per raffreddare e congelare gli alimenti. Il frigorifero portatile con compressore è anche adatto per il funzionamento su imbarcazioni.

Il refrigeratore del compressore è progettato per essere azionato da un 12 V $\overline{=}$ o 24 V $\overline{=}$ presa di bordo di un veicolo (per esempio presa CC), barca o casa mobile.

Il frigorifero è adatto per l'uso in campeggio.

Non esporre l'apparecchio alla pioggia.



NOTA

Per il funzionamento del dispositivo con collegamento alla rete di alimentazione a corrente alternata, consigliamo i seguenti raddrizzatori di rete:

- 220 – 240 V: CoolPower EPS100
- 110 – 240 V: CoolPower MPS35

6 Descrizione del funzionamento

Il frigorifero può raffreddare, mantenere freddi e congelare prodotti. Il raffreddamento avviene mediante un circuito di raffreddamento privo di CFC che non richiede manutenzione e con compressore. L'isolamento privo di CFC extra resistente e il potente compressore assicurano un raffreddamento particolarmente rapido.

Il frigorifero portatile è progettato per l'uso mobile.

Nel caso di impiego su imbarcazioni il frigorifero può essere sottoposto a uno sbandamento breve di 30°.

Un dispositivo di controllo automatico della batteria a due stadi (CDF18) / tre stadi (CDF 26, CDF 36, CDF 46), integrato nell'apparecchio, protegge la batteria del veicolo da uno scaricamento eccessivo.

6.1 Elementi di comando e indicazione

CDF18

Pannello operativo e presa di collegamento (fig. **2**, pagina 3):

Articolo	Descrizione	Spiegazione
1	TEMPERATURA	Termoregolatore, temperatura di raffreddamento nelle posizioni finali: COLD: +10 °C FREEZE: -18 °C
2	POWER	Spia di funzionamento Il LED è illuminato di verde: l'apparecchio è acceso e pronto per il funzionamento Il LED giallo è acceso: La temperatura impostata è stata raggiunta
3	ERRORE	Il LED lampeggia con luce rossa: l'apparecchio è acceso ma non è pronto per il funzionamento
4	DISPOSITIVO DI CONTROLLO AUTOMATICO DELLA BATTERIA	Accensione del dispositivo/monitoraggio della batteria: 0: Il dispositivo è spento HIGH: Il dispositivo è acceso, il monitor della batteria è in modalità HIGH LOW: Il dispositivo è acceso, il monitor della batteria è in modalità LOW
5	12/24 V DC	Presa di collegamento per l'alimentazione di tensione continua

CDF26

Presa di connessione (fig. **3**, pagina 3) e pannello operativo (fig. **4**, pagina 3):

Articolo	Descrizione	Spiegazione
1	Pulsante ON/OFF	Accende o spegne il frigorifero se si tiene premuto il tasto da uno a due secondi

Articolo	Descrizione	Spiegazione
2	POWER	Indicazione di stato Il LED si accende con luce verde: il compressore è acceso Il LED si accende con luce arancione: il compressore è spento Il LED lampeggia con luce arancione: il display si spegne automaticamente in caso di bassa tensione della batteria
3	ERRORE	Il LED lampeggia con luce rossa: l'apparecchio è acceso ma non è pronto per il funzionamento
4	SET	Seleziona la modalità di impostazione Impostazione della temperatura Indicazione in gradi Celsius o Fahrenheit Impostazione del dispositivo di controllo automatico della batteria
5	-	Display, indica i valori I primi tre numeri del display a quattro caratteri indicano la temperatura, il quarto carattere mostra l'unità di misura della temperatura (°C o °F).
6	UP +	Premuto una volta aumenta il valore impostato
7	DOWN -	Premuto una volta diminuisce il valore impostato

CDF36, CDF46

Presi di connessione (fig. **3**, pagina 3) e pannello operativo (fig. **5**, pagina 4):

Articolo	Descrizione	Spiegazione
1	Pulsante ON/OFF	Accende o spegne il frigorifero se si tiene premuto il tasto da uno a due secondi

Articolo	Descrizione	Spiegazione
2	POWER	Indicazione di stato
		Il LED si accende con luce verde: il compressore è acceso
		Il LED si accende con luce arancione: il compressore è spento
		Il LED lampeggia con luce arancione: il display si spegne automaticamente in caso di bassa tensione della batteria
3	ERRORE	Il LED lampeggia con luce rossa: l'apparecchio è acceso ma non è pronto per il funzionamento
4	SET	Seleziona la modalità di impostazione Impostazione della temperatura Indicazione in gradi Celsius o Fahrenheit Impostazione del dispositivo di controllo automatico della batteria
5	-	Display, indica i valori I primi tre numeri del display a quattro caratteri indicano la temperatura, il quarto carattere mostra l'unità di misura della temperatura (°C o °F).
6	REGOLA	Premuto una volta diminuisce il valore impostato Dopo aver raggiunto il valore più basso, il ciclo ricomincia con il valore più alto.

7 Funzionamento

7.1 Prima della messa in funzione iniziale



AVVERTENZA! Pericolo di incendio!

- Durante il posizionamento dell'apparecchio, assicurarsi che il cavo di alimentazione non venga bloccato o danneggiato.
- Non collocare prese multiple portatili o alimentatori portatili sul retro dell'apparecchio.

**NOTA**

Per motivi igienici, prima della messa in funzione iniziale del frigorifero portatile, pulirne l'interno e l'esterno con un panno umido (vedi anche capitolo "Pulizia e manutenzione" a pagina 110).

7.2 Risparmio energetico

- Scegliere un luogo di sosta ben aerato e riparato dai raggi solari.
- Lasciare raffreddare i cibi caldi prima di metterli nel frigorifero portatile per congelarli.
- Non aprire il frigorifero più spesso del necessario.
- Non lasciare il frigorifero portatile aperto più a lungo del necessario.
- Se il frigorifero portatile ha un cestino: per un consumo energetico ottimale, posizionare il cestino in base alla sua posizione al momento della consegna.
- Controllare regolarmente che la guarnizione del coperchio aderisca bene.
- Sbrinare il frigorifero portatile se si forma uno strato di ghiaccio.
- Evitare temperature inutilmente basse.

7.3 Collegamento del frigorifero portatile

**AVVERTENZA!**

- Collegare il dispositivo unicamente con il cavo di corrente continua fornito in dotazione.
- **Non** apportare modifiche al cavo di corrente continua. Modifiche al cavo di corrente continua possono comportare rischi per la sicurezza.
- Il cavo di corrente continua deve sempre essere protetto da un fusibile da 8 A.

**AVVISO! Rischio di danni**

Staccare il frigorifero portatile e le altre utenze dalla batteria prima di collegarla a un caricabatterie rapido.

Le sovratensioni possono danneggiare il sistema elettronico dell'apparecchio.

- Collegare il cavo di collegamento da 12/24-V (fig. **1** 2, pagina 3) alla presa di tensione continua e anche nell'accendisigari o in una presa da 12 V o 24 V.

7.4 Utilizzo del dispositivo di controllo automatico della batteria

Se il frigorifero viene azionato nel veicolo con l'accensione disinserita, il frigorifero si spegne automaticamente non appena la tensione di alimentazione scende al di sotto di un valore impostabile. Il frigorifero portatile si riaccende non appena viene raggiunta la tensione di ripristino ottenuta caricando la batteria.



AVVISO! Rischio di danni

Quando viene spenta dal dispositivo di controllo automatico della batteria, la batteria non viene più caricata completamente. Evitare riavvii ripetuti o di utilizzare utenze senza lunghe fasi di carica. Assicurare che la batteria venga ricaricata.

Nella modalità "HIGH", il dispositivo di controllo automatico della batteria si attiva più velocemente che nei livelli "LOW" e "MED" (vedi la tabella seguente).

CDF18

Modalità del dispositivo di controllo automatico della batteria	LOW	HIGH
Tensione di interruzione a 12 V	10,2 V ± 0,3 V	11,2 V ± 0,3 V
Tensione di riaccensione a 12 V	11,2 V ± 0,3 V	12,2 V ± 0,3 V
Tensione di interruzione a 24 V	22,0 V ± 0,3 V	23,9 V ± 0,3 V
Tensione di riaccensione a 24 V	23,3 V ± 0,3 V	25,1 V ± 0,3 V

CDF26, CDF36, CDF46

Modalità del dispositivo di controllo automatico della batteria	LOW	MED	HIGH
Tensione di interruzione a 12 V	10,1 V	11,4 V	11,8 V
Tensione di riaccensione a 12 V	11,1 V	12,2 V	12,6 V
Tensione di interruzione a 24 V	21,5 V	24,1 V	24,6 V
Tensione di riaccensione a 24 V	23,0 V	25,3 V	26,2 V

**NOTA**

Se il frigorifero portatile è alimentato dalla batteria di avviamento del veicolo, selezionare la modalità "HIGH" del dispositivo di controllo automatico della batteria. Se il frigorifero è collegato a una batteria di alimentazione, è sufficiente selezionare la modalità "LOW" del dispositivo di controllo automatico della batteria.

Se si vuole collegare il frigorifero portatile alla rete di corrente alternata, portare il dispositivo di controllo automatico della batteria su "LOW".

CDF26: Impostazione della modalità di controllo automatico della batteria

Ecco come selezionare la modalità di monitoraggio della batteria:

1. Accendere il frigorifero portatile.
 2. Premere tre volte il pulsante "SET".
 3. Impostare con i pulsanti "+" o "-" la modalità per il dispositivo di controllo automatico della batteria.
- ✓ Il display visualizza per alcuni secondi la modalità impostata. Il display lampeggia alcune volte prima di tornare alla visualizzazione della temperatura attuale.

CDF36, CDF46: Impostazione della modalità di controllo automatico della batteria

Ecco come selezionare la modalità di monitoraggio della batteria:

1. Accendere il frigorifero portatile.
2. Premere tre volte il pulsante "SET".
3. Impostare con il tasto "ADJUST" (REGOLA) la modalità per il dispositivo di controllo automatico della batteria.

7.5 Utilizzo del frigorifero portatile**AVVISO! Pericolo di surriscaldamento!**

Assicurarsi che ci sia sempre sufficiente ventilazione in modo che il calore che si sviluppa durante il funzionamento possa essere dissipato. Fare attenzione che le griglie di aerazione non vengano coperte. Fare in modo che la distanza fra l'apparecchio e le pareti o altri oggetti sia tale da permettere all'aria di circolare.

1. Collocare il frigorifero portatile su una base stabile.
Assicurarsi che le griglie di aerazione non vengano coperte e che l'aria calda prodotta possa fuoriuscire liberamente.
2. Per collegare il frigorifero portatile, vedi capitolo "Collegamento del frigorifero portatile" a pagina 104.

**AVVISO! Pericolo dovuto a temperature troppo basse!**

Assicurarsi che nel frigorifero portatile si trovino solo oggetti o prodotti che possono essere raffreddati alla temperatura selezionata.

Bloccaggio del frigorifero portatile

1. Chiudere il coperchio.
2. Premere il bloccaggio (fig. **6** 1, pagina 4) verso il basso finché non si innesta con uno scatto udibile.

CDF18: Accensione del frigorifero portatile

1. Far scorrere l'interruttore scorrevole "BATTERY MONITOR" su HIGH se si desidera operare da una batteria di avviamento o su "LOW" se si desidera operare da una batteria di alimentazione.
- ✓ Il LED "POWER" verde è acceso.
 - ✓ Il frigorifero portatile inizia a raffreddare l'interno.
2. Impostare la temperatura di raffreddamento con il regolatore di temperatura "TEMPERATURE".
- ✓ Quando la temperatura di raffreddamento è stata raggiunta, il LED "POWER" è acceso con color giallo.

CDF26, CDF36, CDF46: Accensione del frigorifero portatile

- ▶ Premere per tre secondi il tasto "ON/OFF".
- ✓ Il LED "POWER" verde è acceso.
- ✓ Il display si accende e visualizza l'attuale temperatura di raffreddamento.
- ✓ Il frigorifero portatile inizia a raffreddare l'interno.

CDF18: Spegnimento del frigorifero portatile

1. Svuotare il frigorifero portatile.
2. Spegnimento del frigorifero: Far scorrere l'interruttore scorrevole "BATTERY MONITOR" su "0".

3. Estrarre il cavo di collegamento.

Nel caso in cui il frigorifero portatile non venga utilizzato per un lungo periodo di tempo:

- Lasciare il coperchio leggermente aperto per prevenire la formazione di odori.

CDF26, CDF36, CDF46: Spegnimento del frigorifero portatile

1. Svuotare il frigorifero portatile.
2. Spegnerne il frigorifero.
3. Staccare il cavo di collegamento.

Nel caso in cui il frigorifero portatile non venga utilizzato per un lungo periodo di tempo:

- Lasciare il coperchio leggermente aperto. Questo impedisce la formazione di odori.

7.6 Regolazione della temperatura

CDF26

1. Premere una volta il pulsante "SET".
 2. Impostare la temperatura di raffreddamento con i tasti "+" o "-".
- ✓ Il display visualizza per alcuni secondi la temperatura di raffreddamento. Il display lampeggia alcune volte prima di tornare alla visualizzazione della temperatura attuale.

CDF36, CDF46

1. Premere una volta il pulsante "SET".
 2. Impostare la temperatura di raffreddamento con il tasto "ADJUST".
- ✓ Il display visualizza per alcuni secondi la temperatura di raffreddamento. Il display lampeggia alcune volte prima di tornare alla visualizzazione della temperatura attuale.

7.7 Selezione dell'unità di misura della temperatura

CDF26

L'indicazione di temperatura può essere selezionata in gradi Celsius e Fahrenheit. A questo scopo procedere come rappresentato.

1. Accendere il frigorifero portatile.
 2. Premere due volte il pulsante "SET".
 3. Impostare la temperatura di raffreddamento con i tasti "+" o "-".
- ✓ Il display visualizza per alcuni secondi la temperatura dell'unità. Il display lampeggia alcune volte prima di tornare alla visualizzazione della temperatura attuale.

CDF36, CDF46

L'indicazione di temperatura può essere selezionata in gradi Celsius e Fahrenheit. A questo scopo procedere come rappresentato.

1. Accendere il frigorifero portatile.
2. Premere due volte il pulsante "SET".
3. Impostare con il tasto "ADJUST" l'unità di temperatura °Celsius oppure °Fahrenheit.

7.8 Sbrinamento del frigorifero portatile

L'umidità dell'aria può formare brina all'interno del frigorifero o sul vaporizzatore, riducendo così la capacità di raffreddamento. Sbrinare l'apparecchio a tempo debito per evitare questo fenomeno.



AVVISO! Rischio di danni

Non utilizzare mai attrezzi duri o appuntiti per rimuovere il ghiaccio o per staccare oggetti che sono rimasti congelati.

Per sbrinare il frigorifero, procedere come segue.

1. Togliere il contenuto dal frigorifero.
2. Metterlo eventualmente in un altro frigorifero affinché si mantenga freddo.
3. Spegnerne l'apparecchio.
4. Lasciare il coperchio aperto.
5. Rimuovere l'acqua scongelata.

7.9 Sostituzione del fusibile della spina (12/24 V)

1. Estrarre il manicotto di compensazione (fig. **7** 4, pagina 4) dalla spina.
2. Svitare la vite (fig. **7** 5, pagina 4) dalla metà superiore dell'alloggiamento (fig. **7** 1, pagina 4).
3. Sollevare con cautela la metà superiore dell'alloggiamento da quella inferiore (fig. **7** 6, pagina 4).
4. Estrarre il piedino di contatto (fig. **7** 3, pagina 4).
5. Sostituire il fusibile difettoso (fig. **7** 2, pagina 4) con un nuovo fusibile dello stesso amperaggio (8 A 32 V).
6. Rimontare la spina nell'ordine inverso.



NOTA – Fusibile interno per corrente continua

All'interno del dispositivo è presente un fusibile aggiuntivo per corrente continua (fusibile a innesto piatto conforme allo standard automobilistico, 10 A). Questo fusibile può essere sostituito solo da un centro autorizzato per le riparazioni.

7.10 Sostituzione della lampadina (CDF 26, CDF 36, CDF 46)

1. Premere il pin di commutazione (fig. **8** 2, pagina 4) verso il basso in modo tale che la parte trasparente (fig. **8** 1, pagina 4) della lampadina possa essere estratta dal davanti.
2. Sostituire la lampadina.
3. Inserire di nuovo la lampadina in sede.

8 Pulizia e manutenzione



AVVISO! Rischio di danni

- Non lavare mai il frigorifero sotto acqua corrente e non immergerlo in acqua.
- Per la pulizia non impiegare detersivi corrosivi oppure oggetti duri, perché potrebbero danneggiare il frigorifero.

- Pulire l'interno e l'esterno dell'apparecchio di raffreddamento di tanto in tanto con un panno umido.

- Assicurarsi che le aperture di aerazione e disaerazione dell'apparecchio siano prive di polvere e sporcia da permettere al calore generato durante il funzionamento di fuoriuscire e non danneggiare l'apparecchio.

9 Garanzia

Vale il termine di garanzia previsto dalla legge. Se il prodotto è difettoso, contattare il proprio rivenditore o la filiale del fabbricante nel proprio Paese (vedi domestic.com/dealer).

Per la gestione della riparazione e della garanzia è necessario inviare la seguente documentazione insieme al prodotto:

- una copia della ricevuta con la data di acquisto,
- il motivo della richiesta o la descrizione del problema

10 Risoluzione dei problemi

Guasto	Possibile causa	Rimedio
L'apparecchio non funziona, il LED è spento.	Nella presa di corrente continua del veicolo non c'è tensione.	Nella maggior parte dei veicoli è necessario che l'interruttore di accensione sia inserito perché alla presa di corrente continua possa arrivare tensione.
	Nella presa CA non c'è tensione.	Provare a collegare il dispositivo a un'altra presa a spina.
Il dispositivo non raffredda (la spina è inserita nella presa, il LED "POWER" è acceso).	Compressore difettoso.	I lavori di riparazione devono essere effettuati solo da un centro riparazioni autorizzato.
L'apparecchio non raffredda (la spina è inserita nella presa, il LED "ERROR" lampeggia).	Tensione della batteria insufficiente.	Controllare la batteria ed eventualmente caricarla.

Guasto	Possibile causa	Rimedio
<p>In caso di funzionamento con la presa di corrente continua: l'accensione è inserita, l'apparecchio non funziona e il LED non è acceso.</p>	<p>La presa di corrente continua è sporca. Questo provoca un contatto elettrico insufficiente.</p>	<p>Se la spina inserita nella presa di corrente continua si scalda molto, significa che è necessario pulirla o che probabilmente non è montata in modo corretto.</p>
<p>Staccare la spina dalla presa e procedere con le seguenti verifiche.</p>	<p>Il fusibile della spina da 12/24 V è bruciato.</p>	<p>Sostituire il fusibile della spina 12 V, vedi capitolo "Sostituzione del fusibile della spina (12/24 V)" a pagina 110.</p>
<p>Il LED "ERROR" lampeggia per più di 2 min. nel seguente modo: 3 lampeggi, pausa, 3 lampeggi, pausa...</p>	<p>Il fusibile del veicolo è bruciato.</p>	<p>Sostituire il fusibile della presa da 12/24 V del veicolo (solitamente 15 A). Fare riferimento al manuale di istruzioni del veicolo.</p>
		<p>Dispositivo guasto.</p> <p>I lavori di riparazione devono essere effettuati solo da un centro riparazioni autorizzato.</p>



11 Smaltimento

- Raccogliere il materiale di imballaggio negli appositi cassonetti per il riciclo, quando possibile.



Per informazioni su come smaltire il prodotto secondo le norme sullo smaltimento applicabili, contattare il centro locale di riciclo o il distributore specializzato.

12 Specifiche tecniche

	CDF18	CDF26
N. art.:	9600000460	9600000601
Contiene:	18 l	21 l
Tensione:	12/24 V ₌₌₌	
Corrente nominale		
12 V ₌₌₌ :	5,0 A	
24 V ₌₌₌ :	2,5 A	
Capacità di raffreddamento:	da +10 °C a -18 °C	
Classe climatica:	N o T	
Temperatura ambiente:	da +16 °C a +43 °C	
Quantità di refrigerante:	32 g	35 g
CO ₂ equivalente:	0,046 t	0,050 t
Potenziale di riscaldamento globale (GWP):	1430	
Dimensioni (A x L x P) in mm:	465 x 414 x 300	550 x 425 x 260
Peso:	9,5 kg	12,7 kg
Collaudi/ Certificazione:		 

	CDF36	CDF46
N. art.:	9600005344	9600005346
Contiene:	31 l	39 l
Tensione:	12/24 V $\overline{=}$	
Corrente nominale		
12 V $\overline{=}$:	5,0 A	
24 V $\overline{=}$:	2,5 A	
Capacità di raffreddamento:	da +10 °C a -15 °C	
Classe climatica:	N o T	
Temperatura ambiente:	da +16 °C a +43 °C	
Quantità di refrigerante:	38 g	42 g
CO ₂ equivalente:	0,054 t	0,060 t
Potenziale di riscaldamento globale (GWP):	1430	
Dimensioni (L x H x P) in mm:	560 x 380 x 340	560 x 475 x 340
Peso:	12,5 kg	13,7 kg
Collaudi/ Certificazione:		

**NOTA**

Se la temperatura ambiente è superiore a 32 °C (90 °F), non è possibile raggiungere la temperatura minima.

Il circuito di raffreddamento contiene R134a.

Questo prodotto contiene gas fluorurati ad effetto serra.

Il gruppo refrigerante è sigillato ermeticamente.

Lees deze gebruiksaanwijzing zorgvuldig door en volg alle instructies, richtlijnen en waarschuwingen in deze handleiding op om ervoor te zorgen dat u het product te allen tijde op de juiste manier installeert, gebruikt en onderhoudt. Deze gebruiksaanwijzing MOET bij dit product bewaard worden.

Door het product te gebruiken, bevestigt u hierbij dat u alle instructies, richtlijnen en waarschuwingen zorgvuldig hebt gelezen en dat u de voorwaarden zoals hierin beschreven begrijpt en accepteert. U gaat ermee akkoord dit product alleen te gebruiken voor het beoogde doel en de beoogde toepassing en in overeenstemming met de instructies, richtlijnen en waarschuwingen zoals beschreven in deze gebruiksaanwijzing en in overeenstemming met de geldende wet- en regelgeving. Het niet lezen en opvolgen van de hierin beschreven instructies en waarschuwingen kan leiden tot letsel voor uzelf en anderen, schade aan uw product of schade aan andere eigendommen in de omgeving. Deze gebruiksaanwijzing, met inbegrip van de instructies, richtlijnen en waarschuwingen, en de bijbehorende documentatie kan onderhevig zijn aan wijzigingen en updates. Actuele productinformatie vindt u op documents.dometic.com.

Inhoudsopgave

1	Verklaring van de symbolen	115
2	Veiligheidsaanwijzingen	116
3	Omvang van de levering	118
4	Accessoires	118
5	Beoogd gebruik	119
6	Functiebeschrijving	119
7	Gebruik	122
8	Reiniging en onderhoud	128
9	Garantie	128
10	Verhelpen van storingen	129
11	Afvoer	130
12	Technische gegevens	131

1 Verklaring van de symbolen



WAARSCHUWING!

Veiligheidsaanwijzing: duidt op een gevaarlijke situatie die, indien deze niet wordt voorkomen, kan leiden tot ernstig letsel of de dood.



VOORZICHTIG!

Veiligheidsaanwijzing: duidt op een gevaarlijke situatie die, indien deze niet wordt voorkomen, kan leiden tot licht of matig letsel.

**LET OP!**

Duidt op een situatie die, indien deze niet wordt voorkomen, kan leiden tot materiële schade.

**INSTRUCTIE**

Aanvullende informatie voor het gebruik van het product.

2 Veiligheidsaanwijzingen



WAARSCHUWING! Het niet in acht nemen van deze waarschuwingen kan leiden tot ernstig letsel of de dood.

Gevaar voor elektrische schokken

- Gebruik het koeltoestel niet, als het zichtbaar beschadigd is.
- Dit koeltoestel mag uitsluitend worden gerepareerd door bevoegd personeel. Ondeskundige reparaties kunnen leiden tot aanzienlijke gevaren.

Brandgevaar

- Zorg er bij het positioneren van het toestel voor dat de voedingskabel niet verstrikt of beschadigd raakt.
- Plaats geen meervoudige stekkerdozen of draagbare voedingen op de achterkant van het toestel.

Gevaar voor de gezondheid

- Dit toestel mag worden gebruikt door kinderen vanaf 8 jaar en ouder evenals door personen met verminderd fysiek, zintuiglijk of mentaal vermogen of gebrek aan kennis en ervaring, mits zij onder toezicht staan of zijn geïnstrueerd in het veilig gebruik van het toestel en zij inzicht hebben in de gevaren die het gebruik van het toestel met zich meebrengt.
- Kinderen mogen niet met het toestel spelen.
- Reiniging en gebruikersonderhoud mogen niet door kinderen zonder toezicht worden uitgevoerd.
- Kinderen van 3 tot 8 jaar mogen koeltoestellen in- en uitruimen.

Explosiegevaar

- Bewaar geen explosiegevaarlijke stoffen zoals spuitbussen met een ontvlambaar drijfgas in het koeltoestel.

**VOORZICHTIG! Het niet in acht nemen van deze waarschuwingen kan leiden tot licht of matig letsel.****Gevaar voor elektrische schokken**

- Let er voor de ingebruikname van het koeltoestel op dat de voedingskabel en de stekker droog zijn.
- Ontkoppel het koeltoestel van de stroomvoorziening
 - voor elke reiniging en elk onderhoud
 - na elk gebruik

Gevaar voor de gezondheid

Om verontreiniging van voedsel te voorkomen, de volgende instructies in acht nemen:

- Controleer of het koelvermogen van het toestel voldoet aan de eisen van de levensmiddelen of geneesmiddelen die u wilt koelen.
- Levensmiddelen mogen alleen in de originele verpakking of in geschikte bakken worden bewaard.
- Langdurig openen van het koeltoestel kan leiden tot een aanzienlijke temperatuurstijging in de compartimenten van het toestel.
- Reinig oppervlakken die in contact komen met voedsel en aftapsystemen regelmatig.
- Als het toestel voor een langere periode leeg wordt gehouden:
 - Schakel het toestel uit.
 - Ontdooi het toestel.
 - Reinig en droog het toestel.
 - Laat het deksel open om schimmelvorming in het toestel te voorkomen.

**LET OP! Gevaar voor schade**

- Vergelijk de spanningsgegevens op het typeplaatje met de beschikbare energietoevoer.
- Sluit het koeltoestel alleen met de gelijkstroomkabel aan op de gelijkstroomvoeding van het voertuig.
- Trek de stekker nooit aan de kabel uit het stopcontact.
- Ontkoppel het koeltoestel en andere verbruikers van de accu voordat u een snellader aansluit.
- Ontkoppel de verbinding of schakel het koeltoestel uit als u de motor uitschakelt. Anders kan de voertuigaccu leeg raken.
- Het koeltoestel is niet geschikt voor het transporteren van bijtende materialen of materialen die oplosmiddelen bevatten.

- Gebruik geen elektrische toestellen in het koeltoestel, behalve als deze toestellen daarvoor door de fabrikant worden aanbevolen.
- Plaats het koeltoestel niet in de buurt van open vuur of andere warmtebronnen (verwarming, sterke zonnestraling, gasovens enz.).
- **Risico van oververhitting!**
Zorg er altijd voor dat er rondom het koeltoestel minimaal 50°mm ventilatie is. Houd het ventilatiebereik vrij van objecten die de luchtstroom rond de koelcomponenten kunnen hinderen.
Plaats het koeltoestel niet in gesloten ruimtes of bereiken met minimale luchtstroming.
- Let erop dat de ventilatieopeningen niet worden afgedekt.
- Vul het binnenreservoir niet met vloeistoffen of ijs.
- Dompel het koeltoestel nooit onder in water.
- Bescherm het koeltoestel en de kabels tegen hitte en vocht.
- Het toestel mag niet aan regen worden blootgesteld.

3 Omvang van de levering

Item afb. 1, pagina 3	Aantal	Beschrijving
1	1	Compressorkoelbox
2	1	Aansluitkabel voor gelijkstroomaansluiting
-	1	Gebruiksaanwijzing

4 Accessoires

Om de koelbox op een wisselstroomnet te gebruiken, adviseren wij het gebruik de volgende netadapter.

Verkrijgbaar als accessoire (niet bij de levering inbegrepen):

- 220 – 240 V: CoolPower EPS100
- 110 – 240 V: CoolPower MPS35

5 Beoogd gebruik

De compressorkoelbox is geschikt voor het koelen en invriezen van levensmiddelen. De compressorkoelbox is geschikt voor gebruik op boten.

De compressorkoelbox is gemaakt voor gebruik met een 12 V=== of 24 V=== stopcontact in een voertuig (m.a.w. DC-stopcontact), boot of camper.

Het koeltoestel is geschikt voor gebruik op campings.

Het toestel mag niet aan regen worden blootgesteld.



INSTRUCTIE

We adviseren voor het gebruik van het toestel op het wisselspanningsnet een van de volgende gelijkrichters van WAECO te gebruiken:

- 220 – 240 V: CoolPower EPS100
- 110 – 240 V: CoolPower MPS35

6 Functiebeschrijving

De koelbox kan waren afkoelen, koel houden en invriezen. De koeling gebeurt door een onderhoudsvrije, CFK-vrije koelkring met compressor. De extra dikke CFK-vrije isolatie en krachtige compressor garanderen een extra snelle koeling.

De koelbox is ontworpen voor mobiel gebruik.

Bij gebruik op boten kan het koeltoestel worden blootgesteld aan een tijdelijke helling van 30°.

Een in het toestel geïntegreerde accubewaker met twee (CDF18) / drie (CDF26, CDF36, CDF46) standen beschermt uw voertuigaccu tegen te diepe ontlading.

6.1 Bedienings- en displayelementen

CDF18

Bedieningspaneel en aansluitbus (afb. **2**, pagina 3):

Item	Beschrijving	Toelichting
1	TEMPERATUUR	Temperatuurregelaar, koeltemperatuur aan de eindposities:
		COLD: +10°C
		VRIEZEN: -18 °C

Item	Beschrijving	Toelichting
2	POWER	Bedrijfsindicatie
		LED brandt groen: toestel is ingeschakeld en klaar voor gebruik
		LED brandt geel: Ingestelde temperatuur is bereikt
3	ERROR	Led knippert rood: ingeschakeld toestel is niet klaar voor gebruik
4	ACCUBEWAKER	Schakel toestel/accubewaker in:
		0: Toestel is uitgeschakeld
		HIGH: Toestel is ingeschakeld, accubewaker staat in de stand „HIGH“
		LOW: Toestel is ingeschakeld, accubewaker staat in de stand „LOW“
5	12/24 V DC	Stekker aansluiting gelijkspanningsvoorziening

CDF26

Aansluitbus (afb. **3**, pagina 3) en bedieningspaneel (afb. **4**, pagina 3):

Item	Beschrijving	Toelichting
1	AAN/UIT-toets	Schakelt de koelbox in of uit als de toets één tot twee seconden wordt ingedrukt
2	POWER	Statusindicatie
		Led brandt groen: compressor is aan
		Led brandt oranje: compressor is uit
		Led knippert oranje: display automatisch uitgeschakeld wegens lage accuspanning
3	ERROR	Led knippert rood: toestel is ingeschakeld, maar niet klaar voor gebruik
4	SET	Selecteert de invoermodus Temperatuurinstelling Weergave van Celsius of Fahrenheit Accumonitor instellen

Item	Beschrijving	Toelichting
5	-	Display, toont de waarden De eerste drie van de vier plaatsen op het display geven de temperatuur weer, op de vierde plaats wordt de temperatuureenheid (°C of °F) aangegeven.
6	UP +	Een keer indrukken om de waarde te verhogen
7	DOWN -	Een keer indrukken om de waarde te verlagen

CDF36, CDF46

Aansluitbus (afb. **3**, pagina 3) en bedieningspaneel (afb. **5**, pagina 4):

Item	Beschrijving	Toelichting
1	AAN/UIT-toets	Schakelt de koelbox in of uit als de toets één tot twee seconden wordt ingedrukt
2	POWER	Statusindicatie Led brandt groen: compressor is aan Led brandt oranje: compressor is uit Led knippert oranje: display automatisch uitgeschakeld wegens lage accuspanning
3	ERROR	Led knippert rood: toestel is ingeschakeld, maar niet klaar voor gebruik
4	SET	Selecteert de invoermodus Temperatuurinstelling Weergave van Celsius of Fahrenheit Accumonitor instellen
5	-	Display, toont de waarden De eerste drie van de vier plaatsen op het display geven de temperatuur weer, op de vierde plaats wordt de temperatuureenheid (°C of °F) aangegeven.
6	ADJUST	Een keer indrukken om de waarde te verlagen Zodra de laagste waarde is bereikt, zal opnieuw worden begonnen met de hoogste waarde.

7 Gebruik

7.1 Voor het eerste gebruik



WAARSCHUWING! Brandgevaar!

- Zorg er bij het positioneren van het toestel voor dat de voedingskabel niet verstrikt of beschadigd raakt.
- Plaats geen meervoudige stekkerdozen of draagbare voedingen op de achterkant van het toestel.



INSTRUCTIE

Voordat u de nieuwe koelbox in gebruik neemt, moet u deze om hygiënische redenen vanbinnen en vanbuiten reinigen met een vochtige doek (zie ook hoofdstuk „Reiniging en onderhoud“ op pagina 128).

7.2 Energie besparen

- Kies een goed geventileerde en tegen zonnestrallen beschermde opstellingsplaats.
- Laat warme levensmiddelen eerst afkoelen alvorens ze in het koeltoestel koel te houden.
- Open het koeltoestel niet vaker dan nodig.
- Laat het koeltoestel niet langer openstaan dan nodig.
- Als de koelbox een mand heeft: Voor een optimaal energieverbruik plaatst u de mand in de positie bij levering.
- Controleer regelmatig of de dekselafdichting nog goed zit.
- Ontdooi de koelbox zodra zich een ijslaag gevormd heeft.
- Voorkom onnodige lage temperaturen.

7.3 Koelbox aansluiten



WAARSCHUWING!

- Sluit het toestel uitsluitend aan met de bijgeleverde gelijkstroomkabel.
- Wijzig de gelijkstroomkabel **niet**. Het wijzigen van de gelijkstroomkabel kan veiligheidsrisico's tot gevolg hebben.
- De gelijkstroomkabel moet altijd beveiligd zijn met een 8 A-zekering.



LET OP! Gevaar voor schade

Ontkoppel de koelbox en andere verbruikers van de accu, alvorens de accu op een snellader aan te sluiten.
Overspanning kan de elektronica van het toestel beschadigen.

- Sluit de 12/24 V-aansluitkabel (afb. **1** 2, pagina 3) aan op het DC-stopcontact en ook op de sigarettenaansteker of op een stopcontact met 12 V of 24 V.

7.4 Accumonitor gebruiken

Als de koelbox bij uitgeschakeld contact in het voertuig wordt gebruikt, wordt de koelbox automatisch uitgeschakeld zodra de voedingsspanning daalt tot onder een ingestelde waarde. De koelbox wordt weer ingeschakeld zodra door oplading van de accu de herinschakelspanning is bereikt.



LET OP! Gevaar voor schade

Als de accu wordt uitgeschakeld door de accumonitor, wordt de accu niet meer volledig opgeladen. Voorkom herhaaldelijk starten of het inschakelen van stroomverbruikers zonder langere laadfasen. Zorg ervoor dat de accu weer wordt opgeladen.

In de stand „HIGH” reageert de accumonitor sneller dan in de standen „LOW” en „MED” (zie volgende tabel).

CDF18

Accumonitormodus	LOW	HIGH
Uitschakelspanning bij 12 V	10,2 V ± 0,3 V	11,2 V ± 0,3 V
Herinschakelspanning bij 12 V	11,2 V ± 0,3 V	12,2 V ± 0,3 V
Uitschakelspanning bij 24 V	22,0 V ± 0,3 V	23,9 V ± 0,3 V
Herinschakelspanning bij 24 V	23,3 V ± 0,3 V	25,1 V ± 0,3 V

CDF26, CDF36, CDF46

Accumonitormodus	LOW	MED	HIGH
Uitschakelspanning bij 12 V	10,1 V	11,4 V	11,8 V
Herinschakelspanning bij 12 V	11,1 V	12,2 V	12,6 V

Accumonitormodus	LOW	MED	HIGH
Uitschakelspanning bij 24 V	21,5 V	24,1 V	24,6 V
Herinschakelspanning bij 24 V	23,0 V	25,3 V	26,2 V



INSTRUCTIE

Als de koelbox wordt gevoed door de starteraccu, selecteer dan de accumonitormodus „HIGH“. Als de koelbox is aangesloten op een voedingsaccu is de accumonitormodus „LOW“ voldoende.

Als u de koelbox op het wisselstroomnet wilt gebruiken, dient u de accumulator op „LOW“ te zetten.

CDF26: Accubewakermodus instellen

Om de modus voor de accumulator te wijzigen, gaat u als volgt te werk:

1. Schakel de koelbox in.
 2. Druk drie keer op de toets „SET“.
 3. Stel met de toetsen „+“ en „-“ de accubewakermodus in.
- ✓ Het display geeft voor enkele seconden de ingestelde modus weer. Het display knippert meerdere keren alvorens terug te keren naar de actuele temperatuur.

CDF36, CDF46: Accubewakermodus instellen

Om de modus voor de accumulator te wijzigen, gaat u als volgt te werk:

1. Schakel de koelbox in.
2. Druk drie keer op de toets „SET“.
3. Stel met de toets „ADJUST“ de modus voor de accubewaker in.

7.5 Koelbox gebruiken



LET OP! Gevaar voor oververhitting!

Zorg er altijd voor dat er voldoende ventilatie is zodat de tijdens het gebruik gegenereerde warmte kan ontsnappen. Let erop dat de ventilatiesleuven niet afgedekt zijn. Zorg ervoor dat het toestel op voldoende afstand van wanden en andere voorwerpen staat, zodat de lucht kan circuleren.

1. Plaats de koelbox op een stevige ondergrond.
Let erop dat de ventilatiesleuven niet zijn afgedekt en dat de verwarmde lucht goed kan wegtrekken.

2. Sluit de koelbox aan, zie hoofdstuk „Koelbox aansluiten” op pagina 122.

**LET OP! Gevaar door te lage temperatuur!**

Zorg ervoor dat zich alleen voorwerpen of waren in de koelbox bevinden die op de geselecteerde temperatuur gekoeld mogen worden.

Koelbox vergrendelen

1. Sluit het deksel.
2. Druk de vergrendeling (afb. **6** 1, pagina 4) naar beneden tot deze hoorbaar vastklikt.

CDF18: Koelbox inschakelen

1. Schuif de schuifknop „BATTERY MONITOR” naar „HIGH” als je gebruik wilt maken van een starteraccu of naar „LOW” als je een voedingsaccu wilt gebruiken.
- ✓ De led „POWER” brandt groen.
 - ✓ De koelbox begint met het koelen van de binnenruimte.
2. Stel de koelingstemperatuur in met de temperatuurregelaar „TEMPERATURE”.
- ✓ Als de koelingstemperatuur is bereik, zal de „POWER” LED geel oplichten.

CDF26, CDF36, CDF46: Koelbox inschakelen

- Druk drie seconden op toets „ON/OFF” op de bedieningsmodule.
- ✓ De led „POWER” brandt groen.
- ✓ Het display wordt ingeschakeld en geeft de actuele koeltemperatuur weer.
- ✓ De koelbox begint met het koelen van de binnenruimte.

CDF18: Koelbox uitschakelen

1. Maak de koelbox leeg.
2. Naar schakel de koelbox uit: verschuif de schuifknop „BATTERY MONITOR” naar „0”.
3. Trek de aansluitkabel eruit.

Als u de koelbox gedurende langere tijd niet wilt gebruiken:

- Laat de afdekking iets open. Dit voorkomt geurvorming.

CDF26, CDF36, CDF46: Koelbox uitschakelen

1. Maak de koelbox leeg.
2. Schakel de koelbox uit.
3. Haal de aansluitkabel uit het stopcontact.

Als u de koelbox gedurende langere tijd niet wilt gebruiken:

- Laat het deksel licht geopend. Dit voorkomt de opbouw van geurtjes.

7.6 Temperatuur instellen

CDF26

1. Druk één keer op de toets „SET”.
 2. Stel met de toetsen „+” en „-” de koeltemperatuur in.
- ✓ De ingestelde koeltemperatuur verschijnt enkele seconden op het display. Het display knippert meerdere keren alvorens terug te keren naar de actuele temperatuur.

CDF36, CDF46

1. Druk één keer op de toets „SET”.
 2. Stel met de toets „ADJUST” de koeltemperatuur in.
- ✓ De ingestelde koeltemperatuur verschijnt enkele seconden op het display. Het display knippert meerdere keren alvorens terug te keren naar de actuele temperatuur.

7.7 Temperatuureenheid selecteren

CDF26

U kunt voor de temperatuurindicatie kiezen tussen Celsius en Fahrenheit. Ga hiervoor te werk zoals afgebeeld:

1. Schakel de koelbox in.
 2. Druk twee keer op de toets „SET”.
 3. Stel met de toetsen „+” en „-” de koeltemperatuur in.
- ✓ De ingestelde temperatuureenheid verschijnt enkele seconden op het display. Het display knippert meerdere keren alvorens terug te keren naar de actuele temperatuur.

CDF36, CDF46

U kunt voor de temperatuurindicatie kiezen tussen Celsius en Fahrenheit. Ga hiervoor te werk zoals afgebeeld:

1. Schakel de koelbox in.
2. Druk twee keer op de toets „SET”.
3. Stel met de toets „ADJUST” de temperatuureenheid °Celsius of °Fahrenheit in.

7.8 Koelbox ontdooien

Vocht kan vorst op de verdampers of in de binnenruimte van de koelkast vormen. Daardoor wordt het koelvermogen verminderd. Ontdooi het toestel op tijd om dit te voorkomen.



LET OP! Gevaar voor schade

Gebruik nooit harde of scherpe voorwerpen om ijs te verwijderen of om vastgevroren objecten los te maken.

Ga als volgt te werk om de koelbox te ontdooien:

1. Neem de inhoud uit het koelapparaat.
2. Bewaar deze eventueel in een ander koeltoestel om ze koud te houden.
3. Schakel het toestel uit.
4. Laat de afdekking open.
5. Wis het dooiwater weg.

7.9 Steekzekering (12/24 V) vervangen

1. Trek de adapter (afb. **7** 4, pagina 4) van de stekker.
2. Maak de schroef (afb. **7** 5, pagina 4) los uit de bovenste helft van de behuizing (afb. **7** 1, pagina 4).
3. Til de bovenste helft van de behuizing van de onderste (afb. **7** 6, pagina 4) helft.
4. Neem de contactpen (afb. **7** 3, pagina 4) eruit.
5. Vervang de defecte zekering (afb. **7** 2, pagina 4) door een nieuwe zekering met dezelfde waarde (8 A 32 V).
6. Monteren van de stekker in omgekeerde volgorde.

**INSTRUCTIE – Interne gelijkstroom-zekering**

Er bevindt zich een extra DC-zekering in het toestel (automobiel-standaard steekzekering, 10 A). Deze zekering mag alleen worden vervangen door een geautoriseerde reparatiewerkplaats.

7.10 De lamp vervangen (CDF26, CDF36, CDF46)

1. Druk de schakelpen (afb. **8** 2, pagina 4) omlaag zodat het transparante deel (afb. **8** 1, pagina 4) van de lamp naar voren toe kan worden verwijderd.
2. Vervang de lamp.
3. Plaats de lamp weer in de behuizing.

8 Reiniging en onderhoud

**LET OP! Gevaar voor schade**

- Reinig het koeltoestel nooit onder stromend water of in afwaswater.
- Gebruik voor het reinigen geen bijtende schoonmaakmiddelen of harde voorwerpen omdat deze de koelkast kunnen beschadigen.

- Reinig het koeltoestel regelmatig vanbinnen en vanbuiten met een vochtige doek.
- Zorg ervoor dat de ventilatieopeningen van het toestel vrij zijn van stof en verontreinigingen, zodat de warmte kan worden afgevoerd en het toestel niet beschadigd raakt.

9 Garantie

De wettelijke garantieperiode is van toepassing. Als het product defect is, neem dan contact op met de detailhandel of met het filiaal van de fabrikant in uw land (zie dometic.com/dealer).

Sluit de volgende documenten bij, als je het product opstuurt met betrekking tot reparatie en garantie:

- Een kopie van de factuur met datum van aankoop
- Een reden voor de claim of een beschrijving van de fout

10 Verhelpen van storingen

Fout	Mogelijke oorzaak	Voorstel tot oplossing
Het toestel werkt niet, led brandt niet.	Aan de gelijkstroom-contactdoos in het voertuig is geen spanning.	In de meeste voertuigen moet de contactschakelaar ingeschakeld zijn om de gelijkstroomcontactdoos van spanning te voorzien.
	Op het wisselspanning-stopcontact staat geen spanning.	Probeer een ander stopcontact.
Het toestel koelt niet (stekker is in het stopcontact, led „POWER” brandt).	Compressor defect.	Deze kan alleen worden gerepareerd door een geautoriseerde reparatiewerkplaats.
Het toestel koelt niet (stekker is in het stopcontact, led „ERROR” knippert).	Accuspanning is te laag.	Controleer de accu en laad hem indien nodig op.
Bij het gebruik aan de gelijkstroomcontactdoos: Het contact is ingeschakeld, het toestel werkt niet en de led brandt niet. Trek de stekker uit het stopcontact en voer de volgende controles uit.	De fitting van de gelijkstroomcontactdoos is vervuild. Dit heeft een slecht elektrisch contact tot gevolg.	Als de stekker in gelijkstroomcontactdoos heel warm wordt, moet de fitting worden gereinigd of is de stekker mogelijk niet juist gemonteerd.
	De zekering van de 12/24 V-stekker is doorgebrand.	Vervang de zekering in de 12V-stekker, zie hoofdstuk „Steekzekering (12/24 V) vervangen” op pagina 127.
	De voertuigzekering is doorgebrand.	Vervang de zekering van de 12/24 V-aansluiting in het voertuig (meestal 15 A). Zie de gebruiksaanwijzing van uw voertuig.
De led „ERROR” knippert langer dan 2 minuten, en wel als volgt: 3 x knippen, pauze, 3 x knippen, pauze enz.	Toestel defect.	Deze kan alleen worden gerepareerd door een geautoriseerde reparatiewerkplaats.



11 Afvoer

- Gooi het verpakkingsmateriaal indien mogelijk altijd in recyclingafvalbakken.



Vraag het dichtstbijzijnde recyclingcentrum of jouw dealer naar informatie over hoe het product kan worden weggegooid in overeenstemming met alle van toepassing zijnde nationale en lokale regelgeving.

12 Technische gegevens

	CDF18	CDF26
Artikelnr.:	9600000460	9600000601
Inhoud:	18 l	21 l
Spanning:	12/24 V $\overline{=}$	
Nominale stroom		
12 V $\overline{=}$:	5,0 A	
24 V $\overline{=}$:	2,5 A	
Koelvermogen:	+10 °C tot -18 °C	
Klimaatklasse:	N of T	
Omgevingstemperatuur:	+16°C tot +43°C	
Koelmiddelhoeveelheid:	32 g	35 g
CO ₂ -equivalent:	0,046 t	0,050 t
Aardopwarmingsvermogen (GWP):	1430	
Afmetingen (H x B x D) in mm:	465 x 414 x 300	550 x 425 x 260
Gewicht:	9,5 kg	12,7 kg
Controles/ Certificaat:		 

	CDF36	CDF46
Artikelnr.:	9600005344	9600005346
Inhoud:	31 l	39 l
Spanning:	12/24 V $\overline{=}$	
Nominale stroom		
12 V $\overline{=}$:	5,0 A	
24 V $\overline{=}$:	2,5 A	
Koelvermogen:	+10 °C tot -15 °C	
Klimaatklasse:	N of T	
Omgevingstemperatuur:	+16°C tot +43°C	
Koelmiddelhoeveelheid:	38 g	42 g
CO ₂ -equivalent:	0,054 t	0,060 t
Aardopwarmingsvermogen (GWP):	1430	
Afmetingen (B x H x D) in mm:	560 x 380 x 340	560 x 475 x 340
Gewicht:	12,5 kg	13,7 kg
Controles/ Certificaat:		

**INSTRUCTIE**

Bij omgevingstemperaturen boven 32 °C (90 °F) kan de minimumtemperatuur niet worden bereikt.

De koelkring bevat R134a.

Dit product bevat gefluoreerde broeikasgassen.

Het koelaggregaat is hermetisch afgesloten.

Læs og følg alle disse anvisninger, retningslinjer og advarsler i denne produktvejledning grundigt for at sikre, at du altid installerer, bruger og vedligeholder produktet korrekt. Disse anvisninger SKAL opbevares sammen med dette produkt.

Ved at benytte produktet bekræfter du hermed, at du har læst alle anvisninger, retningslinjer og advarsler grundigt, og at du forstår og er indforstået med de vilkår og betingelser, der er fastlagt heri. Du er indforstået med kun at bruge dette produkt til det beregnede formål og anvendelse i overensstemmelse med anvisningerne, retningslinjerne og advarslerne i denne produktvejledning samt i overensstemmelse med alle de gældende love og forskrifter. Manglende læsning og ignorering af disse anvisninger og advarsler kan medføre kvæstelser på dig selv og andre, skade på dit produkt eller skade på anden ejendom i nærheden. Der tages forbehold for eventuelle ændringer og opdateringer af denne produktvejledning samt anvisningerne, retningslinjerne og advarslerne samt den tilhørende dokumentation. Se documents.dometic.com for de nyeste produktinformationer.

Indhold

1	Forklaring af symboler	133
2	Sikkerhedshenvisninger	134
3	Leveringsomfang	136
4	Tilbehør	136
5	Korrekt anvendelse	137
6	Funktionsbeskrivelse	137
7	Betjening	140
8	Rengøring og vedligeholdelse	146
9	Garanti	147
10	Fejlfinding	147
11	Bortskaffelse	148
12	Tekniske data	148

1 Forklaring af symboler



ADVARSEL!

Sikkerhedshenvisning: Angiver en farlig situation, som kan medføre dødsfald eller alvorlig kvæstelse, såfremt den ikke undgås.



FORSIGTIG!

Sikkerhedshenvisning: Angiver en farlig situation, som kan medføre mindre eller lette kvæstelser, såfremt den ikke undgås.

**VIGTIGT!**

Angiver en situation, som kan medføre materielle skader, såfremt den ikke undgås.

**BEMÆRK**

Supplerende oplysninger om betjening af produktet.

2 Sikkerhedshenvisninger



ADVARSEL! Manglende overholdelse af disse advarsler kan medføre død eller alvorlig kvæstelse.

Fare for elektrisk stød

- Hvis apparatet har synlige beskadigelser, må køleapparatet ikke tages i brug.
- Reparationer på dette køleapparat må kun foretages af kvalificeret personale. Ukorrekte reparationer kan medføre betydelige farer.

Brandfare

- Når apparatet positioneres, skal det sikres, at strømledningen ikke sidder i klemme eller beskadiges.
- Placér ikke flere bærbare stikdåser eller bærbare strømforsyninger i bagved apparatet.

Sundhedsfare

- Dette apparat kan anvendes af børn på 8 år og derover og personer med reducerede fysiske, sensoriske eller mentale evner eller mangel på erfaring og viden, hvis de er under opsyn eller er blevet instrueret i sikker brug af enheden og forstår de farer, der er i forbindelse med brug.
- Børn må ikke lege med enheden.
- Rengøring og vedligeholdelse må ikke udføres af børn uden opsyn.
- Børn i alderen fra 3 til 8 år må fylde og tømme køleapparater.

Eksplodingsfare

- Opbevar ikke eksplosive stoffer som f.eks. spraydåser med en brændbar drivgas i køleapparatet.



FORSIGTIG! Manglende overholdelse af disse forsigtighedshenvisninger kan medføre mindre eller moderate kvæstelser.

Fare for elektrisk stød

- Kontrollér, at ledningen og stikket er tørre, før køleapparatet startes.
- Afbryd køleapparatet fra strømforsyningen
 - før hver rengøring og vedligeholdelse
 - efter hver brug

Sundhedsfare

Følg disse anvisninger for at undgå, at maden bliver fordærvet:

- Kontrollér, om apparatets kølekapacitet svarer til kravene for levnedsmidlerne eller lægemidlerne, som du vil køle.
- Madvarer må kun opbevares i original emballage eller egnede beholdere.
- Hvis køleapparatet er åbnet i længere tid, kan temperaturen stige betydeligt i apparatets rum.
- Rengør regelmæssigt overflader, som kan komme i kontakt med levnedsmidler og adgang til kloaksystemer.
- Hvis enheden er tom i længere tid:
 - Sluk apparatet.
 - Sluk for apparatet.
 - Rengør og tør apparatet.
 - Lad låget være åbent for at forhindre, at der dannes mug inden i apparatet.



VIGTIGT! Fare for beskadigelse

- Kontrollér, at spændingsangivelsen på typemærket svarer til den fra energiforsyningen.
- Tilslut kun køleapparatet til en jævnstrømsforsyning i køretøjet med jævnstrømstilslutningskablet.
- Træk aldrig stikket ud af stikdåsen ved at trække i kablet.
- Afbryd køleapparatet og andre forbrugere fra køretøjsbatteriet, før du tilslutter en hurtigoplader.
- Afbryd køleapparatet, eller sluk det, når motoren standses. I modsat fald kan køretøjsbatteriet blive afladet.
- Køleapparatet er ikke egnet til transport af ætsende materialer eller materialer, der indeholder opløsningsmidler.
- Anvend ikke elektriske apparater i køleskabet, medmindre producenten anbefaler disse apparater til det.

- Stil ikke køleapparatet i nærheden af åben ild eller andre varmekilder (varmeapparater, stærk sol, gasovne osv.).
- **Risiko for overophedning!**
Sørg for, at der altid er et minimum på 50 mm ventilation på alle fire sider af køleapparatet. Hold ventilationsområdet frit for genstande, som kan begrænse luftstrømmen til kølekomponenterne.
Placér ikke køleapparatet i lukkede rum eller områder uden eller med minimal luftstrøm.
- Ventilationsåbningerne må ikke tildækkes.
- Fyld ikke is eller væsker i den indvendige beholder.
- Dyp aldrig køleapparatet i vand.
- Beskyt køleapparatet og kablerne mod varme og fugtighed.
- Apparatet må ikke udsættes for regn.

3 Leveringsomfang

Artikel fig. 1, side 3	Antal	Beskrivelse
1	1	Kompressor-køleboks
2	1	Tilslutningskabel til jævnstrømstilslutning
–	1	Betjeningsvejledning

4 Tilbehør

Vi anbefaler at anvende følgende en netadapter ved tilslutning af køleapparatet til vekselstrømnettet.

Kan fås som tilbehør (ikke indeholdt i leveringsomfanget):

- 220 – 240 V: CoolPower EPS100
- 110 – 240 V: CoolPower MPS35

5 Korrekt anvendelse

Kompressor-køleboksen egner sig til at køle og dybfryse levnedsmidler. Kompressor-køleboksen er også egnet til anvendelse på både.

Kompressorkøleren er designet til at blive drevet fra et 12 V DC eller 24 V DC indbygget stik på et køretøj (f.eks. jævnstrømsstik), båd eller mobilhome.

Køleapparatet er egnet til campingbrug.

Apparatet må ikke udsættes for regn.



BEMÆRK

For at betjene apparatet på vekselstrømsforbindningen anbefaler vi at bruge en af følgende ensrettere:

- 220 – 240 V: CoolPower EPS100
- 110 – 240 V: CoolPower MPS35

6 Funktionsbeskrivelse

Køleapparatet kan afkøle varer og holde varer kolde samt dybfryse dem. Afkølingen foretages med et vedligeholdelsesfrit og CFC-frit kølekredsløb med kompressor. Den ekstra kraftige CFC-frie isolering og den kraftige kompressor sørger for en særlig hurtig køling.

Køleboksen er konstrueret til mobil anvendelse.

Hvis køleapparatet anvendes på både, kan det modstå en kortvarig hældning på 30°.

En integreret to-trins (CDF18) / tretrins (CDF26, CDF36, CDF46) batterimonitor forhindrer dit køretøjs batteri i at aflade for meget.

6.1 Betjenings- og visningselementer

CDF18

Betjeningspanel og tilslutningsstik (fig. **2**, side 3):

Arti- kel	Beskrivelse	Forklaring
1	TEMPERATUR	Temperaturregulering, køletemperatur ved endepositionerne: COLD: +10 °C FREEZE: -18 °C
2	POWER	Driftsindikator LED lyser grønt: Enheden er tændt og klar til drift LED lyser gult: Den indstillede temperatur er nået
3	FEJL	LED'en blinker rødt: Tændt enhed er ikke klar til drift
4	BATTERIMONITOR	Tænd enhed/batterimonitor: 0: Apparatet slukkes HIGH: Enheden er tændt, batteriovervågning er i HIGH-tilstand LOW: Enheden er tændt, batteriovervågning er i LOW-tilstand
5	12/24 V jævnstrøm	Tilslutningsbøsning jævnspændingsforsyning

CDF26

Tilslutningsstik (fig. **3**, side 3) og betjeningspanel (fig. **4**, side 3):

Arti- kel	Beskrivelse	Forklaring
1	Tænd/sluk-knap	Tænder eller slukker køleboksen, når der trykkes på tasten i et til to sekunder
2	POWER	Statusindikation LED'en lyser grønt: Kompressoren er tændt LED'en lyser orange: Kompressoren er slukket LED'en blinker orange: Display slukker automatisk ved lav batterispænding

Arti- kel	Beskrivelse	Forklaring
3	FEJL	LED'en blinker rødt: Det tændte apparat er ikke driftsklart
4	SET	Vælger indtastningsmodusen Temperaturindstilling Celsius- eller fahrenheit-visning Indstilling af batteriovervågning
5	-	Display, viser værdierne De første tre cifre i det firecifrede display viser temperatu- ren, det fjerde ciffer viser temperaturenheden (°C eller °F).
6	UP +	Et tryk forøger indtastningsværdien
7	DOWN -	Et tryk reducerer indtastningsværdien

CDF36, CDF46

Tilslutningsstik (fig. **3**, side 3) og betjeningspanel (fig. **5**, side 4):

Arti- kel	Beskrivelse	Forklaring
1	Tænd/sluk-knap	Tænder eller slukker køleboksen, når der trykkes på tasten i et til to sekunder
2	POWER	Statusindikation LED'en lyser grønt: Kompressoren er tændt LED'en lyser orange: Kompressoren er slukket LED'en blinker orange: Display slukker automatisk ved lav batterispænding
3	FEJL	LED'en blinker rødt: Det tændte apparat er ikke driftsklart
4	SET	Vælger indtastningsmodusen Temperaturindstilling Celsius- eller fahrenheit-visning Indstilling af batteriovervågning

Arti- kel	Beskrivelse	Forklaring
5	-	Display, viser værdierne De første tre cifre på det firecifrede display viser temperaturen, det fjerde ciffer viser temperaturenheden (°C eller °F).
6	JUSTER	Et tryk reducerer indtastningsværdien Efter at have nået den laveste værdi, starter loopet igen med den højeste værdi.

7 Betjening

7.1 Før første brug



ADVARSEL! Brandfare!

- Når apparatet positioneres, skal det sikres, at strømledningen ikke sidder i klemme eller beskadiges.
- Placér ikke flere bærbare stikdåser eller bærbare strømforsyninger i bagved apparatet.



BEMÆRK

Før du tager den nye køleboks i brug, bør du af hygiejniske årsager rengøre den indvendigt og udvendigt med en fugtig klud (se også kapitlet „Rengøring og vedligeholdelse“ på side 146).

7.2 Energibesparelse

- Vælg et opstillingssted, der er godt ventileret og beskyttet mod sol.
- Lad først varm mad afkøle, før du anbringer den i køleapparatet for at køle det ned.
- Åbn ikke køleapparatet hyppigere end nødvendigt.
- Lad ikke køleapparatet være åbent i længere tid end nødvendigt.
- Hvis køleboksen har en kurv: Placér kurven i overensstemmelse med dens position ved leveringen for at opnå optimalt energiforbrug.
- Kontrollér regelmæssigt, at lågets tætning stadig passer korrekt.
- Afrim køleboksen, når der dannes et islag.
- Undgå unødigt lave temperaturer.

7.3 Tilslutning af køleboksen



ADVARSEL!

- Tilslut kun enheden med det medfølgende jævnstrømskabel.
- Du må **ikke** ændre jævnstrømskablet. Ændring af jævnstrømskablet kan medføre sikkerhedsrisici.
- Jævnstrømskablet skal altid beskyttes med en 8 A-sikring.



VIGTIGT! Fare for beskadigelse

Afbryd køleboksen og andre forbrugereenheder fra batteriet, før du oplader batteriet med en hurtigoplader.

Overspænding kan beskadige apparatets elektronik.

- ▶ Sæt 12/24-V-tilslutningskablet (fig. **1** 2, side 3) i jævnspændingsstikket og også i cigarettænderen eller en 12-V- eller 24-V-stikdåse.

7.4 Anvendelse af batteriovervågningen

Hvis køleboksen anvendes, når køretøjets tænding er slået fra, frakobles køleboksen automatisk, så snart forsyningsspændingen falder under et indstillet niveau. Køleboksen tilkobles igen, når batteriet er opladet og gentilkoblingsspændingen nået.



VIGTIGT! Fare for beskadigelse

Når det er frakoblet af batteriovervågningen, oplades batteriet ikke længere fuldstændigt. Undgå at starte flere gange eller at forsyne strømforbrugere uden længere opladningsfaser. Sørg for, at batteriet oplades igen.

I modusen „HIGH“ reagerer batteriovervågningen hurtigere end på niveauerne „LOW“ og „MED“ (se følgende tabel).

CDF18

Batteriovervågningsmodus	LOW	HIGH
Frakoblingsspænding ved 12 V	10,2 V ± 0,3 V	11,2 V ± 0,3 V
Gentilkoblingsspænding ved 12 V	11,2 V ± 0,3 V	12,2 V ± 0,3 V
Frakoblingsspænding ved 24 V	22,0 V ± 0,3 V	23,9 V ± 0,3 V
Gentilkoblingsspænding ved 24 V	23,3 V ± 0,3 V	25,1 V ± 0,3 V

CDF26, CDF36, CDF46

Batteriovervågningsmodus	LOW	MED	HIGH
Frakoblingsspænding ved 12 V	10,1 V	11,4 V	11,8 V
Gentilkoblingsspænding ved 12 V	11,1 V	12,2 V	12,6 V
Frakoblingsspænding ved 24 V	21,5 V	24,1 V	24,6 V
Gentilkoblingsspænding ved 24 V	23,0 V	25,3 V	26,2 V

**BEMÆRK**

Hvis køleboksen forsynes fra startbatteriet, skal batteriovervågningsmodusen „HIGH“ vælges. Hvis køleboksen er tilsluttet til et forsyningsbatteri, er batteriovervågningsmodusen „LOW“ tilstrækkelig. Hvis køleapparatet skal tilsluttes til vekselstrømnettet via en netadapter, skal batteriovervågningen stilles på positionen „LOW“.

CDF26: Indstilling af batteriovervågningsmodusen

Sådan vælger du batteriovervågningstilstand:

1. Tænd køleboksen.
 2. Tryk tre gange på tasten „SET“.
 3. Indstil modusen for batteriovervågningen med tasterne „+“ og „-“.
- ✓ Displayet viser den indstillede modus i et par sekunder. Displayet blinker et par gange, før det skifter tilbage til visning af den aktuelle temperatur.

CDF36, CDF46: Indstilling af batteriovervågningsmodusen

Sådan vælger du batteriovervågningstilstand:

1. Tænd køleboksen.
2. Tryk tre gange på tasten „SET“.
3. Brug knappen „ADJUST“ til at vælge batteriovervågningstilstand.

7.5 Anvendelse af køleboksen



VIGTIGT! Fare for overophedning!

Sørg til enhver tid for, at der er tilstrækkelig ventilation, så den varme, der genereres under driften, kan forsvinde. Ventilationsåbningerne må ikke tildækkes. Sørg for, at apparatet har tilstrækkelig afstand til vægge og genstande, så luften kan cirkulere.

1. Stil køleskabet på et fast underlag.
Sørg for, at ventilationsåbningerne ikke er tildækkede og den opvarmede luft kan slippe bort.
2. Tilslut køleboksen, se kapitlet „Tilslutning af køleboksen“ på side 141.



VIGTIGT! Fare på grund af for lav temperatur!

Sørg for, at der kun er genstande eller varer i køleapparatet, der må afkøles til den valgte temperatur.

Låsning af køleboksen

1. Luk låget.
2. Tryk låsen (fig. **6** 1, side 4) ned, indtil den hørbart er låst på plads.

CDF18: Tilkobling af køleboksen

1. Skub skydekontakten „BATTERY MONITOR“ til HIGH, hvis du ønsker at betjene fra et startbatteri eller til „LOW“, hvis du ønsker at betjene fra et forsyningsbatteri.
- ✓ Lysdioden „POWER“ lyser grønt.
 - ✓ Køleboksen starter med at køle det indvendige rum.
2. Indstil køletemperaturen med temperaturregulatoren „TEMPERATURE“.
- ✓ Når køletemperaturen er nået, lyser LED'en „POWER“ gult.

CDF26, CDF36, CDF46: Tilkobling af køleboksen

- ▶ Tryk på tasten „ON/OFF“ i tre sekunder.
- ✓ Lysdioden „POWER“ lyser grønt.
- ✓ Displayet tændes og viser den aktuelle køletemperatur.
- ✓ Køleboksen starter med at køle det indvendige rum.

CDF18: Frakobling af køleboksen

1. Tøm køleboksen.

2. Sådan slukker du for køleren: Skub skydekontakten „BATTERY MONITOR“ til „0“.
3. Træk tilslutningskablet ud.

Hvis du ikke vil anvende køleboksen i længere tid:

- Lad låget stå lidt åbent. Det forhindrer, at der dannes lugt.

CDF26, CDF36, CDF46: Frakobling af køleboksen

1. Tøm køleboksen.
2. Sluk for køleboksen.
3. Træk tilslutningskablet ud.

Hvis du ikke vil anvende køleboksen i længere tid:

- Lad låget stå lidt åbent. Dette forhindrer opbygning af lugt.

7.6 Indstilling af temperaturen

CDF26

1. Tryk en gang på tasten „SET“.
 2. Indstil køletemperaturen med tasterne „+“ og „-“.
- ✓ Den indstillede køletemperatur vises derefter på displayet i et par sekunder. Displayet blinker et par gange, før det skifter tilbage til visning af den aktuelle temperatur.

CDF36, CDF46

1. Tryk en gang på tasten „SET“.
 2. Indstil køletemperaturen med tasten „ADJUST“.
- ✓ Den indstillede køletemperatur vises derefter på displayet i et par sekunder. Displayet blinker et par gange, før det skifter tilbage til visning af den aktuelle temperatur.

7.7 Valg af temperaturenheden

CDF26

Du kan skifte temperaturvisningen mellem celsius og fahrenheit. Gå frem som vist:

1. Tænd køleboksen.
 2. Tryk to gange på tasten „SET“.
 3. Indstil køletemperaturen med tasterne „+“ og „-“.
- ✓ Den indstillede temperaturenhed vises derefter på displayet i nogle sekunder. Displayet blinker et par gange, før det skifter tilbage til visning af den aktuelle temperatur.

CDF36, CDF46

Du kan skifte temperaturvisningen mellem celsius og fahrenheit. Gå frem som vist:

1. Tænd køleboksen.
2. Tryk to gange på tasten „SET“.
3. Indstil temperaturenheden °celsius eller °fahrenheit med tasten „ADJUST“.

7.8 Afrimning af køleboksen

Luftfugtighed kan sætte sig som rim inde i apparatet eller på fordamperen. Derved reduceres kølekapaciteten. Afrim apparatet i god tid for at undgå dette.



VIGTIGT! Fare for beskadigelse

Anvend aldrig hårdt eller spidst værktøj til at fjerne is eller til at løsne genstande, som er frosset fast.

Gå frem på følgende måde for at afrime køleboksen:

1. Tag indholdet ud af køleapparatet.
2. Læg det evt. i et andet køleapparat for at holde dem kolde.
3. Sluk apparatet.
4. Lad låget stå åbent.
5. Tør der afrimede vand af.

7.9 Udskiftning af stiksikringen (12/24 V)

1. Træk udligningsmuffen (fig. **7** 4, side 4) af stikket.

2. Skru skruen (fig. **7** 5, side 4) ud af den øverste halvdel af huset (fig. **7** 1, side 4).
3. Løft forsigtigt den øverste halvdel af huset af den nederste (fig. **7** 6, side 4) halvdel.
4. Tag kontaktstiften (fig. **7** 3, side 4) ud.
5. Udskift den defekte sikring (fig. **7** 2, side 4) med en ny sikring med den samme værdi (8 A, 32 V).
6. Sæt stikket sammen igen i omvendt rækkefølge.

**BEMÆRK – Intern jævnstrømssikring**

Der er en ekstra jævnstrømssikring i apparatet (standardfladstiksikring til biler, 10 A). Denne sikring kan kun udskiftes af et autoriseret værksted.

7.10 Udskiftning af pæren (CDF26, CDF36, CDF46)

1. Tryk koblingsstiften (fig. **8** 2, side 4) ned, så den transparente del (fig. **8** 1, side 4) af lampen kan tages af forfra.
2. Udskift pæren.
3. Sæt lampen i kabinettet igen.

8 Rengøring og vedligeholdelse

**VIGTIGT! Fare for beskadigelse**

- Rengør aldrig køleapparatet under rindende vand eller i opvaskevand.
- Anvend ikke skræppe rengøringsmidler eller hårde genstande ved rengøringen, da de kan beskadige køleapparatet.

- Rengør af og til køleapparatet indvendigt og udvendigt med en fugtig klud.
- Sørg for, at apparatets ventilations- og udluftningsåbninger er fri for støv og urenheder, så varmen, der opstår under driften, kan ledes bort, og apparatet ikke tager skade.

9 Garanti

Den lovbestemte garantiperiode gælder. Hvis produktet er defekt, bedes du kontakte din forhandler eller producentens afdeling i dit land (se dometic.com/dealer).

Ved reparation eller krav om garanti skal du medsende følgende bilag:

- en kopi af regningen med købsdato
- En reklamationsgrund eller en fejlbeskrivelse

10 Fejlfinding

Fejl	Mulig årsag	Løsningsforslag
Apparatet fungerer ikke, LED'en lyser ikke.	Der er ikke strøm på jævnstrømsstikdåsen i køretøjet.	I de fleste køretøjer skal tændingen være slået til, for at jævnstrømsstikdåsen har spænding.
	Vekselspændingsstikdåsen har ikke spænding.	Forsøg med en anden stikdåse.
Apparatet kører ikke (stikket er sat i, lysdioden „POWER“ lyser).	Kompressor defekt.	Dette kan kun repareres af et autoriseret værksted.
Apparatet kører ikke (stikket er sat i, lysdioden „ERROR“ blinker).	Batterispænding ikke tilstrækkelig.	Kontrollér batteriet, og oplad det i givet fald.
Ved tilslutning til jævnstrømsforsyningsstikdåsen: Tændingen er slået til, apparatet fungerer ikke, og LED'en lyser ikke.	Jævnstrømsstikdåsens fatning er snavset. Konsekvensen er en dårlig elektrisk forbindelse.	Hvis stikket bliver meget varmt i jævnstrømsstikdåsens fatning, skal fatningen enten rengøres, eller stikket er muligvis ikke samlet rigtigt.
	Træk stikket ud af stikdåsen, og foretag følgende kontroller.	12/24 V-stikkets sikring er sprunget. Køretøjets sikring er sprunget.
Lysdioden „ERROR“ blinker i mere end 2 min. på følgende måde: 3 blink, pause, 3 blink, pause, ...	Apparat defekt.	Dette kan kun repareres af et autoriseret værksted.

11 Bortskaffelse

- Bortskaf så vidt muligt emballagen i affaldscontainerne til den pågældende type genbrugsaffald.



Kontakt en lokal genbrugsstation eller din forhandler for at få de pågældende forskrifter om, hvordan du bortskaffer produktet i overensstemmelse med disse gældende forskrifter for bortskaffelse.

12 Tekniske data

	CDF18	CDF26
Art.nr.:	9600000460	9600000601
Indeholder:	18 l	21 l
Spænding:	12/24 V $\overline{=}$	
Mærkestrøm		
12 V $\overline{=}$:	5,0 A	
24 V $\overline{=}$:	2,5 A	
Kølekapacitet:	+10 °C til -18 °C	
Klimaklasse:	N eller T	
Udenomstemperatur:	+16 °C til +43 °C	
Kølemiddelmængde:	32 g	35 g
CO ₂ -ækvivalent:	0,046 t	0,050 t
Drivhuspotentiale (GWP):	1430	
Mål (H x B x D) i mm:	465 x 414 x 300	550 x 425 x 260
Vægt:	9,5 kg	12,7 kg
Kontroller/ Godkendelse:		

	CDF36	CDF46
Art.nr.:	9600005344	9600005346
Indeholder:	31 l	39 l
Spænding:	12/24 V $\overline{=}$	
Mærkestrøm		
12 V $\overline{=}$:	5,0 A	
24 V $\overline{=}$:	2,5 A	
Kølekapacitet:	+10 °C til -15 °C	
Klimaklasse:	N eller T	
Udenomstemperatur:	+16 °C til +43 °C	
Kølemiddelmængde:	38 g	42 g
CO ₂ -ækvivalent:	0,054 t	0,060 t
Drivhuspotentiale (GWP):	1430	
Mål (B x H x D) i mm:	560 x 380 x 340	560 x 475 x 340
Vægt:	12,5 kg	13,7 kg
Kontroller/ Godkendelse:		

**BEMÆRK**

Ved udenomstemperaturer over 32 °C (90 °F) kan minimumtemperaturen ikke nås.

Kølekredsløbet indeholder R134a.

Dette produkt indeholder fluorerede drivhusgasser.

Køleenheden er lukket hermetisk.

Läs och följ noggrant alla instruktioner, direktiv och varningar i den här produkthandboken för att säkerställa att du alltid installerar, använder och underhåller produkten på rätt sätt. Dessa instruktioner MÅSTE förvaras tillsammans med produkten.

Genom att använda produkten bekräftar du härmed att du noggrant har läst alla instruktioner, direktiv och varningar och att du förstår och är införstådd med att följa de villkor som anges här. Du är införstådd med att endast använda denna produkt i avsett syfte och i enlighet med instruktionerna, direktiven och varningarna som anges i denna produkthandbok samt i enlighet med alla gällande lagar och bestämmelser. Om du inte läser och följer instruktionerna och varningarna som anges här kan det leda till personskador på dig eller andra, eller till skador på produkten eller annan egendom i närheten. Denna produkthandbok, inklusive instruktionerna, direktiven och varningarna samt relaterad information, kan ändras och uppdateras. För uppdaterad produktinformation, besök documents.domestic.com.

Innehållsförteckning

1	Symbolförklaring	150
2	Säkerhetsanvisningar	151
3	Leveransomfattning.	153
4	Tillbehör	153
5	Avsedd användning	154
6	Funktionsbeskrivning	154
7	Användning	157
8	Rengöring och skötsel	163
9	Garanti	163
10	Felsökning	163
11	Bortskaffning	165
12	Tekniska data.	165

1 Symbolförklaring



VARNING!

Säkerhetsanvisning: Anger en farlig situation som, om den inte kan undvikas, kan leda till döden eller allvarlig personskada.



AKTA!

Säkerhetsanvisning: Anger en farlig situation som, om den inte kan undvikas, leder till lindrig eller måttlig personskada.

**OBSERVERA!**

Anger en situation som, om den inte kan undvikas, kan leda till materiell skada.

**ANVISNING**

Kompletterande information om användning av produkten.

2 Säkerhetsanvisningar



WARNING! Om man underlåter att följa de här varningarna kan följden bli dödsfall eller allvarlig personskada.

Risk för dödsfall på grund av elektricitet

- Använd inte kylapparaten om den uppvisar synliga skador.
- Denna kylapparat får endast repareras av härför utbildad personal. Om man utför reparationer på fel sätt kan man utsättas för avsevärda risker.

Brandrisk

- Kontrollera att elsladden inte har fastnat eller skadats i samband med placering av apparaten.
- Placera inte ut flera bärbara uttag eller bärbara nätaggregat bakom apparaten.

Hälsorisk

- Barn från åtta års ålder, personer med nedsatt fysisk, sensorisk eller mental förmåga, eller personer med bristande erfarenhet och kunskaper får använda den här apparaten förutsatt att de hålls under uppsikt eller om de har fått anvisningar om hur man använder den här apparaten på ett säkert sätt och känner till vilka risker som är förknippade med användningen.
- Barn får inte leka med apparaten.
- Barn får inte utföra rengörings- eller underhållsarbeten utan tillsyn.
- Barn i åldrarna tre till åtta år får lasta in eller ut varor i eller ur kylapparater.

Explosionsrisk

- Lagra inga ämnen som kan explodera i kylapparaten, som t.ex. sprayburkar med lättantändlig drivgas.



AKTA! Om man underlåter att följa de här försiktighetsåtgärderna kan följderna bli lindrig eller måttlig personskada.

Risk för dödsfall på grund av elektricitet

- Kontrollera, innan kylapparaten tas i drift, att elkabeln och stickkontakten är torra.
- Koppla bort kylapparaten från strömförsörjningen
 - alltid före rengöring eller underhåll
 - alltid efter användning

Hälsorisk

Följ de nedanstående anvisningarna så att livsmedlen inte kontamineras:

- Kontrollera om produktens kyleffekt motsvarar kraven för de livsmedel eller mediciner du vill hålla kalla.
- Livsmedel får endast förvaras i originalförpackningarna eller i andra lämpliga behållare.
- Om kylapparaten hålls öppen under lång tid finns det risk att man får en betydande ökning av temperaturen i apparatens fack.
- Rengör med jämna mellanrum ytor som kan komma i kontakt med livsmedel och åtkomliga avloppssystem.
- Om apparaten står tom under lång tid:
 - Stäng av apparaten.
 - Avfropa apparaten.
 - Rengör och torka apparaten.
 - Lämna locket öppet för att förhindra att det bildas mögel i apparaten.



OBSERVERA! Risk för skada

- Jämför spänningssuppgifterna på typetiketten med elförsörjningen på plats.
- Kylapparaten måste anslutas med likströmskabeln till likströmsuttaget i fordonet.
- Dra aldrig ut stickkontakten ur uttaget genom att dra i kabeln.
- Koppla bort kylapparaten och andra förbrukare från fordonsbatteriet innan en snabbaddare ansluts.
- Bryt strömmen till kylapparaten eller stäng av den när motorn stängs av. Annars kan fordonsbatteriet laddas ur.
- Kylapparaten är inte avsedd för transport av frätande material eller material med lösningsmedel.

- Använd inga elektriska produkter för arbeten inne i kylapparaten. Undantag: produkterna rekommenderas för sådan användning av tillverkaren.
- Ställ inte upp kylapparaten i närheten av öppen eld eller andra värmekällor (värmeelement, starkt solljus, gasspisar osv.).
- **Risk för överhettning!**
Kontrollera att det alltid finns minst 50 mm ventilationsutrymme på kylapparatsens samtliga fyra sidor. Kontrollera att det inte finns några föremål i ventilationsutrymmet som skulle kunna hindra luftflödet till kylkomponenterna.
Placera inte kylapparaten i stängda fack eller utrymmen utan luftflöde eller med bara minimalt luftflöde.
- Se till att ventilationsöppningarna inte täcks över.
- Fyll inte innerfacket med vätskor eller is.
- Doppa aldrig ner kylapparaten i vatten.
- Skydda kylapparaten och kablarna mot värme och fukt.
- Apparaten får inte utsättas för regn.

3 Leveransomfattning

Del bild 1, sida 3	Antal	Beskrivning
1	1	Kylbox med kompressor
2	1	Anslutningskabel för likströmsanslutning
–	1	Bruksanvisning

4 Tillbehör

Om kylan ansluts till en växelströmkälla rekommenderar vi att följande nätadaptar används.

Finns som tillbehör (ingår inte i leveransen):

- 220 – 240 V: CoolPower EPS100
- 110 – 240 V: CoolPower MPS35

5 Avsedd användning

Kompressor-kylboxen är avsedd för kylning och djupfrysning av livsmedel. Kompressor-kylboxen kan även användas på båtar.

Kompressorkylaren är konstruerad för att drivas via ett 12-V \equiv eller 24-V \equiv inbyggt uttag i ett fordon (t.ex. likströmsuttag), en båt eller en husbil.

Kylapparaten är avsedd för camping.

Apparaten får inte utsättas för regn.



ANVISNING

Om apparaten ansluts till växelspänningsnätet rekommenderar vi att någon av följande likriktare används:

- 220 – 240 V: CoolPower EPS100
- 110 – 240 V: CoolPower MPS35

6 Funktionsbeskrivning

Kylboxen både kyler och djupfrysar varor. Kylningsprocessen sker i en underhållsfri och CFC-fri kylkrets med kompressor. Med den extra kraftiga CFC-fria isoleringen och kraftfulla kompressorn kyler kylboxen mycket snabbt.

Kylboxen är avsedd för mobil användning.

Kylen tål kortvarig krängning på 30° vid användning på båtar.

En batterivakt med två lägen (CDF 18)/tre lägen (CDF 26, CDF 36, CDF 46) i apparaten skyddar fordonsbatteriet mot urladdning.

6.1 Reglage och indikeringskomponenter

CDF18

Reglagepanel och anslutningsuttag (bild **2**, sida 3):

Del	Beskrivning	Förklaring
1	TEMPERATUR	Termostat, kyltemperatur vid ändpositionerna:
		COLD: +10 °C
		FRYS: -18 °C

Del	Beskrivning	Förklaring	
2	POWER	Lysdiod	
		LED-lampan lyser grönt:	Produkten påslagen och är klar för användning
		LED lyser gult:	Inställd temperatur har nåtts
3	FEL	Lysdioden blinkar rött:	Produkten är påslagen, men inte klar för användning
4	BATTERIVAKT	Påslagningsanordning/batterivakt:	
		O:	Apparaten avstängd
		HIGH:	Produkten är påslagen, batterivakten är i HIGH-läge
		LOW:	Produkten är påslagen, batterivakten är i LOW-läge
5	12/24 V DC	Anslutningsuttag för likström	

CDF26

Anslutningsuttag (bild **3**, sida 3) och reglagepanel (bild **4**, sida 3):

Del	Beskrivning	Förklaring	
1	PÅ/AV-knapp	Slår på och av kylboxen när knappen trycks ned 1 – 2 sekunder	
2	POWER	Statusindikering	
		Lysdioden lyser grönt:	Kompressorn är på
		Lysdioden lyser orange:	Kompressorn avstängd
		Lysdioden blinkar orange:	Displayen stängs av automatiskt vid låg batterispänning
3	FEL	Lysdioden blinkar rött:	Produkten påslagen, men inte klar för användning
4	SET	Väljer inmatningsläget	
		Temperaturinställning	
		Visning av Celsius eller Fahrenheit	
		Inställning av batterivakt	

Del	Beskrivning	Förklaring
5	-	Display, visar värdena De första tre tecknen anger temperaturen, det fjärde tecknet visar temperaturenheten (°C eller °F).
6	UP +	En tryckning höjer värdet
7	DOWN -	En tryckning sänker värdet

CDF36, CDF46

Anslutningsuttag (bild **3**, sida 3) och reglagepanel (bild **5**, sida 4):

Del	Beskrivning	Förklaring
1	PÅ/AV-knapp	Slår på och av kylboxen när knappen trycks ned 1 – 2 sekunder
2	POWER	Statusindikering Lysdioden lyser grönt: Kompressorn är på Lysdioden lyser orange: Kompressorn avstängd Lysdioden blinkar orange: Displayen stängs av automatiskt vid låg batterispänning
3	FEL	Lysdioden blinkar rött: Produkten påslagen, men inte klar för användning
4	SET	Väljer inmatningsläget Temperaturinställning Visning av Celsius eller Fahrenheit Inställning av batterivakt
5	-	Display, visar värdena De första tre tecknen anger temperaturen, det fjärde tecknet anger temperaturenheten (°C eller °F).
6	JUSTERA	En tryckning sänker värdet Efter att ha uppnått det lägsta värdet startas iterationen på nytt med det högsta värdet.

7 Användning

7.1 Före den första användningen



VARNING! Brandrisk!

- Kontrollera att elsladden inte har fastnat eller skadats i samband med placering av apparaten.
- Placera inte ut flera bärbara uttag eller bärbara nätaggregat bakom apparaten.



ANVISNING

Innan kylboxen tas i drift ska den av hygieniska skäl torkas av in- och utvändigt med en fuktig trasa (se även kapitel "Rengöring och skötsel" på sidan 163).

7.2 Spara energi

- Välj en uppställningsplats med god ventilation som är skyddad mot direkt solljus.
- Låt varm mat svalna innan den läggs in i kylan.
- Öppna inte kylapparaten oftare än nödvändigt.
- Låt inte kylapparaten vara öppen längre än nödvändigt.
- Om kylboxen har en korg: För optimal energiförbrukning ska du placera korgen som den var placerad vid leveransen.
- Kontrollera med jämna mellanrum att lockets tätning sitter korrekt.
- Frosta av kylboxen så snart det bildas is i den.
- Undvik onödigt låga temperaturer.

7.3 Ansluta kylboxen



VARNING!

- Anslut endast apparaten med den bifogade likströmskabeln.
- Modifiera **inte** likströmskabeln. Modifiering av likströmskabeln kan orsaka säkerhetsrisker.
- Likströmskabeln måste alltid skyddas med en 8 A säkring.

**OBSERVERA! Risk för skada**

Koppla bort kylboxen och andra förbrukare från batteriet innan en batteriladdare ansluts till batteriet.
Överspänning kan skada apparatens elektronik.

- Anslut 12/24 V-anslutningskabeln (bild **1** 2, sida 3) till likströmsuttaget och även cigarettuttaget eller ett 12 V- eller 24 V-uttag.

7.4 Använda batterivakten

När kylboxen används utan påslagen tändning i fordonet, stängs den av automatiskt om försörjningsspänningen sjunker under ett inställbart värde. Kylboxen startar så fort batteriet har laddats och återinkopplingsspänningen uppnås.

**OBSERVERA! Risk för skada**

När batterivakten har stängt av batteriet laddas batteriet inte längre fullt. Starta inte många gånger eller använd strömbbrukare utan längre laddningsfaser. Kontrollera att batteriet laddas igen.

I läget "HIGH" reagerar batterivakten snabbare än i läget "LOW" eller "MED" (se den nedanstående tabellen).

CDF18

Batterivaktens läge	LOW	HIGH
Frånkopplingsspänning vid 12 V	10,2 V ± 0,3 V	11,2 V ± 0,3 V
Omstart spänning vid 12 V	11,2 V ± 0,3 V	12,2 V ± 0,3 V
Frånkopplingsspänning vid 24 V	22,0 V ± 0,3 V	23,9 V ± 0,3 V
Omstart spänning vid 24 V	23,3 V ± 0,3 V	25,1 V ± 0,3 V

CDF26, CDF36, CDF46

Batterivaktens läge	LOW	MED	HIGH
Frånkopplingsspänning vid 12 V	10,1 V	11,4 V	11,8 V
Omstart spänning vid 12 V	11,1 V	12,2 V	12,6 V

Batterivaktens läge	LOW	MED	HIGH
Frånkopplingsspänning vid 24 V	21,5 V	24,1 V	24,6 V
Omstart spänning vid 24 V	23,0 V	25,3 V	26,2 V



ANVISNING

Välj läget "HIGH" för batterivakten om kylboxen försörjs med hjälp av startbatteriet. Om kylboxen ansluts till ett förbrukarbatteri räcker läget "LOW" för batterivakten.

Om kylboxen ansluts till växelström via en nätadapter ska batterivakten ställas in på läget "LOW".

CDF26: Ställa in batterivaktens läge

Gör på följande sätt för att ändra batterivaktens inställning:

1. Slå på kylboxen.
 2. Tryck på knappen "SET"-knappen tre gånger.
 3. Ställ in temperaturvaktens läge med knapparna "+" och "-".
- ✓ På displayen visas det inställda läget i några sekunder. Displayen blinkar flera gånger innan aktuell temperatur visas igen.

CDF36, CDF46: Ställa in batterivaktens läge

Gör på följande sätt för att ändra batterivaktens inställning:

1. Slå på kylboxen.
2. Tryck på knappen "SET"-knappen tre gånger.
3. Använd knappen "ADJUST" för att ställa in batterivaktens läge.

7.5 Använda kylboxen



OBSERVERA! Risk för överhettning!

Kontrollera alltid att det finns tillräckligt med ventilation så att den värme som alstras under driften kan skingras. Se till att ventilationsspringorna inte täcks över. Apparaten måste ha tillräckligt stort avstånd till väggen/andra föremål så att luften kan cirkulera fritt.

1. Ställ kylboxen mot ett fast underlag.
Se till att ventilationsspringorna inte täcks över och att den varma luften kan avledas utan hinder.

2. Anslut kylboxen, se kapitel "Ansluta kylboxen" på sidan 157.

**OBSERVERA! Varor kan skadas av för låg temperatur!**

Se till att det endast finns föremål resp. varor i kylboxen som får kylas vid den inställda temperaturen.

Låsa kylboxen

1. Stäng locket.
2. Tryck ner låset (bild **6** 1, sida 4) tills det hörs att det hakar fast.

CDF18: Slå på kylboxen

1. Skjut skjutreglaget "BATTERY MONITOR" till HIGH om du vill använda ett startbatteri eller till "LOW" om du vill använda ett försörjningsbatteri.
- ✓ Lysdiod "POWER" lyser grönt.
 - ✓ Kylboxen startar och kyler kylfacket.
2. Ange kyltemperaturen med temperaturreglaget "TEMPERATUR".
- ✓ När kyltemperaturen har nåtts börjar LED-lampan "POWER" att lysa gult.

CDF26, CDF36, CDF46: Slå på kylboxen

- Tryck på knappen "ON/OFF" och håll den nedtryckt i tre sekunder.
- ✓ Lysdiod "POWER" lyser grönt.
- ✓ Displayen slås på och den aktuella kyltemperaturen visas.
- ✓ Kylboxen startar och kyler kylfacket.

CDF18: Stänga av kylboxen

1. Töm kylboxen.
2. Så här stänger du av kylboxen: Skjut skjutreglaget "BATTERY MONITOR" till "0".
3. Dra ut anslutningskabeln.

Om kylboxen inte ska användas under en längre tid:

- Låt kåpan vara lite öppen. Detta gör att det inte alstras lukt.

CDF26, CDF36, CDF46: Stänga av kylboxen

1. Töm kylboxen.
2. Stäng av kylboxen.

3. Koppla ur anslutningskabeln.

Om kylboxen inte ska användas under en längre tid:

- Låt locket vara lite öppet. Detta förhindrar att det bildas oangenäma lukter.

7.6 Ställa in temperaturen

CDF26

1. Tryck en gång på "SET"-knappen.
 2. Ställ in kyltemperaturen med knapparna "+" och "-".
- ✓ På displayen visas sedan den inställda kyltemperaturen i några sekunder. Displayen blinkar flera gånger innan aktuell temperatur visas igen.

CDF36, CDF46

1. Tryck en gång på "SET"-knappen.
 2. Använd knappen "ADJUST" för att ställa in kyltemperaturen.
- ✓ På displayen visas sedan den inställda kyltemperaturen i några sekunder. Displayen blinkar flera gånger innan aktuell temperatur visas igen.

7.7 Välja temperaturenhet

CDF26

Temperaturvisningen kan ställas om mellan °Celsius och °Fahrenheit. Tillvägagångsätt:

1. Slå på kylboxen.
 2. Tryck två gånger på knappen "SET".
 3. Ställ in kyltemperaturen med knapparna "+" och "-".
- ✓ På displayen visas sedan temperaturenheten i några sekunder. Displayen blinkar flera gånger innan aktuell temperatur visas igen.

CDF36, CDF46

Temperaturvisningen kan ställas om mellan °Celsius och °Fahrenheit. Tillvägagångsätt:

1. Slå på kylboxen.
2. Tryck två gånger på knappen "SET".

3. Använd "ADJUST" för att ställa in temperaturenhet °Celsius eller °Fahrenheit.

7.8 Avfrosta kylboxen

Luftfuktigheten kan avsätta sig som frost på förångaren eller i kylapparaten. Detta gör att kyleffekten minskar. Frosta då av apparaten så snart som möjligt.



OBSERVERA! Risk för skada

Använd inte hårda eller spetsiga verktyg för att ta bort is eller lossa på fastfrusna föremål.

Avfrosta kylboxen så här:

1. Ta ut kylapparatens innehåll.
2. Förvara dem vid behov i en annan kylapparat så att de förblir kalla.
3. Stäng av apparaten.
4. Låt kåpan vara öppen.
5. Torka bort avfrostningsvattnet.

7.9 Byta säkring till stickkontakten (12/24 V)

1. Dra bort utjämningsshylsan (bild **7** 4, sida 4) från kontakten.
2. Skruva ut skruven (bild **7** 5, sida 4) ur den övre kontakthalvan (bild **7** 1, sida 4).
3. Lyft försiktigt den övre kontakthalvan från den undre (bild **7** 6, sida 4) kontakthalvan.
4. Ta ut kontaktstiftet (bild **7** 3, sida 4).
5. Byt ut den trasiga säkringen (bild **7** 2, sida 4) mot en ny säkring med samma värde (8 A 32 V).
6. Montera kontakten i omvänd ordningsföljd.



ANVISNING – Invändig säkring för likström

Det finns en extra säkring för likström inuti apparaten (standard bladsäkring för bilar, 10 A). Säkringen får endast bytas på en auktoriserad reparationscentral.

7.10 Byta glödlampa (CDF26, CDF36, CDF46)

1. Tryck ned stiftet (bild **8** 2, sida 4) så att lampans genomskinliga del (bild **8** 1, sida 4) kan tas av framåt.

2. Byt ljuskällan.
3. Sätt in lampan i höljet igen.

8 Rengöring och skötsel



OBSERVERA! Risk för skada

- Rengör aldrig kylapparaten under rinnande vatten eller i diskvatten.
- Använd inga frätande rengöringsmedel eller hårda föremål vid rengöring, då dessa kan skada kylapparaten.

- ▶ Rengör emellanåt kylanordningen in- och utvändigt med en fuktig trasa.
- ▶ Kontrollera att luftnings-/ventilationsöppningarna är rena från damm och annat smuts. På så kan värmen avledas vid användning och produkten skadas inte.

9 Garanti

Den lagstadgade garantitiden gäller. Kontakta din återförsäljare eller tillverkarens representant i ditt land (se dometic.com/dealer) om produkten är defekt.

Vid reparations- och garantiärenden ska följande dokument skickas med när du returnerar produkten:

- En kopia på fakturan med inköpsdatum
- En reklameringsbeskrivning eller felbeskrivning

10 Felsökning

Fel	Möjlig orsak	Lösning
Produkten fungerar inte, lysdioden lyser inte.	Det finns ingen spänning i fordonets uttag för likström.	På de flesta fordon finns det ingen spänning i uttaget för likström om tändningen inte har slagits på.
	Ingen spänning i växelströmsuttaget.	Prova med ett annat uttag.
Produkten kylar inte (kontakten är insatt, lysdioden "POWER" lyser).	Kompressorn defekt.	Reparationer får endast utföras på en auktoriserad reparationscentral.

Fel	Möjlig orsak	Lösning
Produkten kyler inte (kontakten är insatt, lysdioden "ERROR LED" blinkar).	Batterispänningen är för låg.	Kontrollera batteriet, ladda det vid behov.
Vid drift med likströms-uttaget: Tändningen är påslagen men apparaten fungerar inte och lysdioden lyser inte. Dra ut kontakten ur uttaget och gör följande kontroller.	Hållaren på uttaget för likström är smutsig. Det ger dålig elektrisk kontakt. 12/24 V-kontaktens säkring är trasig. Fordonets säkring har gått.	Om stickkontakten blir mycket varm i uttaget för likström, måste antingen hållaren rengöras eller så är stickkontakten möjligtvis inte korrekt ansluten. Byt säkringen i 12 V-kontakten, se kapitel "Byta säkring till stickkontakten (12/24 V)" på sidan 162. Byt säkringen för fordonets 12/24 V-uttag (vanligtvis 15 A). Se fordonets bruksanvisning.
Lysdioden "Error" blinkar längre än 2 min som följer: 3 blinkningar, paus, 3 blinkningar, paus, ...	Apparaten defekt.	Reparationer får endast utföras på en auktoriserad reparationscentral.

11 Bortskaffning

► Lämna om möjligt förpackningsmaterialet till återvinning.



Konsultera ett lokalt återvinningscenter eller en specialiserad återförsäljare för information om hur man bortskaffar produkten i enlighet med tillämpliga förordningar för bortskaffande.

12 Tekniska data

	CDF18	CDF26
Art.nr:	9600000460	9600000601
Innehåller:	18 l	21 l
Spänning:	12/24 V _{DC}	
Märkström		
12 V _{DC} :	5,0 A	
24 V _{DC} :	2,5 A	
Kyleffekt:	+10 °C till -18 °C	
Klimatklass:	N eller T	
Omgivningstemperatur:	+16 °C till +43 °C	
Köldmediemängd:	32 g	35 g
CO ₂ motsvarande:	0,046 t	0,050 t
Global uppvärmningspotential (GWP):	1430	
Mått B x H x D (i mm):	465 x 414 x 300	550 x 425 x 260
Vikt:	9,5 kg	12,7 kg
Besiktningar/ Certifiering:		

	CDF36	CDF46
Art.nr:	9600005344	9600005346
Innehåller:	31 l	39 l
Spänning:	12/24 V $\overline{=}$	
Märkström		
12 V $\overline{=}$:	5,0 A	
24 V $\overline{=}$:	2,5 A	
Kyleffekt:	+10 °C till -15 °C	
Klimatklass:	N eller T	
Omgivningstemperatur:	+16 °C till +43 °C	
Köldmediemängd:	38 g	42 g
CO ₂ motsvarande:	0,054 t	0,060 t
Global uppvärmingspotential (GWP):	1430	
Mått (B x H x D) i mm:	560 x 380 x 340	560 x 475 x 340
Vikt:	12,5 kg	13,7 kg
Besiktningar/ Certifiering:		

**ANVISNING**

Vid omgivningstemperaturer på över 32 °C (90 °F) är det inte möjligt att uppnå minimitemperaturen.

Kylkretsloppet innehåller R134a.

Innehåller fluorerade växthusgaser.

Kylenheten är hermetiskt tillsluten.

Vennligst les disse instruksjonene nøye og følg alle instruksjoner, retningslinjer og advarsler som er inkludert i denne produktveiledningen for å sikre at du installerer, bruker og vedlikeholder produktet ordentlig til enhver tid. Disse instruksjonene MÅ følge med dette produktet.

Ved å bruke dette produktet bekrefter du at du har lest alle instruksjoner, retningslinjer og advarsler nøye, og at du forstår og aksepterer å overholde betingelsene og vilkårene slik de er presentert her. Du godtar å bruke dette produktet kun til tiltenkt formål og anvendelse, og i samsvar med instruksjonene, retningslinjene og advarslene slik de er presentert i denne produktveiledningen, så vel som i samsvar med alle gjeldende lovbestemmelser og forskrifter. Hvis instruksjonene og advarslene som er presentert her, ikke blir lest og fulgt, kan dette resultere i personskader hos deg selv eller andre, skade på produktet eller skade på annen eiendom i nærheten. Denne produktveiledningen, inkludert instruksjonene, retningslinjene og advarslene, samt relatert dokumentasjon, kan være underlagt endringer og oppdateringer. For oppdatert produktinformasjon, se documents.dometic.com.

Innhold

1	Symbolforklaring	167
2	Sikkerhetsregler	168
3	Leveringsomfang	170
4	Tilbehør	170
5	Tiltenkt bruk	171
6	Funksjonsbeskrivelse	171
7	Betjening	174
8	Rengjøring og vedlikehold	180
9	Garanti	181
10	Feilsøking	181
11	Avfallsbehandling	182
12	Tekniske spesifikasjoner	183

1 Symbolforklaring



ADVARSEL!

Sikkerhetsregel: Kjennetegner en farlig situasjon som - dersom den ikke unngås - kan resultere i alvorlige personskader, eventuelt med døden til følge.



FORSIKTIG!

Sikkerhetsregel: Kjennetegner en farlig situasjon som - dersom den ikke unngås - kan resultere i mindre til moderate personskader.

**PASS PÅ!**

Kjennetegner en situasjon som - dersom den ikke unngås - kan resultere i materielle skader.

**MERK**

Ytterligere informasjon om betjening av produktet.

2 Sikkerhetsregler



ADVARSEL! Manglende overholdelse av disse advarslene kan resultere i død eller alvorlig skade.

Fare for elektrisk støt

- Kjøleapparatet må ikke tas i bruk hvis det har synlige skader.
- Reparasjoner på dette kjøleapparatet må kun utføres av kvalifiserte fagfolk. Utilstrekkelige reparasjoner kan medføre betydelige farer.

Brannfare

- Ved posisjonering av apparatet må det sørges for at tilførselsledningen ikke sitter fast eller skades.
- Ikke plasser flere mobile strømkontakter eller mobile strømforsyninger bak på apparatet.

Helsefare

- Dette apparatet kan brukes av barn fra 8 år og oppover og personer med reduserte fysiske, sensoriske eller mentale evner eller som mangler erfaring og kunnskap, hvis de er under oppsyn eller har fått veiledning i hvordan apparatet brukes på en forsvarlig måte og forstår hvilke farer det innebærer.
- Barn må ikke leke med apparatet.
- Rengjøring og vedlikehold skal ikke utføres av barn uten at de er under oppsyn.
- Barn i alderen 3 – 8 år får lov til å ta inn og ut av kjøleapparater.

Eksplisjonsfare

- Ikke lagre eksplosjonsfarlige stoffer som f.eks. spraybokser med antenkelig drivgass i kjøleapparatet.



FORSIKTIG! Manglende overholdelse av disse forsiktighetsvarslene kan resultere i mindre til moderate personskader.

Fare for elektrisk støt

- Før du starter kjøleapparatet, se til at strømforsyningslinjen og pluggen er tørre.
- Koble kjøleapparatet fra strømforsyningen
 - Før rengjøring og vedlikehold
 - Etter hver bruk

Helsefare

For å unngå at matvarene blir fordervet må følgende instruksjoner respekteres:

- Kontroller om apparatets kjøleeffekt oppfyller kravene til næringsmidlene eller medikamentene du ønsker å kjøle.
- Næringsmidler må oppbevares i originalforpakning eller i egnede beholdere.
- Det å åpne kjøleapparater for en lengre periode kan føre til en vesentlig økning av temperaturen i enhetens rom.
- Overflater som kan komme i kontakt med matvarer og tilgjengelige deler av dreneringssystemet må rengjøres regelmessig.
- Hvis enheten blir værende tom over lengre tid:
 - Slå av apparatet.
 - Avrim apparatet.
 - Rengjør og tørk apparatet.
 - La lokket være åpent for å unngå muggdannelse inne i apparatet.



PASS PÅ! Fare for skader

- Kontroller at spenningsspesifikasjonene på merkeskiltet tilsvarer de for den tilgjengelige strømtilførselen.
- Koble bare kjøleapparatet til en likestrømforsyning i kjøretøyet via likestrømtilkoblingskabelen.
- Trekk aldri ut støpselet fra stikkkontakten etter kabelen.
- Koble kjøleapparatet og andre forbrukere fra kjøretøybatteriet før du kobler til hurtigladeren.
- Koble fra forbindelsen eller slå av kjøleapparatet når du slår av motoren. Ellers kan kjøretøybatteriet lades ut.
- Kjøleapparatet er ikke egnet for transport av etsende eller løsemiddelholdige stoffer.

- Ikke bruk elektriske apparater inne i kjøleapparatet, med mindre de anbefales av produsenten for formålet.
- Ikke plasser kjøleapparatet i nærheten av åpen ild eller andre varmekilder (radiatorer, direkte sollys, gassovner osv.).
- **Fare for overopphetning!**
Se til at det finnes minimum 50 mm ventilasjon på alle fire sider av kjøleapparatet. Hold ventilasjonsområdet fritt for eventuelle objekter som kunne begrense luftstrømmen til kjølekomponentene. Ikke plasser kjøleapparatet i lukkede rom eller områder med ingen eller minimal luftstrøm.
- Pass på at luftåpningene ikke blir blokkert.
- Ikke fyll den indre beholderen med is eller væsker.
- Ikke dykk kjøleapparatet ned i vann.
- Beskytt kjøleapparatet og kablene mot varme og fuktighet.
- Apparatet må ikke utsettes for regn.

3 Leveringsomfang

Element fig. 1, side 3	Antall	Beskrivelse
1	1	Kompressorkjøleboks
2	1	Tilkoblingskabel for likestrøm-kontakt
–	1	Bruksanvisning

4 Tilbehør

For å drive kjølesystemet på vekselstrømnettet anbefaler vi at man benytter følgende nettadaptere:

Tilgjengelig som tilbehør (ikke inkludert i leveransen):

- 220 – 240 V: CoolPower EPS100
- 110 – 240 V: CoolPower MPS35

5 Tiltenkt bruk

Kompressorkjøleboksen er beregnet på å kjøle ned og dypfryse næringsmidler. Kompressorkjøleboksen er også egnet til bruk i båter.

Kompressorkjøleboksen er laget for å bli brukt fra en 12 V $\overline{=}$ eller 24 V $\overline{=}$ innebygd stikkontakt i kjøretøy (f. eks likestrømkontakt), båter eller bobiler.

Kjøleapparatet er egnet for campingbruk.

Apparatet må ikke utsettes for regn.



MERK

For å drive apparatet på vekselstrømnettet anbefaler vi at man benytter følgende likeretter:

- 220 – 240 V: CoolPower EPS100
- 110 – 240 V: CoolPower MPS35

6 Funksjonsbeskrivelse

Kjølesystemet kan avkjøle varer og holde dem kalde samt dypfryse varer. Kjølingen skjer ved hjelp av et vedlikeholdsfritt, KFK-fritt kjølekretsløp med kompressor. En ekstra solid, KFK-fri isolasjon og kraftig kompressor sørger for en særdeles rask kjøling.

Kjøleboksen er konstruert for mobilt bruk.

Ved bruk i båter tåler kjøleboksen en kortsiktig krenkning på 30°.

En integrert totrinns (CDF 18) / tretrinns (CDF 26, CDF 36, CDF 46) batterivakt forhindrer at kjøretøyets batteri utlades for mye.

6.1 Drifts- og visningselementer

CDF18

Funksjonspanel og tilkoblingskontakt (fig. **2**, side 3):

Element	Beskrivelse	Forklaring
1	TEMPERATUR	Temperaturkontroll, kjøletemperatur ved sluttposisjonene:
		COLD: +10 °C
		FRYS: -18 °C.
2	POWER	Betjeningsdisplay
		LED-lys er grønt: Apparatet er slått på og driftsklart
		LED lyser gult: Innstilt temperatur nådd
3	FEIL	LED-lampen blinker rødt: Det påslåtte apparatet er ikke driftsklart
4	BATTERIVAKT	Slå på enhet/batterivakt:
		O: Apparatet er avslått
		HØY: Enheten er påslått, batterivakt er i HØY-modus
		LAV: Enheten er påslått, batterivakt er i LAV-modus
5	12/24 V likespenning	Tilkoblingskontakt likespenningsforsyning

CDF26

Tilkoblingskontakt (fig. **3**, side 3) og funksjonspanel (fig. **4**, side 3):

Element	Beskrivelse	Forklaring
1	ON/OFF-tast	Slår kjøleboksen av eller på når knappen trykkes inn mellom ett til to sekunder

Element	Beskrivelse	Forklaring
2	POWER	Statusindikasjon
		LED-lampen lyser grønt: Kompressoren er på
		LED-lampen lyser oransje: Kompressoren er av
		LED-lampen blinker oransje: Display slått av automatisk på grunn av lav batterispenning
3	FEIL	LED-lampen blinker rødt: Det påslåtte apparatet er ikke driftsklart
4	SET	Velger innleggingsmodus Temperaturinnstilling Visning i Celsius eller Fahrenheit Innstilling av batterivakt
5	-	Display, viser verdier De første tre plassene i det firesifrede displayet viser temperaturen, den fjerde plassen viser temperaturenheten (°C eller °F).
6	UP +	Trykk én gang for å øke verdien
7	DOWN -	Trykk én gang for å redusere verdien

CDF36, CDF46

Tilkoblingskontakt (fig. **3**, side 3) og funksjonspanel (fig. **5**, side 4):

Element	Beskrivelse	Forklaring
1	ON/OFF-tast	Slår kjøleboksen av eller på når knappen trykkes inn mellom ett til to sekunder
2	POWER	Statusindikasjon
		LED-lampen lyser grønt: Kompressoren er på
		LED-lampen lyser oransje: Kompressoren er av
		LED-lampen blinker oransje: Display slått av automatisk på grunn av lav batterispenning
3	FEIL	LED-lampen blinker rødt: Det påslåtte apparatet er ikke driftsklart

Element	Beskrivelse	Forklaring
4	SET	Velger innleggingsmodus Temperaturinnstilling Visning i Celsius eller Fahrenheit Innstilling av batterivakt
5	-	Display, viser verdier De første tre plassene i det firesifrede displayet viser temperaturen, den fjerde plassen viser temperaturenheten (°C eller °F).
6	JUSTER	Trykk én gang for å redusere verdien Når laveste verdi er oppnådd, vil sløyfen starte på nytt med høyeste verdi.

7 Betjening

7.1 Før første gangs bruk



ADVARSEL! Brannfare!

- Ved posisjonering av apparatet må det sørges for at tilførselsledningen ikke sitter fast eller skades.
- Ikke plasser flere mobile strømkontakter eller mobile strømforsyninger bak på apparatet.



MERK

Før du starter den nye kjøleboksen for første gang, skal du rengjøre den på innsiden og utsiden med en fuktig klut av hygieniske grunner (se også kapittel «Rengjøring og vedlikehold» på side 180).

7.2 Spare strøm

- Velg et sted som har god ventilasjon, og som er beskyttet mot direkte solstråler.
- Kjøl ned varme matvarer før du setter dem inn i kjøleboksen for å holde dem kjølige.
- Ikke åpne kjøleboksen oftere enn nødvendig.
- Ikke la kjøleboksen stå åpen lenger enn nødvendig.

- Hvis kjøleboksen har en kurv: For et optimalt strømforbruk plasserer du kurven i henhold til dens posisjon ved levering.
- Kontroller regelmessig at lokketetningen fortsatt passer riktig.
- Rim av kjøleboksen hvis det har dannet seg et lag av is.
- Unngå unødvendig lave temperaturer.

7.3 Koble til kjølesystemet



ADVARSEL!

- Tilkoble apparatet kun med den medleverte likestrømkabelen.
- **Ikke** modifier likestrømkabelen. Det å modifisere likestrømkabelen kan forårsake sikkerhetsrisikoer.
- Likestrømskabelen skal alltid beskyttes ved hjelp av en 8 A-sikring.



PASS PÅ! Fare for skader

Koble fra kjøleboksen og andre forbrukere fra batteriet før du lader opp batteriet med hurtiglader. Overspenninger kan skade apparatets elektronikk.

- Koble tilkoblingskabelen på 12/24 V (fig. **1** 2, side 3) til en likestrøms stikkontakt og til sigaretteneren eller en kontakt på 12 V eller 24 V.

7.4 Bruke batterivakten

Hvis kjøleboksen brukes i kjøretøyet når tenningen er avslått, kobler kjølesystemet seg ut automatisk når tilførselsspenningen faller under en innstillbar verdi. Kjøleboksen slår seg på automatisk igjen straks gjeninnkoblingsspenningen nås ved at batteriet lades opp.



PASS PÅ! Fare for skader

Når batteriet slås av via batterivakten, har det ikke lenger full ladekapasitet. Unngå å starte flere ganger eller å bruke strømforbrukere uten lengre oppladninger. Sørg for å lade opp batteriet igjen.

I modusen «HIGH» reagerer batterivakten raskere enn i trinnene «LOW» og «MED» (se tabellen nedenfor).

CDF18

Batteriovervåkningsmodus	LOW	HIGH
Utkoblingsspenning ved 12 V	10,2 V ± 0,3 V	11,2 V ± 0,3 V
Gjenstartsspenning ved 12 V	11,2 V ± 0,3 V	12,2 V ± 0,3 V
Utkoblingsspenning ved 24 V	22,0 V ± 0,3 V	23,9 V ± 0,3 V
Gjenstartsspenning ved 24 V	23,3 V ± 0,3 V	25,1 V ± 0,3 V

CDF26, CDF36, CDF46

Batteriovervåkningsmodus	LOW	MED	HIGH
Utkoblingsspenning ved 12 V	10,1 V	11,4 V	11,8 V
Gjenstartsspenning ved 12 V	11,1 V	12,2 V	12,6 V
Utkoblingsspenning ved 24 V	21,5 V	24,1 V	24,6 V
Gjenstartsspenning ved 24 V	23,0 V	25,3 V	26,2 V

**MERK**

Når kjøleboksen forsynes fra starterbatteriet, velger du batterivaktmodus «HIGH». Hvis kjøleboksen er tilkoblet et forsyningsbatteri, er batterivaktmodus «LOW» tilstrekkelig.

Hvis du ønsker å betjene kjøleren fra vekselstrømnettet, sett batterivakten på posisjonen «LOW».

CDF26: Stille inn batterivaktmodus

Gå fram på følgende måte for å endre batterivaktmodus:

1. Slå på kjøleboksen.
 2. Trykk tre ganger på «SET»-knappen.
 3. Med knappene «+» og «-» stiller du inn batterivaktmodus.
- ✓ Displayet viser innstilt modus i noen sekunder. Displayet blinker noen ganger, før det går tilbake til visning av aktuell temperatur.

CDF36, CDF46: Stille inn batterivaktmodus

Gå fram på følgende måte for å endre batterivaktmodus:

1. Slå på kjøleboksen.

2. Trykk tre ganger på «SET»-knappen.
3. Still inn batterivaktmodusen med tasten «JUSTER».

7.5 Bruke kjøleapparatet



PASS PÅ! Fare for overoppheting!

Sørg for at det alltid er tilstrekkelig ventilasjon slik at varmen som oppstår under drift, kan føres bort. Pass på at luftåpningene ikke blokkeres. Påse at apparatet står langt nok unna vegger eller gjenstander, slik at luften kan sirkulere.

1. Plasser kjøleboksen på et fast underlag.
Påse at luftåpningene ikke er tildekket, og at den oppvarmede luften kan ledes bort skikkelig.
2. Koble til kjøleboksen se kapittel «Koble til kjølesystemet» på side 175.



PASS PÅ! Fare på grunn av for lav temperatur!

Pass på at kun elementer, hhv. varer som befinner seg i kjøleboksen og som tåler nedkjøling blir nedkjølt til innstilt temperatur.

Låse kjøleboksen

1. Lukk lokket.
2. Trykk låsemekanismen (fig. **6** 1, side 4) ned, til du hører at den går i lås.

CDF18: Slå på kjøleboksen

1. Dra bryterne «BATTERIVAKT» til «HØY» om du ønsker å bruke den fra et startbatteri eller til «LAV» om du ønsker å bruke den fra et forsyningsbatteri.
- ✓ Lysdioden «POWER» lyser grønt.
 - ✓ Kjøleren begynner å kjøle ned det innvendige rommet.
2. Still inn temperaturen på kjøleboksen med temperaturkontrolleren «TEMPERATUR».
- ✓ Når temperaturen på kjøleboksen er oppnådd, lyser LED-lyset «POWER» gult.

CDF26, CDF36, CDF46: Slå på kjøleboksen

- ▶ Hold «AV-/PÅ»-bryteren inne i tre sekunder.
- ✓ Lysdioden «POWER» lyser grønt.
- ✓ Displayet slår seg på og indikerer den aktuelle kjøletemperaturen.

- ✓ Kjøleren begynner å kjøle ned det innvendige rommet.

CDF18: Slå av kjøleren

1. Tøm kjøleboksen.
2. Slik slår du av kjøleboksen: Dra bryteren «BATTERIVAKT» til «0».
3. Trekk ut tilkoblingskabelen.

Når kjøleboksen ikke skal brukes på lang tid:

- La dekselet stå litt åpent. Dette forhindrer luktdannelse.

CDF26, CDF36, CDF46: Slå av kjøleren

1. Tøm kjøleboksen.
2. Slå av kjøleboksen.
3. Koble fra tilkoblingskabelen.

Når kjøleboksen ikke skal brukes på lang tid:

- La lokket stå litt åpent. Dette forhindrer luktdannelse.

7.6 Temperaturinnstilling

CDF26

1. Trykk én gang på «SET»-knappen.
 2. Still inn kjøletemperaturen med knappene «+» og «-».
- ✓ Den innstilte kjøletemperaturen vises på displayet i noen sekunder. Displayet blinker noen ganger, før det går tilbake til visning av aktuell temperatur.

CDF36, CDF46

1. Trykk én gang på «SET»-knappen.
 2. Still inn kjøletemperaturen med knappen «JUSTER».
- ✓ Den innstilte kjøletemperaturen vises på displayet i noen sekunder. Displayet blinker noen ganger, før det går tilbake til visning av aktuell temperatur.

7.7 Velge temperaturenhet

CDF26

Du kan velge å vise temperaturen enten i °Celsius eller Fahrenheit. For dette går du frem som vist:

1. Slå på kjøleboksen.
2. Trykk to ganger på SET-knappen.
3. Still inn kjøletemperaturen med knappene «+» og «-».

✓ Den innstilte temperaturen vises på displayet i noen sekunder. Displayet blinker noen ganger, før det går tilbake til visning av aktuell temperatur.

CDF36, CDF46

Du kan velge å vise temperaturen enten i °Celsius eller Fahrenheit. For dette går du frem som vist:

1. Slå på kjøleboksen.
2. Trykk to ganger på SET-knappen.
3. Bruk bryteren «JUSTER» for å stille inn temperaturenhetene Celsius eller Fahrenheit.

7.8 Avrime kjøleboksen

Luftfuktigheten felles ut på fordampere eller inne i kjøleboksen som rim. Dette reduserer kjøleeffekten. Avrim apparatet i rett tid for å unngå dette.



PASS PÅ! Fare for skader

Bruk aldri harde eller spisse redskaper for å fjerne is eller for å løsne fastfrosne gjenstander.

Gå fram på følgende måte for å avrime kjøleboksen:

1. Ta ut innholdet fra kjøleapparatet.
2. Hvis nødvendig, plasser dem i et annet kjøleapparat, slik at de holder seg kjølige.
3. Slå av apparatet.
4. La dekslet stå åpent.
5. Tørk av det optinte vannet.

7.9 Slik bytter du sikring i støpslet (12/24 V)

1. Trekk adapterhylsen (fig. **7** 4, side 4) av støpslet.
2. Skru skruen (fig. **7** 5, side 4) ut av den øvre kapslingshalvdelen (fig. **7** 1, side 4).
3. Løft forsiktig den øvre kapslingshalvdelen av fra den nedre (fig. **7** 6, side 4) halvdelen.
4. Ta ut kontaktstiften (fig. **7** 3, side 4).
5. Bytt den defekte sikringen (fig. **7** 2, side 4) i en ny sikring med samme størrelse (8 A 32 V).
6. Sett inn pluggen igjen i motsatt rekkefølge.



MERK – Intern likestrømsikring

Det er en ekstra likestrømsikring inne i apparatet (standard bladsikring for bil, 10 A). Denne sikringen kan bare skiftes ut av et autorisert verksted.

7.10 Slik bytter du lyspære (CDF 26, CDF 36, CDF 46)

1. Trykk koblingspinnen (fig. **8** 2, side 4) nedover, slik at den gjennomsiktige delen (fig. **8** 1, side 4) av lampene kan tas av fremover.
2. Skift lyspæren.
3. Sett lampene inn i kapslingen igjen.

8 Rengjøring og vedlikehold



PASS PÅ! Fare for skader

- Apparatet må aldri rengjøres under rennende vann eller i oppvaskvann.
- Ikke bruk sterke vaskemidler eller harde gjenstander til rengjøring, da det kan skade kjøleskapet.

- Rengjør kjøleapparatet innvendig og utvendig fra tid til annen med en fuktig klut.
- Påse at ventilasjonsåpningene på apparatet er fri for støv og forurensinger, slik at varmen som oppstår under drift kan ledes bort og apparatet ikke tar skade.

9 Garanti

Lovmessig garantitid gjelder. Hvis produktet er defekt: Ta kontakt med din forhandler eller produsentens filial i ditt land (se dometic.com/dealer).

Ved henvendelser vedrørende reparasjon eller garanti, må du sende med følgende dokumentasjon:

- Kopi av kvitteringen med kjøpsdato
- Årsak til reklamasjonen eller beskrivelse av feilen

10 Feilsøking

Feil	Mulig årsak	Løsningsforslag
Apparatet fungerer ikke, LED lyser ikke.	Det er ingen spenning i likestrømmuttaket i kjøretøyet.	I de fleste kjøretøyer må tenningen være på for at likestrømsstikkkontakten skal ha spenning.
	Det er ingen spenning i vekselspenningsuttaket.	Prøv å koble til en annen stikkontakt.
Apparatet kjøler ikke (støpslet er plagget inn, lysdioden «POWER» lyser).	Kompressoren er defekt.	Dette kan bare repareres av et autorisert verksted.
Apparatet kjøler ikke (støpslet er plagget inn, lysdioden «ERROR» blinker).	Batterispenning for lav.	Kontroller batteriet og lad det eventuelt opp.
Ved drift fra likestrømsstikkontakt: Tenningen er på, apparatet er ikke i drift og LED-lampen lyser ikke. Trekke støpselet ut av kontakten og foreta følgende kontroller.	Kontakten til likestrømsstikkkontakten er tilsmuset. Dette fører til dårlig elektrisk kontakt.	Hvis pluggen i likestrømsstikkkontakten blir svært varm, må enten kontakten gjøres ren, eller så er pluggen muligens ikke korrekt montert.
	Sikringen til 12/24 V-støpslet har gått.	Skift ut sikringen i 12 V-pluggen, se kapittel «Slik bytter du sikring i støpslet (12/24 V)» på side 180.
	Kjøretøysikringen har gått.	Skift ut sikringen for 12/24 V-kontakten i kjøretøyet (vanligvis 15 A). Se håndboken for kjøretøyet.

Feil	Mulig årsak	Løsningsforslag
LED «ERROR» blinker i mer enn 2 min som følger: 3 blink, pause, 3 blink, pause, ...	Defekt apparat.	Dette kan bare repareres av et autorisert verksted.



11 Avfallsbehandling

- Avhend emballasjen i passende resirkuleringsavfallskasser så langt det er mulig.



Rådfør deg med en lokal resirkuleringsstasjon eller spesialforhandler for detaljer om avhending av produktet i samsvar med gjeldende avhendingsforskrifter.

12 Tekniske spesifikasjoner

	CDF18	CDF26
Art.nr.:	9600000460	9600000601
Inneholder:	18 l	21 l
Spenning:	12/24 V $\overline{=}$	
Merkestrøm		
12 V $\overline{=}$:	5,0 A	
24 V $\overline{=}$:	2,5 A	
Kjøleeffekt:	+10 °C til -18 °C	
Klimaklasse:	N eller T	
Omgivelsestemperatur:	+16 °C til +43 °C	
Kjølemiddelmengde:	32 g	35 g
CO ₂ -ekvivalent:	0,046 t	0,050 t
GWP-verdi:	1430	
Mål (H x B x D) i mm:	465 x 414 x 300	550 x 425 x 260
Vekt:	9,5 kg	12,7 kg
Tester/ Sertifisering:		 

	CDF36	CDF46
Art.nr.:	9600005344	9600005346
Inneholder:	31 l	39 l
Spenning:	12/24 V $\overline{=}$	
Merkestrøm		
12 V $\overline{=}$:	5,0 A	
24 V $\overline{=}$:	2,5 A	
Kjøleeffekt:	+10 °C til -15 °C	
Klimaklasse:	N eller T	
Omgivelsestemperatur:	+16 °C til +43 °C	
Kjølemiddelmengde:	38 g	42 g
CO ₂ -ekvivalent:	0,054 t	0,060 t
GWP-verdi:	1430	
Mål (B x H x D) i mm:	560 x 380 x 340	560 x 475 x 340
Vekt:	12,5 kg	13,7 kg
Tester/ Sertifisering:		

**MERK**

Ved omgivelsestemperaturer på over 32 °C (90 °F) kan ikke minimumstemperaturen oppnås.

Kjølekretsløpet inneholder R134a.

Dette produktet inneholder fluoriserte drivhusgasser.

Kjøleenheten er hermetisk lukket.

Lue nämä ohjeet huolellisesti ja noudata kaikkia tämän tuotteen käyttöohjeissa annettuja ohjeita, määräyksiä ja varoituksia. Näin varmistat, että tuotteen asennus, käyttö ja huolto sujuu aina oikein. Näiden ohjeiden TÄYTYY jäädä tuotteen yhteyteen.

Käyttämällä tuotetta vahvistat lukeneesi kaikki ohjeet, määräykset ja varoitukset huolellisesti ja että ymmärrät ja hyväksyt tässä annetut ehdot. Sitoudut käyttämään tuotetta ainoastaan sen käyttötarkoitukseen ja ilmoitetuissa käyttökohteissa ja noudattaen tässä tuotteen käyttöohjeessa annettuja ohjeita, määräyksiä ja varoituksia sekä voimassa olevia lakeja ja määräyksiä. Tässä annettujen ohjeiden ja varoitusten lukematta ja noudattamatta jättäminen voi johtaa omaan tai muiden loukkaantumiseen, tuotteen vaurioitumiseen tai muun ympärillä olevan omaisuuden vaurioitumiseen. Tähän tuotteen käyttöohjeeseen, ohjeisiin, määräyksiin ja varoituksiin sekä oheisdokumentteihin voidaan tehdä muutoksia ja niitä voidaan päivittää. Katso ajantasaiset tuotetiedot osoitteesta documents.dometic.com.

Sisältö

1	Symbolien selitykset	185
2	Turvallisuusohjeet	186
3	Toimituskokonaisuus	188
4	Lisävarusteet	188
5	Käyttötarkoitus	189
6	Toimintakuvaus	189
7	Käyttö	192
8	Puhdistus ja hoito	198
9	Takuu	199
10	Vianetsintä	199
11	Hävittäminen	200
12	Tekniset tiedot	201

1 Symbolien selitykset



VAROITUS!

Turvallisuusohjeet: viittaavat vaaralliseen tilanteeseen, joka voi johtaa kuolemaan tai vakavaan loukkaantumiseen, jos ohjeita ei noudateta.



HUOMIO!

Turvallisuusohjeet: viittaavat vaaralliseen tilanteeseen, joka voi johtaa lievään tai kohtalaiseen loukkaantumiseen, jos ohjeita ei noudateta.

**HUOMAUTUS!**

viittaavat tilanteeseen, joka voi johtaa esinevahinkoon, jos ohjeita ei noudateta.

**OHJE**

Tuotteen käyttöä koskevia lisätietoja.

2 Turvallisuusohjeet



VAROITUS! Näiden varoitusten noudattamatta jättäminen voi johtaa kuolemaan tai vakavaan vammaan.

Sähköiskun vaara

- Kylmälaitetta ei saa ottaa käyttöön, jos siinä on näkyviä vaurioita.
- Ainoastaan pätevät ammattilaiset saavat korjata tätä kylmälaitetta. Väärin tehdyistä korjauksista voi aiheutua vakavia vaaroja.

Palovaara

- Varmista, että virtajohto ei juutu kiinni eikä vaurioidu sijoittaessasi laitetta paikalleen.
- Älä sijoita siirrettäviä pistorasialistoja tai siirrettäviä virtalähteitä laitteen taakse.

Terveysriski

- Tätä laitetta voivat käyttää valvonnan alaisuudessa myös vähintään 8-vuotiaat lapset samoin kuin henkilöt, joiden fyysiset, aistinvaraiset tai henkiset kyvyt ovat rajoittuneet tai joilta puuttuu laitteen käytön vaatima kokemus tai tietämys, mikäli edellä mainittuja henkilöitä on opastettu käyttämään laitetta turvallisesti ja mikäli henkilöt ymmärtävät laitteen käyttöön liittyvät riskit.
- Lapset eivät saa leikkiä laitteella.
- Lapset eivät saa ilman valvontaa puhdistaa laitetta eivätkä ryhtyä käyttäjälle sallittuihin kunnossapitotöihin.
- 3–8-vuotiaat lapset saavat sekä sijoittaa tuotteita kylmälaitteisiin että noutaa tuotteita sieltä.

Räjähdyksivaara

- Älä säilytä kylmälaiteessa mitään räjähdysalttiita aineita kuten suihkepurkkeja, joissa on syttyvää ponneainetta.



HUOMIO! Näiden varoitusten noudattamatta jättäminen voi johtaa vähäiseen tai kohtalaiseen vammaan.

Sähköiskun vaara

- Varmista ennen kylmälaitteen käyttöönottoa, että johto ja pistoke ovat kuivia.
- Irrota kylmälaite virtalähteestä
 - ennen puhdistusta tai huoltoa
 - aina käytön jälkeen

Terveysriski

Noudata seuraavia ohjeita elintarvikkeiden pilaantumisen estämiseksi:

- Tarkista, vastaako laitteen jäähdystysteho niiden elintarvikkeiden tai lääkkeiden vaatimuksia, joita haluat säilyttää viileässä.
- Elintarvikkeita saa säilyttää vain alkuperäispakkauksissa tai tarkoitukseen sopivissa astioissa.
- Kylmälaitteen avaaminen pitkiksi ajoiksi voi merkittävästi nostaa lämpötilaa laitteen lokeroissa.
- Puhdista säännöllisesti pinnat, jotka voivat joutua kosketuksiin elintarvikkeiden ja suojaamattomien viemärijärjestelmän osien kanssa.
- Jos laite jätetään tyhjäksi pitkäksi ajaksi:
 - Kytke laite pois päältä.
 - Sulata laite.
 - Puhdista ja kuivaa laite.
 - Jätä kansi auki, jotta laitteen sisälle ei pääse muodostumaan hometta.



HUOMAUTUS! Vaurion vaara

- Varmista, että tyyppietikettiin merkityt jännitetiedot vastaavat käytettävissä olevaa energiansyöttöä.
- Kylmälaitteen saa liittää ajoneuvon tasavirtaverkkoon ainoastaan tasavirtaliitäntäjohdolla.
- Älä koskaan irrota pistoketta pistorasiasta johdosta vetämällä.
- Irrota kylmälaite ja muut sähköä käyttävät laitteet ajoneuvon akusta ennen pikalaturin liittämistä.
- Irrota kylmälaitteen liitäntä tai kytke kylmälaite pois päältä, kun sammutat moottorin. Muuten ajoneuvon akku voi purkautua.
- Kylmälaite ei sovellu syövyttävien aineiden tai liuottimia sisältävien aineiden kuljettamiseen.

- Älä käytä kylmälaitteen sisällä sähkölaitteita, ellei valmistaja suosittele näitä laitteita tähän tarkoitukseen.
- Älä altista kylmälaitetta avotullelle tai muille lämpölähteille (lämmitys, suora auringonpaiste, kaasuuunit jne.).
- **Ylikuumenemisvaara!**
Varmista aina, että kylmälaitteen kaikilla neljällä sivulla on vähintään 50 mm tilaa tuuletukselle. Pidä tuuletustila vapaana kaikista esineistä, jotka voisivat haitata ilman virtausta jäähdytysosiin.
Älä sijoita kylmälaitetta suljettuihin tiloihin tai alueille, joissa ilma ei virtaa tai virtaa vain hyvin vähän.
- Huolehdi siitä, ettei tuuletusaukkoja peitetä.
- Älä laita sisäastiaan jäätä tai nesteitä.
- Älä koskaan upota kylmälaitetta veteen.
- Suojaa kylmälaite ja johdot kuumuudelta ja kosteudelta.
- Laitetta ei saa asettaa alttiiksi sateelle.

3 Toimituskokonaisuus

Kohta kuva 1, sivulla 3	Määrä	Kuvaus
1	1	Kompressorikylmälaatikko
2	1	Tasavirtaliitännän liitäntäjohto
–	1	Käyttöohje

4 Lisävarusteet

Suosittellemme kylmälaitteen käyttöön vaihtovirtaverkossa seuraavan verkkovirtalaitteen käyttöä.

Saatavissa lisävarusteena (ei sisälly toimituskokonaisuuteen):

- 220 – 240 V: CoolPower EPS100
- 110 – 240 V: CoolPower MPS35

5 Käyttötarkoitus

Kompressorikylmälaukku sopii elintarvikkeiden jäähdyttämiseen ja pakastamiseen. Kompressorikylmälaatikko sopii myös venekäyttöön.

Kompressorikylmälaatikko on suunniteltu käytettäväksi 12 V:n tai 24 V:n pistokeesta, joka sijaitsee ajoneuvon (esim. tasavirtapistoke), veneen tai asuntovaunun sisällä.

Kylmälaite sopii käyttöön leirintäalueella.

Laitetta ei saa asettaa alttiiksi sateelle.



OHJE

Suosittelemme laitteen käyttöön vaihtoverkkosähköverkossa yhtä seuraavista suuntaajista:

- 220 – 240 V: CoolPower EPS100
- 110 – 240 V: CoolPower MPS35

6 Toimintakuvaus

Kylmälaite pystyy jäähdyttämään tuotteita ja pitämään ne kylminä sekä pakastamaan niitä. Jäähdyttämiseen käytetään jäähdytyskiertoa ja kompressoria, joita ei tarvitse huoltaa ja jossa ei ole CFC-yhdisteitä. Erikoisvahva CFC-vapaa eristys ja tehokas kompressori takaavat erityisen nopean jäähdytyksen.

Kylmälaatikko on suunniteltu matkakäyttöön.

Venekäytössä kylmälaite voi olla lyhytaikaisesti kallistettuna 30°.

Laitteeseen sisäänrakennettu, kaksitasoinen (CDF18) / kolmitasoinen (CDF26, CDF36, CDF46) akkutarkkailulaite suojaa ajoneuvon akkua syväpurkautumiselta.

6.1 Käyttö- ja näyttölaitteet

CDF18

Käyttöpaneeli ja liitäntäpistoke (kuva **2**, sivulla 3):

Kohta	Kuvaus	Selitys
1	LÄMPÖTILA	Lämpötilasäädin, lämpötilan viilentäminen loppuasemissa: COLD: +10 °C FREEZE: -18 °C
2	POWER	Toimintailmaisin LED loistaa vihreänä: Laite on päällä ja käyttövalmis LED loistaa keltaisena: Tavoitelämpötila on saavutettu
3	VIRHE	LED vilkkuu punaisena: Laite ei ole käyttövalmis
4	AKKUAHTI	Kytke laite/akkuvahti päälle: O: Laite on kytketty pois päältä HIGH: Laite on kytketty päälle, akkuvahti on HIGH-tilassa LOW: Laite on kytketty päälle, akkuvahti on LOW-tilassa
5	12/24 V DC	Tasajännitesyötön liitin

CDF26

Liitäntäpistoke (kuva **3**, sivulla 3) ja käyttöpaneeli (kuva **4**, sivulla 3):

Kohta	Kuvaus	Selitys
1	PÄÄLLE/POIS-painike	Kytkee kylmälaukun päälle tai pois, kun painiketta painetaan yksi tai kaksi sekuntia
2	POWER	Tilan ilmaisimien LED loistaa vihreänä: Kompressorin on päällä LED loistaa oranssina: Kompressorin on pois päältä LED vilkkuu oranssina: Näyttö on kytkeytynyt automaattisesti pois päältä, koska akkujännite on alhainen

Kohta	Kuvaus	Selitys
3	VIRHE	LED vilkkuu punaisena: Laite on päällä, mutta ei käyttövalmis
4	SET	Valitsee syöttötilan Lämpötilasäätö Celsius- tai Fahrenheit-näyttö Akkuvahdin asetus
5	-	Näyttö, näyttää arvot Kolme ensimmäistä kohtaa nelinumeroisella näytöllä ilmaisee lämpötilan, neljäs kohta lämpötilayksikön (°C tai °F).
6	UP +	Napautus kerran nostaa arvoa
7	DOWN -	Napautus kerran alentaa arvoa

CDF36, CDF46

Liitäntäpistoke (kuva **3**, sivulla 3) ja käyttöpaneeli (kuva **5**, sivulla 4):

Kohta	Kuvaus	Selitys
1	PÄÄLLE/POIS-painike	Kytkee kylmälaulun päälle tai pois, kun painiketta painetaan yksi tai kaksi sekuntia
2	POWER	Tilan ilmaisin LED loistaa vihreänä: Kompressori on päällä LED loistaa oranssina: Kompressori on pois päältä LED vilkkuu oranssina: Näyttö kytkeytynyt automaattisesti pois päältä, koska akkujännite on alhainen
3	VIRHE	LED vilkkuu punaisena: Laite on päällä, mutta ei käyttövalmis
4	SET	Valitsee syöttötilan Lämpötilasäätö Celsius- tai Fahrenheit-näyttö Akkuvahdin asetus

Kohta	Kuvaus	Selitys
5	-	Näyttö, näyttää arvot Kolme ensimmäistä kohtaa nelinumeroisella näytöllä ilmaisee lämpötilan, neljäs kohta lämpötilayksikön (°C tai °F).
6	ADJUST	Napautus kerran alentaa arvoa Kun alin arvo on saavutettu, kierto alkaa alusta korkeimmalla arvolla.

7 Käyttö

7.1 Ennen ensikäyttöä



VAROITUS! Palovaara!

- Varmista, että virtajohto ei juutu kiinni eikä vaurioidu sijoittaessasi laitetta paikalleen.
- Älä sijoita siirrettäviä pistorasialistoja tai siirrettäviä virtalähteitä laitteen taakse.



OHJE

Ennen kuin uusi kylmälaatikko otetaan käyttöön ensimmäisen kerran, se on hygieniasyistä puhdistettava kostealla liinalla sisältä ja ulkoa (ks. myös kap. "Puhdistus ja hoito" sivulla 198).

7.2 Energian säästäminen

- Valitse paikka, joka on hyvin tuuletettu ja suojassa auringonpaisteelta.
- Anna lämpimien elintarvikkeiden jäähtyä, ennen kuin panet niitä kylmälaitteeseen kylmäsilytettäväksi.
- Älä avaa kylmälaitetta tarpeettoman usein.
- Älä pidä kylmälaitetta auki tarpeettoman kauan.
- Jos kylmälaitteessa on kori: sijoita kori energiankulutuksen optimoimiseksi niin, kuin se oli toimituksen yhteydessä.
- Varmista säännöllisesti, että kannen tiiviste istuu kunnolla.
- Sulata kylmälaatikko heti, kun siihen on muodostunut jääkerros.
- Vältä turhan alhaisia lämpötiloja.

7.3 Kylmälaitteen liittäminen



VAROITUS!

- Käytä laitteen liitintään ainoastaan mukana toimitettua tasavirtajohtoa.
- **Älä** tee muutoksia tasavirtajohtoon. Tasavirtajohdon muutokset voivat vaarantaa turvallisuuden.
- Tasavirtajohto täytyy aina suojata 8 A -sulakkeella.



HUOMAUTUS! Vaurion vaara

Irrota kylmälaittikko ja muut sähkölaitteet akusta ennen kuin lataat akkua pikalaturilla.

Ylijännite voi vahingoittaa laitteen elektroniikkaa.

- Liitä 12/24 V -liitintäjohto (kuva **1** 2, sivulla 3) ajoneuvon tasavirtajännitepistokkeeseen ja myös savukkeensytyttimeen tai 12/24 V -pistorasiaan.

7.4 Akkuvahdin käyttäminen

Jos kylmälaittikkoa käytetään ajoneuvon sytytyksen ollessa pois päältä, kylmälaittikko kytkeytyy itsestään pois päältä heti, kun syöttöjännite laskee asetetun arvon alle. Kylmälaittikko kytkeytyy päälle heti, kun akun lataustila on saavuttanut uudelleenkyntäjännitteen.



HUOMAUTUS! Vaurion vaara

Kun akkuvahdi on kytkenyt virran pois, akku ei enää ole täyteen ladattu.

Vältä toistuvaa uudelleenkyntämistä ja virrankuluttajien käyttöä ilman pitempiä latausvaiheita. Varmista, että akku ladataan uudelleen.

Tilassa "HIGH" akkuvahdi reagoi nopeammin kuin tasoilla "LOW" ja "MED" (ks. seuraava taulukko).

CDF18

Akkuvahdin tila	LOW	HIGH
Poiskytkentäjännite 12 V:n järjestelmässä	10,2 V ± 0,3 V	11,2 V ± 0,3 V
Uudelleenkyntämistäjännite 12 V:n järjestelmässä	11,2 V ± 0,3 V	12,2 V ± 0,3 V

Akkuvahdin tila	LOW	HIGH
Poiskytkentäjännite 24 V:n järjestelmässä	22,0 V ± 0,3 V	23,9 V ± 0,3 V
Uudelleenkäynnistysjännite 24 V:n järjestelmässä	23,3 V ± 0,3 V	25,1 V ± 0,3 V

CDF 26, CDF 36, CDF 46

Akkuvahdin tila	LOW	MED	HIGH
Poiskytkentäjännite 12 V:n järjestelmässä	10,1 V	11,4 V	11,8 V
Uudelleenkäynnistysjännite 12 V:n järjestelmässä	11,1 V	12,2 V	12,6 V
Poiskytkentäjännite 24 V:n järjestelmässä	21,5 V	24,1 V	24,6 V
Uudelleenkäynnistysjännite 24 V:n järjestelmässä	23,0 V	25,3 V	26,2 V



OHJE

Kun kylmälaatikko saa virtansa käynnistysakusta, valitse akkuvahdin tilaksi "HIGH". Jos kylmälaatikko on liitetty erilliseen syöttöakkuun, akkuvahdin tilaksi riittää "LOW".

Valitse akkuvahdin asetukseksi "LOW", jos haluat käyttää kylmälaitetta verkkovirtalaitteen ja vaihtovirtaverkon avulla.

CDF 26: Akkuvahdin tilan asetus

Vaihda akkuvahdin tila seuraavasti:

1. Kytke kylmälaatikko päälle.
2. Paina painiketta "SET" kolme kertaa.
3. Aseta akkuvahdin tila painikkeilla "+" ja "-".

✓ Näyttö näyttää asetetun tilan muutaman sekunnin ajan. Näyttö vilkkuu monta kertaa, ennen kuin se palaa tämänhetkisen lämpötilan näyttöön.

CDF 36, CDF 46: Akkuvahdin tilan asetus

Vaihda akkuvahdin tila seuraavasti:

1. Kytke kylmälaatikko päälle.

2. Paina painiketta "SET" kolme kertaa.
3. Aseta akkuvahdin tila painikkeella "ADJUST".

7.5 Kylmälaatikon käyttö



HUOMAUTUS! Ylikuumenemisvaara!

Varmista aina riittävä tuuletus, jotta käytön aikana syntyvä lämpö pääsee poistumaan. Huolehdi siitä, ettei tuuletusrakojä peitetä. Huolehdi siitä, että laite on riittävän etäällä seinistä tai esineistä, jotta ilma pääsee kiertämään.

1. Sijoita kylmälaatikko tukevalle alustalle.
Huolehdi siitä, että tuuletusrakojä ei peitetä ja että lämmennyt ilma pääsee poistumaan.
2. Liitä kylmälaukka, ks. kap. "Kylmälaitteen liittäminen" sivulla 193.



HUOMAUTUS! Liian alhaisesta lämpötilasta aiheutuu vaara!

Huolehdi siitä, että kylmälaatikossa on vain esineitä tai tuotteita, jotka saa jäähdyttää valittuun lämpötilaan.

Kylmälaukun lukitseminen

1. Sulje kansä.
2. Paina lukitusta (kuva **6** 1, sivulla 4) alaspäin kunnes kuulet sen lukittuvan.

CDF18: Kylmälaukun päälle kytkeminen

1. Liu'uta kytkin "BATTERY MONITOR" asentoon HIGH, jos haluat käyttää käynnistysakkua, tai asentoon LOW, jos haluat käyttää syöttöakkua.
- ✓ LED "POWER" loistaa vihreänä.
 - ✓ Kylmälaatikko alkaa jäähdyttää sisätilaansa.
2. Valitse jäähdytyslämpötila lämpötilan säätimellä "TEMPERATURE".
- ✓ Kun jäähdytyslämpötila on saavutettu, LED "POWER" loistaa keltaisena.

CDF26, CDF36, CDF46: Kylmälaukun päälle kytkeminen

- Paina painiketta "ON/OFF" kolme sekuntia.
- ✓ LED "POWER" loistaa vihreänä.
- ✓ Näyttö kytketty päälle ja näyttää nykyisen jäähdytyslämpötilan.

- ✓ Kylmälaatikko alkaa jäähdyttää sisätilaansa.

CDF18: Kylmälaatikon kytkeminen pois päältä

1. Tyhjennä kylmälaatikko.
2. Kytke kylmälaukku pois päältä: Liu'uta kytkin "BATTERY MONITOR" asentoon 0.
3. Vedä liitäntäjohto irti.

Jos poistat kylmälaatikon käytöstä pidemmäksi aikaa:

- Jätä kansi hieman auki. Näin vältät hajun muodostumisen.

CDF26, CDF36, CDF46: Kylmälaatikon kytkeminen pois päältä

1. Tyhjennä kylmälaatikko.
2. Kytke kylmälaukku pois päältä.
3. Irrota liitäntäjohto.

Jos poistat kylmälaatikon käytöstä pidemmäksi aikaa:

- Jätä kansi hieman auki. Näin estät hajujen muodostumisen.

7.6 Lämpötilan säätö

CDF26

1. Paina painiketta "SET" kerran.
 2. Aseta jäähdytyslämpötila painikkeilla "+" tai "-".
- ✓ Asetettu jäähdytyslämpötila näkyy näytössä muutaman sekunnin ajan. Näyttö vilkkuu monta kertaa, ennen kuin se palaa tämänhetkisen lämpötilan näyttöön.

CDF36, CDF46

1. Paina painiketta "SET" kerran.
 2. Aseta jäähdytyslämpötila painikkeella "ADJUST".
- ✓ Asetettu jäähdytyslämpötila näkyy näytössä muutaman sekunnin ajan. Näyttö vilkkuu monta kertaa, ennen kuin se palaa tämänhetkisen lämpötilan näyttöön.

7.7 Lämpötilayksikön valinta

CDF26

Voit valita näytön lämpötilayksiköksi Celsius- tai Fahrenheit-asteet. Toimi tätä varten kuvan osoittamalla tavalla:

1. Kytke kylmälaatikko päälle.
2. Paina painiketta "SET" kaksi kertaa.
3. Aseta jäähdytyslämpötila painikkeilla "+" tai "-".

✓ Asetettu lämpötila näkyy näytössä muutaman sekunnin ajan. Näyttö vilkkuu monta kertaa, ennen kuin se palaa tämänhetkisen lämpötilan näyttöön.

CDF36, CDF46

Voit valita näytön lämpötilayksiköksi Celsius- tai Fahrenheit-asteet. Toimi tätä varten kuvan osoittamalla tavalla:

1. Kytke kylmälaatikko päälle.
2. Paina painiketta "SET" kaksi kertaa.
3. Aseta lämpötilayksikkö Celsius tai Fahrenheit painikkeella "ADJUST".

7.8 Kylmälaatikon sulattaminen

Ilmankosteus voi muodostaa kylmälaitteen sisälle tai haihduttimeen huurretta. Tämä pienentää jäähdytystehoa. Sen välttämiseksi laite on sulatettava ajoissa.



HUOMAUTUS! Vaurion vaara

Älä koskaan poista jäätä tai irrota kiinni jäätyneitä esineitä tai tuotteita kovilla tai terävillä työkaluilla.

Sulata kylmälaatikko seuraavalla tavalla:

1. Tyhjennä kylmälaite.
2. Pane kylmälaatikon sisältämät tuotteet tarvittaessa toiseen kylmälaitteeseen, jotta ne pysyvät kylminä.
3. Kytke laite pois päältä.
4. Jätä kansi auki.
5. Pyyhi sulamisvesi pois.

7.9 Pistokesulakkeen (12/24 V) vaihtaminen

1. Vedä tasausholkki (kuva **7** 4, sivulla 4) irti pistokkeesta.

- Kierrä ruuvi (kuva **7** 5, sivulla 4) ulos kotelon yläpuoliskosta (kuva **7** 1, sivulla 4).
- Nosta kotelon yläpuolisko varovasti irti kotelon alapuoliskosta (kuva **7** 6, sivulla 4).
- Poista kosketintappi (kuva **7** 3, sivulla 4).
- Vaihda viallinen sulake (kuva **7** 2, sivulla 4) uuteen sulakkeeseen, jonka arvo on sama (8 A 32 V).
- Kokoa pistoke päinvastaisessa järjestyksessä.



OHJE – sisäinen tasavirtasulake

Laitteen sisällä on erillinen DC-sulake (ajoneuvokäyttöön tarkoitettu vaki-osulake, 10 A). Tämän sulakkeen voi vaihtaa vain valtuutettu korjausliike.

7.10 Lampun vaihtaminen (CDF26, CDF36, CDF46)

- Paina kytkinnastaa (kuva **8** 2, sivulla 4) alaspäin niin, että valaisimen läpinäkyvä osa (kuva **8** 1, sivulla 4) voidaan ottaa pois etuosasta.
- Vaihda lamppu.
- Aseta valaisin takaisin runkoon.

8 Puhdistus ja hoito



HUOMAUTUS! Vaurion vaara

- Älä puhdistista jäähdytyslaitetta koskaan juoksevan veden alla tai tiski-vedessä.
- Älä käytä puhdistamiseen voimakkaita puhdistusaineita tai kovia esineitä, koska ne voivat vahingoittaa kylmälaitetta.

- Puhdistista jäähdytyslaite toisinaan sisältä ja ulkoa kostealla liinalla.
- Varmista, että laitteen ilmanotto- ja poistoaukot ovat puhtaita pölystä ja liasta, jotta toiminnassa syntyvä lämpö voidaan johtaa pois ja laite ei pääse vaurioitumaan.

9 Takuu

Tuotetta koskee lakisääteinen tuotevastuu-aika. Jos tuote on viallinen, ota yhteyttä jälleenmyyjään tai valmistajan toimipisteeseen omassa maassasi (ks. domestic.com/dealer).

Jos lähetät tuotteen korjattavaksi, liitä korjaus- ja takuukäsittelyä varten mukaan seuraavat asiakirjat:

- Kopio kuitista, jossa näkyy ostopäivä
- Valitusperuste tai vikakuvaus

10 Vianetsintä

Häiriö	Mahdollinen syy	Ratkaisuehdotus
Laite ei toimi, LED ei pala.	Ajoneuvon tasavirtapistorasiasa ei ole jännitettä.	Useimmissa ajoneuvoissa virran täytyy olla päällä, jotta tasavirtapistorasiasa saa jännitettä.
	Vaihtovirtapistorasiasa ei ole jännitettä.	Kokeile toista pistorasiasaa.
Laite ei jäähdytä (pistoke on kiinnitetty, LED "POWER" loistaa).	Kompressoririkki.	Tämän vian saa korjata vain valtuutettu korjausliike.
Laite ei jäähdytä (pistoke on kiinnitetty, LED "ERROR" vilkkuu).	Käyttöjännite ei riitä.	Tarkasta akku ja lataa se tarvittaessa.
Tasavirtapistorasiasa käytettäessä: Sytytys on päällä, laite ei toimi eikä LED pala.	Tasavirtapistorasian kehys on likainen. Tämän vuoksi sähkökontakti on heikko.	Jos pistoke lämpenee tasavirtapistorasiasa hyvin lämpimäksi, joko kehys täytyy puhdistaa tai pistoketta ei ole mahdollisesti koottu oikein.
Irrota pistoke pistorasiasasta ja tarkasta seuraavat:	12/24 V -pistokkeessa oleva sulake on palanut.	Vaihda 12 V -pistokkeen sulake, ks. kap. "Pistokesulakkeen (12/24 V) vaihtaminen" sivulla 197.
	Ajoneuvosulake on palanut.	Vaihda ajoneuvon 12/24 V -pistorasian sulake (yleensä 15 A). Katso lisätietoja ajoneuvosi käyttöohjeesta.

Häiriö	Mahdollinen syy	Ratkaisuehdotus
LED "ERROR" vilkkuu yli 2 min. ajan seuraavasti: 3 vilkahdusta, tauko, 3 vilkahdusta, tauko...	Laite on viallinen.	Tämän vian saa korjata vain valtuutettu korjausliike.



11 Hävittäminen

- Vie pakkausmateriaali mahdollisuuksien mukaan niille tarkoitettuihin kierrätysjäteastioihin.



Tiedustele lähimmästä kierrätyskeskuksesta tai erikoisliikkeestä tuotetta koskevia yksityiskohtaisia hävittämistä koskevia ohjeita.

12 Tekniset tiedot

	CDF18	CDF26
Tuotenumero:	9600000460	9600000601
Sisältää:	18 l	21 l
Jännite:	12/24 V $\overline{=}$	
Nimellisvirta		
12 V $\overline{=}$:	5,0 A	
24 V $\overline{=}$:	2,5 A	
Jäähdytysteho:	+10 °C ... -18 °C	
Ilmastoluokka:	N tai T	
Ympäristön lämpötila:	+16 °C ... +43 °C	
Kylmäaineen määrä:	32 g	35 g
CO ₂ -ekvivalentti:	0,046 t	0,050 t
Vaikutus ilmaston lämpenemiseen (GWP):	1430	
Mitat (L x K x S) millinä:	465 x 414 x 300	550 x 425 x 260
Paino:	9,5 kg	12,7 kg
Hyväksynät/ Hyväksyntä:		

	CDF36	CDF46
Tuotenumero:	9600005344	9600005346
Sisältää:	31 l	39 l
Jännite:	12/24 V $\overline{=}$	
Nimellisvirta		
12 V $\overline{=}$:	5,0 A	
24 V $\overline{=}$:	2,5 A	
Jäähdytysteho:	+10 °C ... -15 °C	
Ilmastoluokka:	N tai T	
Ympäristön lämpötila:	+16 °C ... +43 °C	
Kylmäaineen määrä:	38 g	42 g
CO ₂ -ekvivalentti:	0,054 t	0,060 t
Vaikutus ilmastoon lämpenemiseen (GWP):	1430	
Mitat (L x K x S), mm:	560 x 380 x 340	560 x 475 x 340
Paino:	12,5 kg	13,7 kg
Hyväksynät/ Hyväksyntä:		

**OHJE**

Jos ympäristön lämpötila on yli 32 °C (90 °F), minimilämpötilaa ei saavuteta.

Jäähdytyskierto sisältää kylmäainetta R134a.

Sisältää fluorattuja kasvihuonekaasuja.

Kylmälaitteisto on hermeettisesti suljettu.

Пожалуйста, внимательно прочтите и соблюдайте все указания, рекомендации и предупреждения, содержащиеся в этом руководстве по использованию изделия, чтобы гарантировать правильную установку, использование и обслуживание изделия. Эта инструкция ДОЛЖНА оставаться вместе с этим изделием.

Используя изделие, вы тем самым подтверждаете, что внимательно прочитали все указания, рекомендации и предупреждения, а также, что вы понимаете и соглашаетесь соблюдать положения и условия, изложенные в настоящем документе. Вы соглашаетесь использовать это изделие только по прямому назначению и в соответствии с указаниями, рекомендациями и предупреждениями, изложенными в данном руководстве по использованию изделия, а также в соответствии со всеми применимыми законами и правилами. Несоблюдение указаний и предупреждений, изложенных в данном документе может привести к травмам вас и других лиц, повреждению вашего изделия или повреждению другого имущества, находящегося поблизости. Данное руководство по использованию изделия, включая указания, рекомендации и предупреждения, а также сопутствующую документацию, может подвергаться изменениям и обновлениям. Актуальную информацию о продукте можно найти на сайте documents.dometic.com.

Содержание

1	Пояснение к символам	203
2	Указания по технике безопасности	204
3	Комплект поставки	207
4	Аксессуары	207
5	Использование по назначению	207
6	Описание работы	208
7	Эксплуатация	211
8	Очистка и уход	218
9	Гарантия	218
10	Устранение неисправностей	219
11	Утилизация	220
12	Технические характеристики	220

1 Пояснение к символам



ПРЕДУПРЕЖДЕНИЕ!

Указание по технике безопасности: Указывает на опасную ситуацию, которая, если ее не избежать, может привести к смерти или серьезным травмам.

**ОСТОРОЖНО!**

Указание по технике безопасности: Указывает на опасную ситуацию, которая, если ее не избежать, может привести к травмам легкой или средней степени тяжести.

**ВНИМАНИЕ!**

Указывает на ситуацию, которая, если ее не избежать, может привести к материальному ущербу.

**УКАЗАНИЕ**

Дополнительная информация о работе с устройством.

2 Указания по технике безопасности



ПРЕДУПРЕЖДЕНИЕ! Несоблюдение этих инструкций может привести к смерти или серьезной травме.

Опасность поражения электрическим током

- Запрещается эксплуатировать холодильник, если он имеет видимые повреждения.
- Ремонт данного холодильника разрешается выполнять только квалифицированному персоналу. Ненадлежащий ремонт может привести к значительным опасностям.

Опасность возникновения пожара

- При установке устройства шнур питания не должен быть зажат или поврежден.
- Не размещайте позади устройства выносные переходники и удлинители с несколькими розетками.

Опасность для здоровья

- Это устройство может использоваться детьми от 8 лет и старше, лицами с ограниченными физическими, сенсорными и умственными возможностями, а также при недостатке необходимого опыта и знаний только под присмотром или после прохождения инструктажа по безопасному использованию устройства, если они способны понимать опасности, которые при этом могут возникнуть.
- Детям запрещается играть с устройством.

- Запрещается выполнять очистку и техническое обслуживание детям без присмотра.
- Детям в возрасте от 3 до 8 лет разрешается загружать и разгружать охлаждающие устройства.

Опасность взрыва

- Не храните в холодильнике взрывоопасные вещества, например аэрозольные баллоны с горючими газами-вытеснителями.



ОСТОРОЖНО! Несоблюдение этих предостережений может привести к травме легкой или средней тяжести.

Опасность поражения электрическим током

- Перед включением холодильника убедитесь, что питающий кабель и штекер сухие.
- Отсоединяйте холодильник от электропитания:
 - перед каждой очисткой и уходом
 - после каждого применения

Опасность для здоровья

Во избежание загрязнения продуктов питания соблюдайте следующие указания:

- Убедитесь, что холодопроизводительность прибора позволяет обеспечить условия, необходимые для хранения продуктов питания или медикаментов.
- Продукты питания разрешается хранить только в оригинальной упаковке или в подходящих емкостях.
- Удерживание двери охлаждающего устройства открытой в течение длительного времени может привести к существенному повышению температуры внутри устройства.
- Регулярно очищайте поверхности, которые могут контактировать с пищевыми продуктами и доступными сливными системами.
- Если устройство остается пустым в течение длительного времени:
 - Выключите устройство.
 - Разморозьте устройство.
 - Очистите и высушите устройство.
 - Оставьте крышку открытой, чтобы предотвратить образование плесени внутри устройства.



ВНИМАНИЕ! Риск повреждения

- Сравните значения напряжения, указанные на паспортной табличке, с характеристиками имеющегося источника питания.

- Присоединяйте холодильник только соединительным кабелем постоянного тока к источнику постоянного тока в автомобиле.
- Не вытаскивайте вилку из розетки за кабель.
- Прежде чем подключить устройство быстрой зарядки, отсоедините холодильник и другие потребители от аккумуляторной батареи.
- Отсоедините от источника тока или выключите холодильник перед выключением двигателя. В противном случае аккумуляторная батарея автомобиля может разрядиться.
- Холодильник не предназначен для транспортировки едких или содержащих растворители веществ.
- Не используйте электрические приборы внутри холодильника, за исключением случаев, когда эти приборы рекомендованы для этого изготовителем.
- Не устанавливайте холодильник вблизи открытого огня или других источников тепла (радиаторов отопления, сильных солнечных лучей, газовых печей и т. п.).
- **Опасность перегрева!**

Следите за тем, чтобы со всех четырех сторон охлаждающего устройства имелось свободное пространство не менее 50 мм для надлежащей вентиляции. Поддерживайте зону вентиляции свободной от любых объектов, которые могут ограничить воздушный поток к охлаждающим компонентам.

Не размещайте охлаждающее устройство в закрытых отсеках или в зонах, в которых отсутствует поток воздуха или же он минимален.
- Не закрывайте вентиляционные отверстия.
- Запрещается заполнять внутреннее пространство жидкостями или льдом.
- Не погружайте холодильник в воду.
- Не подвергайте холодильник и кабели воздействию высоких температур и влаги.
- Не допускайте попадания воды на прибор.

3 Комплект поставки

Поз. рис. 1, стр. 3	Количество	Описание
1	1	Компрессорный холодильник
2	1	Соединительный кабель для подключения к сети постоянного тока
–	1	Инструкция по эксплуатации

4 Аксессуары

Для работы холодильника от сети переменного тока мы рекомендуем применение следующих выпрямителей сетевого напряжения.

Не входят в комплект поставки и приобретаются отдельно:

- 220 – 240 В: CoolPower EPS100
- 110 – 240 В: CoolPower MPS35

5 Использование по назначению

Компрессорный холодильник предназначен для охлаждения и заморозки продуктов питания. Холодильник подходит для использования на катерах и лодках.

Компрессорный холодильник предназначен для работы от бортовой розетки автомобиля (например, розетки постоянного тока), лодки, катера или кемпера с напряжением 12 В или 24 В.

Охлаждающее устройство пригодно для использования в кемпингах.

Не допускайте попадания воды на прибор.



УКАЗАНИЕ

Для работы прибора от сети переменного тока мы рекомендуем применение следующих выпрямителей:

- 220 – 240 В: CoolPower EPS100
- 110 – 240 В: CoolPower MPS35

6 Описание работы

Холодильник предназначен для охлаждения продуктов и поддержания их в охлажденном состоянии, а также для глубокого охлаждения. Охлаждение осуществляется не требующим обслуживания и не содержащим хлорфторуглеродов холодильным контуром с компрессором. Сверхпрочная изоляция, не содержащая хлорфторуглеродов, и мощный компрессор обеспечивают предельно быстрое охлаждение.

Холодильник предназначен для мобильного использования.

При применении на катерах и лодках холодильник может быть подвергнут кратковременному крену (наклону) в 30°.

Встроенное двухступенчатое (CDF 18) / трехступенчатое (CDF 26, CDF 36, CDF 46) защитное реле предотвращает избыточную разрядку аккумулятора автомобиля.

6.1 Элементы управления и индикации

CDF 18

Панель управления и штекерный разъем (рис. **2**, стр. 3):

Поз.	Описание	Пояснение
1	ТЕМПЕРАТУРА	Регулятор температуры, температуры охлаждения в конечных положениях: COLD: +10 °C FREEZE: -18 °C
2	POWER	Индикатор состояний Светодиод горит зеленым светом: включенный прибор готов к работе Светодиод горит желтым светом: Достигнута настроенная температура
3	ERROR	Светодиод мигает красным светом: включенный прибор не готов к работе

Поз.	Описание	Пояснение
4	ЗАЩИТНОЕ РЕЛЕ	Выключатель/защитное реле:
		0: устройство выключено
		HIGH: Прибор включен, защитное реле в режиме HIGH
		LOW: Прибор включен, защитное реле в режиме LOW
5	12/24 В постоянного тока	Гнездо для источника постоянного тока

CDF 26

Штекерный разъем (рис. **3**, стр. 3) и панель управления (рис. **4**, стр. 3):

Поз.	Описание	Пояснение
1	Кнопка включения и выключения	Включает или выключает холодильник, если нажать кнопку на одну-две секунды
2	POWER	Индикация состояния
		Светодиод горит зеленым светом: компрессор включен
		Светодиод горит оранжевым светом: компрессор выключен
		Светодиод мигает оранжевым светом: дисплей автоматически выключен из-за низкого напряжения аккумулятора
3	ERROR	Светодиод мигает красным светом: включенный прибор не готов к работе
4	SET	Позволяет выбрать режим ввода Регулировка температуры Показания в градусах Цельсия или Фаренгейта Настройка устройства слежения за аккумулятором
5	–	Дисплей, для вывода информации Первые три разряда четырехразрядного дисплея указывают температуру, четвертый разряд — единицу измерения температуры (°C или °F).
6	UP +	Однократное нажатие увеличивает значение
7	DOWN –	Однократное нажатие уменьшает значение

CDF 36, CDF 46

Штекерный разъем (рис. **3**, стр. 3) и панель управления (рис. **5**, стр. 4):

Поз.	Описание	Пояснение
1	Кнопка включения и выключения	Включает или выключает холодильник, если нажать кнопку на одну-две секунды
2	POWER	Индикация состояния
		Светодиод горит зеленым светом: компрессор включен
		Светодиод горит оранжевым светом: компрессор выключен
		Светодиод мигает оранжевым светом: дисплей автоматически выключен из-за низкого напряжения аккумулятора
3	ERROR	Светодиод мигает красным светом: включенный прибор не готов к работе
4	SET	Позволяет выбрать режим ввода Регулировка температуры Показания в градусах Цельсия или Фаренгейта Настройка устройства слежения за аккумулятором
5	–	Дисплей, для вывода информации Первые три разряда четырехразрядного дисплея указывают температуру, четвертый разряд — единицу измерения температуры (°C или °F).
6	ADJUST	Однократное нажатие уменьшает значение После достижения самого низкого значения цикл начинается снова с самого высокого значения.

7 Эксплуатация

7.1 Перед первым использованием



ПРЕДУПРЕЖДЕНИЕ! Опасность возникновения пожара!

- При установке устройства шнур питания не должен быть зажат или поврежден.
- Не размещайте позади устройства выносные переходники и удлинители с несколькими розетками.



УКАЗАНИЕ

Перед вводом нового холодильника в эксплуатацию в гигиенических целях необходимо протереть его снаружи и изнутри влажной тряпкой (см. также гл. «Очистка и уход» на стр. 218).

7.2 Энергосбережение

- Выберите хорошо проветриваемое место, защищенное от прямых солнечных лучей.
- Дайте теплым блюдам охладиться, прежде чем поместить их в холодильник.
- Не открывайте устройство чаще, чем это действительно необходимо.
- Не оставляйте открытым охлаждающее устройство дольше, чем это действительно необходимо.
- Если устройство имеет корзину: для оптимального потребления энергии расположите корзину в соответствии с ее положением при поставке.
- Регулярно проверяйте, плотно ли прилегает уплотнение крышки.
- Оттаивайте холодильник, как только образовался слой льда.
- Избегайте излишне низкую внутреннюю температуру!

7.3 Подключение холодильника



ПРЕДУПРЕЖДЕНИЕ!

- Подключать устройство к источнику питания только с помощью прилагаемого кабеля постоянного тока.
- **Не** модифицировать кабель постоянного тока. Использование модифицированного кабеля постоянного тока может привести к опасным ситуациям.
- Кабель постоянного тока должен быть защищен предохранителем на 8 А.



ВНИМАНИЕ! Риск повреждения

Отсоедините холодильник и другие потребители от аккумуляторной батареи, прежде чем зарядить ее устройством для ускоренного заряда.

Перенапряжение может повредить электронное оборудование подключенных потребителей.

- ▶ Присоедините питающий кабель 12/24 В (рис. **1** 2, стр. 3) к розетке постоянного тока с напряжением, а также к прикуривателю или к розетке 12 или 24 В.

7.4 Использование устройства слежения за аккумулятором

Если холодильник работает при выключенном зажигании в автомобиле, то холодильник отключается автоматически, как только напряжение питания падает ниже установленного значения. Холодильник включается снова, когда благодаря заряду батареи достигается напряжение повторного включения.



ВНИМАНИЕ! Риск повреждения

После выключения устройством слежения за аккумулятором аккумулятор больше не будет полностью заряжен. Избегайте многократных запусков или эксплуатации потребителей тока без длительных фаз зарядки. Регулярно заряжайте аккумулятор.

В режиме «HIGH» защитное реле срабатывает быстрее, чем в режиме «LOW» и «MED» (см. следующую таблицу).

CDF 18

Режим работы устройства слежения за аккумулятором	LOW	HIGH
Напряжение выключения при 12 В	10,2 В ± 0,3 В	11,2 В ± 0,3 В
Напряжение повторного включения при 12 В	11,2 В ± 0,3 В	12,2 В ± 0,3 В
Напряжение выключения при 24 В	22,0 В ± 0,3 В	23,9 В ± 0,3 В
Напряжение повторного включения при 24 В	23,3 В ± 0,3 В	25,1 В ± 0,3 В

CDF 26, CDF 36, CDF 46

Режим работы устройства слежения за аккумулятором	LOW	MED	HIGH
Напряжение выключения при 12 В	10,1 В	11,4 В	11,8 В
Напряжение повторного включения при 12 В	11,1 В	12,2 В	12,6 В
Напряжение выключения при 24 В	21,5 В	24,1 В	24,6 В
Напряжение повторного включения при 24 В	23,0 В	25,3 В	26,2 В

**УКАЗАНИЕ**

Если питание холодильника осуществляется от стартерной аккумуляторной батареи, то выберите режим работы устройства слежения за аккумулятором «HIGH». Если питание холодильника осуществляется от питающей аккумуляторной батареи, то достаточно режима работы устройства слежения за аккумулятором «LOW».

Если вы хотите эксплуатировать холодильник от сети переменного тока, то установите устройство слежения за аккумулятором в положение «LOW».

CDF 26: Настройка режима работы защитного реле

Для изменения режима работы реле контроля соблюдайте следующий порядок действий:

1. Включите холодильник.
 2. Нажмите кнопку SET три раза.
 3. Выберите кнопками «+» и «-» нужный режим работы реле.
- ✓ На дисплее на несколько секунд появится индикация выбранного режима. Дисплей мигает несколько раз, прежде чем вернуться к отображению текущей температуры.

CDF 36, CDF 46: Настройка режима работы защитного реле

Для изменения режима работы реле контроля соблюдайте следующий порядок действий:

1. Включите холодильник.
2. Нажмите кнопку SET три раза.
3. Выберите кнопкой «ADJUST» нужный режим работы реле.

7.5 Пользование холодильником



ВНИМАНИЕ! Опасность перегрева!

Следите за эффективностью вентиляции: тепло, которое образуется во время эксплуатации, должно отводиться полностью. Убедитесь, что воздух свободно проходит через вентиляционные щели. Следите за тем, чтобы устройство располагалось на достаточном расстоянии от стен или других предметов и ничто не препятствовало циркуляции воздуха.

1. Установите холодильник на прочную опору.
Следите за тем, чтобы не перекрывались вентиляционные щели, обеспечьте эффективный отвод нагретого воздуха.
2. Подключите холодильник, см. гл. «Подключение холодильника» на стр. 212.



ВНИМАНИЕ! Опасность, вызванная слишком низкой температурой!

Следите за тем, чтобы в холодильнике находились только предметы и продукты, которые разрешается охлаждать до выбранной температуры.

Блокировка холодильника

1. Закройте крышку.
2. Прижмите фиксатор (рис. **6** 1, стр. 4) вниз, чтобы он защелкнулся с характерным щелчком.

CDF 18: Включение холодильника

1. Передвиньте ползунковый переключатель «ЗАЩИТНОЕ РЕЛЕ» в положение «HIGH», если хотите работать от стартерного аккумулятора, или в положение «LOW», если хотите работать от рабочего аккумулятора.
- ✓ Светодиод «POWER» горит зеленым светом.
 - ✓ Холодильник начинает охлаждать внутреннее пространство.
 - 2. С помощью регулятора температуры «TEMPERATURE» установите температуру охлаждения.
 - ✓ После достижения температуры охлаждения светодиод «POWER» горит желтым светом.

CDF 26, CDF 36, CDF 46: Включение холодильника

- ▶ Нажмите кнопку «ON/OFF» на три секунды.
- ✓ Светодиод «POWER» горит зеленым светом.
- ✓ Включится дисплей и выводится текущая температура охлаждения.
- ✓ Холодильник начинает охлаждать внутреннее пространство.

CDF 18: Выключение холодильника

1. Опорожните холодильник.
2. Чтобы выключить холодильник: Передвиньте ползунковый переключатель «ЗАЩИТНОЕ РЕЛЕ» в положение «0».
3. Отсоедините кабель.

Если холодильник не используется длительное время:

- ▶ Оставьте крышку слегка открытой. Это предотвратит возникновение запахов.

CDF 26, CDF 36, CDF 46: Выключение холодильника

1. Опорожните холодильник.
2. Выключите холодильник.

3. Вытащите из розетки соединительный кабель.

Если холодильник не используется длительное время:

- ▶ Оставьте крышку слегка открытой. Это необходимо, чтобы предотвратить образование запаха.

7.6 Настройка температуры

CDF 26

1. Нажмите один раз кнопку SET.
 2. Настройте кнопками «+» и «-» температуру охлаждения.
- ✓ На дисплее на несколько секунд появляется настроенная температура охлаждения. Дисплей мигает несколько раз, прежде чем вернуться к отображению текущей температуры.

CDF 36, CDF 46

1. Нажмите один раз кнопку SET.
 2. Выберите кнопкой «ADJUST» температуру охлаждения.
- ✓ На дисплее на несколько секунд появляется настроенная температура охлаждения. Дисплей мигает несколько раз, прежде чем вернуться к отображению текущей температуры.

7.7 Выбор единицы измерения температуры

CDF 26

Для указания температуры можно выбрать градусы Цельсия или Фаренгейта, как изображено на иллюстрациях:

1. Включите холодильник.
 2. Нажмите два раза кнопку SET.
 3. Настройте кнопками «+» и «-» температуру охлаждения.
- ✓ На дисплее на несколько секунд появляется заданная единица измерения температуры. Дисплей мигает несколько раз, прежде чем вернуться к отображению текущей температуры.

CDF 36, CDF 46

Для указания температуры можно выбрать градусы Цельсия или Фаренгейта. как изображено на иллюстрациях:

1. Включите холодильник.
2. Нажмите два раза кнопку SET.
3. Установите кнопкой «ADJUST» градусы Цельсия или Фаренгейта.

7.8 Оттаивание холодильника

Влага из воздуха может выпадать в камере холодильника или на испарителе в виде снеговой шубы. Это ведет к уменьшению мощности охлаждения. Своевременно размораживайте прибор.



ВНИМАНИЕ! Риск повреждения

Для удаления слоя льда и отделения примерзших продуктов не используйте твердые или острые инструменты.

При размораживании холодильника соблюдайте следующий порядок действий:

1. Извлеките содержимое холодильника.
2. При необходимости, переложите их в другой холодильник, чтобы они оставались холодными.
3. Выключите устройство.
4. Оставьте крышку открытой.
5. Уберите оттаявшую воду.

7.9 Замена предохранителя штекера (12/24 В)

1. Снимите компенсационную втулку (рис. **7** 4, стр. 4) со штекера.
2. Вывинтите винт (рис. **7** 5, стр. 4) из верхней половины корпуса (рис. **7** 1, стр. 4).
3. Осторожно снимите верхнюю половину корпуса с нижней (рис. **7** 6, стр. 4).
4. Вытяните контактный штырь (рис. **7** 3, стр. 4).
5. Замените неисправный предохранитель (рис. **7** 2, стр. 4) на новый с теми же параметрами (8 А 32 В).
6. Установите штекер на место в обратной последовательности.

**УКАЗАНИЕ – Внутренний предохранитель постоянного тока**

Внутри устройства имеется дополнительный предохранитель постоянного тока (стандартный автомобильный плоский предохранитель, 10 А). Замену предохранителя разрешается выполнять только авторизованному сервисному центру.

7.10 Замена лампы (CDF 26, CDF 36, CDF 46)

1. Прижмите контактный штифт (рис. **8** 2, стр. 4) вниз так, чтобы можно было снять прозрачную часть (рис. **8** 1, стр. 4) светильника.
2. Замените лампу.
3. Установите светильник в корпус.

8 Очистка и уход

**ВНИМАНИЕ! Риск повреждения**

- Категорически запрещается чистить охлаждающее устройство под струей воды или в посудомоечной машине.
- Не используйте для чистки абразивные чистящие средства или острые предметы, т. к. они могут привести к повреждениям охлаждающего устройства.

- Периодически очищайте охлаждающее устройство снаружи и изнутри влажной тряпкой.
- Убедитесь в том, что приточно-вытяжные вентиляционные отверстия очищены от пыли загрязнений, чтобы можно было отвести возникающее при работе тепло и предотвратить опасность повреждения прибора.

9 Гарантия

Действует установленный законом срок гарантии. Если продукт неисправен, обратитесь в торговую организацию или представительство изготовителя в вашей стране (см. dometic.com/dealer).

При обращении по вопросам ремонта или гарантийного обслуживания необходимо также предоставить следующую информацию:

- копию счета с датой покупки
- причину претензии или описание неисправности

10 Устранение неисправностей

Неисправность	Возможные причины	Вариант устранения
Прибор не работает, светодиод не горит.	В розетке постоянного тока в автомобиле отсутствует напряжение.	В большинстве автомобилей для подачи напряжения на розетку постоянного тока необходимо включить зажигание.
	Отсутствует напряжение в розетке переменного тока.	Попробуйте подключить прибор к другой розетке.
Прибор не охлаждает (штекер вставлен, светодиод «POWER» горит).	Неисправен компрессор.	Ремонт разрешается выполнять только в авторизованном сервисном центре.
Прибор не охлаждает (штекер вставлен, светодиод «ERROR» мигает).	Недостаточное напряжение батареи.	Проверьте батарею и, при необходимости, зарядите ее.
При работе от розетки постоянного тока: Зажигание включено, прибор не работает, светодиод не горит. Вытащить вилку из розетки и выполнить следующие проверки.	Гнездо розетки постоянного тока загрязнено. Плохой электрический контакт.	Если вилка сильно нагревается в розетке постоянного тока, то, возможно, загрязнена розетка или неправильно собрана вилка.
	Перегорел предохранитель штекера 12/24 В.	Замените предохранитель штекера 12 В, см. гл. «Замена предохранителя штекера (12/24 В)» на стр. 217.
Светодиод «ERROR» мигает дольше 2 минут следующим образом: 3 вспышки, пауза, 3 вспышки, пауза, ...	Вышел из строя предохранитель в бортовой сети автомобиля.	Замените предохранитель 12/24 В в розетке автомобиля (обычно 15 А). Обратитесь к инструкции по эксплуатации вашего автомобиля.
	Прибор неисправен.	Ремонт разрешается выполнять только в авторизованном сервисном центре.



11 Утилизация

- По возможности, выкидывайте упаковочный материал в мусор, подлежащий вторичной переработке.



Выясните в ближайшем центре по вторичной переработке или в торговой сети о соответствующих предписаниях по утилизации изделия.

12 Технические характеристики

	CDF 18	CDF 26
№ изд.:	9600000460	9600000601
Вместимость:	18 л	21 л
Напряжение:	12/24 В \equiv	
Номинальный ток		
12 В \equiv :	5,0 А	
24 В \equiv :	2,5 А	
Холодопроизводительность:	от +10 °С до -18 °С	
Климатический класс:	N или T	
Температура окружающей среды:	от +16 °С до +43 °С	
Количество хладагента:	32 г	35 г
CO ₂ -эквивалент:	0,046 т	0,050 т
Потенциал глобального потепления (GWP):	1430	
Размеры (Ш x В x Г) в мм:	465 x 414 x 300	550 x 425 x 260
Вес:	9,5 кг	12,7 кг
Испытания/ сертификаты:		 

	CDF 36	CDF 46
№ изд.:	9600005344	9600005346
Вместимость:	31 л	39 л
Напряжение:	12/24 В ⁼⁼⁼	
Номинальный ток		
12 В ⁼⁼⁼ :	5,0 А	
24 В ⁼⁼⁼ :	2,5 А	
Холодопроизводительность:	от +10 °С до -15 °С	
Климатический класс:	N или T	
Температура окружающей среды:	от +16 °С до +43 °С	
Количество хладагента:	38 г	42 г
СО ₂ -эквивалент:	0,054 т	0,060 т
Потенциал глобального потепления (GWP):	1430	
Размеры (Ш x В x Г), мм:	560 x 380 x 340	560 x 475 x 340
Вес:	12,5 кг	13,7 кг
Испытания/ сертификаты:		



УКАЗАНИЕ

Устройство не обеспечивает достижение минимальной температуры, если температура окружающей среды превышает 32 °С (90 °F).

Холодильный контур содержит R134a.

Это изделие содержит фторированные парниковые газы.

Холодильный агрегат герметичен.

Prosimy o uważne przeczytanie niniejszej instrukcji i przestrzeganie wszystkich zawartych w niej instrukcji postępowania, wskazówek i ostrzeżeń. Pozwoli to zapewnić, że produkt będzie zawsze prawidłowo instalowany, wykorzystywany i konserwowany. Niniejsza instrukcja MUSI przez cały czas pozostawać przy produkcie.

Korzystając z produktu, użytkownik potwierdza uważne przeczytanie wszelkich instrukcji, wskazówek i ostrzeżeń, ich zrozumienie oraz zobowiązuje się przestrzegać zawartych w nich warunków. Użytkownik zobowiązuje się wykorzystywać niniejszy produkt wyłącznie zgodnie z jego przeznaczeniem i zamierzonym zastosowaniem oraz z instrukcjami, wskazówkami i ostrzeżeniami wyszczególnionymi w niniejszej instrukcji produktu, jak również ze wszystkimi mającymi zastosowanie przepisami i regulacjami prawnymi. Nieprzestrzeganie zawartych tu instrukcji i ostrzeżeń może skutkować obrażeniami u użytkownika oraz osób trzecich, uszkodzeniem produktu lub też uszkodzeniem mienia w sąsiedztwie produktu. Zastrzega się możliwość wprowadzania zmian i aktualizacji niniejszej instrukcji produktu, wraz z instrukcjami, wskazówkami i ostrzeżeniami oraz powiązaną dokumentacją. Aktualne informacje dotyczące produktu można zawsze znaleźć na stronie documents.domestic.com.

Spis treści

1	Objaśnienie symboli	222
2	Wskazówki bezpieczeństwa	223
3	W zestawie	225
4	Akcesoria	226
5	Użytkowanie zgodne z przeznaczeniem	226
6	Opis działania	226
7	Eksploatacja	230
8	Czyszczenie i konserwacja	236
9	Gwarancja	237
10	Usuwanie usterek	237
11	Utylizacja	238
12	Dane techniczne	238

1 Objąśnienie symboli



OSTRZEŻENIE!

Wskazówka bezpieczeństwa: Wskazuje niebezpieczną sytuację, która – jeśli się jej nie uniknie – może prowadzić do śmierci lub poważnych obrażeń.

**OSTROŻNIE!**

Wskazówka bezpieczeństwa: Wskazuje niebezpieczną sytuację, która – jeśli się jej nie uniknie – może prowadzić do lekkich lub umiarkowanych obrażeń.

**UWAGA!**

Wskazuje sytuację, która – jeśli się jej nie uniknie – może prowadzić do powstania szkód materialnych.

**WSKAZÓWKA**

Dodatkowe informacje dotyczące obsługi produktu.

2 Wskazówki bezpieczeństwa



OSTRZEŻENIE! Nieprzestrzeganie tych ostrzeżeń może prowadzić do śmierci lub ciężkich obrażeń.

Ryzyko porażenia prądem

- Nie używać urządzenia chłodniczego, jeśli ma ono widoczne uszkodzenia.
- Napraw urządzenia chłodniczego mogą dokonywać tylko odpowiednio wykwalifikowane osoby. Nieodpowiednio wykonane naprawy mogą być przyczyną znaczących zagrożeń.

Ryzyko pożaru

- Podczas ustawiania urządzenia należy uważać, aby nie przygnieść ani nie uszkodzić przewodu zasilającego.
- Nie umieszczać z tyłu urządzenia rozgałęziaczy ani zasilaczy.

Zagrożenie zdrowia

- Dzieci od 8 lat i osoby o ograniczonych możliwościach fizycznych, sensorycznych lub intelektualnych oraz osoby niedysponujące stosowną wiedzą i doświadczeniem mogą używać tego urządzenia jedynie pod nadzorem innej osoby bądź pod warunkiem uzyskania informacji dotyczących bezpiecznego użytkowania urządzenia i zrozumienia wynikających z tego zagrożeń.
- Dzieci nie mogą bawić się urządzeniem.
- Dzieci nie powinny czyścić i konserwować urządzenia bez nadzoru.
- Dzieci od 3 do 8 lat mogą umieszczać produkty w urządzeniach chłodniczych i wyjmować je z nich.

Ryzyko wybuchu

- W urządzeniu chłodniczym nie wolno przechowywać substancji wybuchowych, np. sprayów z palnym gazem wyłaczającym.



OSTROŻNIE! Nieprzestrzeganie tych instrukcji może prowadzić do lekkich lub umiarkowanych obrażeń.

Ryzyko porażenia prądem

- Przed uruchomieniem urządzenia chłodniczego należy sprawdzić, czy przewód zasilający i wtyczka są suche.
- Urządzenie chłodnicze należy odłączać od zasilania:
 - za każdym razem przed czyszczeniem i konserwacją
 - po każdym użyciu

Zagrożenie zdrowia

Aby zapobiec skażeniu żywności, należy przestrzegać poniższych instrukcji:

- Należy sprawdzić, czy zakres temperatur chłodzenia urządzenia jest wystarczający do przechowywania żywności lub leków, które mają być w nim umieszczone.
- Artykuły spożywcze mogą być przechowywane tylko w oryginalnych opakowaniach lub w odpowiednich pojemnikach.
- Pozostawianie drzwi urządzenia chłodniczego otwartych przez dłuższy czas może spowodować znaczny wzrost temperatury w jego komorach.
- Regularnie czyścić powierzchnie, które mogą mieć kontakt z żywnością i dostępnymi układami odprowadzania wody.
- Jeśli urządzenie pozostaje puste przez długi czas:
 - Wyłączyć urządzenie.
 - Odmrozić urządzenie.
 - Oczyszczyć i osuszyć urządzenie.
 - Pozostawić wieko otwarte, aby w urządzeniu nie tworzyła się pleśń.



UWAGA! Ryzyko uszkodzenia

- Należy porównać dane dotyczące napięcia na tabliczce znamionowej z dostępnym źródłem zasilania.
- Urządzenie chłodnicze podłączać tylko przewodem prądu stałego do gniazdka prądu stałego w pojeździe.
- Nie wyciągać wtyczki z gniazda, ciągnąc za kabel.

- Przed podłączeniem do szybkiej ładowarki od akumulatora pojazdu należy odłączyć urządzenie chłodnicze oraz inne odbiorniki energii elektrycznej.
- Wyłączając silnik, odłączyć urządzenie chłodnicze lub je wyłączyć. W przeciwnym razie akumulator pojazdu może się rozładować.
- Urządzenie chłodnicze nie nadaje się do transportu substancji żrących lub zawierających rozpuszczalniki.
- Wewnątrz urządzenia chłodniczego nie można używać żadnych urządzeń elektrycznych, za wyjątkiem urządzeń zalecanych przez producenta.
- Nie ustawiać urządzenia chłodniczego w pobliżu otwartego ognia ani innych źródeł ciepła (ogrzewanie, bezpośrednie promieniowanie słoneczne, piece gazowe itp.).
- **Ryzyko przegrzania!**
Należy zawsze zapewniać minimum 50 mm przestrzeni do wentylacji ze wszystkich czterech stron urządzenia chłodniczego. W przestrzeni tej nie mogą znajdować się żadne przedmioty ograniczające dopływ powietrza do chłodzonych elementów.
Nie umieszczać urządzenia chłodniczego w zamkniętych przestrzeniach ani w miejscach całkowicie lub prawie całkowicie pozbawionych dopływu powietrza.
- Zadbaj, aby nie zakrywać otworów wentylacyjnych.
- Nie wypełniaj wewnętrznego pojemnika cieczami lub lodem.
- Nigdy nie zanurzaj urządzenia chłodniczego w wodzie.
- Chronić urządzenie chłodnicze i jego kable przed wysokimi temperaturami i wilgocią.
- Urządzenia nie wolno narażać na działanie deszczu.

3 W zestawie

Pozycja rys. 11, strona 3	Ilość	Opis
1	1	Lodówka sprężarkowa
2	1	Kabel przyłączeniowy do gniazdka prądu stałego
–	1	Instrukcja obsługi

4 Akcesoria

Do zasilania lodówki prądem przemiennym zalecamy stosowanie poniższego zasilacza sieciowego.

Dostępne jako osprzęt (niedostarczane w zestawie):

- 220 – 240 V: CoolPower EPS100
- 110 – 240 V: CoolPower MPS35

5 Użytkowanie zgodne z przeznaczeniem

Lodówka kompresorowa jest przeznaczona do chłodzenia i mrożenia artykułów spożywczych. Lodówka kompresorowa nadaje się również do używania na łodziach.

Lodówka kompresorowa jest przeznaczona do zasilania z gniazda 12 V $\overline{=}$ lub 24 V $\overline{=}$ w samochodzie (np. gniazdo prądu stałego), łodzi lub pojeździe kempingowym.

Urządzenie chłodnicze nadaje się do stosowania na campingach.

Urządzenia nie wolno narażać na działanie deszczu.



WSKAZÓWKA

Do zasilania urządzenia z sieci prądu przemiennego zaleca się stosowanie jednego z poniższych prostowników:

- 220 – 240 V: CoolPower EPS100
- 110 – 240 V: CoolPower MPS35

6 Opis działania

Lodówka służy do chłodzenia, utrzymywania w chłodzie i zamrażania produktów. Do chłodzenia wykorzystywany jest bezobsługowy, bezfreonowy, sprężarkowy obieg chłodniczy. Wyjątkowo mocna, bezfreonowa izolacja i wydajna sprężarka zapewniają wyjątkowo szybkie chłodzenie.

Lodówka została zaprojektowana do zastosowań przenośnych.

W przypadku stosowania na łodziach lodówka może wytrzymać krótkotrwały przechył (nachylenie) o 30°.

Wbudowany dwustopniowy (CDF 18) / trójstopniowy (CDF 26, CDF 36, CDF 46) czujnik ochrony akumulatora zapobiega nadmiernemu rozładowaniu akumulatora pojazdu.

6.1 Elementy obsługowe i wskaźniki

CDF18

Panel sterowania i gniazdo przyłączeniowe (rys. **2**, strona 3):

Pozy- cja	Opis	Objaśnienie
1	TEMPERATURE	Regulator temperatury, temperatura chłodzenia w pozycjach końcowych: COLD: +10 °C FREEZE: -18 °C
2	POWER (zasilanie)	Wskaźnik trybu pracy Dioda LED świeci się na zielono: Urządzenie jest włączone i gotowe do pracy Dioda LED świeci żółtym światłem: Została osiągnięta ustawiona temperatura
3	ERROR (błąd)	Dioda LED miga na czerwono: Włączone urządzenie nie jest gotowe do pracy
4	BATTERY MONI- TOR	Włącznik/czujnik ochrony akumulatora: 0: Urządzenie jest wyłączone HIGH: Urządzenie jest włączone, czujnik ochrony akumulatora jest w trybie HIGH LOW: Urządzenie jest włączone, czujnik ochrony akumulatora jest w trybie LOW
5	12/24 V DC	Gniazdo przyłączeniowe zasilania napięciem stałym

CDF26

Gniazdo przyłączeniowe (rys. **3**, strona 3) i panel sterowania (rys. **4**, strona 3):

Pozi- cja	Opis	Objaśnienie
1	Przycisk ON/OFF	Poprzez naciśnięcie tego przycisku na jedną do dwóch sekund można włączyć lub wyłączyć lodówkę
2	POWER (zasilanie)	Wskazanie stanu <hr/> Dioda LED świeci się na zielono: Sprężarka jest włączona <hr/> Dioda LED świeci się na pomarańczowo: Sprężarka jest wyłączona <hr/> Dioda LED miga na pomarańczowo: Wyświetlacz został automatycznie wyłączony z powodu niskiego napięcia akumulatora
3	ERROR (błąd)	Dioda LED miga na czerwono: Urządzenie jest włączone, ale nie jest gotowe do pracy
4	SET	Przycisk wyboru ustawień Regulacja temperatury Przełączanie wyświetlania w stopniach Celsjusza i Fahrenheita Regulacja układu monitorowania stanu akumulatora
5	–	Wyświetlacz informacyjny Pierwsze trzy znaki z czterech wyświetlanych na wyświetlaczu informują o temperaturze, a czwarty – o jednostce temperatury (°C lub °F).
6	UP +	Jednorazowe naciśnięcie powoduje zwiększenie wartości
7	DOWN –	Jednorazowe naciśnięcie powoduje zmniejszenie wartości

CDF36, CDF46

Gniazdo przyłączeniowe (rys. **3**, strona 3) i panel sterowania (rys. **5**, strona 4):

Pozi- cja	Opis	Objaśnienie
1	Przycisk ON/OFF	Poprzez naciśnięcie tego przycisku na jedną do dwóch sekund można włączyć lub wyłączyć lodówkę
2	POWER (zasilanie)	Wskazanie stanu Dioda LED świeci się na zielono: Sprężarka jest włączona Dioda LED świeci się na pomarańczowo: Sprężarka jest wyłączona Dioda LED miga na pomarańczowo: Wyświetlacz został automatycznie wyłączony z powodu niskiego napięcia akumulatora
3	ERROR (błąd)	Dioda LED miga na czerwono: Urządzenie jest włączone, ale nie jest gotowe do pracy
4	SET	Przycisk wyboru ustawień Regulacja temperatury Przełączanie wyświetlania w stopniach Celsjusza i Fahrenheita Regulacja układu monitorowania stanu akumulatora
5	–	Wyświetlacz informacyjny Pierwsze trzy cyfry czteropozycyjnego wyświetlacza pokazują temperaturę, a czwarta pozycja – jednostkę temperatury (°C lub °F).
6	ADJUST (regulacja)	Jednorazowe naciśnięcie powoduje zmniejszenie wartości Po osiągnięciu najniższej wartości pętla zaczyna się ponownie od najwyższej wartości.

7 Eksploatacja

7.1 Przed pierwszym użyciem



OSTRZEŻENIE! Niebezpieczeństwo pożaru!

- Podczas ustawiania urządzenia należy uważać, aby nie przygnieść ani nie uszkodzić przewodu zasilającego.
- Nie umieszczać z tyłu urządzenia rozgałęziaczy ani zasilaczy.



WSKAZÓWKA

Ze względów higienicznych przed uruchomieniem nowej lodówki należy wyczyścić ją od wewnątrz i z zewnątrz wilgotną szmatką (patrz również rozdz. „Czyszczenie i konserwacja” na stronie 236).

7.2 Oszczędzanie energii

- Wybrać miejsce z dobrą wentylacją, chronione przed promieniami słonecznymi.
- Ciepłe potrawy pozostawić do przestygnięcia przed włożeniem ich do urządzenia chłodniczego w celu utrzymywania ich w niskiej temperaturze.
- Nie otwierać lodówki częściej, niż jest to konieczne.
- Nie pozostawiać otwartych drzwi na dłużej, niż jest to konieczne.
- Jeśli lodówka jest wyposażona w koszyk: W celu zapewnienia optymalnego zużycia energii koszyk ustawiać w położeniu, w którym został on dostarczony.
- Regularnie sprawdzać osadzenie uszczelnienia pokrywy.
- Lodówkę przenośną należy bezzwłocznie odszronić w przypadku wytworzenia się w niej warstwy lodu.
- Unikać ustawiania zbyt niskich temperatur.

7.3 Podłączanie lodówki



OSTRZEŻENIE!

- Urządzenie podłączać tylko za pomocą dostarczonego kabla prądu stałego.
- **Nie** modyfikować kabla prądu stałego. Modyfikowanie kabla prądu stałego może spowodować zagrożenie.
- Kabel prądu stałego musi być zawsze zabezpieczony za pomocą bezpiecznika 8 A.



UWAGA! Ryzyko uszkodzenia

Przed ładowaniem akumulatora za pomocą szybkiej ładowarki należy odłączyć od niego lodówkę oraz inne odbiorniki energii elektrycznej. Przepięcia mogą uszkodzić elektronikę urządzenia.

- ▶ Podłączyć przewód 12/24 V (rys. **1** 2, strona 3) do gniazda napięcia stałego oraz do gniazda zapalniczki lub gniazda 12 V lub 24 V.

7.4 Korzystanie z układu monitorowania stanu akumulatora

Jeżeli lodówka jest używana przy wyłączonym zapłonie w pojeździe, automatycznie wyłącza się ona, gdy napięcie spadnie poniżej ustawionej wartości. Lodówka włącza się ponownie po naładowaniu akumulatora i osiągnięciu napięcia ponownego włączenia.



UWAGA! Ryzyko uszkodzenia

Jeśli urządzenie zostanie wyłączone przez układ monitorowania stanu akumulatora, oznacza to, że akumulator nie jest już w pełni naładowany. Należy wówczas unikać wielokrotnego uruchamiania rozrusznika i używania odbiorników energii elektrycznej bez dłuższych faz ładowania. Należy pamiętać o ponownym naładowaniu akumulatora.

W trybie „HIGH” czujnik ochrony akumulatora reaguje szybciej niż na poziomach „LOW” i „MED” (patrz poniższa tabela).

CDF18

Tryb układu ochrony akumulatora	LOW	HIGH
Napięcie wyłączenia dla zasilania 12 V	10,2 V ± 0,3 V	11,2 V ± 0,3 V
Napięcie ponownego włączenia dla zasilania 12 V	11,2 V ± 0,3 V	12,2 V ± 0,3 V
Napięcie wyłączenia dla zasilania 24 V	22,0 V ± 0,3 V	23,9 V ± 0,3 V
Napięcie ponownego włączenia dla zasilania 24 V	23,3 V ± 0,3 V	25,1 V ± 0,3 V

CDF 26, CDF 36, CDF 46

Tryb układu ochrony akumulatora	LOW	MED	HIGH
Napięcie wyłączenia dla zasilania 12 V	10,1 V	11,4 V	11,8 V
Napięcie ponownego włączenia dla zasilania 12 V	11,1 V	12,2 V	12,6 V
Napięcie wyłączenia dla zasilania 24 V	21,5 V	24,1 V	24,6 V
Napięcie ponownego włączenia dla zasilania 24 V	23,0 V	25,3 V	26,2 V

**WSKAZÓWKA**

Jeżeli lodówka jest zasilana z akumulatora rozruchowego, należy wybrać tryb układu monitorowania stanu akumulatora „HIGH”. Jeżeli lodówka jest podłączona do akumulatora pokładowego, wystarczający jest tryb układu monitorowania stanu akumulatora „LOW”.

W przypadku zasilania lodówki z sieci prądu przemiennego, czujnik ochrony akumulatora należy ustawić na „LOW”.

CDF 26: Ustawianie trybu czujnika ochrony akumulatora

W celu zmiany trybu układu monitorowania stanu akumulatora:

1. Włączyć lodówkę.
 2. Nacisnąć trzykrotnie przycisk „SET”.
 3. Następnie przyciskiem „+” i „-” ustawić tryb pracy czujnika ochrony akumulatora.
- ✓ Na wyświetlaczu przez kilka sekund widoczny jest ustawiony tryb. Następnie wyświetlacz kilkakrotnie miga i powraca do wyświetlania aktualnej temperatury.

CDF 36, CDF 46: Ustawianie trybu czujnika ochrony akumulatora

W celu zmiany trybu układu monitorowania stanu akumulatora:

1. Włączyć lodówkę.
2. Nacisnąć trzykrotnie przycisk „SET”.
3. Przyciskiem „ADJUST” ustawić tryb pracy czujnika ochrony akumulatora.

7.5 Korzystanie z lodówki



UWAGA! Niebezpieczeństwo przegrzania!

Należy zawsze zapewniać dostateczną wentylację, aby umożliwić rozpraszanie wytwarzanego podczas pracy ciepła. Nie zakrywać otworów wentylacyjnych. Dbać o odpowiednią odległość urządzenia od ścian lub przedmiotów, aby zapewnić wystarczającą cyrkulację powietrza.

1. Ustawiać lodówkę na stabilnym podłożu.
Należy uważać, aby nie zakrywać otworów wentylacyjnych, aby mogło z nich uchodzić nagrzane powietrze.
2. Podłączyć lodówkę, patrz rozdz. „Podłączanie lodówki” na stronie 230.



UWAGA! Zagrożenie spowodowane zbyt niską temperaturą!

Należy uważać, aby w lodówce znajdowały się wyłącznie produkty, które mogą być chłodzone do wybranej temperatury.

Zamykanie lodówki

1. Zamknąć pokrywę.
2. Dociskać blokadę (rys. **6** 1, strona 4) w dół do momentu, gdy słyszalne będzie jej zatrzaśnięcie.

CDF18: Włączanie lodówki

1. Przesunąć przełącznik „BATTERY MONITOR” do pozycji HIGH, aby korzystać z akumulatora rozruchowego, lub do pozycji LOW, aby korzystać z akumulatora zasilającego.
 - ✓ Dioda LED „POWER” świeci się na zielono.
 - ✓ Lodówka zacznie chłodzić komorę.
2. Ustawić temperaturę chłodzenia za pomocą regulatora „TEMPERATURE”.
 - ✓ Po osiągnięciu temperatury chłodzenia dioda LED „POWER” świeci się na żółto.

CDF26, CDF36, CDF46: Włączanie lodówki

- ▶ Wcisnąć przycisk „ON/OFF” na trzy sekundy.
 - ✓ Dioda LED „POWER” świeci się na zielono.
 - ✓ Wyświetlacz włącza się i wskazuje aktualną temperaturę chłodzenia.
 - ✓ Lodówka zacznie chłodzić komorę.

CDF18: Wyłączanie lodówki

1. Opróżnić lodówkę.
2. Aby wyłączyć lodówkę: Przesunąć przełącznik „BATTERY MONITOR” do pozycji „0”.
3. Odłączyć przewód przyłączeniowy.

W przypadku gdy lodówka nie będzie eksploatowana przez dłuższy czas należy:

- Pozostawić uchyloną pokrywę. Zapobiega to powstawaniu nieprzyjemnych zapachów.

CDF26, CDF36, CDF46: Wyłączanie lodówki

1. Opróżnić lodówkę.
2. Wyłączyć lodówkę.
3. Odłączyć kabel przyłączeniowy.

W przypadku gdy lodówka nie będzie eksploatowana przez dłuższy czas należy:

- Pozostawić uchyloną pokrywę. Zapobiegnie to powstawaniu nieprzyjemnych zapachów.

7.6 Ustawianie temperatury

CDF26

1. Nacisnąć jeden raz przycisk „SET”.
 2. Przyciskiem „+” lub „-” ustawić temperaturę chłodzenia.
- ✓ Na wyświetlaczu przez kilka sekund widoczna będzie ustawiona temperatura chłodzenia. Następnie wyświetlacz kilkakrotnie miga i powraca do wyświetlania aktualnej temperatury.

CDF36, CDF46

1. Nacisnąć jeden raz przycisk „SET”.
 2. Przyciskiem „ADJUST” ustawić temperaturę chłodzenia.
- ✓ Na wyświetlaczu przez kilka sekund widoczna będzie ustawiona temperatura chłodzenia. Następnie wyświetlacz kilkakrotnie miga i powraca do wyświetlania aktualnej temperatury.

7.7 wybór jednostki temperatury

CDF26

Można przełączać pomiędzy wyświetlaniem temperatury w stopniach Celsjusza oraz w stopniach Fahrenheita. W tym celu należy podjąć następujące działania:

1. Włączyć lodówkę.
 2. Dwukrotnie nacisnąć przycisk „SET”.
 3. Przyciskiem „+” lub „-” ustawić temperaturę chłodzenia.
- ✓ Na wyświetlaczu przez kilka sekund widoczna będzie ustawiona jednostka temperatury. Następnie wyświetlacz kilkakrotnie miga i powraca do wyświetlania aktualnej temperatury.

CDF36, CDF46

Można przełączać pomiędzy wyświetlaniem temperatury w stopniach Celsjusza oraz w stopniach Fahrenheita. W tym celu należy podjąć następujące działania:

1. Włączyć lodówkę.
2. Dwukrotnie nacisnąć przycisk „SET”.
3. Za pomocą przycisku „ADJUST” ustawić jednostkę temperatury °C bądź °F.

7.8 Odszranianie lodówki

Wilgoć może się osadzać na parowniku lub wewnątrz lodówki w postaci szronu. Powoduje to zmniejszenie wydajności chłodzenia. Rozmrozić urządzenie w odpowiednim czasie, aby tego uniknąć.



UWAGA! Ryzyko uszkodzenia

Do usuwania warstw lodu lub oddzielania przymarzniętej żywności nigdy nie używać twardych lub ostro zakończonych narzędzi.

Aby odszronić lodówkę, należy postępować w następujący sposób:

1. Opróżnić lodówkę.
2. W razie potrzeby umieścić zawartość w innym urządzeniu chłodniczym w celu utrzymania jej w odpowiedniej temperaturze.
3. Wyłączyć urządzenie.
4. Pozostawić otwartą pokrywę.
5. Zetrzeć wodę z roztopionego lodu.

7.9 Wymiana bezpiecznika wtyku (12/24 V)

1. Zdjąć tulejkę kompensacyjną (rys. **7** 4, strona 4) z wtyczki.
2. Wykręcić śrubę (rys. **7** 5, strona 4) z górnej części obudowy (rys. **7** 1, strona 4).
3. Ostrożnie zdjąć górną połowę obudowy z dolnej części (rys. **7** 6, strona 4).
4. Wyjąć kołek wtykowy (rys. **7** 3, strona 4).
5. Wymienić wadliwy bezpiecznik (rys. **7** 2, strona 4) na nowy o tej samej wartości (8 A, 32 V).
6. Złożyć wtyk w odwrotnej kolejności.



WSKAZÓWKA – wewnętrzny bezpiecznik prądu stałego

W urządzeniu znajduje się dodatkowy bezpiecznik prądu stałego (DC) (standardowy samochodowy bezpiecznik płaski, 10 A). Bezpiecznik ten może być wymieniony tylko w autoryzowanym zakładzie serwisowym.

7.10 Wymiana żarówki (CDF 26, CDF 36, CDF 46)

1. Wcisnąć sworzeń (rys. **8** 2, strona 4) w dół. Będzie można wówczas zdjąć przezroczystą osłonę (rys. **8** 1, strona 4) z przodu lampy.
2. Wymienić żarówkę.
3. Umieścić oświetlenie w obudowie.

8 Czyszczenie i konserwacja



UWAGA! Ryzyko uszkodzenia

- Urządzenia nie wolno nigdy czyścić pod bieżącą wodą ani umieszczać w wodzie.
- Do czyszczenia nie używać agresywnych środków czyszczących ani twardych przedmiotów, gdyż mogą one uszkodzić urządzenie chłodnicze.

- Urządzenie chłodnicze należy od czasu do czasu czyścić od wewnątrz i z zewnątrz wilgotną ściereczką.
- Upewnić się, że otwory wlotowe i wylotowe powietrza urządzenia nie są zabrudzone ani zakurzone, aby umożliwić odprowadzanie ciepła i uniknąć uszkodzenia urządzenia.

9 Gwarancja

Obowiązuje ustawowy okres gwarancji. W przypadku stwierdzenia uszkodzenia produktu, należy zgłosić się do jego sprzedawcy lub oddziału producenta w danym kraju (patrz dometic.com/dealer).

W celu naprawy lub realizacji gwarancji konieczne jest przesłanie wraz z produktem następujących dokumentów:

- Kopii rachunku z datą zakupu
- Informacja o przyczynie reklamacji lub opis wady

10 Usuwanie usterek

Usterka	Możliwa przyczyna	Proponowane rozwiązanie
Urządzenie nie działa, dioda LED nie świeci się.	Brak napięcia w gnieździe zasilania prądem stałym w pojeździe.	W większości pojazdów konieczne jest włączenie zapłonu, aby w gnieździe prądu stałego obecne było napięcie.
	W gnieździe prądu przemiennego nie ma napięcia.	Spróbować podłączyć urządzenie do innego gniazda.
Urządzenie nie chłodzi (wtyczka jest włożona, świeci się dioda LED „POWER”).	Uszkodzona sprężarka.	Naprawy może dokonać tylko autoryzowany zakład serwisowy.
Urządzenie nie chłodzi (wtyczka jest włożona, miga dioda LED „ERROR”).	Napięcie akumulatora jest niewystarczające.	Sprawdzić akumulator i w razie potrzeby naładować go.

Usterka	Możliwa przyczyna	Proponowane rozwiązanie
<p>Podczas zasilania z gniazda prądu stałego DC:</p> <p>Zapłon jest włączony, urządzenie nie działa, nie świeci się dioda LED.</p> <p>Odłączyć wtyk od gniazda i wykonać następujące kontrole.</p>	<p>Gniazdo prądu stałego jest zabrudzone. Unie możliwia to prawidłowe przewodzenie prądu w złączu.</p> <p>Bezpiecznik gniazda 12/24 V jest przepalony.</p> <p>Bezpiecznik pojazdu przepalił się.</p>	<p>Gdy wtyczka w gnieździe prądu stałego jest zbyt ciepła, należy oczyścić gniazdo. Innym powodem może być nieprawidłowo zmontowana wtyczka.</p> <p>Wymienić bezpiecznik we wtyku 12 V, patrz rozdz. „Wymiana bezpiecznika wtyku (12/24 V)” na stronie 236.</p> <p>Wymienić bezpiecznik gniazda 12/24 V pojazdu (zwykle 15 A). Patrz instrukcja obsługi pojazdu.</p>
<p>Dioda LED „ERROR” miga dłużej niż 2 min w następujący sposób: 3 mignięcia, przerwa, 3 mignięcia, przerwa itd.</p>	<p>Wadliwe urządzenie</p>	<p>Naprawy może dokonać tylko autoryzowany zakład serwisowy.</p>

11 Utylizacja



- Opakowanie należy w miarę możliwości wrzucić do odpowiedniego pojemnika na odpady do recyklingu.



Szczegółowe informacje na temat utylizacji produktu zgodnie z obowiązującymi przepisami można uzyskać w lokalnym zakładzie recyklingu lub u specjalistycznego dystrybutora.

12 Dane techniczne

	CDF18	CDF26
Nr katalogowy:	9600000460	9600000601
Pojemność:	18 l	21 l
Napięcie:	12/24 V \equiv	
Prąd znamionowy 12 V \equiv :	5,0 A	

	CDF18	CDF26
24 V _~ :	2,5 A	
Zakres temperatur chłodzenia:	+10 °C do -18 °C	
Klasa klimatyczna:	N lub T	
Temperatura otoczenia:	+16 °C do +43 °C	
Ilość czynnika chłodniczego:	32 g	35 g
Ekwiwalent CO ₂ :	0,046 t	0,050 t
Potencjał tworzenia efektu cieplarnianego (GWP):	1430	
Wymiary (szer. x wys. x gł.) w mm:	465 x 414 x 300	550 x 425 x 260
Masa:	9,5 kg	12,7 kg
Kontrola/ Atest:		 

	CDF36	CDF46
Nr katalogowy:	9600005344	9600005346
Pojemność:	31 l	39 l
Napięcie:	12/24 V $\overline{=}$	
Prąd znamionowy		
12 V $\overline{=}$:	5,0 A	
24 V $\overline{=}$:	2,5 A	
Zakres temperatur chłodzenia:	+10 °C do -15 °C	
Klasa klimatyczna:	N lub T	
Temperatura otoczenia:	+16 °C do +43 °C	
Ilość czynnika chłodniczego:	38 g	42 g
Ekwiwalent CO ₂ :	0,054 t	0,060 t
Potencjał tworzenia efektu cieplarnianego (GWP):	1430	
Wymiary (szer. x wys. x gł.) w mm:	560 x 380 x 340	560 x 475 x 340
Masa:	12,5 kg	13,7 kg
Kontrola/ Atest:		

**WSKAZÓWKA**

Przy temperaturach otoczenia powyżej 32 °C (90 °F) nie można osiągnąć minimalnej temperatury.

Obieg chłodzenia zawiera R134a.

Produkt zawiera fluorowane gazy cieplarniane.

Agregat chłodniczy jest hermetycznie zamknięty.

Dôkladne si prečítajte tento návod a dodržiavajte všetky pokyny, usmernenia a varovania uvedené v tomto návode k výrobku, aby sa zaručilo, že výrobok sa vždy bude správne inštalovať, používať a udržiavať. Tento návod **MUSÍ** zostať priložený k výrobku.

Použitím tohto výrobku týmto potvrdzujete, že ste si dôkladne prečítali všetky pokyny, usmernenia a varovania a že rozumiete a súhlasíte s dodržiavaním všetkých uvedených podmienok. Súhlasíte, že tento výrobok budete používať len v súlade so zamýšľaným použitím a v súlade s pokynmi, usmerneniami a varovania uvedenými v tomto návode k výrobku, ako aj v súlade so všetkými platnými zákonmi a nariadeniami. V prípade, že si neprečítate a nebudete sa riadiť pokynmi a varovaniami uvedenými v tomto návode, môže mať za následok vaše poranenie alebo poranenie iných osôb, poškodenie vášho výrobku alebo poškodenie majetku v jeho blízkosti. Tento návod k výrobku vrátane pokynov, usmernení a varovaní, a súvisiaca dokumentácia môže podliehať zmenám a aktualizáciám. Najaktuálnejšie informácie o výrobku nájdete na adrese documents.domestic.com.

Obsah

1	Vysvetlenie symbolov	241
2	Bezpečnostné pokyny	242
3	Rozsah dodávky	244
4	Príslušenstvo	245
5	Používanie v súlade s určením	245
6	Opis činnosti	245
7	Obsluha	248
8	Čistenie a údržba	254
9	Záruka	255
10	Odstraňovanie porúch	255
11	Likvidácia	256
12	Technické údaje	257

1 Vysvetlenie symbolov



VÝSTRAHA!

Bezpečnostný pokyn: Označuje nebezpečnú situáciu, ktorej následkom môže byť smrť alebo vážne zranenie, ak sa jej nezabráni.



UPOZORNENIE!

Bezpečnostný pokyn: Označuje nebezpečnú situáciu, ktorej následkom môže byť malé alebo stredne ťažké zranenie, ak sa jej nezabráni.

**POZOR!**

Označuje situáciu, ktorej následkom môže byť poškodenie majetku, ak sa jej nezabráni.

**POZNÁMKA**

Doplňujúce informácie týkajúce sa obsluhy produktu.

2 Bezpečnostné pokyny



VÝSTRAHA! Nedodržanie týchto varovaní môže mať za následok smrť alebo vážne poranenie.

Nebezpečenstvo úrazu elektrickým prúdom

- Nepoužívajte chladiace zariadenie, ak je viditeľné poškodené.
- Opravy tohto chladiaceho zariadenia smie vykonávať len kvalifikovaný personál. Neodborné opravy môžu viesť k značným nebezpečenstvám.

Nebezpečenstvo požiaru

- Pri umiestňovaní zariadenia sa ubezpečte, že napájací kábel nie je zachytený alebo poškodený.
- Neumiestňuje žiadne viacnásobné prenosné zásuvky alebo prenosné napájacie adaptéry na zadnú stranu zariadenia.

Nebezpečenstvo ohrozenia zdravia

- Toto zariadenie smú používať deti od 8 rokov a osoby so zníženými psychickými, zmyslovými alebo mentálnymi schopnosťami a vedomosťami, keď sú pod dozorom alebo keď boli poučené o bezpečnom používaní zariadenia a chápu, aké riziká z toho vyplývajú.
- Deti sa nesmú hrať so zariadením.
- Čistenie a bežnú údržbu nesmú vykonávať deti bez dozoru.
- Deti vo veku od 3 do 8 rokov smú vkladať potraviny do chladiacich zariadení a tiež ich z nich vyberať.

Nebezpečenstvo výbuchu

- V chladiacom zariadení neskladujte látky, u ktorých hrozí nebezpečenstvo výbuchu napr. sprejové nádoby s horľavým hnacím plynom.



UPOZORNENIE! Nedodržanie týchto upozornení môže mať za následok ľahké alebo stredne ťažké zranenie.

Nebezpečenstvo úrazu elektrickým prúdom

- Pred uvedením chladiaceho zariadenia do prevádzky dbajte na to, aby boli prívod a zástrčka suché.
- Chladiace zariadenie odpojte od zdroja napätia
 - pred každým čistením a údržbou
 - po každom použití

Nebezpečenstvo ohrozenia zdravia

Aby ste sa vyhli kontaminácii potravín, dodržujte nasledujúce pokyny:

- Skontrolujte, či chladiaci výkon zariadenia zodpovedá požiadavkám potravín alebo liekov, ktoré chcete chladiť.
- Potraviny sa smú skladovať len v originálnych baleniach alebo vhodných nádobách.
- Otvorenie chladiaceho zariadenia na dlhšiu dobu môže spôsobiť výrazné zvýšenie teploty v priehradkách zariadenia.
- Pravidelne čistite povrchy, ktoré môžu prísť do kontaktu s potravinami a prístupnými systémami na odvádzanie kondenzátu.
- Ak zariadenie ponecháte prázdne na dlhý čas:
 - Vypnite zariadenie.
 - Rozmrazte zariadenie.
 - Zariadenie vyčistite a vysušte.
 - Nechajte otvorené veko, aby ste zabránili tvorbe plesní vo vnútri zariadenia.



POZOR! Nebezpečenstvo poškodenia

- Skontrolujte, či údaje o napätí na typovom štítku súhlasia s existujúcim zdrojom napätia.
- Chladiace zariadenie pripájajte k zásuvke s jednosmerným prúdom vo vozidle iba s pripájacím káblom na jednosmerný prúd.
- Zástrčku nikdy nevyťahujte zo zásuvky za kábel.
- Odpojte chladiace zariadenie a iné spotrebiče od batérie vozidla skôr, než pripojíte rýchlonabíjačku.
- Pri vypínaní motora odpojte chladiace zariadenie alebo ho vypnite. Inak sa môže vybiť batéria vozidla.
- Chladiace zariadenie nie je vhodné na prepravu žieravých látok alebo látok s obsahom rozpúšťadiel.

- Nepoužívajte žiadne elektrické zariadenia v chladiacom zariadení, okrem prípadu, keď výrobca odporúča používanie týchto zariadení takýmto spôsobom.
- Neumiestňujte chladiace zariadenie do blízkosti otvoreného plameňa alebo iných zdrojov tepla (ohrievače, priame slnečné žiarenie, plynové rúry atď.).
- **Riziko prehriatia!**
Ubezpečte sa, že po celú dobu je na všetkých štyroch stranách chladiaceho zariadenia minimálne 50 mm voľného priestoru na vetranie. Neblokujte vetrací priestor žiadnymi predmetmi, ktoré by mohli prekážať prúdeniu vzduchu k chladiacim súčiastkam. Neumiestňujte chladiace zariadenie do uzavretých priehradiek alebo priestorov bez prúdenia alebo s minimálnym prúdením vzduchu.
- Dbajte na to, aby vetracie otvory neboli zakryté.
- Do vnútorného zásobníka neplňte ľad ani žiadne kvapaliny.
- Chladiace zariadenie nikdy neponárajte do vody.
- Chráňte chladiace zariadenie a káble pred vysokými teplotami a vlhkosťou.
- Zariadenie nevystavujte dažďu.

3 Rozsah dodávky

Položka obr. 1, strane 3	Počet	Opis
1	1	Chladiaci box s kompresorom
2	1	Pripájací kábel pre prípojku s jednosmerným prúdom
–	1	Návod na obsluhu

4 Príslušenstvo

Pre prevádzku chladiaceho boxu v sieti so striedavým prúdom vám odporúčame použiť nasledujúci sieťový adaptér.

K dispozícii ako príslušenstvo (nie je súčasťou dodávky):

- 220 – 240 V: CoolPower EPS100
- 110 – 240 V: CoolPower MPS35

5 Používanie v súlade s určením

Kompresorový chladiaci box je vhodný na chladenie a hlboké mrazenie potravín. Kompresorový chladiaci box je vhodný je na prevádzku v člnoch.

Chladič kompresora je určený na prevádzku z 12 V \equiv alebo 24 V \equiv palubná zásuvka vozidla (napr. zásuvka jednosmerného prúdu DC), lode alebo mobilného domu.

Chladiace zariadenie je vhodné na kempovanie.

Zariadenie nevystavujte dažďu.



POZNÁMKA

Na prevádzku zariadenia pri napájaní striedavým prúdom z elektrickej siete odporúčame použiť jeden z nasledujúcich usmerňovačov:

- 220 – 240 V: CoolPower EPS100
- 110 – 240 V: CoolPower MPS35

6 Opis činnosti

Chladiaci box môže schladiť potraviny, udržiavať ich v chlade, ako aj ich hlboko zmraziť. Chladenie sa uskutočňuje prostredníctvom bezúdržbového chladiaceho okruhu bez freónu s kompresorom. Extra silná izolácia bez obsahu freónu a výkonný kompresor zaručujú mimoriadne rýchle chladenie.

Chladiaci box je určený na mobilné použitie.

Pri používaní na lodiach môže byť chladiaci box vystavený dlhodobému nakloneniu 30°.

Integrovaný dvojstupňový (CDF 18)/trojstupňový (CDF 26, CDF 36, CDF 46) monitor batérie zabraňuje nadmernému vybitiu batérie vozidla.

6.1 Ovládacie a indikačné prvky

CDF 18

Ovládací panel a pripojovacia zásuvka (obr. **2**, strane 3):

Položka	Opis	Vysvetlenie	
1	TEPLOTA	Regulátor teploty, Teplota chladenia v koncových polohách:	
		CHLADENIE:	+10 °C
		MRAZENIE:	-18 °C
2	VÝKON	Prevádzkový displej	
		LED dióda svieti na zeleno:	Zariadenie je zapnuté a je pripravené na prevádzku
		LED svieti žltou farbou:	Nastavená teplota je dosiahnutá
3	ERROR	LED bliká červeno:	Zapnuté zariadenie nie je pripravené na prevádzku
4	MONITOR BATÉRIE	Zapnutie/Kontrola batérie:	
		0:	Zariadenie je vypnuté
		HIGH:	Prístroj je zapnutý, kontrola batérie je v režime HIGH
		LOW:	Prístroj je zapnutý, kontrola batérie je v režime LOW
5	12/24 V DC	Prípojná zásuvka napájania jednosmerným napätím	

CDF 26

Pripojovacia zásuvka (obr. **3**, strane 3) a ovládací panel (obr. **4**, strane 3):

Položka	Opis	Vysvetlenie
1	Tlačidlo Zap/Vyp	Zapne a vypne chladiaci box, keď sa tlačidlo podrží stlačené jednu až dve sekundy

Položka	Opis	Vysvetlenie
2	VÝKON	Indikácia stavu
		LED svieti zeleno: Kompresor je zapnutý
		LED svieti oranžovo: Kompresor je vypnutý
		LED bliká oranžovo: Displej sa pri nízkom napätí batérie automaticky vypne
3	ERROR	LED bliká červeno: Zapnuté zariadenie nie je pripravené na prevádzku
4	SET	Zvolí režim zadávania Nastavenie teploty Zobrazenie stupňov Celzia alebo Fahrenheita Nastavenie indikátora batérie
5	-	Displej, zobrazuje hodnoty Prvé tri miesta štvormiestneho displeja zobrazujú teplotu, štvrté miesto jednotku teploty (°C alebo °F).
6	NAHOR +	Jedno stlačenie zvýši hodnotu zadania
7	NADOL -	Jedno stlačenie zníži hodnotu zadania

CDF 36, CDF 46

Pripojovacia zásuvka (obr. **3**, strane 3) a ovládací panel (obr. **5**, strane 4):

Položka	Opis	Vysvetlenie
1	Tlačidlo Zap/Vyp	Zapne a vypne chladiaci box, keď sa tlačidlo podrží stlačené jednu až dve sekundy
2	VÝKON	Indikácia stavu
		LED svieti zeleno: Kompresor je zapnutý
		LED svieti oranžovo: Kompresor je vypnutý
		LED bliká oranžovo: Displej sa pri nízkom napätí batérie automaticky vypne
3	ERROR	LED bliká červeno: Zapnuté zariadenie nie je pripravené na prevádzku

Položka	Opis	Vysvetlenie
4	SET	Zvolí režim zadávania Nastavenie teploty Zobrazenie stupňov Celzia alebo Fahrenheita Nastavenie indikátora batérie
5	–	Displej, zobrazuje hodnoty Prvé tri miesta štvormiestneho displeja zobrazujú teplotu, štvrté miesto jednotku teploty (°C alebo °F).
6	ADJUST	Jedno stlačenie zníži hodnotu zadania Po dosiahnutí najnižšej hodnoty sa cyklus začne znova od najvyššej hodnoty.

7 Obsluha

7.1 Pred prvým použitím



VÝSTRAHA! Nebezpečenstvo požiaru!

- Pri umiestňovaní zariadenia sa ubezpečte, že napájací kábel nie je zachytený alebo poškodený.
- Neumiestňuje žiadne viacnásobné prenosné zásuvky alebo prenosné napájacie adaptéry na zadnú stranu zariadenia.



POZNÁMKA

Pred uvedením chladiaceho boxu do prevádzky by ste ho z hygienických dôvodov mali vyčistiť zvonku a zvnútra vlhkou handričkou (pozri tiež kap. „Čistenie a údržba“ na strane 254).

7.2 Úspora energie

- Vyberte si dobre odvetrané miesto, ktoré je chránené pred priamym slnečným svetlom.
- Teplé jedlá nechajte pred vložením do chladiaceho zariadenia najprv vychladnúť.
- Chladiace zariadenie neotvárajte častejšie, ako je to potrebné.
- Chladiace zariadenie nenechávajte otvorené dlhšie, ako je nevyhnutné.
- Ak chladiaci box disponuje košom: Pre optimálnu spotrebu energie umiestnite koš podľa jeho umiestnenia pri dodaní.

- Pravidelne kontrolujte, či tesnenie veka stále pevne drží.
- Odmrazte chladiaci box hneď, ako sa vytvorí vrstva námrazy.
- Zabráňte zbytočne nízkym teplotám.

7.3 Pripojenie chladiaceho boxu



VÝSTRAHA!

- Zariadenie pripájajte len pomocou dodaného kábla na jednosmerný prúd.
- **Neupravujte** kábel na jednosmerný prúd. Úprava kábla na jednosmerný prúd môže spôsobiť bezpečnostné riziká.
- Kábel na jednosmerný prúd musí byť vždy chránený 8 A poistkou.



POZOR! Nebezpečenstvo poškodenia

Pred pripojením batérie k rýchlonabíjačke odpojte chladiaci box a iné spotrebiče od batérie. Prepätie môže poškodiť elektroniku zariadenia.

- ▶ Pripojte 12/24 V pripojovací kábel (obr. **1** 2, strane 3) do zásuvky jednosmerného napätia a tiež do auto zapalovača alebo do zásuvky 12 V alebo 24 V.

7.4 Použitie indikátora batérie

Ak sa chladiaci box používa pri vypnutom zapalovaní vozidla, samočinne sa vypne hneď, ako napájacie napätie klesne pod nastavenú hodnotu. Chladiaci box sa znova zapne hneď, ako sa nabitím batérie dosiahne znovuzapínacie napätie.



POZOR! Nebezpečenstvo poškodenia

Pri vypnutí indikátorom batérie už batéria nemá svoju plnú kapacitu nabitia. Vyvarujte sa opakovaného spúšťania alebo prevádzkovania elektrických spotrebičov bez dlhších nabíjacích fáz. Postarajte sa, aby sa batéria opäť nabila.

V režime „HIGH“ reaguje indikátor batérie rýchlejšie ako v stupňoch „LOW“ a „MED“ (pozri nasledovnú tabuľku).

CDF 18

Režim s indikátorom batérie	LOW	HIGH
Vypínacie napätie pri 12 V	10,2 V ± 0,3 V	11,2 V ± 0,3 V
Znovuspínacie napätie pri 12 V	11,2 V ± 0,3 V	12,2 V ± 0,3 V
Vypínacie napätie pri 24 V	22,0 V ± 0,3 V	23,9 V ± 0,3 V
Znovuspínacie napätie pri 24 V	23,3 V ± 0,3 V	25,1 V ± 0,3 V

CDF 26, CDF 36, CDF 46

Režim s indikátorom batérie	LOW	MED	HIGH
Vypínacie napätie pri 12 V	10,1 V	11,4 V	11,8 V
Znovuspínacie napätie pri 12 V	11,1 V	12,2 V	12,6 V
Vypínacie napätie pri 24 V	21,5 V	24,1 V	24,6 V
Znovuspínacie napätie pri 24 V	23,0 V	25,3 V	26,2 V

**POZNÁMKA**

Keď je chladiaci box napájaný štartovacou batériou, zvolte režim s indikátorom batérie „HIGH“. Keď je chladiaci box pripojený k napájacej batérii, stačí režim s indikátorom batérie „LOW“. Keď chcete chladiaci box napájať zo siete striedavého napätia, nastavte indikátor batérie na „LOW“.

CDF 26: Nastavenie režimu snímača stavu batérie

Keď chcete zmeniť režim snímača stavu batérie, postupujte nasledovne:

1. Zapnite chladiaci box.
 2. Trikrát stlačte tlačidlo „SET“.
 3. Tlačidlami „+“ a „-“ nastavte režim indikátora batérie.
- ✓ Displej zobrazí na niekoľko sekúnd nastavený režim. Displej niekoľkokrát zabliká, kým sa vráti zobrazenie aktuálnej teploty.

CDF 36, CDF 46: Nastavenie režimu snímača stavu batérie

Keď chcete zmeniť režim snímača stavu batérie, postupujte nasledovne:

1. Zapnite chladiaci box.

2. Trikrát stlačte tlačidlo „SET“.
3. Pomocou tlačidla „ADJUST“ (Upraviť) nastavte režim pre snímač stavu batérie.

7.5 Použitie chladiaceho boxu



POZOR! Nebezpečenstvo prehriatia!

Zabezpečte po celú dobu dostatočné vetranie, aby teplo vytvárané počas prevádzky mohlo byť odvádzané. Dbajte na to, aby vetracie otvory neboli zakryté. Zabezpečte, aby zariadenie bolo v dostatočnej vzdialenosti od stien alebo predmetov, takže bude zaručená cirkulácia vzduchu.

1. Postavte chladiaci box na pevný podklad.
Dbajte na to, aby vetracie otvory neboli zakryté a aby sa teplo mohlo dobre odvádzat'.
2. Chladiaci box pripojte, pozri kap. „Pripojenie chladiaceho boxu“ na strane 249.



POZOR! Nebezpečenstvo následkom príliš nízkej teploty!

Dbajte na to, aby sa v chladiacom boxe nachádzali len produkty, ktoré sa môžu chladiť na zvolenú teplotu.

Zaistenie chladiaceho boxu

1. Zatvorte veko.
2. Zatláčajte zámok (obr. **6** 1, strane 4) nadol tak, aby počuteľne zapadol.

CDF 18: Zapnutie chladiaceho boxu

1. Posuňte posuvný prepínač „BATTERY MONITOR“ do polohy HIGH, ak chcete pracovať zo štartovacej batérie, alebo do polohy „LOW“, ak chcete pracovať z napájacej batérie.
 - ✓ Kontrolka LED „POWER“ svieti zelenou farbou.
 - ✓ Chladiaci box sa spustí s chladením vnútorného priestoru.
2. Nastavte teplotu chladenia pomocou regulátora teploty „TEMPERATURE“.
 - ✓ Po dosiahnutí teploty chladenia svieti LED dióda „POWER“ žltou.

CDF 26, CDF 36, CDF 46: Zapnutie chladiaceho boxu

- ▶ Stlačte tlačidlo „ON/OFF“ na tri sekundy.
- ✓ Kontrolka LED „POWER“ svieti zelenou farbou.

- ✓ Displej sa zapne a zobrazí aktuálnu teplotu chladenia.
- ✓ Chladiaci box sa spustí s chladením vnútorného priestoru.

CDF 18: Vypnutie chladiaceho boxu

1. Vyprázdnite chladiaci box.
2. Ak chcete chladiaci box vypnúť: Posuňte posuvný prepínač „BATTERY MONITOR“ do polohy „0“.
3. Vytiahnite pripájací kábel.

Ak chladiaci box dlhší čas nebudete používať:

- Nechajte veko mierne pootvorené. Zabrániť tým tvorbe zápachu.

CDF 26, CDF 36, CDF 46: Vypnutie chladiaceho boxu

1. Vyprázdnite chladiaci box.
2. Vypnite chladiaci box.
3. Vytiahnite zo siete pripájací kábel.

Ak chladiaci box dlhší čas nebudete používať:

- Nechajte veko pootvorené. Predídete tak tvorbe zápachu.

7.6 Nastavenie teploty

CDF 26

1. Stlačte jedenkrát tlačidlo „SET“.
 2. Použitie tlačidiel „+“ a „-“ na nastavenie teploty chladenia.
- ✓ Displej zobrazí na niekoľko sekúnd nastavenú teplotu chladenia. Displej niekoľkokrát zabliká, kým sa vráti zobrazenie aktuálnej teploty.

CDF 36, CDF 46

1. Stlačte jedenkrát tlačidlo „SET“.
 2. Tlačidlom „ADJUST“ nastavte teplotu chladenia.
- ✓ Displej zobrazí na niekoľko sekúnd nastavenú teplotu chladenia. Displej niekoľkokrát zabliká, kým sa vráti zobrazenie aktuálnej teploty.

7.7 Výber jednotky teploty

CDF 26

Môžete si zvoliť zobrazenie teploty v °Celsius a °Fahrenheit. Postupujte nasledovne:

1. Zapnite chladiaci box.
 2. Stlačte dvakrát tlačidlo „SET“.
 3. Použitie tlačidla „+“ a „-“ na nastavenie teploty chladenia.
- ✓ Displej zobrazí na niekoľko sekúnd nastavenú jednotku teploty. Displej niekoľkokrát zabliká, kým sa vráti zobrazenie aktuálnej teploty.

CDF 36, CDF 46

Môžete si zvoliť zobrazenie teploty v °Celsius a °Fahrenheit. Postupujte nasledovne:

1. Zapnite chladiaci box.
2. Stlačte dvakrát tlačidlo „SET“.
3. Pomocou tlačidla „ADJUST“ nastavte jednotku teploty Celsius alebo Fahrenheit.

7.8 Odmrazenie chladiaceho boxu

Vlhkosť vzduchu môžu vo vnútri chladiaceho zariadenia alebo na výparníku vytvárať námraza. Tým sa znižuje chladiaci výkon. Zariadenie včas odmrázte, aby ste tomu zabránili.



POZOR! Nebezpečenstvo poškodenia

Na odstránenie vrstvy námrazy alebo uvoľnenie primrznutých predmetov nepoužívajte tvrdé alebo špicaté nástroje.

Pri odmrávaní chladiaceho boxu postupujte nasledovne:

1. Vyberte obsah chladiaceho zariadenia.
2. V prípade potreby ho uskladnite v inom chladiacom zariadení, aby zostal chladený.
3. Vypnite zariadenie.
4. Veko nechajte otvorené.
5. Utrite rozmrazenú vodu.

7.9 Výmena zástrčkovej poistky (12/24 V)

1. Stiahnite kompenzačnú objímku (obr. **7** 4, strane 4) z konektora.

2. Vyskrutkujte skrutku (obr. **7** 5, strane 4) z hornej polovice krytu (obr. **7** 1, strane 4).
3. Opatrne vyberte hornú polovicu krytu zo spodnej polovice (obr. **7** 6, strane 4).
4. Vyberte von kontaktnú svorku (obr. **7** 3, strane 4).
5. Vymeňte chybnú poistku (obr. **7** 2, strane 4) za novú s rovnakou hodnotou (8 A 32 V).
6. Zástrčku zmontujte v obrátenom poradí.

**POZNÁMKA – Interná poistka jednosmerného prúdu**

Vo vnútri zariadenia sa nachádza prídavná poistka jednosmerného prúdu (štandardná automobilová nožová poistka, 10 A). Túto poistku smie vymieňať len autorizované servisné stredisko.

7.10 Výmena žiarovky (CDF 26, CDF 36, CDF 46)

1. Stlačte spínací kolík (obr. **8** 2, strane 4) nadol tak, aby sa priehľadná časť (obr. **8** 1, strane 4) lampy dala odobrať dopredu.
2. Vymeňte osvetľovacie teleso.
3. Svetlo znova vložte do krytu.

8 Čistenie a údržba**POZOR! Nebezpečenstvo poškodenia**

- Chladiace zariadenie nikdy nečistite pod tečúcou vodou alebo dokonca vo vode.
- Na čistenie nepoužívajte ostré čistiace prostriedky alebo tvrdé predmety, pretože by mohli poškodiť chladiace zariadenie.

- Vyčistite chladiace zariadenie zvnútra a zvonku príležitostne vlhkou handričkou.
- Zabezpečte, aby vetracie a odvetšňovacie otvory zariadenia boli bez prachu a nečistôt, aby sa teplo vznikajúce pri prevádzke mohlo odvádzať a aby sa zariadenie nepoškodilo.

9 Záruka

Platí zákonom stanovená záručná lehota. Ak je výrobok poškodený, obráťte sa na svojho predajcu alebo pobočku výrobcu vo svojej krajine (pozrite dome-tic.com/dealer).

Ak žiadate o vybavenie opravy alebo nárokov vyplývajúcich zo záruky, k zaslanému výrobku musíte priložiť nasledujúce dokumenty:

- kópiu faktúry s dátumom kúpy
- dôvod reklamácie alebo opis chyby

10 Odstraňovanie porúch

Porucha	Možná príčina	Návrh riešenia
Zariadenie nefunguje, LED nesvieti.	Na zásuvke s jednosmerným prúdom vo vozidle nie je žiadne napätie.	Vo väčšine vozidiel sa musí zapnúť zapáľovanie, aby mala zásuvka s jednosmerným prúdom napätie.
	Zásuvka striedavého napätia nevedie napätie.	Vyskúšajte inú zásuvku.
Zariadenie nechladí (konektor je zasunutý, LED „POWER“ svieti).	Kompresor je chybný.	Opravu môže vykonať iba autorizované servisné stredisko.
Box nechladí (konektor je zasunutý, LED „ERROR“ bliká).	Napätie batérie nie je dostatočné.	Skontrolujte batériu a v prípade potreby ju nabite.
Pri prevádzke v zásuvke na jednosmerný prúd. Zapáľovanie je zapnuté, prístroj nefunguje a LED nesvieti.	Objímka konektora s jednosmerným prúdom je znečistená. To spôsobuje zlý elektrický kontakt.	Keď sa konektor chladiaceho boxu v zásuvke s jednosmerným prúdom veľmi zohreje, musí sa buď vyčistiť objímka zásuvky s jednosmerným prúdom alebo konektor pravdepodobne nie je správne zostavený.
Zástrčku okamžite vytiahnite zo zásuvky a vykonajte nasledujúce kontroly.	Poistka 12/24 V konektora je prepálená.	Vymeňte poistku v 12 V konektore, pozri kap. „Výmena zástrčkovej poistky (12/24 V)“ na strane 253.
	Poistka vozidla je prehozená.	Vymeňte poistku 12/24 V zásuvky vozidla (bežne 15 A). Pozrite si návod na obsluhu vášho vozidla.

Porucha	Možná príčina	Návrh riešenia
LED „ERROR“ bliká dlhšie ako 2 min. nasledovne: 3 bliknutia, prestávka, 3 bliknutia, prestávka, ...	Prístroj je chybný.	Opravu môže vykonať iba autorizované servisné stredisko.



11 Likvidácia

- Vždy, keď je to možné, umiestnite obalový materiál do príslušných nádob na recyklovaný odpad.



Informujte sa v najbližšom recyklačnom stredisku alebo u svojho špecializovaného predajcu o likvidácii výrobku v súlade s príslušnými predpismi týkajúcimi sa likvidácie.

12 Technické údaje

	CDF 18	CDF 26
Č. výr.:	9600000460	9600000601
Obsahuje:	18 l	21 l
Napätie:	12/24 V $\overline{=}$	
Menovitý prúd		
12 V $\overline{=}$:	5,0 A	
24 V $\overline{=}$:	2,5 A	
Chladiaci výkon:	+10 °C až -18 °C	
Klimatická trieda:	N alebo T	
Teplota okolia:	+16 °C až +43 °C	
Množstvo chladiaceho média:	32 g	35 g
Ekvivalent CO ₂ :	0,046 t	0,050 t
Potenciál globálneho otepšovania (GWP):	1430	
Rozmery Š × V × H (v mm):	465 x 414 x 300	550 x 425 x 260
Hmotnosť:	9,5 kg	12,7 kg
Skúšky/ Schválenie:		 

	CDF 36	CDF 46
Č. výr.:	9600005344	9600005346
Obsahuje:	31 l	39 l
Napätie:	12/24 V $\overline{=}$	
Menovitý prúd		
12 V $\overline{=}$:	5,0 A	
24 V $\overline{=}$:	2,5 A	
Chladiaci výkon:	+10 °C až -15 °C	
Klimatická trieda:	N alebo T	
Teplota okolia:	+16 °C až +43 °C	
Množstvo chladiaceho média:	38 g	42 g
Ekvivalent CO ₂ :	0,054 t	0,060 t
Potenciál globálneho otepšovania (GWP):	1430	
Rozmery (Š x V x H) v mm:	560 x 380 x 340	560 x 475 x 340
Hmotnosť:	12,5 kg	13,7 kg
Skúšky/ Schválenie:		

**POZNÁMKA**

Ak je teplota okolia vyššia ako 32 °C (90 °F), minimálnu teplotu nie je možné dosiahnuť.

Chladiaci okruh obsahuje R134a.

Tento výrobok obsahuje fluórované skleníkové plyny.

Chladiaci agregát je hermeticky uzavretý.

Pečlivě si prosím přečtěte a dodržujte všechny pokyny, směrnice a varování obsažené v tomto návodu k výrobku, abyste měli jistotu, že výrobek budete vždy správně instalovat, používat a udržovat. Tyto pokyny MUSÍ být uchovávány v blízkosti výrobku.

Používáním výrobku tímto potvrzujete, že jste si pečlivě přečetli všechny pokyny, směrnice a varování a že rozumíte podmínkám uvedeným v tomto dokumentu a souhlasíte s nimi. Souhlasíte s používáním tohoto výrobku pouze k určenému účelu a použití a v souladu s pokyny, směrnice a varováními uvedenými v tomto návodu k výrobku a v souladu se všemi příslušnými zákony a předpisy. Pokud si nepřečtete a nebudete dodržovat zde uvedené pokyny a varování, může to vést ke zranění vás i ostatních, poškození vašeho výrobku nebo poškození jiného majetku v okolí. Tento návod k výrobku, včetně pokynů, směrnic a varování a související dokumentace může být předmětem změn a aktualizací. Aktuální informace o výrobku naleznete na documents.dometic.com.

Obsah

1	Vysvětlení symbolů	259
2	Bezpečnostní pokyny	260
3	Obsah dodávky	262
4	Příslušenství	262
5	Použití v souladu s účelem	263
6	Popis funkce	263
7	Obsluha	266
8	Čištění a péče	272
9	Záruka	273
10	Odstraňování poruch a závad	273
11	Likvidace	274
12	Technické údaje	275

1 Vysvětlení symbolů



VÝSTRAHA!

Bezpečnostní pokyn: Označuje nebezpečnou situaci, která, pokud se jí nezabrání, může mít za následek smrt nebo vážné zranění.



UPOZORNĚNÍ!

Bezpečnostní pokyn: Označuje nebezpečnou situaci, která, pokud se jí nezabrání, může mít za následek lehké nebo středně těžké zranění.

**POZOR!**

Označuje nebezpečnou situaci, která, pokud se jí nezabrání, může mít za následek majetkové škody.

**POZNÁMKA**

Doplňující informace týkající se obsluhy výrobku.

2 Bezpečnostní pokyny



VÝSTRAHA! Nedodržení těchto varování by mohlo mít za následek smrt nebo vážné zranění.

Nebezpečí usmrcení elektrickým proudem

- V případě, že je chladicí přístroj viditelně poškozen, nesmíte ho používat.
- Opravy tohoto chladicího přístroje směřují provádět pouze kvalifikovaní pracovníci. Nesprávné opravy mohou způsobit značné nebezpečí.

Nebezpečí požáru

- Při umístění přístroje se ujistěte, že není zachycen nebo poškozen přírodní kabel.
- Přenosné vícenásobné zásuvky nebo přenosné napájecí zdroje neumísťujte v zadní části přístroje.

Nebezpečí ohrožení zdraví

- Tento přístroj mohou používat děti od 8 let a osoby se sníženými fyzickými, smyslovými nebo duševními schopnostmi nebo s nedostatečnými zkušenostmi a znalostmi, jen pokud jsou pod dohledem nebo obdržely pokyny týkající se používání přístroje bezpečným způsobem a porozuměly souvisejícím nebezpečím.
- Děti si s přístrojem nesmí hrát.
- Čištění a běžnou údržbu nesmějí provádět děti bez dozoru.
- Děti ve věku od 3 do 8 let mohou chladicí přístroje plnit a vyprazdňovat.

Nebezpečí výbuchu

- Neskladujte v chladicím přístroji výbušné látky, jako např. spreje s hořlavým hnacím plynem.



UPOZORNĚNÍ! Nedodržení těchto upozornění by mohlo mít za následek lehké nebo střední zranění.

Nebezpečí usmrcení elektrickým proudem

- Před uvedením chladicího přístroje do provozu zkontrolujte, zda jsou přívodní vedení a zástrčka suché.
- Odpojte chladicí přístroj od elektrického napájení
 - před každým čištěním a údržbou,
 - po každém použití.

Nebezpečí ohrožení zdraví

Aby se zabránilo kontaminaci potravin, dodržujte prosím následující pokyny:

- Zkontrolujte, zda chladicí výkon přístroje odpovídá požadavkům potravin nebo léčiv, které chcete skladovat.
- Skladujte potraviny pouze v originálním balení nebo ve vhodných nádobách.
- Otevření chladicího přístroje na delší dobu může způsobit značné zvýšení teploty v přihrádkách přístroje.
- Pravidelně čistěte povrchy, které se mohou dostat do kontaktu s potravinami a přístupnými odtokovými systémy.
- Je-li přístroj ponechán prázdný po dlouhou dobu:
 - Vypněte přístroj.
 - Odmrazte přístroj.
 - Vyčistěte a vysušte přístroj.
 - Nechejte víko otevřené, aby se zabránilo tvorbě plísně uvnitř přístroje.



POZOR! Nebezpečí poškození

- Zkontrolujte, zda údaj o napětí na typovém štítku odpovídá údaji pro zdroje napájení.
- Chladicí přístroj připojte kabelem na stejnosměrný proud pouze k síti stejnosměrného proudu ve vozidle.
- Nikdy nevytahujte zástrčku ze zásuvky tahem za kabel.
- Odpojte chladicí přístroj a jiné spotřebiče od baterie vozidla ještě před připojením rychlonabíjecího zařízení.
- Po vypnutí motoru přerušte spojení nebo vypněte chladicí přístroj. V opačném případě může dojít k vybití baterie vozidla.
- Chladicí přístroj není vhodný k přepravě leptavých látek nebo látek s obsahem rozpouštědel.

- Nepoužívejte uvnitř chladicího přístroje žádné elektrické přístroje, pouze pokud jsou k tomu takové přístroje doporučeny výrobcem.
- Chladicí přístroj neinstalujte v blízkosti otevřeného ohně nebo jiných tepelných zdrojů (topení, přímé sluneční záření, plynová kamna apod.).
- **Riziko přehřátí!**
Zajistěte, aby bylo vždy kolem chladicího zařízení ze všech čtyř stran alespoň 50 mm volného místa k větrání. Větrací prostor udržujte volný bez jakýchkoli předmětů, které by mohly překážet proudu vzduchu a zabránit tak chlazení součástí zařízení.
Chladicí zařízení neumísťujte do uzavřených schránek nebo prostor, kde nemůže proudit vzduch.
- Pamatujte, že nesmějí být zakryty větrací otvory.
- Do vnitřní nádoby nelijte žádné kapaliny ani do ní nedávejte led.
- Nikdy neponořujte chladicí přístroj do vody.
- Chladicí přístroj a kabely chraňte před horkem a vlhkem.
- Přístroj nesmí být vystaven dešti.

3 Obsah dodávky

Položka obr. 1, strana 3	Množství	Popis
1	1	Kompresorový chladicí box
2	1	Přívodní kabel pro přípojku stejnosměrného proudu
–	1	Návod k obsluze

4 Příslušenství

Při napájení chladicího boxu střídavým proudem doporučujeme použití síťového adaptéru.

Dostupné jako příslušenství (není součástí dodávky):

- 220 – 240 V: CoolPower EPS100
- 110 – 240 V: CoolPower MPS35

5 Použití v souladu s účelem

Kompresorový chladicí box je vhodný k chlazení a hlubokému chlazení potravin. Kompresorový chladicí box je vhodný i k provozu na lodích.

Kompresorový chladicí box je konstruován k napájení z 12 V $\overline{=}$ nebo 24 V $\overline{=}$ zásuvky vozidla (zásuvka na stejnosměrný proud), lodi nebo obytného vozidla.

Chladicí přístroj je vhodný k použití při kempování.

Přístroj nesmí být vystaven dešti.



POZNÁMKA

Při napájení přístroje střídavým proudem doporučujeme použití jednoho následujících usměrňovačů:

- 220 – 240 V: CoolPower EPS100
- 110 – 240 V: CoolPower MPS35

6 Popis funkce

Chladicí box umožňuje chladit výrobky, udržovat je chladné a umožňuje také jejich hluboké chlazení. Chlazení je provedeno pomocí bezúdržbového chladicího okruhu bez CFC s kompresorem. Velmi silná izolace bez CFC a výkonný kompresor zajišťují zvláště rychlé chlazení.

Chladicí box je určen k mobilnímu použití.

V případě použití na lodích může být lednička vystavena krátkodobému náklonu 30°.

Samostatně spínaný dvoustupňový (CDF18) / třístupňový (CDF26, CDF36, CDF46) snímač stavu baterie, který je integrován do přístroje, chrání vaši autobaterii před přílišným vybitím.

6.1 Ovládací a indikační prvky

CDF18

Ovládací panel a přípojovací zásuvka (obr. **2**, strana 3):

Položka	Popis	Vysvětlení
1	TEMPERATURE	Regulátor teploty, teplota chlazení v krajních polohách: COLD: +10 °C FREEZE: -18 °C
2	POWER (NAPÁJENÍ)	Provozní kontrolka LED svítí zeleně: Příklad je zapnutý a připravené k provozu LED svítí žlutě: Bylo dosaženo nastavené teploty
3	CHYBA	LED bliká červeně: Zapnutý přístroj není připraven k provozu
4	BATTERY MONITOR	Spínač/snímač baterie: 0: Příklad je vypnutý HIGH: Příklad je zapnutý, snímač baterie v režimu HIGH LOW: Příklad je zapnutý, snímač baterie v režimu LOW
5	12/24 V DC	Přívodní zdířka napájení stejnosměrným napětím

CDF26

Přípojovací zásuvka (obr. **3**, strana 3) a ovládací panel (obr. **4**, strana 3):

Položka	Popis	Vysvětlení
1	Tlačítko ON/OFF (Zap/Vyp)	Zapnutí nebo vypnutí chladicího boxu, pokud tlačítko podržíte jednu až dvě vteřiny stisknuté

Položka	Popis	Vysvětlení
2	POWER (NAPÁJENÍ)	Indikace stavu
		LED svítí zeleně: Kompresor je zapnutý
		LED svítí oranžově: Kompresor je vypnutý
		LED bliká oranžově: Displej automaticky vypnutý z důvodu nízkého napětí baterie
3	CHYBA	LED bliká červeně: Zapnutý přístroj není připraven k provozu
4	SET (NASTAVENÍ)	Výběr režimu zadávání Nastavení teploty Zobrazení stupňů Celsia nebo Fahrenheita Nastavení snímače baterie
5	-	Displej, zobrazuje hodnoty První tři místa čtyřmístného displeje zobrazují teplotu, čtvrté místo jednotky (°C nebo °F).
6	UP +	Jedním klepnutím zvýšíte hodnotu
7	DOWN -	Jedním klepnutím snížíte hodnotu

CDF36, CDF46

Připojovací zásuvka (obr. **3**, strana 3) a ovládací panel (obr. **5**, strana 4):

Položka	Popis	Vysvětlení
1	Tlačítko ON/OFF (Zap/Vyp)	Zapnutí nebo vypnutí chladicího boxu, pokud tlačítko podržíte jednu až dvě vteřiny stisknuté
2	POWER (NAPÁJENÍ)	Indikace stavu
		LED svítí zeleně: Kompresor je zapnutý
		LED svítí oranžově: Kompresor je vypnutý
		LED bliká oranžově: Displej automaticky vypnutý z důvodu nízkého napětí baterie
3	CHYBA	LED bliká červeně: Zapnutý přístroj není připraven k provozu

Položka	Popis	Vysvětlení
4	SET (NASTAVENÍ)	Výběr režimu zadávání Nastavení teploty Zobrazení stupňů Celsia nebo Fahrenheita Nastavení snímače baterie
5	–	Displej, zobrazuje hodnoty První tři místa čtyřmístného displeje zobrazují teplotu, čtvrté místo jednotky (°C nebo °F).
6	ADJUST (UPRAVIT)	Jedním klepnutím snížíte hodnotu Po dosažení nejnižší hodnoty začne smyčka znovu od nejvyšší hodnoty.

7 Obsluha

7.1 Před prvním použitím



VÝSTRAHA! Nebezpečí požáru!

- Při umístění přístroje se ujistěte, že není zachycen nebo poškozen přívodní kabel.
- Přenosné vícenásobné zásuvky nebo přenosné napájecí zdroje neumísťujte v zadní části přístroje.



POZNÁMKA

Dříve než uvedete nový chladicí box do provozu, musíte jej z hygienických důvodů očistit vlhkou utěrkou jak zevnitř, tak zevně (viz též kap. „Čištění a péče“ na straně 272).

7.2 Úspora energie

- Zvolte dobře větrané místo, které je chráněno před přímým slunečním zářením.
- Teplé pokrmy nechejte před uložením do chladicího přístroje vychladnout.
- Neotevírejte chladicí přístroj častěji, než je nezbytně nutné.
- Nenechávejte chladicí přístroj otevřený déle, než je nutné.
- Pokud je chladicí box vybavený zásobníkem: Pro optimální spotřebu elektrické energie umístěte zásobník podle polohy při dodání.
- Pravidelně ověřujte, že těsnění víka stále řádně sedí.

- Odmrazte chladicí box, jakmile se vytvoří vrstva ledu.
- Zabraňte vzniku zbytečných nízkých vnitřních teplot.

7.3 Připojení chladicího boxu



VÝSTRAHA!

- Příklad připojte pouze dodaným kabelem stejnosměrného proudu.
- **Neprovádějte** žádné změny na kabelu stejnosměrného proudu. Úprava kabelu stejnosměrného proudu může způsobit bezpečnostní rizika.
- Kabel stejnosměrného proudu musí být vždy chráněn pojistkou 8 A.



POZOR! Nebezpečí poškození

Odpojte chladicí box a jiné spotřebiče od baterie dříve, než připojíte baterii k rychlonabíječce. Přepětí může poškodit elektronické systémy přístrojů.

- ▶ Připojte přívodní kabel 12/24 V (obr. **1** 2, strana 3) do zásuvky stejnosměrného napětí a také do zapalovače cigaret nebo do 12V nebo 24 V zásuvky.

7.4 Použití snímače stavu baterie

Pokud chladicí box používáte ve vozidle s vypnutým zapalováním, dojde k samočinnému vypnutí chladicího boxu, jakmile napájecí napětí poklesne pod předem definovanou hodnotu. Chladicí box se opět zapne, jakmile je nabitím baterie dosaženo napětí k opětovnému zapnutí.



POZOR! Nebezpečí poškození

Po vypnutí snímačem baterie nebude baterie již plně nabitá. Zamezte opakovanému spouštění nebo provozu elektrických spotřebičů bez delších fází nabíjení. Zajistěte dobítí baterie.

V režimu „HIGH“ je snímač stavu baterie aktivován rychleji než ve stupních „LOW“ a „MED“ (viz tabulka níže).

CDF18

Režim snímače stavu baterie	LOW	HIGH
Vypínací napětí při 12 V	10,2 V ± 0,3 V	11,2 V ± 0,3 V
Napětí k opětovnému zapnutí při 12 V	11,2 V ± 0,3 V	12,2 V ± 0,3 V
Vypínací napětí při 24 V	22,0 V ± 0,3 V	23,9 V ± 0,3 V
Napětí k opětovnému zapnutí při 24 V	23,3 V ± 0,3 V	25,1 V ± 0,3 V

CDF26, CDF36, CDF46

Režim snímače stavu baterie	LOW	MED	HIGH
Vypínací napětí při 12 V	10,1 V	11,4 V	11,8 V
Napětí k opětovnému zapnutí při 12 V	11,1 V	12,2 V	12,6 V
Vypínací napětí při 24 V	21,5 V	24,1 v	24,6 V
Napětí k opětovnému zapnutí při 24 V	23,0 V	25,3 V	26,2 V

**POZNÁMKA**

Pokud je chladicí box napájen ze startovací baterie, vyberte režim snímače baterie „HIGH“. Pokud je chladicí box připojen k napájecí baterii, stačí režim snímače „LOW“.

Pokud si přejete používat chladicí box přes síťový adaptér na síti střídavého proudu, nastavte snímač baterie do polohy „LOW“.

CDF26: Nastavení režimu snímače baterie

K provedení změny režimu snímače baterie postupujte takto:

1. Zapněte chladicí box.
2. Stiskněte třikrát tlačítko „SET“.
3. Nastavte pomocí tlačítek „+“ nebo „-“ režim snímače baterie.

- ✓ Displej zobrazuje na několik sekund nastavený režim. Displej několikrát zabliká dříve, než se vrátí k aktuální teplotě.

CDF 36, CDF 46: Nastavení režimu snímače baterie

K provedení změny režimu snímače baterie postupujte takto:

1. Zapněte chladicí box.
2. Stiskněte třikrát tlačítko „SET“.
3. Nastavte pomocí tlačítka „ADJUST“ režim snímače baterie.

7.5 Použití chladicího boxu



POZOR! Nebezpečí přehřátí!

Vždy zajistěte dostatečné větrání, aby se teplo vytvářené během provozu mohlo rozptýlit. Pamatujte, že nesmí být zakryty větrací otvory. Zajistěte, aby byl chladicí přístroj postaven v dostatečné vzdálenosti od stěn nebo předmětů tak, aby mohl vzduch cirkulovat.

1. Postavte chladicí box na pevný základ.
Dbejte na to, aby nebyly nikdy zakryty větrací otvory, které slouží k odvádění zahřátého vzduchu.
2. Připojte chladicí box, viz kap. „Připojení chladicího boxu“ na straně 267.



POZOR! Nebezpečí v případě příliš nízké teploty!

Dbejte, aby byly v chladicím boxu skladovány pouze předměty nebo potraviny, které je dovoleno chladit za nastavené teploty.

Uzamčení chladicího boxu

1. Zavřete víko.
2. Zatláče zámek (obr. **6** 1, strana 4) dolů tak, aby slyšitelně zacvakl.

CDF 18: Zapnutí chladicího boxu

1. Posuňte posuvný přepínač „BATTERY MONITOR“ do polohy „HIGH“, chcete-li chladicí box napájet ze startovací baterie, nebo do polohy „LOW“, chcete-li ho napájet z napájecí baterie.
 - ✓ Kontrolka LED „POWER“ svítí zeleně.
 - ✓ Chladicí box zahájí chlazení vnitřního prostoru.
2. Nastavte teplotu chlazení pomocí regulátoru teploty „TEMPERATURE“.
 - ✓ Po dosažení teploty chlazení se LED kontrolka „POWER“ rozsvítí žlutě.

CDF26, CDF36, CDF46: Zapnutí chladicího boxu

- ▶ Stiskněte tlačítko „ON/OFF“ a podržte je tři vteřiny stisknuté.
- ✓ Kontrolka LED „POWER“ svítí zeleně.
- ✓ Zapne se displej a zobrazí aktuální teplotu chlazení.
- ✓ Chladicí box zahájí chlazení vnitřního prostoru.

CDF18: Vypnutí chladicího boxu

1. Vyprázdněte chladicí box.
2. Pro vypnutí chladicího boxu: Posuňte posuvný přepínač „BATTERY MONITOR“ do polohy „0“.
3. Vytáhněte přívodní kabel.

Pokud nebudete chladicí box déle používat:

- ▶ Nechejte kryt pootevřený. Tím se zabrání tvorbě zápachu.

CDF26, CDF36, CDF46: Vypnutí chladicího boxu

1. Vyprázdněte chladicí box.
2. Vypněte chladicí box.
3. Odpojte přívodní kabel.

Pokud nebudete chladicí box déle používat:

- ▶ Nechejte víko pootevřené. Zabráňte tak vzniku zápachů.

7.6 Nastavení teploty

CDF26

1. Jednou stiskněte tlačítko „SET“.
 2. Nastavte pomocí tlačítek „+“ nebo „-“ teplotu chlazení.
- ✓ Na displeji se pak zobrazí na několik sekund teplota chlazení. Displej několikrát zabliká dříve, než se vrátí k aktuální teplotě.

CDF36, CDF46

1. Jednou stiskněte tlačítko „SET“.
2. Nastavte tlačítkem „ADJUST“ teplotu chlazení.

- ✓ Na displeji se pak zobrazí na několik sekund teplota chlazení. Displej několikrát zabliká dříve, než se vrátí k aktuální teplotě.

7.7 Výběr jednotek pro zobrazení teploty

CDF26

K zobrazování teploty můžete vybírat mezi stupněm Celsia a Fahrenheita. Postupujte následovně:

1. Zapněte chladicí box.
2. Stiskněte dvakrát tlačítko „SET“.
3. Nastavte pomocí tlačítek „+“ nebo „-“ teplotu chlazení.

- ✓ Na displeji se pak zobrazí na několik sekund nastavená jednotka teploty. Displej několikrát zabliká dříve, než se vrátí k aktuální teplotě.

CDF36, CDF46

K zobrazování teploty můžete vybírat mezi stupněm Celsia a Fahrenheita. Postupujte následovně:

1. Zapněte chladicí box.
2. Stiskněte dvakrát tlačítko „SET“.
3. Nastavte pomocí tlačítka „ADJUST“ jednotky °Celsia nebo °Fahrenheita.

7.8 Odmrazování chladicího boxu

Vzdušná vlhkost se může srážet uvnitř chladicího přístroje nebo na výparníku. Tím se snižuje chladicí výkon. Vyhněte se tomu včasným odmrazením přístroje.



POZOR! Nebezpečí poškození

Nepoužívejte k odstraňování ledu nebo k uvolňování přimrzlých předmětů špičaté nástroje.

Při rozmrazování chladicího boxu postupujte takto:

1. Vyměte obsah z chladicího přístroje.
2. Uložte jej případně do jiného chladicího přístroje, aby zůstal v chladu.
3. Vypněte přístroj.
4. Nechejte kryt otevřený.
5. Otřete odmrazenou vodu.

7.9 Výměna pojistek zástrčky (12/24 V)

1. Sundejte ze zástrčky vyrovnávací pouzdro (obr. **7** 4, strana 4).
2. Vyšroubujte šroub (obr. **7** 5, strana 4) z horní poloviny pouzdra (obr. **7** 1, strana 4).
3. Opatrně zvedněte horní polovinu pouzdra ze spodní (obr. **7** 6, strana 4) poloviny.
4. Vyjměte kontaktní kolík (obr. **7** 3, strana 4).
5. Vyměňte vadnou pojistku (obr. **7** 2, strana 4) za novou o stejné hodnotě (8 A 32 V).
6. Smontujte zástrčku v opačném pořadí.



POZNÁMKA – Vnitřní stejnosměrná pojistka

Uvnitř přístroje je přídavná stejnosměrná pojistka (nožová pojistka podle automobilové normy, 10 A). Tuto pojistku vyměnit pouze autorizované středisko oprav.

7.10 Výměna žárovky (CDF 26, CDF 36, CDF 46)

1. Stiskněte kolík (obr. **8** 2, strana 4) dolů tak, aby bylo možné vyjmout průsvitný díl (obr. **8** 1, strana 4) osvětlení směrem vpřed.
2. Vyměňte žárovku.
3. Nasadte osvětlení zpět do krytu.

8 Čištění a péče



POZOR! Nebezpečí poškození

- Nikdy nečistěte chladicí přístroj pod tekoucí vodou nebo ve vodní lázni.
- K čištění nepoužívejte čisticí písky nebo tvrdé předměty, může dojít k poškození chladničky.

- Pokud je to nutné, očistěte chladicí přístroj zevnitř a zvenčí vlhkým hadříkem.
- Zajistěte, aby nebyly větrací a odvězdušňovací otvory přístroje zaprášené a znečištěné. Tím může být teplo vznikající za provozu odváděno a nedojde k poškození přístroje.

9 Záruka

Na výrobek je poskytována záruka v souladu s platnými zákony. Pokud je výrobek vadný, obraťte se na svého prodejce nebo na pobočku výrobce ve vaší zemi (viz dometic.com/dealer).

K vyřízení opravy a záruky nezapomeňte spolu s výrobkem odeslat následující dokumenty:

- kopii účtenky s datem zakoupení,
- Důvod reklamace nebo popis závady

10 Odstraňování poruch a závad

Porucha	Možná příčina	Návrh řešení
Přístroj nefunguje, LED nesvítí.	Zásuvka na stejnosměrné napětí ve vašem vozidle není pod napětím.	Ve většině automobilů musíte nejprve spustit zapalování, aby byla zásuvka se stejnosměrným proudem pod napětím.
	Zásuvka střídavého proudu není pod napětím.	Zkuste to na jiné zásuvce.
Přístroj nechladí (zástrčka je připojená, svítí LED „POWER“).	Vadný kompresor.	Opravu může provést pouze autorizované středisko oprav.
Přístroj nechladí (zástrčka je připojená, bliká LED „ERROR“).	Nedostatečné napětí baterie.	Zkontrolujte baterii a případně ji nabijte.
V režimu provozu s připojením k zásuvce se stejnosměrným napětím: Zapalování je zapnuto, přístroj nefunguje a LED nesvítí. Odpojte zástrčku ze zásuvky a proveďte následující kontroly.	Objímka zásuvky stejnosměrného napětí je znečištěná. Následkem je špatný elektrický kontakt.	Pokud je zástrčka v zásuvce stejnosměrného napájení velmi horká, buď očistěte objímku nebo zkontrolujte, zda je zástrčka správně namontována.
	Pojistka zástrčky 12/24 V je spálená.	Vyměňte pojistku zástrčky 12 V, viz kap. „Výměna pojistek zástrčky (12/24 V)” na strani 272.
	Pojistka vozidla je přespálená.	Vyměňte pojistku 12V/24 V zásuvky vozidla (obvykle 15 A). Viz návod k obsluze vašeho vozidla.

Porucha	Možná příčina	Návrh řešení
Kontrolka LED „ERROR“ bliká déle než 2 min. takto: 3 bliknutí, pauza, 3 bliknutí, pauza atd.	Přístroj je vadný.	Opravu může provést pouze autorizované středisko oprav.



11 Likvidace

- Obalový materiál pokud možno zlikvidujte do vhodných recyklačních odpadních nádob.



Informace o likvidaci výrobku v souladu s platnými předpisy pro likvidaci vám sdělí místní recyklační středisko nebo specializovaný prodejce.

12 Technické údaje

	CDF18	CDF26
Č. výr.:	9600000460	9600000601
Obsahuje:	18 l	21 l
Napětí:	12/24 V $\overline{=}$	
Jmenovitý proud		
12 V $\overline{=}$:	5,0 A	
24 V $\overline{=}$:	2,5 A	
Chladicí výkon:	+10 °C to -18 °C	
Klimatická třída:	N nebo T	
Okolní teplota:	+16 °C to +43 °C	
Množství chladicího média:	32 g	35 g
Ekvivalent CO ₂ :	0,046 t	0,050 t
Potenciál skleníkových plynů (GWP):	1430	
Rozměry (V × Š × H) v mm:	465 x 414 x 300	550 x 425 x 260
Hmotnost:	9,5 kg	12,7 kg
Kontroly/ Certifikace:		 

	CDF36	CDF46
Č. výr.:	9600005344	9600005346
Obsahuje:	31 l	39 l
Napětí:	12/24 V $\overline{=}$	
Jmenovitý proud		
12 V $\overline{=}$:	5,0 A	
24 V $\overline{=}$:	2,5 A	
Chladicí výkon:	+10 °C to -15 °C	
Klimatická třída:	N nebo T	
Okolní teplota:	+16 °C to +43 °C	
Množství chladicího média:	38 g	42 g
Ekvivalent CO ₂ :	0,054 t	0,060 t
Potenciál skleníkových plynů (GWP):	1430	
Rozměry (ŠxVxH) v mm:	560 x 380 x 340	560 x 475 x 340
Hmotnost:	12,5 kg	13,7 kg
Kontroly/ Certifikace:		

**POZNÁMKA**

Pokud je okolní teplota vyšší než 32 °C (90 °F), nelze dosáhnout minimální teploty.

Chladicí okruh obsahuje médium R134a.

Tento výrobek obsahuje fluorované skleníkové plyny.

Chladicí jednotka je hermeticky utěsněná.

A termék mindenkoriszakszerű telepítése, használata és karbantartása érdekében kérjük figyelmesen olvassa el az ebben a termék kézikönyvben található utasításokat, irányelveket és figyelmeztetéseket, valamint mindig tartsa be ezeket. Ezt az útmutatót a termék közelében KELL tartani.

A termék használatba vételével Ön kijelenti hogy figyelmesen elolvasta az összes utasítást, irányelvet és figyelmeztetést, valamint megértette és elfogadja az itt leírt szerződési feltételeket. Ön elfogadja, hogy kizárólag a rendeltetésének megfelelő célra és a jelen termék kézikönyvben leírt útmutatásoknak, irányelveknek és figyelmeztetéseknek, valamint a hatályos törvényeknek és szabályozásoknak megfelelően használja ezt a terméket. Az itt leírt utasítások és figyelmeztetések elolvasásának és betartásának elmulasztása saját és mások sérüléséhez, a termék vagy a közelben található más anyagi javak károsodásához vezethet. Ez a termék kézikönyv és a benne található utasítások, irányelvek és figyelmeztetések, valamint a kapcsolódó dokumentációk módosulhatnak és frissülhetnek. Naprakész termékinformációk érdekében kérjük látogasson el a következő honlapra: documents.dometic.com.

Tartalom

1	Szimbólumok magyarázata	277
2	Biztonsági intézkedések	278
3	A csomag tartalma	280
4	Tartozékok	280
5	Rendeltetésszerű használat	281
6	A működés leírása	281
7	Üzemeltetés	284
8	Tisztítás és karbantartás	291
9	Szavatosság	291
10	Hibaelhárítás	291
11	Ártalmatlanítás	292
12	Műszaki adatok	293

1 Szimbólumok magyarázata



FIGYELMEZTETÉS!

Biztonsági útmutatás: Veszélyes helyzetet jelöl, amely súlyos sérülést vagy halált okozhat, ha nem kerülik el.



VIGYÁZAT!

Biztonsági útmutatás: Veszélyes helyzetet jelöl, amely könnyű vagy mérsékelt sérülést okozhat, ha nem kerülik el.

**FIGYELEM!**

Olyan helyzetet jelöl, amely vagyoni kárt okozhat, ha nem kerülik el.

**MEGJEGYZÉS**

A termék kezelésére vonatkozó kiegészítő információk.

2 Biztonsági intézkedések



FIGYELMEZTETÉS! Ezeknek a figyelmeztetéseknek a figyelmen kívül hagyása súlyos vagy halálos sérüléshez vezethet.

Áramütés miatti veszély

- Ne használja a hűtőkészüléket, ha az láthatóan megsérült.
- Ezen a hűtőkészüléken csak szakember végezhet javításokat. A helytelen javítások jelentős veszélyeket okozhatnak.

Tűzveszély

- A készülék elhelyezésekor ügyeljen arra, hogy ne csípje be és ne károsítsa a tápkábelt.
- Ne helyezzen el több hordozható aljzatot vagy hordozható tápegységet a készülék hátsó részénél.

Egészségkárosodás veszélye

- A készüléket 8 év feletti gyermekek, valamint korlátozott fizikai, érzékelési és mentális képességű, illetve megfelelő tapasztalattal és tudással nem rendelkező személyek csak felügyelet mellett, illetve a készülék biztonságos használatát és az abból eredő veszélyeket megértve használhatják.
- A készülékkel gyerekek nem játszhatnak.
- A tisztítást és a felhasználói karbantartást felügyelet nélküli gyermekek nem végezhetik.
- A 3 és 8 év közötti gyermekek már kivehetnek és berakhatnak élelmszereket a hűtőkészülékekbe.

Robbanásveszély

- Tilos a hűtőkészülékben robbanékony anyagokat, például gyúlékony hajtógázt tartalmazó permetpalackokat tárolni.



VIGYÁZAT! Ezeknek a felhívásoknak a figyelmen kívül hagyása könnyű vagy mérsékelt sérüléshez vezethet.

Áramütés miatti veszély

- A hűtőkészülék üzembe helyezése előtt ügyeljen arra, hogy a vezeték és a dugasz száraz legyen.
- Válassza le a hűtőkészüléket az áramellátásról
 - minden tisztítás és ápolás előtt
 - minden használat után

Egészségkárosodás veszélye

Az élelmiszer szennyeződésének elkerülése érdekében kérjük tartsa be a következő útmutatásokat:

- Ellenőrizze, hogy a készülék hűtőteljesítménye megfelel-e a hűteni kívánt élelmiszerek vagy gyógyszerek követelményeinek.
- Élelmiszert csak eredeti csomagolásban vagy megfelelő tárolókban szabad tárolni.
- Ha hosszabb időszakokra kinyitja a hűtőkészüléket, azzal jelentősen megnövekedhet a hőmérséklet a készülék rekeszeiben.
- Tisztítsa meg rendszeresen az élelmiszerrel érintkező felületeket és a hozzáférhető lefolyórendszereket.
- Ha hosszú időre üresen hagyja a készüléket:
 - Kapcsolja ki a készüléket.
 - Olvassa le a készüléket.
 - Tisztítsa meg és szárítsa meg a készüléket.
 - A készülék belsejében történő penészképződés érdekében hagyja nyitva a fedelet.



FIGYELEM! Károsodás veszélye

- Ellenőrizze, hogy a típuscímkén feltüntetett feszültségadatok egyeznek-e a rendelkezésre álló energiaellátással.
- A hűtőkészüléket kizárólag a mellékelt egyenáramú kábellel csatlakoztassa a jármű egyenáramú aljzatához.
- Soha ne húzza ki a csatlakozódugót a kábelnél fogva az aljzatból.
- Mielőtt a gyorsított készüléket csatlakoztatja, válassza le a hűtőkészüléket és más fogyasztókat a járműakkumulátorról.
- Válassza le a hűtőkészüléket a hálózatról vagy húzza ki, ha a jármű motorját kikapcsolja. Ellenkező esetben a járműakkumulátor lemerülhet.

- A hűtőkészülék nem alkalmas maró hatású vagy oldószert tartalmazó anyagok szállítására.
- Ne használjon elektromos készülékeket a hűtőkészülék belsejében, kivéve, ha ezeket a készülékeket a gyártó erre a célra javasolja.
- Ne helyezze a hűtőkészüléket nyílt láng vagy más hőforrás (fűtés, erős napsugárzás, gáztűzhely stb.) közelébe.
- **Túlmelegedés kockázata!**
Mindig gondoskodjon arról, hogy a hűtőkészülék mind a négy oldalánál legyen legalább 50 mm-nyi szellőzőrés. Minden olyan tárgyat tartson távol a szellőzőterülettől, amely korlátozná a hűtő szerkezeti elemekhez menő légáramlatot.
Ne helyezze a hűtőkészüléket zárt rekeszekbe vagy olyan területekre, ahol nincs vagy minimális a légáramlás.
- Ügyeljen arra, hogy a szellőzőnyílások ne legyenek lefedve.
- Ne töltsön folyadékokat vagy jeget a belső tartályba.
- Soha ne merítse vízbe a hűtőkészüléket.
- Védje a hűtőkészüléket és a kábeleket a hőtől és a nedvességtől.
- A készüléket ne tegye ki az eső hatásának.

3 A csomag tartalma

Tétel	Mennyiség	Leírás
1. ábra, 3. oldal		
1	1	Kompresszoros hűtőláda
2	1	Csatlakozókábel egyenáramú csatlakozáshoz
–	1	Használati útmutató

4 Tartozékok

A hűtőkészülék váltakozó áramú hálózaton történő üzemeltetéséhez célszerű az alábbi hálózati adaptert használni.

Tartozékként kapható (nincs mellékelve):

- 220 – 240 V: CoolPower EPS100
- 110 – 240 V: CoolPower MPS35

5 Rendeltetésszerű használat

A kompresszoros hűtőláda élelmiszerek hűtésére és fagyasztására alkalmas. A kompresszoros hűtőláda hajókon való üzemeltetésre is alkalmas.

A kompresszoros hűtőládát úgy tervezték, hogy 12 V-os vagy 24 V-os járműfedélzeti aljzatról (pl. egyenáramú aljzat), hajóról vagy lakóautóról lehessen működtetni.

A hűtőkészülék alkalmas kempingezési célú használatra.

A készüléket ne tegye ki az eső hatásának.



MEGJEGYZÉS

A készülék váltakozó áramú hálózaton történő működtetéséhez az alábbi egyenirányítók egyikét javasoljuk:

- 220 – 240 V: CoolPower EPS100
- 110 – 240 V: CoolPower MPS35

6 A működés leírása

A hűtőláda áruk lehűtésére, hidegen tartására, illetve mélyhűtésére alkalmas. A hűtést karbantartást nem igénylő, CFC-mentes, kompresszorral ellátott hűtőkör teszi lehetővé. Az extra erős CFC-mentes szigetelés és az erős kompresszor kifejezetten gyors hűtést tesznek lehetővé.

A hűtőláda mobil használatra készült.

Hajókon történő használat esetén a hűtőláda rövid ideig 30°-os dőlésszöget is elvisel.

A jármű akkumulátorát a készülékbe épített kétfokozatú (CDF18) / háromfokozatú (CDF 26, CDF 36, CDF 46) akkuőr védi a túlzott lemerüléstől.

6.1 Kezelő- és kijelzőelemek

CDF18

Kezelőmező és csatlakozóaljzat (2. ábra, 3. oldal):

Tétel	Leírás	Magyarázat
1	TEMPERATURE	Hőmérséklet-szabályozó, hűtési hőmérséklet a végállásokban: COLD: +10 °C FREEZE: -18 °C
2	POWER	Az üzemelés kijelzése A LED zölden világít: A készülék be van kapcsolva és üzemkész A LED sárgán világít: A rendszer elérte a beállított hőmér- sékletet
3	HIBA	A LED pirosan villog: A bekapcsolt készülék nem üzem- kész
4	BATTERY MONITOR	Bekapcsoló/akkuőr: 0: A készülék ki van kapcsolva HIGH: A készülék be van kapcsolva, az akkuőr HIGH módban van LOW: A készülék be van kapcsolva, az akkuőr LOW módban van
5	12/24 V DC	Csatlakozóaljzat egyenáramú tápellátáshoz

CDF26

Csatlakozóaljzat (3. ábra, 3. oldal) és kezelőmező (4. ábra, 3. oldal):

Tétel	Leírás	Magyarázat
1	ON/OFF gomb	A gombot egy-két másodpercig megnyomva a hűtőláda ki- vagy bekapcsolására szolgál

Tétel	Leírás	Magyarázat
2	POWER	Állapotjelző A LED zölden világít: A kompresszor be van kapcsolva A LED narancssárgán világít: A kompresszor ki van kapcsolva A LED narancssárgán villog: A kijelző automatikusan kikapcsol alacsony akkumulátorfeszültség esetén
3	HIBA	A LED pirosan villog: A bekapcsolt készülék nem üzemkész
4	SET	Kiválasztja a beviteli módot Hőmérséklet-beállítás Celsius- vagy Fahrenheit-fokos kijelzés Akkumulátorfelügyelő beállítása
5	-	Kijelző az értékek megjelenítéséhez A négy számjegű kijelző első három helye a hőmérsékletet mutatja, míg a negyedik helyen a hőmérsékletegységet (°C vagy °F) mutatja.
6	UP +	Egyszeri megnyomása növeli az értéket
7	DOWN -	Egyszeri megnyomása csökkenti az értéket

CDF36, CDF46

Csatlakozóaljzat (**3** . ábra, 3. oldal) és kezelőmező (**5** . ábra, 4. oldal):

Tétel	Leírás	Magyarázat
1	ON/OFF gomb	A gombot egy-két másodpercig megnyomva a hűtőláda ki- vagy bekapcsolására szolgál
2	POWER	Állapotjelző A LED zölden világít: A kompresszor be van kapcsolva A LED narancssárgán világít: A kompresszor ki van kapcsolva A LED narancssárgán villog: A kijelző automatikusan kikapcsol alacsony akkumulátorfeszültség esetén

Tétel	Leírás	Magyarázat
3	HIBA	A LED pirosan villog: A bekapcsolt készülék nem üzemkész
4	SET	Kiválasztja a beviteli módot Hőmérséklet-beállítás Celsius- vagy Fahrenheit-fokos kijelzés Akkumulátorfelügyelő beállítása
5	-	Kijelző az értékek megjelenítéséhez A négy számjegyű kijelző első három helye a hőmérsékletet mutatja, míg a negyedik helyen a hőmérsékletegységet (°C vagy °F) mutatja.
6	ADJUST	Egyszeri megnyomása csökkenti az értéket A legalacsonyabb érték elérése után a ciklus a legmagasabb értékkel újratekődik.

7 Üzemeltetés

7.1 Az első használat előtt



FIGYELMEZTETÉS! Tűzveszély!

- A készülék elhelyezésekor ügyeljen arra, hogy ne csipje be és ne károsítsa a tápkábelt.
- Ne helyezzen el több hordozható aljzatot vagy hordozható tápegységet a készülék hátsó részénél.



MEGJEGYZÉS

Az új hűtőládát az üzembe helyezés előtt – higiéniai okokból – tisztítsa meg nedves ruhával belül és kívül (lásd még: „Tisztítás és karbantartás” fejj., 291. oldal).

7.2 Energiatakarékosság

- Olyan jól szellőző helyet válasszon ki, amely védve van a közvetlen napsugárzástól.
- Hagyja lehűlni a meleg ételeket, mielőtt azokat hűtés céljára a hűtőkészülékbe helyezné.
- Ne nyissa ki a szükségesnél gyakrabban a hűtőkészüléket.

- Ne hagyja nyitva a szükségesnél hosszabb ideig a hűtőkészüléket.
- Ha a hűtő rendelkezik kosárral: Az optimális energiafogyasztás érdekében a kosarat a kiszállítási helyzetbe pozicionálja.
- Rendszeresen ellenőrizze, hogy a fedél megfelelően illeszkedik-e.
- Olvassa le a hűtőládát, ha abban jégréteg képződött.
- Kerülje a szükségtelenül alacsony hőmérsékletet.

7.3 A hűtőláda csatlakoztatása



FIGYELMEZTETÉS!

- A készüléket csak a mellékelt egyenáramú kábellel csatlakoztassa.
- Az egyenáramú kábelt **tilos** módosítani. Az egyenáramú kábel módosítása áramütés kockázatával jár.
- Az egyenáramú kábelt minden esetben 8 A-es olvadóbiztosítókkal kell védeni.



FIGYELEM! Károsodás veszélye

Válassza le a hűtőládát és más fogyasztókat az akkumulátorról, mielőtt az akkumulátort gyorstöltő készülékre csatlakoztatná. A túlfeszültség károsíthatja a készülék elektronikáját.

- Csatlakoztassa a 12/24 V-os csatlakozókábelt (1. ábra 2, 3. oldal) a egyenfeszültségű aljzathoz és a szivargyújtóhoz vagy egy 12 V-os vagy 24 V-os aljzathoz.

7.4 Az akkumulátorfelügyelő használata

Ha a hűtőládát olyankor üzemelteti, amikor a jármű gyújtása ki van kapcsolva, akkor a hűtőláda automatikusan kikapcsol, amint a tápfeszültség egy beállítható szint alá csökken. Amint az akkumulátor a feltöltés során eléri a visszakapcsoláshoz szükséges feszültséget, a hűtőláda ismét bekapcsol.



FIGYELEM! Károsodás veszélye

Az akkumulátorfelügyelő általi kikapcsolás esetén az akkumulátor teljes töltése már nem biztosított. Kerülje az ismételt indításokat vagy az áramfogyasztók hosszabb feltöltési fázisok nélküli üzemeltetését. Gondoskodjon az akkumulátor újratöltéséről.

„HIGH” üzemmódban az akkumulátorfelügyelő hamarabb jelez, mint „LOW” és „MED” üzemmód esetén (lásd a következő táblázatot).

CDF18

Akkumulátorfelügyelő üzemmód	LOW	HIGH
Kikapcsolási feszültség 12 V esetén	10,2 V ± 0,3 V	11,2 V ± 0,3 V
Visszakapcsolási feszültség 12 V esetén	11,2 V ± 0,3 V	12,2 V ± 0,3 V
Kikapcsolási feszültség 24 V esetén	22,0 V ± 0,3 V	23,9 V ± 0,3 V
Visszakapcsolási feszültség 24 V esetén	23,3 V ± 0,3 V	25,1 V ± 0,3 V

CDF26, CDF36, CDF46

Akkumulátorfelügyelő üzemmód	LOW	MED	HIGH
Kikapcsolási feszültség 12 V esetén	10,1 V	11,4 V	11,8 V
Visszakapcsolási feszültség 12 V esetén	11,1 V	12,2 V	12,6 V
Kikapcsolási feszültség 24 V esetén	21,5 V	24,1 V	24,6 V
Visszakapcsolási feszültség 24 V esetén	23,0 V	25,3 V	26,2 V



MEGJEGYZÉS

Ha a hűtőládát indítóakkumulátorról használja, akkor válassza a „HIGH” akkumulátorfelügyelő üzemmódot. Ha a hűtőládát kiegészítő akkumulátorról használja, akkor elegendő a „LOW” akkumulátorfelügyelő üzemmód.

Ha váltakozó áramú hálózatról szeretné üzemeltetni a hűtőkészüléket, állítsa az akkumulátorfelügyelőt a „LOW” értékre.

CDF26: Az akkumulátorfigyelő üzemmód beállítása

Az akkumulátorór üzemmódjának kiválasztásához tegye a következőt:

1. Kapcsolja be a hűtőládát.
2. Nyomja meg a „SET” gombot háromszor.
3. Állítsa be a „+”, illetve „-” gomb segítségével az akkumulátorfelügyelő megfelelő üzemmódját.

- ✓ A kijelző néhány másodpercig a kiválasztott üzemmódot mutatja. A kijelző néhányszor villog, mielőtt visszatér az aktuális hőmérséklet kijelzéséhez.

CDF 36, CDF 46: Az akkumulátorfigyelő üzemmód beállítása

Az akkumulátorőr üzemmódjának kiválasztásához tegye a következőt:

1. Kapcsolja be a hűtőládát.
2. Nyomja meg a „SET” gombot háromszor.
3. Állítsa be az „ADJUST” gomb segítségével az akkumulátorfelügyelő megfelelő üzemmódját.

7.5 A hűtőláda használata



FIGYELEM! Túlmelegedés veszélye!

Mindig ügyeljen arra, hogy elegendő legyen a szellőzés, így az üzemeltetés közben keletkező hő távozni tud. Ügyeljen arra, hogy a szellőzőnyílások ne legyenek lefedve. A levegő keringése érdekében gondoskodjon arról, hogy a készülék megfelelő távolságra legyen a faltól és más tárgytól.

1. A hűtőládát szilárd aljzatra állítsa. Ügyeljen arra, hogy a szellőzőnyílások ne legyenek lefedve és a meleg levegő megfelelően távozhasson.
2. Csatlakoztassa a hűtőládát, lásd „A hűtőláda csatlakoztatása” feje., 285. oldal.



FIGYELEM! Túl alacsony hőmérséklet miatti veszély!

Ügyeljen arra, hogy csak olyan tárgyak, ill. áruk legyenek a hűtőládjában, amelyek lehűthetők a kiválasztott hőmérsékletre.

A hűtőláda reteszelése

1. Zárja le a fedelet.
2. Nyomja le a zárat (6. ábra 1, 4. oldal) úgy, hogy az hallhatóan rögzüljön.

CDF 18: A hűtőláda bekapcsolása

1. Csúsztassa a „BATTERY MONITOR” csúszókapcsolót „HIGH” állásba, ha indítóakkumulátorról kívánja működtetni, vagy „LOW” állásba, ha tápakkumulátorról kívánja működni.
- ✓ A „POWER” LED zölden világít.
 - ✓ A hűtőláda megkezdte a belső tér hűtését.

2. Állítsa be a hűtési hőmérsékletet a „TEMPERATURE” hőmérséklet-szabályozóval.
- ✓ A hűtési hőmérséklet elérésekor a „POWER” LED sárgán világít.

CDF26, CDF36, CDF46: A hűtőláda bekapcsolása

- ▶ Nyomja meg az „ON/OFF” gombot három másodpercre.
- ✓ A „POWER” LED zölden világít.
- ✓ A kijelző bekapcsol és az aktuális hűtési hőmérsékletet mutatja.
- ✓ A hűtőláda megkezdzi a belső tér hűtését.

CDF18: A hűtőláda kikapcsolása

1. Űrítse ki a hűtőládát.
2. A hűtőláda kikapcsolásához: Csúsztassa a „BATTERY MONITOR” csúszókapszolót „0” állásba.
3. Húzza ki a csatlakozókábelt.

Ha a hűtőládát hosszabb ideig nem fogja használni:

- ▶ Hagyja a fedelet kissé nyitva. Ez megakadályozza a kellemetlen szagok képződését.

CDF26, CDF36, CDF46: A hűtőláda kikapcsolása

1. Űrítse ki a hűtőládát.
2. Kapcsolja ki a hűtőládát.
3. Húzza ki a csatlakozókábelt.

Ha a hűtőládát hosszabb ideig nem fogja használni:

- ▶ Hagyja a fedelet kissé nyitva. Így megakadályozhatja szagok képződését.

7.6 A hőmérséklet beállítása

CDF26

1. Nyomja meg a „SET” gombot egyszer.
 2. Állítsa be a hűtési hőmérsékletet a „+”, illetve „-” gomb segítségével.
- ✓ Egy pár másodpercig megjelenik a kijelzőn a beállított hűtési hőmérséklet. A kijelző néhányszor villog, mielőtt visszatér az aktuális hőmérséklet kijelzéséhez.

CDF36, CDF46

1. Nyomja meg a „SET” gombot egyszer.
 2. Állítsa be a hűtési hőmérsékletet az „ADJUST” gombbal.
- ✓ Egy pár másodpercig megjelenik a kijelzőn a beállított hűtési hőmérséklet. A kijelző néhányszor villog, mielőtt visszatér az aktuális hőmérséklet kijelzéséhez.

7.7 A hőmérséklet mértékegységének kiválasztása**CDF26**

A hőmérséklet értékeinek megjelenítése Celsius-fokban vagy Fahrenheit-fokban történhet. Ehhez az ábrán látható módon járjon el:

1. Kapcsolja be a hűtőládát.
 2. Nyomja meg a „SET” gombot kétszer.
 3. Állítsa be a hűtési hőmérsékletet a „+”, illetve „-” gomb segítségével.
- ✓ Egy pár másodpercig megjelenik a kijelzőn a beállított hőmérséklet-mértékegység. A kijelző néhányszor villog, mielőtt visszatér az aktuális hőmérséklet kijelzéséhez.

CDF36, CDF46

A hőmérséklet értékeinek megjelenítése Celsius-fokban vagy Fahrenheit-fokban történhet. Ehhez az ábrán látható módon járjon el:

1. Kapcsolja be a hűtőládát.
2. Nyomja meg a „SET” gombot kétszer.
3. Állítsa be a hőmérséklet mértékegységét az „ADJUST” gombbal Celsius- vagy Fahrenheit-fokra.

7.8 A hűtőláda leolvasztása

A levegő nedvességtartalma jeget képezhet a hűtőláda belső terében vagy az elpárologotón. Emiatt csökken a hűtési teljesítmény. Ennek elkerülése érdekében olvaszsa le időben a készüléket.

**FIGYELEM! Károsodás veszélye**

Soha ne használjon kemény vagy hegyes végű eszközöket a jég eltávolításához vagy a fagyott tárgyak lazításához.

A hűtőláda leolvasztásához a következő módon járjon el:

1. Vegyen ki mindent a hűtőkészülékből.
2. Tárolja azokat adott esetben egy másik hűtőkészülékben, hogy hidegen maradjanak.
3. Kapcsolja ki a készüléket.
4. Hagyja nyitva a fedelet.
5. Törölje le a leolvadt vizet.

7.9 A csatlakozóbiztosíték (12/24 V) cseréje

1. Húzza le a kiegyenlítő hüvelyt (7. ábra 4, 4. oldal) a dugóról.
2. Csavarozza ki a csavart (7. ábra 5, 4. oldal) a készülékház felső részéből (7. ábra 1, 4. oldal).
3. Óvatosan emelje le a készülékház felső felét az alsóról (7. ábra 6, 4. oldal).
4. Vegye ki az érintkezőcsapot (7. ábra 3, 4. oldal).
5. Cserélje ki a hibás biztosítékot (7. ábra 2, 4. oldal) azonos értékű (8 A 32 V) új biztosítékra.
6. Fordított sorrendben szerelje össze a dugaszt.



MEGJEGYZÉS – Belső egyenáramú biztosíték

A készüléken belül kiegészítő DC biztosíték található (szabványos autóiipari késes biztosíték, 10 A). A biztosítékot csak engedéllyel rendelkező vevőszolgálat cserélheti ki.

7.10 Az izzó cseréje (CDF 26, CDF 36, CDF 46)

1. Nyomja lefelé a kapcsolókart (8. ábra 2, 4. oldal) úgy, hogy az égő átlátszó alkatrésze (8. ábra 1, 4. oldal) előrefelé levehető legyen.
2. Cserélje ki a világítótestet.
3. Helyezze újból vissza az izzólámpát a házba.

8 Tisztítás és karbantartás



FIGYELEM! Károsodás veszélye

- Soha ne tisztítsa a hűtőkészüléket csapvíz alatt vagy mosogatóvízben.
- Ne használjon a tisztításhoz dörzsölő hatású tisztítószeret vagy kemény tárgyakat, mert ezek károsíthatják a hűtőkészüléket.

- ▶ Alkalmanként tisztítsa meg a hűtőkészülék belsejét és külsejét nedves kendővel.
- ▶ Biztosítsa, hogy a készülék szellőzőnyílásai por- és szennyeződésmentesek legyenek, így az üzem közben keletkező hó távozhat és a készülék nem károsodik.

9 Szavatosság

A termékre a törvény szerinti szavatossági időszak érvényes. Amennyiben a termék meghibásodott, lépjen kapcsolatba a kiskereskedővel, vagy a gyártó helyi képviselőjével (lásd: dometic.com/dealer).

A javításhoz, illetve a garancia intézéséhez a következő dokumentumokat kell mellékelnie a termék beküldésekor:

- A számla vásárlási dátummal rendelkező másolatát
- A reklamáció okát vagy a hibát tartalmazó leírást

10 Hibaelhárítás

Hiba	Lehetséges ok	Megoldási javaslat
A készülék nem működik, a LED nem világít.	A jármű egyenáramú csatlakozóaljzatában nincs feszültség.	A legtöbb járműben be kell kapcsolni a gyújtást ahhoz, hogy feszültség legyen az egyenáramú csatlakozóaljzatban.
	A váltakozó áramú aljzatban nincs feszültség.	Próbáljon egy másik aljzatot használni.
A készülék nem hűt (a dugasz be van illesztve, az ÁRAMEL-LÁTÁS LED világít).	A kompresszor meghibásodott.	A javítást csak engedéllyel rendelkező vevőszolgálat végezheti.

Hiba	Lehetséges ok	Megoldási javaslat
A készülék nem hűt (a dugócsatlakozó be van dugva, az „ERROR” LED villog).	Az akkumulátorfeszültség túl alacsony.	Ellenőrizze és szükség esetén töltsse fel az akkumulátort.
Egyenáramú csatlakozóaljzatról való üzemeleteteskor: A gyújtás be van kapcsolva, a készülék nem működik és a LED nem világít. Húzza ki a dugót az aljzataból és végezze el a következő ellenőrzéseket.	Elszennyeződött az egyenáramú csatlakozóaljzat foglalata. Emiatt rossz az elektromos érintkezés. Kiégett a 12/24 V-os dugócsatlakozó biztosítéka. Kiégett a jármű biztosítéka.	Ha a hűtőkészülék dugasza nagyon felmelegszik az egyenáramú csatlakozóaljzat foglalatában, akkor vagy a foglalatot kell megtisztítani, vagy esetleg a dugasz van hibásan összeszerelve. Cserélje ki a 12 V-os dugasz biztosítékát, lásd: „A csatlakozóbiztosíték (12/24 V) cseréje” fejezet, 290. oldal. Cserélje ki a jármű 12/24 V aljzatának biztosítékát (általában 15 A). Vegye figyelembe a jármű kezelési útmutatóját.
Az „ERROR” LED 2 percnél tovább villog a következőképpen: 3 villogás, szünet, 3 villogás, szünet, ...	A készülék hibás	A javítást csak engedéllyel rendelkező vevőszolgálat végezheti.



11 Ártalmatlanítás

- ▶ A csomagolóanyagot lehetőség szerint a megfelelő szelektív hulladékgyűjtő tályokba kell helyezni.



A termékre vonatkozó ártalmatlanítási előírásokról tájékozódjon a legközelebbi újrahasznosító központban vagy szakkereskedőjénél.

12 Műszaki adatok

	CDF18	CDF26
Cikksz.:	9600000460	9600000601
Tartalma:	18 l	21 l
Feszültség:	12 / 24 V $\overline{=}$	
Névleges áramerősség		
12 V $\overline{=}$:	5,0 A	
24 V $\overline{=}$:	2,5 A	
Hűtési teljesítmény:	+10 °C és -18 °C között	
Klímaosztály:	N vagy T	
Környezeti hőmérséklet:	+16 °C és +43 °C között	
Hűtőközeg mennyisége:	32 g	35 g
CO ₂ egyenérték:	0,046 t	0,050 t
Üvegház-potenciál (GWP):	1430	
Méreték (szélesség x magasság x mélység) mm-ben:	465 x 414 x 300	550 x 425 x 260
Súly:	9,5 kg	12,7 kg
Vizsgálatok/ Tanúsítvány:		

	CDF36	CDF46
Cikksz.:	9600005344	9600005346
Tartalma:	31 l	39 l
Feszültség:	12 / 24 V $\overline{=}$	
Névleges áramerősség		
12 V $\overline{=}$:	5,0 A	
24 V $\overline{=}$:	2,5 A	
Hűtési teljesítmény:	+10 °C és -15 °C között	
Klímaosztály:	N vagy T	
Környezeti hőmérséklet:	+16 °C és +43 °C között	
Hűtőközeg mennyisége:	38 g	42 g
CO ₂ egyenérték:	0,054 t	0,060 t
Üvegház-potenciál (GWP):	1430	
Méreték (szélesség x magasság x mélység) mm-ben:	560 x 380 x 340	560 x 475 x 340
Súly:	12,5 kg	13,7 kg
Vizsgálatok/ Tanúsítvány:		

**MEGJEGYZÉS**

32 °C (90 °F) feletti környezeti hőmérséklet esetén a minimum hőmérséklet nem érhető el.

A hűtőkör R134a hűtőközeget tartalmaz.

Ez a termék fluorozott üvegházhatású gázokat tartalmaz.

A hűtőegység hermetikusan le van zárva.

dometic.com

**YOUR LOCAL
DEALER**

dometic.com/dealer

**YOUR LOCAL
SUPPORT**

dometic.com/contact

**YOUR LOCAL
SALES OFFICE**

dometic.com/sales-offices
