

Dell Vostro 5391

Manuale di servizio



Messaggi di N.B., Attenzione e Avvertenza

 **N.B.:** un messaggio N.B. (Nota Bene) indica informazioni importanti che contribuiscono a migliorare l'utilizzo del prodotto.

 **ATTENZIONE:** un messaggio di ATTENZIONE evidenzia la possibilità che si verifichi un danno all'hardware o una perdita di dati ed indica come evitare il problema.

 **AVVERTENZA:** un messaggio di AVVERTENZA evidenzia un potenziale rischio di danni alla proprietà, lesioni personali o morte.

© 2018 - 2019 Dell Inc. o sue affiliate Tutti i diritti riservati. Dell, EMC e gli altri marchi sono marchi commerciali di Dell Inc. o delle sue sussidiarie. Gli altri marchi possono essere marchi dei rispettivi proprietari.

1 Interventi sui componenti del computer	6
Istruzioni di sicurezza.....	6
Prima di intervenire sui componenti interni del computer.....	6
Protezione dalle scariche elettrostatiche (ESD).....	7
Kit di servizio ESD.....	7
Trasporto dei componenti sensibili.....	8
Dopo aver effettuato interventi sui componenti interni del computer.....	8
2 Rimozione e installazione dei componenti	9
Strumenti consigliati.....	9
Elenco viti.....	9
Coperchio della base.....	11
Rimozione del coperchio della base.....	11
Installazione del coperchio della base.....	12
Batteria.....	13
Rimozione della batteria.....	13
Installazione della batteria.....	14
Batteria a pulsante.....	15
Rimozione della batteria pulsante.....	15
Installazione della batteria a bottone.....	16
Unità a stato solido.....	17
Rimozione dell'unità a stato solido M.2 2280.....	17
Installazione dell'unità a stato solido M.2 2280.....	17
Rimozione dell'unità a stato solido M.2 2230.....	18
Installazione dell'unità a stato solido M.2 2230.....	19
Dissipatore di calore.....	20
Rimozione del dissipatore di calore.....	20
Installazione del dissipatore di calore.....	21
Ventola.....	22
Rimozione della ventola.....	22
Installazione della ventola.....	23
Altoparlanti.....	24
Rimozione degli altoparlanti.....	24
Installazione degli altoparlanti.....	25
Scheda WLAN.....	26
Rimozione della scheda WLAN.....	26
Installazione della scheda WLAN.....	27
scheda WWAN.....	28
Rimozione della scheda WWAN.....	28
Installazione della scheda WWAN.....	29
Touchpad.....	30
Rimozione del touchpad.....	30
Installazione del touchpad.....	31
Gruppo dello schermo.....	32

Rimozione del gruppo dello schermo.....	32
Installazione del gruppo dello schermo.....	35
Porta dell'adattatore di alimentazione.....	36
Rimozione della porta dell'adattatore di alimentazione.....	36
Installazione della porta dell'adattatore di alimentazione.....	37
scheda di I/O.....	38
Rimozione della scheda di I/O.....	38
Installazione della scheda di I/O.....	39
Scheda del pulsante di alimentazione.....	40
Rimozione della scheda del pulsante di Accensione.....	40
Installazione della scheda del pulsante di alimentazione.....	41
Pulsante di alimentazione con lettore di impronte digitali.....	42
Rimozione del pulsante di alimentazione con lettore di impronte digitali.....	42
Installazione del pulsante di alimentazione con lettore di impronte digitali.....	44
Scheda di sistema.....	47
Rimozione della scheda di sistema.....	47
Installazione della scheda di sistema.....	48
Cornice dello schermo.....	49
Rimozione della cornice dello schermo.....	49
Installazione del frontalino dello schermo.....	50
Pannello dello schermo.....	50
Rimozione del pannello dello schermo.....	50
Installazione del pannello dello schermo.....	52
Cardini dello schermo.....	54
Rimozione dei cardini dello schermo.....	54
Installazione dei cardini dello schermo.....	55
Fotocamera.....	56
Rimozione della fotocamera.....	56
Installazione della fotocamera.....	56
Cavo dello schermo.....	57
Rimozione del cavo dello schermo.....	57
Installazione del cavo dello schermo.....	58
Coperchio posteriore dello schermo.....	59
Rimozione del coperchio posteriore dello schermo.....	59
Installazione del coperchio posteriore dello schermo.....	59
Gruppo del supporto per i polsi e tastiera.....	60
Rimozione del gruppo del supporto per i polsi e tastiera.....	60
Installazione del gruppo del supporto per i polsi e tastiera.....	61
3 Installazione di sistema.....	63
Menu di avvio.....	63
Tasti di navigazione.....	63
Opzioni di installazione del sistema.....	64
Opzioni generali.....	64
Informazioni di sistema.....	65
Video.....	65
Sicurezza.....	66
Avvio sicuro.....	67
Intel Software Guard Extensions.....	68
Prestazioni.....	68

Risparmio di energia.....	69
Comportamento POST.....	70
Supporto di virtualizzazione.....	70
Wireless.....	71
Schermata di manutenzione.....	71
Registri di sistema.....	71
Risoluzione dei problemi di sistema con SupportAssist.....	72
Password di sistema e password di installazione.....	72
Assegnazione di una password di configurazione del sistema.....	72
Eliminazione o modifica di una password di installazione e di sistema esistente.....	73
4 Risoluzione dei problemi.....	74
Diagnostica avanzata della valutazione del sistema di pre-avvio (ePSA).....	74
Esecuzione diagnostica ePSA.....	74
Indicatori di diagnostica di sistema.....	74
Aggiornamento del BIOS (chiavetta USB).....	75
Aggiornamento del BIOS.....	75
Opzioni di supporti di backup e ripristino.....	76
Ciclo di alimentazione WiFi.....	76
Rilascio dell'energia residua.....	76
5 Come ottenere assistenza.....	77
Come contattare Dell.....	77

Interventi sui componenti del computer

Istruzioni di sicurezza

Utilizzare le seguenti istruzioni di sicurezza per proteggere il computer da danni potenziali e per garantire la propria sicurezza personale. Ogni procedura inclusa in questo documento presuppone che esistano le seguenti condizioni:

- sono state lette le informazioni sulla sicurezza fornite assieme al computer.
- Un componente può essere sostituito o, se acquistato separatamente, installato prima di eseguire la procedura di rimozione seguendo l'ordine inverso.

ⓘ N.B.: Scollegare tutte le fonti di alimentazione prima di aprire il coperchio o i pannelli del computer. Dopo aver terminato gli interventi sui componenti interni del computer, ricollocare tutti i coperchi, i pannelli e le viti prima di collegare la fonte di alimentazione.

⚠ AVVERTENZA: Prima di effettuare interventi sui componenti interni, leggere le informazioni sulla sicurezza fornite assieme al computer. Per ulteriori informazioni sulle best practice relative alla protezione, consultare la [home page sulla conformità alle normative vigenti](#)

⚠ ATTENZIONE: Molte riparazioni possono solo essere effettuate da un tecnico dell'assistenza qualificato. L'utente può solo eseguire la risoluzione dei problemi e riparazioni semplici, come quelle autorizzate nella documentazione del prodotto oppure come da istruzioni del servizio in linea o telefonico, o dal team del supporto. I danni dovuti alla manutenzione non autorizzata da Dell non sono coperti dalla garanzia. Leggere e seguire le istruzioni di sicurezza fornite insieme al prodotto.

⚠ ATTENZIONE: Per evitare eventuali scariche elettrostatiche, scaricare a terra l'elettricità statica del corpo utilizzando una fascetta da polso per la messa a terra o toccando a intervalli regolari una superficie metallica non verniciata mentre, allo stesso tempo, si tocca un connettore sul retro del computer.

⚠ ATTENZIONE: Maneggiare i componenti e le schede con cura. Non toccare i componenti o i contatti su una scheda. Tenere una scheda dai bordi o dal supporto di montaggio in metallo. Tenere un componente come ad esempio un processore dai bordi non dai piedini.

⚠ ATTENZIONE: Quando si scollega un cavo, tirare il connettore o la linguetta di tiramento, non il cavo stesso. Alcuni cavi sono dotati di connettore con linguette di bloccaggio. Se si scollega questo tipo di cavo, premere sulle linguette di blocco prima di scollegare il cavo. Mentre si separano i connettori, mantenerli allineati per evitare di piegare i piedini. Inoltre, prima di collegare un cavo, accertarsi che entrambi i connettori siano allineati e orientati in modo corretto.

ⓘ N.B.: Il colore del computer e di alcuni componenti potrebbe apparire diverso da quello mostrato in questo documento.

⚠ ATTENZIONE: Il sistema si spegnerà se i coperchi laterali vengono rimossi mentre è in esecuzione. Il sistema non si accenderà quando il coperchio laterale è rimosso.

⚠ ATTENZIONE: Il sistema si spegnerà se i coperchi laterali vengono rimossi mentre è in esecuzione. Il sistema non si accenderà quando il coperchio laterale è rimosso.

⚠ ATTENZIONE: Il sistema si spegnerà se i coperchi laterali vengono rimossi mentre è in esecuzione. Il sistema non si accenderà quando il coperchio laterale è rimosso.

Prima di intervenire sui componenti interni del computer

ⓘ N.B.: Le immagini contenute in questo documento possono differire a seconda della configurazione ordinata.

Protezione dalle scariche elettrostatiche (ESD)

Le scariche elettrostatiche sono una delle preoccupazioni principali quando si maneggiano componenti elettronici, in particolare se molto sensibili, come le schede di espansione, i processori, i moduli di memoria DIMM e le schede di sistema. Persino la minima scarica può danneggiare i circuiti anche in modo imprevisto, ad esempio con problemi intermittenti o una minore durata del prodotto. Mentre il settore spinge per ridurre i requisiti di alimentazione a fronte di una maggiore densità, la protezione ESD interessa sempre di più.

A causa della maggiore densità dei semiconduttori utilizzati negli ultimi prodotti Dell, ora la sensibilità ai possibili danni da elettricità statica è superiore rispetto al passato. Per questo motivo, alcuni metodi precedentemente approvati per la gestione dei componenti non sono più validi.

Due tipi di protezione contro i danni da scariche elettrostatiche sono i guasti gravi e intermittenti.

- **Guasti gravi:** rappresentano circa il 20% degli errori da ESD. Il danno provoca una perdita di funzionalità del dispositivo immediata e completa. Un esempio di guasto grave è quello di una memoria DIMM che, dopo una scossa elettrostatica, genera un sintomo "No POST/No Video" emettendo un segnale acustico di memoria mancante o non funzionante.
- **Guasti intermittenti:** rappresentano circa l'80% degli errori da ESD. L'elevato tasso di errori intermittenti indica che la maggior parte dei danni che si verificano non è immediatamente riconoscibile. Il modulo DIMM riceve una scossa elettrostatica, ma il tracciato è solo indebolito e non produce sintomi osservabili nell'immediato. La traccia indebolita può impiegare settimane o mesi prima di manifestare problemi e nel frattempo può compromettere l'integrità della memoria, errori di memoria intermittenti, ecc.

Il danno più difficile da riconoscere e risolvere i problemi è l'errore intermittente.

Per prevenire danni ESD, eseguire le seguenti operazioni:

- Utilizzare un cinturino ESD cablato completo di messa a terra. L'uso di cinturini antistatici wireless non è ammesso, poiché non forniscono protezione adeguata. Toccare lo chassis prima di maneggiarne i componenti non garantisce un'adeguata protezione alle parti più sensibili ai danni da ESD.
- Tutti questi componenti vanno maneggiati in un'area priva di elettricità statica. Se possibile, utilizzare rivestimenti antistatici da pavimento e da scrivania.
- Quando si estrae dalla confezione un componente sensibile all'elettricità statica, non rimuoverlo dall'involucro antistatico fino al momento dell'installazione. Prima di aprire la confezione antistatica, scaricare l'elettricità statica dal proprio corpo.
- Prima di trasportare un componente sensibile all'elettricità statica, riporlo in un contenitore o una confezione antistatica.

Kit di servizio ESD

Il kit di servizio non monitorato è quello utilizzato più comunemente. Ogni kit di servizio include tre componenti principali: tappetino antistatico, cinturino da polso e cavo per l'associazione.

Componenti del kit di servizio ESD

I componenti del kit di servizio ESD sono:

- **Tappetino antistatico:** il tappetino antistatico è disperdente ed è possibile riporvi i componenti durante le operazioni di manutenzione. Quando si utilizza un tappetino antistatico, il cinturino da polso deve essere stretto e il cavo di associazione collegato al tappetino e a un qualsiasi componente bare metal del sistema al quale si lavora. Dopodiché, è possibile rimuovere i componenti per la manutenzione dal sacchetto di protezione ESD e posizionarli direttamente sul tappetino. Gli elementi sensibili alle scariche elettrostatiche possono essere maneggiati e riposti in tutta sicurezza sul tappetino ESD, nel sistema o dentro una borsa.
- **Cinturino da polso e cavo di associazione:** il cinturino da polso e il cavo di associazione possono essere collegati direttamente al polso e all'hardware bare metal se non è necessario il tappetino ESD oppure al tappetino antistatico per proteggere l'hardware momentaneamente riposto sul tappetino. Il collegamento fisico del cinturino da polso e del cavo di associazione fra l'utente, il tappetino ESD e l'hardware è noto come "associazione". Utilizzare i kit di servizio solo con un cinturino da polso, un tappetino e un cavo di associazione. Non utilizzare mai cinturini da polso senza cavi. Tenere sempre presente che i fili interni del cinturino da polso sono soggetti a danni da normale usura e vanno controllati regolarmente con l'apposito tester per evitare accidentali danni all'hardware ESD. Si consiglia di testare il cinturino da polso e il cavo di associazione almeno una volta alla settimana.
- **Tester per cinturino da polso ESD:** i fili interni del cinturino ESD sono soggetti a usura. Quando si utilizza un kit non monitorato, è buona norma testare regolarmente il cinturino prima di ogni chiamata di servizio e, comunque, almeno una volta alla settimana. Il modo migliore per testare il cinturino da polso è utilizzare l'apposito tester. Se non si dispone di un tester per il cinturino da polso, rivolgersi alla sede regionale per richiederne uno. Per eseguire il test, collegare al tester il cavo di associazione del cinturino legato al polso e spingere il pulsante di esecuzione del test. Se il test ha esito positivo, si accende un LED verde; nel caso contrario, si accender un LED rosso.
- **Elementi di isolamento:** è fondamentale che i dispositivi sensibili alle scariche elettrostatiche, come gli alloggiamenti in plastica del dissipatore di calore, siano lontani dalle parti interne con funzione di isolamento, che spesso sono altamente cariche.
- **Ambiente operativo:** prima di implementare il kit di servizio ESD, valutare la situazione presso la sede del cliente. Ad esempio, distribuire il kit in un ambiente server è diverso dal farlo in un ambiente desktop o di un portatile. I server sono solitamente installati in

rack all'interno di un data center, mentre i desktop o i portatili si trovano in genere sulle scrivanie degli uffici. Prediligere sempre un'area di lavoro ampia e piatta, priva di ingombri e sufficientemente grande da potervi riporre il kit ESD lasciando ulteriore spazio per il tipo di sistema da riparare. Inoltre, l'area di lavoro deve essere tale da non consentire scariche elettrostatiche. Prima di maneggiare i componenti hardware, controllare che i materiali isolanti presenti nell'area di lavoro, come il polistirolo e altri materiali plastici, si trovino sempre ad almeno 30 cm di distanza dalle parti sensibili.

- **Packaging ESD:** i dispositivi sensibili alle scariche elettrostatiche devono essere imballati con materiale antistatico, preferibilmente borse antistatiche. Tuttavia, il componente danneggiato deve essere sempre restituito nella stessa borsa e nello stesso imballaggio ESD del componente nuovo. La borsa ESD deve essere ripiegata e chiusa con nastro avvolto; utilizzare inoltre lo stesso materiale di imballaggio della scatola originale del componente nuovo. Al momento di rimuoverli dalla confezione, i dispositivi sensibili alle scariche elettrostatiche devono essere riposti solo su superfici di lavoro protette dalle scariche ESD e mai sopra la borsa, che è protetta solo all'interno. Questi elementi possono essere maneggiati e riposti solo sul tappetino ESD, nel sistema o dentro una borsa antistatica.
- **Trasporto dei componenti sensibili:** quando si trasportano componenti sensibili alle scariche elettrostatiche, ad esempio le parti di ricambio o componenti da restituire a Dell, per la sicurezza del trasporto è fondamentale riporli all'interno di sacchetti antistatici.

Riepilogo della protezione ESD

Durante la manutenzione dei prodotti Dell, si consiglia che i tecnici dell'assistenza sul campo utilizzino sempre la normale protezione ESD cablata con cinturino per la messa a terra e il tappetino antistatico protettivo. Inoltre, durante la manutenzione per i tecnici è fondamentale mantenere i componenti sensibili separati da tutte le parti dell'isolamento e utilizzare sacchetti antistatici per il trasporto dei componenti sensibili.

Trasporto dei componenti sensibili

Quando si trasportano componenti sensibili alle scariche elettrostatiche, ad esempio le parti di ricambio o componenti da restituire a Dell, per la sicurezza del trasporto è fondamentale riporli all'interno di sacchetti antistatici.

Sollevamento delle apparecchiature

Rispettare le seguenti linee guida nel sollevare le apparecchiature pesanti:

 **ATTENZIONE: Non sollevare pesi superiori ai 20 kg. Utilizzare sempre altre risorse o un dispositivo di sollevamento meccanico.**

1. Ottenere in condizioni di stabilità. Per una buona stabilità, mantenere i piedi distanziati l'uno dall'altro, con le punte rivolte all'esterno.
2. Contrarre i muscoli addominali. Gli addominali supportano la spina dorsale nell'eseguire il sollevamento, controbilanciando la forza del carico.
3. Sollevarsi facendo leva sulle gambe, anziché sulla schiena.
4. Mantenere il carico vicino. Più sarà vicino alla schiena, meno la solleciterà.
5. Mantenere la schiena dritta, sia nel sollevare che nel riporre a terra il carico. Non aggiungere il peso del corpo al carico. Evitare la torsione del corpo e della schiena.
6. Per riporre a terra il carico, ripetere gli stessi accorgimenti.

Dopo aver effettuato interventi sui componenti interni del computer

 **ATTENZIONE: Lasciare viti sparse o allentate all'interno del computer potrebbe danneggiarlo gravemente.**

1. Ricollocare tutte le viti e accertarsi che non rimangano viti sparse all'interno del computer.
2. Collegare eventuali periferiche, cavi o dispositivi esterni rimossi prima di aver iniziato gli interventi sul computer.
3. Ricollocare eventuali schede multimediali, dischi e qualsiasi altra parte rimossa prima di aver iniziato gli interventi sul computer.
4. Collegare il computer e tutte le periferiche collegate alle rispettive prese elettriche.
5. Accendere il computer.

Rimozione e installazione dei componenti

Strumenti consigliati

Le procedure in questo documento possono richiedere i seguenti strumenti:

- Cacciavite Philips a croce n. 0
- Cacciavite a croce Philips #1
- Cacciavite a croce n. 2
- Graffietto in plastica
- Cacciavite T-30 Torx

i **N.B.:** Il cacciavite n. 0 è adatto alle viti 0-1, mentre il n. 1 è adatto alle viti 2-4.

Elenco viti















i **N.B.:** Durante la rimozione delle viti da un componente, si consiglia di prendere nota del tipo e del numero di viti, per poi posizionarle in una scatola apposita. Ciò assicura che vengano usati numeri e tipi di viti corretti una volta sostituito il componente.

i **N.B.:** Alcuni computer hanno superfici magnetiche. Assicurarsi che le viti non rimangano attaccate a tali superfici durante la sostituzione di un componente.

i **N.B.:** Il colore della vite può variare in base alla configurazione ordinata.

Tabella 1. Elenco viti

Componente	Fissata al	Tipo di vite	Quantità	Immagine della vite
Coperchio della base	Gruppo del supporto per i polsi e tastiera	M2x2	2	
Coperchio della base	Gruppo del supporto per i polsi e tastiera	M2x4	1	
Coperchio della base	Gruppo del supporto per i polsi e tastiera	M2.5x7	6	 i N.B.: Il colore della vite può variare in base alla configurazione ordinata.
Batteria	Gruppo del supporto per i polsi e tastiera	M2x3	4	
Pannello dello schermo	Gruppo del coperchio posteriore dello schermo e antenna	M2x2	4	
Ventola	Gruppo del supporto per i polsi e tastiera	M2.5x5	3	

Componente	Fissata al	Tipo di vite	Quantità	Immagine della vite
Gruppo disco rigido	Gruppo del supporto per i polsi e tastiera	M2x3	4	
Supporto del disco rigido	Disco rigido	M3x3	4	
Dissipatore di calore	Scheda di sistema	M2x3	3	
Cardini	Gruppo del supporto per i polsi e tastiera	M2.5x5	5	
Staffe dei cardini	Gruppo del coperchio posteriore dello schermo e antenna	M2.5x4	8	
Staffe dei cardini	Gruppo del coperchio posteriore dello schermo e antenna	M2x2	2	
scheda di I/O	Gruppo del supporto per i polsi e tastiera	M2x4	<ul style="list-style-type: none"> • 1 (per i computer dotati di unità ottica) • 2 (per i computer senza unità ottica) 	
Staffa dell'unità ottica (applicabile solo sui computer forniti con unità ottica)	Unità ottica	M2x3	2	
Scheda del connettore dell'unità ottica (applicabile solo sui computer forniti con unità ottica)	Gruppo del supporto per i polsi e tastiera	Vite a testa grande M2x2	1	
Porta dell'adattatore di alimentazione	Gruppo del supporto per i polsi e tastiera	M2x3	1	
Scheda del pulsante di alimentazione	Gruppo del supporto per i polsi e tastiera	M2x2	1	
Pulsante di alimentazione con lettore di impronte digitali (opzionale)	Gruppo del supporto per i polsi e tastiera	M2x2	1	
Unità a stato solido	Gruppo del supporto per i polsi e tastiera	M2x2.2+0.8	1	
Scheda di sistema	Gruppo del supporto per i polsi e tastiera	M2x4	1	
Touchpad	Gruppo del supporto per i polsi e tastiera	M2x2	4	

Componente	Fissata al	Tipo di vite	Quantità	Immagine della vite
Staffa della scheda senza fili	Scheda di sistema	M2x3	1	

Coperchio della base

Rimozione del coperchio della base

1. Seguire le procedure descritte in [Prima di effettuare interventi sui componenti interni del computer](#).

La figura seguente indica la posizione del coperchio della base e fornisce una rappresentazione visiva della procedura di rimozione.



4x
M2x6

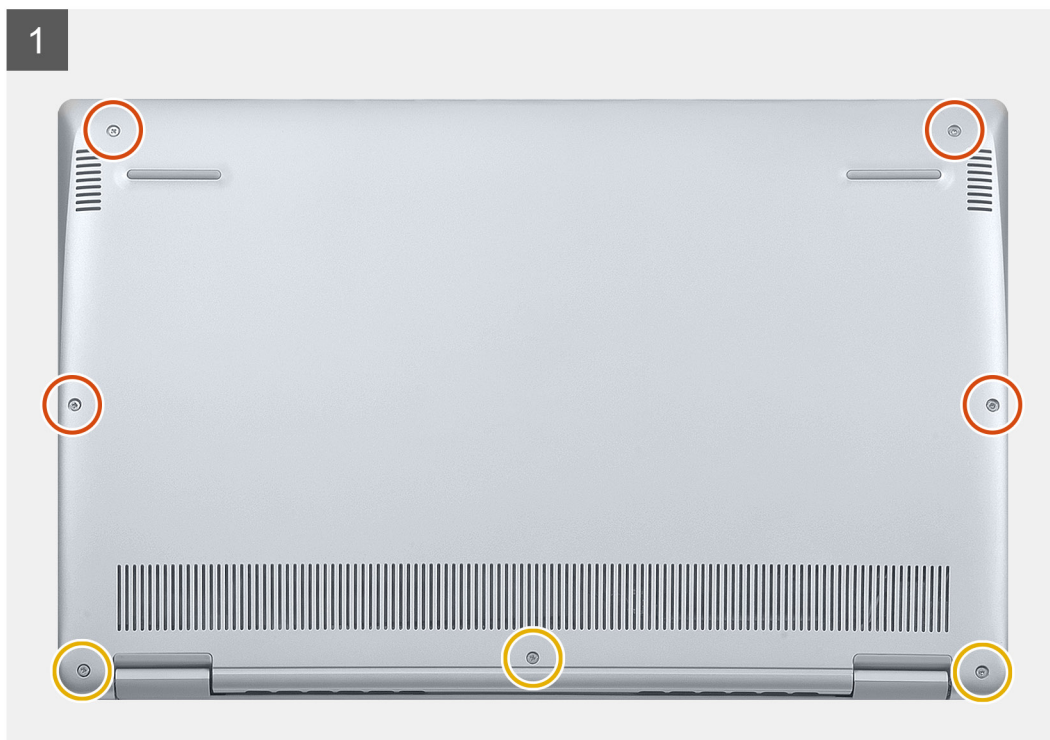

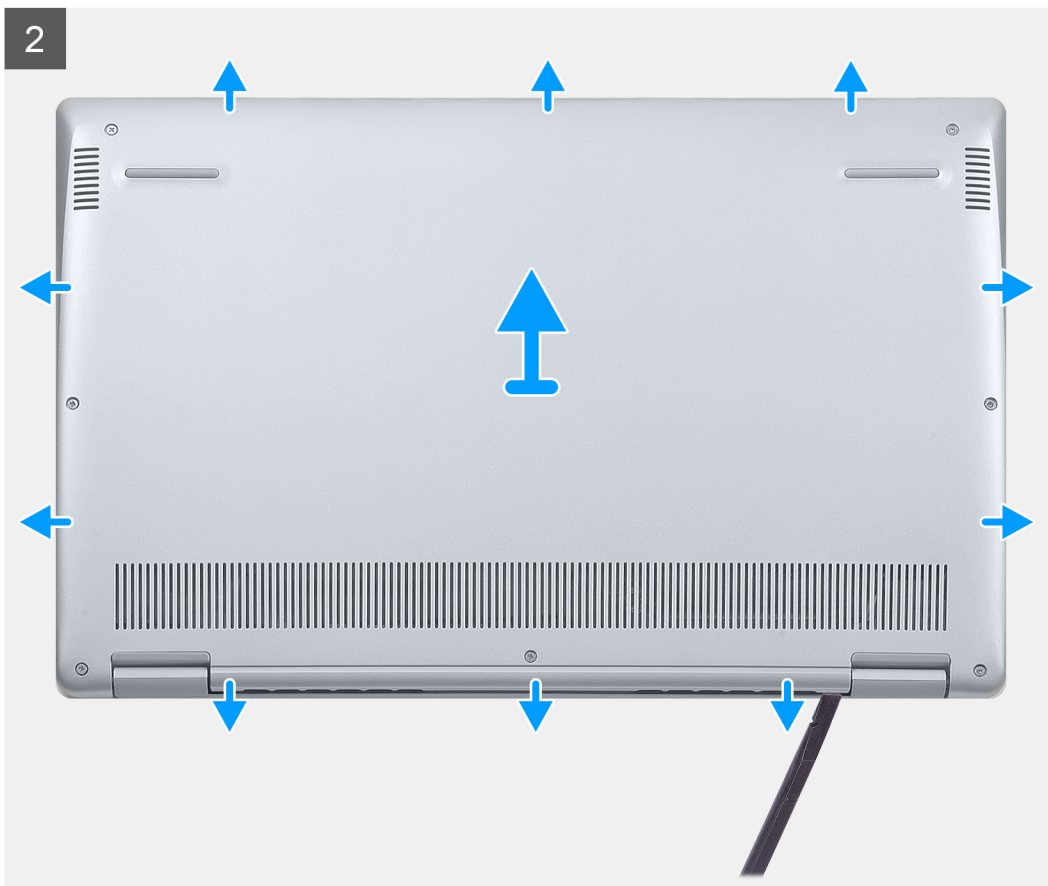

1. Allentare le tre viti di fissaggio al coperchio della base.
2. Rimuovere le quattro viti (M2x6) che fissano il coperchio della base al gruppo di supporto per i polsi e tastiera.
3. Utilizzando un graffietto in plastica, sollevare il coperchio della base dal gruppo del supporto per i polsi e tastiera.
4. Sollevare il coperchio della base dal gruppo del supporto per i polsi e tastiera.

Installazione del coperchio della base

Se si sta sostituendo un componente, rimuovere il quello esistente prima di eseguire la procedura di installazione.

La figura seguente indica la posizione del coperchio della base e fornisce una rappresentazione visiva della procedura di installazione.



4x
M2x6



1. Posizionare il computer con i cardini rivolti verso l'operatore.
 2. Allineare il coperchio della base sul gruppo del supporto per i polsi e tastiera, quindi far scattare il coperchio della base in posizione.
 3. Ricollocare le quattro viti (M2x6) che fissano il coperchio della base al gruppo di supporto per i polsi e tastiera.
 4. Serrare le tre viti che fissano il coperchio della base al gruppo del supporto per i polsi e tastiera.
1. Seguire le procedure descritte in [Dopo aver effettuato gli interventi sui componenti interni del computer](#).

Batteria

Rimozione della batteria

1. Seguire le procedure descritte in [Prima di effettuare interventi sui componenti interni del computer](#).
2. Rimuovere il [coperchio della base](#).

La seguente immagine indica la posizione della batteria e fornisce una rappresentazione visiva della procedura di rimozione.

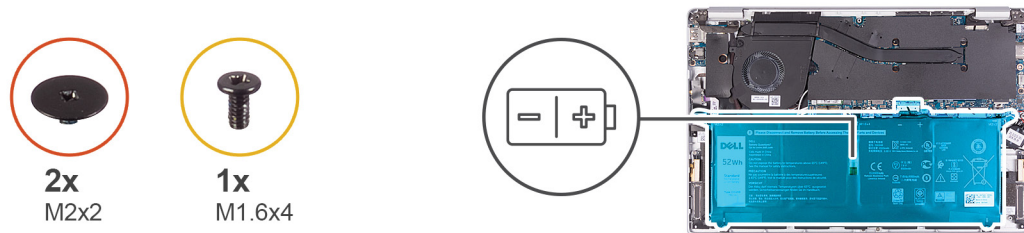

1. Scollegare il cavo della batteria dalla scheda di sistema.
2. Rimuovere le due viti (M2x2) che fissano la batteria al gruppo del supporto per i polsi e tastiera.
3. Rimuovere la vite (M1.6x4) che fissa la batteria alla scheda di sistema e al gruppo del supporto per i polsi e tastiera.
4. Sollevare la batteria dal gruppo del supporto per i polsi e tastiera.

Installazione della batteria

Se si sta sostituendo un componente, rimuovere il quello esistente prima di eseguire la procedura di installazione.

La seguente immagine indica la posizione della batteria e fornisce una rappresentazione visiva della procedura di installazione.

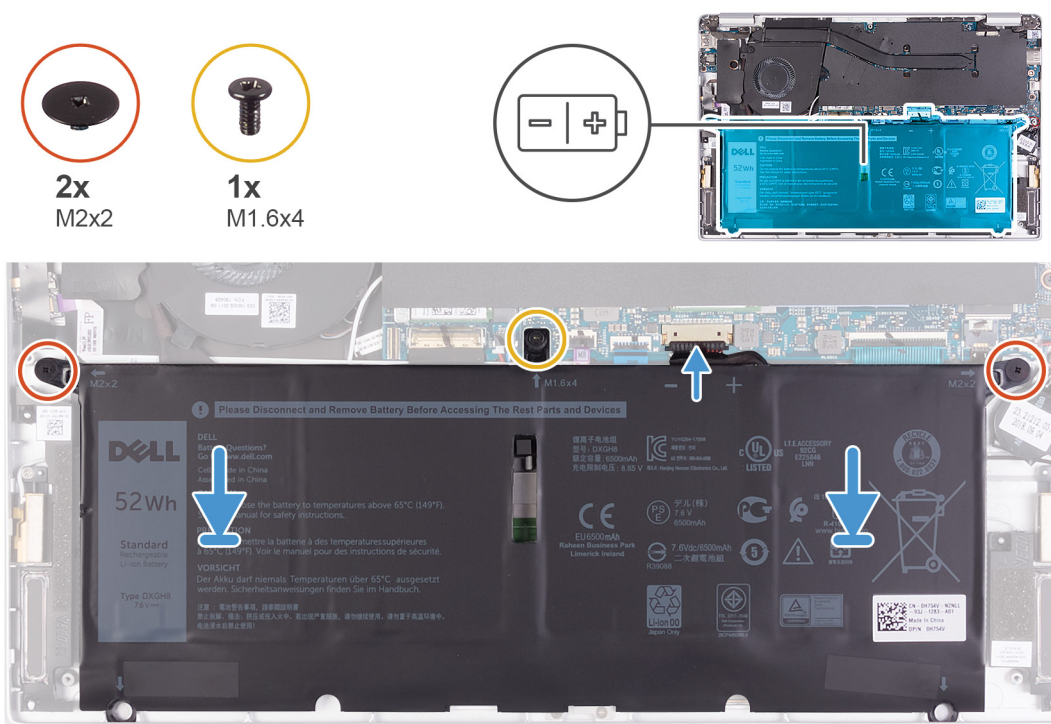

1. Collegare il cavo della batteria alla scheda di sistema.
 2. Ricollocare le due viti (M2x2) che fissano la batteria al gruppo del supporto per i polsi e tastiera.
 3. Riposizionare la vite (M1.6x4) che fissa la batteria alla scheda di sistema e al gruppo del supporto per i polsi e tastiera.
1. Installare il [coperchio della base](#).
 2. Seguire le procedure descritte in [Dopo aver effettuato gli interventi sui componenti interni del computer](#).

Batteria a pulsante

Rimozione della batteria pulsante

1. Seguire le procedure descritte in [Prima di effettuare interventi sui componenti interni del computer](#).
 - ATTENZIONE:** La rimozione della batteria a bottone comporta il ripristino del programma di configurazione del BIOS alle impostazioni predefinite. Si consiglia di prendere nota delle impostazioni del programma di configurazione del BIOS prima di rimuovere la batteria a bottone.
2. Rimuovere il [coperchio della base](#).
3. Rimuovere la [batteria](#).

La seguente immagine indica la posizione della batteria a bottone e fornisce una rappresentazione visiva della procedura di rimozione.

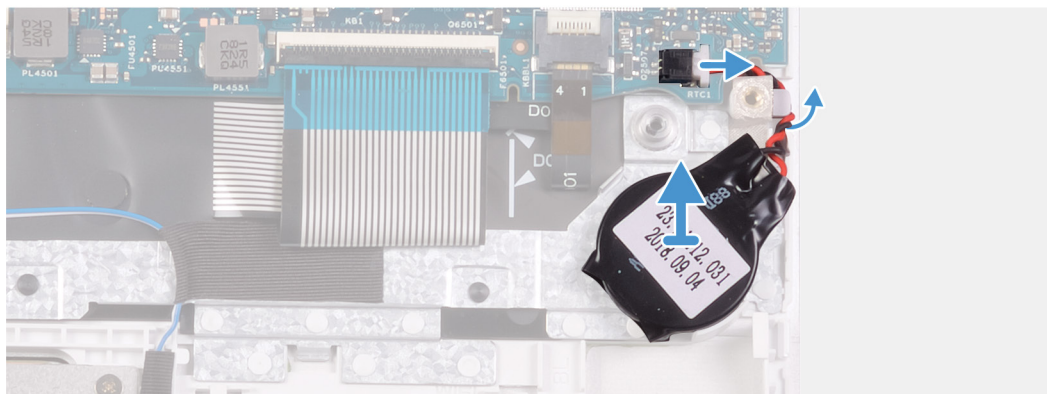
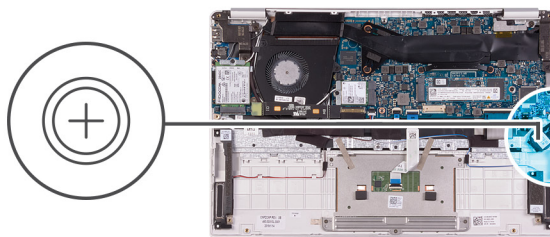

1. Scollegare il cavo della batteria pulsante dalla scheda di sistema.
2. Rimuovere il cavo della batteria a bottone dalla guida di instradamento.
3. Staccare la batteria pulsante dal gruppo del supporto per i polsi e tastiera.

Installazione della batteria a bottone

Se si sta sostituendo un componente, rimuovere il quello esistente prima di eseguire la procedura di installazione.

La seguente immagine indica la posizione della batteria a bottone e fornisce una rappresentazione visiva della procedura di installazione.

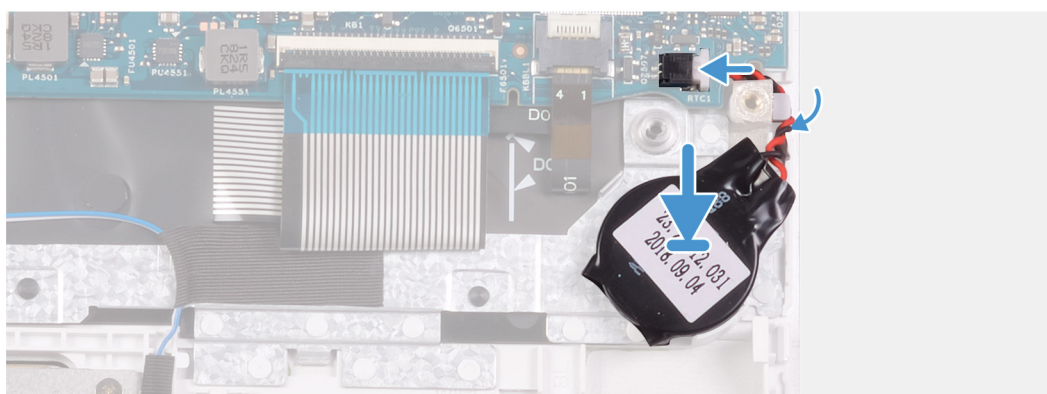
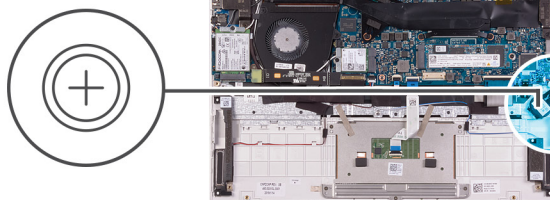

1. Far aderire la batteria a bottone allo slot del gruppo del supporto per i polsi e tastiera.
2. Instradare il cavo della batteria a bottone dalla guida di instradamento.
3. Collegare il cavo della batteria pulsante alla scheda di sistema.

1. Installare la [batteria](#).
2. Installare il [coperchio della base](#).

3. Seguire le procedure descritte in [Dopo aver effettuato gli interventi sui componenti interni del computer](#).

Unità a stato solido

Rimozione dell'unità a stato solido M.2 2280

1. Seguire le procedure descritte in [Prima di effettuare interventi sui componenti interni del computer](#).
2. Rimuovere il [coperchio della base](#).
3. Rimuovere la [batteria](#).

La seguente immagine indica la posizione dell'unità a stato solido e fornisce una rappresentazione visiva della procedura di rimozione.

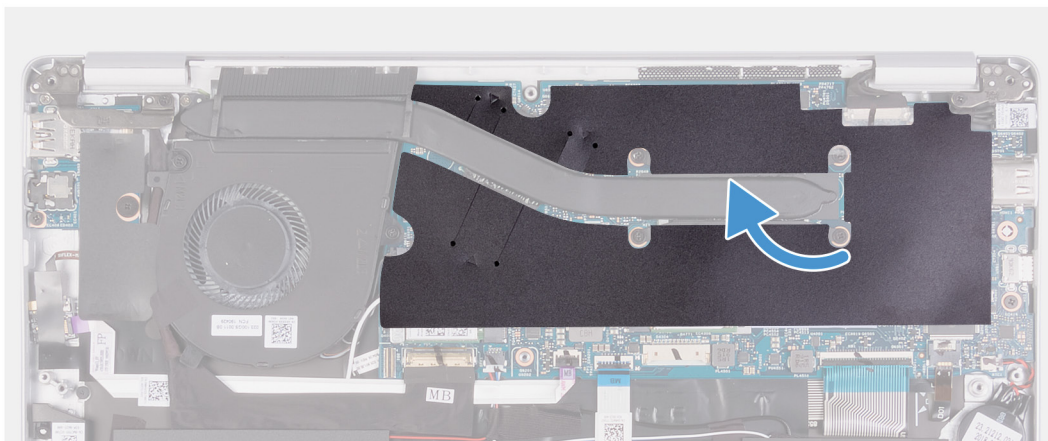

1x
M2x2.5

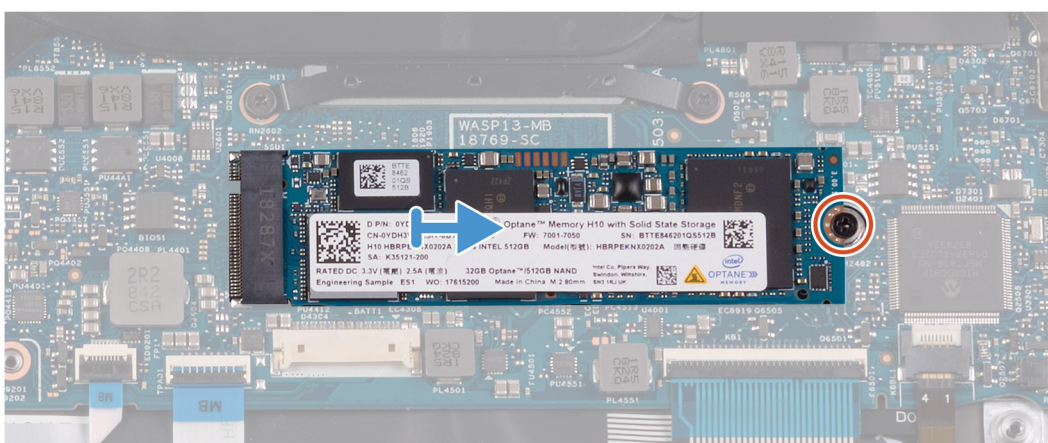
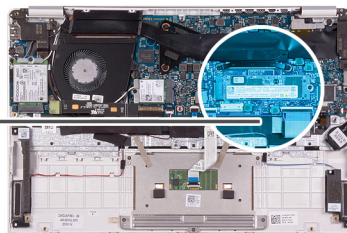

1. Staccare il nastro Mylar che assicura il dissipatore di calore alla scheda di sistema.
2. Rimuovere la vite (M2x2.5) che fissa l'unità a stato solido alla scheda di sistema.
3. Far scivolare e rimuovere l'unità a stato solido dal relativo slot sulla scheda di sistema.

Installazione dell'unità a stato solido M.2 2280

Se si sta sostituendo un componente, rimuovere il quello esistente prima di eseguire la procedura di installazione.

La seguente immagine indica la posizione dell'unità a stato solido e fornisce una rappresentazione visiva della procedura di installazione.

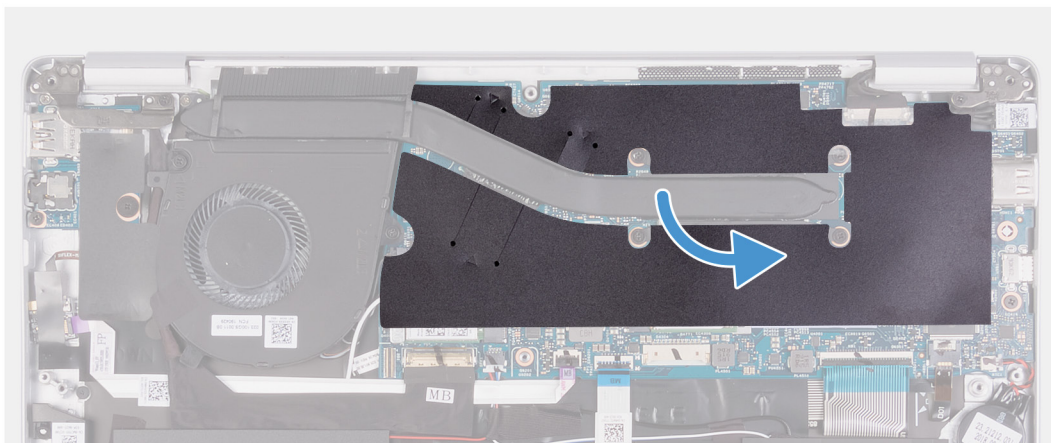
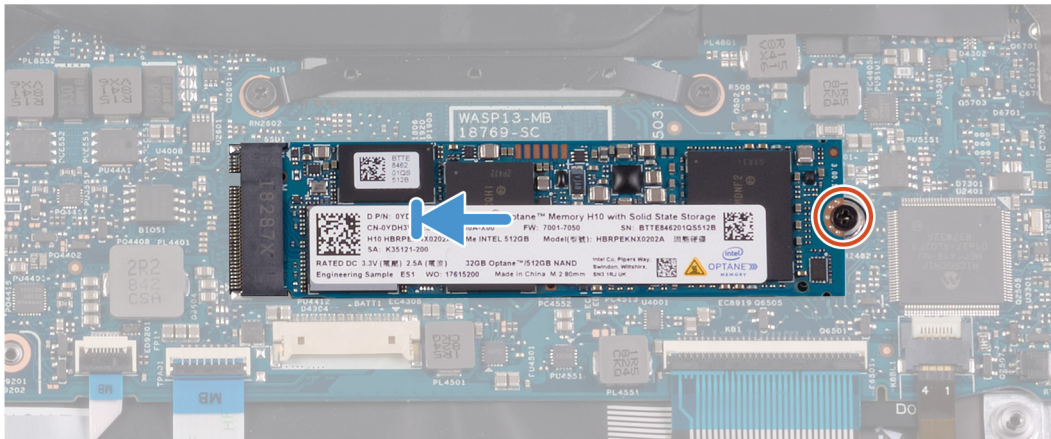
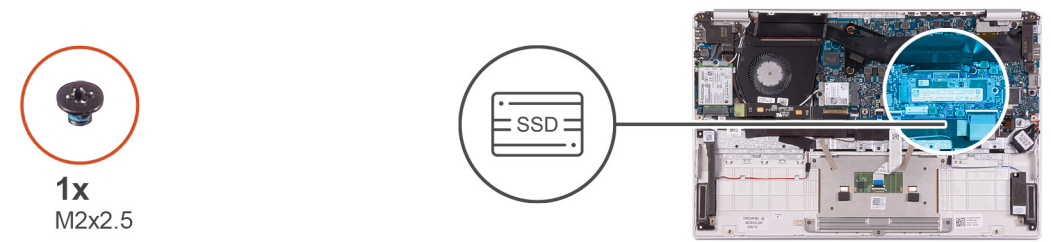

1. Allineare la tacca sull'unità a stato solido alla linguetta collocata sullo slot corrispondente, quindi far scorrere l'unità nel suo slot sulla scheda di sistema.
2. Ricollocare la vite (M2x2.5) che fissa l'unità a stato solido alla scheda di sistema.
3. Far aderire il nastro Mylar che assicura il dissipatore di calore alla scheda di sistema.

1. Installare la [batteria](#).
2. Installare il [coperchio della base](#).
3. Seguire le procedure descritte in [Dopo aver effettuato gli interventi sui componenti interni del computer](#).

Rimozione dell'unità a stato solido M.2 2230

1. Seguire le procedure descritte in [Prima di effettuare interventi sui componenti interni del computer](#).
2. Rimuovere il [coperchio della base](#).
3. Rimuovere la [batteria](#).

La seguente immagine indica la posizione dell'unità a stato solido e fornisce una rappresentazione visiva della procedura di rimozione.

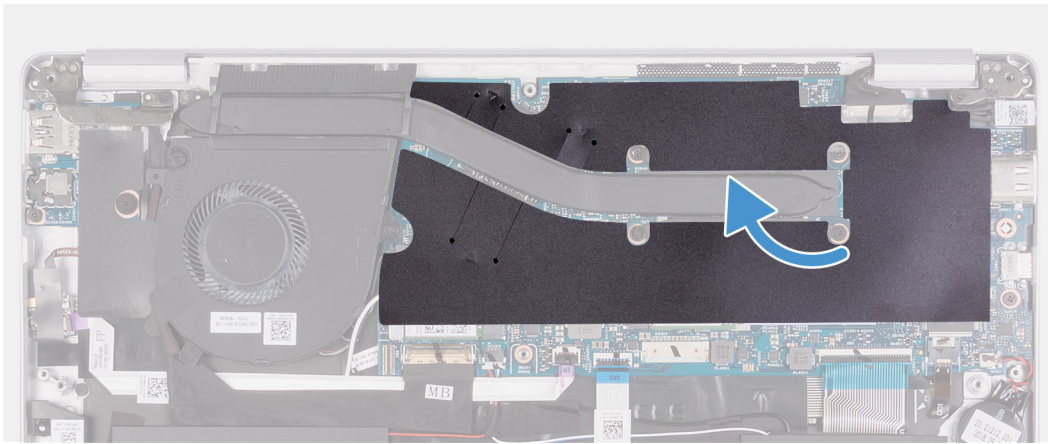

1x
M2x2.5

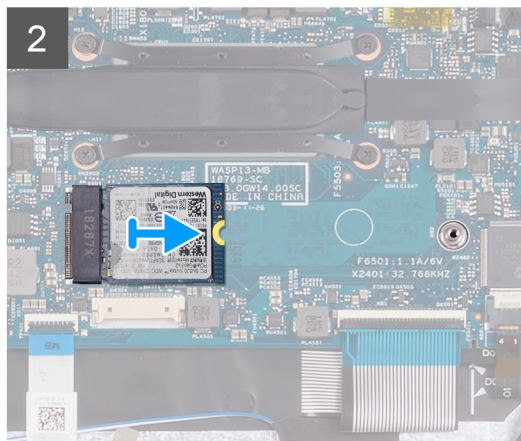
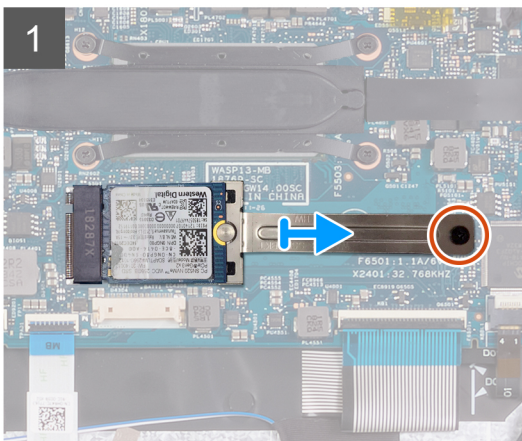
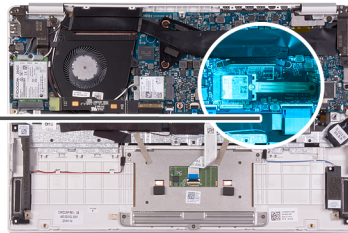

1. Staccare il nastro Mylar che assicura il dissipatore di calore alla scheda di sistema.
2. Rimuovere la vite (M2x2.5) che fissa la staffa dell'unità a stato solido alla scheda di sistema.
3. Far scivolare fuori e rimuovere la staffa dell'unità a stato solido sulla scheda di sistema.
4. Far scivolare e rimuovere l'unità a stato solido dal relativo slot sulla scheda di sistema.

Installazione dell'unità a stato solido M.2 2230

Se si sta sostituendo un componente, rimuovere il quello esistente prima di eseguire la procedura di installazione.

La seguente immagine indica la posizione dell'unità a stato solido e fornisce una rappresentazione visiva della procedura di installazione.



1x
M2x2.5

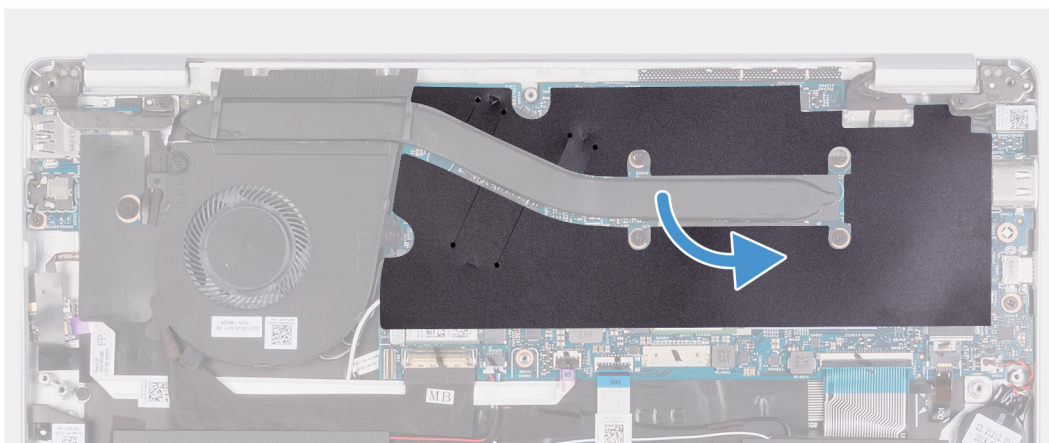
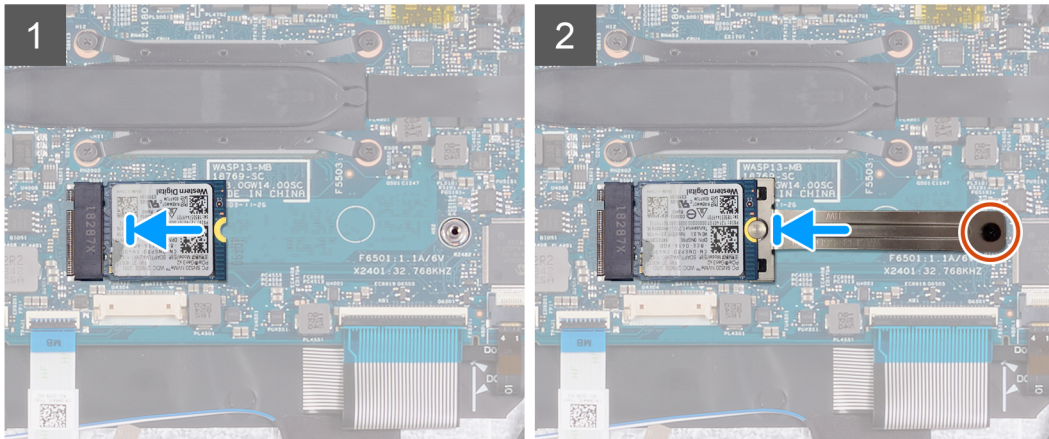
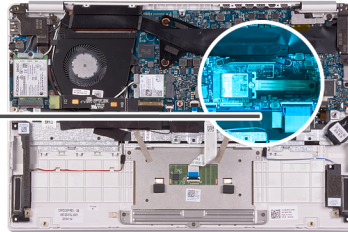

1. Allineare la tacca sull'unità a stato solido alla linguetta collocata sullo slot corrispondente, quindi far scorrere l'unità nel suo slot sulla scheda di sistema.
 2. Far scorrere la staffa dell'unità a stato solido sullo slot sulla scheda di sistema.
 3. Ricollocare la vite (M2x2.5) che fissa l'unità a stato solido alla scheda di sistema.
 4. Far aderire il nastro Mylar che assicura il dissipatore di calore alla scheda di sistema.
1. Installare la [batteria](#).
 2. Installare il [coperchio della base](#).
 3. Seguire le procedure descritte in [Dopo aver effettuato gli interventi sui componenti interni del computer](#).

Dissipatore di calore

Rimozione del dissipatore di calore

1. Seguire le procedure descritte in [Prima di effettuare interventi sui componenti interni del computer](#).
2. Rimuovere il [coperchio della base](#).
3. Rimuovere la [batteria](#).

La seguente immagine indica la posizione del dissipatore di calore e fornisce una rappresentazione visiva della procedura di rimozione.

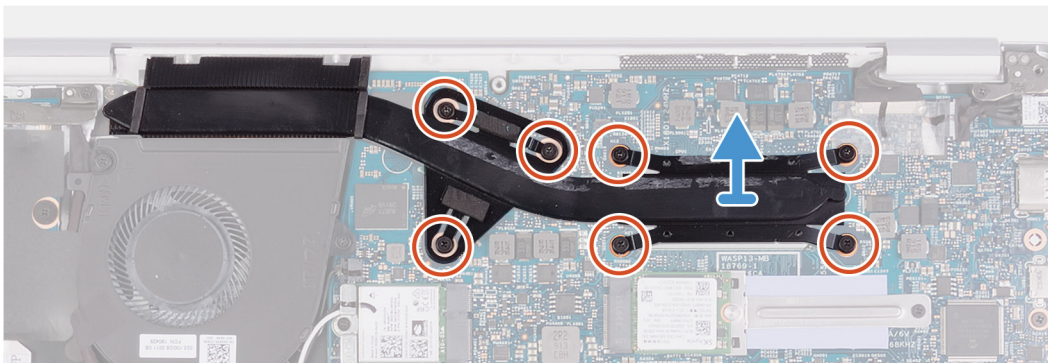
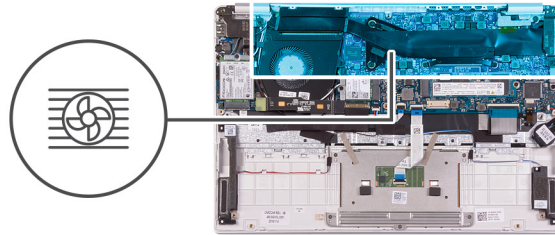
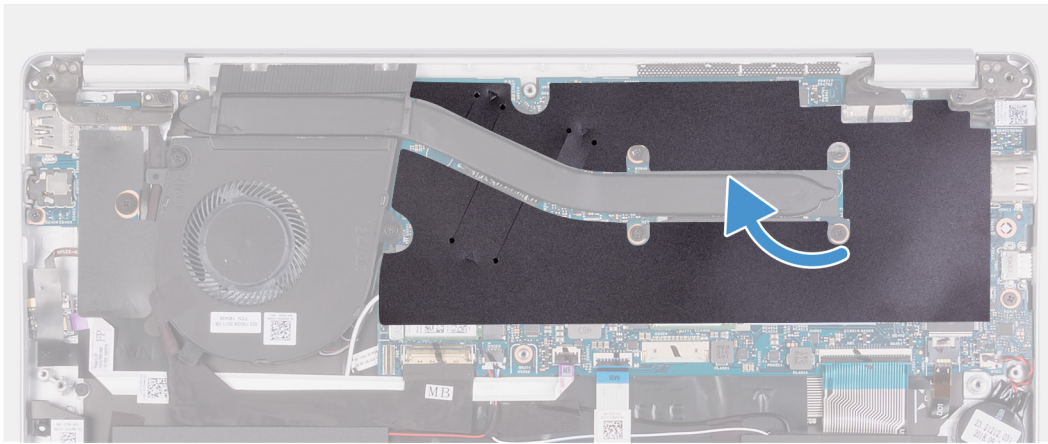

1. Staccare il nastro Mylar che assicura il dissipatore di calore alla scheda di sistema.
2. Allentare in ordine inverso (7>6>5>4>3>2>1) le sette viti di fissaggio che assicurano il dissipatore di calore alla scheda di sistema rispettando la sequenza indicata sul dissipatore.
3. Sollevare il dissipatore di calore dalla scheda di sistema.

Installazione del dissipatore di calore

Se si sta sostituendo un componente, rimuovere il quello esistente prima di eseguire la procedura di installazione.

La figura seguente indica la posizione del coperchio della base e fornisce una rappresentazione visiva della procedura di installazione.

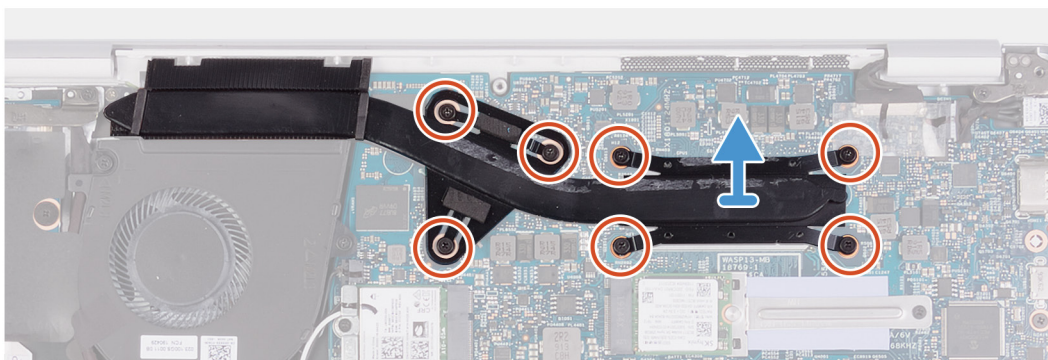
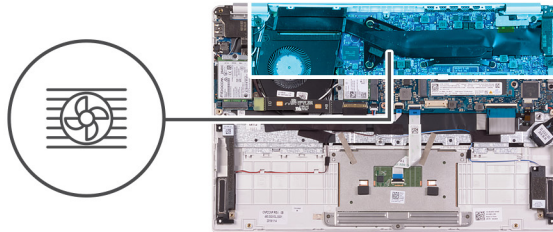

1. Allineare e posizionare i fori della vite sul dissipatore di calore a quelli sulla scheda di sistema.
 2. Serrare le sette viti di fissaggio che fissano il dissipatore di calore alla scheda di sistema rispettando la sequenza indicata sul dissipatore.
 3. Far aderire il nastro Mylar che assicura il dissipatore di calore alla scheda di sistema.
1. Installare la [batteria](#).
 2. Installare il [coperchio della base](#).
 3. Seguire le procedure descritte in [Dopo aver effettuato gli interventi sui componenti interni del computer](#).

Ventola

Rimozione della ventola

1. Seguire le procedure descritte in [Prima di effettuare interventi sui componenti interni del computer](#).
2. Rimuovere il [coperchio della base](#).
3. Rimuovere la [batteria](#).

La seguente figura indica la posizione della ventola e fornisce una rappresentazione visiva della procedura di rimozione.



2x
M2x3

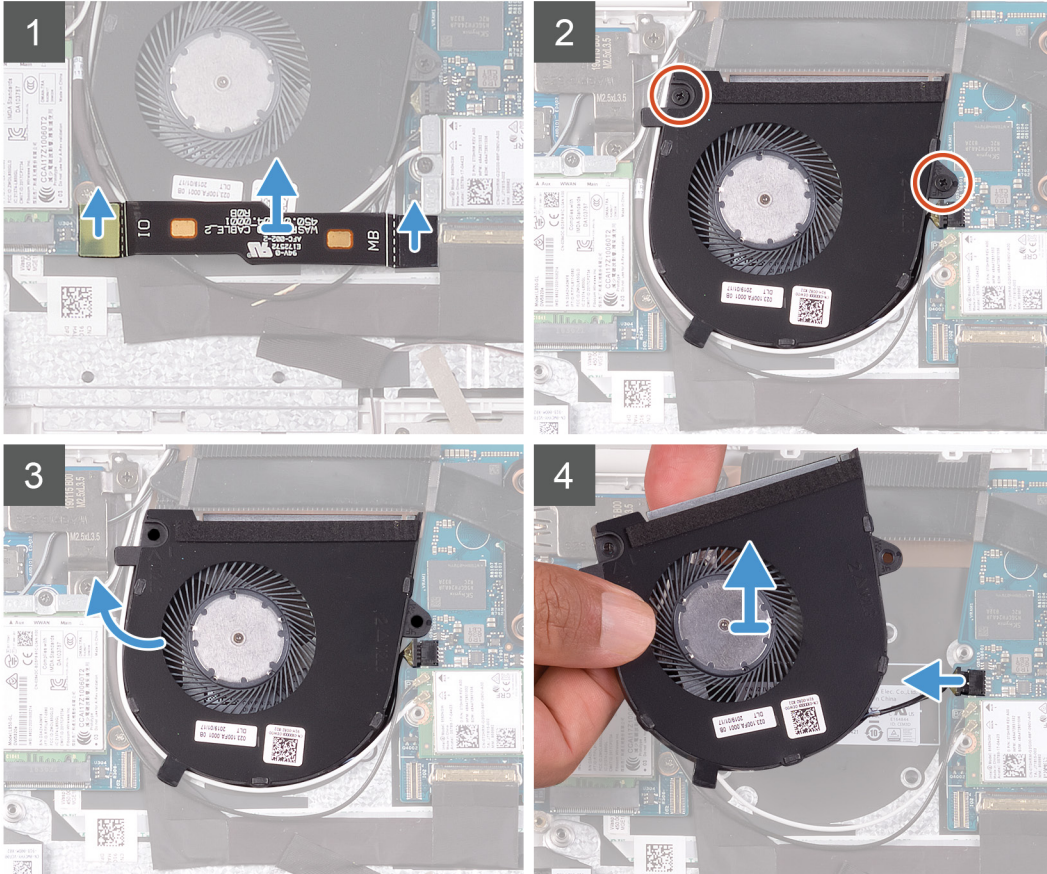
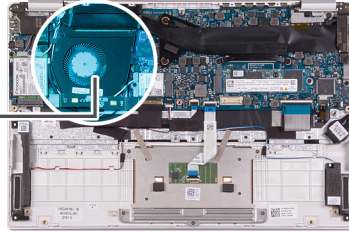
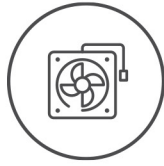

1. Scollegare il cavo della scheda di I/O dalla scheda di sistema e dalla scheda di I/O.
i **N.B.:** Questo passaggio è applicabile solamente per i computer forniti con configurazione WWAN.
2. Rimuovere le due viti (M2x3) che fissano la ventola alla scheda di sistema.
3. Sollevare leggermente la ventola dal gruppo del supporto per i polsi e tastiera.
4. Scollegare il cavo della ventola dalla scheda di sistema e staccare completamente la ventola dal gruppo di supporto per i polsi e tastiera.

Installazione della ventola

Se si sta sostituendo un componente, rimuovere il quello esistente prima di eseguire la procedura di installazione.

La seguente figura indica la posizione della ventola e fornisce una rappresentazione visiva della procedura di installazione.



2x
M2x3

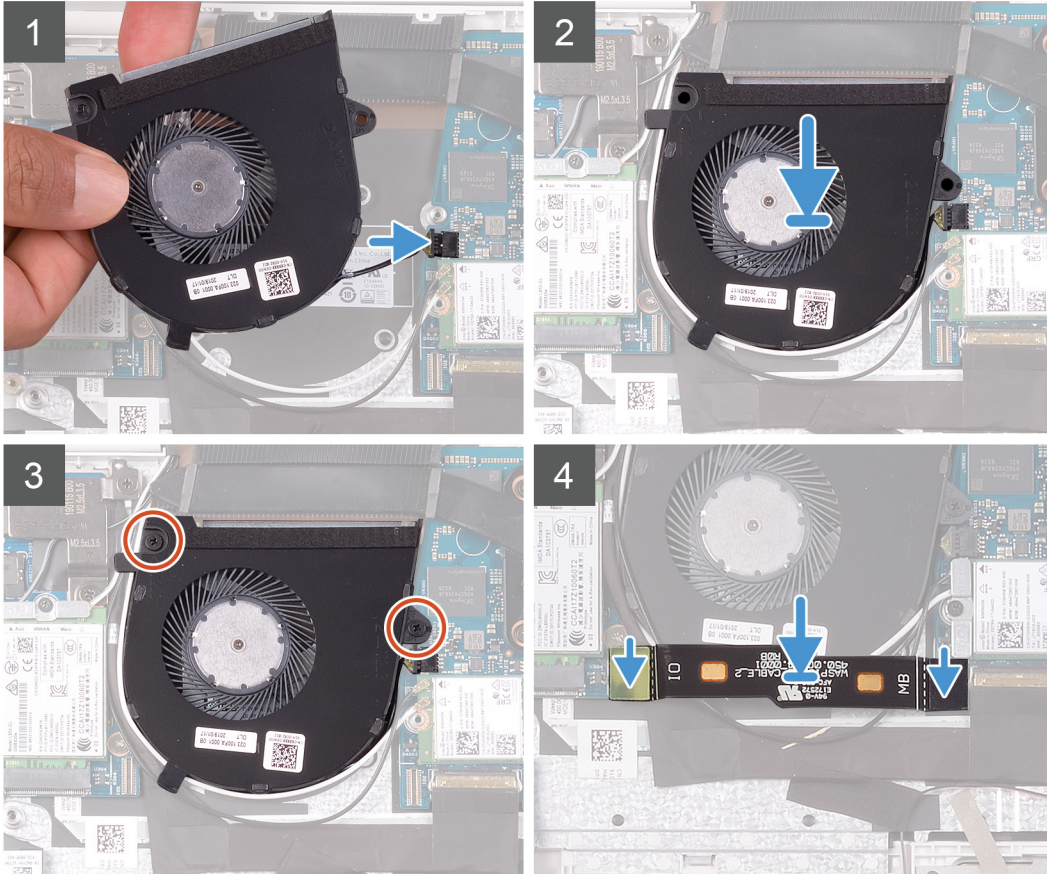
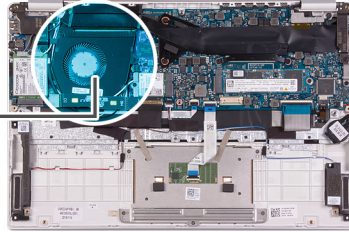
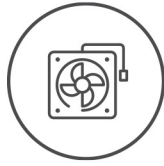

1. Collegare il cavo della ventola alla scheda di sistema.
2. Allineare i fori della vite sulla ventola a quelli presenti sul gruppo del supporto per i polsi e tastiera.
3. Ricollocare le due viti (M2x3) che fissano la ventola al gruppo supporto per i polsi e tastiera.
4. Collegare il cavo della scheda di I/O alla scheda di sistema e alla scheda di I/O.

i **N.B.:** Questo passaggio è applicabile solamente per i computer forniti con configurazione WWAN.

1. Installare la [batteria](#).
2. Installare il [coperchio della base](#).
3. Seguire le procedure descritte in [Dopo aver effettuato gli interventi sui componenti interni del computer](#).

Altoparlanti

Rimozione degli altoparlanti

1. Seguire le procedure descritte in [Prima di effettuare interventi sui componenti interni del computer](#).
2. Rimuovere il [coperchio della base](#).
3. Rimuovere la [batteria](#).

La seguente figura indica la posizione degli altoparlanti e fornisce una rappresentazione visiva della procedura di rimozione.

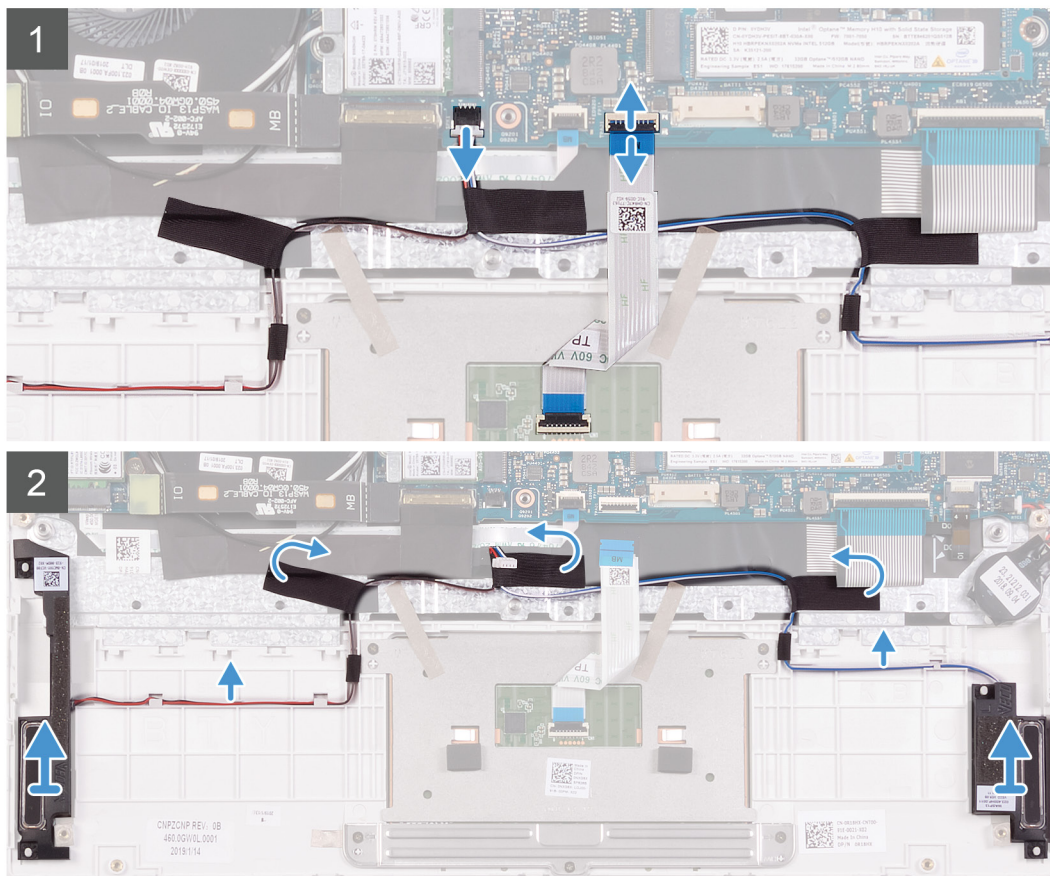
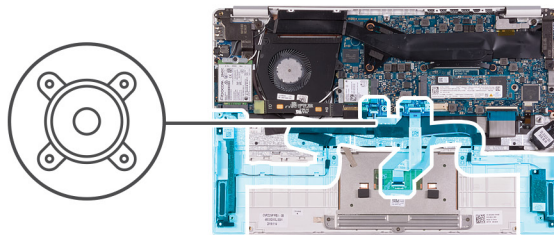

1. Sollevare il dispositivo di chiusura e scollegare il cavo del touchpad dalla scheda di sistema.
 2. Scollegare il cavo degli altoparlanti dalla scheda di sistema.
 3. Staccare i nastri che fissano il cavo dell'altoparlante al gruppo del supporto per i polsi e tastiera.
 4. Prendere nota dell'instradamento del cavo degli altoparlanti, quindi rimuoverlo dalle apposite guide presenti sul gruppo del supporto per i polsi e tastiera.
- i** **N.B.: Prendere nota della posizione dei gommini prima di sollevare gli altoparlanti.**
5. Sollevare gli altoparlanti, assieme al relativo cavo, dal gruppo del supporto per i polsi e tastiera.

Installazione degli altoparlanti

Se si sta sostituendo un componente, rimuovere il quello esistente prima di eseguire la procedura di installazione.

La seguente figura indica la posizione degli altoparlanti e fornisce una rappresentazione visiva della procedura di installazione.

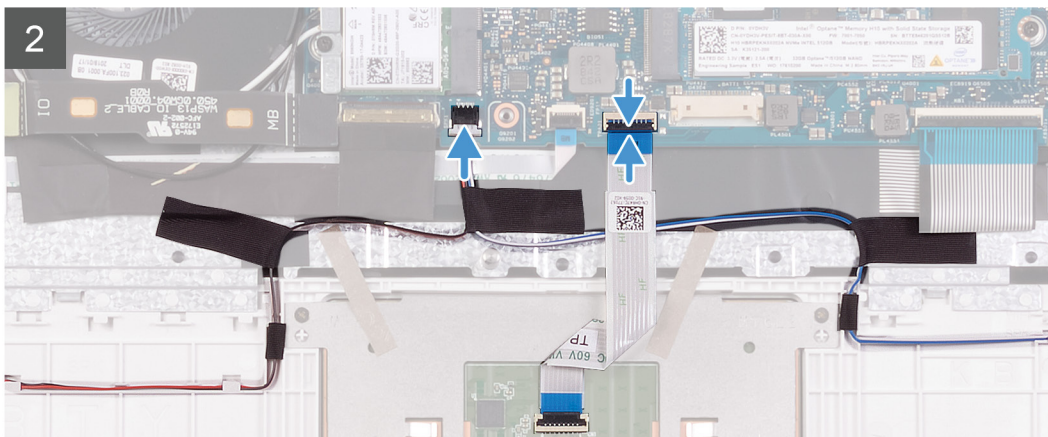
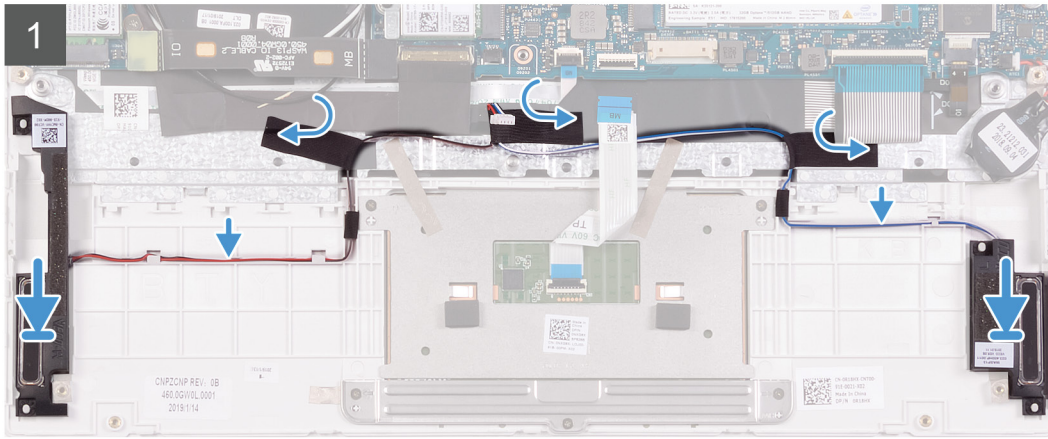
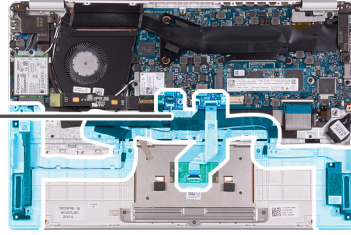
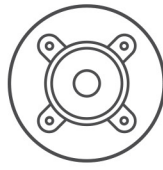

1. Utilizzando i supporti di allineamento e i gommini, collocare gli altoparlanti negli slot sul gruppo di poggiapolsi e tastiera.
2. Indirizzare il cavo dell'altoparlante attraverso le guide di instradamento sul gruppo del supporto per i polsi e tastiera.
3. Far aderire i nastri che fissano il cavo dell'altoparlante al gruppo del supporto per i polsi e tastiera.
4. Collegare il cavo degli altoparlanti alla scheda di sistema.
5. Collegare il cavo del touchpad alla scheda di sistema, quindi chiudere il dispositivo di chiusura per fissare il cavo.

1. Installare la [batteria](#).
2. Installare il [coperchio della base](#).
3. Seguire le procedure descritte in [Dopo aver effettuato gli interventi sui componenti interni del computer](#).

Scheda WLAN

Rimozione della scheda WLAN

1. Seguire le procedure descritte in [Prima di effettuare interventi sui componenti interni del computer](#).
2. Rimuovere il [coperchio della base](#).
3. Rimuovere la [batteria](#).

La seguente figura indica la posizione della scheda WLAN e fornisce una rappresentazione visiva della procedura di rimozione.

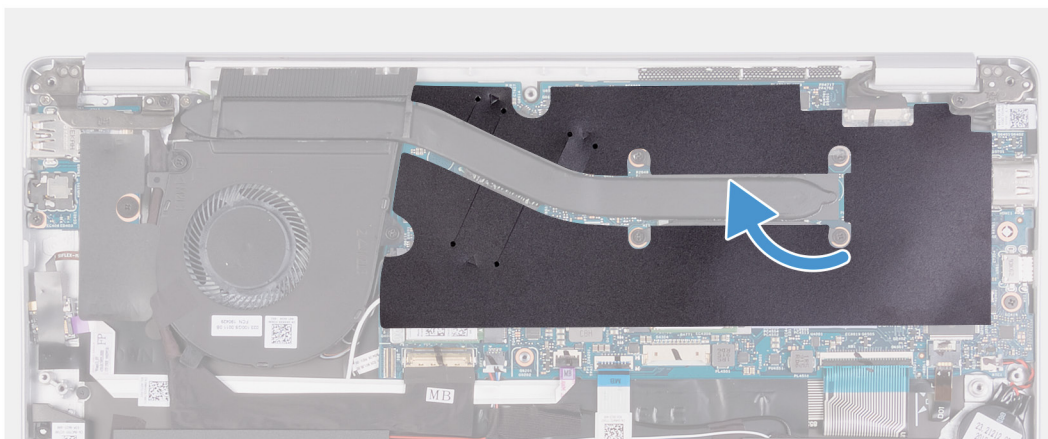

1x
M2x2.5

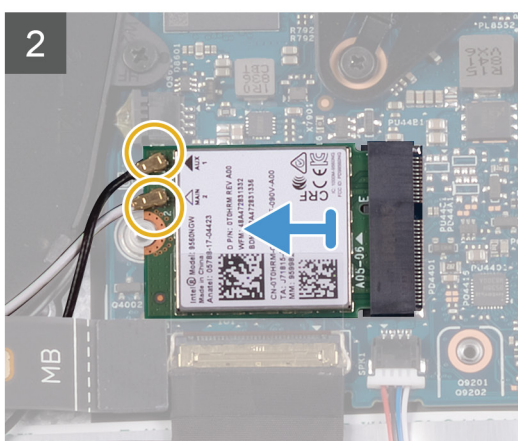
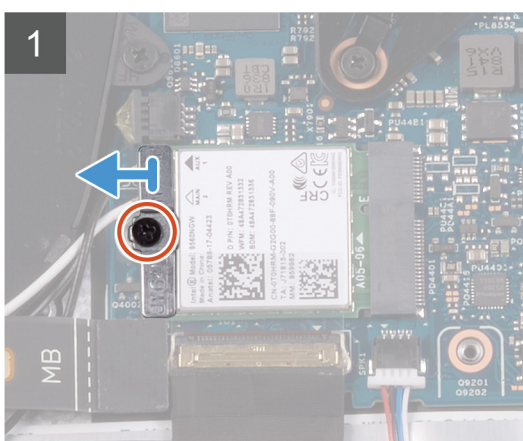
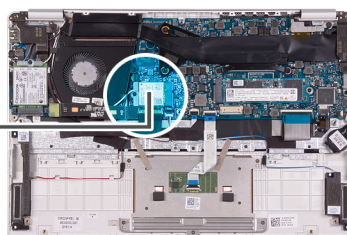

1. Staccare il nastro Mylar che assicura il dissipatore di calore alla scheda di sistema.
2. Rimuovere la vite (M2x2.5) che fissa la staffa della scheda WLAN alla relativa scheda e sollevare la staffa sopra la scheda.
3. Disconnettere i cavi dell'antenna dalla scheda WLAN.
4. Far scorrere e rimuovere la scheda WLAN dal relativo slot.

Installazione della scheda WLAN

Se si sta sostituendo un componente, rimuovere il quello esistente prima di eseguire la procedura di installazione.

La seguente figura indica la posizione della scheda WLAN e fornisce una rappresentazione visiva della procedura di installazione.



1x
M2x2.5

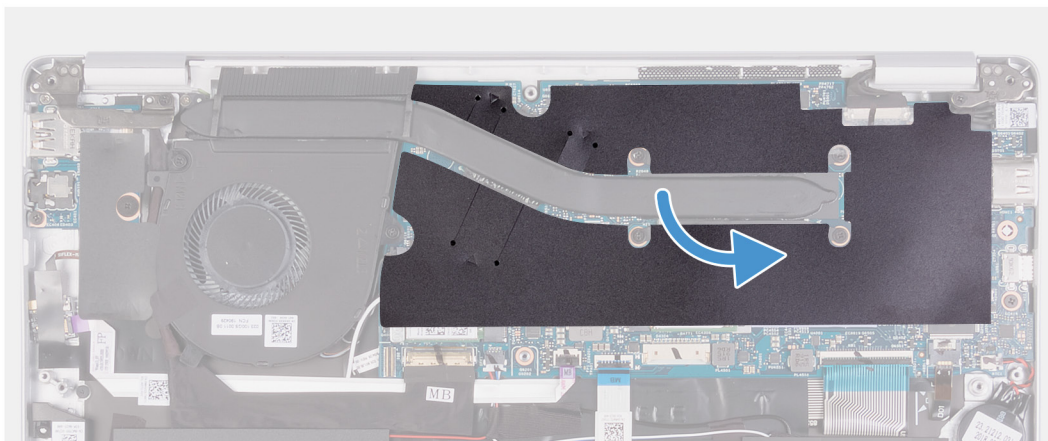
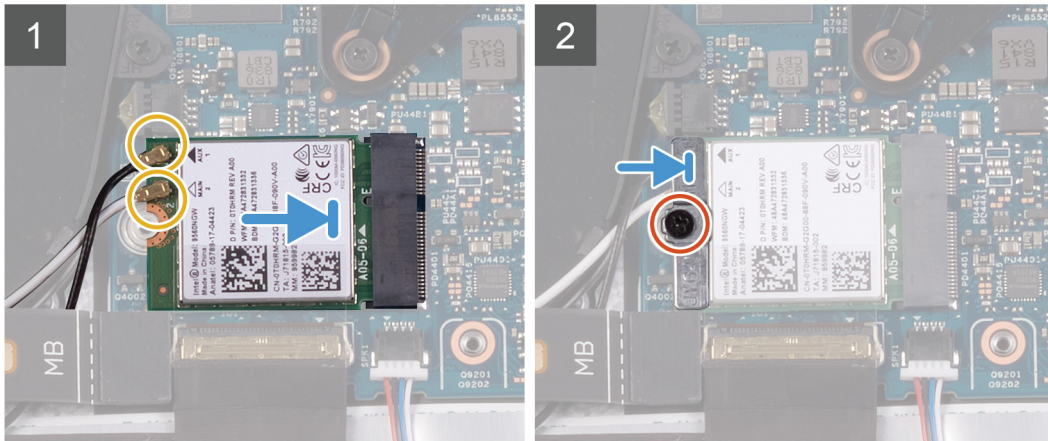
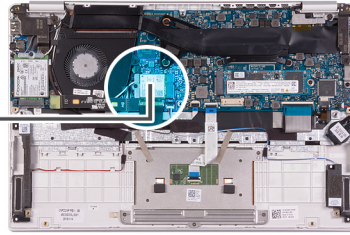

1. Collegare i cavi dell'antenna alla scheda WLAN.
 2. Allineare la tacca sulla scheda WLAN con quella sullo slot e inserire la scheda in modo angolare.
 3. Allineare e posizionare la staffa della scheda WLAN sulla scheda.
 4. Ricollocare la vite (M2x2.5) per fissare la staffa della scheda WLAN alla scheda WLAN.
 5. Far aderire il nastro Mylar che assicura il dissipatore di calore alla scheda di sistema.
1. Installare la [batteria](#).
 2. Installare il [coperchio della base](#).
 3. Seguire le procedure descritte in [Dopo aver effettuato gli interventi sui componenti interni del computer](#).

scheda WWAN

Rimozione della scheda WWAN

i **N.B.:** Questa procedura è applicabile solamente per i computer forniti con configurazione WWAN.

1. Seguire le procedure descritte in [Prima di effettuare interventi sui componenti interni del computer](#).
2. Rimuovere il [coperchio della base](#).
3. Rimuovere la [batteria](#).

La seguente figura indica la posizione della scheda WWAN e fornisce una rappresentazione visiva della procedura di rimozione.



1x
M2x2.5

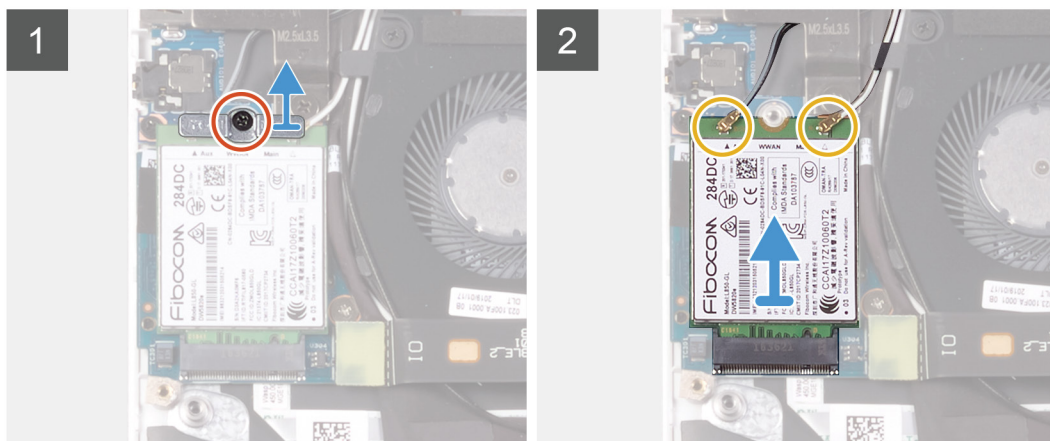
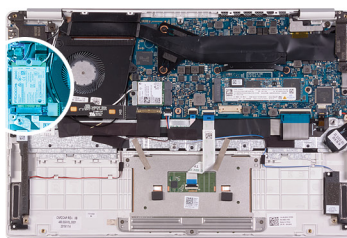

1. Rimuovere la vite (M2x2.5) che fissa la staffa della scheda WWAN alla relativa scheda.
2. Fare caso all'allineamento della staffa della scheda WWAN prima di sollevarla.
3. Scollegare i cavi dell'antenna dalla scheda WWAN.
4. Far scorrere e rimuovere la scheda WWAN dal relativo slot.

Installazione della scheda WWAN

i **N.B.:** Questa procedura è applicabile solamente per i computer forniti con configurazione WWAN.

Se si sta sostituendo un componente, rimuovere il quello esistente prima di eseguire la procedura di installazione.

La seguente figura indica la posizione della scheda WWAN e fornisce una rappresentazione visiva della procedura di installazione.



1x
M2x2.5

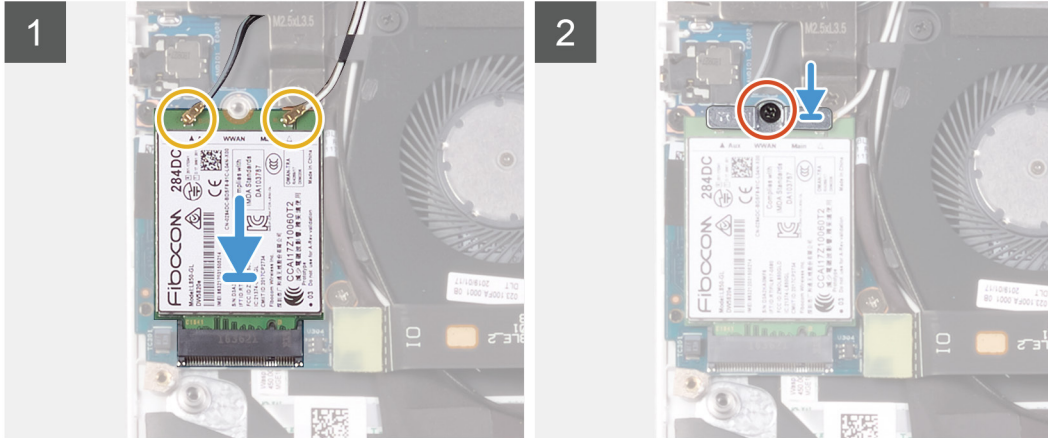
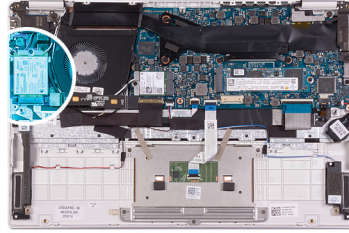

1. Allineare la tacca sulla scheda WWAN con la linguetta sullo slot e inserire la scheda in modo angolare.
 2. Collegare i cavi dell'antenna alla scheda WWAN e allineare la relativa staffa alla scheda stessa.
 3. Ricollocare la vite (M2x2.5) di fissaggio della staffa WWAN alla piastra di sistema.
1. Installare la [batteria](#).
 2. Installare il [coperchio della base](#).
 3. Seguire le procedure descritte in [Dopo aver effettuato gli interventi sui componenti interni del computer](#).

Touchpad

Rimozione del touchpad

1. Seguire le procedure descritte in [Prima di effettuare interventi sui componenti interni del computer](#).
2. Rimuovere il [coperchio della base](#).
3. Rimuovere la [batteria](#).

La seguente figura indica la posizione del touchpad e fornisce una rappresentazione visiva della procedura di rimozione.



5x
M1.6x2

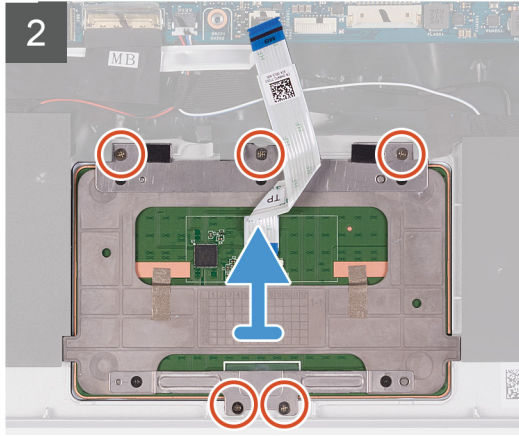
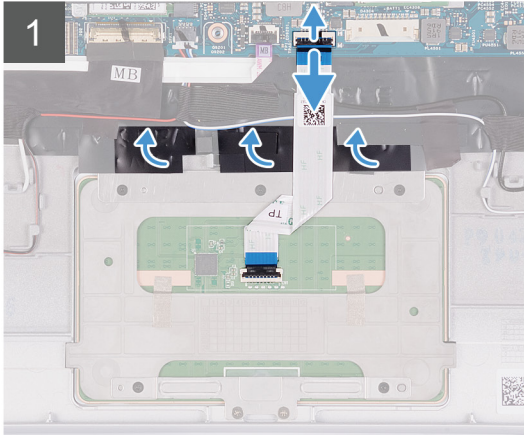
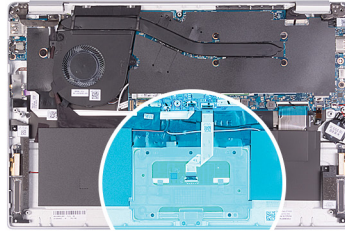

1. Staccare il nastro che fissa il touchpad al gruppo di poggiapolsi e tastiera.
2. Sollevare il dispositivo di chiusura e scollegare il cavo del touchpad dalla scheda di sistema.
3. Rimuovere le tre viti (M1.6x2) che fissano la staffa del touchpad al gruppo del supporto per i polsi e tastiera.
4. Sollevare la staffa del touchpad dal gruppo del supporto per i polsi e tastiera.
5. Rimuovere le due viti (M1.6x2) che fissano il touchpad al gruppo del supporto per i polsi e tastiera.
6. Sollevare il touchpad e il relativo cavo dal gruppo del supporto per i polsi e tastiera.

Installazione del touchpad

Se si sta sostituendo un componente, rimuovere il quello esistente prima di eseguire la procedura di installazione.

La seguente figura indica la posizione del touchpad e fornisce una rappresentazione visiva della procedura di installazione.



5x
M1.6x2

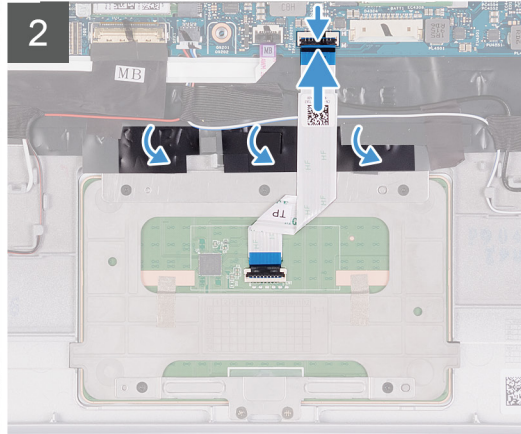
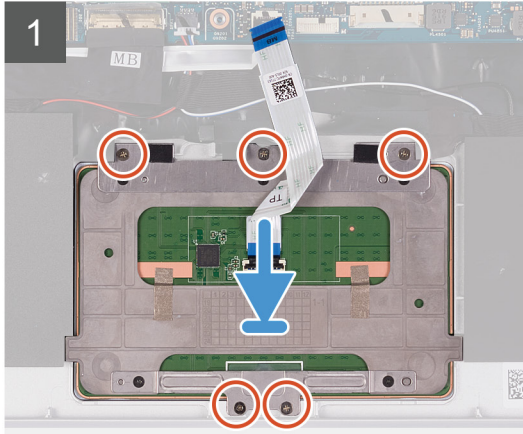
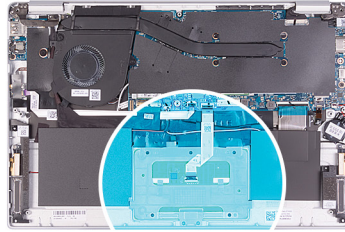

1. Far scorrere e posizionare il touchpad nello slot sul gruppo di supporto per i polsi e tastiera.
 2. Rimuovere le due viti (M1.6x2) che fissano il touchpad al gruppo del supporto per i polsi e tastiera.
 3. Far scorrere e posizionare la staffa del touchpad nello slot sul gruppo di supporto per i polsi e tastiera.
 4. Ricollocare le tre viti (M1.6x2) che fissano la staffa del touchpad al gruppo del supporto per i polsi e tastiera.
 5. Far scorrere il cavo del touchpad nel relativo connettore sulla scheda di sistema e premere il dispositivo di chiusura per fissare il cavo.
 6. Far aderire il nastro che fissa il touchpad al gruppo di supporto per i polsi e tastiera.
1. Installare la [batteria](#).
 2. Installare il [coperchio della base](#).
 3. Seguire le procedure descritte in [Dopo aver effettuato gli interventi sui componenti interni del computer](#).

Gruppo dello schermo

Rimozione del gruppo dello schermo

1. Seguire le procedure descritte in [Prima di effettuare interventi sui componenti interni del computer](#).
2. Rimuovere il [coperchio della base](#).
3. Rimuovere la [batteria](#).

La figura seguente indica la posizione del gruppo dello schermo e fornisce una rappresentazione visiva della procedura di rimozione.



2x
M2x4

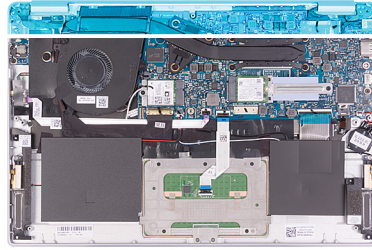

1

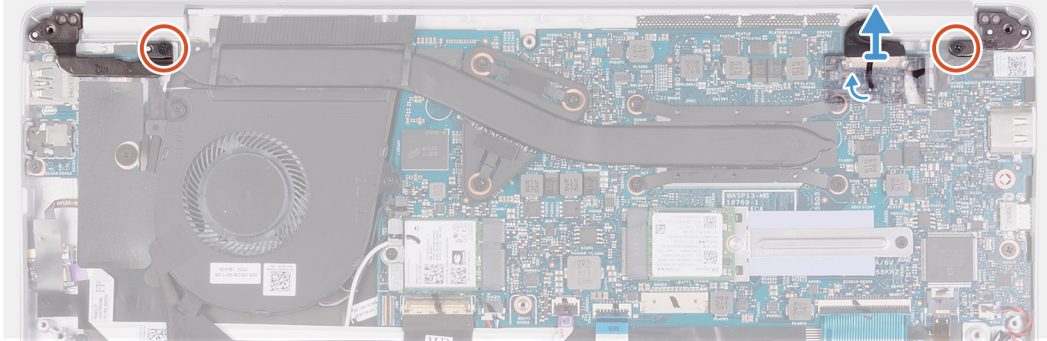

2

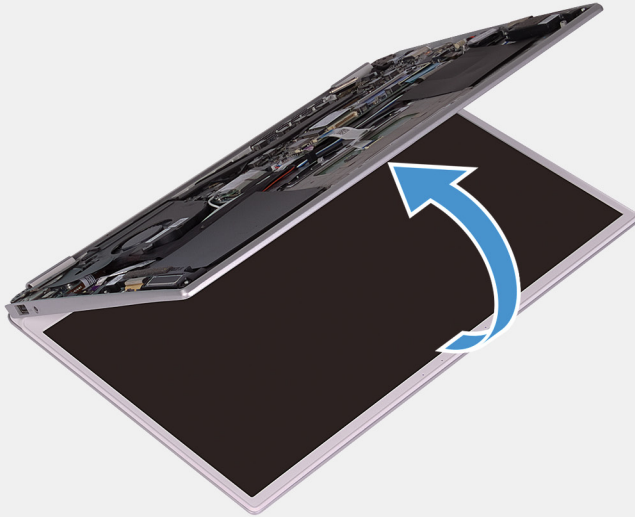

3

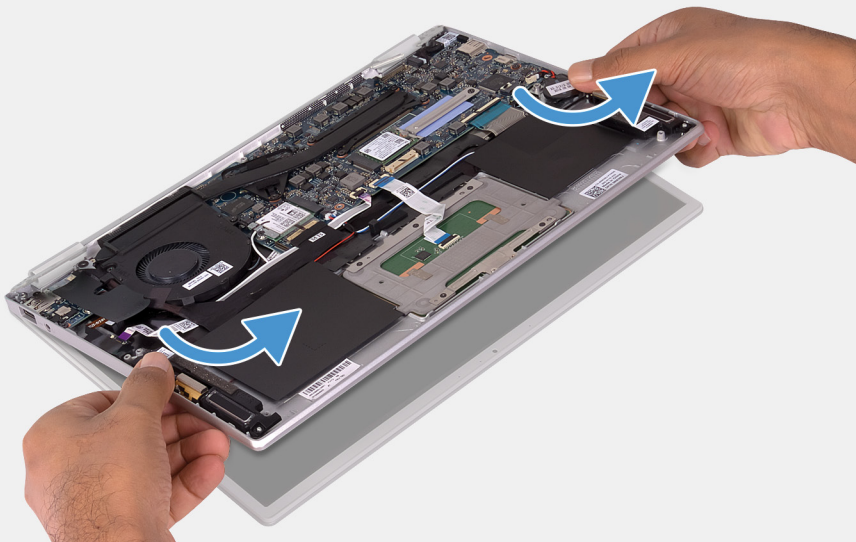

1. Rimuovere le 2 viti (M2x4) che fissano il cardine sinistro e destro del display alla scheda di I/O e al gruppo del supporto per i polsi e tastiera.
2. Staccare il nastro e, usando la linguetta di estrazione, scollegare il cavo del display dalla scheda di sistema.
3. Aprire il gruppo del display il più possibile.
4. Rimuovere il gruppo del supporto per i polsi e tastiera dal gruppo del display.



Installazione del gruppo dello schermo

Se si sta sostituendo un componente, rimuovere il quello esistente prima di eseguire la procedura di installazione.

La figura seguente indica la posizione del gruppo dello schermo e fornisce una rappresentazione visiva della procedura di installazione.

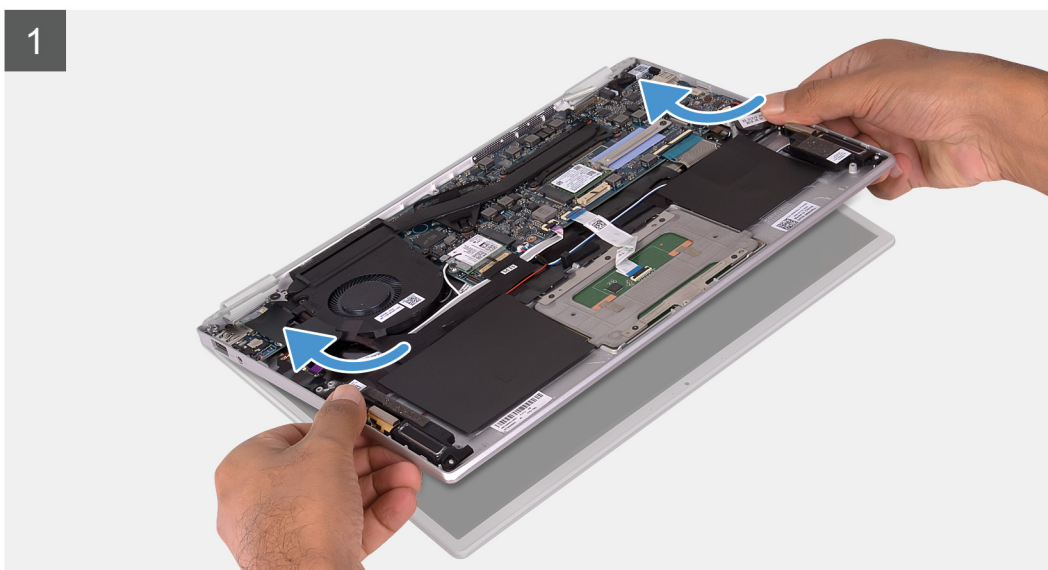



2x
M2x4

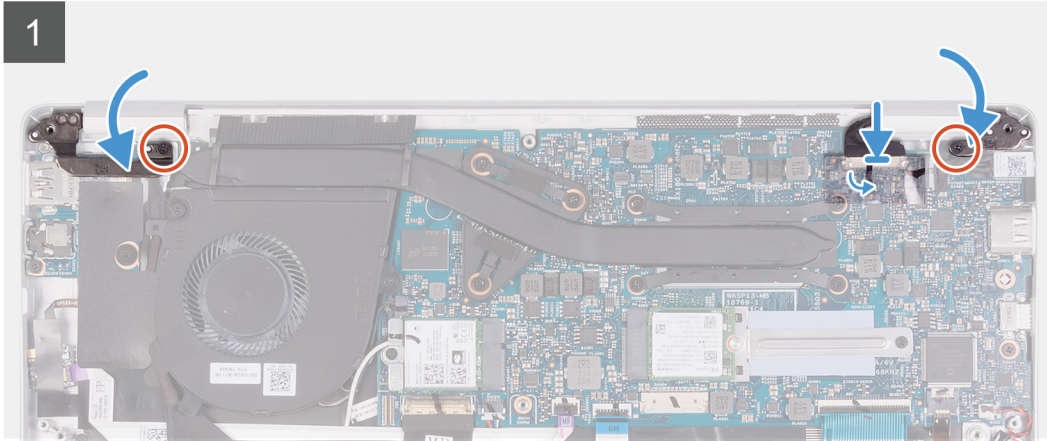
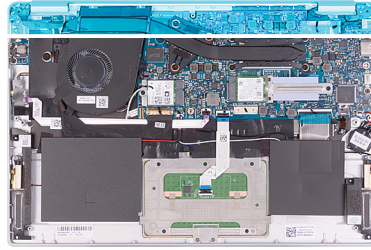

1. Far scorrere e posizionare il gruppo del supporto per i polsi e tastiera sul gruppo display.
 2. Utilizzando i supporti di allineamento, chiudere i cardini dello schermo.
 3. Ricollocare le 2 viti (M2x4) che fissano il cardine sinistro e destro del display alla scheda di I/O e al gruppo del supporto per i polsi e tastiera.
 4. Collegare il cavo del display al connettore sulla scheda di sistema e far aderire il nastro che fissa il cavo alla scheda di sistema.
1. Installare la [batteria](#).
 2. Installare il [coperchio della base](#).
 3. Seguire le procedure descritte in [Dopo aver effettuato gli interventi sui componenti interni del computer](#).

Porta dell'adattatore di alimentazione

Rimozione della porta dell'adattatore di alimentazione

1. Seguire le procedure descritte in [Prima di effettuare interventi sui componenti interni del computer](#).
2. Rimuovere il [coperchio della base](#).
3. Rimuovere la [batteria](#).
4. Rimuovere la [scheda WLAN](#).
5. Rimuovere il [gruppo dello schermo](#).

La seguente figura indica la posizione della porta dell'adattatore di alimentazione e fornisce una rappresentazione visiva della procedura di rimozione.



1x
M2x3

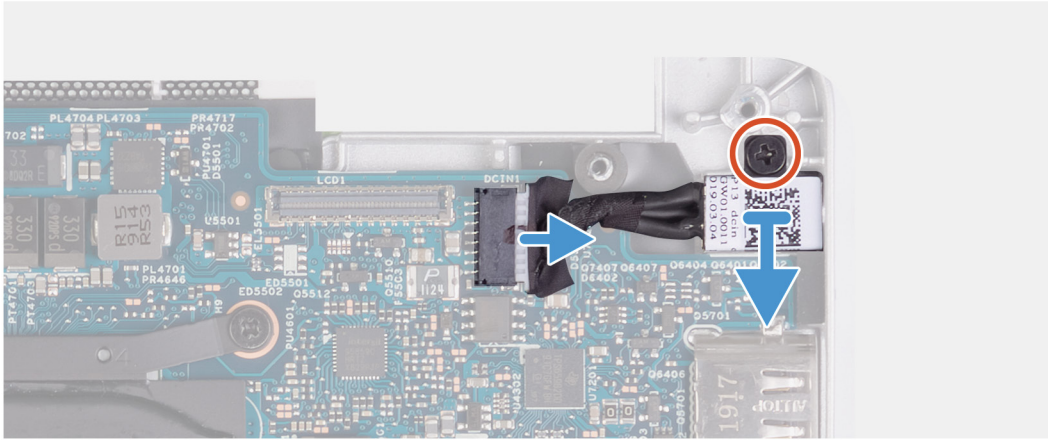
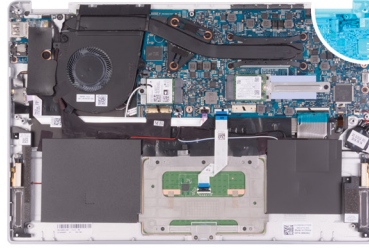

1. Scollegare il cavo della porta dell'adattatore di alimentazione dalla scheda di sistema.
2. Rimuovere la vite (M2x3) che fissa la porta dell'adattatore di alimentazione al gruppo del supporto per i polsi e tastiera.
3. Sollevare la porta dell'adattatore di alimentazione, assieme al relativo cavo, dal gruppo del supporto per i polsi e tastiera.

Installazione della porta dell'adattatore di alimentazione

Se si sta sostituendo un componente, rimuovere il quello esistente prima di eseguire la procedura di installazione.

La seguente figura indica la posizione della porta dell'adattatore di alimentazione e fornisce una rappresentazione visiva della procedura di installazione.



1x
M2x4



1x
M2.5x3.5



1x
M2x3

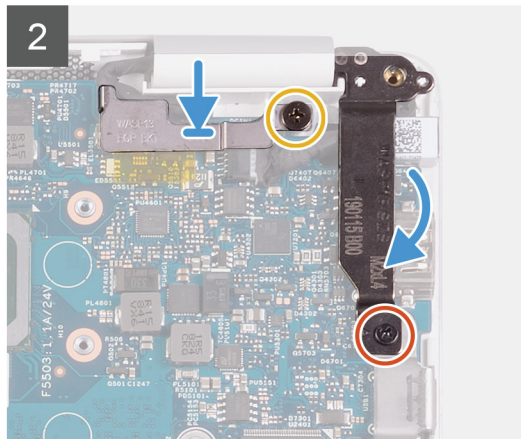
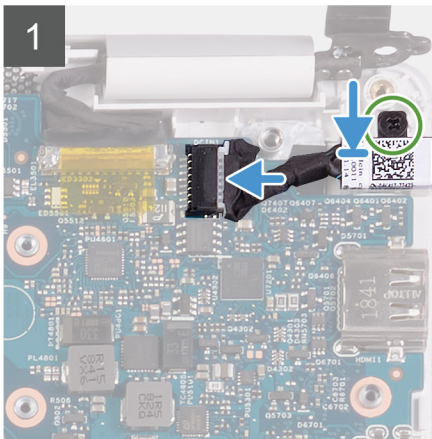
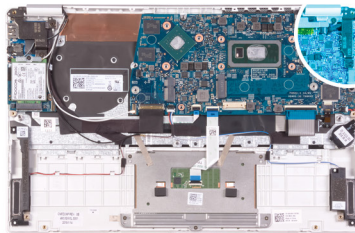



1x
M2x3

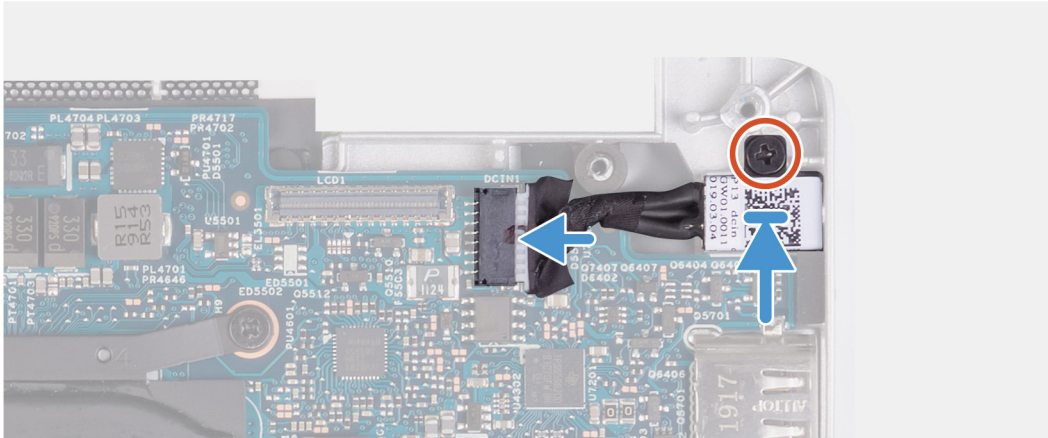
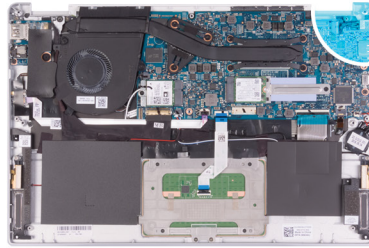

1. Collegare il cavo della porta dell'adattatore di alimentazione alla scheda di sistema.
 2. Riposizionare la vite (M2x3) che fissa la porta dell'adattatore di alimentazione al gruppo del supporto per i polsi e tastiera.
 3. Allineare e collocare la staffa del cavo dello schermo sulla scheda di sistema.
 4. Rimontare la vite (M2.5 x 3.5) che fissa il supporto del cavo dello schermo alla scheda di sistema.
 5. Utilizzando i supporti di allineamento, chiudere i cardini dello schermo.
 6. Ricollocare la vite (M2x4) che fissa il cardine destro dello schermo alla scheda di sistema.
1. Installare il [gruppo dello schermo](#).
 2. Installare la [scheda WLAN](#).
 3. Installare la [batteria](#).
 4. Installare il [coperchio della base](#).
 5. Seguire le procedure descritte in [Dopo aver effettuato gli interventi sui componenti interni del computer](#).

scheda di I/O

Rimozione della scheda di I/O

1. Seguire le procedure descritte in [Prima di effettuare interventi sui componenti interni del computer](#).
2. Rimuovere il [coperchio della base](#).
3. Rimuovere la [batteria](#).
4. Rimuovere la [ventola](#).

La seguente figura indica la posizione della scheda di I/O e fornisce una rappresentazione visiva della procedura di rimozione.

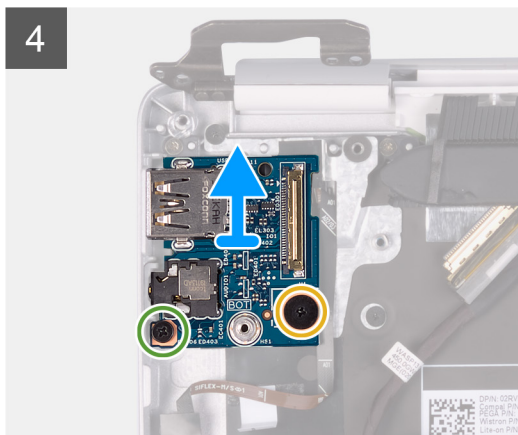
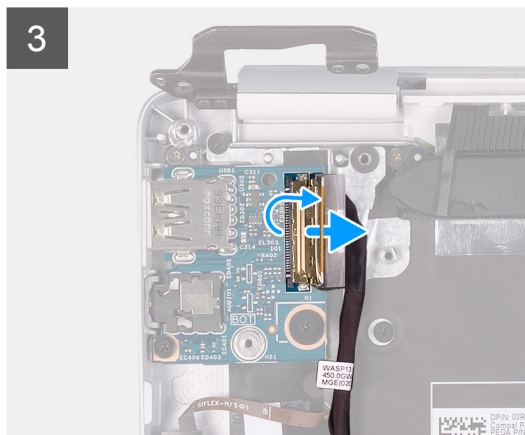
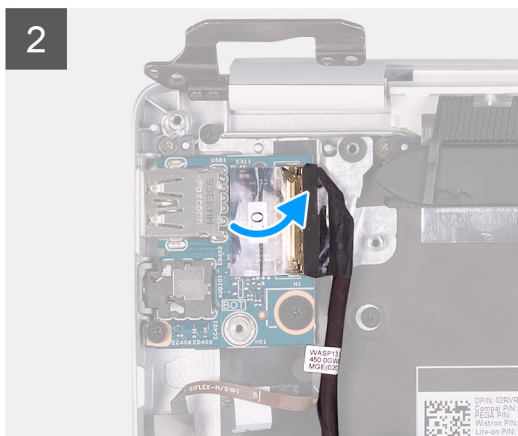
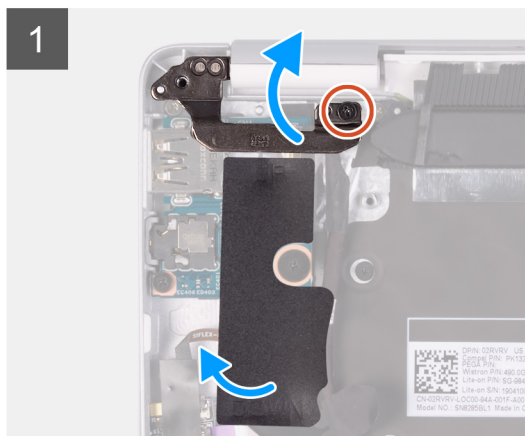
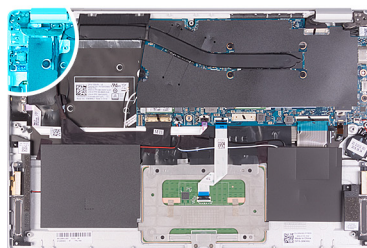

1. Rimuovere la vite (M2x4) che fissa il cardine sinistro del display al gruppo del supporto per i polsi e tastiera.
2. Aprire i cardini dello schermo a un'angolazione di 90 gradi.
3. Rimuovere il nastro Mylar che fissa la scheda di I/O al gruppo di poggiapolsi e tastiera.
4. Rimuovere il nastro che fissa il cavo della scheda I/O alla relativa scheda.
5. Sollevare il dispositivo di chiusura e scollegare il cavo della scheda di I/O dalla relativa scheda.
6. Rimuovere la vite (M2.5x2.5) che fissa la scheda di I/O al gruppo di poggiapolsi e tastiera.
7. Rimuovere la vite (M2x3) che fissa la scheda di I/O al gruppo di poggiapolsi e tastiera.
8. Sollevare la scheda di I/O dal gruppo del supporto per i polsi e tastiera.

Installazione della scheda di I/O

Se si sta sostituendo un componente, rimuovere il quello esistente prima di eseguire la procedura di installazione.

La seguente figura indica la posizione della scheda di I/O e fornisce una rappresentazione visiva della procedura di installazione.

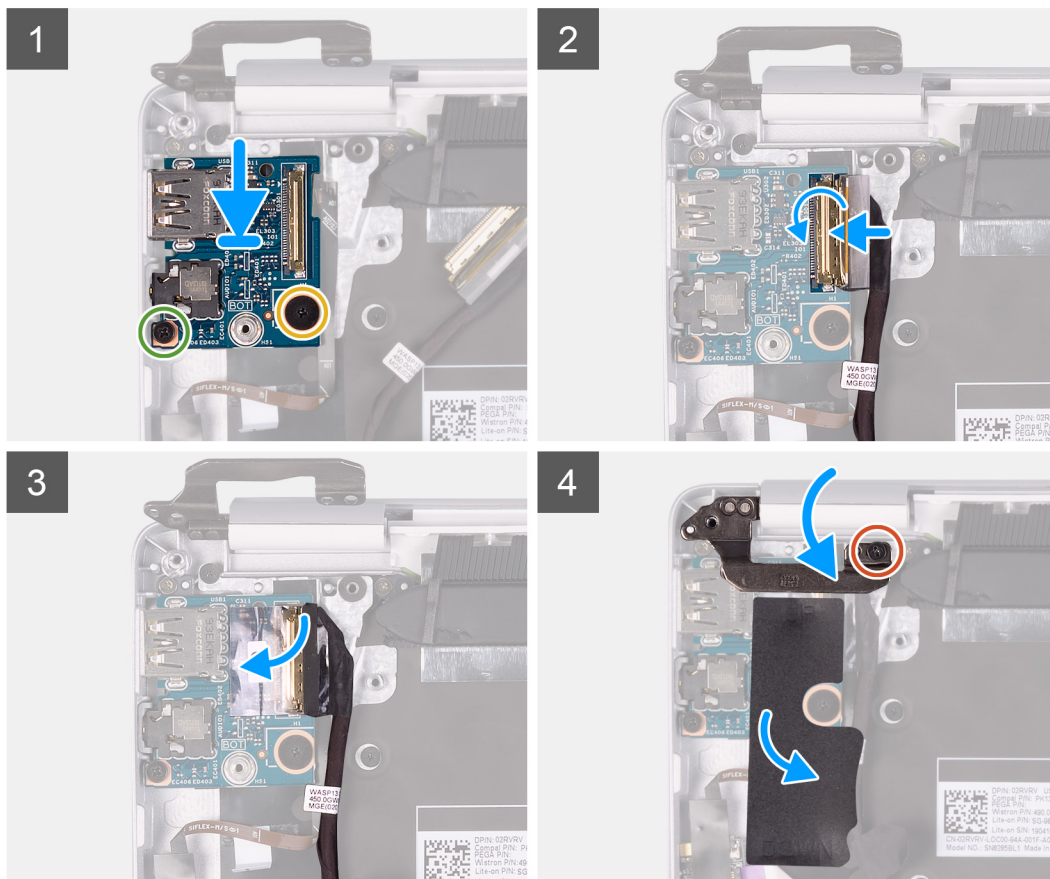
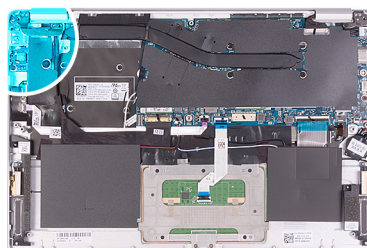

1. Allineare e posizionare la scheda di I/O sul gruppo del supporto per i polsi e tastiera.
2. Riposizionare la vite (M2x3) che fissa la scheda di I/O al gruppo di poggiapolsi e tastiera.
3. Riposizionare la vite (M2.5x2.5) che fissa la scheda di I/O al gruppo di poggiapolsi e tastiera.
4. Collegare il cavo della scheda di I/O alla scheda di I/O, quindi chiudere il dispositivo di chiusura per fissare il cavo.

5. Far aderire il nastro che fissa il cavo della scheda I/O alla scheda.
6. Far aderire il Mylar per fissare la scheda di I/O al gruppo del supporto per i polsi e tastiera.
7. Utilizzando i supporti di allineamento, chiudere i cardini dello schermo.
8. Rimuovere la vite (M2x4) che fissa il cardine sinistro del display al gruppo del supporto per i polsi e tastiera.

1. Installare la [ventola](#).
2. Installare la [batteria](#).
3. Installare il [coperchio della base](#).
4. Seguire le procedure descritte in [Dopo aver effettuato gli interventi sui componenti interni del computer](#).

Scheda del pulsante di alimentazione

Rimozione della scheda del pulsante di Accensione

1. Seguire le procedure descritte in [Prima di effettuare interventi sui componenti interni del computer](#).

2. Rimuovere il [coperchio della base](#).
3. Rimuovere la [batteria](#).
4. Rimuovere la [scheda WLAN](#).
5. Rimuovere la [ventola](#).
6. Rimuovere la [scheda di I/O](#).

La figura indica la posizione del pulsante di accensione e fornisce una rappresentazione visiva della procedura di rimozione.



2x
M1.6x2

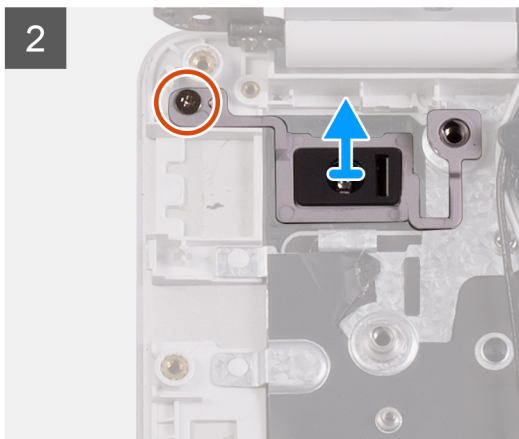
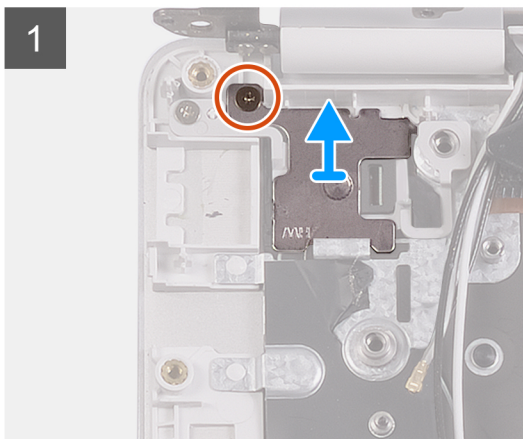
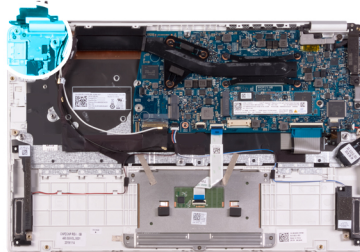

1. Rimuovere la vite (M1.6x2) che fissa la staffa del pulsante di accensione al gruppo del supporto per i polsi e tastiera.
2. Rimuovere la vite (M1.6x2) che fissa la scheda del pulsante di accensione al gruppo del supporto per i polsi e tastiera e sollevarla dal gruppo.

Installazione della scheda del pulsante di alimentazione

Se si sta sostituendo un componente, rimuovere il quello esistente prima di eseguire la procedura di installazione.

La seguente figura indica la posizione della scheda del pulsante di accensione e fornisce una rappresentazione visiva della procedura di installazione.



2x
M1.6x2

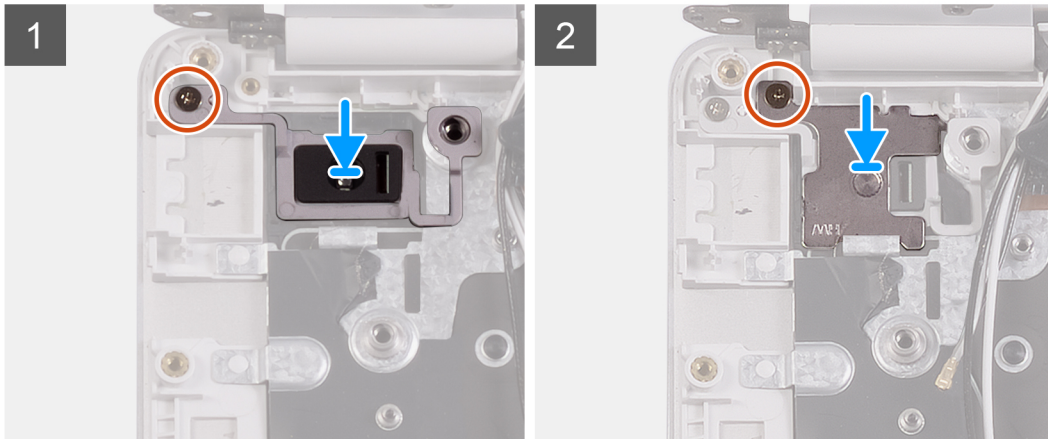
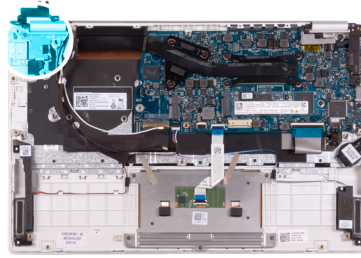

1. Allineare il foro per la vite collocato sulla scheda del pulsante di accensione a quello sul gruppo del supporto per i polsi e tastiera.
2. Riposizionare la vite (M1.6x2) che fissa la scheda del pulsante di accensione al gruppo di supporto per i polsi e tastiera.
3. Allineare il foro per la vite sulla staffa del pulsante di alimentazione al foro presente sul gruppo del supporto per i polsi e tastiera.
4. Riposizionare la vite (M1.6x2) che fissa la staffa del pulsante di accensione al gruppo del supporto per i polsi e tastiera.

1. Installare la [scheda di I/O](#).
2. Installare la [ventola](#).
3. Installare la [scheda WLAN](#).
4. Installare la [batteria](#).
5. Installare il [coperchio della base](#).
6. Seguire le procedure descritte in [Dopo aver effettuato gli interventi sui componenti interni del computer](#).

Pulsante di alimentazione con lettore di impronte digitali

Rimozione del pulsante di alimentazione con lettore di impronte digitali

i **N.B.:** Questa procedura è applicabile solamente per i computer con lettore di impronte digitali.

1. Seguire le procedure descritte in [Prima di effettuare interventi sui componenti interni del computer](#).
2. Rimuovere il [coperchio della base](#).
3. Rimuovere la [batteria](#).
4. Rimuovere la [scheda WLAN](#).
5. Rimuovere la [ventola](#).
6. Rimuovere la [scheda di I/O](#).

La figura indica la posizione del pulsante di accensione con lettore di impronte digitali e fornisce una rappresentazione visiva della procedura di rimozione.

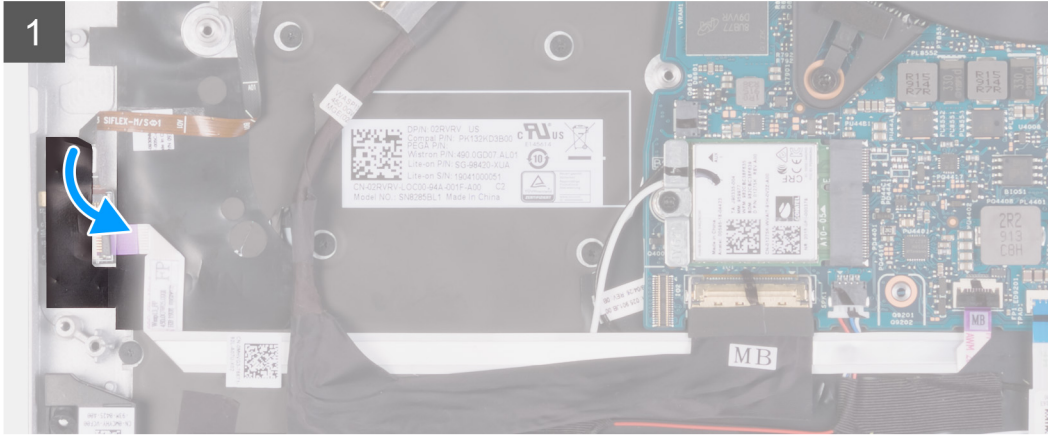
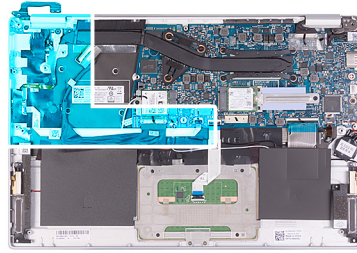

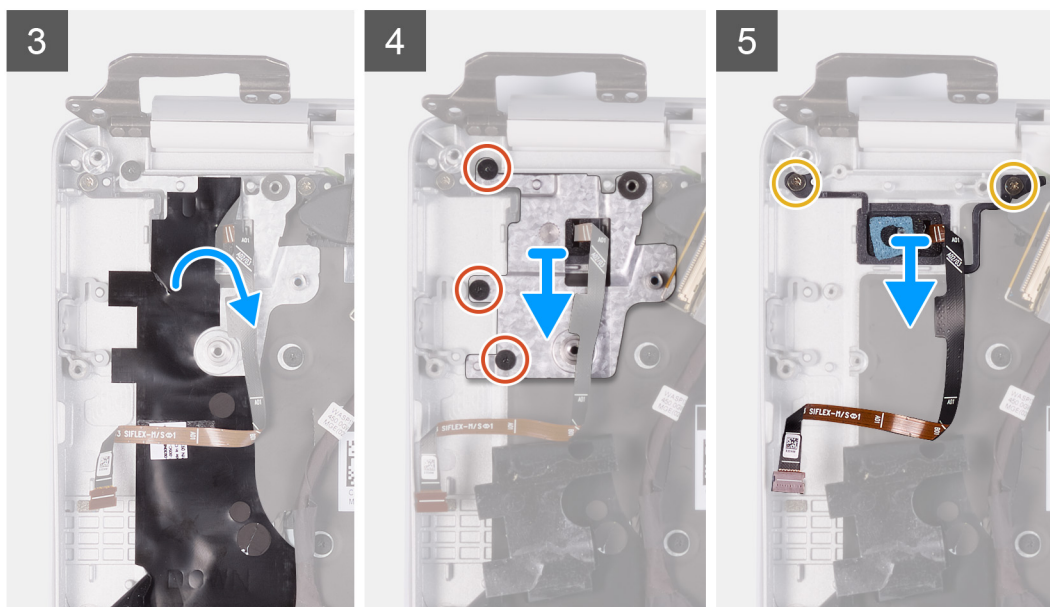
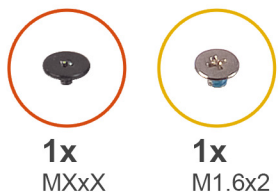

1. Rimuovere il nastro che fissa la scheda del lettore di impronte digitali al gruppo di poggiapolsi e tastiera.
2. Aprire il dispositivo di chiusura e scollegare il cavo del lettore di impronte digitali dalla relativa scheda.
3. Aprire il dispositivo di chiusura e scollegare il cavo del lettore di impronte digitali dalla scheda di sistema.
4. Sollevare il pulsante di alimentazione con il lettore di impronte digitali, insieme al relativo cavo per estrarlo dal gruppo di supporto per i polsi e tastiera.
5. Staccare il Mylar che fissa la scheda del pulsante di alimentazione al gruppo del supporto per i polsi e tastiera.
6. Rimuovere le 3 viti che fissano la staffa del pulsante di accensione al gruppo del supporto per i polsi e tastiera.
7. Sollevare la scheda la staffa del pulsante di alimentazione dal gruppo del supporto per i polsi e tastiera.
8. Rimuovere le due viti (M1.6x2) che fissano il pulsante di alimentazione al gruppo del supporto per i polsi e tastiera.
9. Sollevare il pulsante di alimentazione dal gruppo del supporto per i polsi e tastiera.

Installazione del pulsante di alimentazione con lettore di impronte digitali

i | **N.B.:** Questa procedura è applicabile solamente per i computer con lettore di impronte digitali.

Se si sta sostituendo un componente, rimuovere il quello esistente prima di eseguire la procedura di installazione.

La figura indica la posizione del pulsante di accensione con lettore di impronte digitali e fornisce una rappresentazione visiva della procedura di installazione.



1x
MXxX



1x
M1.6x2

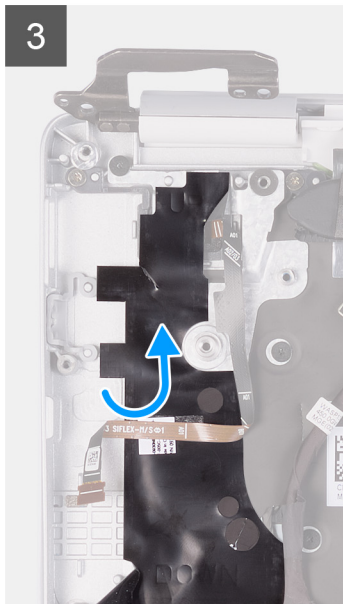
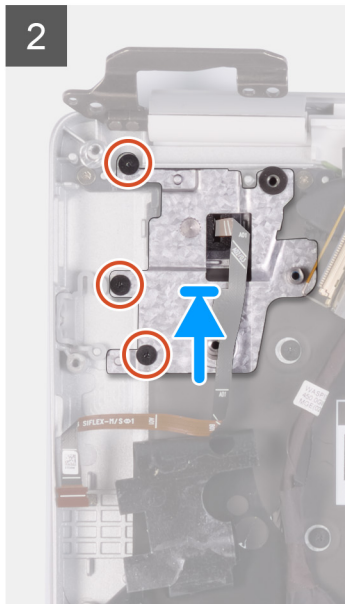
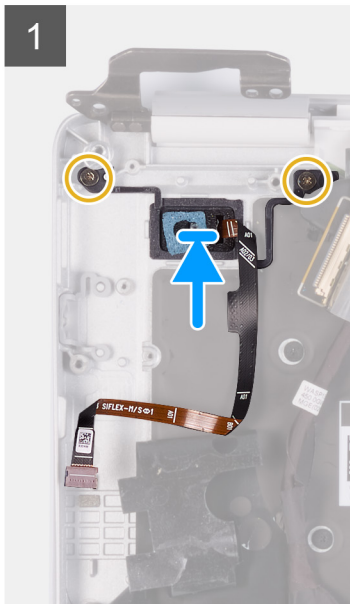

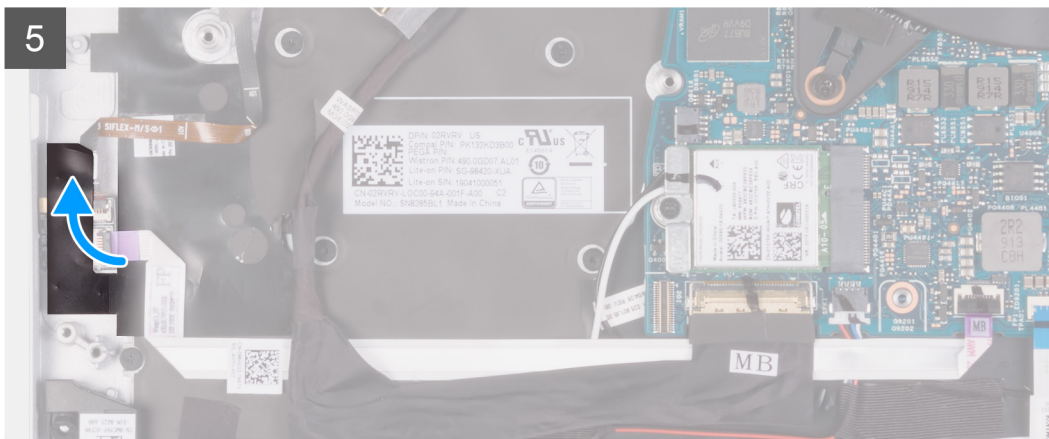
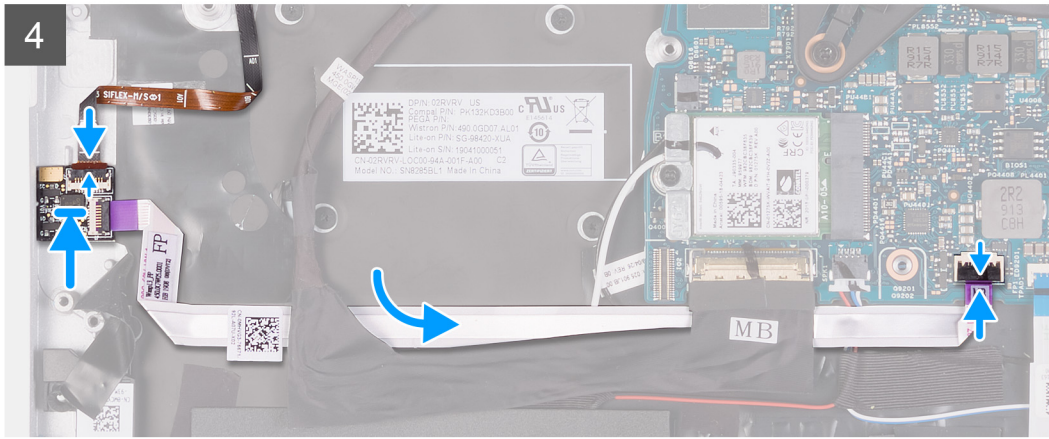
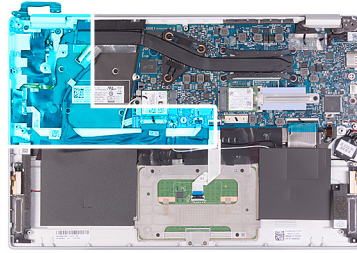

1. Allineare e collocare gli altoparlanti sul gruppo del supporto per i polsi e tastiera.
 2. Riposizionare la vite (M1.6x2) che fissa la scheda del pulsante di alimentazione al gruppo di supporto per i polsi e tastiera.
 3. Allineare i fori per le viti sulla staffa del pulsante di alimentazione ai fori presenti sul gruppo del supporto per i polsi e tastiera.
 4. Riposizionare le 3 viti che fissano la staffa del pulsante di accensione al gruppo del supporto per i polsi e tastiera.
 5. Far aderire il Mylar che fissa la scheda del pulsante di alimentazione al gruppo del supporto per i polsi e tastiera.
 6. Collegare il cavo del lettore di impronte digitali alla scheda di sistema e premere il dispositivo di chiusura per fissare il cavo.
 7. Collegare il cavo del lettore di impronte digitali alla scheda del lettore di impronte digitali e premere il dispositivo di chiusura per fissare il cavo.
 8. Far aderire il nastro che fissa la scheda del lettore di impronte digitali al gruppo del supporto per i polsi e tastiera.
1. Installare la [scheda di I/O](#).
 2. Installare la [ventola](#).
 3. Installare la [scheda WLAN](#).
 4. Installare la [batteria](#).
 5. Installare il [coperchio della base](#).
 6. Seguire le procedure descritte in [Dopo aver effettuato gli interventi sui componenti interni del computer](#).

Scheda di sistema

Rimozione della scheda di sistema

1. Seguire le procedure descritte in [Prima di effettuare interventi sui componenti interni del computer](#).
2. Rimuovere il [coperchio della base](#).
3. Rimuovere la [batteria](#).
4. Rimuovere l'[unità a stato solido M.2 2280](#) o l'[unità a stato solido M.2 2230](#), a seconda dei casi.
5. Rimuovere la [scheda WLAN](#).
6. Rimuovere la [ventola](#).
7. Rimuovere il [dissipatore di calore](#).

La seguente figura indica la posizione della scheda di sistema e fornisce una rappresentazione visiva della procedura di rimozione.



1x
M2x4

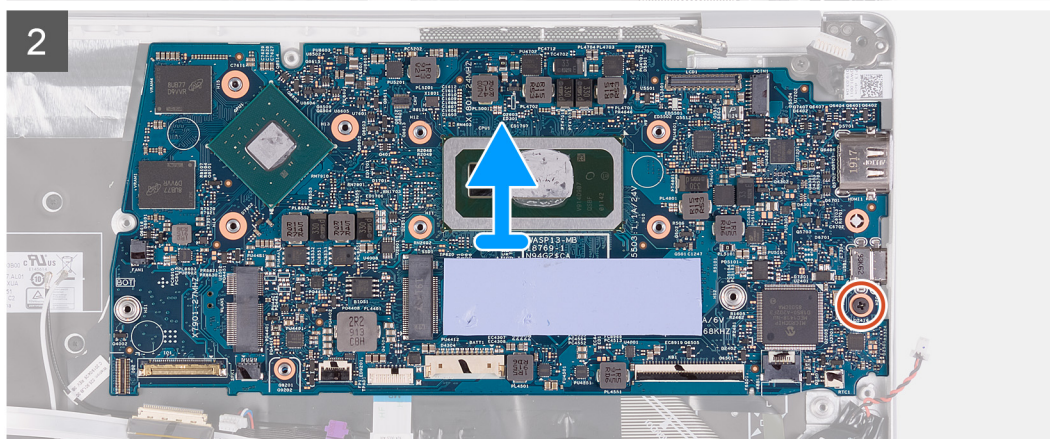
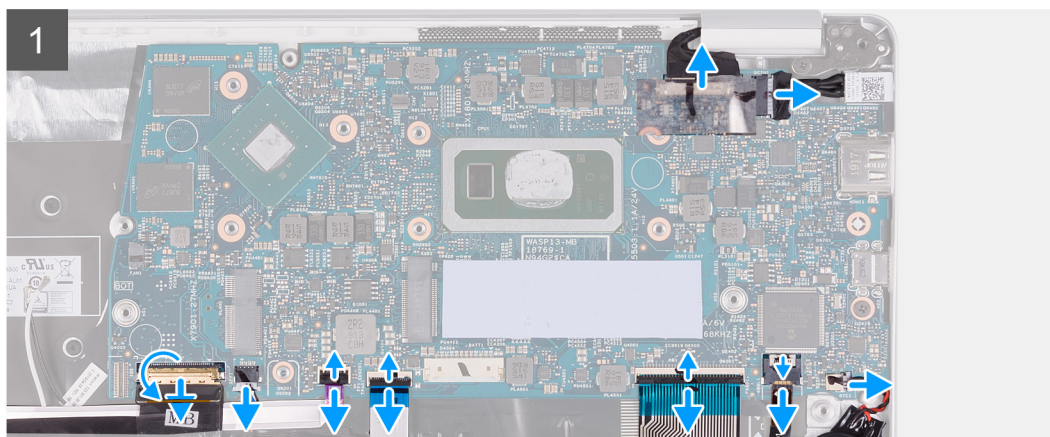
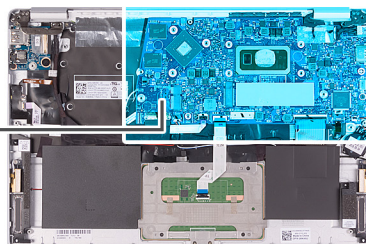

1. Rimuovere il nastro che fissa il cavo della scheda I/O alla scheda di sistema.
2. Aprire il dispositivo di chiusura e scollegare il cavo della scheda di I/O dalla scheda di sistema.
3. Scollegare il cavo degli altoparlanti dalla scheda di sistema.
4. Aprire il dispositivo di chiusura e scollegare il cavo del lettore di impronte digitali dalla scheda di sistema.
5. Sollevare il dispositivo di chiusura e scollegare il cavo del touchpad dalla scheda di sistema.
6. Aprire il dispositivo di chiusura e scollegare il cavo della tastiera dalla scheda di sistema.

7. Aprire il dispositivo di chiusura e scollegare il cavo per la retroilluminazione della tastiera dalla scheda di sistema.
8. Scollegare il cavo della batteria pulsante dalla scheda di sistema.
9. Scollegare il cavo della porta dell'adattatore di alimentazione dalla scheda di sistema.
10. Utilizzando la linguetta di estrazione, scollegare il cavo dello schermo dalla scheda di sistema.
11. Rimuovere la vite (M2x4) che fissa la scheda di sistema al gruppo del supporto per i polsi e tastiera.
12. Liberare con attenzione le porte sulla scheda di sistema dagli slot sul gruppo del supporto per i polsi e tastiera e sollevare la scheda dal gruppo.

Installazione della scheda di sistema

Se si sta sostituendo un componente, rimuovere il quello esistente prima di eseguire la procedura di installazione.

La seguente figura indica la posizione della scheda di sistema e fornisce una rappresentazione visiva della procedura di installazione.

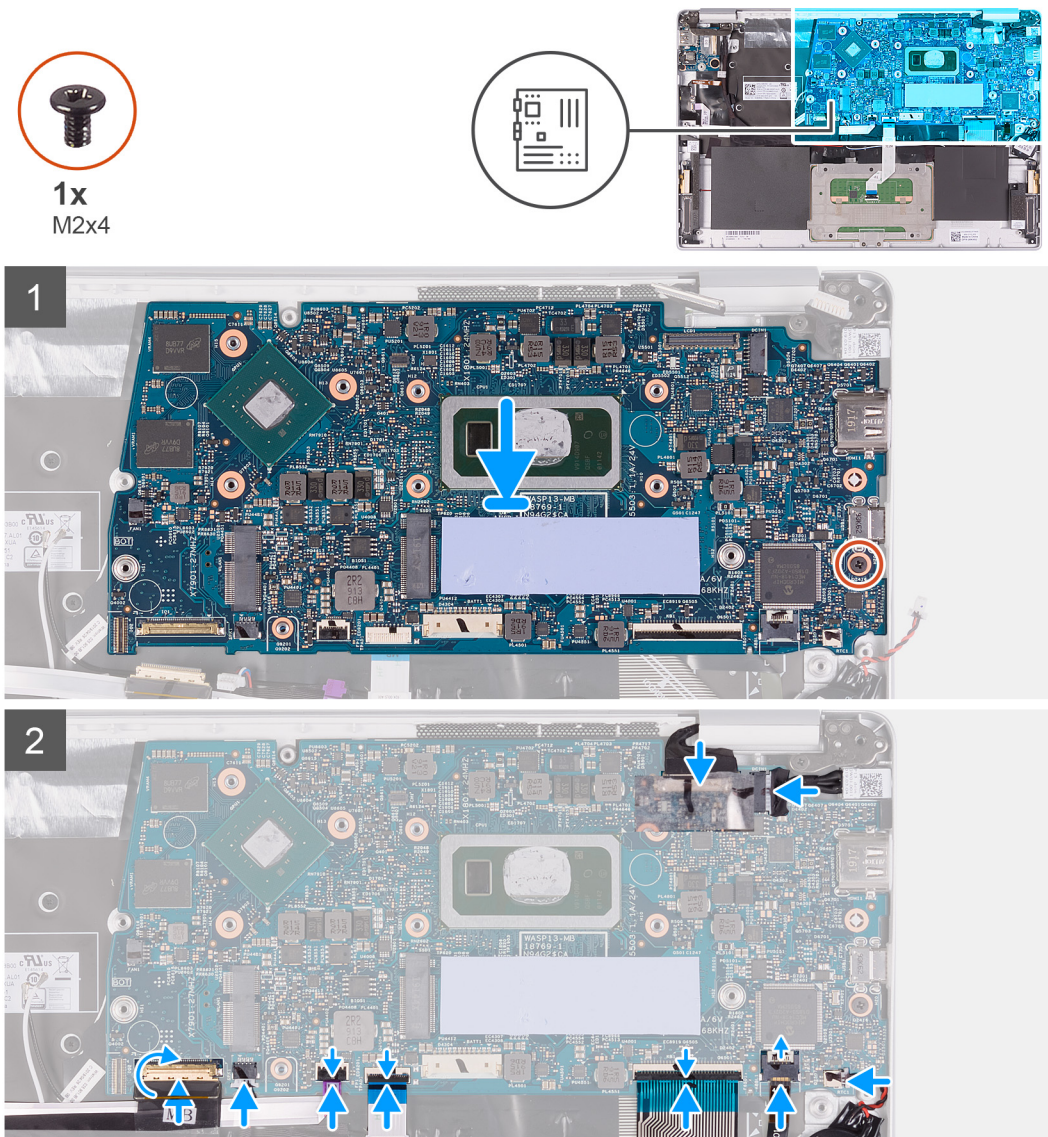

1. Far scorrere le porte sulla scheda di sistema negli slot sul gruppo del supporto per i polsi e tastiera e allineare i fori per le viti sulla scheda di sistema con quelli sul gruppo del supporto per i polsi e tastiera.
2. Rimuovere la vite (M2x4) che fissa la scheda di sistema al gruppo del supporto per i polsi e tastiera.
3. Collegare il cavo dello schermo al connettore sulla scheda di sistema.
4. Collegare il cavo della porta dell'adattatore di alimentatore alla scheda di sistema.
5. Collegare il cavo della batteria pulsante alla scheda di sistema.
6. Collegare il cavo di retroilluminazione della tastiera alla scheda di sistema e premere il dispositivo di chiusura per fissare il cavo.

7. Collegare il cavo della tastiera alla scheda di sistema, quindi chiudere il dispositivo di chiusura per fissare il cavo.
 8. Collegare il cavo del touchpad alla scheda di sistema, quindi chiudere il dispositivo di chiusura per fissare il cavo.
 9. Collegare il cavo del lettore di impronte digitali alla scheda di sistema e premere il dispositivo di chiusura per fissare il cavo.
 10. Collegare il cavo degli altoparlanti alla scheda di sistema.
 11. Collegare il cavo della scheda di I/O alla scheda di sistema, quindi chiudere il dispositivo di chiusura per fissare il cavo.
 12. Far aderire il nastro che fissa il cavo della scheda I/O alla scheda di sistema.
1. Installare la [porta dell'adattatore di alimentazione](#).
 2. Installare il [gruppo dello schermo](#).
 3. Installare il [dissipatore di calore](#).
 4. Installare la [ventola](#).
 5. Installare la [scheda WLAN](#).
 6. Installare l'[unità a stato solido M.2 2280](#) o l'[unità a stato solido M.2 2230](#), a seconda dei casi.
 7. Installare la [batteria](#).
 8. Installare il [coperchio della base](#).
 9. Seguire le procedure descritte in [Dopo aver effettuato gli interventi sui componenti interni del computer](#).

Cornice dello schermo

Rimozione della cornice dello schermo

1. Seguire le procedure descritte in [Prima di effettuare interventi sui componenti interni del computer](#).
2. Rimuovere il [coperchio della base](#).
3. Rimuovere la [batteria](#).
4. Rimuovere la [scheda WLAN](#).
5. Rimuovere il [gruppo dello schermo](#).

La figura seguente indica la posizione della cornice dello schermo e fornisce una rappresentazione visiva della procedura di rimozione.

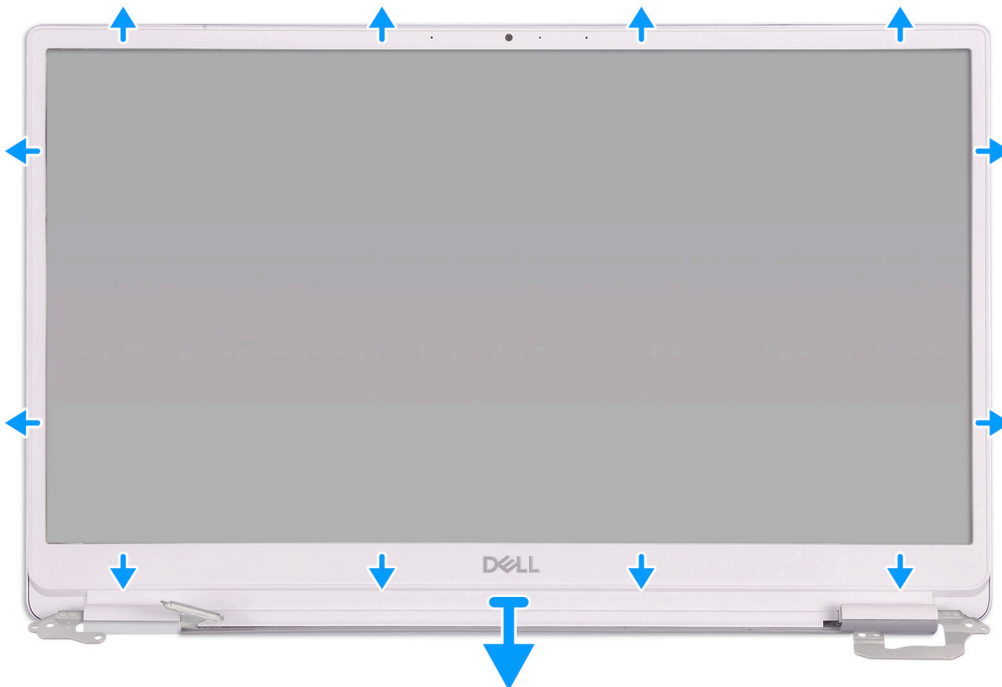

1. Sollevare delicatamente i bordi della cornice del display dal coperchio posteriore.
2. Rimuovere la cornice del display dal coperchio posteriore.

Installazione del frontalino dello schermo

Se si sta sostituendo un componente, rimuovere il quello esistente prima di eseguire la procedura di installazione.

La figura seguente indica la posizione della cornice dello schermo e fornisce una rappresentazione visiva della procedura di installazione.

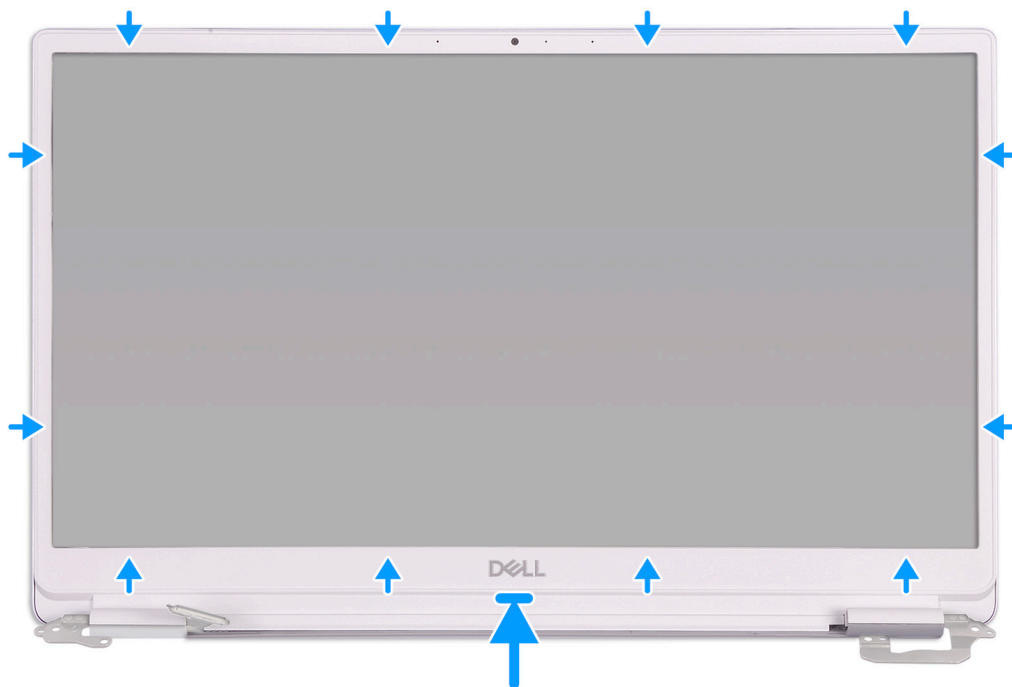

Allineare la cornice del display dello schermo al coperchio posteriore dello stesso, quindi farla scattare in posizione delicatamente.

1. Installare il [gruppo dello schermo](#).
2. Installare la [scheda WLAN](#).
3. Installare la [batteria](#).
4. Installare il [coperchio della base](#).
5. Seguire le procedure descritte in [Dopo aver effettuato gli interventi sui componenti interni del computer](#).

Pannello dello schermo

Rimozione del pannello dello schermo

1. Seguire le procedure descritte in [Prima di effettuare interventi sui componenti interni del computer](#).
2. Rimuovere il [coperchio della base](#).
3. Rimuovere la [batteria](#).
4. Rimuovere la [scheda WLAN](#).
5. Rimuovere il [gruppo dello schermo](#).
6. Rimuovere la [cornice dello schermo](#).

La figura seguente indica la posizione del pannello dello schermo e fornisce una rappresentazione visiva della procedura di rimozione.

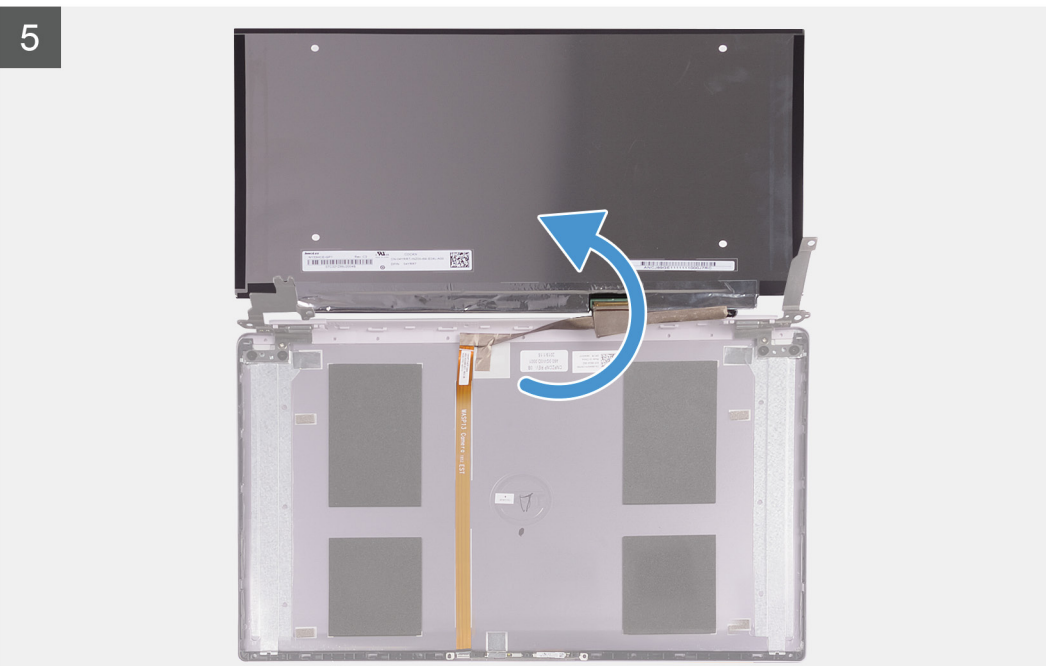
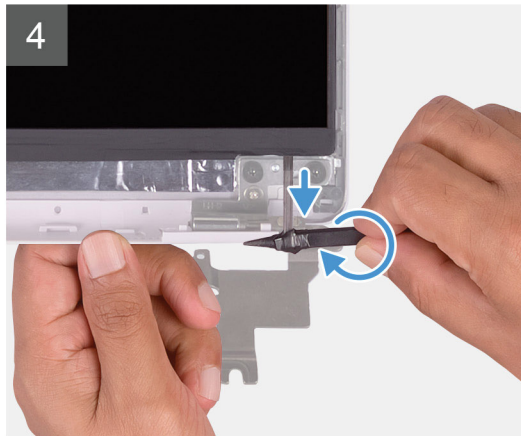
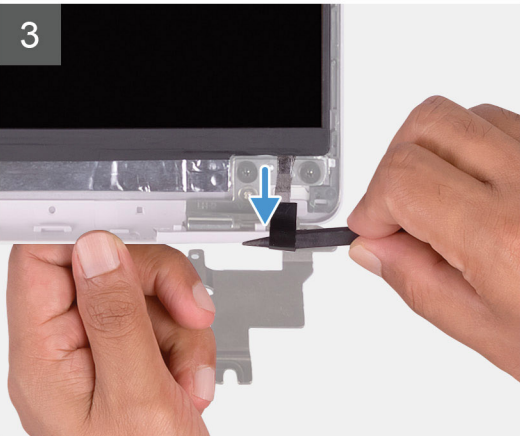

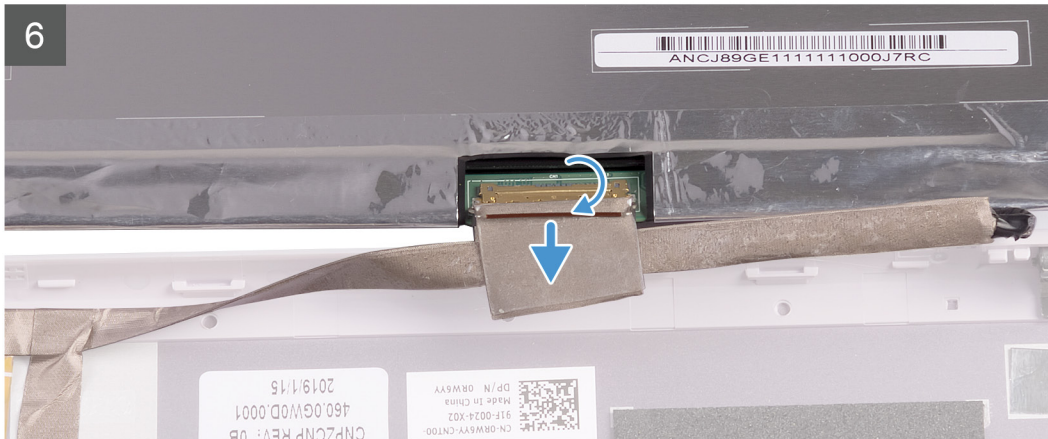
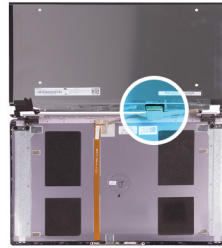

1. Utilizzando un graffietto in plastica, tirare la linguetta di estrazione del nastro SR da entrambi i lati del pannello dello schermo.
2. Estrarre una piccola sezione del nastro SR.
3. Avvolgere il nastro SR attorno al graffietto in plastica.

N.B.: Al fine di evitare danni/rottura del nastro SR, estrarre solo una piccola sezione, quindi avvolgere il nastro SR intorno al graffietto.

4. Sollevare il pannello dello schermo ed estrarlo dal coperchio posteriore dello schermo.
5. Rimuovere il nastro che fissa il cavo dello schermo al coperchio posteriore dello schermo.
6. Aprire il dispositivo di chiusura e scollegare il cavo dello schermo dal relativo coperchio posteriore.

Installazione del pannello dello schermo

Se si sta sostituendo un componente, rimuovere il quello esistente prima di eseguire la procedura di installazione.

La figura seguente indica la posizione del pannello dello schermo e fornisce una rappresentazione visiva della procedura di installazione.

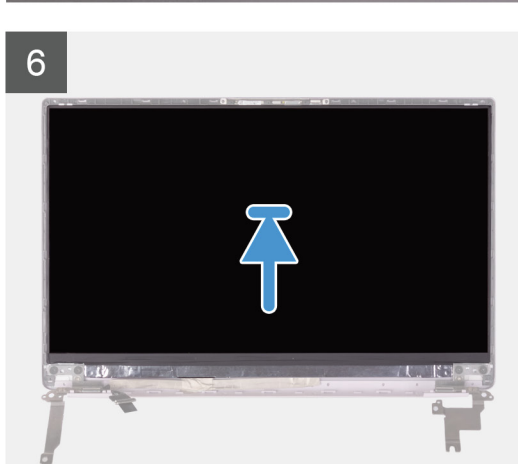
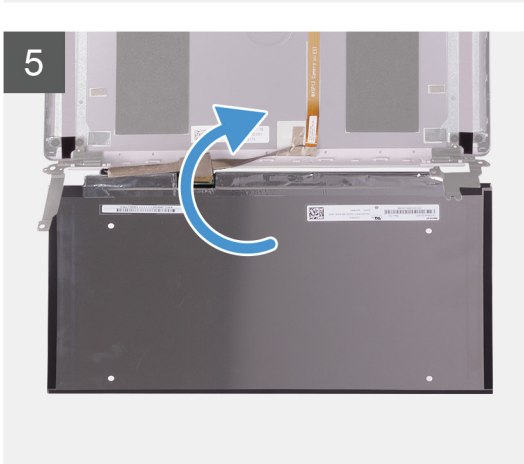
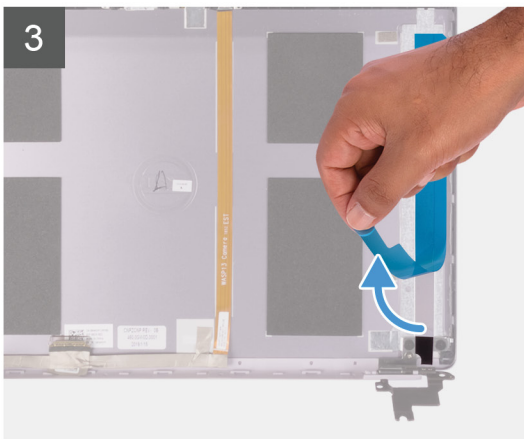
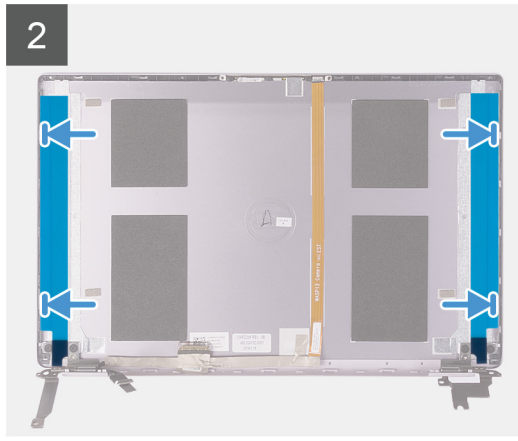
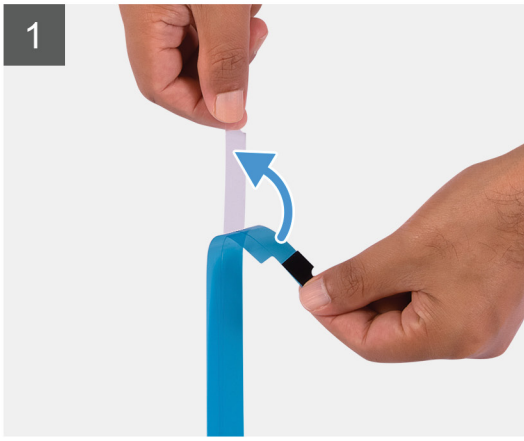

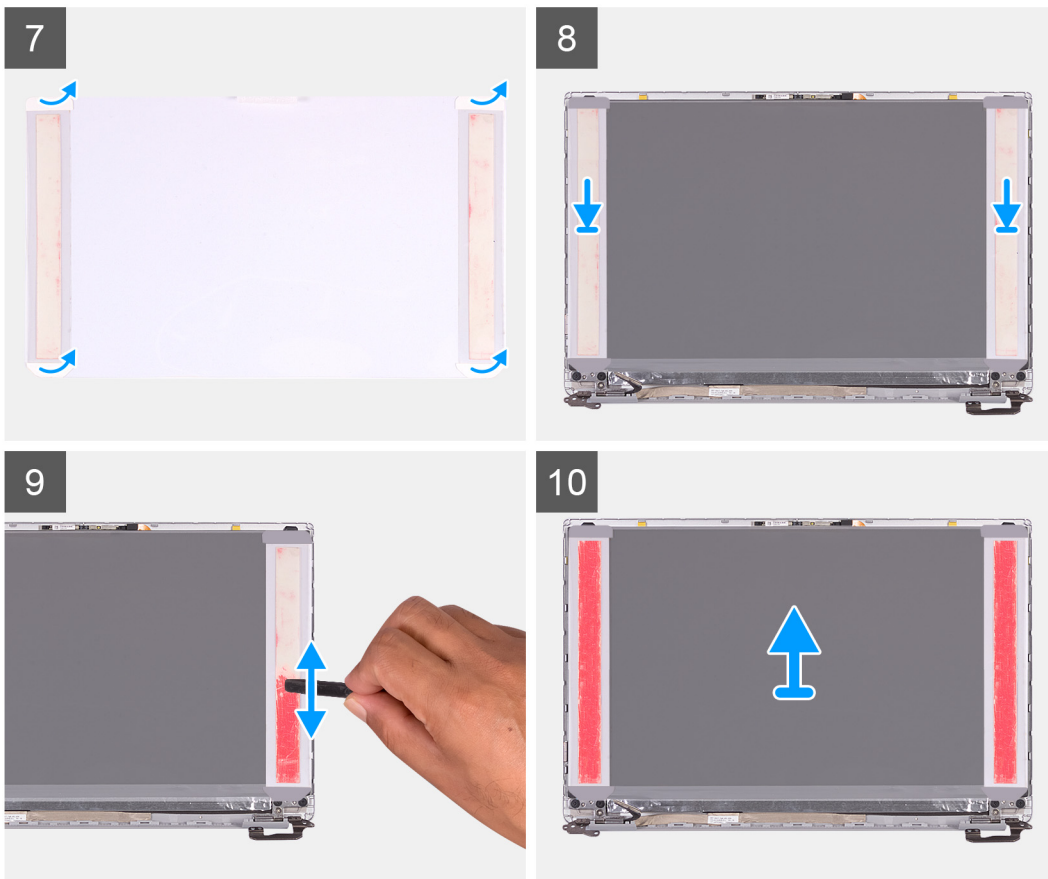

1. Staccare la pellicola protettiva trasparente dai nastri SR.
2. Allineare e far aderire entrambi i nastri SR al bordo di plastica del coperchio posteriore dello schermo.
3. Staccare la pellicola protettiva blu dai nastri SR.
4. Partendo dalla parte superiore, allineare e collocare il pannello dello schermo sul coperchio posteriore.
5. Rimuovere la carta dalla pellicola protettiva a pressione.
6. Far aderire la pellicola a pressione al pannello dello schermo.
7. Utilizzando l'estremità piatta del graffietto in plastica o l'impugnatura del cacciavite, premere per far aderire la pellicola fino a quando non diventa rosa.
8. Staccare la pellicola dal pannello dello schermo.
9. Collocare la cornice dello schermo sul coperchio posteriore e farla scattare in posizione.

1. Installare la [cornice dello schermo](#).
2. Installare il [gruppo dello schermo](#).
3. Installare la [scheda WLAN](#).
4. Installare la [batteria](#).
5. Installare il [coperchio della base](#).
6. Seguire le procedure descritte in [Dopo aver effettuato gli interventi sui componenti interni del computer](#).

Cardini dello schermo

Rimozione dei cardini dello schermo

1. Seguire le procedure descritte in [Prima di effettuare interventi sui componenti interni del computer](#).
2. Rimuovere il [coperchio della base](#).
3. Rimuovere la [batteria](#).
4. Rimuovere la [scheda WLAN](#).
5. Rimuovere il [gruppo dello schermo](#).

6. Rimuovere la [cornice dello schermo](#).

La figura seguente indica la posizione dei cardini dello schermo e fornisce una rappresentazione visiva della procedura di rimozione.

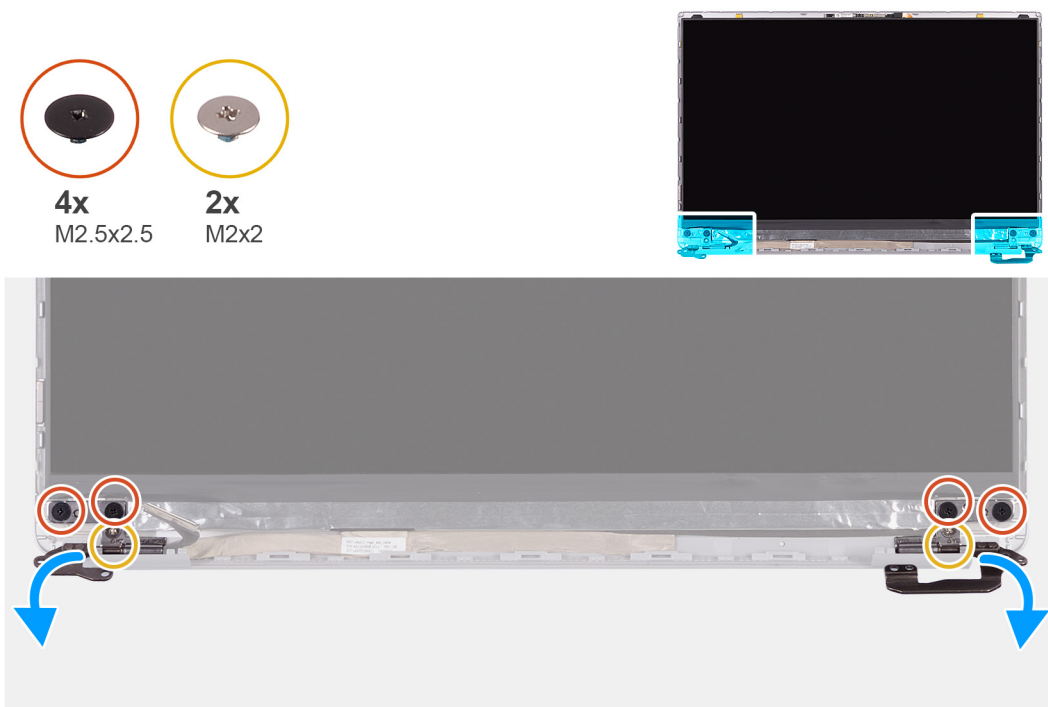

1. Rimuovere le 4 viti (M2.5x2.5) che fissano i cardini dello schermo al coperchio posteriore.
2. Rimuovere le due (M2x2) viti che assicurano i cardini dello schermo al coperchio posteriore.
3. Sollevare e rimuovere i cardini del display dal coperchio posteriore del display.

Installazione dei cardini dello schermo

Se si sta sostituendo un componente, rimuovere il quello esistente prima di eseguire la procedura di installazione.

La figura seguente indica la posizione dei cardini dello schermo e fornisce una rappresentazione visiva della procedura di installazione.

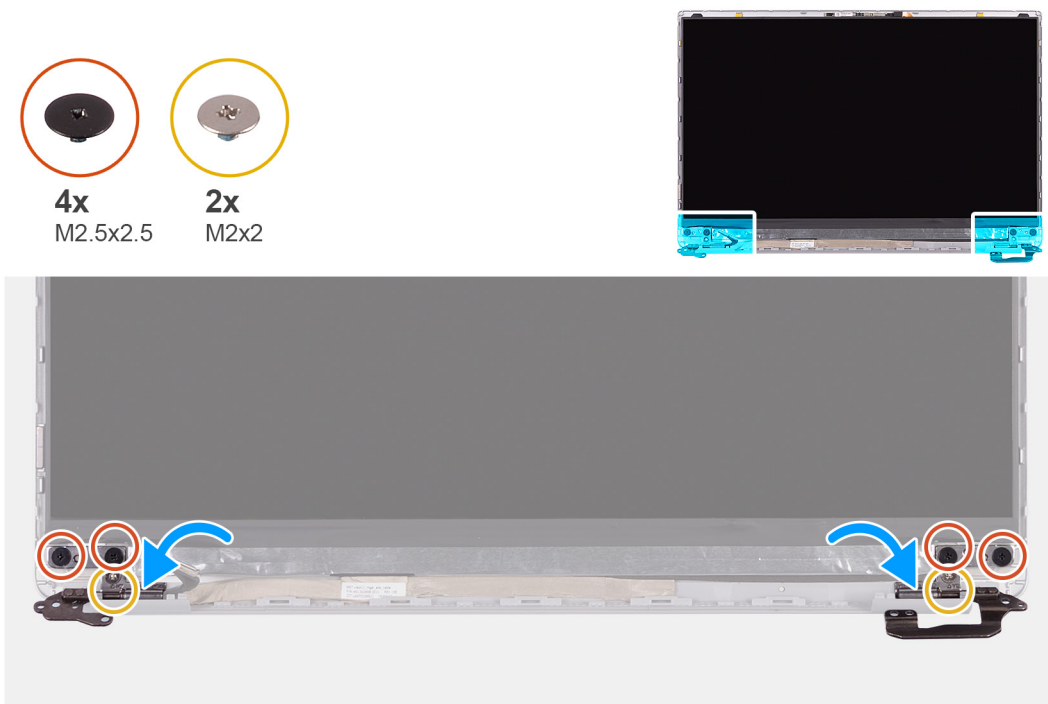

1. Allineare i fori per le viti sui cardini con quelli delle viti sul coperchio posteriore dello schermo.
2. Ricollocare le due (M2x2) viti che assicurano i cardini dello schermo sul coperchio posteriore dello schermo.
3. Ricollocare le 4 viti (M2.5x2.5) per fissare i cardini dello schermo al coperchio posteriore.
1. Installare la [cornice dello schermo](#).
2. Installare il [gruppo dello schermo](#).
3. Installare la [scheda WLAN](#).
4. Installare la [batteria](#).
5. Installare il [coperchio della base](#).
6. Seguire le procedure descritte in [Dopo aver effettuato gli interventi sui componenti interni del computer](#).

Fotocamera

Rimozione della fotocamera

1. Seguire le procedure descritte in [Prima di effettuare interventi sui componenti interni del computer](#).
2. Rimuovere il [coperchio della base](#).
3. Rimuovere la [batteria](#).
4. Rimuovere la [scheda WLAN](#).
5. Rimuovere il [gruppo dello schermo](#).
6. Rimuovere la [cornice dello schermo](#).
7. Rimuovere il [pannello dello schermo](#).

La seguente figura indica la posizione della fotocamera e fornisce una rappresentazione visiva della procedura di rimozione.

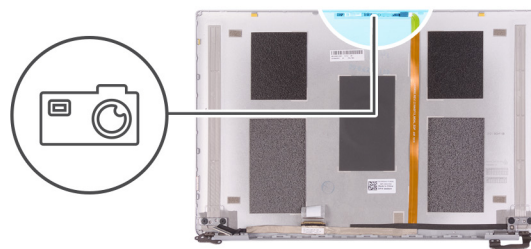

1. Utilizzando un graffietto in plastica, sollevare la fotocamera dal supporto di allineamento sul coperchio posteriore dello schermo.
2. Capovolgere la fotocamera e scollegare il cavo.
3. Staccare il nastro dalla fotocamera e sollevarla dal coperchio posteriore dello schermo.

Installazione della fotocamera

Se si sta sostituendo un componente, rimuovere il quello esistente prima di eseguire la procedura di installazione.

La seguente figura indica la posizione della fotocamera e fornisce una rappresentazione visiva della procedura di installazione.

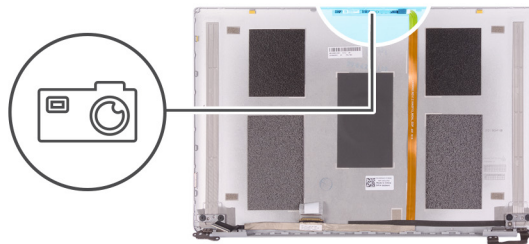

1. Far aderire la fotocamera al cavo dello schermo (nastro) e collegare il cavo alla fotocamera e capovolgerla.
2. Utilizzando il supporto di allineamento, capovolgere la fotocamera e farla aderire al coperchio posteriore dello schermo.

1. Installare il [pannello dello schermo](#).
2. Installare la [cornice dello schermo](#).
3. Installare il [gruppo dello schermo](#).
4. Installare la [scheda WLAN](#).
5. Installare la [batteria](#).
6. Installare il [coperchio della base](#).
7. Seguire le procedure descritte in [Dopo aver effettuato gli interventi sui componenti interni del computer](#).

Cavo dello schermo

Rimozione del cavo dello schermo

1. Seguire le procedure descritte in [Prima di effettuare interventi sui componenti interni del computer](#).
2. Rimuovere il [coperchio della base](#).
3. Rimuovere la [batteria](#).
4. Rimuovere il [gruppo dello schermo](#).
5. Rimuovere il [pannello dello schermo](#).
6. Rimuovere la [cornice dello schermo](#).

La figura seguente indica la posizione del cavo dello schermo e fornisce una rappresentazione visiva della procedura di rimozione.



1. Rimuovere il nastro che fissa il cavo dello schermo al coperchio posteriore.
2. Staccare il cavo dello schermo dal relativo coperchio posteriore.

Installazione del cavo dello schermo

Se si sta sostituendo un componente, rimuovere il quello esistente prima di eseguire la procedura di installazione.

La figura seguente indica la posizione del cavo dello schermo e fornisce una rappresentazione visiva della procedura di installazione.



1. Far aderire il nastro che fissa il cavo dello schermo al coperchio posteriore.
2. Fissare il cavo dello schermo al relativo coperchio posteriore.

1. Installare la [cornice dello schermo](#).
2. Installare il [pannello dello schermo](#).
3. Installare il [gruppo dello schermo](#).
4. Installare la [batteria](#).

5. Installare il [coperchio della base](#).
6. Seguire le procedure descritte in [Dopo aver effettuato gli interventi sui componenti interni del computer](#).

Coperchio posteriore dello schermo

Rimozione del coperchio posteriore dello schermo

1. Seguire le procedure descritte in [Prima di effettuare interventi sui componenti interni del computer](#).
2. Rimuovere il [coperchio della base](#).
3. Rimuovere la [batteria](#).
4. Rimuovere la [scheda WLAN](#).
5. Rimuovere il [gruppo dello schermo](#).
6. Rimuovere la [cornice dello schermo](#).
7. Rimuovere i [cardini dello schermo](#).
8. Rimuovere il [pannello dello schermo](#).
9. Rimuovere il [cavo dello schermo](#).
10. Rimuovere la [fotocamera](#).

La figura seguente indica il coperchio posteriore dello schermo e fornisce una rappresentazione visiva della procedura di rimozione.

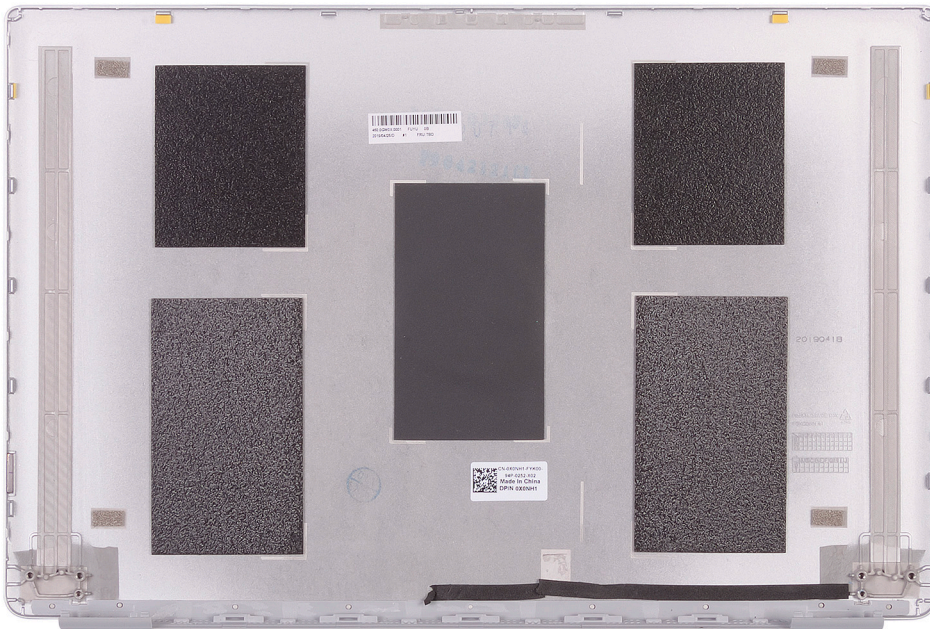

Dopo aver eseguito tutti i passaggi descritti nei prerequisiti, si passa al coperchio posteriore dello schermo.

Installazione del coperchio posteriore dello schermo

Se si sta sostituendo un componente, rimuovere il quello esistente prima di eseguire la procedura di installazione.

La figura seguente indica il coperchio posteriore dello schermo e fornisce una rappresentazione visiva della procedura di installazione.



Collocare il coperchio posteriore dello schermo su una superficie piana.

1. Installare la [fotocamera](#)
2. Installare il [cavo dello schermo](#)
3. Installare il [pannello dello schermo](#).
4. Installare i [cardini dello schermo](#).
5. Installare la [cornice dello schermo](#).
6. Installare il [gruppo dello schermo](#).
7. Installare la [scheda WLAN](#).
8. Installare la [batteria](#).
9. Installare il [coperchio della base](#).
10. Seguire le procedure descritte in [Dopo aver effettuato gli interventi sui componenti interni del computer](#).

Gruppo del supporto per i polsi e tastiera

Rimozione del gruppo del supporto per i polsi e tastiera

1. Seguire le procedure descritte in [Prima di effettuare interventi sui componenti interni del computer](#).
2. Rimuovere il [coperchio della base](#).
3. Rimuovere la [batteria](#).
4. Rimuovere la [scheda WLAN](#).
5. Rimuovere gli [altoparlanti](#).
6. Rimuovere la [scheda di sistema](#).
7. Rimuovere il [gruppo dello schermo](#).
8. Rimuovere il [pulsante di accensione con lettore di impronte digitali](#) o la [scheda del pulsante di accensione](#), a seconda dei casi.
9. Rimuovere la porta dell'[adattatore di alimentazione](#).
10. Rimuovere il [touchpad](#).

La figura seguente indica la posizione del gruppo del supporto per i polsi e tastiera e fornisce una rappresentazione visiva della procedura di rimozione.

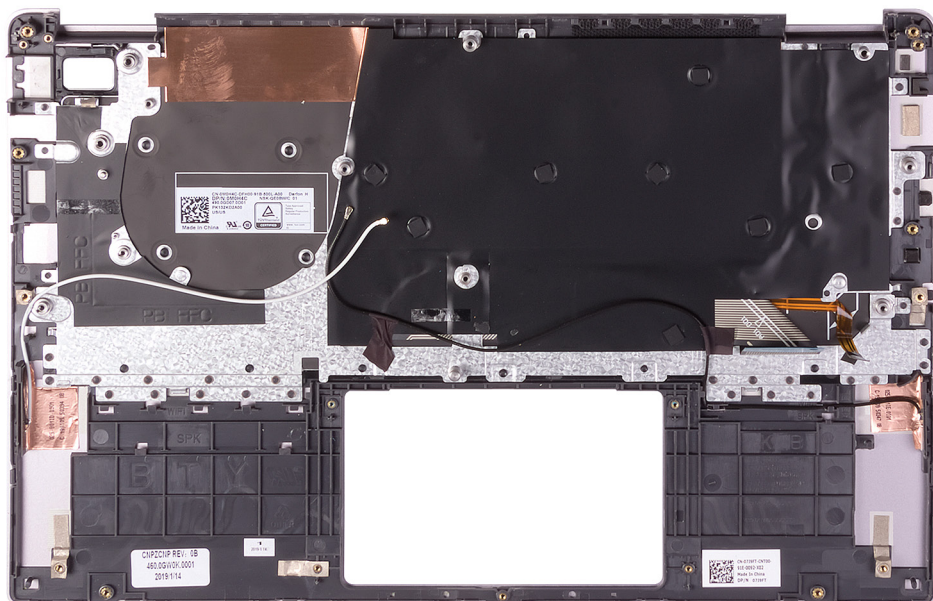

Dopo aver eseguito i passaggi indicati nei prerequisiti, procediamo con il gruppo del supporto per i polsi e tastiera.

i N.B.: La scheda di sistema può essere rimossa con il dissipatore di calore collegato.

Installazione del gruppo del supporto per i polsi e tastiera

Se si sta sostituendo un componente, rimuovere il quello esistente prima di eseguire la procedura di installazione.

La figura seguente indica la posizione del gruppo del supporto per i polsi e tastiera e fornisce una rappresentazione visiva della procedura di installazione.

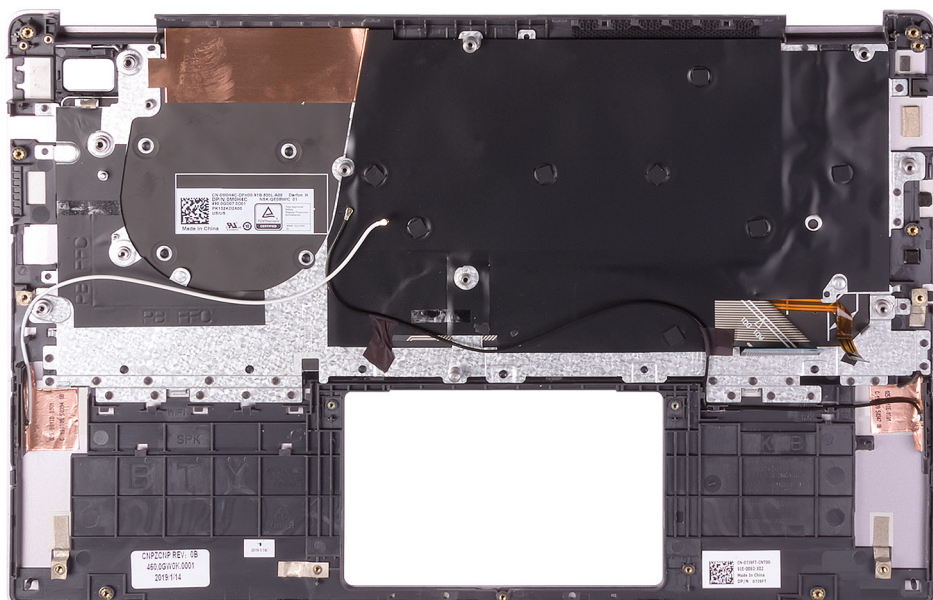

Posizionare il gruppo del supporto per i polsi e tastiera su una superficie piana.

1. Installare il [touchpad](#).
2. Installare la [porta dell'adattatore di alimentazione](#).
3. Installare il [pulsante di accensione con lettore di impronte digitali](#) o la [scheda del pulsante di accensione](#), a seconda dei casi.
4. Installare il [gruppo dello schermo](#).
5. Installare la [scheda di sistema](#).
6. Installare gli [altoparlanti](#)

7. Installare la [scheda WLAN](#).
8. Installare la [batteria](#).
9. Installare il [coperchio della base](#).
10. Seguire le procedure descritte in [Dopo aver effettuato gli interventi sui componenti interni del computer](#).

Installazione di sistema

La configurazione del sistema consente di gestire l'hardware del tablet/desktop/notebook e specificare le opzioni a livello del BIOS. Dalla configurazione del sistema, è possibile:

- Modificare le configurazioni di NVRAM dopo aver aggiunto o rimosso hardware
- Visualizzare la configurazione dell'hardware di sistema
- Abilitare o disabilitare i dispositivi integrati
- Configurare i limiti delle prestazioni e della gestione del risparmio energetico
- Gestire la sicurezza del computer

Argomenti:

- [Menu di avvio](#)
- [Tasti di navigazione](#)
- [Opzioni di installazione del sistema](#)
- [Password di sistema e password di installazione](#)

Menu di avvio

Premere il tasto <F12> quando viene visualizzato il logo Dell per aprire il menu di avvio singolo con l'elenco delle periferiche di avvio valide per il sistema. Questo menu include anche le opzioni di diagnostica e configurazione del BIOS. I dispositivi elencati nel menu di avvio variano in base ai dispositivi di avvio presenti sul sistema. Questo menu è utile per eseguire l'avvio da un determinato dispositivo o per attivare la diagnostica del sistema. L'uso del menu di avvio non causa variazioni nell'ordine di avvio memorizzato nel BIOS.

Le opzioni disponibili sono le seguenti:

- UEFI Boot:
 - Windows Boot Manager
- Altre opzioni:
 - Configurazione del BIOS
 - Aggiornamento del BIOS flash
 - Diagnostica
 - Change Boot Mode Settings (Modifica impostazioni modalità di avvio)

Tasti di navigazione

N.B.: Per la maggior parte delle opzioni di configurazione del sistema, le modifiche effettuate sono registrate ma non hanno effetto fino al riavvio del computer.

Tasti	Navigazione
Freccia SU	Consente di tornare al campo precedente.
Freccia GIÙ	Consente di passare al campo successivo.
Invio	Permette di selezionare un valore nel campo prescelto (se applicabile) o di seguire il collegamento nel campo.
BARRA SPAZIATRICE	Espande o riduce un elenco a discesa, se applicabile.
Scheda	Porta all'area successiva.

Tasti

Esc

Navigazione

Passare alla pagina precedente finché non viene visualizzata la schermata principale. Premendo ESC nella schermata principale viene visualizzato un messaggio che chiede se si desidera salvare le modifiche prima di riavviare il sistema.

Opzioni di installazione del sistema

 **N.B.:** A seconda del tabletcomputer, notebook e dei dispositivi installati, gli elementi elencati in questa sezione potrebbero essere visualizzati o meno.

Opzioni generali

Tabella 2. Informazioni generali

Opzione	Descrizione
Informazioni di sistema	Visualizza le informazioni seguenti: <ul style="list-style-type: none">• Informazioni sul sistema: visualizza la versione del BIOS, il numero di servizio, il tag dell'asset, il tag di proprietà, la data di proprietà, la data di produzione e il codice di servizio rapido.• Informazioni di memoria: mostra Memory Installed, Memory Available, Memory Speed, Memory Channel Mode, Memory Technology, DIMM A size e DIMM B size.• Informazioni processore: mostra Processor Type, Core Count, Processor ID, Current Clock Speed, Minimum Clock Speed, Maximum Clock Speed, Processor L2 Cache, Processor L3 Cache, HT Capable e 64-Bit Technology.• Informazioni sul dispositivo: visualizza Primary HDD, ODD Device, M.2 SATA SSD, M.2 PCIe SSD-0, LOM MAC Address, Video Controller, Video BIOS Version, Video Memory, Panel type, Native Resolution, Audio Controller, Wi-Fi Device, and Bluetooth Device.
Battery Information	Visualizza lo stato di integrità della batteria e se è installato l'adattatore CA.
Boot Sequence	Consente di specificare l'ordine in cui il computer tenta di rilevare un sistema operativo dai dispositivi specificati nell'elenco.
Advanced Boot Options	Consente di selezionare l'opzione Legacy Option ROMs (ROM opzione legacy), quando è attiva la modalità di avvio UEFI. Nessuna opzione è selezionata per impostazione predefinita. <ul style="list-style-type: none">• Enable Legacy Option ROMs• Enable Attempt Legacy Boot
UEFI Boot Path Security	Questa opzione consente di stabilire se il sistema debba richiedere all'utente di immettere la password di amministratore all'avvio di un percorso di avvio UEFI dal menu F12. <ul style="list-style-type: none">• Always, Except Internal HDD (Sempre, tranne per l'HDD interno) (impostazione predefinita)• Sempre• Never (Mai)
Date/Time	Consente di regolare le impostazioni di data e ora. Le modifiche apportate alla data e all'ora di sistema vengono applicate immediatamente.

Informazioni di sistema

Tabella 3. Configurazione del sistema

Opzione	Descrizione
Integrated NIC	Consente di configurare il controller LAN sulla scheda. <ul style="list-style-type: none">• Disabled (Disabilitato): la LAN integrata è spenta e non è visibile dal sistema operativo.• Enabled (Abilitato): la LAN integrata è attiva.• Enabled w/PXE (Abilitato con PXE): la LAN integrata è abilitata con PXE all'avvio (impostazione predefinita).
SATA Operation	Consente di configurare la modalità operativa del controller del disco rigido integrato. <ul style="list-style-type: none">• Disabilitato (Disabilitato) = i controller SATA sono nascosti• AHCI = SATA è configurata per modalità AHCI• RAID ON = l'unità SATA è configurata per supportare la modalità RAID (impostazione predefinita)
Unità	Consente di abilitare o disabilitare le varie unità sulla scheda: <ul style="list-style-type: none">• SATA-0 (abilitato per impostazione predefinita)• SATA-1 (abilitato per impostazione predefinita)• SATA-2 (abilitato per impostazione predefinita)• M.2 PCIe SSD-0 (opzione abilitata impostazione predefinita)
Smart Reporting	Questo campo controlla se durante l'avvio del sistema siano riportati errori del disco rigido per le unità integrate. L'opzione Enable Custom Mode (Abilita creazione di rapporti intelligente) è disabilitata per impostazione predefinita.
Configurazione USB	Consente di abilitare o disabilitare il controller USB per: <ul style="list-style-type: none">• Enable USB Boot Support (Abilita supporto di avvio tramite USB)• Enable External USB Port Tutte le opzioni sono abilitate per impostazione predefinita.
Audio	Consente di abilitare o disabilitare il controller audio integrato. L'opzione Enable Audio (Abilita audio) è selezionata per impostazione predefinita. <ul style="list-style-type: none">• Enable Microphone (Abilita microfono)• Enable Internal Speaker Entrambe le opzioni sono selezionate per impostazione predefinita.
Miscellaneous Devices	Consente di abilitare o disabilitare i seguenti dispositivi: <ul style="list-style-type: none">• Enable Camera (Abilita fotocamera) (abilitata per impostazione predefinita)

Video

Opzione	Descrizione
LCD Brightness	Consente di impostare la luminosità dello schermo in base alla sorgente di alimentazione (batteria o CA). La luminosità dello schermo LCD è indipendente dalla batteria e dall'adattatore CA. Può essere impostata utilizzando la barra di scorrimento.

 **N.B.:** L'impostazione video sarà visibile solo se sul sistema è installata una scheda video.

Sicurezza

Tabella 4. Sicurezza

Opzione	Descrizione
Admin Password	Consente di impostare, modificare ed eliminare la password amministratore.
System Password	Consente di impostare, modificare ed eliminare la password di sistema.
Strong Password	Questa opzione permette di abilitare o disabilitare le password sicure per il sistema.
Password Configuration	Consente di controllare il numero minimo o massimo di caratteri concessi per una password amministrativa e per quella di sistema. L'intervallo di caratteri è compreso tra 4 e 32.
Password Bypass	<p>Questa opzione consente di ignorare i messaggi per la password del sistema (di avvio) e la password HDD interna durante un riavvio del sistema.</p> <ul style="list-style-type: none">• Disabled (Disabilitato): verranno sempre chieste le password del sistema e dei dischi rigidi interni, se impostate. Questa opzione è abilitata per impostazione predefinita.• Reboot Bypass (Ignora al riavvio) - Ignora i messaggi relativi alla password al riavvio (avvio a caldo). <p>i N.B.: All'avvio a freddo, verrà sempre chiesta la password del sistema e del disco rigido interno. Inoltre, verrà sempre chiesta la password dei dischi rigidi di ogni alloggiamento dei moduli presenti.</p>
Password Change	<p>Questa opzione consente di determinare se sono concesse modifiche alle password di sistema e del disco rigido quando è impostata una password dell'amministratore.</p> <p>Allow Non-Admin Password Changes (Consenti modifiche password non admin): questa opzione è abilitata per impostazione predefinita.</p>
Non-Admin Setup Changes	Consente di determinare se sia possibile effettuare modifiche alle opzioni di configurazione quando è impostata una password amministratore.
UEFI Capsule Firmware Updates	Questa opzione verifica se il sistema consente di aggiornare il BIOS tramite pacchetti di aggiornamento di capsule UEFI. Questa opzione è abilitata per impostazione predefinita. Disabilitando questa opzione, vengono bloccati gli aggiornamenti del BIOS da servizi come Microsoft Windows Update e Linux Vendor Firmware Service (LVFS).
TPM 2.0 Security	<p>Questa opzione consente di controllare se il Trusted Platform Module (TPM - Modulo di piattaforma fidata) è visibile al sistema operativo.</p> <ul style="list-style-type: none">• TPM On (impostazione predefinita)• Clear (Cancella)• Ignora PPI per i comandi abilitati• Ignora PPI per i comandi disabilitati• Ignora PPI per i comandi cancellati• Abilita attestazione (impostazione predefinita)• Tasto Abilita archiviazione (impostazione predefinita)• SHA-256 (impostazione predefinita) <p>Scegliere un'opzione:</p> <ul style="list-style-type: none">• Disabled (Disattivato)• Abilitato (impostazione predefinita)
Computrace(R)	<p>Questo campo consente di attivare o disabilitare l'interfaccia del modulo BIOS del Computrace Service opzionale di Absolute Software. Permette di abilitare o disabilitare il servizio Computrace opzionale progettato per la gestione delle risorse.</p> <ul style="list-style-type: none">• Deactivate (Disattiva)• Disable (Disabilita)• Aactivate (Abilita): questa opzione è disabilitata per impostazione predefinita.

Opzione	Descrizione
OROM Keyboard Access	Questa opzione stabilisce la possibilità per gli utenti di accedere alle schermate di configurazione dell'opzione ROM attraverso i tasti di scelta rapida in fase di avvio. <ul style="list-style-type: none"> • Abilitato (impostazione predefinita) • Disabled (Disattivato) • One Time Enable (Abilita una tantum)
Admin Setup Lockout	Consente di impedire agli utenti di entrare nella configurazione quando è impostata la password amministratore. Questa opzione non è impostata per impostazione predefinita.
Master Password Lockout	Consente di disabilitare il supporto alla password master. Per poter modificare questa Impostazioni, è necessario cancellare la password del disco rigido. Questa opzione non è impostata per impostazione predefinita.
SMM Security Mitigation	Consente di abilitare o disabilitare protezione UEFI SMM Security Mitigation aggiuntiva. Questa opzione non è impostata per impostazione predefinita.

Avvio sicuro

Tabella 5. Avvio sicuro

Opzione	Descrizione
Secure Boot Enable	Consente di abilitare o disabilitare la funzionalità di avvio sicuro <ul style="list-style-type: none"> • Secure Boot Enable <p>Questa opzione è selezionata per impostazione predefinita.</p>
Secure Boot Mode	Consente di modificare il comportamento di avvio sicuro per consentire una valutazione o applicazione delle firme del driver UEFI. <ul style="list-style-type: none"> • Deployed Mode (modalità installata, predefinita) • Audit Mode
Expert Key Management	Consente di modificare i database delle chiavi di sicurezza solo se il sistema è in modalità personalizzata. L'opzione Abilita modalità personalizzata è disabilitata per impostazione predefinita. Le opzioni disponibili sono le seguenti: <ul style="list-style-type: none"> • PK (impostazione predefinita) • KEK • db • dbx <p>Se si attiva la Custom Mode (Modalità personalizzata), le opzioni rilevanti per PK, KEK, db e dbx vengono visualizzate. Le opzioni disponibili sono le seguenti:</p> <ul style="list-style-type: none"> • Save to File (Salva su file): salva la chiave su un file selezionato dall'utente. • Replace from File (Sostituisci da file): sostituisce la chiave corrente con una chiave di un file selezionato dall'utente. • Append from File (Aggiungi da file): aggiunge una chiave al database corrente da un file selezionato dall'utente. • Delete (Elimina): elimina la chiave selezionata. • Reset All Keys (Reimposta tutte le chiavi): reimposta le impostazioni iniziali. • Delete All Keys (Elimina tutte le chiavi): elimina tutte le chiavi. <p>N.B.: Se si disabilita la funzione Custom Mode (Modalità personalizzata), tutte le modifiche verranno cancellate e le chiavi ripristinate alle impostazioni predefinite.</p>

Intel Software Guard Extensions

Tabella 6. Intel Software Guard Extensions

Opzione	Descrizione
Intel SGX Enable	<p>Questo campo consente di fornire un ambiente protetto per l'esecuzione di informazioni sensibili di codice/memorizzazione nel contesto del sistema operativo principale.</p> <p>Fare clic su una delle seguenti opzioni:</p> <ul style="list-style-type: none">• Disabled (Disattivato)• Enabled (Attivato)• Software controlled (Controllato dal software) (Impostazione predefinita)
Enclave Memory Size	<p>Questa opzione imposta la funzione SGX Enclave Reserve Memory Size (Dimensioni della memoria di riserva SGX Enclave).</p> <p>Fare clic su una delle seguenti opzioni:</p> <ul style="list-style-type: none">• 32 MB• 64 MB• 128 MB (Impostazione predefinita)

Prestazioni

Tabella 7. Prestazioni

Opzione	Descrizione
Multi Core Support	<p>Questo campo specifica se il processore ha uno o tutti i core abilitati. Le prestazioni di alcune applicazioni migliorano con dei core supplementari.</p> <ul style="list-style-type: none">• All (Impostazione predefinita)• 1
Intel SpeedStep	<p>Consente di abilitare o disabilitare la modalità Intel SpeedStep del processore.</p> <ul style="list-style-type: none">• Enable Intel SpeedStep (Abilita Intel SpeedStep) <p>Questa opzione è abilitata per impostazione predefinita.</p>
C-States Control	<p>Consente di abilitare o disabilitare gli ulteriori stati di sospensione del processore.</p> <ul style="list-style-type: none">• C states (Stati C) <p>Questa opzione è abilitata per impostazione predefinita.</p>
Intel TurboBoost	<p>Consente di abilitare o disabilitare la modalità Intel TurboBoost del processore.</p> <ul style="list-style-type: none">• Enable Intel TurboBoost (Abilita Intel TurboBoost) <p>Questa opzione è abilitata per impostazione predefinita.</p>
Hyper-Thread Control	<p>Consente di attivare o disattivare l'HyperThreading nel processore.</p> <ul style="list-style-type: none">• Disabled (Disattivato)• Enabled (Attivato, impostazione predefinita)

Risparmio di energia

Opzione	Descrizione
AC Behavior	Consente di abilitare o disabilitare l'accensione automatica del computer quando è collegato un adattatore c.a. Impostazione predefinita: Wake on AC (Attiva in c.a.) non è selezionato.
Enable Intel Speed Shift Technology	<ul style="list-style-type: none">· Enable Intel Speed Shift Technology Impostazione predefinita: Abilitata
Auto On Time	Consente di impostare l'ora in cui il computer deve accendersi automaticamente. Le opzioni disponibili sono le seguenti: <ul style="list-style-type: none">· Disabled (Disattivato)· Every Day (Ogni giorno)· Weekdays (Giorni feriali)· Select Days (Seleziona giorni) Impostazione predefinita: Disabled (Disabilitata)
USB Wake Support	Consente di abilitare i dispositivi USB alla riattivazione del sistema dallo standby. i N.B.: Questa funzione è utile soltanto quando l'adattatore c.a. è collegato. Se un adattatore di alimentazione CA viene rimosso in fase di standby, il sistema interromperà l'alimentazione di tutte le porte USB per preservare la carica della batteria. <ul style="list-style-type: none">· Enable USB Wake Support (Abilita supporto riattivazione USB)
Wake on WLAN	Consente di abilitare o disabilitare la funzione che riattiva il computer dallo stato di spegnimento attraverso un segnale LAN. <ul style="list-style-type: none">· Disabled (Disattivato)· WLAN Impostazione predefinita: Disabled (Disabilitata)
Peak Shift	Questa opzione consente di ridurre al minimo i consumi di alimentazione CA nei momenti della giornata in cui il consumo è più elevato. Una volta abilitata questa opzione, il sistema utilizza solo la batteria, anche se l'alimentatore CA è collegato. <ul style="list-style-type: none">· Enable Peak Shift (Abilita Peak Shift) è disabilitato· Consente di impostare la soglia della batteria (dal 15% al 100%). Il valore predefinito è 15%.
Advanced Battery Charge Configuration	Questa opzione consente di ottimizzare lo stato della batteria. Se si abilita questa opzione, il sistema utilizza l'algoritmo di ricarica standard e altre tecniche durante gli orari di inattività, per migliorare lo stato della batteria. Enable Advanced Battery Charge Mode (Attivare la modalità avanzata di carica della batteria) (Disabilitata)
Primary Battery Charge Configuration	Consente di selezionare la modalità di ricarica della batteria. Le opzioni disponibili sono le seguenti: <ul style="list-style-type: none">· Adaptive (opzione adattiva): impostazione predefinita· Standard: ricarica completa della batteria a velocità standard.· ExpressCharge: la ricarica della batteria viene eseguita in minor tempo attraverso la tecnologia di ricarica rapida Dell.· Primarily AC use (A utilizzo maggiore di c.a.)· Custom (Personalizzata) Se è stata selezionata l'opzione Custom Charge (Carica personalizzata), è possibile configurare anche l'orario di inizio e fine della carica personalizzata. i N.B.: Tutte le modalità di carica potrebbero non essere disponibili per tutte le batterie. Per abilitare questa opzione, disabilitare Advanced Battery Charge Configuration (Configurazione carica batteria avanzata).

Comportamento POST

Opzione	Descrizione
Adapter Warnings	Consente di abilitare o disabilitare i messaggi di avvertenza della configurazione del sistema (BIOS) quando si usano determinati adattatori di alimentazione. Impostazione predefinita: Enable Adapter Warnings (Abilita messaggi di avvertenza dell'adattatore)
Numlock Enable	Consente di abilitare l'opzione Bloc Num quando il computer si avvia. Enable Network (Abilita rete) Questa opzione è abilitata per impostazione predefinita.
Fn Lock Options	Consente alla combinazione di tasti di scelta rapida FN+ESC di alternare il comportamento principale dei tasti F1-F12 tra la funzione standard e quella secondaria. Se questa opzione è disattivata, non è possibile alternare il comportamento principale di questi tasti. Le opzioni disponibili sono le seguenti: <ul style="list-style-type: none">• FN Lock (Blocco FN) (impostazione predefinita)• Lock Mode Disable/Standard (Modalità Blocco attiva/Standard): impostazione predefinita• Lock Mode Enable/Secondary (Modalità Blocco abilitata / secondaria)
Fastboot	Consente di accelerare il processo di avvio ignorando alcune fasi di compatibilità. Le opzioni disponibili sono le seguenti: <ul style="list-style-type: none">• Bright (Luminoso): abilitata per impostazione predefinita• Thorough (Completo)• Auto (Automatico)
Extended BIOS POST Time	Consente di creare un ritardo extra in fase di preavvio. Le opzioni disponibili sono le seguenti: <ul style="list-style-type: none">• 0 seconds (0 secondi): abilitata per impostazione predefinita.• 5 seconds (5 secondi)• 10 seconds (10 secondi)
Full Screen Log	<ul style="list-style-type: none">• Enable Full Screen Logo (Abilita logo a schermo intero): non abilitata
Warnings and errors	<ul style="list-style-type: none">• Prompt on warnings and errors (Avvisa in caso di errori e avvisi): abilitata per impostazione predefinita• Continue on warnings (Continua su avvisi)• Continue on Warnings and Errors (Continua su errori e avvisi)
Indicazione Sign of Life	<ul style="list-style-type: none">• Enable Sign of Life Keyboard Backlight Indication (Abilita indicazione retroilluminazione tastiera Sign of Life, opzione predefinita)

Supporto di virtualizzazione

Opzione	Descrizione
Virtualization	Questo campo specifica se un VMM (Virtual Machine Monitor, Monitor di una macchina virtuale) può utilizzare capacità hardware condizionali offerte dalla tecnologia Intel Virtualization. Enable Intel Virtualization Technology (Abilita Intel Virtualization Technology, impostazione predefinita)
VT for Direct I/O	Abilita o disabilita l'utilizzo da parte di VMM (monitor della macchina virtuale) delle funzionalità hardware aggiuntive fornite dalla tecnologia Intel® Virtualization per I/O diretto. Enable Intel VT for Direct I/O (Abilita Intel VT per I/O diretta): abilitata per impostazione predefinita
Trusted Execution	Questa opzione specifica se un MVM (Measured Virtual Machine Monitor, Monitor macchina virtuale misurata) può utilizzare le funzionalità hardware aggiuntive fornite dalla Intel Trusted Execution Technology. Per I/O diretto occorre attivare le funzionalità TPM, Virtualization Technology e Virtualization Technology. Trusted Execution (Esecuzione fidata): opzione disabilitata per impostazione predefinita.

Wireless

Descrizione opzione

Wireless Switch Consente di impostare i dispositivi senza fili che possono essere controllati dallo switch. Le opzioni disponibili sono le seguenti:

- WLAN
- Bluetooth

Tutte le opzioni sono abilitate per impostazione predefinita.

i **N.B.: Per WLAN i controlli abilita o disabilita sono collegati e non possono essere abilitati o disabilitati in modo indipendente.**

Wireless Device Enable Consente di abilitare o disabilitare i dispositivi senza fili interni.

- WLAN
- Bluetooth

Tutte le opzioni sono abilitate per impostazione predefinita.

Schermata di manutenzione

Opzione	Descrizione
Service Tag	Visualizza il numero di servizio del computer.
Asset Tag	Consente di creare un tag asset di sistema, se non è già impostato. Questa opzione non è impostata per impostazione predefinita.
BIOS Downgrade	Questo campo controlla il lampeggiamento del firmware del sistema alle revisioni precedenti. L'opzione Allow BIOS downgrade (Consenti downgrade del BIOS) è abilitata per impostazione predefinita.
Data Wipe	Questo campo consente agli utenti di cancellare in modo sicuro i dati memorizzati in tutti i dispositivi di storage interni. L'opzione Wipe on Next boot (Cancella all'avvio successivo) non è abilitata per impostazione predefinita. Quello che segue è un elenco dei dispositivi interessati: <ul style="list-style-type: none">· Unità HDD/SSD SATA interna· Unità SDD SATA M.2 interna· Unità SSD PCIe M.2 interna· eMMC interna
BIOS Recovery	Questa opzione consente all'utente di eseguire il ripristino a seguito di determinate condizioni del BIOS danneggiato da un file di ripristino sul disco rigido principale dell'utente o su una chiave USB esterna. <ul style="list-style-type: none">· BIOS Recovery from Hard Drive (Ripristino del BIOS dal disco rigido) (abilitata per impostazione predefinita)· Esegui sempre il controllo di integrità (disabilitata per impostazione predefinita)

Registri di sistema

Opzione	Descrizione
BIOS Events	Consente di visualizzare e cancellare gli eventi POST dell'installazione del sistema (BIOS).
Thermal Events	Consente di visualizzare e cancellare gli eventi dell'installazione del sistema (Temperatura).
Power Events	Consente di visualizzare e cancellare gli eventi dell'installazione del sistema (Corrente).

Risoluzione dei problemi di sistema con SupportAssist

Opzione	Descrizione
Auto OS Recovery Threshold	Consente di controllare il flusso automatico di avvio per il sistema SupportAssist. Le opzioni disponibili sono: <ul style="list-style-type: none">· Disattivata· 1· 2 (Abilitata per impostazione predefinita)· 3
SupportAssist OS Recovery	Consente di ripristinare il recupero del sistema operativo SupportAssist (disabilitata/abilitata per impostazione predefinita)

Password di sistema e password di installazione

Tabella 8. Password di sistema e password di installazione

Tipo di password	Descrizione
Password del sistema	La password da inserire per accedere al sistema.
Password della configurazione	La password da inserire per accedere ed effettuare modifiche alle impostazioni del BIOS del computer.

È possibile creare una password del sistema e una password della configurazione per proteggere il computer.

 **ATTENZIONE:** Le funzionalità della password forniscono un livello di sicurezza di base per i dati sul computer.

 **ATTENZIONE:** Chiunque può accedere ai dati memorizzati sul computer se non è bloccato o se lasciato incustodito.

 **N.B.:** L'opzione della password di sistema e configurazione è disattivata.

Assegnazione di una password di configurazione del sistema.

È possibile assegnare una nuova **Password di sistema o amministratore** solo se lo stato è **Non impostato**.

Per immettere una configurazione del sistema, premere F2 subito dopo l'accensione o il riavvio.

1. Nella schermata **System BIOS (BIOS di sistema)** o **System Setup (Installazione del sistema)**, selezionare **Security (Protezione)** e premere Invio.
La schermata **Security (Protezione)** viene visualizzata.
2. Selezionare **System Password (Password di sistema)** o **Admin Password (Password amministratore)** e creare una password nel campo **Enter the new password (Immettere la nuova password)**.
Utilizzare le seguenti linee guida per assegnare la password del sistema:
 - Una password può contenere fino a 32 caratteri.
 - La password può contenere numeri tra 0 e 9.
 - Sono consentite solo lettere minuscole, lettere maiuscole non sono consentite.
 - Sono consentiti solo i seguenti caratteri speciali: spazio, ("), (+), (.), (-), (.), (/), (:), ([), (\), (]), (^).
3. Digitare la password di sistema inserita in precedenza nel campo **Confirm new password (Conferma nuova password)** e fare clic su **OK**.
4. Premere Esc e un messaggio richiede di salvare le modifiche.
5. Premere Y per salvare le modifiche.
Il computer si riavvia.

Eliminazione o modifica di una password di installazione e di sistema esistente

Assicurarsi che **Password Status** sia sbloccato (nella configurazione del sistema) prima di tentare di eliminare o modificare la password del sistema esistente e/o la password di configurazione. Non è possibile eliminare o modificare una password di installazione e di sistema esistente se **Password Status** è impostato su Locked.

Per entrare nell'installazione del sistema, premere F2 immediatamente dopo l'accensione o il riavvio.

1. Nella schermata **System BIOS (BIOS di sistema)** o **System Setup (Installazione del sistema)**, selezionare **System Security (Protezione del sistema)** e premere Enter.
La schermata **System Security (Protezione del sistema)** viene mostrata.
2. Nella schermata **System Security (Protezione del sistema)**, verificare che **Password Status (Sato password)** sia **Unlocked (Sbloccato)**.
3. Selezionare **System Password (Password del sistema)**, alterare o eliminare la password del sistema esistente e premere Invio o Tab.
4. Selezionare **System Password (Password del sistema)**, alterare o eliminare la password dell'installazione esistente e premere Invio o Tab.



N.B.: Se vengono modificate la password del sistema e/o della configurazione, reinserire la nuova password quando richiesto. Se vengono eliminate la password del sistema e/o la password della configurazione, confermare l'eliminazione quando richiesto.

5. Premere Esc e un messaggio richiede di salvare le modifiche.
6. Premere Y per salvare le modifiche e uscire dall'installazione del sistema.
Il computer si riavvia.

Risoluzione dei problemi

Diagnostica avanzata della valutazione del sistema di pre-avvio (ePSA)

La diagnostica ePSA (o diagnostica di sistema) esegue un controllo completo dell'hardware. Integrata nel BIOS, viene avviata dal BIOS internamente. La diagnostica di sistema integrata offre una serie di opzioni per determinati dispositivi o gruppi di dispositivi che consentono di:

- Eseguire i test automaticamente oppure in modalità interattiva.
- Ripetere i test.
- Mostrare o salvare i risultati dei test.
- Scorrere i test in modo da familiarizzare con opzioni di test aggiuntive per fornire ulteriori informazioni sui dispositivi.
- Visualizzare i messaggi di stato che informano se i test sono stati completati con successo.
- Visualizzare i messaggi di errore che informano dei problemi incontrati durante l'esecuzione del test.

ⓘ N.B.: Alcuni test per determinati dispositivi richiedono l'interazione dell'utente. Durante l'esecuzione del test di diagnostica, rimanere al computer.

Per ulteriori informazioni, consultare [Diagnostica 3.0 ePSA di Dell](#).

Esecuzione diagnostica ePSA

1. Accendere il computer.
2. Per quando riguarda l'avvio del computer, premere il tasto F12 quando viene visualizzato il logo Dell.
3. Sullo schermo del menu di avvio, selezionare l'opzione **Diagnostica (Diagnostica)**.
4. Fare clic sulla freccia nell'angolo in basso a sinistra.
Viene visualizzata la pagina iniziale della diagnostica.
5. Fare clic sulla freccia nell'angolo in basso a destra per passare all'elenco delle pagine.
Vengono elencati gli elementi rilevati.
6. Se si desidera eseguire un test di diagnostica su un dispositivo specifico, premere Esc e fare clic su **Yes (Sì)** per fermare il test di diagnostica.
7. Selezionare il dispositivo dal pannello sinistro e fare clic su **Run Tests (Esegui i test)**.
8. In caso di problemi, viene visualizzato un messaggio di errore.
Annotare il codice di errore e il numero di convalida, quindi contattare Dell.

Indicatori di diagnostica di sistema

Indicatore di stato della batteria

Indica lo stato dell'alimentazione e della carica della batteria.

Bianco fisso: l'adattatore di alimentazione è collegato e la batteria ha più del 5% di carica.

Giallo: il computer è alimentato a batteria, la cui carica è inferiore al 5%.

Disattivata

- L'adattatore di alimentazione è collegato e la batteria è completamente carica.
- Il computer è alimentato a batteria la cui carica è superiore al 5 %.
- Il computer è in stato di sospensione, ibernazione o spento.

L'indicatore di stato dell'alimentazione o della batteria lampeggia in giallo e vengono emessi dei codici sonori che segnalano la presenza di eventuali errori.

Ad esempio, l'indicatore di alimentazione e di stato della batteria lampeggia in giallo due volte prima di una pausa, quindi lampeggia tre volte in bianco seguito da una pausa. Questa sequenza 2,3 continua fino allo spegnimento del computer, indicando che nessuna memoria o RAM è stata rilevata.

La seguente tabella visualizza le diverse combinazioni di indicatori di stato dell'alimentazione e della batteria e gli eventuali problemi correlati.

Tabella 9. Codici LED

Codici degli indicatori di diagnostica	Descrizione del problema
2.1	Errore del processore
2.2	Scheda di sistema: guasto BIOS o ROM (memoria di sola lettura)
2.3	Nessuna memoria o memoria RAM (memoria ad accesso casuale) rilevata
2.4	Guasto a memoria o RAM (memoria ad accesso casuale)
2.5	Memoria installata non valida
2.6	Errore della scheda di sistema/del chipset
2.7	Guasto allo schermo
2,8	Guasto alla griglia di alimentazione LCD. Ricollocare la scheda di sistema
3.1	errore batteria a bottone
3.2	Guasto al chip/scheda video o PCI
3.3	Immagine di ripristino non trovata
3.4	Immagine di ripristino trovata, ma non valida
3.5	Guasto alla griglia di alimentazione
3.6	Aggiornamento del BIOS di sistema incompleto
3.7	Errore di Management Engine (ME)

Indicatore di stato della fotocamera: indica se la fotocamera è in uso.

- Bianco fisso: la fotocamera è in uso.
- Spento: la fotocamera non è in uso.

Indicatore di stato BLOC MAIUSC: indica se BLOC MAIUSC è attivato o disattivato.

- Bianco fisso: BLOC MAIUSC attivato.
- Spento: BLOC MAIUSC disattivato.

Aggiornamento del BIOS (chiavetta USB)

1. Seguire la procedura dal punto 1 al punto 7 in "[Aggiornamento del BIOS](#)" per scaricare la versione più recente del file del programma di installazione del BIOS.
2. Creare un'unità flash USB di avvio. Per ulteriori informazioni, consultare l'articolo della knowledge base [SLN143196](#) all'indirizzo www.dell.com/support.
3. Copiare i file del programma di installazione del BIOS nell'unità USB di avvio.
4. Collegare l'unità USB di avvio per il computer che richiede l'aggiornamento del BIOS.
5. Riavviare il computer e premere **F12** quando viene visualizzato il logo Dell sullo schermo.
6. Avviare l'unità USB dal **Menu di avvio temporaneo**.
7. Digitare il nome del file del programma di installazione del BIOS e premere **Invio**.
8. Viene visualizzata l'**utilità di aggiornamento del BIOS**. Seguire le istruzioni visualizzate per completare il processo di aggiornamento del BIOS.

Aggiornamento del BIOS

Potrebbe essere necessario aggiornare il BIOS quando è disponibile un aggiornamento oppure dopo aver ricollocato la scheda di sistema.

Seguire questi passaggi per aggiornare il BIOS:

1. Accendere il computer.
2. Accedere al sito Web www.dell.com/support.
3. Fare clic su **Product support** (Supporto prodotto), immettere il Numero di Servizio del computer e quindi fare clic su **Submit** (Invia).
i **N.B.: Se non si dispone del Numero di Servizio, utilizzare la funzione di rilevamento automatico o ricercare manualmente il modello del computer.**
4. Fare clic su **Drivers & Downloads (Driver e download) Find it myself (Provvederò da solo)**.
5. Selezionare il sistema operativo installato nel computer.
6. Scorrere la pagina fino in fondo ed espandere **BIOS**.
7. Fare clic su **Download (Scarica)** per scaricare l'ultima versione del BIOS del computer.
8. Al termine del download, accedere alla cartella in cui è stato salvato il file di aggiornamento del BIOS.
9. Fare doppio clic sull'icona del file dell'aggiornamento del BIOS e seguire le istruzioni visualizzate.

Opzioni di supporti di backup e ripristino

Si consiglia di creare un'unità di ripristino per individuare e risolvere i potenziali problemi di Windows. Dell propone varie opzioni di ripristino del sistema operativo Windows sul PC.. Per ulteriori informazioni: Vedere [Opzioni Dell di supporti di backup e ripristino di Windows](#).

Ciclo di alimentazione WiFi

Se il computer non è in grado di accedere a Internet a causa di problemi alla connettività WiFi, è possibile eseguire una procedura di ciclo di alimentazione WiFi. La procedura seguente fornisce le istruzioni su come eseguire un ciclo di alimentazione WiFi.

i **N.B.: Alcuni ISP (Internet Service Provider) offrono un dispositivo combo modem/router.**

1. Spegnerne il computer.
2. Spegnerne il modem.
3. Spegnerne il router senza fili.
4. Attendere circa 30 secondi.
5. Accendere il router senza fili.
6. Accendere il modem.
7. Accendere il computer.

Rilascio dell'energia residua

L'energia residua è l'elettricità statica che rimane nel computer anche dopo averlo spento e aver rimosso la batteria. La procedura seguente fornisce le istruzioni su come rilasciare l'energia residua.

1. Spegnerne il computer.
2. Scollegare l'adattatore di alimentazione dal computer.
3. Tenere premuto il pulsante di accensione per 15 secondi per prosciugare l'energia residua.
4. Collegare l'adattatore di alimentazione al computer.
5. Accendere il computer.

Come ottenere assistenza

Argomenti:

- [Come contattare Dell](#)

Come contattare Dell

 **N.B.:** Se non si dispone di una connessione Internet attiva, è possibile trovare i recapiti sulla fattura di acquisto, sulla distinta di imballaggio, sulla fattura o sul catalogo dei prodotti Dell.

Dell offre diverse opzioni di servizio e assistenza telefonica e online. La disponibilità varia per paese e prodotto, e alcuni servizi potrebbero non essere disponibili nella vostra zona. Per contattare Dell per problemi relativi alla vendita, all'assistenza tecnica o all'assistenza clienti:

1. Accedere all'indirizzo Web **Dell.com/support**.
2. Selezionare la categoria di assistenza.
3. Verificare il proprio Paese nel menu a discesa **Scegli un Paese** nella parte inferiore della pagina.
4. Selezionare l'appropriato collegamento al servizio o all'assistenza in funzione delle specifiche esigenze.