

Comfee

Manuale utente e installazione

SOGNIDORO-09
SOGNIDORO-12



Nota Importante

Leggere con attenzione questo manuale prima di utilizzare il prodotto e conservarlo per la consultazione futura.

Sommario

Preparazione	pag. 3
Installazione	pag. 4-8
Funzionamento	pag. 9-11
Manutenzione	pag. 12
Soluzione Inconvenienti	pag. 13
Progettazione e Conformità	pag. 13
Smaltimento del prodotto	pag. 14
Precauzioni di sicurezza	pag. 14-15

Preparazione

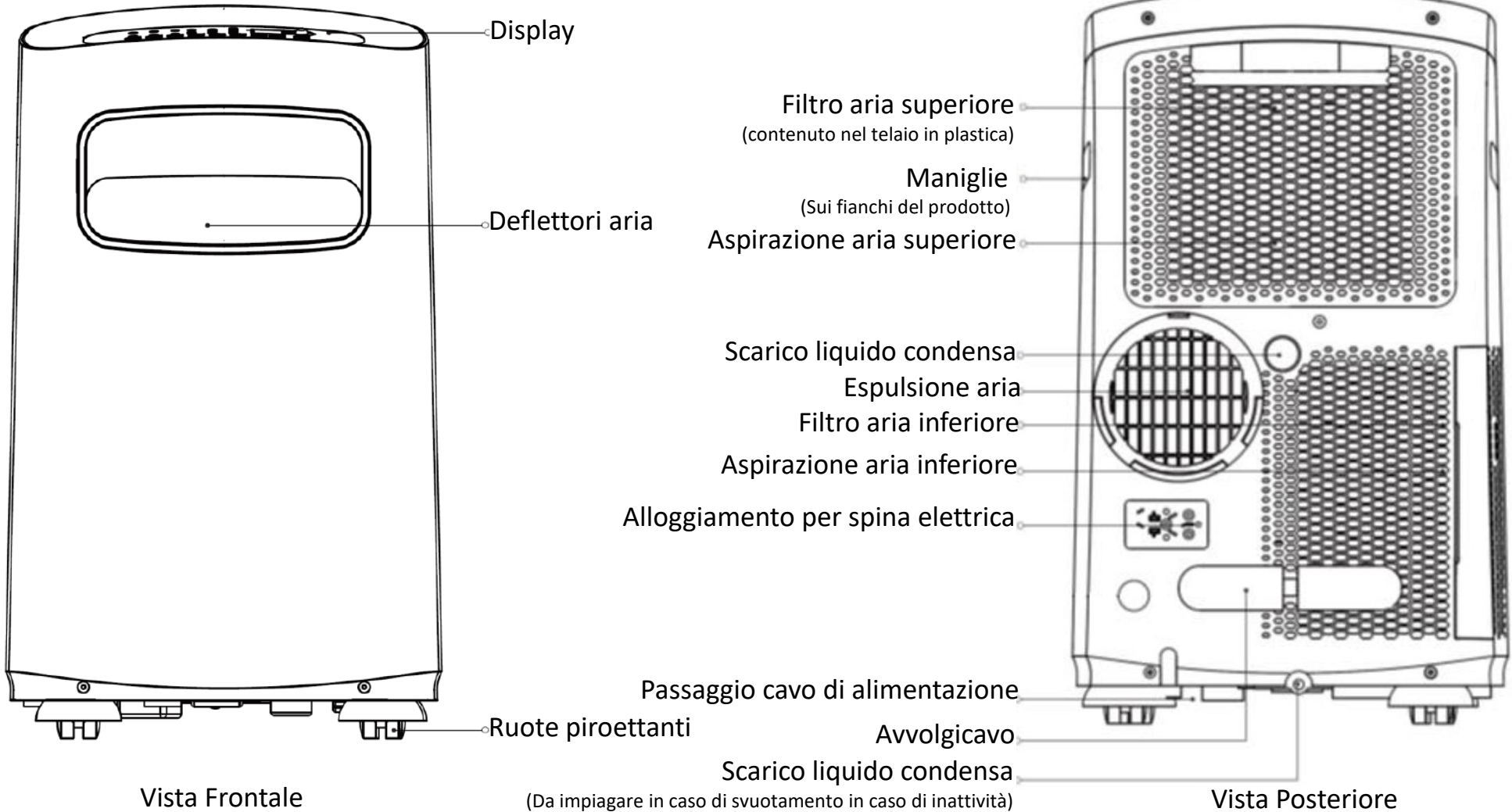

Installazione

Selezione del luogo di installazione

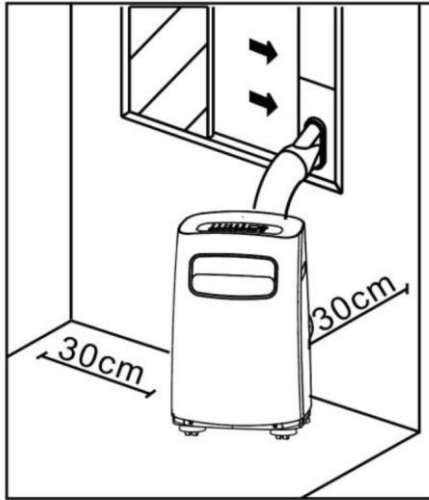

Il luogo di installazione selezionato per il prodotto deve soddisfare i seguenti requisiti:

- Essere caratterizzato da una superficie piana e solida per evitare la propagazione di vibrazioni e rumori.
- Essere prossimo a una presa di elettricità provvista di collegamento di terra.
- Essere in grado di alloggiare il contenitore per lo scarico del liquido di condensa o in prossimità di un punto di scarico.
- L'unità deve distare da pareti o altri ostacoli almeno 30 cm.
- Le aperture di aspirazione e mandata aria, oltre che il ricevitore del comando infrarossi devono essere libere da oggetti che possano ostruirle anche solo parzialmente.

Il mancato rispetto delle indicazioni sopra può causare malfunzionamento e danni al prodotto.

Nota sui fluidi refrigeranti F-Gas

Questo prodotto è classificato come unità ermeticamente sigillata contenente refrigeranti fluorurati ad effetto serra, da cui dipende il suo funzionamento.

Per il tipo di refrigerante contenuto e la relativa quantità, fare riferimento all'etichetta del prodotto.

La manutenzione, l'assistenza e la riparazione del prodotto possono essere svolte esclusivamente da personale qualificato secondo le normative di legge vigenti.

Lo smaltimento e la demolizione del prodotto possono essere svolte esclusivamente da personale qualificato secondo le normative di legge vigenti.

In nessun caso l'utente deve cercare di intervenire sul circuito refrigerante o di disassemblare il prodotto.

Le immagini contenute nel manuale sono da intendersi come indicative. Il reale aspetto del prodotto, dei componenti e degli accessori, può differire da quanto indicato. Il manuale non comprende informazioni relative al telecomando, contenute in un fascicolo separato.







Installazione

Attrezzature necessarie

- Cacciavite Philips dimensione media
- Metro a nastro
- Seghetto per metalli (in caso sia necessario accorciare l'adattatore finestra)

Accessori

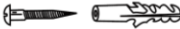
L'adattatore finestra si alloggia in serramenti di larghezza compresa tra 67 e 123 cm. In caso di larghezza inferiore, è necessario accorciare l'adattatore tagliando la parte eccedente.

Parte	Descrizione	Quantità
	<ul style="list-style-type: none"> • Tubazione estensibile • Raccordo ovale oppure raccordi circolare 	1 pezzo
	<ul style="list-style-type: none"> • Adattore finestra 	1 pezzo
	<ul style="list-style-type: none"> • Raccordo per tappo 	1 pezzo
	<ul style="list-style-type: none"> • Tappo a parete 	1 pezzo
	<ul style="list-style-type: none"> • Nastro sigillante 	1 pezzo
	<ul style="list-style-type: none"> • Viti e tasselli 	1 Busta
	<ul style="list-style-type: none"> • Telecomando e Batterie 	1 pezzo
	<ul style="list-style-type: none"> • Tubo scarico condensa 	1 pezzo

Gli accessori forniti a corredo con i prodotti potrebbero differire da quelli indicati in relazione al mercato di destinazione dei prodotti.

Nota sul kit finestra

Il kit finestra potrebbe essere costituito da una delle due parti indicate, in relazione al mercato di destinazione.

Assemblaggio del tubo di espulsione aria

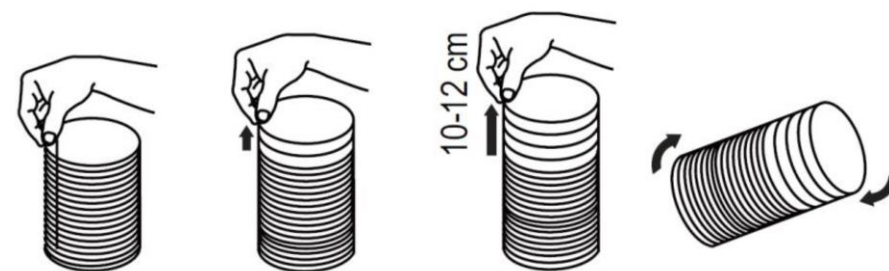

Estendere la tubazione di circa 10-12 cm su ciascuno dei due lati



Agganciare il raccordo con il prodotto ad una delle estremità del tubo estensibile. Capovolgere il tubo estensibile ed agganciare il raccordo per il kit finestra fornito a corredo.

Installazione

NOTA

Il prodotto è equipaggiato con una delle due tipologie di adattatore per kit finestra, con uscita circolare o con uscita ovale.

Applicare l'estremità del tubo opposta a quella del raccordo dell'adattatore nella macchina, facendo scorrere il raccordo nel senso indicato dalla freccia

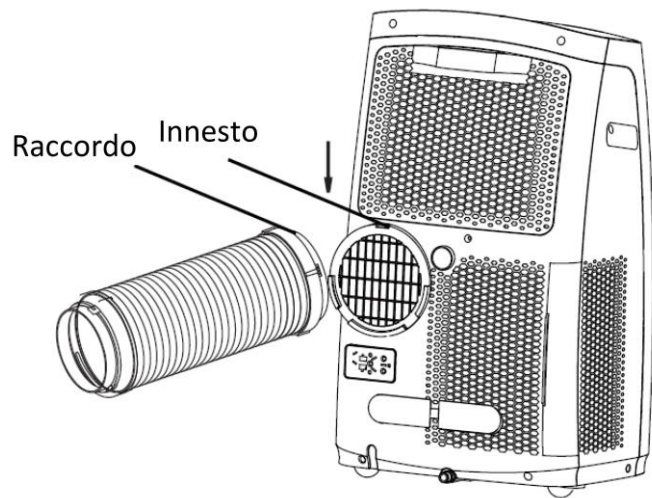

Gli accessori forniti a corredo con i prodotti potrebbero differire da quelli indicati in relazione al mercato di destinazione dei prodotti.

REGOLAZIONE LARGHEZZA ADATTATORE

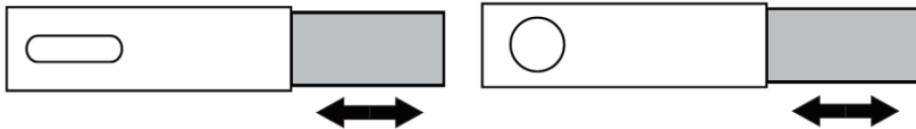

In relazione alla larghezza della finestra fare scorrere la parte interna dell'adattatore fino a raggiungere la dimensione desiderata.

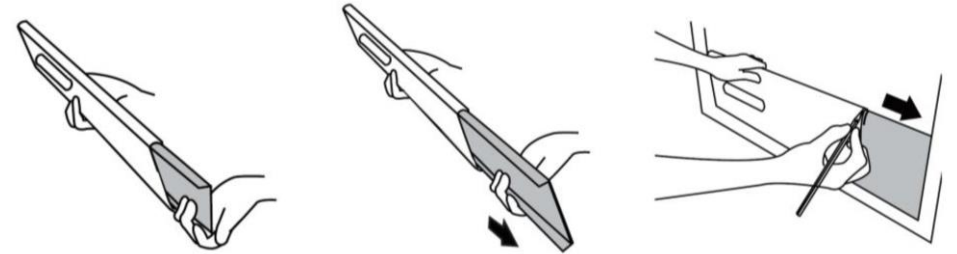

1 Afferrare le due parti del kit finestra con le mani.

2 Estrarre il kit finestra sino alla larghezza della finestra.

3 Segnare la posizione che la parte scorrevole dell'adattatore deve assumere.

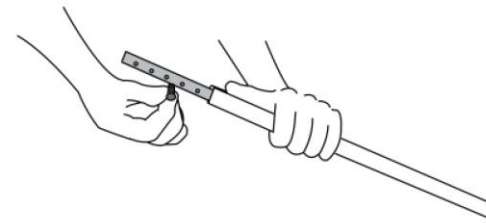

4 Applicare la vite di fissaggio nel foro immediatamente prossimo alla posizione segnata per assicurare che la larghezza del pezzo rimanga costante

Gli accessori forniti a corredo con i prodotti potrebbero differire da quelli indicati in relazione al mercato di destinazione dei prodotti.

Installazione

FINESTRA CON ANTA SCORREVOLE VERTICALE

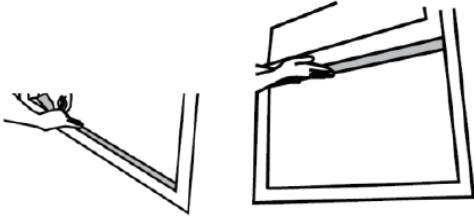

1 Applicare il nastro sigillante al perimetro della finestra.

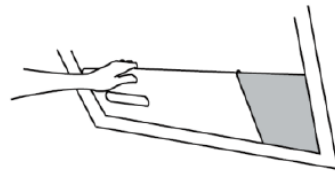

2 Applicare il Kit finestra al serramento ed espandere lo scorrevole fino a compensare la larghezza del serramento stesso.

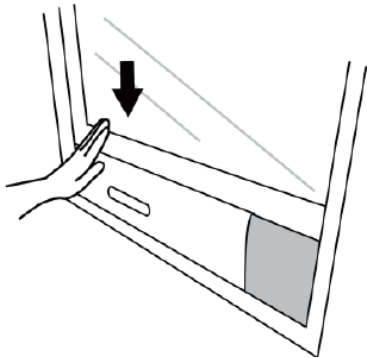

3 Chiudere l'anta scorrevole fino a farla aderire all'adattatore finestra.



4 Inserire ulteriore sigillante nelle aree rimaste aperte per completare la sigillatura.

FINESTRA CON ANTA SCORREVOLE ORIZZONTALE

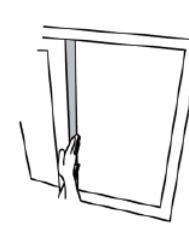

1 Applicare il nastro sigillante al perimetro della finestra.

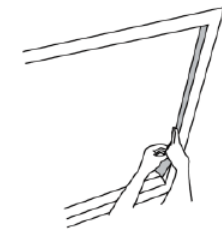

2 Applicare il Kit finestra al serramento ed espandere lo scorrevole fino a compensare la larghezza del serramento stesso.

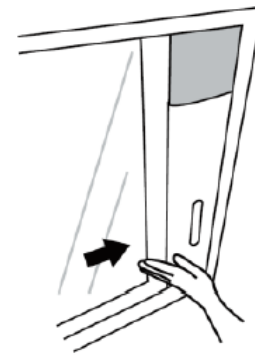
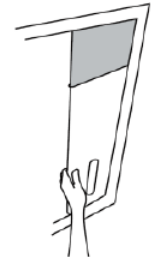

3 Chiudere l'anta scorrevole fino a farla aderire all'adattatore finestra.



4 Inserire ulteriore sigillante nelle aree rimaste aperte per completare la sigillatura.

Installazione

FINESTRA CON ANTA SCORREVOLE VERTICALE E ORIZZONTALE

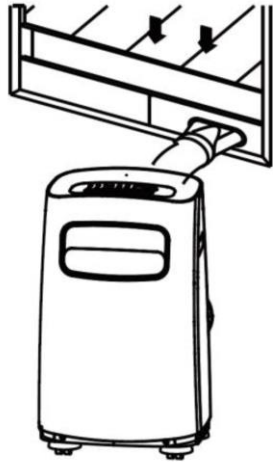

5 Collegare il prodotto con la tubazione e i raccordi a corredo all'adattatore per metterlo in servizio. Inserire ulteriore sigillante nelle aree rimaste aperte per completare la sigillatura.

FORO SCARICO ARIA A PARETE

- Realizzare nella parete un foro da 125mm di diametro
- Applicare il tappo a parete al foro utilizzando i tasselli e le viti fornite a corredo
- Collegare il raccordo per lo scarico a parete al tappo a muro
- Collegare il tubo estensibile all'unità

Foro per tasselli

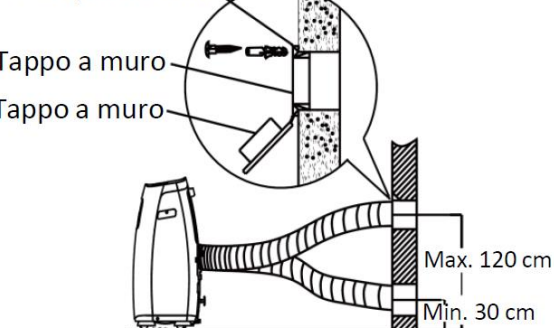

Per garantire un corretto funzionamento, non realizzare curve sulla tubazione e non estendere lo prolungare la tubazione rispetto alla lunghezza massima

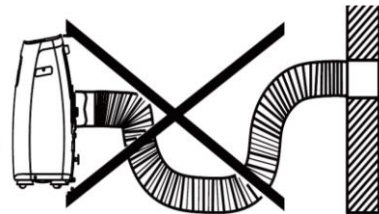

DRENAGGIO LIQUIDO CONDENZA

Durante la modalità Dry e in caso di utilizzo della modalità Cool con elevati valori di umidità ambientale, collegare la tubazione di scarico liquido di condensa al bocchettone indicato, dopo aver rimosso il tappo in gomma.

Fare in modo che l'estremità del tubo rimanga aperta e non entri in contatto con il liquido contenuto nel recipiente di raccolta.

Lo scarico condensa avviene per gravità. Il tubo non deve realizzare percorsi verso una posizione superiore a quella del bocchettone di scarico.

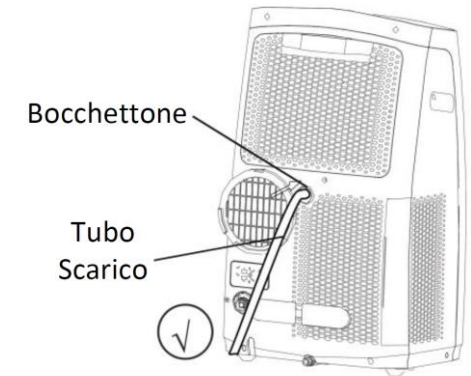

Se il livello del liquido di condensa nel serbatoio dell'unità supera il livello massimo ammesso, l'unità sospende il funzionamento ed emette una sequenza di 8 segnali acustici al termine dei quali è visualizzato il codice guasto P1.

In questa condizione il ventilatore continua a funzionare. Per ripristinare il funzionamento del prodotto, rimuovere il tappo di scarico del liquido di condensa posto sul fondo dell'unità e far drenare tutto il liquido accumulato nel prodotto. Al termine, riposizionare il tappo e riavviare il prodotto.

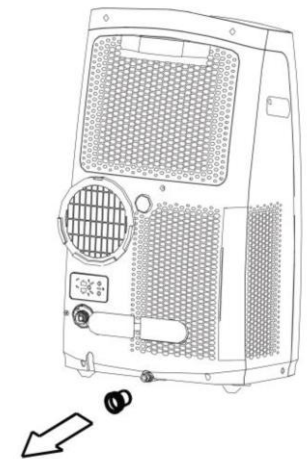

Funzionamento

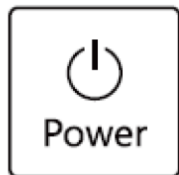
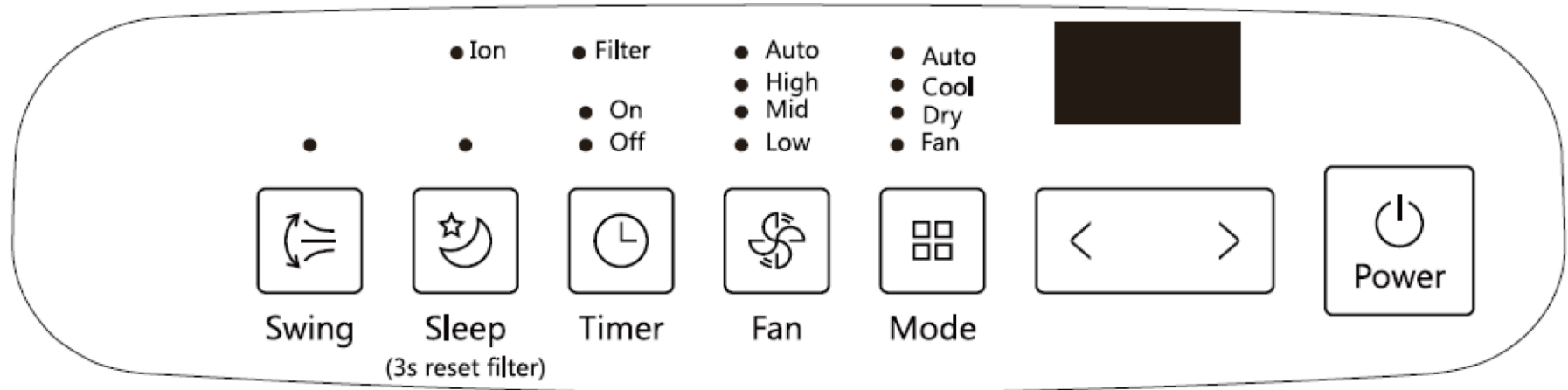

Power
Accensione/spegnimento dell'unità



Sleep
Avvio/arresto della modalità Sleep.
Se premuto per 3 secondi consecutivamente, inizializza il segnale pulizia filtri.



Fan
Regolazione della velocità del ventilatore: ad ogni pressione la velocità cambia nella sequenza Low-Mid-High-Auto

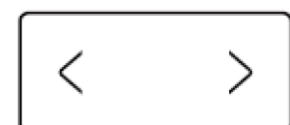

Swing
Avvio/arresto della oscillazione continua dei deflettori aria. Se premuto durante l'oscillazione, il deflettore si arresta nella posizione in cui si trova



Timer
Se premuto a unità spenta attiva la funzione Timer On. Se premuto a unità avviata, attiva la funzione Timer Off.
Dopo la pressione del pulsante, premere i pulsanti +/- per impostare il numero di ore impostate per lo spegnimento/accensione

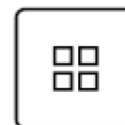

Mode
Variazione della modalità operativa: ad ogni pressione la modalità varia tra Auto-Cool-Dry-Fan.

+/-
Regolazione della temperatura impostata (1°C per pressione).
In caso ditimer permette di regolare gli orari di attivazione/spegnimento differito tra 0 e 24h.
Se premuti contemporaneamente per 3 secondi, commutano l'indicazione temperatura in °F.

Funzionamento

DISPLAY LED



Il display mostra la temperatura impostata per il funzionamento in °C o °F e viene utilizzato per visualizzare le modalità di impostazione del timer.
In caso di modalità Dry o Fan, il display mostra il valore della temperatura ambiente.

Il display mostra anche i codici guasto in caso di avaria del sistema:

- E1 Avaria sensore temperatura ambiente
- E2 Avaria sensore temperatura evaporatore
- E3 Avaria sensore temperatura condensatore
- E4 Errore comunicazione scheda elettronica principale-display
- EC Anomalia funzionamento circuito frigorifero
- E7 Avaria EEPROM
- P1 Livello acqua eccessivo

In caso di ripetuta manifestazione dei codici guasto, interrompere il funzionamento e contattare il rivenditore.

ISTRUZIONI PER L'USO

FUNZIONAMENTO IN MODALITÀ RAFFREDDAMENTO

Premere il pulsante Mode sino a quando il LED della sezione Mode non visualizza la funzione Cool. Selezionare la temperatura impostata sul valore più opportuno (compreso tra 18°C-30°C). Premere il pulsante Fan Speed fino a determinare la velocità di rotazione del ventilatore desiderata.

FUNZIONAMENTO IN MODALITÀ DEUMIDIFICAZIONE

Premere il pulsante Mode sino a quando il LED della sezione Mode non visualizza la funzione Dry. Durante l'utilizzo del prodotto in questa modalità non è possibile impostare la temperatura desiderata in ambiente e selezionare la velocità di rotazione del ventilatore. Il ventilatore ruota costantemente alla velocità minima.
Durante l'utilizzo del prodotto in modalità dry non collegare il tubo per l'espulsione aria all'esterno del locale.

FUNZIONAMENTO IN MODALITÀ SOLA VENTILAZIONE

Premere il pulsante Mode sino a quando il LED della sezione Mode non visualizza la funzione Fan. Durante l'utilizzo del prodotto in questa modalità non è possibile impostare la temperatura desiderata in ambiente. Premere il pulsante Fan Speed fino a determinare la velocità di rotazione del ventilatore desiderata. Durante l'utilizzo del prodotto in modalità Fan non collegare il tubo per l'espulsione aria all'esterno del locale.

FUNZIONAMENTO IN MODALITÀ AUTOMATICA

Premere il pulsante Mode sino a quando il LED della sezione Mode non visualizza la funzione Auto.

Funzionamento

Durante l'utilizzo in modalità Auto il sistema deciderà automaticamente se impiegare la modalità raffreddamento o la modalità ventilazione in funzione della temperatura che è stata selezionata per l'ambiente.

In questa modalità operativa non è possibile regolare la velocità di rotazione del ventilatore.

Timer

Ad unità attiva, premere il pulsante Timer per attivare la funzione timer Off. Il led timer off si illumina ed è possibile premere i pulsanti di regolazione della temperatura per definire il numero di ore dopo cui avverrà lo spegnimento. Premere nuovamente, entro 5 secondi, il pulsante Timer per accedere alla funzione timer On.

Ad unità arrestata, premere il pulsante Timer per attivare la funzione timer On. Il led timer off si illumina ed è possibile premere i pulsanti di regolazione della temperatura per definire il numero di ore dopo cui avverrà l'avviamento. Premere nuovamente, entro 5 secondi, il pulsante Timer per accedere alla funzione timer Off.

I pulsanti +/- per la regolazione della temperatura permettono di impostare gli orari di accensione o spegnimento del prodotto a intervalli di 30 minuti entro il campo di impostazione delle prime 10 ore e a intervalli di un'ora nel campo di impostazione rappresentato dalle successive 14 ore.

In caso di mancata esecuzione di qualunque funzione per più di 5 secondi, il display ritornerà alla normale modalità di visualizzazione.

L'avvio o lo spegnimento del prodotto durante l'attesa per l'avvio o lo spegnimento differito mediante timer annulla la funzione Timer stessa.

La funzione Timer si cancella anche in caso di intervento di un codice guasto.

Sleep

La funzione sleep permette di incrementare la temperatura impostata di 1°C durante i primi 30 minuti di funzionamento dell'unità e di 1°C durante i successivi 30 minuti di lavoro. La temperatura così modificata viene mantenuta per le successive 7 ore di lavoro del sistema.

Al termine di questo periodo di tempo la temperatura impostata e le condizioni di lavoro del prodotto ritornano alla condizione iniziale.

La funzione Sleep non è attiva durante l'utilizzo del prodotto in modalità deumidificazione e sola ventilazione.

ALTRE FUNZIONALITÀ OPZIONALI

Follow Me (Opzionale)

Questa funzionalità può essere attivata esclusivamente dal comando a infrarossi. Il comando a infrarossi è dotato di un sensore che permette di rilevare la temperatura ambiente nella posizione in cui è collocato il telecomando.

Questa funzione può essere attivata premendo l'apposito pulsante sul telecomando dell'unità. Quando la funzione è attiva, il telecomando invia un segnale con la temperatura rilevata all'unità ogni 3 minuti.

Qualora l'unità non riceva per più di 7 minuti segnali dal telecomando un avviso acustico suona ad indicare che la funzione Follow Me non è più attiva.

AUTO-Restart

In caso di interruzione dell'alimentazione elettrica durante il funzionamento dell'unità, e di successivo ripristino della stessa, il condizionatore si riavvia con le stesse impostazioni in uso al momento dell'interruzione.

Protezione da riavvio del compressore

Dopo che è stato arrestato, il compressore dell'unità non può essere riattivato se non sono trascorsi almeno 3 minuti dallo spegnimento, indipendentemente dalle condizioni operative.

Movimento alette direzione aria

Quando il prodotto viene avviato, le alette compiono un ciclo di apertura completa. Successivamente se è attiva la funzione di oscillazione automatica, le alette si muovono automaticamente entro il campo ammesso. Altrimenti si posizionano automaticamente in una posizione adatta alla migliore diffusione dell'aria in ambiente.

Manutenzione

PRECAUZIONI DI SICUREZZA

- Rimuovere sempre l'alimentazione elettrica prima di ogni operazione di pulizia o assistenza.
- Non utilizzare liquidi infiammabili o detergenti chimici per la pulizia dell'unità.
- Non lavare unità sotto l'acqua corrente questo può causare scosse elettriche.
- Non avviare il prodotto se il cavo di alimentazione è stato danneggiato durante la pulizia: un cavo di alimentazione danneggiato deve essere sostituito con uno nuovo o equivalente da un centro assistenza autorizzato dal produttore.

PULIZIA FILTRI ARIA

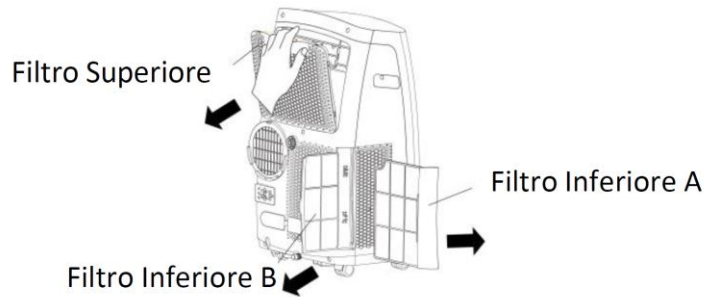

- Pulire i filtri aria ogni due settimane o a cadenza inferiore, se necessario.
- Per la pulizia dei filtri utilizzare una spazzola o un aspirapolvere. È possibile lavare i filtri con acqua e detergente neutro. Asciugare accuratamente i filtri prima di installarli nuovamente nel prodotto.
- Rimuovere il liquido di condensa dal contenitore in caso di visualizzazione del codice guasto P1 e comunque, prima di riporre il prodotto in caso di inattività stagionale: questo eviterà la formazione di muffe e la conseguente emissione di cattivi odori al riavvio.
- In caso di presenza di animali nei locali climatizzati è opportuno rimuovere periodicamente i peli degli animali dalle griglie dell'unità per evitare che la circolazione dell'aria sia limitata

PULIZIA DEL PRODOTTO

Per la pulizia del prodotto utilizzare un panno morbido e un detergente delicato. Asciugare l'unità con un panno asciutto.

CONSERVAZIONE DELL'UNITA' IN CASO DI INUTILIZZO

In caso di prolungata inattività del prodotto, eseguire le seguenti operazioni preparatorie.

- Rimuovere il liquido di condensa accumulato nell'unità come da istruzioni descritte in precedenza.
- Avviare il prodotto in modalità sola ventilazione per 12 ore consecutive.
- Arrestare il prodotto e disconnettere lo dall'alimentazione elettrica.
- Pulire i filtri aria come da istruzioni fornite in precedenza.
- Reinstallare i filtri aria nelle loro posizioni. Rimuovere le batterie del telecomando.

Conservare l'unità in un luogo fresco, asciutto e al riparo dalla luce diretta solare. L'esposizione diretta alla luce solare o al calore può deteriorare le plastiche del prodotto e causare danni e rotture.

Soluzione inconvenienti

Prima di richiedere assistenza sul prodotto, seguite le indicazioni fornite nella tabella sotto.

Problematica	Possibili cause	Soluzioni
L'unità non si avvia quando si preme il pulsante ON/OFF	Codice Guasto P1	Il serbatoio liquido condensa è pieno. Svuotarlo in base alle istruzioni descritte in precedenza
	In modalità raffreddamento la temperatura ambiente è inferiore alla temperatura impostata	Impostare correttamente la temperatura desiderata
L'unità non emette aria fredda	I filtri aria sono sporchi o ostruiti	Pulire i filtri aria come da indicazioni fornite in precedenza
	Il tubo di scarico aria è ostruito o non è connesso correttamente	Connettere il tubo aria secondo indicazioni
	Le porte e le finestre sono aperte	Chiudere porte e finestre del locale
	La capacità del prodotto non è adatta al locale da climatizzare	Verificare che la superficie di installazione sia coerente
	Sono presenti fonti di calore che ostacolano il lavoro dell'unità	Arrestare tutti i dispositivi che immettono calore negli ambienti
	La temperatura impostata è superiore alla temperatura ambiente	Correggere la temperatura impostata
	L'unità non opera comunque	Contattare il rivenditore
L'unità è rumorosa e vibra	Il pavimento non è orizzontale	Posizionare l'unità su di un piano orizzontale
	I filtri aria sono sporchi o ostruiti	Pulire i filtri aria come da indicazioni fornite in precedenza
L'unità emette gorgoglii	Il suono è determinato dal flusso del refrigerante	Emissione di rumori analoghi a questo sono normali

Progettazione e Conformità

MODIFICHE ALLE INFORMAZIONI

Per la nostra politica di continuo aggiornamento dei prodotti, le specifiche e le prestazioni, così come le funzionalità e i dati tecnici, sono soggetti a cambiamenti senza obbligo di preventiva informazione al pubblico e all'utenza.

INFORMAZIONE SUI CONSUMI ENERGETICI

Le prestazioni energetiche dichiarate per il prodotto si intendono riferite all'apparecchio installato in un ambiente di prova, con tubazione espulsione aria non estesa e priva degli adattatori A o B.

TEMPERATURE DI FUNZIONAMENTO

Modalità	Temperature °C
Raffreddamento	17-35
Deumidificazione	13-35

Smaltimento del prodotto

- Questo prodotto contiene refrigeranti HFC ad effetto serra da cui dipende il suo funzionamento, ed altre sostanze pericolose.
- Quando questa unità deve essere smaltita al termine della sua vita operativa, le norme impongono speciali meccanismi di trattamento e di smaltimento dell'apparecchiatura.
- È vietato smaltire questo prodotto insieme ai tradizionali rifiuti domestici urbani.
- Smaltire il prodotto secondo le disposizioni di legge, in centri di conferimento dei rifiuti derivanti da apparecchiature elettriche ed elettroniche autorizzati secondo le normative vigenti nel territorio di installazione.
- Lo smaltimento non corretto del prodotto può inquinare acqua, aria, suolo, danneggiare la salute, ed avere impatto nocivo nei confronti della catena alimentare.

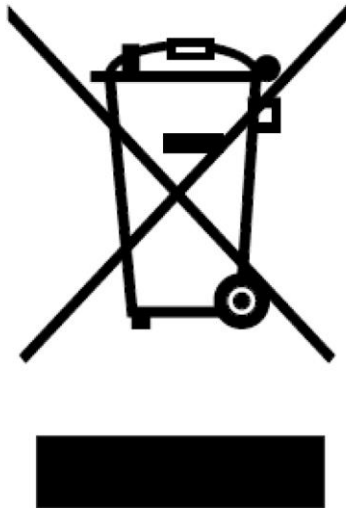

Precauzioni di sicurezza

Attenzione: leggere queste indicazioni prima di utilizzare il prodotto.

- La non corretta installazione del prodotto può essere causa di danni o lesioni.
- L'installazione e la manutenzione devono essere eseguite in conformità con le norme vigenti, da personale autorizzato.
- Utilizzare unicamente accessori e componenti originali per l'installazione del prodotto.
- L'impiego di parti e componenti non originali può causare perdite d'acqua, scosse elettriche, incendio o danni a cose e persone. Assicurarsi che l'alimentazione elettrica al prodotto sia operata attraverso una presa collegata a terra e caratterizzata da tensione adeguata.
- Il cavo elettrico del prodotto è dotato di una spina equipaggiata con connettore di terra. Le caratteristiche della tensione di alimentazione possono essere rilevate dalla targhetta del prodotto applicata sul retro dello stesso.
- Assicurarsi che l'unità sia posizionata su una superficie piana e orizzontale. La mancata osservanza di questa prescrizione può causare danni o l'emissione di rumori e vibrazioni eccessive.
- Le aperture delle unità devono essere libere da ostacoli e garantire un corretto transito dell'aria attraverso di esse.
- Non modificare la lunghezza del cavo di alimentazione del prodotto e non utilizzare cavi di prolunga di tipologia non idonea. Non utilizzare multiprese e adattatori di altra tipologia per suddividere il collegamento di una presa comune con altri dispositivi. L'applicazione impropria di adattatori o altri sistemi per la condivisione di prese elettriche può causare incendio o scosse elettriche.
- Non installare il prodotto in locali molto umidi quali bagni e lavanderie. L'eccessiva umidità presente in questi ambienti può causare danni ai componenti elettrici e provocare cortocircuiti.
- Non installare il prodotto in locali che possono essere esposti alla presenza di gas combustibili o esplosivi. L'inosservanza di questa prescrizione può causare il rischio di incendio o esplosione.
- Il prodotto è dotato di ruote piroettanti per il trasporto. Non utilizzare il prodotto su tappeti o superfici irregolari. Si potrebbero causare danni alle ruote.

Precauzioni di sicurezza

- In caso di necessità di riparazione o assistenza da prestare al prodotto, contattare il rivenditore o un centro assistenza tecnica autorizzato dal costruttore degli apparecchi.
- Non connettere all'alimentazione elettrica ed utilizzare un prodotto che appare aver subito un urto o danneggiato.
- Non permettere ai bambini di utilizzare un condizionatore come se si trattasse di un giocattolo. I bambini devono sempre essere sorvegliati quando si trovano in prossimità del condizionatore.
- Se il funzionamento del prodotto appare improprio o irregolare o se si avvertono sintomi anormali durante l'utilizzo del prodotto, arrestare immediatamente il prodotto e disconnetterlo dall'alimentazione elettrica.
- Ispezionare il prodotto visivamente per verificare che non siano presenti danni. Se si sospetta che sia presente un danno o un malfunzionamento di qualunque natura, contattare il venditore o il centro assistenza tecnica autorizzato dal produttore più vicino.

Midea Italia S.r.l.
Via Lazzaroni 5, 21047 Saronno (VA) -Italia-
Tel. 02 96193015
www.comfee.eu