

# CONGA

## POPSTAR 4000 ULTIMATE ANIMAL PRO

Пилосос / Пылесос / A vacuum cleaner



cecotec

Інструкція по експлуатації  
Инструкция по эксплуатации  
Instruction manual

## ЗМІСТ

1. Інструкція по експлуатації	3
2. Компоненти пристрою	7
3. Перед першим використанням	7
4. Експлуатація пристрою	8
5. Чищення та обслуговування пристрою	8
6. Технічні характеристики	9
7. Утилізація старих електроприладів	9
8. Сервіс і гарантія	10

## СОДЕРЖАНИЕ

1. Инструкция по эксплуатации	11
2. Компоненты устройства	15
3. Перед первым использованием	15
4. Эксплуатация устройства	16
5. Очистка и обслуживание устройства	16
6. Технические характеристики	17
7. Утилизация старых электроприборов	17
8. Сервисное обслуживание и гарантия	18

## INDEX

1. Instruction manual	19
2. Parts and components	23
3. Before use	23
4. Operation	24
5. Cleaning and maintenance	24
6. Technical specifications	25
7. Disposal of old electrical appliances	25
8. Technical support and warranty	26

## 1. ІНСТРУКЦІЯ З БЕЗПЕЧНОЇ ЕКСПЛУАТАЦІЇ

Уважно прочитайте цю інструкцію перед використанням пристрою. Збережіть цю інструкцію для використання в майбутньому або для нових користувачів.

- При використанні приладу слід суворо дотримуватися всіх інструкцій з техніки безпеки .
- Переконайтеся, що напруга мережі відповідає значенню, надрукованому на табличці приладу і що розетка заземлена.
- Заборонено занурювати кабель, електровилки або будь-які незнімні частини пристрою в воду або інші рідини. Перед експлуатацією пристрою переконайтеся, що у вас сухі руки.
- УВАГА: якщо пилосос ненавмисно впав у воду, негайно вимкніть його від електроенергії. Не діставайте його з води.
- Регулярно перевіряйте кабель живлення зарядного пристрою на наявність видимих пошкоджень. Якщо кабель пошкоджений, його необхідно замінити в офіційній сервісній службі Secotec.
- Не переносьте виріб і не тягніть за шнур. Не використовуйте кабель як ручку. Слідкуйте за тим щоб кабель не притискався до кутів або гострих країв. Не допускайте пошкодження шнура пристроєм.
- Тримайте шнур живлення подалі від гарячих поверхонь.
- Утримуйте вилку під час намотування пристрою для намотування шнура. Намотуйте шнур обережно.
- Не використовуйте пристрій, якщо його шнур, вилка або корпус пошкоджені, а також в разі якщо пристрій несправний або впав або пошкоджений будь-яким іншим чином.
- Цей прилад не призначений для роботи від зовнішнього таймера або окремої системи дистанційного керування.
- Не користуйтеся і відключайте пристрій від мережі, коли він не використовується і перед його чищенням. Тягніть за вилку, а не за кабель, щоб від'єднати пристрій від розетки.

- Цей пристрій призначений тільки для домашнього використання. Він не призначений для комерційного або промислового використання.
- Не використовуйте прилад на вулиці.
- Не використовуйте прилад в замкнутому просторі з вибухонебезпечними або токсичними парами.
- Тримайте пристрій його зарядний пристрій подалі від джерел тепла.
- Дотримуйтесь особливої обережності при використанні приладу для прибирання сходів.
- Не використовуйте прилад для всмоктування рідин або палаючих предметів. Не очищуйте гострі предмети, пил від фарб або штукатурку.
- Не переповнюйте ємність контейнера. Припиніть використовувати прилад, як тільки контейнер для пилу наповниться і негайно спустошіть його.
- Не блокуйте отвори приладу і не заважайте потоку повітря. Не використовуйте прилад, якщо його отвори заблоковані.
- Не обмежуйте потік повітря через прилад. Тримайте всі отвори чистими від пилу, ворсу, волосся і всього, що може зменшити повітряний потік.
- Якщо всмоктувальні отвори основного корпусу пилососа або гнучкої трубки заблоковані, вимкніть пилосос і видаліть блокуючий його предмет перед повторним запуском пристрою.
- Не використовуйте прилад, якщо його аксесуари або деталі не закріплені належним чином.
- Не використовуйте аксесуари, які не рекомендовані виробником, так як вони можуть призвести до травм або пошкодження пристрою.
- Тримайте волосся, вільний одяг, пальці та інші частини тіла подалі від отворів і рухомих частин приладу.
- Не залишайте пристрій працювати без нагляду. вимикайте його від мережі, коли ви закінчуєте його використовувати або коли ви залишаєте приміщення.

- Не намагайтеся відремонтувати прилад самостійно. Зв'яжіться з офіційною службою технічної підтримки Secotec за порадою.
- Очищення і технічне обслуговування повинні виконуватися відповідно до даного посібника з експлуатації, щоб забезпечити правильну роботу приладу. Вимкніть пристрій і від'єднайте його від мережі перед чищенням.
- Зберігайте пристрій і його керівництво по експлуатації в безпечному і сухому місці, коли він не використовується.
- Ми не несемо відповідальності за можливі пошкодження або травми, що виникли в результаті неправильного використання або недотримання даного посібника з експлуатації.
- Пристрій не призначений для використання дітьми віком до 8 років, діти старше 8 років, можуть використовувати пристрій якщо вони знаходяться під постійним наглядом дорослих.
- Даний прилад може використовуватися особами з обмеженими фізичними, чутливими або розумовими здібностями, а також без відповідного досвіду та знань, якщо за ними є постійне спостереження і надана інструкція щодо безпечного використання пристрою, і користувач розуміє всі ризики використання.
- Контролюйте маленьких дітей, щоб вони не гралися з пристроєм. Необхідно пильне спостереження за дітьми, якщо вони використовують пристрій або він використовується поряд з дітьми.
- Діти не повинні виконувати роботи з очищення та технічного обслуговування пристрою.

## 2. КОМПОНЕНТИ ПРИСТРОЮ

Мал. 1

1. Високоєфективний фільтр
2. Подвійний мішок (сітчастий і губчастий фільтри)
3. Транспортна ручка.
4. Кнопка живлення.
5. Кнопка намотування шнура.
6. Регулятор потужності
7. Кнопка відкриття пилозбірника.
8. Основна щітка.
9. Телескопічна труба.
10. Гнучка трубка.
11. Насадка для куточків.
12. Насадка для меблів.
13. Щітка для одягу.
14. Тримач для аксесуарів
15. Міні-щітка для оббивки.
16. Щітка з щетини.

Мал. 3

1. Перемикач потужності
2. Кнопка намотування шнура.
3. Кнопка включення / вимикання

## 3. ПЕРЕД ПЕРШИМ ВИКОРИСТАННЯМ

1. Дістаньте пристрій з коробки.
  2. Перевірте кожну частину пристрою на наявність видимих пошкоджень. Розмотайте повністю кабель живлення і перевірте його на наявність видимих пошкоджень. Якщо на пристрої присутні видимі пошкодження, зв'яжіться найближчим часом з офіційним сервісним центром Secotec для допомоги у вирішенні проблеми.
  3. Переконайтеся, що ви прочитали і зрозуміли всю інструкцію по експлуатації. Особливу увагу рекомендуємо приділити розділу щодо безпечної експлуатації пристрою.
  4. Приєднайте гнучку трубку до отвору забору повітря. Натисніть на неї до клацання, поки срубка не зафіксується.
  5. Вставте кінець ручки гнучкої трубки в телескопічну трубку.
  6. Витягніть телескопічну трубу, зсунувши пластикову кнопку і потягнувши за верхню частину труби. Налаштуйте її довжину за потребою.
  7. Вставте телескопічну трубку в щітку для підлоги.
- Перед складанням або зняттям будь-яких аксесуарів, вимкніть пристрій від електромережі.

## 4. ЕКСПЛУАТАЦІЯ ПРИСТРОЮ

1. Коли всі деталі будуть зібрані, розмотайте кабель на достатню довжину і ввімкніть пиросос в заземлену розетку. Жовта позначка на кабелі живлення зазначає максимальну довжину кабелю. Не тягніть далі за червону позначку.
2. Натисніть кнопку включення / виключення, щоб включити пиросос.
3. Потужність всмоктування можна регулювати за допомогою регулятора потужності, розташованого у верхній частині пирососа.  
Залежно від виду прибирання використовуйте найбільш підходящий аксесуар:  
Насадка для меблів: ідеально підходить для прибирання шаф, стільців, столів і т. п. не пошкоджуючи їх.  
Насадка для одягу: Для всіх видів одягу і оббивки (дивани, крісла і т. п.).  
Насадка для кутів: пропилосьте бруд в кутах і розетках.  
Насадка міні-щітка для оббивки для оббивки: видаляє шерсть тварин з диванів, стільців і т. п.  
Щітка з щетини: ретельне очищення кожного кута.

4. По завершенні вимкніть пиросос з мережі і за допомогою кнопки втягування кабелю намотайте кабель в пиросос. Однією рукою натисніть кнопку, а іншою направляйте кабель живлення.

Мал. 3

Примітка: зверніть увагу, що всередині пирососа є запобіжний вимикач, що запобігає роботі пристрою при високому рівні всмоктування. Якщо потужність буде занадто високою, спрацює аварійний вимикач. У цьому випадку необхідно знизити рівень всмоктування і захистити двигун від пошкодження.

## 5. ОЧИЩЕННЯ ТА ОБСЛУГОВУВАННЯ ПРИСТРОЮ

1. Натисніть кнопку від'єднання вгорі контейнера для сміття і зніміть його з основного корпусу пирососа.
2. Натисніть кнопку на нижній частині контейнера, щоб відкрити кришку і спорожнити його вміст.

Мал.4

3. Очистіть пиросос зовні вологою тканиною. Не використовуйте абразивні чистячі засоби, так як вони можуть пошкодити пристрій.
  4. Для перенесення пирососа використовуйте ручку, розташовану зверху.
- Мал.5

Очищення фільтрів.

Подвійний циклонний фільтр

1. Натисніть кнопку від'єднання вгорі контейнера для сміття і зніміть його з основного корпусу пристрою.

2. Візьміться за корпус контейнера і поверніть його верхню кришку проти годинникової стрілки, щоб зняти її.

3. Вийміть циклонний фільтр.

4. Якщо губчастий фільтр настільки запилений, що всмоктування не повертається на 100%, рекомендується промити його під проточною водою і дати йому висохнути протягом 24 годин, перш ніж встановлювати його в пилосос.

5. Ретельно очистіть сітчастий фільтр сухою тканиною, щоб видалити бруд, пристали до фільтру.

Мал.6

Фільтр випуску повітря

1. Поверніть кришку фільтра випуску повітря проти годинникової стрілки, щоб зняти її (поверніть за годинниковою стрілкою, щоб знову заблокувати).

2. Ви можете обережно очистити HEPA-фільтр сухою тканиною, щоб видалити присталий до нього бруд.

3. Якщо HEPA-фільтр занадто брудний, рекомендується промити його під проточною водою і дати висохнути протягом 24 годин, перш ніж встановлювати його в пилосос.

Примітка: всі фільтри слід регулярно перевіряти на предмет пошкоджень, бажано після кожного прибирання. У разі пошкодження фільтри необхідно негайно замінити.

Мал.7

## 6. ТЕХНІЧНІ ХАРАКТЕРИСТИКИ

Код моделі: 05560

Продукт: Conga PopStar 4000 Ultimate Animal Pro

800 Вт, 220-240 В ~, 50-60 Гц

Зроблено в Китаї | Розроблено в Іспанії

## 7. УТИЛІЗАЦІЯ СТАРИХ ЕЛЕКТРИЧНИХ ВИРОБІВ



Європейська директива 2012/19 / еу про утилізацію електричного та електронного обладнання (weee) встановлює, що старі побутові електроприлади не можна викидати разом зі звичайними несортованими муніципальними відходами.

Старі прилади мають бути зібрані окремо, щоб оптимізувати утилізацію і переробку матеріалів, що містяться в них, а також мінімізувати вплив на здоров'я людини і навколишнє середовище.

Перекреслений символ «кошик для сміття» на виробі нагадує вам про ваш обов'язок правильно утилізувати прилад.

Якщо пристрій має вбудовану батарею або використовує акумулятори, їх слід вилучити з приладу і утилізувати відповідним чином.

Користувачі повинні зв'язатися зі своєю місцевою владою або роздрібним продавцем для отримання інформації щодо правильної утилізації старих приладів і/або їх батарей.

## 8. СЕРВІСНЕ ОБСЛУГОВУВАННЯ І ГАРАНТІЯ

На даний продукт надається гарантія протягом 2 років з дати покупки, за умови надання документа, що підтверджує покупку, знаходження продукту в відмінному фізичному стані і правильному користуванні, як описано в цьому посібнику з експлуатації.

Гарантія не поширюється на наступні ситуації:

- Продукт використовувався в цілях, відмінних від призначених для нього, використовувався неправильно, піддавався падінню, впливу вологи, зануренню в рідкі або корозійні речовини, а також іншим несправностям, пов'язаних з впливом покупця.
- Продукт був розібраний, модифікований або відремонтований особами, не уповноваженими офіційною службою технічної підтримки Cecotec.
- Несправності, що виникають в результаті зносу його витратних або запасних частин через постійне використання.

• Гарантійне обслуговування покриває всі виробничі дефекти вашого пристрою протягом 2 років, відповідно до чинного законодавства, за винятком витратних деталей. У разі неправильного використання гарантія не поширюється. Якщо в будь-який момент ви виявите будь-які проблеми з вашим продуктом або у вас виникнуть будь-які сумніви, звертайтеся в Офіційний сервісний центр Cecotec Smart Group

Сайт: <https://service.smartgroup.ua/>

№ тел .: 0 800 300 245

## 1. ИНСТРУКЦИЯ ПО БЕЗОПАСНОЙ ЭКСПЛУАТАЦИИ

Внимательно прочитайте эту инструкцию перед использованием устройства. Сохраните эту инструкцию для использования в будущем или для новых пользователей.

- При использовании следует строго соблюдать все инструкции по технике безопасности прибора
- Убедитесь, что напряжение сети соответствует напряжению, указанному на паспортной табличке прибора и что розетка заземлена.
- Запрещено погружать кабель, электровилку или любые несъемные части устройства в воду или другие жидкости. Перед эксплуатацией устройства убедитесь, что у вас сухие руки.

**ВНИМАНИЕ:** если пылесос нечаянно упал в воду, немедленно отключите его от электричества. Не доставайте его из воды.

- Регулярно проверяйте кабель питания зарядного устройства на наличие видимых повреждений. Если кабель поврежден, его необходимо заменить в официальной сервисной службе Cecotec.
- Не перемещайте изделие и не тяните за шнур. Не используйте кабель как ручку. Следите за тем чтобы кабель не прижимался к углам или острым краям. Не допускайте повреждения шнура устройством.
- Держите шнур питания вдали от горячих поверхностей.
- Удерживайте вилку при намотке устройства для намотки шнура. Наматывайте шнур осторожно.
- Не используйте устройство, если его шнур, вилка или корпус повреждены, а также в случае если устройство неисправно или упало или повреждено каким-либо другим образом.
- Этот прибор не предназначен для работы от внешнего таймера или отдельной системы дистанционного управления.

- Выключайте и отключайте устройство от сети, когда он не используется и перед его чисткой. Тяните за вилку, а не за кабель, чтобы отсоединить устройство от розетки.
- Это устройство предназначено только для домашнего использования. Он не предназначен для коммерческого или промышленного использования.
- Не используйте прибор на улице.
- Не используйте прибор в замкнутом пространстве с взрывоопасными или токсичными парами.
- Держите прибор и его зарядное устройство вдали от источников тепла.
- Соблюдайте особую осторожность при использовании прибора для уборки лестниц.
- Не используйте прибор для всасывания жидкостей или горящих предметов. Не пылесосьте острые предметы, пыль от красок или штукатурку.
- Не переполняйте ёмкость контейнера. Прекратите использовать прибор, как только контейнер для пыли наполнится и немедленно опустошите его.
- Не закрывайте отверстия прибора и не препятствуйте потоку воздуха. Не используйте прибор, если его отверстия заблокированы.
- Не ограничивайте поток воздуха через прибор. Держите все отверстия чистыми от пыли, ворса, волос и всего, что может уменьшить воздушный поток.
- Если всасывающие отверстия основного корпуса пылесоса или гибкой трубки заблокированы, выключите пылесос и удалите блокирующий его предмет перед повторным запуском устройства.
- Не используйте прибор, если его аксессуары или детали не закреплены должным образом.
- Не используйте аксессуары, не рекомендованные производителем, так как они могут привести к травмам или повреждению устройства.

- Держите волосы, свободную одежду, пальцы и другие части тела подальше от отверстий и движущихся частей прибора.
- Не оставляйте включенный прибор без присмотра. Отключайте его от сети, когда вы заканчиваете его использовать или когда вы покидаете помещение.
- Не пытайтесь отремонтировать прибор самостоятельно. Свяжитесь с официальной службой технической поддержки Secotec за советом.
- Очистка и техническое обслуживание должны выполняться в соответствии с данным руководством по эксплуатации, чтобы обеспечить правильную работу прибора. Выключите прибор и отключите его от сети перед чисткой.
- Храните устройство и его руководство по эксплуатации в безопасном и сухом месте, когда он не используется.
- Мы не несем ответственности за возможные повреждения или травмы, возникшие в результате неправильного использования или несоблюдения данного руководства по эксплуатации.
- Устройство не предназначено для использования детьми в возрасте до 8 лет, дети старше 8 лет, могут использовать устройство если они находятся под постоянным наблюдением взрослых.
- Данное устройство может использоваться лицами с ограниченными физическими, чувствительными или умственными способностями, а также с недостатком опыта или знаний, если им за ними есть постоянное наблюдение и предоставлена инструкция относительно безопасного использования устройства, и пользователь понимает все риски использования.
- Контролируйте маленьких детей, чтобы они не играли с устройством. Необходимо пристальное наблюдение за детьми, если они используют устройство или оно используется рядом с детьми.
- Дети не должны выполнять работы по очистке и техническому обслуживанию устройства.



## 2. КОМПОНЕНТЫ УСТРОЙСТВА

Рис. 1

1. Высокоэффективный фильтр
2. Двойной циклонный фильтр (сетчатый и губчатый фильтры)
3. Транспортировочная ручка.
4. Кнопка питания.
5. Кнопка намотки шнура.
6. Регулятор мощности
7. Кнопка открывания пылесборника.
8. Основная щетка.
9. Телескопическая труба.
10. Гибкая трубка.
11. Насадка для углов.
12. Насадка для мебели.
13. Щетка для одежды.
14. Держатель для аксессуаров
15. Мини-щетка для обивки.
16. Щетка из щетины.

Рис. 3

1. Переключатель мощности
2. Кнопка намотки шнура.
3. Кнопка включения / выключения

## 3. ПЕРЕД ПЕРВЫМ ИСПОЛЬЗОВАНИЕМ

1. Достаньте устройство из коробки.
  2. Проверьте каждую часть устройства на наличие видимых повреждений. Размотайте полностью кабель питания и проверьте его на наличие видимых повреждений. Если на устройстве присутствуют видимые повреждения, свяжитесь в ближайшее время с официальным сервисным центром Secotec для помощи в решении проблемы.
  3. Убедитесь, что вы прочитали и поняли всю инструкцию по эксплуатации. Особое внимание рекомендуем уделить разделу по безопасной эксплуатации устройства.
  4. Присоедините гибкую трубку к отверстию забора воздуха. Надавите на нее до щелчка, пока трубка не зафиксируется.
  5. Вставьте конец ручки гибкой трубки в телескопическую трубку.
  6. Вытяните телескопическую трубу, сдвинув пластиковую кнопку и потянув за верхнюю часть трубы. Отрегулируйте ее длину по необходимости.
  7. Вставьте телескопическую трубку в щетку для пола.
- Перед сборкой или снятием каких-либо аксессуаров, отключите устройство от электросети.

## 4. ЭКСПЛУАТАЦИЯ УСТРОЙСТВА

1. Когда все детали будут собраны, размотайте кабель на достаточную длину и подключите пылесос к заземленной розетке. Желтая отметка на кабеле питания отмечает максимальную длину кабеля. Не тяните дальше за красную отметку.
2. Нажмите кнопку включения / выключения, чтобы включить пылесос.
3. Мощность всасывания можно регулировать с помощью регулятора мощности, расположенного в верхней части пылесоса.  
В зависимости от вида уборки используйте наиболее подходящий аксессуар:  
Насадка для мебели: идеально подходит для уборки шкафов, стульев, столов и т. д. не повреждая их.  
Насадка для одежды: Для всех видов одежды и обивки (диваны, кресла и т. д.).  
Насадка для углов: пропылесосьте грязь в углах и розетках.  
Насадка мин-щетка для обивки: удаляет шерсть животных с диванов, стульев и т. д.  
Щетка из щетины: тщательная очистка каждого угла.

4. По завершении отключите пылесос от сети и с помощью кнопки втягивания кабеля намотайте кабель в пылесос. Одной рукой нажмите кнопку, а другой направьте кабель питания.

Рис. 3

Примечание: обратите внимание, что внутри пылесоса есть предохранительный выключатель, предотвращающий работу устройства при высоком уровне всасывания. Если мощность будет слишком высокой, сработает аварийный выключатель. В этом случае это необходимо снизить уровень всасывания и защитить двигатель от повреждения.

## 5. ОЧИСТКА И ОБСЛУЖИВАНИЕ УСТРОЙСТВА

1. Нажмите кнопку отсоединения наверху контейнера для мусора и снимите его с основного корпуса пылесоса.
  2. Нажмите кнопку на нижней части контейнера, чтобы открыть крышку и опорожнить его содержимое.
- Рис.4
3. Очистите пылесос снаружи влажной тканью. Не используйте абразивные чистящие средства, так как они могут повредить устройство.
  4. Для переноски пылесоса используйте ручку, расположенную сверху.

Рис.5

Очистка фильтров.

Двойной циклонный фильтр

1. Нажмите кнопку отсоединения наверху контейнера для мусора и снимите его с основного корпуса устройства.
2. Возьмитесь за корпус контейнера и поверните его верхнюю крышку против часовой стрелки, чтобы снять ее.
3. Извлеките двойной циклонный фильтр.
4. Если губчатый фильтр настолько запылен, что всасывание не возвращается на 100%, рекомендуется промыть его под проточной водой и дать ему высохнуть в течение 24 часов, прежде чем устанавливать его в пылесос.
5. Тщательно очистите сетчатый фильтр сухой тканью, чтобы удалить грязь, приставшую к фильтру.

Рис.6

Фильтр выпуска воздуха

1. Поверните крышку фильтра выпуска воздуха против часовой стрелки, чтобы снять ее (поверните по часовой стрелке, чтобы снова заблокировать).
  2. Вы можете осторожно очистить HEPA-фильтр сухой тканью, чтобы удалить приставшую к нему грязь.
  3. Если HEPA-фильтр слишком грязный, рекомендуется промыть его под проточной водой и дать высохнуть в течение 24 часов, прежде чем устанавливать его в пылесос.
- Примечание: все фильтры следует регулярно проверять на предмет повреждений, желательно после каждой уборки. В случае повреждения фильтры необходимо немедленно заменить.

Рис.7

## 6. ТЕХНИЧЕСКИЕ ХАРАКТЕРИСТИКИ

Код модели: 05560

Продукт: Conga PopStar 4000 Ultimate Animal Pro

800 Вт, 220-240 В ~, 50-60 Гц

Сделано в Китае | Разработано в Испании

## 7. УТИЛИЗАЦИЯ СТАРЫХ ЭЛЕКТРИЧЕСКИХ ИЗДЕЛИЙ



Европейская директива 2012/19 / EU об утилизации электрического и электронного оборудования (WEEE) устанавливает, что старые бытовые электроприборы нельзя утилизировать вместе с обычными

несортированными муниципальными отходами. Старые приборы должны собираться отдельно, чтобы оптимизировать утилизацию и переработку содержащихся в них материалов, а также снизить воздействие на здоровье человека и окружающую среду. Перечеркнутый символ «мусорная корзина» на изделии напоминает вам о вашей обязанности правильно утилизировать прибор. Если устройство имеет встроенную батарею или использует аккумуляторы, их следует извлечь из прибора и утилизировать соответствующим образом. Потребители должны связаться со своими местными властями или розничным продавцом для получения информации относительно правильной утилизации старых приборов и / или их батарей.

## 8. СЕРВИСНОЕ ОБСЛУЖИВАНИЕ И ГАРАНТИЯ

На данный продукт предоставляется гарантия в течение 2 лет с даты покупки, при условии предоставления документа, подтверждающего покупку, нахождения продукта в отличном физическом состоянии и правильном пользовании, как описано в этом руководстве по эксплуатации.

Гарантия не распространяется на следующие ситуации:

- Продукт использовался в целях, отличных от предназначенных для него, использовался неправильно, подвергался падению, воздействию влаги, погружению в жидкие или коррозионные вещества, а также другим неисправностям, связанным с воздействием покупателя.
- Продукт был разобран, модифицирован или отремонтирован лицами, не уполномоченными официальной службой технической поддержки Cecotec.
- Неисправности, возникающие в результате износа его расходных или запасных частей из-за постоянного использования.
- Гарантийное обслуживание покрывает все производственные дефекты вашего устройства в течение 2 лет, в соответствии с действующим законодательством, за исключением расходных деталей. В случае неправильного использования гарантия не распространяется. Если в любой момент вы обнаружите какие-либо проблемы с вашим продуктом или у вас возникнут какие-либо сомнения, обращайтесь в Официальный сервисный центр Cecotec

Smart Group

Сайт: <https://service.smartgroup.ua/>

№ тел.: 0 800 300 245

## 1. SAFETY INSTRUCTIONS

Read these instructions thoroughly before using the appliance. Keep this instruction manual for future reference or new users.

All safety instructions should be closely followed when using the appliance.

Make sure that the mains voltage matches the voltage stated on the rating label of the appliance and that the outlet is grounded.

Do not immerse the cord, plug or other non-removable part of the product in water or other liquids. Do not expose the electrical connections to water. Make sure your hands are dry before handling the plug or switching on the appliance.

If the product falls accidentally in water, unplug it immediately. Do not reach into the water!

Check the power cord regularly for visible damage. If the cord is damaged, it must be replaced by the official Technical Support Service of Cecotec, in order to avoid any type of danger.

Do not move the product or pull from it from its cord. Do not use the cable as handle. Do not force the cable against corners or sharp edges. Do not run appliance over the cord. Keep the power cord away from hot surfaces.

Hold the plug while winding the cord-winder. Wind the cord carefully.

Do not use the appliance if its cord, plug, or housing is damaged, nor after it malfunctions or has been dropped or damaged in any way.

This appliance is not intended to be operated by means of an external timer or separate remote-control system.

Turn off and unplug the juicer from the mains supply when not in use and before cleaning. Pull from the plug, not the cord, to

disconnect it from the outlet.

This appliance is intended for domestic use only. It is not suitable for commercial or industrial use. Do not use it outdoors.

Do not use the appliance in confined spaces with explosive or toxic vapours.

Keep the device and its charger away from heat sources.

Take special care when using the device to clean stairs.

Do not use the product to vacuum liquids, nor burning or hot objects. Do not vacuum sharp objects, toner dust, or plaster.

Do not try to exceed the capacity of the container.

Stop using the appliance once the dust container is full and empty it accordingly.

Do not put any objects into the openings of the appliance.

Do not use the appliance if its openings are blocked. Do not restrict the airflow through the appliance. Keep all openings free of dust, lint, hair, and anything that may reduce the airflow.

If the suction openings of the unit, the flexible tube or the chrome telescopic tube are blocked, switch off the vacuum cleaner and remove the blocking substance before starting the unit again.

Do not use the appliance if the accessories or parts are not properly fastened.

Do not use any accessory that has not been recommended by Cecotec, as they might cause injuries or damage.

Keep hair, clothes, fingers and other body parts away from openings and moving parts of the product.

Do not leave the appliance unattended while in use. Unplug it from the mains supply when you finish using it or when you leave the room.

Do not try to disassemble the device by yourself. Contact the

official Technical Support Service ofCecotec.

Cleaning and maintenance must be carried out according to this instruction manual to make sure the appliance functions properly. Turn off and unplug the appliance before moving and cleaning it.

Store the appliance and its instruction manual in a safe and dry place when not in use.

No liability is accepted for any eventual damage or personal injuries derived from misuse or non-compliance with this instruction manual.

The appliance is not intended to be used by children under the age of 8. It can be used by children over the age of 8, as long as they are given continuous supervision.

This appliance is not intended to be used by persons with reduced physical, sensory, or mental capabilities, or lack of experience or knowledge, unless they have been given supervision or instruction concerning the use of the appliance in a safe way by a person responsible for their safety, and understand the hazards involved.

Supervise young children to make sure that they do not play with the appliance. Close supervision is necessary when the appliance is being used by or near children.

Keep this product out of the reach of children under 8 years old.

The cleaning and maintenance of the appliance should not be carried out by children.

## 2. PARTS AND COMPONENTS

Fig. 1

1. High-efficiency filter
2. Dual cyclone filter (mesh and sponge filters)
3. Transport handle
4. Power button
5. Cord-winding button
6. Power controller
7. Dust tank release button
8. Suction base
9. Telescopic tube
10. Flexible tube
11. Accessory for corners
12. Accessory for furniture
13. Brush for garments
14. Accessory-holder
15. MiniBrush accessory for upholstery
16. Bristle brush

Fig. 3

1. Power selector
2. Cord-winding button
3. On/off button

## 3. BEFORE USE

Remove all packaging materials.

Inspect all parts of the appliance for visual damage. Unwind the power cord completely and inspect it for damage. Do not use the appliance if the device or its cord have been damaged or are not working properly. In case of damage, contact the official Technical Support Service of Cecotec for advice, repairs, or returns.

Make sure you have read and understood all instructions and warnings in this instruction manual. Pay particular attention to the safety instructions on previous pages.

Attach the flexible tube to the air intake channel. Push until the tube locks with a click.

Fig. 2

Insert the end of the handle of the flexible tube into the telescopic tube.

Extend the telescopic tube by sliding the plastic button and pulling from the upper part of the tube. Adjust its length to your liking.

Insert the telescopic tube into the floor brush.

Unplug the appliance from the mains supply before assembling or removing any accessory.

## 4. OPERATION

Once all parts are in place, unwind a reasonable length of the cord and plug the appliance into a grounded wall outlet. A yellow mark on the power cord marks the ideal length. Do not pull the power beyond the red mark.

Press the On/off button to turn the device on.

Suction power can be adjusted with the power controller on top of the appliance.

Use the most appropriate accessory depending on the kind of cleaning:

Accessory for furniture: Perfect for vacuuming on wardrobes, chairs, tables, etc. without damaging them.

Accessory for garments: For all kind of garments and upholsteries (sofas, armchairs, etc.).

Accessory for corners: Vacuum the dirt on corners and sockets.

Mini AirBrush accessory for upholstery: Removes animal hair from sofas, chairs, etc.

Bristle brush: Achieve a deep cleaning in every corner.

Once finished, unplug the appliance and use the cable-winder button to rewind the cord into the appliance. Use one hand to press the button and guide the power cord with the other.

Fig. 3

Note: Please note that there is a safety switch inside the vacuum cleaner to prevent the unit from being run at high vacuum rates. If the vacuum is too high, the safety switch will be turned on. In this case, it can diminish the vacuum rate and protect the motor from being damaged.

## 5. CLEANING AND MAINTENANCE

Press the release button on top of the dirt container and remove it from the main body of the appliance.

Press the button on the lower end of the container to open its lid and empty its contents.

Fig. 4.

Clean the outside of the appliance with a damp cloth. Do not use abrasive cleaning agents as they could damage the product.

Use the handle on top of the appliance to carry it.

Fig. 5

Cleaning of the filters

Dual Cyclone filter

Press the release button on top of the dirt container and remove it from the main body of the appliance.

Hold the container's body and rotate its upper lid counterclockwise to remove it.

Remove the Dual Cyclone system.

If the sponge filter is so dusty that suction does not return to 100 %, then it is recommended to rinse it under running water and leave it to dry over 24 hours before attaching it to the vacuum cleaner.

You can clean the mesh filter carefully with a dry cloth to remove the dirt stuck to the filter.  
Fig. 6

#### High-efficiency filter

Rotate the cover of the exhaust filter counterclockwise to remove it (turn it clockwise to lock it again).

You can clean the high-efficiency filter carefully with a dry cloth to remove the dirt stuck to the filter.

If the high-efficiency filter is too dirty, it is recommended to rinse it under running water and leave it to dry over 24 hours before attaching it to the vacuum cleaner.

Fig. 7

## 6. TECHNICAL SPECIFICATIONS

Product reference: 05560

Product: Conga PopStar 4000 Ultimate Animal Pro

800 W, 220-240 V~, 50-60 Hz

Made in China | Designed in Spain

## 7. DISPOSAL OF OLD ELECTRICAL APPLIANCES



The European directive 2012/19/EU on Waste Electrical and Electronic Equipment (WEEE), specifies that old household electrical appliances must not be disposed of with the normal unsorted municipal waste. Old appliances must be collected separately, in order to optimise the recovery and recycling of the materials they contain, and reduce the impact on human health and the environment.

The crossed out "wheeled bin" symbol on the product reminds you of your obligation to dispose of the appliance correctly.

Consumers must contact their local authorities or retailer for information concerning the correct disposal of old appliances and/or their batteries.

## 8. TECHNICAL SUPPORT AND WARRANTY

This product is under warranty for 2 years from the date of purchase, as long as the proof of purchase is submitted, the product is in perfect physical condition, and it has been given proper use, as explained in this instruction manual.

The warranty will not cover the following situations:

The product has been used for purposes other than those intended for it, misused, beaten, exposed to moisture, immersed in liquid or corrosive substances, as well as any other fault attributable to the customer.

The product has been disassembled, modified, or repaired by persons, not authorised by the official Technical Support Service of Cecotec.

Faults deriving from the normal wear and tear of its parts, due to use.

The warranty service covers every manufacturing defects of your appliance for 2 years, based on current legislation, except consumable parts. In the event of misuse, the warranty will not apply.

If at any moment you detect any problem with your product or have any doubt, do not hesitate to contact Cecotec Technical Support Service at +34 963 210 728.

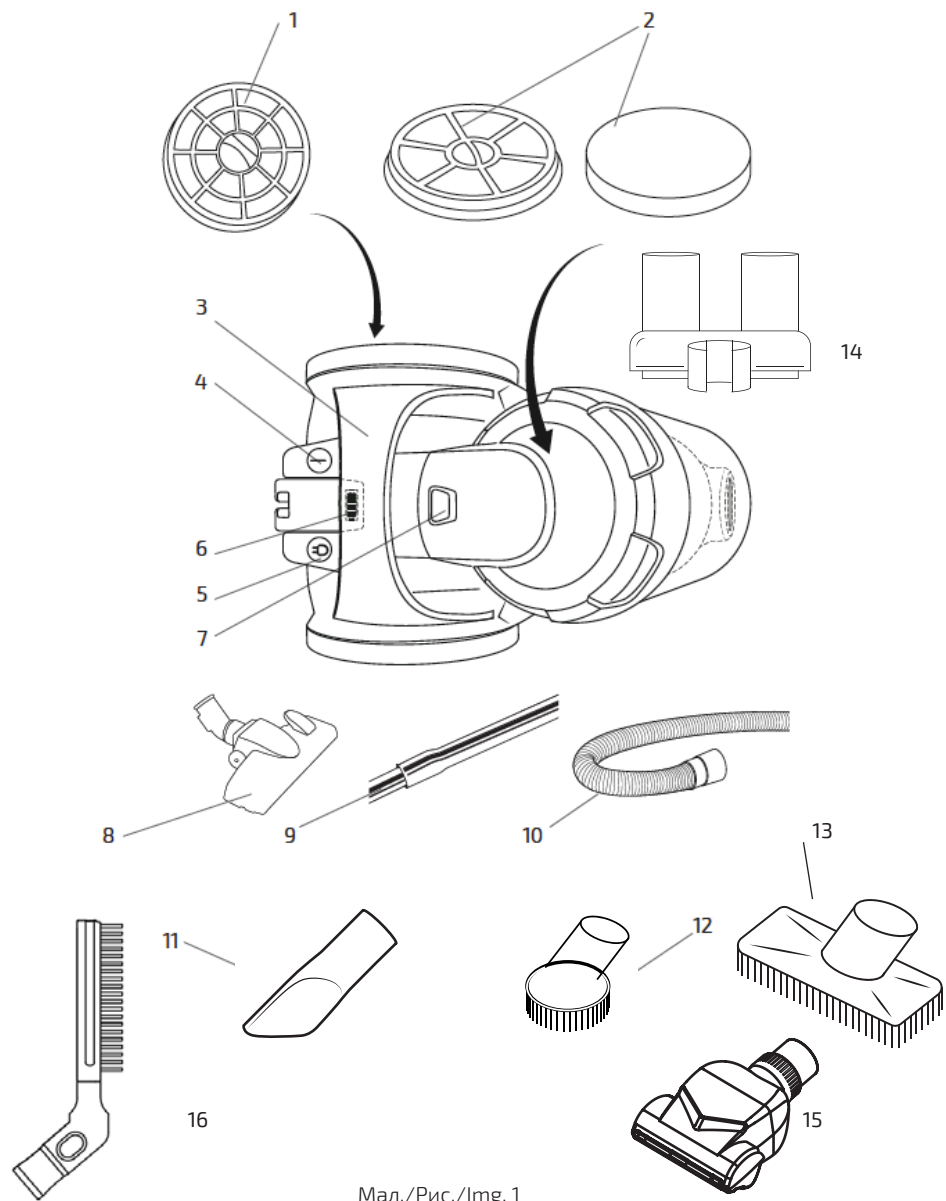

Мал./Рис./Img. 1

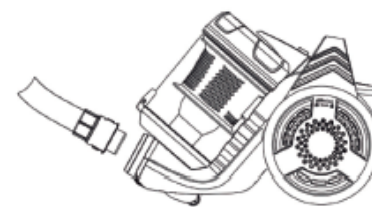

Мал./Рис./Img. 2

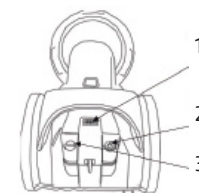

Мал./Рис./Img. 3

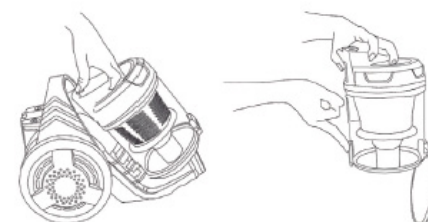

Мал./Рис./Img. 4

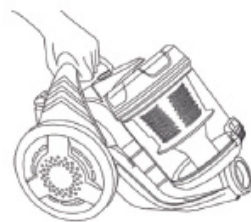

Мал./Рис./Img. 5

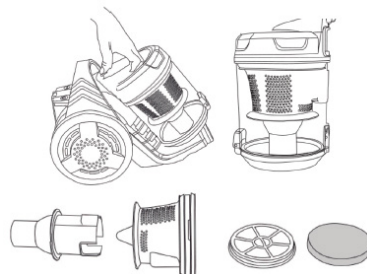

Мал./Рис./Img. 6

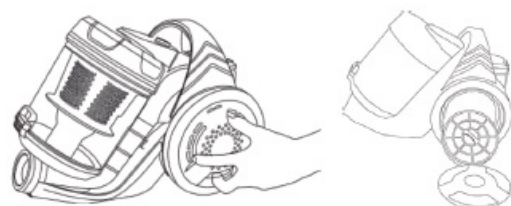

Мал./Рис./Img. 7



[www.cecotec.es](http://www.cecotec.es)

Grupo Cecotec Innovaciones S.L.  
C/ de la Pinadeta s/n, 46930  
Quart de Poblet, Valencia (Spain)  
PE01200000