



MANUALE DI ISTRUZIONI



CANTA TU LIGHT & SOUND

ATTENZIONE!

LEGGERE ATTENTAMENTE IL MANUALE DI ISTRUZIONI PRIMA DI UTILIZZARE L'APPARECCHIO.

Conservare la confezione e le istruzioni con cura per futura referenza.

Colori e modelli possono variare rispetto a quelli illustrati.
ATTENZIONE! IL PRODOTTO NON E' UN GIOCATTOLO.
DA USARE SOTTO LA SUPERVISIONE DI UN ADULTO.



IMPORTATORE:
GIOCHI PREZIOSI SPA
Via delle Primule,5
20815 Cogliate (MB)
Visita il nostro sito
www.giochipreziosi.it
www.cantatu.it

SERVIZIO CONSUMATORI: 02.964.61.170

FABBRICANTE:
Arts Digital Technology (HK) Ltd.
1704, Fo Tan Industrial Centre
26-28 Au Pui Wan St, Fo Tan, Shatin
Hong Kong

CTC01000
MADE IN CHINA
(DISPOSITIVO MUSICALE NON INCLUSO)
EAN 8056379013655
KS300



AVVERTENZE

AVVERTENZA: NON ESPORRE IL PRODOTTO A PIOGGIA O UMIDITÀ AL FINE DI RIDURRE IL RISCHIO DI INCENDIO O SCOSSA ELETTRICA.



I simboli di ATTENZIONE si trovano nel pannello inferiore



Questo simbolo avverte della presenza di tensione pericolosa non isolata all'interno del prodotto, che può essere sufficiente a costituire un rischio di scossa elettrica. Non aprire la cassa del prodotto.



Questo simbolo informa della presenza di istruzioni importanti per il funzionamento e la manutenzione nei documenti che accompagnano il prodotto.

TENERE LONTANO DAI LIQUIDI

Non esporre il prodotto a versamenti o schizzi d'acqua. Non appoggiare sopra il prodotto oggetti contenenti liquidi, come ad esempio vasi.

VENTILAZIONE

La normale ventilazione del prodotto non deve essere ostacolata.

AVVERTENZE:

- L'uso di controlli, regolazioni o procedure diverse da quelle specificate in questo manuale può causare una pericolosa esposizione alle radiazioni.
- L'apparecchio deve essere usato in uno spazio aperto.
- Questo lettore CD utilizza un raggio di luce laser, che può causare danni agli occhi: per questo motivo il coperchio deve essere aperto solo da personale qualificato per la riparazione.

ATTENZIONE!

Questo lettore di compact disc è classificato come prodotto LASER DI CLASSE 1.

L'etichetta di PRODOTTO LASER DI CLASSE 1 si trova sul pannello inferiore.

ATTENZIONE!

Radiazioni laser invisibili in caso di apertura o difetti delle chiusure.

Evitare l'esposizione ai raggi.

IMPORTANTE!

Poiché i circuiti del CD possono causare interferenze con altri sintonizzatori radio nelle vicinanze, spegnere l'unità quando non è in uso o allontanarla dagli altri apparecchi.

CLASS 1 LASER PRODUCT
PRODUCTO LÁSER CLASE 1
PRODUIT LASER DE CLASSE 1
LASER-PRODUKT DER KLASSE 1

ISTRUZIONI DI SICUREZZA

1. **Leggere le istruzioni** - Prima di procedere all'utilizzo del Canta Tu™, leggere tutte le istruzioni relative al suo funzionamento e alle misure di sicurezza.
2. **Conservare le istruzioni** - Le istruzioni relative al funzionamento del Canta Tu™ e alle misure di sicurezza devono essere conservate per essere nuovamente consultate in futuro.
3. **Attenersi alle avvertenze** - Attenersi a tutte le avvertenze riportate sul Canta Tu™ e nelle istruzioni per il funzionamento.
4. **Seguire le istruzioni** - Seguire tutte le istruzioni per il funzionamento e l'uso.
5. **Pulizia** - Scollegare il Canta Tu™ dalla presa a muro prima di pulirlo. Non utilizzare detergenti liquidi o spray. Utilizzare un panno umido per pulire soltanto l'esterno del Canta Tu™. Non cercare di pulire l'interno dell'apparecchio.
6. **Attacchi** - Non utilizzare attacchi non consigliati dal fabbricante poiché potrebbero determinare pericoli.
7. **Acqua e umidità** - Non usare il Canta Tu™ in vicinanza dell'acqua - per esempio, vicino a vasche da bagno, lavandini, lavelli o tinozze; in uno scantinato umido, in prossimità di una piscina e simili.
8. **Accessori** - Non collocare il Canta Tu™ su carrelli, tavolini, treppiedi, mensole o tavoli instabili. Il prodotto potrebbe cadere, ferendo seriamente bambini o adulti e danneggiandosi gravemente. Posizionare il prodotto soltanto su carrelli, tavolini, treppiedi, mensole o tavoli consigliati dal fabbricante o in vendita assieme al prodotto. Montare il prodotto seguendo le istruzioni del fabbricante e servendosi degli accessori per il montaggio consigliati dallo stesso. Spostare la combinazione di carrello e prodotto con cautela. Un arresto improvviso, forza eccessiva e superfici irregolari potrebbero provocare il ribaltamento del carrello dell'apparecchio.



9. **Aerazione** - Il Canta Tu™ è provvisto di fessure e aperture per l'aerazione e per assicurare l'utilizzo del prodotto in sicurezza e impedire il surriscaldamento; tali aperture non devono essere bloccate o coperte. Le aperture non devono mai essere ostruite collocando il prodotto su un letto, divano, tappeto o altra superficie simile. Questo prodotto non deve essere posizionato in un elemento incassato, come ad esempio una libreria o uno scaffale, a meno che non ci sia un'adeguata aerazione.
10. **Fonti di alimentazione** - Questo prodotto deve essere messo in funzione soltanto mediante il tipo di fonte di alimentazione indicato sull'etichetta d'identificazione. Se non siete sicuri del tipo di alimentazione elettrica della vostra abitazione, contattate il commerciante o l'azienda elettrica locale. Per i prodotti alimentati a batterie o altra fonte energetica, consultate le istruzioni di funzionamento.
11. **Avvertenze** - Il Canta Tu™ può essere dotato di spina di messa a terra a tre fili, una presa con un terzo polo (di messa a terra). Questa spina può essere inserita soltanto in una presa di corrente di messa a terra, il che ne garantisce la sicurezza. Se non è possibile inserire la spina nella presa, rivolgetevi all'elettricista per sostituire la spina inadeguata. Non rendere inoperante l'elemento di sicurezza presente nella spina di messa a terra.
12. **Fulmini** - Per un'ulteriore protezione del Canta Tu™ durante i temporali, o se lasciato incustodito o non utilizzato per lungo tempo, staccare la spina dalla presa a muro e scollegare l'antenna o il sistema di cavi. Ciò eviterà danni dovuti a fulmini o sovratensioni della linea elettrica.
13. **Linee elettriche** - Un sistema antenna esterno non deve essere collocato in prossimità di linee elettriche sopraelevate od altri circuiti di illuminazione o corrente elettrica o laddove potrebbe cadere sulle suddette linee e circuiti. Nell'installare un sistema antenna esterno, prestare estrema attenzione a non toccare linee o circuiti elettrici, poiché il contatto diretto potrebbe essere fatale.
14. **Sovraccarichi** - Non sovraccaricare prese a muro, prolunghe o prese poiché ciò potrebbe determinare il rischio d'incendio o scossa elettrica.
15. **Penetrazione di oggetti e liquidi** - Non spingere oggetti di alcun tipo dentro l'apparecchio attraverso le aperture in quanto potrebbero entrare in contatto con punti di accumulo di tensione pericolosa o provocare cortocircuiti di parti con il rischio d'incendio o scossa elettrica. Non versare liquidi di alcun tipo sul prodotto.
16. **Manutenzione** - Non cercare di provvedere alla manutenzione del prodotto da soli, in quanto aprendo o rimuovendo i coperchi è possibile l'esposizione a tensione pericolosa o altri pericoli. Per la manutenzione rivolgersi a personale tecnico qualificato. Il trasformatore deve essere regolarmente esaminato per verificare eventuali danneggiamenti al cavo di alimentazione, alla spina, all'involucro e alle altre parti.
17. **Danni che necessitano di riparazione** - In presenza delle seguenti condizioni, scollegare il prodotto dalla presa a muro e rivolgersi a personale tecnico qualificato:
 - A) Quando il cavo o la presa di alimentazione sono danneggiati.
 - B) Se è stato rovesciato del liquido o sono caduti oggetti all'interno del prodotto.
 - C) Se il prodotto è stato esposto a pioggia o acqua.
 - D) Se il prodotto non funziona normalmente seguendo le istruzioni d'uso. Regolare soltanto i comandi menzionati nelle istruzioni per l'uso poiché una regolazione errata degli altri comandi potrebbe danneggiare il prodotto necessitando di un lungo intervento da parte di un tecnico qualificato per ripristinare il normale funzionamento.
 - F) Se il prodotto è stato fatto cadere o danneggiato in qualsiasi modo.
 - G) Se il prodotto mostra una netta differenza nelle prestazioni – ciò indica la necessità di un intervento di manutenzione.
18. **Parti di ricambio** - Qualora sia necessario sostituire delle parti, assicuratevi che il tecnico abbia utilizzato parti di ricambio indicate dal fabbricante o con le medesime caratteristiche delle parti originali. Sostituzioni non autorizzate possono determinare incendio, scossa elettrica o altri pericoli.
19. **Verifica della sicurezza** - Una volta completati qualsiasi intervento di manutenzione o riparazione sul prodotto, chiedete al tecnico di eseguire le verifiche di sicurezza allo scopo di determinarne le buone condizioni di funzionamento.
20. **Calore** - Il prodotto deve essere tenuto lontano da fonti di calore come termosifoni, stufe e altri prodotti (inclusi amplificatori) che generano calore.
21. **Intemperie** - Scollegare l'apparecchio durante i temporali o se inutilizzato per lunghi periodi di tempo.
22. **Adattatore** - Non esporre l'adattatore all'umidità. Quando il prodotto non è utilizzato, non lasciare l'adattatore inserito nella presa di corrente.

Questo simbolo significa che l'unità ha un doppio isolamento. Non è necessaria la connessione a terra.



INFORMAZIONI PER GLI UTENTI DI APPARECCHI ELETTRICI Il simbolo del cassonetto barrato segnala che l'apparecchiatura alla fine della propria vita utile non è un rifiuto generico urbano e il consumatore dovrà conferirlo alle piazzole rifiuti speciali del proprio comune di residenza oppure riconsegnarlo al rivenditore al momento dell'acquisto di una nuova apparecchiatura di tipo equivalente, in ragione di uno a uno. Il corretto conferimento del rifiuto contribuisce a evitare possibili effetti negativi sull'ambiente e sulla salute, favorendo inoltre il riutilizzo e/o riciclo dei materiali di cui è composta l'apparecchiatura. Lo smaltimento abusivo del prodotto da parte dell'utente comporta l'applicazione delle sanzioni di cui alla corrente normativa di legge. Per maggiori informazioni relativamente alla raccolta dei rifiuti speciali, contattare le autorità locali competenti.

LA CONFEZIONE INCLUDE

1. CANTA TU™ LIGHT & SOUND

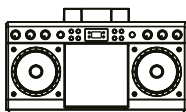

2. SUPPORTO PER DEVICE



3. CAVO LINE IN DA 3.5 mm



4. CAVO TV OUT



5. DEMO CD CANTA TU™



6. MICROFONO DINAMICO



7. ALIMENTATORE DI CORRENTE



8. MANUALE DI ISTRUZIONI



9. COUPON PER SCARICARE GRATUITAMENTE 25 CANZONI DALL'APP CANTA TU(TM)



CONTROL LOCATIONS

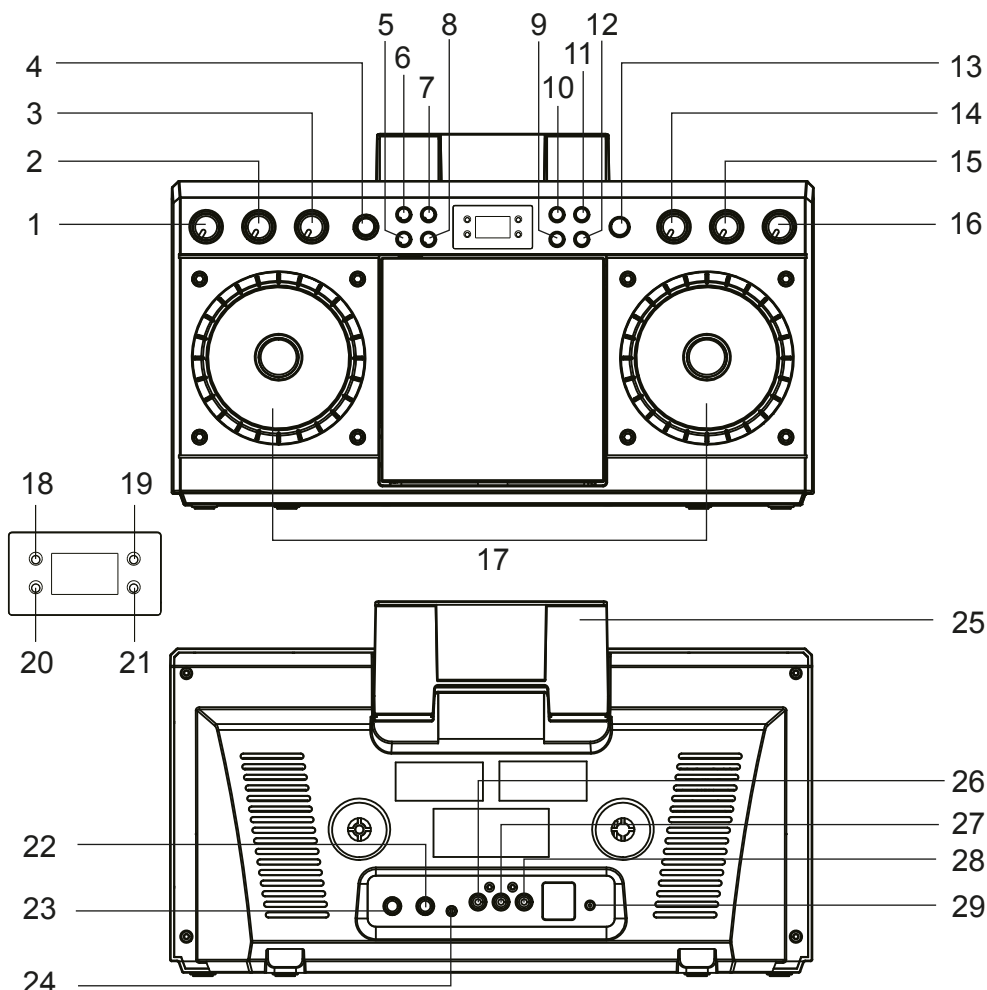

1. CONTROLLO VOLUME 1
2. CONTROLLO VOLUME 2
3. CONTROLLO ECO (ECHO)
4. TASTO ACCENSIONE
5. TASTO PROGRAM
6. SPIA DI ACCENSIONE ON/OFF
7. TASTO RANDOM
8. TASTO REPEAT
9. TASTO SKIP (INDIETRO)◀◀
10. TASTO STOP
11. TASTO PLAY/PAUSE
12. TASTO SKIP (AVANTI)▶▶
13. TASTO FUNCTION
14. AUTO VOICE CONTROL (A.V.C)
15. CONTROLLO BILANCIAMENTO (BALANCE)

16. CONTROLLO MASTER VOLUME
17. ALTOPARLANTI
18. SPIA CDG
19. SPIA PLAY/PAUSE
20. SPIA PROGRAM
21. SPIA REPEAT
22. USCITA MICROFONO 2 (MIC 2)
23. USCITA MICROFONO 1 (MIC 1)
24. USCITA LINE IN
25. SUPPORTO PER DEVICE
26. USCITA VIDEO (VIDEO OUT)
27. USCITA AUDIO DESTRO (AUDIO OUT)
28. USCITA AUDIO SINISTRO (AUDIO OUT)
29. INGRESSO TRASFORMATORE DI CORRENTE

POSIZIONAMENTO DEL TABLET

- Inserire il supporto per il tablet sul retro dell'unità in modo che il supporto sia inserito in maniera sicura su entrambe le estremità.
- Inserire il tablet in modo orizzontale, non forzare l'inserimento in modo verticale.

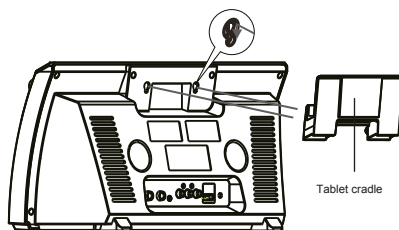

CONNESSIONI

COLLEGAMENTO ALLA PRESA DI CORRENTE

Inserire l'estremità dell'adattatore fornito nella presa di alimentazione sul pannello posteriore e inserire l'adattatore nella presa a muro CA standard.

ATTENZIONE:

L'unità è progettata per operare con un'alimentazione di 100-240V~50/60Hz. Se l'adattatore non entra correttamente provare a girarlo e non forzarlo.

NOTE:

Quando l'unità non è in funzionamento con corrente o non viene utilizzata per lunghi periodi di tempo rimuovere l'adattatore dalla presa a muro e scollegare dall'unità principale.

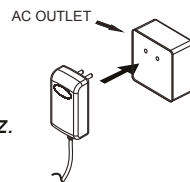

COLLEGAMENTO AL TV O A LETTORI VCR / DVD

Il sistema karaoke CANTA TU™ LIGHT&SOUND per CD+G è progettato per essere collegato al TV nello stesso modo in cui vengono collegate videocamere, lettori VCR / DVD, Home Theater e console di videogiochi.

Vengono forniti dei cavi RCA per collegare l'unità al TV, a lettori VCR/DVD/Home Theater dispositivi video o ad un sistema esterno audio/suono.

I cavi RCA hanno tre collegamenti ad ogni estremità (bianco e rosso sono per i collegamenti audio sinistro e destro e il giallo è per i collegamenti video).

COLLEGAMENTO VIDEO

Seguire le seguenti indicazioni per visualizzare con CD+G i testi delle canzoni sullo schermo TV:

1. Collegare i cavi RCA multicolori.
2. Collegare il cavo video (giallo) al Video Out sul retro del CANTA TU™.
3. Collegare l'altra estremità del cavo video (giallo) al video input sulla TV o lettore VCR / DVD/Home Theater.

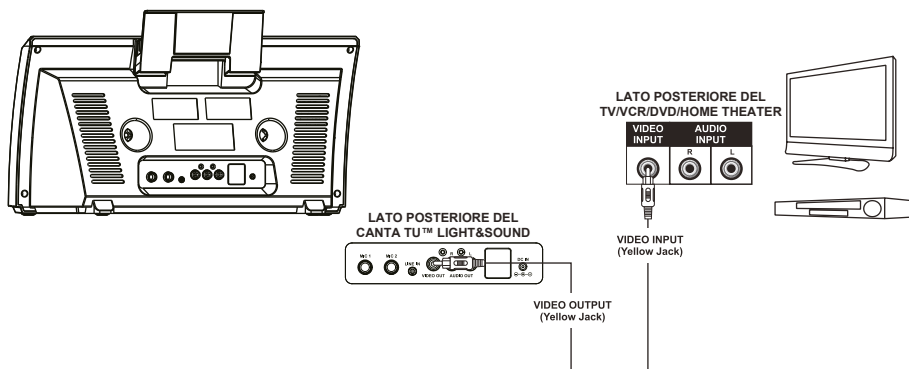

COLLEGAMENTI

SELEZIONE DEL CANTA TU™ COME FONTE/INPUT

La selezione del CANTA TU™ come fonte / input sul TV è molto simile a un collegamento di un VCR/DVD o di un sistema satellitare.

Qui sotto elencate ci sono diverse modalità di selezione della fonte dal TV o dal lettore VCR/DVD o Home Theater:

1. Nel menu set up del TV o del lettore VCR / DVD/Home theater si può trovare l'opzione di "Input Select" dove si può scegliere tra "Cavo/Ant., Video 1, Video 2, etc." come fonte input.
2. Cercare un canale TV compreso tra il più alto e il più basso sul TV o sul lettore VCR / DVD/ Home theater (ad es. AUX, EXT, LINE 1 o LINE IN)
3. Il telecomando per il TV o lettore VCR/DVD può avere delle selezioni di source input dettagliate come le seguenti: "Video, Video 1, Giochi, AUX, EXT o LINE-IN." La scelta di una di queste voci consentirà di visualizzare i testi delle canzoni anche dal CANTA TU™.

COLLEGAMENTI AUDIO (Uscita Audio)

Seguire le indicazioni qui sotto elencate per collegare l'unità allo schermo TV o al sistema home stereo.

1. Individuare i cavi RCA multicolore (rosso e bianco).
2. Collegare i cavi audio (Bianchi e Rossi) all'Audio Out al retro dell'unità.
3. Collegare l'altra estremità dei cavi audio all'input Audio/Auxiliary sul TV o VCR/Home theater o al sistema home stereo.

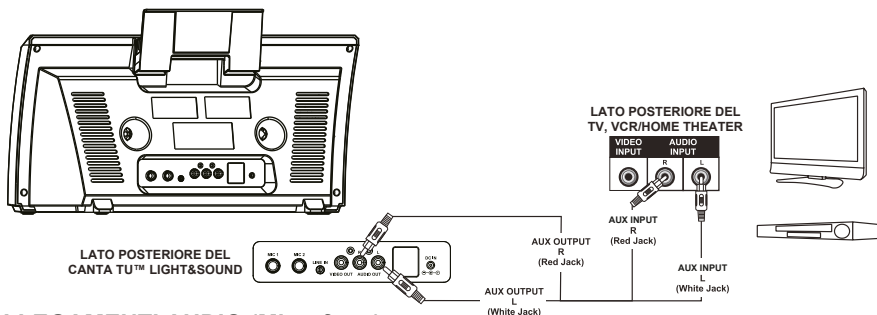

COLLEGAMENTI AUDIO (Microfono)

1. Collegare un microfono nella presa MIC1 o MIC2 sul lato posteriore del karaoke.
2. Individuare sul microfono l'interruttore ON/OFF.
3. Assicurarsi che l'interruttore sia su ON durante l'utilizzo.

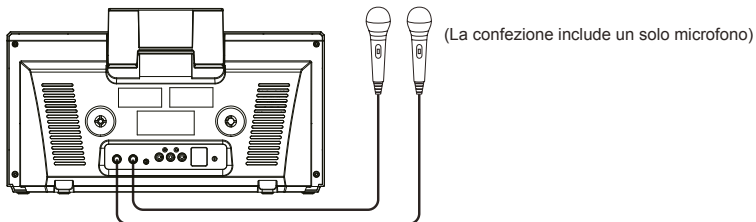

ATTENZIONE:

Non puntare la testa del microfono in direzione degli altoparlanti mentre si canta.

Picchiare o far cadere il microfono mentre è acceso può provocare dei danni permanenti allo stesso microfono. Non far oscillare il microfono dal cavo!

FUNZIONAMENTO CD O CD+G

L'unità è progettata per CD e CD+G che supportano il seguente logo:

Se il disco non è conforme agli standard, potrebbe non funzionare correttamente.



NOTA: L'unità potrebbe non essere in grado di leggere CDR o CDRW correttamente. La leggibilità dipende dalla qualità della registrazione del masterizzatore.

- Per accendere il CANTA TU™ premere una volta il pulsante ON/OFF, la spia di ACCENSIONE/ SPEGNIMENTO si illuminerà.
- Per spegnere il sistema, premere ancora il pulsante ON/OFF e la spia di ACCENSIONE/SPEGNIMENTO si spegnerà.

CARICAMENTO DISCO

- Aprire la porta CD/CD+G. Posizionare un CD/CD+G nello scomparto con il lato stampato nella direzione dell'utente.
- Chiudere delicatamente la porta CD. La finestra LED mostrerà il numero totale di canzoni. (Se non viene caricato nessun CD, mostrerà "___". Se un CD+G è caricato, l'indicatore CD+G si illuminerà).

NOTA:

- Non posizionare mai altri oggetti nel piatto del lettore tranne CD. Oggetti estranei potrebbero danneggiare l'unità.
- Inserire un solo CD per volta nel piatto del lettore.
- Non forzare il CD
- Non aprire la porta del CD durante il funzionamento.

PLAY/PAUSE

- Per avviare premere il pulsante PLAY/PAUSE. La prima traccia [1] comparirà sul display a LCD.
- Per bloccare temporaneamente premere il pulsante PLAY/PAUSE .
- Per tornare alla modalità play premere nuovamente il pulsante.

NOTA:

Premere in continuazione il tasto di pausa quando un CD+G è in funzione può causare delle immagini distorte di testo sul monitor. Tale alterazione rimarrà finché l'intero schermo non venga ripristinato durante una pausa strumentale o finché non si fermi la canzone e la si faccia ripartire dall'inizio.

STOP

Se si preme il pulsante STOP nel corso della riproduzione il CD smetterà di essere riprodotto. (Sul display verrà visualizzato il numero totale dei brani).

SKIP (per CD e CD+G)

In modalità stop o playback è possibile passare da una canzone all'altra premendo i tasti SKIP AVANTI o INDIETRO.

RICERCA TRACCE (Per CD+G audio)

- Durante la riproduzione di un CD audio, tenere premuto i pulsanti indietro ◀◀ o avanti ▶▶ per localizzare un determinato punto della traccia.

Il Canta Tu™ ricercherà molto velocemente in avanti o indietro. La riproduzione normale riprenderà una volta rilasciato il pulsante INDIETRO o AVANTI.

FUNZIONAMENTO CD O CD+G

RIPETIZIONE DEI BRANI

- Per la ripetizione del brano in corso di riproduzione, premere il pulsante REPEAT una volta: l'indicatore sul display LCD inizierà a lampeggiare.
- Per la ripetizione di tutti i brani, premere il pulsante REPEAT due volte. Il relativo indicatore sul display LCD resterà accesa.
- Per annullare la funzione di ripetizione premere nuovamente il pulsante REPEAT: Il relativo indicatore sul display LCD si spegnerà.

PROGRAMMAZIONE DEI BRANI

- Utilizzare questo tasto per creare un programma di riproduzione.
- Step 1: La programmazione può essere effettuata solo in modalità STOP. Premere il tasto PROGRAM, il LED PROGRAM si illuminerà e il display visualizzerà [0].
- Step 2: Premere il tasto I◀◀ SKIP ▶▶ per selezionare il brano desiderato.
- Step 3: Premere il tasto PROGRAM per confermare. E' possibile ripetere lo stesso passaggio fino ad un massimo di 20 brani.
- Step 4: Premere il tasto PLAY dopo aver completato la programmazione e si è pronti per iniziare a cantare.
- Step 5: Premere il tasto STOP per cancellare tutte le voci programmate.

FUNZIONE KARAOKE

è possibile cantare sulla musica inserendo il microfono incluso all'interno di uno degli ingressi MIC posti sul lato posteriore del Canta Tu™.

RANDOM

Premere il tasto RANDOM e PLAY per avviare la riproduzione casuale del CD+G. Premere nuovamente il tasto RANDOM per tornare alla normale riproduzione.

CONTROLLO VOLUME PRINCIPALE (MASTER VOLUME)

Regolare il volume ruotando la manopola in senso orario o antiorario, fino al livello desiderato.

CONTROLLO VOLUME MICROFONO (VOLUME MIC)

Regolare il volume ad un livello desiderato per ottenere le migliori prestazioni.

- Attenzione - Per evitare il feedback del microfono si prega di non posizionarsi troppo vicino agli altoparlanti.

CONTROLLO ECO (ECHO)

Permette di aggiungere un'eco per arricchire la voce e ottenere un effetto concerto.

BILANCIAMENTO (BALANCE)

Consente di regolare il BILANCIAMENTO tra la voce del cantante originale preregistrata e la musica se si utilizza un disco CD+G.

AUTO VOICE CONTROL (AVC)

L'Auto Voice Control può essere attivato e regolato con la manopola di controllo.

Permette di sostituire la voce originale del cantante con la propria voce su qualsiasi disco per karaoke.

EFFETTI LUMINOSI

Premere il tasto LIGHT ON/OFF una volta per accendere l'effetto luminoso LED. Premere nuovamente per spegnere.

FUNZIONAMENTO LINE-IN

Oltre al tablet, il cavo LINE IN consente di collegare eventuali lettori musicali esterni o fonti sonore esterne al karaoke.

1. Collegare il cavo line in 3,5 mm in dotazione al dispositivo musicale esterno e l'altra estremità nell'ingresso sul retro del tuo karaoke.
2. Assicurarsi che il dispositivo esterno sia acceso.
3. Avviare la riproduzione musicale.
4. Regolare il "MASTER VOLUME" per controllare il livello del suono della musica emessa dagli altoparlanti del Canta Tu™.

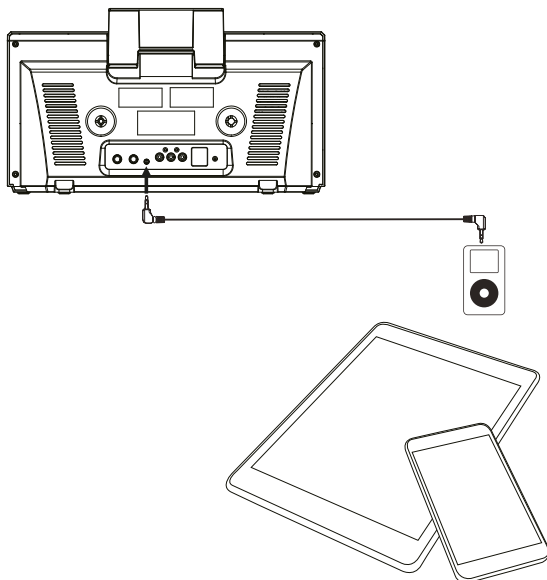

GUIDA ALLA RISOLUZIONE DEI PROBLEMI

Qualora, nonostante siano state seguite le istruzioni, si incontrino difficoltà con il funzionamento dell'unità, individuare il PROBLEMA nella colonna di sinistra qui sotto. Verificare la POSSIBILE CAUSA nella relativa colonna in modo da porre rimedio al problema..

PROBLEMA	POSSIBILE CAUSA	SOLUZIONE
L'unità non si accende premendo il tasto ON/OFF.	La spina del cavo di alimentazione non è inserita nella presa elettrica.	Inserire la spina nella presa elettrica.
La spina è inserita ma l'unità non si accende.	Problema nella connessione tra l'unità e il cavo di alimentazione.	Verificare che il cavo sia inserito correttamente nella presa dell'unità.
	La presa potrebbe non funzionare.	Verificare il funzionamento della presa collegandovi una lampada o un apparecchio elettrico funzionante.
Nessun suono	Volume non regolato propriamente.	Premere i tasti volume per regolare il livello.
	Il volume della TV è regolato sul minimo.	Alzare il volume della TV.
	La TV è spenta.	Accendere la TV.
	Uscita Audio non connessa propriamente.	Seguire le istruzioni della sezione " Collegamenti audio"
Il Lettore CD non funziona normalmente oppure sul display appare "no", "E" o "--".	Il disco è inserito al contrario.	Inserire il disco correttamente.
	Il disco è sporco.	Pulire il disco con un panno morbido.
	Il disco è graffiato.	Utilizzare un nuovo disco.
	Il disco è deformato.	Utilizzare un nuovo disco.
	E' stato inserito un disco non supportato.	Utilizzare esclusivamente dischi contrassegnati con il logo standard.
	La lente è sporca.	Utilizzare un panno per la pulizia della lente del CD.
	Si è formata dell'umidità all'interno del vano del lettore.	Attendere 20 - 30 minuti che il vano del lettore si asciughi.
	L'unità deve essere resettata.	Scollegare il cavo di alimentazione dell'unità per 2-5 minuti.

GUIDA ALLA RISOLUZIONE DEI PROBLEMI

PROBLEMA	POSSIBILE CAUSA	SOLUZIONE
Non si sente alcun suono – se l'audio passa tramite TV, VCR, o home stereo.	La selezione della fonte sulla TV o VCR o home stereo non è stata impostata correttamente.	Selezionare INGRESSO AUDIO come fonte per la TV, VCR o home stereo.
	Collegamento non corretto all'impianto stereo .	Seguire le istruzioni riportate alla pagina "Collegamenti audio" per il collegamento all'impianto stereo.
Sullo schermo non appaiono i testi delle canzoni.	Il cavo video non è collegato correttamente al televisore.	Collegare il cavo video tra l'uscita video del Canta Tu e l'ingresso video del televisore.
	Il selettore della fonte sul televisore non è impostato su VIDEO.	Selezionare con il telecomando del televisore l'ingresso VIDEO.
	La TV non è dotata di ingresso video.	Collegare l'USCITA VIDEO del sistema all'INGRESSO VIDEO del proprio videoregistratore/Home theater. Verificare che il disco sia del tipo CD+G.
	E' stato caricato un CD+G ma l'indicatore CD+G non è acceso.	Accertarsi che il disco sia pulito.
Nessun suono dal microfono	Il volume del microfono è sul minimo.	Alzare il volume del microfono.
	Il microfono è spento.	Accendere il microfono.

SPECIFICHE:

SEZIONE AUDIO: POTENZA DI USCITA (MAX) IMPEDENZA DI USCITA	2 WATT + 2 WATT (RMS) 3 OHMS
SEZIONE LETTORE CD: FREQUENZA DI RISPOSTA RAPPORTO SEGNALE - RUMORE NUMERO DI PROGRAMMI SISTEMA DI SAMPLING	100 Hz - 20 kHz 50 dB 20 TRACCE PROGRAMMABILI 8 VOLTE
MICROFONO	Microfono Dinamico -73 dB con impedenza 600 OHM e diametro Ø 6,3mm
ALIMENTAZIONE	Input 100-240V~50/60Hz Output DC 5.8V \approx 1.5A
DIMENSIONI (L X A X P)	39.0 x 21.0 x 11.0 cm
PESO	2.0 kgs

Le specifiche sono standard, il singolo prodotto può variare. Sono soggette a continui miglioramenti senza avviso e senza avere alcun obbligo.