

Canon

RF

600mm F11 IS STM

800mm F11 IS STM

Istruzioni

Grazie per aver scelto un prodotto Canon.

Canon RF600mm F11 IS STM e RF800mm F11 IS STM sono super teleobiettivi da utilizzare con fotocamere della serie EOS R.

- “IS” è l’acronimo di Image Stabilizer (Stabilizzatore d’immagine).
- “STM” è l’acronimo di Stepping Motor (Motore passo passo).

Firmware della fotocamera

Utilizzare la versione più recente del firmware con la fotocamera in uso. Per sapere se la versione del firmware in uso è la più recente o per informazioni sull’aggiornamento del firmware, visitare il sito Web Canon.

Termini e simboli convenzionali utilizzati in queste istruzioni



Avviso per evitare il malfunzionamento o il danneggiamento dell’obiettivo o della fotocamera.



Note supplementari sull’utilizzo dell’obiettivo e sullo scatto di foto.

Norme di sicurezza

Precauzioni da adottare per un uso sicuro della fotocamera. Leggere attentamente le presenti precauzioni e assicurarsi che vengano adottate per evitare rischi e lesioni all'utente e ad altre persone.



Avviso

Informazioni sui rischi che possono causare lesioni gravi o letali.

- **Non fissare direttamente il sole o altre sorgenti di luce di forte intensità attraverso l'obiettivo.** Ciò può comportare la perdita della vista.
- **Non puntare l'obiettivo o la fotocamera verso il sole né fotografarlo.** L'obiettivo concentra i raggi solari anche quando il sole è al di fuori dell'area dell'immagine o quando si scatta in controluce, cosa che potrebbe provocare un malfunzionamento o un incendio.
- **Non lasciare l'obiettivo al sole senza il copriobiettivo.** L'obiettivo potrebbe concentrare la luce del sole che lo attraversa e provocare un malfunzionamento o un incendio.



Attenzione

Informazioni sui rischi che possono causare il malfunzionamento o il danneggiamento di altri oggetti.

- **Non lasciare il prodotto in luoghi esposti a temperature molto elevate o molto basse.** Il prodotto può causare ustioni o lesioni se toccato.
- **Non inserire la mano o le dita nel prodotto.** Pericolo di lesioni.
- **È possibile montare un treppiede o un monopiede sufficientemente solido sull'anello per treppiede dell'obiettivo.**

Precauzioni generali

Precauzioni per l'uso

- Non lasciare il prodotto in luoghi surriscaldati o in un'auto esposta alla luce solare diretta. Le temperature elevate possono causare il malfunzionamento del prodotto.
- Se si porta l'obiettivo da un ambiente freddo a uno caldo, è possibile che si formi condensa sulla superficie della lente e sui componenti interni. Per evitare questo fenomeno, mettere l'obiettivo in una busta di plastica a tenuta d'aria prima di portarlo da un ambiente freddo a uno caldo. Togliere quindi l'obiettivo dalla busta quando si è riscaldato. Eseguire la stessa operazione quando si porta l'obiettivo da un ambiente caldo a uno freddo.
- L'interno dell'obiettivo può sembrare ondeggiante, ma ciò non indica un malfunzionamento e non causerà alcun problema.
- Leggere anche le precauzioni per l'uso per l'obiettivo eventualmente riportate nel manuale di istruzioni della fotocamera.

Precauzioni per lo scatto

L'obiettivo utilizza una lente diffrattiva. In base alle condizioni di scatto, potrebbe apparire un effetto flare colorato attorno alla sorgente di luce, causato dalle caratteristiche della lente diffrattiva.

- Per le scene in cui una sorgente di luce è interna allo schermo, potrebbe occasionalmente apparire un effetto flare colorato sotto forma di alone luminoso che circonda la sorgente.
- Per le scene in cui una sorgente di luce è esterna allo schermo, potrebbe occasionalmente apparire un effetto flare colorato parzialmente all'interno dello schermo. È possibile ridurre o prevenire questi problemi con la procedura indicata di seguito in base alla scena che si desidera ritrarre.
 - Utilizzare la mano, un pannello, un ombrello o quant'altro per bloccare la sorgente di luce e posizionarli in modo che non appaiano sullo schermo.

* "DO" è l'acronimo di Diffractive Optics (Obiettivo diffrattivo). L'uso di una lente diffrattiva fornisce una correzione favorevole dell'aberrazione cromatica che si verifica facilmente nei super teleobiettivi, per un design più compatto e leggero e ottime capacità di rendering.

Precauzioni generali

Precauzioni per lo scatto

Su questo obiettivo l'impostazione apertura è fissa a $f/11$ e non può essere regolata.

Regolare l'esposizione tramite la velocità dell'otturatore e la sensibilità ISO.

- Quando si seleziona una modalità di scatto, prestare attenzione a quanto segue.
 - Se si seleziona la modalità [P], la velocità dell'otturatore viene regolata mentre l'impostazione apertura rimane fissa a $f/11$, quindi in realtà è come selezionare la modalità [Av].
 - Se si seleziona la modalità [Av], non è possibile regolare l'impostazione apertura.
 - Se si seleziona la modalità [Tv], l'impostazione apertura non viene regolata, quindi in realtà è come selezionare la modalità [M].
 - Se si seleziona la modalità [Fv], in realtà è come selezionare le modalità [Av] o [M], a seconda della velocità dell'otturatore e delle impostazioni della sensibilità ISO.
- Durante lo scatto, prestare attenzione anche a quanto segue.
 - Poiché l'impostazione apertura non può essere modificata, l'effetto ottenuto dalla chiusura del diaframma (profondità di campo) non può essere regolato.
 - Quando si utilizza la rettifica e la fotocamera modifica automaticamente le impostazioni manuali per consentire lo scatto con esposizione standard, l'impostazione apertura non viene regolata.
 - Durante l'AEB (ossia il bracketing dell'esposizione automatica), l'impostazione apertura è fissa a $f/11$ e non cambia.
 - Quando si utilizza la modalità Ritratto nelle Modalità Scena Speciale (sulle fotocamere EOS RP), la profondità di campo non può essere regolata per una profondità inferiore, poiché non è possibile regolare l'impostazione apertura.

Nomenclatura

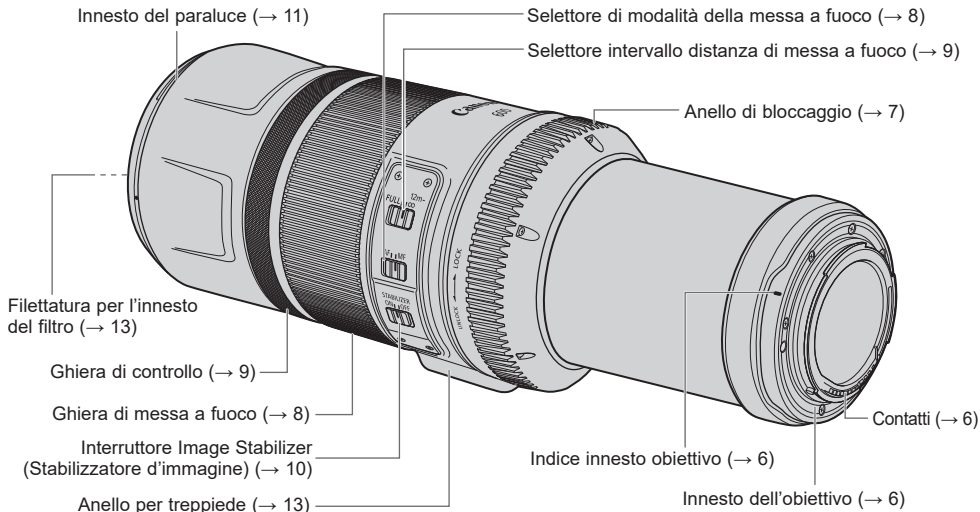

- Le illustrazioni utilizzate per le spiegazioni contenute in questo manuale mostrano il modello RF600mm F11 IS STM, ma il modello RF800mm F11 IS STM viene utilizzato allo stesso modo.
- Fra parentesi sono indicate le pagine da consultare per informazioni più dettagliate (→ **).

1. Inserimento e rimozione dell'obiettivo

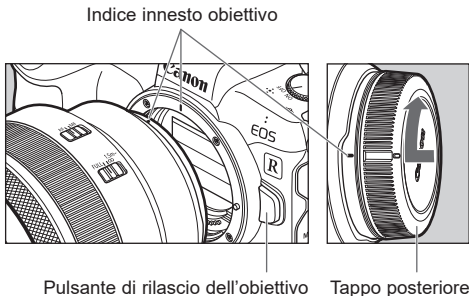

Inserimento dell'obiettivo

Allineare gli indici innesto obiettivo dell'obiettivo e della fotocamera, quindi ruotare l'obiettivo in senso orario fino ad avvertire uno scatto.

Rimozione dell'obiettivo

Ruotare l'obiettivo in senso antiorario premendo il pulsante di rilascio dell'obiettivo della fotocamera. Rimuovere l'obiettivo quando non è possibile ruotarlo ulteriormente.

Per i dettagli, consultare le istruzioni della fotocamera.



- Impostare l'interruttore di accensione della fotocamera su OFF durante l'inserimento o la rimozione dell'obiettivo.
- Fissare il copriobiettivo prima di rimuovere l'obiettivo dalla fotocamera.
- Dopo aver rimosso l'obiettivo, posizionarlo con la parte posteriore rivolta verso l'alto, quindi fissare il tappo posteriore per evitare che la superficie della lente e i contatti si graffino. Quando si fissa il tappo posteriore, assicurarsi che gli indici di innesto dell'obiettivo e del tappo posteriore siano allineati.
- Graffi, polvere o impronte digitali sui contatti possono causare corrosione o connessioni problematiche e, in ultima analisi, malfunzionamenti. Se i contatti sono sporchi, pulirli con un panno morbido.

2. Preparazione allo scatto (estensione/ritrazione dell'obiettivo)

Prima di scattare, estendere il corpo dell'obiettivo fino alla posizione di scatto e bloccarlo come segue. Non è possibile scattare mentre l'obiettivo è retratto.

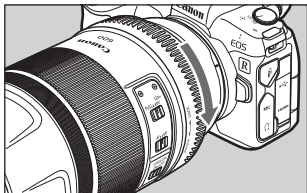

1 Ruotare completamente l'anello di bloccaggio verso "UNLOCK" fino a sentire uno scatto.

- L'anello di bloccaggio scatta quando lo si gira completamente in una direzione.

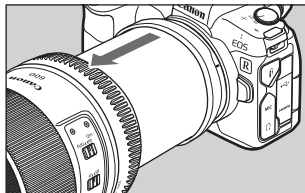

2 Estendere il corpo dell'obiettivo in avanti.

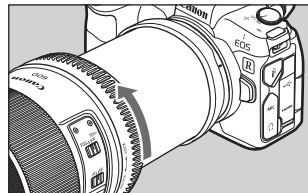

3 Con il corpo dell'obiettivo esteso, ruotare completamente l'anello di bloccaggio verso "LOCK" fino a sentire uno scatto.

- Il corpo dell'obiettivo è bloccato.

- Il corpo dell'obiettivo può essere esteso o ritratto solo quando l'anello di bloccaggio è in posizione "UNLOCK".
- Si noti che quando l'anello di bloccaggio è in posizione "UNLOCK", il corpo dell'obiettivo può talvolta estendersi o ritrarsi inavvertitamente. Tenere sempre saldamente la fotocamera e l'obiettivo quando in posizione "UNLOCK" e quando si estende o ritrae il corpo dell'obiettivo.
- Per ritrarre il corpo dell'obiettivo seguire la stessa procedura, questa volta ritraendo il corpo dell'obiettivo e poi ruotando completamente l'anello di bloccaggio verso "LOCK" fino a quando non si sente uno scatto.
- È possibile ruotare l'anello di bloccaggio solo quando il corpo dell'obiettivo è esteso o ritratto completamente.

3. Impostazione della modalità di messa a fuoco

Selettore di modalità della messa a fuoco

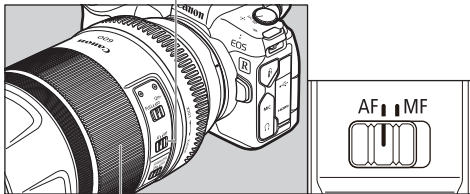

Ghiera di messa a fuoco

Per scattare in modalità di messa a fuoco automatica (AF), posizionare il selettore di modalità della messa a fuoco su AF.

Per usare solo la messa a fuoco manuale (MF), posizionare il selettore di modalità della messa a fuoco su MF e mettere a fuoco ruotando l'apposita ghiera.



- Assicurarsi di aggiornare il firmware della fotocamera in modo che sia compatibile con l'obiettivo.
 - Dopo l'aggiornamento del firmware, il campo di messa a fuoco della fotocamera* corrisponde a un'area del piano dell'immagine di circa 40% orizzontale x circa 60% verticale. Ciò rimane costante anche se si monta un moltiplicatore di focale.
 - Se si ruota rapidamente la ghiera di messa a fuoco, la messa a fuoco potrebbe essere ritardata.
- * A partire da marzo 2020: EOS R, EOS Ra, EOS RP



- La ghiera di messa a fuoco dell'obiettivo è elettronica.
- Se il funzionamento di AF è impostato su [ONE SHOT], è possibile eseguire la messa a fuoco manuale dopo che è stata completata la messa a fuoco automatica continuando a tenere premuto il pulsante di scatto a metà corsa (messa a fuoco manuale continua). Tuttavia, è necessario modificare le impostazioni della fotocamera. Per i dettagli, consultare le istruzioni della fotocamera.

4. Impostazione dell'intervallo distanza di messa a fuoco

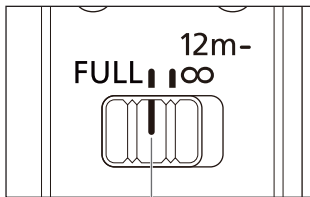

Selettore intervallo distanza di messa a fuoco

È possibile impostare l'intervallo distanza di messa a fuoco tramite un selettore. Impostando un intervallo distanza di messa a fuoco adeguato, si ridurrà il tempo effettivo di messa a fuoco automatica.

Intervallo distanza di messa a fuoco

Obiettivo	Intervallo
RF600mm F11 IS STM	Completo (4,5 m - ∞)
	12 m - ∞
RF800mm F11 IS STM	Completo (6 m - ∞)
	20 m - ∞

5. Ghiera di controllo

È possibile assegnare alla ghiera di controllo le funzioni comunemente usate con le fotocamere, come la velocità dell'otturatore e la sensibilità ISO.

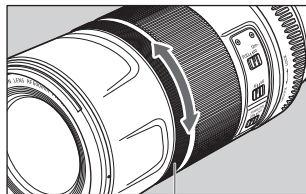

Ghiera di controllo

Lo scatto della ghiera di controllo consente di percepire la quantità di rotazione applicata. Per i dettagli sull'uso della ghiera di controllo, fare riferimento alle istruzioni della fotocamera.



- In alcuni casi è possibile che il suono del funzionamento della ghiera di controllo venga registrato durante la ripresa di filmati.



- Lo scatto percepibile della ghiera di controllo può essere eliminato dal Centro di assistenza Canon (a pagamento).

6. Image Stabilizer (Stabilizzatore d'immagine)

Questa funzione garantisce una stabilizzazione dell'immagine appropriata per le condizioni di scatto (ad esempio la ripresa di soggetti immobili e gli scatti eseguiti con tecnica panning).

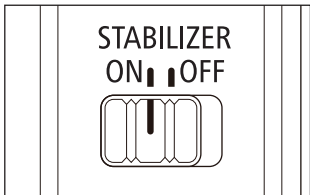

Impostare l'interruttore Image Stabilizer (Stabilizzatore d'immagine) su ON quando si desidera utilizzare la funzione.

- Impostare l'interruttore Image Stabilizer (Stabilizzatore d'immagine) su OFF quando non si desidera utilizzare la funzione.

- ⓘ ● Image Stabilizer (Stabilizzatore d'immagine) non è in grado di eseguire la compensazione per uno scatto sfocato causato dal movimento del soggetto.
- L'efficacia di Image Stabilizer (Stabilizzatore d'immagine) potrebbe non essere massima se si scatta da un veicolo o altro mezzo di trasporto sottoposto a violenti scossoni.

- ⓘ ● Se si utilizza una fotocamera che permette di modificare l'impostazione del tipo di otturatore, è consigliabile utilizzare l'otturatore elettronico per la prima tendina* affinché Image Stabilizer (Stabilizzatore d'immagine) sia efficace.
- Quando si usa un treppiede, l'efficacia di Image Stabilizer (Stabilizzatore d'immagine) potrebbe non essere massima o potrebbe essere meglio impostare l'interruttore Image Stabilizer (Stabilizzatore d'immagine) su OFF, a seconda del tipo di treppiede e della sua posizione, nonché delle impostazioni della fotocamera come la velocità dell'otturatore.
- Quando si utilizza un monopiede, l'Image Stabilizer (Stabilizzatore d'immagine) ha la stessa efficacia di quando lo si utilizza per fotografare a mano libera. Tuttavia, a seconda delle condizioni di scatto, ci sono casi in cui l'efficacia di Image Stabilizer (Stabilizzatore d'immagine) potrebbe essere inferiore.
- * Sulle fotocamere in cui è possibile effettuare questa modifica con un'impostazione di scatto Live View silenzioso, utilizzare Mode 1 (impostazione predefinita) o Mode 2

- ⓘ ● Quando si riprende un soggetto immobile, compensa le vibrazioni della fotocamera in tutte le direzioni.
- Compensa sia le vibrazioni della fotocamera in verticale durante gli scatti eseguiti con tecnica panning in direzione orizzontale sia le vibrazioni della fotocamera in orizzontale durante gli scatti eseguiti con tecnica panning in direzione verticale.

7. Paraluce (venduto separatamente)

Il paraluce personalizzato consente di evitare che ci sia troppa luce e protegge la parte anteriore dell'obiettivo da pioggia, neve e polvere.

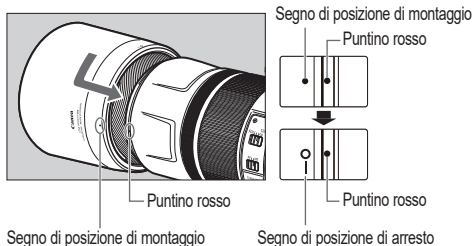

● Montaggio del paraluce

Allineare il segno di posizione di montaggio rosso sul paraluce al puntino rosso sulla parte anteriore dell'obiettivo, quindi ruotare il paraluce nella direzione della freccia finché non si avverte uno scatto.

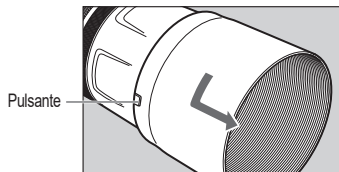

● Rimozione del paraluce

Premere con il dito sul pulsante sul lato del paraluce, quindi, per rimuoverlo, ruotare il paraluce nella direzione della freccia finché il segno di posizione di montaggio sul paraluce non è allineato al puntino rosso sulla parte anteriore dell'obiettivo.

È possibile riporre il paraluce montandolo in posizione inversa sull'obiettivo.

- Se il paraluce non è montato correttamente, potrebbe verificarsi la vignettatura (bordi dell'immagine più scuri).
- Afferrare e ruotare la base del paraluce quando lo si monta e lo si rimuove; il paraluce potrebbe deformarsi se lo si ruota afferrandolo vicino al bordo.

8. Moltiplicatori di focale (venduti separatamente)

Utilizzare un moltiplicatore di focale RF1.4× o RF2× per scattare foto più grandi del soggetto. Le specifiche dell'obiettivo per l'uso del moltiplicatore di focale sono indicate di seguito.

Obiettivo		RF600mm F11 IS STM		RF800mm F11 IS STM	
Moltiplicatore di focale		RF1.4×	RF2×	RF1.4×	RF2×
Lunghezza focale (mm)		840	1200	1120	1600
Apertura		f/16	f/22	f/16	f/22
Angolo di campo	Orizzontale	2° 30'	1° 40'	1° 50'	1° 20'
	Verticale	1° 40'	1° 10'	1° 10'	50'
	Diagonale	3°	2°	2° 10'	1° 30'
Ingrandimento massimo (×)		0,19	0,28	0,19	0,28

-  Collegare il moltiplicatore di focale all'obiettivo, quindi collegare la fotocamera. Per rimuoverlo, procedere in ordine inverso. Se si collega prima il moltiplicatore di focale alla fotocamera potrebbero verificarsi problemi.
- Non è possibile utilizzare più di un moltiplicatore di focale alla volta.

-  Quando è collegato un moltiplicatore di focale, la velocità dell'AF si riduce per garantire un controllo adeguato.

9. Anello per treppiede

È possibile montare un treppiede o un monopiede sull'anello per treppiede dell'obiettivo.

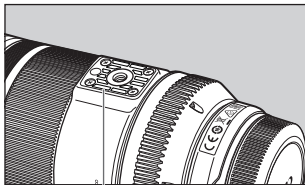

Anello per treppiede

10. Filtri (venduti separatamente)

È possibile fissare filtri all'apposita filettatura per l'innesto del filtro sulla parte anteriore dell'obiettivo.



- È possibile montare solo un filtro.
- Se è necessario un filtro polarizzatore, utilizzare il filtro polarizzatore circolare Canon PL-C B.
- Rimuovere il paraluce quando si fissa il filtro polarizzatore.

Specifiche

	RF600mm F11 IS STM	RF800mm F11 IS STM
Lunghezza focale/Apertura	600mm f/11	800mm f/11
Struttura obiettivo	7 gruppi, 10 elementi	8 gruppi, 11 elementi
Apertura minima	f/11	f/11
Angolo di campo	Orizzontale: 3° 30', Verticale: 2° 20', Diagonale: 4° 10'	Orizzontale: 2° 35', Verticale: 1° 40', Diagonale: 3° 5'
Distanza di messa a fuoco minima	4,5 m	6,0 m
Ingrandimento massimo	0,14×	0,14×
Campo visivo	Circa 254 × 169 mm	Circa 261 × 174 mm
Diametro filtro	82 mm	95 mm
Max. diametro	Circa 93 mm	Circa 101,6 mm
Lunghezza	Circa 199,5 mm (ritratto)	Circa 281,8 mm (ritratto)
	Circa 269,5 mm (esteso)	Circa 351,8 mm (esteso)
Peso	Circa 930 g	Circa 1260 g
Paraluce	ET-88B (venduto separatamente)	ET-101 (venduto separatamente)
Copriobiettivo	E-82 II	E-95
Custodia	LZ1328 (venduta separatamente)	LZ1435 (venduta separatamente)

- La lunghezza dell'obiettivo viene misurata dalla superficie di innesto alla parte anteriore dell'obiettivo.
- Il diametro massimo, la lunghezza e il peso indicati sono solo per l'obiettivo stesso.
- La lente macro non può essere montata perché non ha una dimensione adatta all'obiettivo.
- Tutti i dati elencati sono misurati in base agli standard Canon.
- Le specifiche e l'aspetto del prodotto sono soggetti a modifiche senza preavviso.

Canon