

Canon

RF

24-50mm F4.5-6.3 IS STM

Istruzioni

Grazie per aver scelto un prodotto Canon.

Canon RF24-50mm F4.5-6.3 IS STM è un obiettivo zoom standard per l'utilizzo con le fotocamere della gamma EOS R.

- "IS" è l'acronimo di Image Stabilizer (Stabilizzatore d'immagine).
- "STM" è l'acronimo di Stepping Motor (Motore passo passo).

Termini e simboli convenzionali utilizzati in queste istruzioni



Avviso per evitare il malfunzionamento o il danneggiamento dell'obiettivo o della fotocamera.



Note supplementari sull'utilizzo dell'obiettivo e sullo scatto di foto.

Firmware e applicazioni della fotocamera

Utilizzare le versioni più recenti del firmware e delle applicazioni con la fotocamera in uso. Per sapere se le versioni del firmware e delle applicazioni in uso sono le più recenti o per avere informazioni sull'aggiornamento, visitare il sito Web Canon.



Se il firmware della fotocamera* non è in una versione compatibile, verranno applicate le seguenti limitazioni.

- La funzionalità di visualizzazione ingrandita non è disponibile.
- In alcuni casi può verificarsi un malfunzionamento della fotocamera.

* Si applica ai seguenti modelli di fotocamera: EOS R e EOS RP

Norme di sicurezza

Precauzioni da adottare per un uso sicuro della fotocamera. Leggere attentamente le presenti precauzioni e assicurarsi che vengano adottate per evitare rischi e lesioni all'utente e ad altre persone.



Avviso

Informazioni sui rischi che possono causare lesioni gravi o letali.

- **Non fissare direttamente il sole o altre sorgenti di luce di forte intensità attraverso l'obiettivo.**
Ciò può comportare la perdita della vista.
- **Non lasciare l'obiettivo al sole senza il copriobiettivo.** L'obiettivo potrebbe concentrare la luce del sole che lo attraversa e provocare un malfunzionamento o un incendio.



Attenzione

Informazioni sui rischi che possono causare il malfunzionamento o il danneggiamento di altri oggetti.

- **Non lasciare il prodotto in luoghi esposti a temperature molto elevate o molto basse.**
Il prodotto può causare ustioni o lesioni se toccato.
- **Non inserire la mano o le dita nel prodotto.**
Pericolo di lesioni.

Precauzioni generali

Precauzioni per l'uso

- Non lasciare il prodotto in luoghi surriscaldati o in un'auto esposta alla luce solare diretta. Le temperature elevate possono causare il malfunzionamento del prodotto.
- Se si porta l'obiettivo da un ambiente freddo a uno caldo, è possibile che si formi condensa sulla superficie dell'obiettivo e sui componenti interni. Per evitare questo fenomeno, mettere l'obiettivo in una busta di plastica a chiusura ermetica prima di portarlo da un ambiente freddo a uno caldo. Togliere quindi l'obiettivo dalla busta quando si è riscaldato. Eseguire la stessa operazione quando si porta l'obiettivo da un ambiente caldo a uno freddo.
- L'interno dell'obiettivo può sembrare ondeggiare, ma ciò non indica un difetto o un guasto e non causerà problemi durante l'uso.
- Per ottimizzare il controllo dell'apertura, in alcuni casi le lame del diaframma si muovono durante le operazioni di zoom e messa a fuoco, anche se il valore di apertura è impostato su AE priorità diaframma o esposizione manuale, ecc.
- Leggere anche le precauzioni per l'uso per l'obiettivo eventualmente riportate nel manuale di istruzioni della fotocamera.

Precauzioni per lo scatto

- Mettere nuovamente a fuoco dopo il ripristino dalla modalità di spegnimento automatico.
- Per mantenere la posizione di messa a fuoco nella modalità pronta per scattare, impostare [Off automatico] della fotocamera su [Disatt.]

Nomenclatura

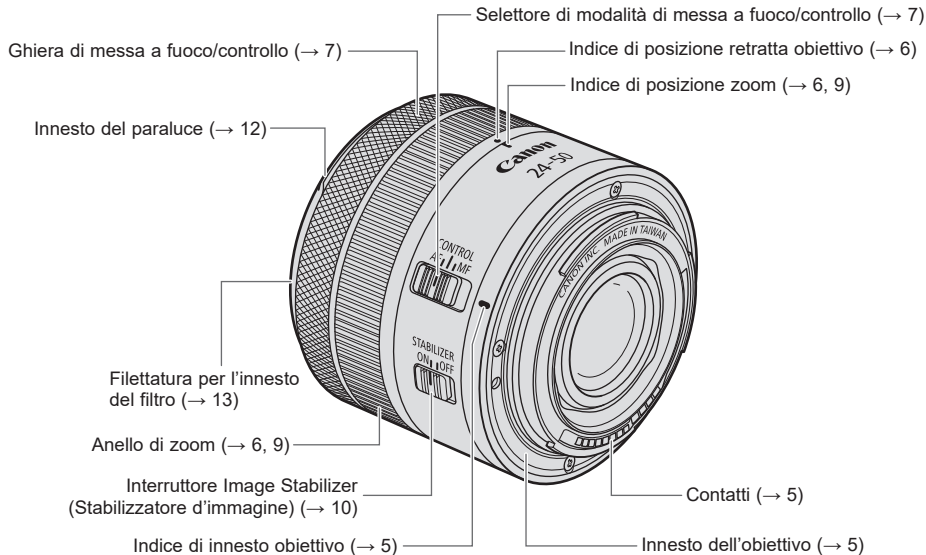

- Fra parentesi sono indicate le pagine da consultare per informazioni più dettagliate (→ **).

1. Inserimento e rimozione dell'obiettivo



Inserimento dell'obiettivo

Allineare gli indici di innesto obiettivo dell'obiettivo e della fotocamera, quindi ruotare l'obiettivo in senso orario fino ad avvertire uno scatto.

Rimozione dell'obiettivo

Ruotare l'obiettivo in senso antiorario premendo il pulsante di rilascio dell'obiettivo della fotocamera. Rimuovere l'obiettivo quando non è possibile ruotarlo ulteriormente.

Per i dettagli, consultare le istruzioni della fotocamera.



- Impostare l'interruttore di accensione della fotocamera su OFF durante l'inserimento o la rimozione dell'obiettivo.
- Fissare il copriobiettivo prima di rimuovere l'obiettivo dalla fotocamera.
- Dopo aver rimosso l'obiettivo, posizionarlo con la parte posteriore rivolta verso l'alto, quindi fissare il tappo posteriore per evitare che la superficie dell'obiettivo e i contatti si graffino. Quando si fissa il tappo posteriore, assicurarsi che gli indici di innesto dell'obiettivo e del tappo posteriore siano allineati.
- Graffi, polvere o impronte digitali sui contatti possono causare corrosione o connessioni problematiche e, in ultima analisi, malfunzionamenti. Se i contatti sono sporchi, pulirli con un panno morbido.

2. Preparazioni allo scatto e ritrazione dell'obiettivo

L'obiettivo è dotato di un meccanismo di ritrazione.

Questo consente di accorciare la lunghezza dell'obiettivo rispetto al momento dello scatto.

Lo scatto non è possibile quando l'obiettivo è riposto.

Osservare la seguente procedura per posizionare l'obiettivo in posizione per lo scatto.

Preparazioni dalla ritrazione allo scatto

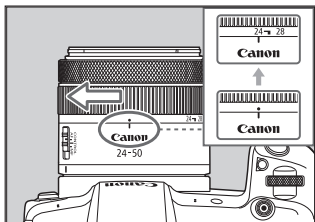

Ruotare l'anello di zoom nella direzione della freccia bianca finché non si avverte uno scatto per posizionare l'obiettivo nella posizione preparatoria allo scatto.

- Se l'indicatore di posizione di ritrazione dell'obiettivo è allineato all'indicatore dello zoom, aggiungere una lieve pressione per ruotare l'anello di zoom nella direzione della freccia.

Ritrazione dell'obiettivo

- 1 Ruotare l'anello di zoom dalla posizione di scatto nella direzione opposta alla freccia bianca.
 - 2 Continuare a ruotare dopo aver superato la posizione di grandangolo (24 mm).
 - 3 Ruotarlo fino alla fine per allineare l'indicatore della posizione di ritrazione dell'obiettivo con l'indicatore dello zoom e riporlo.
- Prestare attenzione a non inserire le dita o altro tra il moltiplicatore di focale dell'obiettivo e la ghiera di messa a fuoco/controllo.

3. Ghiera di messa a fuoco/controllo

La ghiera di messa a fuoco/controllo può essere utilizzata sia come ghiera di messa a fuoco sia come ghiera di controllo.

Ghiera di messa a fuoco/controllo

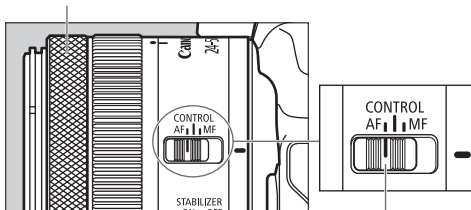

Utilizzo come ghiera di messa a fuoco

Impostare il selettore di modalità di messa a fuoco/controllo su AF o MF.

Per scattare in modalità di messa a fuoco automatica (AF), impostare il selettore di modalità di messa a fuoco/controllo su AF. Tabella*1

Per usare solo la messa a fuoco manuale (MF), impostare il selettore della modalità di messa a fuoco/controllo su MF e regolare la messa a fuoco girando l'apposita ghiera (ghiera di messa a fuoco/controllo). Tabella*2

Tabella: Elenco di modalità di messa a fuoco e funzioni della ghiera di messa a fuoco/controllo utilizzando il selettore di messa a fuoco/controllo

	Selettore Modalità di messa a fuoco/controllo		
	*1 AF	*3 CONTROL	*2 MF
Modalità di messa a fuoco	AF	*4 AF/ *5 MF	MF
Funzioni della ghiera di messa a fuoco/controllo	Ghiera di messa a fuoco	Ghiera di controllo	Ghiera dimessa a fuoco

Utilizzo come ghiera di controllo

Impostare il selettore della modalità di messa a fuoco/controllo su CONTROL. Tabella*3

Impostare la funzione di ghiera di controllo utilizzando il menu della fotocamera. È possibile assegnare alla ghiera di controllo le funzioni comunemente usate con le fotocamere, come le impostazioni della velocità otturatore e dell'apertura. Per i dettagli sull'uso della ghiera di controllo, fare riferimento alle istruzioni della fotocamera.

Ghiera di messa a fuoco/controllo



- Se si ruota rapidamente la ghiera di messa a fuoco (ghiera di messa a fuoco/controllo), la messa a fuoco potrebbe essere ritardata.
- Impostando il selettore della modalità di messa a fuoco/controllo su CONTROL, la modalità di messa a fuoco verrà fissata su AF. Tabella*4 Tuttavia, a seconda della fotocamera utilizzata, è possibile passare alla modalità di messa a fuoco MF sulla fotocamera. Tabella*5 Per i dettagli, consultare le istruzioni della fotocamera.



- La ghiera di messa a fuoco dell'obiettivo (ghiera di messa a fuoco/controllo) è elettronica.
- Con una fotocamera con funzionalità di messa a fuoco manuale continua elettronica, la messa a fuoco manuale è possibile sia nella modalità AF One-Shot sia nella modalità AF Servo. Tuttavia, è necessario modificare le impostazioni della fotocamera.
- Se il funzionamento di AF è impostato su AF One-Shot, è possibile eseguire la messa a fuoco manuale dopo che è stata completata la messa a fuoco automatica continuando a tenere premuto il pulsante di scatto a metà (funzione di messa a fuoco manuale elettronica). Tuttavia, è necessario modificare le impostazioni della fotocamera.
- Durante la registrazione di filmati, la velocità dell'AF è più lenta rispetto alla modalità di scatto di foto. È possibile regolare la velocità dell'AF sulla fotocamera impostando AF Servo filmato su [Attiva].

Per i dettagli, consultare le istruzioni della fotocamera.

4. Uso dello zoom

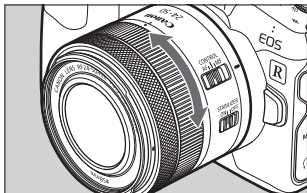

Per eseguire lo zoom, ruotare l'anello di zoom dell'obiettivo.



- Accertarsi di interrompere lo zoom prima di mettere a fuoco, altrimenti lo zoom potrebbe incidere sulla messa a fuoco.
- Se si ruota rapidamente l'anello di zoom è possibile che si verifichi temporaneamente un effetto sfocato.
- Fare attenzione a non far rimanere le dita incastrate tra la parte anteriore dell'obiettivo e la ghiera di messa a fuoco/controllo durante lo zoom.

5. Image Stabilizer (Stabilizzatore d'immagine)

Questa funzione garantisce una stabilizzazione dell'immagine appropriata per le condizioni di scatto (ad esempio la ripresa di soggetti immobili e gli scatti eseguiti con tecnica panning).

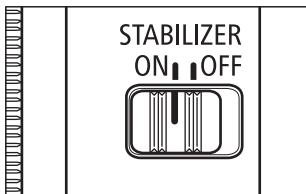

Impostare l'interruttore Image Stabilizer (Stabilizzatore d'immagine) su ON quando si desidera utilizzare la funzione.

- Impostare l'interruttore Image Stabilizer (Stabilizzatore d'immagine) su OFF quando non si desidera utilizzare la funzione.

- Image Stabilizer (Stabilizzatore d'immagine) non è in grado di eseguire la compensazione per uno scatto sfocato causato dal movimento del soggetto.
- L'efficacia di Image Stabilizer (Stabilizzatore d'immagine) potrebbe non essere massima se si scatta da un veicolo o altro mezzo di trasporto sottoposto a violenti scossoni.
- Quando si utilizza un treppiede, si consiglia di impostare Image Stabilizer (Stabilizzatore d'immagine) su OFF.
- Quando si utilizza un monopiede, Image Stabilizer (Stabilizzatore d'immagine) ha la stessa efficacia di quando lo si utilizza per fotografare a mano libera. Tuttavia, a seconda delle condizioni di scatto, ci sono casi in cui l'efficacia di Image Stabilizer (Stabilizzatore d'immagine) potrebbe essere inferiore.

- Image Stabilizer (Stabilizzatore d'immagine) funziona con le fotocamere dotate di Image Stabilizer (Stabilizzatore d'immagine) incorporato.

Image Stabilizer (Stabilizzatore d'immagine)

Image Stabilizer (Stabilizzatore d'immagine) per questo obiettivo è adatto agli scatti a mano libera nelle seguenti condizioni.



- In zone semi-buie, in interni o esterni di notte.
- In luoghi in cui è vietato utilizzare il flash, ad esempio in musei o teatri.
- In situazioni di scarso equilibrio.
- In situazioni in cui non è possibile usare impostazioni di velocità dell'otturatore elevate.



- Scatti con tecnica panning di veicoli, treni, ecc.
Compensa sia le vibrazioni della fotocamera in verticale durante gli scatti eseguiti con tecnica panning in direzione orizzontale sia le vibrazioni della fotocamera in orizzontale durante gli scatti eseguiti con tecnica panning in direzione verticale.

6. Paraluce (venduto separatamente)

Il paraluce personalizzato riduce la luce indesiderata che potrebbe causare un effetto flare e ghosting, e protegge la parte anteriore dell'obiettivo da pioggia, neve e polvere.

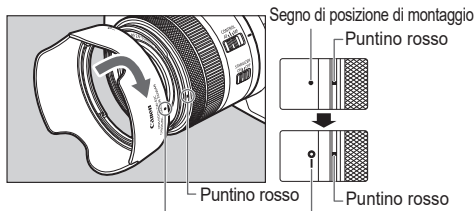

Segno di posizione di montaggio Segno di posizione di arresto

Montaggio del paraluce

Allineare il segno di posizione di montaggio rosso sul paraluce al puntino rosso sulla parte anteriore dell'obiettivo, ruotare quindi il paraluce nella direzione della freccia finché il puntino rosso non è allineato al segno di posizione di arresto sul paraluce e quest'ultimo è saldamente fissato.

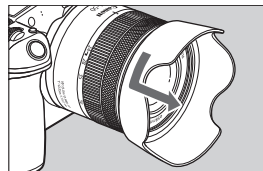

Rimozione del paraluce

Per rimuovere il paraluce, ruotarlo nella direzione della freccia finché il segno di posizione di montaggio del paraluce non è allineato all'indicatore rosso sulla parte anteriore dell'obiettivo. È possibile riporre il paraluce montandolo in posizione inversa sull'obiettivo.



- Se il paraluce non è montato correttamente, potrebbe verificarsi la vignettatura (bordi dell'immagine più scuri).
- Afferrare e ruotare la base del paraluce quando lo si monta e lo si rimuove; il paraluce potrebbe deformarsi se lo si ruota afferrandolo vicino al bordo.

7. Filtri (venduti separatamente)

È possibile fissare filtri ($\Phi 58$) all'apposita filettatura per l'innesto del filtro sulla parte anteriore dell'obiettivo.

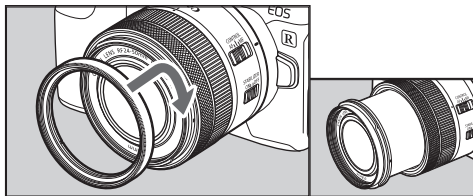

- È possibile montare un solo filtro.

Specifiche

Lunghezza focale/Apertura	24-50mm f/4.5-6.3
Struttura obiettivo	8 gruppi, 8 elementi
Apertura massima	f/4.5-6.3 (1/3 di stop), f/4.5-6.7 (1/2 di stop)
Apertura minima	f/22-32
Angolo di campo	Orizzontale: 74°00' – 40°00', Verticale: 53°00' – 27°00', Diagonale: 84°00' – 46°00'
Distanza di messa a fuoco minima	0,30 m (a 24 mm), 0,35 m (a 50 mm)
Ingrandimento massimo	0,19x (a 50 mm)
Campo visivo	Circa 309 x 206 mm (a 24 mm, 0,30 m) Circa 184 x 123 mm (a 50 mm, 0,35 m)
Diametro filtro	58 mm
Diametro e lunghezza massimi	Circa 69,6 x 58 mm (con l'obiettivo represso)
Peso	Circa 210 g
Paraluce	EW-63C (venduto separatamente)
Copriobiettivo	E-58 II
Custodia	LP1014 (venduta separatamente)

Specifiche

- La lunghezza dell'obiettivo viene misurata dalla superficie di innesto alla parte anteriore dell'obiettivo.
Aggiungere 24,2 mm se si includono il copriobiettivo e il tappo posteriore.
- Il diametro massimo, la lunghezza e il peso indicati sono solo per l'obiettivo stesso.
- Non è possibile utilizzare moltiplicatori di focale.
- Non è possibile scattare con esposizione multipla quando si utilizza questo obiettivo su alcune fotocamere*.
* EOS R, RP, Ra, R5, R6
- Ci sono casi in cui l'uso della funzione di zoom durante lo scatto continuo può provocare una distorsione dell'immagine notevole.
- Tutti i dati elencati sono misurati in base agli standard Canon.
- Le specifiche e l'aspetto del prodotto sono soggetti a modifiche senza preavviso.

Etichettatura ambientale: per il corretto riciclo degli imballaggi dei nostri prodotti e articoli, visita il sito <https://www.canon-europe.com/sustainability/approach/packaging>

Canon