

# BLACK+ DECKER®

INSTRUCTION MANUAL  
MODE D'EMPLOI  
MANUAL DE INSTRUCCIONES

COMPLETE STEAM CLEANING SYSTEM  
SYSTÈME COMPLET DE NETTOYAGE À LA VAPEUR  
SISTEMA DE LIMPIEZA DE VAPOR COMPLETO

**BHSM15FX08**  
**BHSM15FX10**

**Please read before returning this product for any reason.**

**À lire avant de retourner ce produit pour quelque raison que ce soit.**

**Lea el manual antes de devolver este producto por cualquier motivo.**

English (**original instructions**)

---

4

Français (*traduction de la notice d'instructions originale*)

---

12

Español (*traducido de las instrucciones originales*)

---

21

Fig. A

# BHSM15FX08 BHSM15FX10

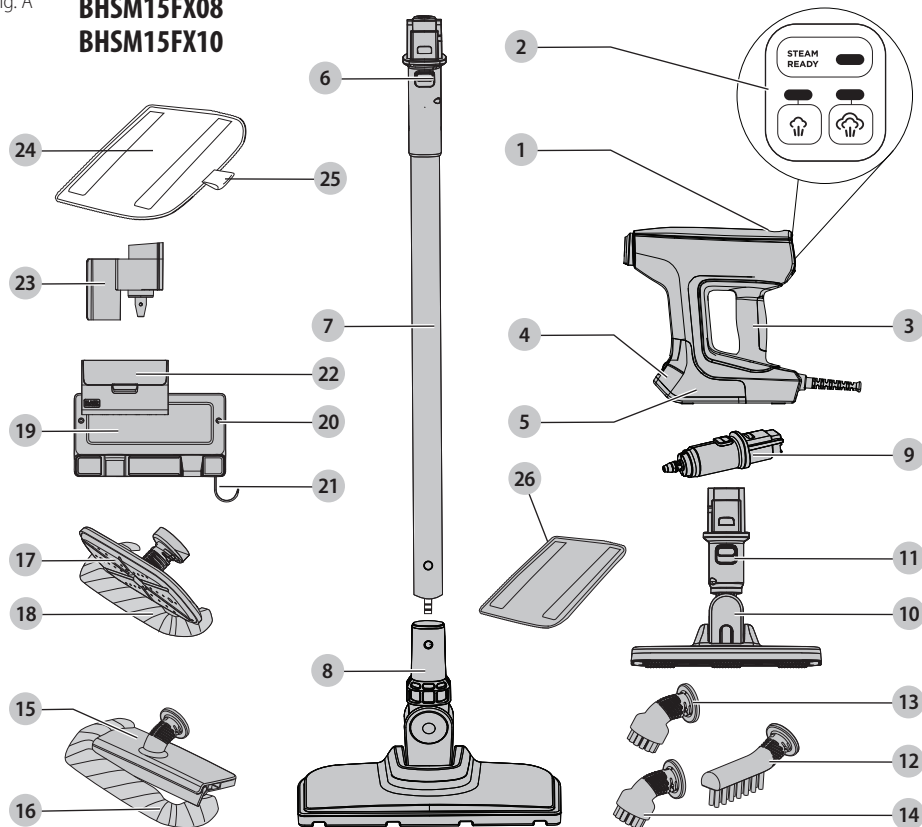

## Components

- 1 On/Off switch
- 2 Steam user interface
- 3 Hand held steam unit
- 4 Filler cap
- 5 Water tank
- 6 Floor extension release button
- 7 Floor extension
- 8 Floor cleaning head
- 9 Adaptor
- 10 Small countertop mop head
- 11 Small countertop mop head release button
- 12 Grout brush
- 13 Small brush
- 14 Small brush with copper bristles
- 15 Squeegee accessory
- 16 Squeegee sock
- 17 Garment steamer attachment (only with BHSM15FX10)
- 18 Garment steamer sock (only with BHSM15FX10)
- 19 Wall storage unit (only with BHSM15FX10)
- 20 Wall bracket (only with BHSM15FX10)
- 21 Storage hook (only with BHSM15FX10)
- 22 Storage box (only with BHSM15FX10)
- 23 On pole storage (only with BHSM15FX10)
- 24 Floor cleaning pad
- 25 Floor cleaning pad removal tab
- 26 Small countertop cleaning pad

## Composants

- 1 Interrupteur Marche/arrêt
- 2 Interface utilisateur de la vapeur
- 3 Appareil à vapeur portatif
- 4 Bouchon de remplissage
- 5 Réservoir d'eau
- 6 Bouton de libération de la rallonge de sol
- 7 Rallonge de sol
- 8 Tête de nettoyage de sol
- 9 Adaptateur
- 10 Petite tête de balai pour comptoir
- 11 Bouton de libération de la petite tête de balai de comptoir
- 12 Brosse pour les joints
- 13 Petite brosse
- 14 Petite brosse vec des poils en cuivre
- 15 Accessoire pour raclette
- 16 Sacnet pour raclette
- 17 Accessoire pour défroisseur de vêtements (uniquement avec BHSM15FX10)
- 18 Sacnet pour défroisseur de vêtements (uniquement avec BHSM15FX10)
- 19 Unité de rangement murale (uniquement avec BHSM15FX10)
- 20 Support mural (uniquement avec BHSM15FX10)
- 21 Crochet de rangement (uniquement avec BHSM15FX10)
- 22 Boîte de rangement (uniquement avec BHSM15FX10)
- 23 Rangement sur poteau (uniquement avec BHSM15FX10)
- 24 Tampon nettoyeur de sol
- 25 Languette de retrait du tampon nettoyeur de sol
- 26 Petit tampon nettoyeur de comptoir

## Componentes

- 1 Interruptor On/Off (Encendido/Apagado)
- 2 Interfaz de usuario de vapor
- 3 Unidad de vapor portátil
- 4 Tapa de relleno
- 5 Tanque de agua
- 6 Botón de liberación de extensión de piso
- 7 Extensión de piso
- 8 Cabezeta de limpieza de piso
- 9 Adaptador
- 10 Cabezeta de trapeador de mostrador pequeño
- 11 Botón de liberación de cabezeta de trapeador de mostrador pequeño
- 12 Cepillo para lechada
- 13 Cepillo pequeño
- 14 Cepillo pequeño con cerdas de cobre
- 15 Accesorio de jalador
- 16 Funda de jalador
- 17 Accesorio de vapor para ropa (sólo con BHSM15FX10)
- 18 Funda de accesorio de vapor para ropa (sólo con BHSM15FX10)
- 19 Unidad de almacenamiento de pared (sólo con BHSM15FX10)
- 20 Soporte de pared (sólo con BHSM15FX10)
- 21 Gancho de almacenamiento (sólo con BHSM15FX10)
- 22 Caja de almacenamiento (sólo con BHSM15FX10)
- 23 Almacenamiento en poste (sólo con BHSM15FX10)
- 24 Almohadilla de limpieza de piso
- 25 Lengüeta de desinstalación de almohadilla de limpieza de piso
- 26 Almohadilla de limpieza de mostrador pequeño

Fig. B

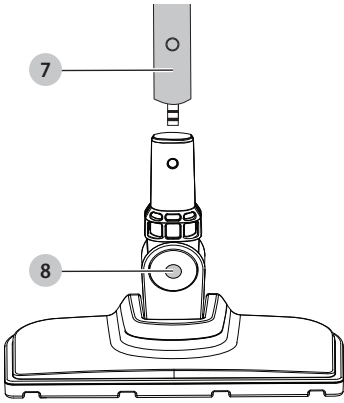

Fig. C

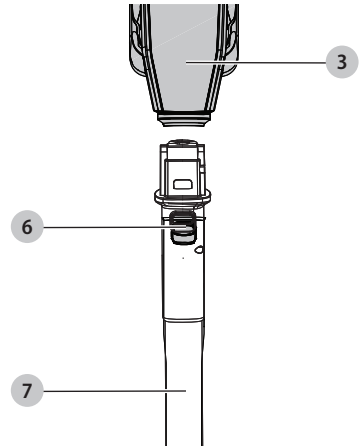

Fig. D

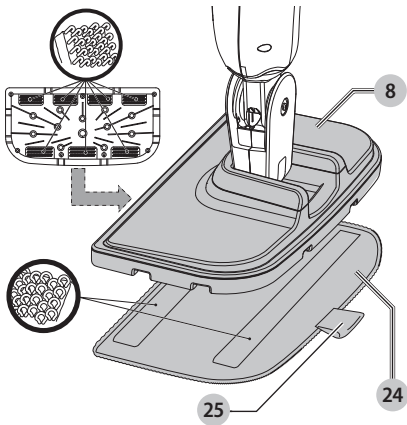

Fig. E

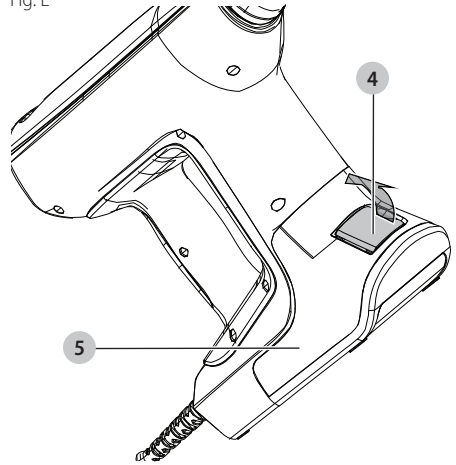

Fig. F

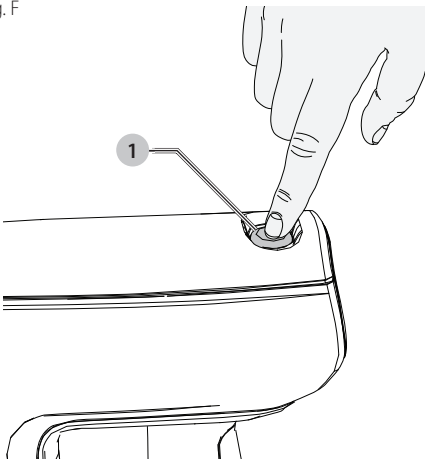

Fig. G

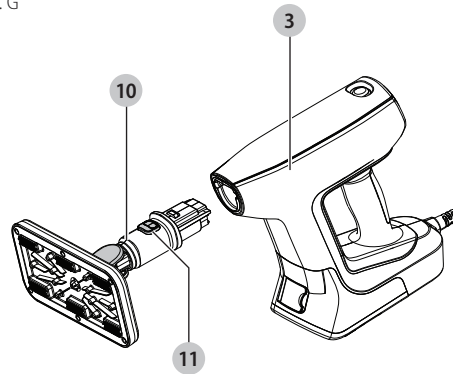

Fig. H

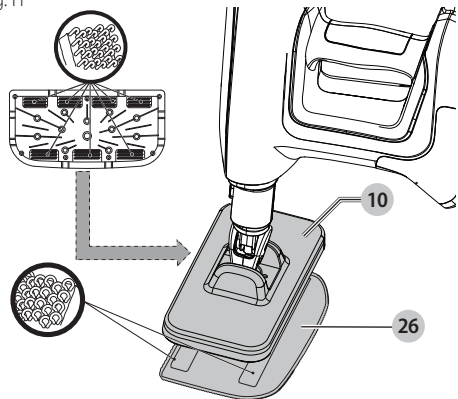

Fig. I

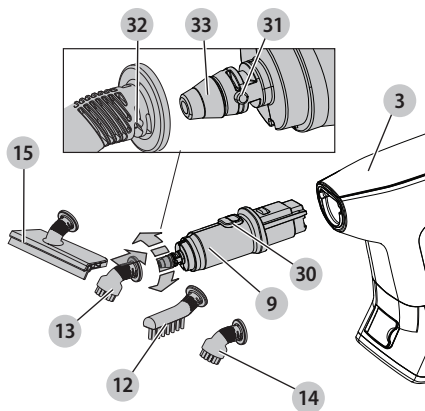

Fig. J

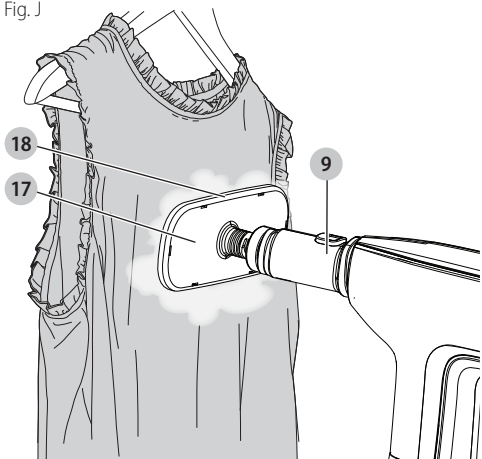

Fig. K

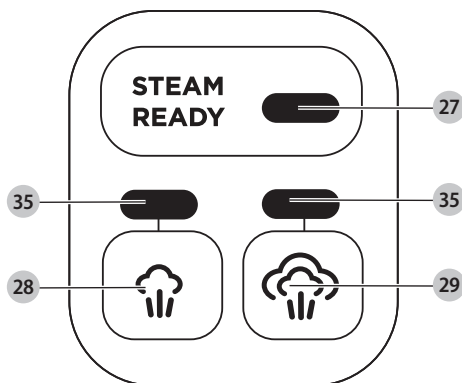

Fig. L

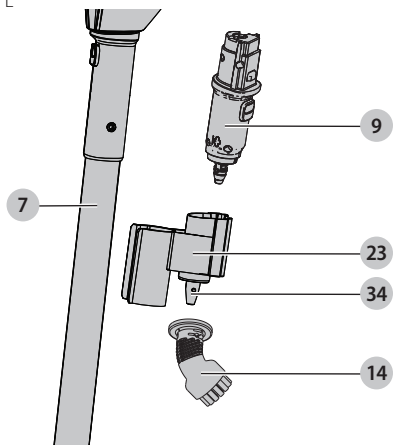
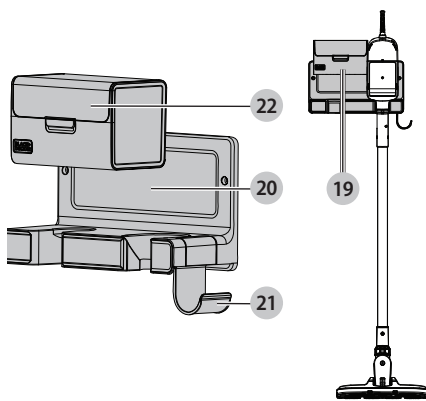

Fig. M





**WARNING:** Read all safety warnings and all instructions. Failure to follow the warnings and instructions may result in electric shock, fire and/or serious injury.



**WARNING:** To reduce the risk of injury, read the instruction manual.

## SAVE ALL WARNINGS AND INSTRUCTIONS FOR FUTURE REFERENCE

### Intended Use

Your BLACK+DECKER BHSM15FX08, BHSM15FX10 steam cleaning system has been designed for sanitizing and cleaning sealed hardwood, sealed laminate, linoleum, vinyl, ceramic tile, stone, marble floors and countertops. This appliance is intended for indoor household use only.

**NOTE:** Each hand held steam unit is 100% tested in the factory to ensure product performance and safety. When assembling your new hand held steam unit for the first time you may notice water residue inside of the unit.

### Definitions: Safety Alert Symbols and Words

This instruction manual uses the following safety alert symbols and words to alert you to hazardous situations and your risk of personal injury or property damage.



**DANGER:** Indicates an imminently hazardous situation which, if not avoided, **will** result in **death or serious injury**.



**WARNING:** Indicates a potentially hazardous situation which, if not avoided, **could** result in **death or serious injury**.



**CAUTION:** Indicates a potentially hazardous situation which, if not avoided, **may** result in **minor or moderate injury**.



(Used without word) Indicates a safety related message.

**NOTICE:** Indicates a practice **not related to personal injury** which, if not avoided, **may** result in **property damage**.

## IMPORTANT SAFETY INSTRUCTIONS



**WARNING:** When using your appliance, basic precautions should always be followed, including the following:

1. **Read all instructions.**
2. **To reduce the risk of contact with hot water emitting from steam vents, check appliance before each use by holding it away from body and operating steam button.**
3. **Use appliance only for its intended use.**
4. **To reduce the risk of electric shock, do not immerse the appliance in water or other liquids.**
5. **Never yank cord to disconnect from outlet; instead, grasp plug and pull to disconnect.**

6. **Do not allow cord to touch hot surfaces. Let appliance cool completely before putting away.** Loop cord loosely around appliance when storing.
7. **Always disconnect appliance from electrical outlet when filling with water or emptying, and when not in use.**
8. **Unplug from outlet when not in use and before servicing.**
9. **Do not operate appliance with a damaged cord or plug, or if the appliance has been dropped or damaged. To reduce the risk of electric shock, do not disassemble or attempt to repair the appliance, take it to a qualified service person for examination and repair.** Incorrect reassembly or repair could cause a risk of fire, electric shock, or injury to persons when the appliance is used.
10. **Close supervision is necessary for any appliance being used by or near children.** Do not leave appliance unattended while connected.
11. **Burns could occur from touching hot metal parts, hot water, or steam.** Use care when you turn a steam appliance upside down – there may be hot water in the reservoir.

## SAVE THESE INSTRUCTIONS

1. **To reduce the likelihood of circuit overload, do not operate another high wattage appliance on the same circuit.**
2. **If an extension cord is absolutely necessary, use one with a higher ampere rating than the appliance. The appliance ampere rating is calculated by dividing the rated wattage (W) by the rated voltage (V) appearing on the nameplate. Cords rated for less amperage may overheat.** Care should be taken to arrange the cord so that the cord cannot be pulled or tripped over.



**WARNING:** Read all safety warnings and all instructions. Failure to follow the warnings and instructions listed below may result in electric shock, fire and/or serious injury.



**WARNING:** When using electrical appliances, basic safety precautions, including the following, should always be followed to reduce the risk of fire, electric shock, personal injury and material damage.

## READ AND FOLLOW ALL INSTRUCTIONS

### USING YOUR APPLIANCE

- Do not direct steam at people, animals, electrical appliances or electrical outlets.
- Do not expose to rain.
- Do not immerse the appliance in water.
- Do not allow to be used as a toy. Close attention is necessary when used by or near children.
- Do not leave the appliance connected to an electrical outlet when not in use.
- Never pull the power cord to disconnect the appliance from the socket. Keep the appliance cord away from heat, oil and sharp edges.

- Do not handle steam cleaner with wet hands.
- Use only as described in the manual. Use only manufacturer's recommended attachments.
- Use extra care when cleaning on stairs.
- Do not pull or carry by cord, use cord as a handle, close door on cord, pull cord around sharp corners or expose cord to heated surfaces.
- Do not use appliance in an enclosed space filled with vapor given off by oil-based paint thinner, some moth-proofing substances, flammable dust, or other explosive or toxic vapors.
- Do not use on leather, wax polished furniture or floors, synthetic fabrics, velvet or other delicate, steam-sensitive materials.
- Do not use on any unsealed hard surfaces or painted surfaces. Additionally, on surfaces that have been treated with wax or some no-wax floors, the sheen may be removed by the heat and steam action. It is always recommended to test an isolated area of the surface to be cleaned before proceeding. We also recommend that you check the use and care instructions from the floor or surface manufacturer.
- Never put de-scaling, aromatic, alcoholic or detergent products into the steam cleaner, as this may damage it or make it unsafe for use.
- If the circuit breaker activates while using the steam function, discontinue product use immediately and contact the customer support center. (Beware of the risk of electrical shock.)
- The appliance emits very hot steam to sanitize the area of use. This means that the steam floor head and cleaning pads get very hot during use.
- Always wear suitable shoes when using your steam cleaner and when changing the accessories on your steam cleaner. Do not wear slippers or open-toed footwear.
- Steam may escape from the appliance during use.
- Care should be taken when using this appliance. DO NOT touch any parts which may become hot during use.

## AFTER USE

- Unplug the appliance and allow to cool.
- When not in use, the appliance should be stored in a dry place.
- Children should not have access to stored appliances.

## INSPECTION AND REPAIRS

- Unplug the appliance and allow to cool down before performing any maintenance or repairs.
- Before use, check the appliance for damaged or defective parts. Check for breakage of parts, damage to switches and any other conditions that may affect its operation.
- Regularly check the power cord for damage.
- Do not use the appliance if any part is damaged or defective.
- Have any damaged or defective parts repaired or replaced by an authorized repair agent.
- Never attempt to remove or replace any parts other than those specified in this manual.

## SAFETY OF OTHERS

- This appliance is not intended for use by persons (including children) with reduced physical, sensory or mental capabilities, or lack of experience and knowledge, unless they have been given supervision or instruction concerning the use of the appliance by a person responsible for their safety.
- Children should be supervised to ensure that they do not play with the appliance.

## Residual risks

Additional residual risks may arise when using the tool which may not be included in the enclosed safety warnings. These risks can arise from misuse, prolonged use, etc.

Even with the application of the relevant safety regulations and the implementation of safety devices, certain residual risks can not be avoided. These include:

- Injuries caused by touching any moving parts.
- Injuries caused by touching any hot parts.
- Injuries caused when changing any parts or accessories.
- Injuries caused by prolonged use of the appliance. When using any appliance for prolonged periods ensure you take regular breaks.

# SAFETY WARNINGS AND INSTRUCTIONS: POLARIZED PLUGS

To reduce the risk of electric shock, this equipment has a polarized plug (one blade is wider than the other). This equipment must be used with a suitable polarized 2 wire or 3 wire extension cord. Polarized connections will fit together only one way. Make sure that the receptacle end of the extension cord has large and small blade slot widths. If the plug does not fit fully into the extension cord, reverse the plug. If it still does not fit, obtain a suitable extension cord. If the extension cord does not fit fully into the outlet, contact a qualified electrician to install the proper outlet. Do not change the tool plug or extension cord in any way.

## Additional Safety Information

















**WARNING:** Never modify the product or any part of it. Damage or personal injury could result.

- **An extension cord must have adequate wire size (AWG or American Wire Gauge) for safety.** The smaller the gauge number of the wire, the greater the capacity of the cable, that is, 16 gauge has more capacity than 18 gauge. An undersized cord will cause a drop in line voltage resulting in loss of power and overheating. When using more than one extension to make up the total length, be sure each individual extension contains at least the minimum wire size. The following table shows the correct size to use depending on cord length and nameplate ampere rating. If in doubt, use the next heavier gauge. The lower the gauge number, the heavier the cord.

**Minimum Gauge for Cord Sets**

Volts	Total Length of Cord in Feet (meters)					
	120 V	25 (7.6)	50 (15.2)	100 (30.5)	150 (45.7)	
240 V	50 (15.2)	100 (30.5)	200 (61.0)	300 (91.4)		
Ampere Rating		American Wire Gauge				
More Than	Not More Than					
0	6	18	16	16	14	
6	10	18	16	14	12	
10	12	16	16	14	12	
12	16	14	12	Not Recommended		

The label on your tool may include the following symbols. The symbols and their definitions are as follows:

- V ..... volts  or AC/DC..... alternating or direct current
- Hz ..... hertz
- min ..... minutes  ..... Class II Construction (double insulated)
-  or DC..... direct current
-  ..... Class I Construction (grounded)
- .../min..... per minute
- BPM..... beats per minute
- IPM..... impacts per minute
- OPM..... oscillations per minute
- RPM..... revolutions per minute
- sfpm ..... surface feet per minute
- SPM..... strokes per minute
- A..... amperes
- W..... watts
- Wh..... watt hours
- Ah..... amp hours
-  or AC..... alternating current
-  ..... no load speed
- n ..... rated speed
- PSI..... pounds per square inch
-  ..... earthing terminal
-  ..... safety alert symbol
-  ..... visible radiation do not stare into the light
-  ..... wear respiratory protection
-  ..... wear eye protection
-  ..... wear hearing protection
-  ..... read all documentation
-  ..... do not expose to rain

**WARNING:** Before attempting any of the following operations, make sure that the appliance is switched off and unplugged and that the appliance is cold and contains minimal or no water.

**ASSEMBLY AND ADJUSTMENTS**

**WARNING:** To reduce the risk of serious personal injury, turn unit off and disconnect it from power source before making any adjustments or removing/installing attachments or accessories. An accidental start-up can cause injury.

**Attaching the Floor Extension to the Floor Cleaning Head (Fig. B)**

1. Push the floor extension **7** into the floor cleaning head **8** making sure it clicks securely into place, as shown in Fig. B. **NOTE:** The cross section of the floor extension is more rounded on one side and will only insert in one orientation into the floor cleaning head. Ensure that both spring

loaded pins on the floor extension are fully engaged in the holes on the floor cleaning head.

**Attaching and Removing the Hand Held Steam Unit to and from the Floor Extension (Fig. C)**

**WARNING:** Inspect the seal between the connection point on the hand held steam unit **3** and the floor extension **7** before each use. If the seal malfunctions or is damaged, please contact your nearest authorized repair agent. Do not use the appliance.

1. To attach, push the hand held steam unit **3** firmly onto the floor extension **7** making sure it sits correctly over the interface and clicks securely into place. **NOTE:** Floor extension is keyed and will only insert into hand held steam unit in one orientation.
2. To remove, push the floor extension release button **6** on the floor extension **7** and lift the hand held steam unit **3** off the interface.

**Attaching a Cleaning Pad (Fig. D)**

Replacement cleaning pads are available from your local BLACK+DECKER dealer :- (cat no. SMP20).

**CAUTION:** Never leave the floor cleaning head in one spot on any surface for any period of time. Always place the hand held steam unit with attached floor extension and floor cleaning head supported in the upright position when stationary and make sure the hand held steam unit is turned off when not in use.

1. Place a cleaning pad **24** on the floor with the loop side facing up.
2. Lightly press the floor cleaning head down onto the cleaning pad.

**Removing a Cleaning Pad (Fig. D)**

**CAUTION:** Always wear suitable shoes when changing the cleaning pad on your floor cleaning head.

**CAUTION:** Never leave the floor cleaning head in one spot on any surface for any period of time.

1. Do not wear slippers or open toed footwear.
2. Return the hand held steam unit with attached floor extension and floor cleaning head to the upright position and turn the hand held steam unit OFF.
3. Wait until the hand held steam unit cools down for approximately five minutes.
4. Lift the floor cleaning head away from the cleaning pad **24** freeing it from the hook and loop fastening by putting weight on the cleaning pad removal tab **25** with your shoe.
5. Always place the hand held steam unit with attached floor extension and floor cleaning head supported in the upright position when stationary and make sure the hand held steam unit is turned off when not in use.

**Filling the Water Tank (Fig. E)**

**WARNING:** When filling, maintain the water tank **5** in a vertical position with the cap at the top.

**WARNING:** Your water tank has a 17 fl oz (0.5 liter) capacity. Do not over fill the tank.

**NOTE:** Do not use chemical cleaners with your hand held steam unit water tank.



**NOTE:** Fill the water tank with clean tap water.

**NOTE:** In areas of hard water, the use of distilled water is recommended.

**NOTE:** Ensure the filler cap is firmly secured.

**NOTE:** Always empty the water tank after use.

1. Open the filler cap 4 by flipping it up.
2. Fill the water tank 5 with water. Do not use any additives or chemicals.
3. Close the filler cap 4 securely.

## OPERATION



**WARNING:** To reduce the risk of serious personal injury, turn unit off and disconnect it from power source before making any adjustments or removing/installing attachments or accessories. An accidental start-up can cause injury.



**CAUTION:** Never use the floor cleaning head without first attaching a cleaning pad.

**IMPORTANT:** This unit will kill 99.9% of germs when used in accordance with the instructions in this manual and with the micro-fiber pad fitted and a continuous run time of 90 seconds.



**CAUTION:** Never leave the floor cleaning head in one spot on any surface for any period of time.



**CAUTION:** Do not store with a wet pad as this can damage your floor.



**CAUTION:** Always place the hand held steam unit with attached floor extension 7 and floor cleaning head 8 supported in the upright position when stationary and make sure the hand held steam unit is turned OFF and unplugged when not in use.



**CAUTION:** Always empty the water tank after use.

**NOTICE:** Do not use on any unsealed hard floor surfaces. Additionally, on surfaces that have been treated with wax or some no wax floors, the sheen may be removed by the heat and steam action. It is always recommended to test an isolated area of the surface to be cleaned before proceeding. We also recommend that you check the use and care instructions from the floor manufacturer.

## Switching On/Off (Fig. F)

**NOTE:** When first filled or after running dry, it can take up to 45 seconds for steam to be produced.

1. To switch the appliance on, press the ON/Off switch 1 so that the "I" is in the down position. It takes approximately thirty seconds for the boiler to heat up to operating temperature.
2. Once the boiler is at operating temperature, press one of the steam flow buttons 28 or 29 to produce steam.
3. To switch the appliance off, press the ON/Off switch 1 so that the "O" is in the down position.
4. Always place the hand held steam unit with attached floor extension and floor cleaning head supported in the upright position when stationary and make sure the hand held steam unit IS turned off when not in use.

FLOOR/COUNTERTOP SURFACE	STEAM SETTING
Wood or Laminate	Low Steam
Tile or Vinyl	High Steam
Stone or Marble	High Steam

ACCESSORIES	STEAM SETTING
Grout Brush	High Steam
Small Brush	High Steam
Small Brush With Copper Bristles	High Steam
Squeegee	Low Steam
Garment Steamer	Low Steam

## Steam User Interface (Fig. K)





This hand held steam unit is fitted with a steam user interface 2 which shows two steam settings. They are used to select the correct operating mode for your particular cleaning operation.

1. Turn Unit on with On/Off switch.
  - The boiler LED 27 starts flashing green as the boiler heats up.
  - The LED stays solid green once the boiler is up to operating temperature.
2. User must press either the low steam flow 28 or high steam flow 29 button to create steam.
  - The steam flow LED 35 will illuminate white to show which steam setting is being used.
  - Press the steam flow button 28 or 29 again to pause the steam flow and white steam flow LED 35 will turn off.

**NOTE:** Always check you are using the correct setting before using your hand held steam unit.

3. To switch the appliance off, press the ON/Off switch 1 so that the "O" is in the down position.

**NOTE:** See the chart below for more details on the steam user interface.

	OFF
	Flashing (boiler heating up) for approximately thirty seconds
	ON (boiler at operating temperature)
	ON Low Steam
	ON High Steam

## Attaching and Removing Small Countertop Mop Head (Fig. G)

1. Push the small countertop mop head **10** into the hand held steam unit **3** making sure it clicks securely into place, as shown in Fig. G.

**NOTE:** Small countertop mop head is keyed and will only insert into hand held steam unit in one orientation.

2. To remove, push the small countertop mop head release button **11** on the small countertop mop head **10** and remove from the hand held steam unit.

## Attaching a Cleaning Pad to the Small Countertop Mop Head (Fig. H)



**CAUTION:** Never leave the small countertop mop head in one spot on any surface for any period of time. Always place the small countertop mop head supported in the upright position when stationary and make sure the hand held steam unit is turned off when not in use.

Replacement cleaning pads are available from your BLACK+DECKER dealer :- (cat no. SMP60).

- Place a small countertop cleaning pad **26** on the countertop with the loop side facing up.
- Lightly press the small countertop mop head **10** down onto the cleaning pad.

## Attaching the Adaptor and Accessories to the Hand Held Steam Unit



**WARNING:** Inspect the seal between the connection point where the accessory attaches to the adaptor **9** before each use. If the seal malfunctions or is damaged, please contact your nearest authorized repair agent. Do not use the appliance.

### Attaching the Adaptor (Fig. I)



**WARNING:** The unit should be switched OFF before the adaptor is fitted.

**IMPORTANT:** Ensure that the adaptor **9** is securely connected to the hand held steam unit. If steam escapes from the joint, the adaptor is incorrectly fitted. Switch OFF, and allow the unit to cool down for approximately five minutes, then remove and refit.

- Press the adaptor release button **30** on the adaptor **9**.
- Connect the adaptor **9** to the hand held steam unit **3** and release the adaptor release button ensuring it clicks into place.

**NOTE:** The adapter is keyed and will only insert into hand held steam unit in one orientation..

### Attaching Accessories 12 –15 (Fig. I)

**IMPORTANT:** All accessories must be attached to the adaptor **9** for use.

- Align the lugs **31** on the adaptor **9** with the recesses **32** on the accessory.
- Press the accessory onto the steam nozzle **33** and twist counterclockwise as viewed from the hand held steam unit until the accessory clicks securely into place.

### Removing an Accessory (Fig. I)



**WARNING:** Allow the unit and all accessories to cool for approximately five minutes before attempting to remove.

- Twist the accessory clockwise as viewed from the hand held steam unit then pull away from the adaptor **9**.

### Removing the Adaptor (Fig. I)



**WARNING:** Allow the unit and all accessories to cool for approximately five minutes before attempting to remove.

- Press the adaptor release button **30** on the adaptor **9** and pull away from the hand held steam unit **3**.

## Steam Cleaning with the Small Countertop Mop Head (Fig. H)

- Fit the small countertop mop head **10** to the hand held steam cleaner **3**.
- Place cleaning pad **26** onto the countertop with loop side facing up.
- Lightly press the counter top floorhead onto the cleaning pad **26**.
- Connect hand held steam unit to an outlet.
- Press the On/Off button **1** so that the "I" is in the down position.

**NOTE:** It takes approximately thirty seconds for the boiler to heat up to operating temperature.

- Once boiler is at operating temperature, press the required steam setting button **28** or **29** to start the steam flow.
- It takes a few seconds for steam to enter the cleaning pad. The cleaning pad will now glide easily over the surface to be cleaned.
- When you have finished using the hand held steam unit, press the steam flow button **28** or **29** to stop steam flow, and press the ON/Off switch **1** so that the "O" is in the down position.
- Wait until the hand held steam unit cools down for approximately five minutes.

## Steam Cleaning with the Floor Cleaning Head

 **CAUTION:** It is important to monitor the water level in the water tank. To refill the water tank and continue to sanitize/clean, turn the hand held steam unit OFF and allow to cool before filling with water.

 **CAUTION:** Never leave the floor cleaning head or small countertop mop head in one spot on any surface for any period of time. Make sure the hand held steam unit is turned off when not in use.

**NOTE:** When first filled or after running dry, it can take up to 45 seconds for steam to be produced.

- Fit hand held steam unit **3** to the floor extension **7** and floor cleaning head **8** to the floor extension **7**.
- Place a cleaning pad **24** on the floor with the loop side facing up.
- Lightly press the floor cleaning head **8** down onto the cleaning pad **24**.
- Connect the hand held steam unit to an outlet.
- Press the On/Off button **1** so that the "I" is in the down position.

**NOTE:** It takes approximately thirty seconds for the boiler to heat up to operating temperature.

- Once boiler is at operating temperature, press the required steam flow button **28** or **29** to start the steam flow.
- It takes a few seconds for steam to enter the cleaning pad. The cleaning pad will now glide easily over the surface to be cleaned.
- Push and pull the mop head slowly across the surface to thoroughly steam clean each section.
- If water tank **5** requires filling, press the steam flow button **28** or **29** to pause steam flow, return to an upright position, making sure that the steam cleaning system is supported and turn OFF.
- Wait until the hand held steam unit cools down for approximately five minutes.
- Unplug the unit from the electrical wall outlet, and refill the water tank **5**.

### After use

- Wait until the hand held steam unit cools down for approximately five minutes
- Unplug the hand held steam unit from the electrical wall outlet.
- Empty the water tank **5**.

- Remove the cleaning pad **24** and wash it so that it is ready for next use.

**NOTE:** Follow the wash care instructions printed on the cleaning pad.

## Hints for Optimum Use

### General

 **CAUTION:** Never use the floor cleaning head or the small countertop mop head without first attaching a cleaning pad.

- Always vacuum or sweep the floor or countertop before using the hand held steam unit.
- The easiest way to use the appliance is to tilt the unit to a 45° angle and clean slowly, covering a small area at a time.
- Do not use chemical cleaners with your steam cleaning system. To remove stubborn stains from vinyl or linoleum floors and countertops, you can pre-treat them with a mild detergent and some water before using the steam mop.

## MAINTENANCE

 **WARNING:** To reduce the risk of serious personal injury, turn unit off and disconnect it from power source before making any adjustments or removing/installing attachments or accessories. An accidental start-up can cause injury.

Your BLACK+DECKER appliance has been designed to operate over a long period of time with a minimum of maintenance. Continuous satisfactory operation depends upon proper care and regular cleaning.

 **WARNING:** Before performing any maintenance or cleaning on corded appliances switch off and unplug the appliance.

- Clean your appliance using a soft cloth dampened with water. Never let any liquid get inside the appliance; never immerse any part of the appliance into a liquid. **IMPORTANT:** To assure product SAFETY and RELIABILITY, repairs, maintenance and adjustment should be performed by authorized service centers or other qualified service organizations, always using identical replacement parts.
- For stubborn marks you can use a mild solution of soap and water to dampen your cloth. Never use any other cleansers or any solvents.

## Care of the Cleaning Pads

 **CAUTION:** Follow the cleaning instructions printed on the label of your cleaning pad.

### Wash care instructions

Machine wash warm 140 °F (60 °C) - No bleach - No fabric softener - Air dry only - Allow to dry fully before re-use.

## Cleaning



**WARNING:** Never use solvents or other harsh chemicals for cleaning the non-metallic parts of the appliance. These chemicals may weaken the plastic materials used in these parts. Use a cloth dampened only with water and mild soap. Never let any liquid get inside the appliance; never immerse any part of the appliance into a liquid.

## Accessories



**WARNING:** Since accessories, other than those offered by BLACK+DECKER, have not been tested with this appliance, use of such accessories with this appliance could be hazardous. To reduce the risk of injury, only BLACK+DECKER recommended accessories should be used with this appliance.

Recommended accessories for use with your appliance are available at extra cost from your local dealer or authorized service center. If you need assistance in locating any accessory, please contact BLACK+DECKER call **1-800-544-6986**.

## Steam cleaning accessories

The performance of your appliance depends on the accessory used. BLACK+DECKER accessories are engineered to high quality standards and designed to enhance the performance of your appliance. By using these accessories you will get the very best from your equipment.

## Garment steam cleaning (Fig. J)

(Available with BHSM15FX10)

**NOTE:** When first filled or after running dry, it can take up to 45 seconds for steam to be produced.

1. Fit the garment steamer sock **18** to the garment steamer attachment **17**.
2. Align the lugs **31** on the adaptor **9** with the recesses **32** on the garment steamer attachment **17**.
3. Press the garment steamer attachment **17** onto the steam nozzle **33** and twist counterclockwise as viewed from the hand held steam unit until the accessory clicks securely into place.
4. Connect the hand held steam unit to an outlet.
5. Press the On/Off button **1** so that the "I" is in the down position.  
**NOTE:** It takes approximately thirty seconds for the boiler to heat up to operating temperature.
6. Once boiler is at operating temperature, press the required steam flow button **28** or **29** to start the steam flow.
7. When you have finished using the hand held steam unit, press the steam flow button **28** or **29** to pause steam flow, and turn OFF.
8. Wait until the hand held steam unit cools down for approximately five minutes.

## On pole storage (Fig. L)

(Available with BHSM15FX10)

1. Clamp the on pole storage unit **23** onto the floor extension pole **7**.
2. The adaptor **9** can be stored in the opening in the top of the on pole storage unit, as shown in Fig. L.
3. The bottom protrusion **34** of the on pole storage unit **23** can be used to store individual attachments **12**, **13**, **14**, **15** or **17**.

## Wall storage (Fig. M)

(Available with BHSM15FX10)

The wall storage unit **19** comes in three pieces:

1. Wall bracket **20** which is screwed into the wall.
2. Storage hook **21** which is clipped onto the wall bracket and allows you to hang the cable tidily.
3. Storage box with lid **22**. This slides into place on the wall bracket via the rail system provided. Any accessories not being stored on the pole storage unit can be stored in here.

## Repairs



**WARNING:** To assure product SAFETY and RELIABILITY, repairs, maintenance and adjustment (including power cord repairs, and brush inspection and replacement, when applicable) should be performed by a BLACK+DECKER factory service center or a BLACK+DECKER authorized service center. Always use identical replacement parts.

## Register Online

Thank you for your purchase. Register your product now for:

- **WARRANTY SERVICE:** Registering your product will help you obtain more efficient warranty service in case there is a problem with your product.
- **CONFIRMATION OF OWNERSHIP:** In case of an insurance loss, such as fire, flood or theft, your registration of ownership will serve as your proof of purchase.
- **FOR YOUR SAFETY:** Registering your product will allow us to contact you in the unlikely event a safety notification is required under the Federal Consumer Safety Act.
- Register online at [www.BlackandDecker.com/NewOwner](http://www.BlackandDecker.com/NewOwner)

## TWO-YEAR LIMITED WARRANTY

Black & Decker (U.S.) Inc. warrants this product to be free from defects in material or workmanship for a period of two (2) years following the date of purchase, provided that the product is used in a home environment. This limited warranty does not cover failures due to abuse, accidental damage or when repairs have been made or attempted by anyone other than BLACK+DECKER and its Authorized Service Centers. A defective product meeting the warranty conditions set forth herein will be replaced or repaired at no charge in either of two ways:

The first, which will result in exchanges only, is to return the product to the retailer from whom it was purchased (provided that the store is a participating retailer). Returns should be made within the time period of the retailer's policy for exchanges. Proof of purchase may be required. Please check with the retailer for its specific return policy regarding time limits for returns or exchanges. The second option is to take or send the product (prepaid) to a BLACK+DECKER owned or authorized Service Center for repair or replacement at BLACK+DECKER's option. Proof of purchase may be required. BLACK+DECKER owned and authorized service

centers are listed online at [www.blackanddecker.com](http://www.blackanddecker.com). This warranty does not apply to accessories. This warranty gives you specific legal rights and you may have other rights which vary from state to state or province to province. Should you have any questions, contact the manager of your nearest BLACK+DECKER Service Center. This product is not intended for commercial use, and accordingly, such commercial use of this product will void this warranty. All other guarantees, express or implied, are hereby disclaimed.

**LATIN AMERICA:** This warranty does not apply to products sold in Latin America. For products sold in Latin America, check country specific warranty information contained in the packaging, call the local company or see the website for such information.

Imported by Black & Decker (U.S.) Inc.,  
701 E. Joppa Rd.  
Towson, MD 21286

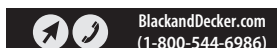

## TROUBLESHOOTING

For assistance with your product, visit our website [www.blackanddecker.com](http://www.blackanddecker.com) for the location of the service center nearest you or call the BLACK+DECKER help line at 1-800-544-6986.

Problem	Step	Possible solution
The unit is not turning ON.	1.	Check the unit is plugged in at the wall socket.
The unit is not turning ON.	2.	Check the unit is switched ON using the ON/OFF switch.
The unit is not producing steam.	1.	Check the water tank is full . <b>NOTE:</b> When first filled or after running dry it can take up to fourty five seconds for steam to be produced.
	2.	Check the steam operate button is in the ON position.
	3.	The unit is equipped with a thermostat and a thermal cut-out. If for any reason the unit overheats it will switch off. If this happens turn off and unplug the unit, allow to cool for 2 to 4 hours and re-try.
	4.	Check the steam flow button has been pressed and the white LED is illuminated.
Where can I get further information/ accessories for my steam mop.	1.	Refer to the assembly chapter of the manual for correct fitting of parts and accessories. Call 1-800-544-6986.



**AVERTISSEMENT :** lisez tous les avertissements de sécurité et toutes les instructions. Ne pas suivre les avertissements et les instructions peut entraîner un choc électrique, un incendie et/ou des blessures graves.



**AVERTISSEMENT :** pour réduire le risque de blessure, lisez le guide d'utilisation.

# CONSERVEZ TOUS LES AVERTISSEMENTS ET TOUTES LES INSTRUCTIONS POUR RÉFÉRENCE ULTÉRIEURE

## Utilisation prévue

Votre système de nettoyage à vapeur BLACK+DECKER BHSM15FX08, BHSM15FX10 a été conçu pour assainir et nettoyer les planchers et comptoirs en bois dur, en stratifié, en linoléum, en vinyle, en carreaux de céramique, en pierre et en marbre. Cet appareil est conçu pour un usage domestique intérieur seulement.

**REMARQUE :** Chaque appareil à vapeur portatif est testé à 100% en usine afin de garantir le rendement et la sécurité du produit. Lorsque vous assemblez votre nouvel appareil à vapeur portatif pour la première fois, vous pouvez remarquer des résidus d'eau à l'intérieur de l'appareil.

## Définitions : symboles et termes d'alarmes sécurité

Les définitions ci-dessous décrivent le niveau de gravité de chaque mot d'avertissement. Veuillez lire le manuel de l'outil électrique et prêter attention à ces symboles.



**DANGER :** indique une situation dangereuse imminente qui, si elle n'est pas évitée, entraînera la mort ou des blessures graves.



**AVERTISSEMENT :** indique une situation potentiellement dangereuse qui, si elle n'est pas évitée, pourrait entraîner la mort ou des blessures graves.



**ATTENTION :** indique une situation potentiellement dangereuse qui, si elle n'est pas évitée, pourrait entraîner des blessures légères ou modérées.



(Si utilisé sans aucun terme) Indique un message propre à la sécurité.

**AVIS :** indique une pratique ne posant aucun risque de dommages corporels mais qui par contre, si rien n'est fait pour l'éviter, pourrait poser des risques de dommages matériels.

## INSTRUCTIONS DE SÉCURITÉ IMPORTANTES



**AVERTISSEMENT :** Lorsque vous utilisez l'appareil, vous devez toujours respecter les précautions de base, notamment les suivantes :

1. **Lisez toutes les instructions.**

2. **Pour réduire le risque de contact avec l'eau chaude émise par les événements de vapeur, vérifiez l'appareil avant chaque utilisation en le tenant éloigné du corps et en actionnant le bouton vapeur.**
3. **N'utilisez l'appareil que pour l'usage auquel il est destiné.**
4. **Pour réduire le risque de choc électrique, n'immergez pas l'appareil dans l'eau ou dans d'autres liquides.**
5. **Ne tirez jamais sur le cordon pour le débrancher de la prise; saisissez plutôt la fiche et tirez pour la débrancher.**
6. **Ne laissez pas le cordon entrer en contact avec des surfaces chaudes. Laissez l'appareil refroidir complètement avant de le ranger. Enroulez le cordon sans le serrer autour de l'appareil pour le ranger.**
7. **Débranchez toujours l'appareil de la prise électrique lorsque vous le remplissez d'eau ou le videz, et lorsque vous ne l'utilisez pas.**
8. **Débranchez l'appareil de la prise de courant lorsqu'il n'est pas utilisé et avant tout entretien.**
9. **Ne faites pas fonctionner l'appareil avec un cordon ou une fiche endommagés, ou si l'appareil est tombé ou a été endommagé. Afin de réduire le risque de choc électrique, ne démontez pas et n'essayez pas de réparer l'appareil, confiez-le à un technicien qualifié pour examen et réparation. Un remontage ou une réparation incorrecte pourrait entraîner un risque d'incendie, de choc électrique ou de blessure lors de l'utilisation de l'appareil.**
10. **Une surveillance étroite est nécessaire pour tout appareil utilisé par des enfants ou à proximité. Ne laissez pas l'appareil sans surveillance lorsqu'il est branché.**
11. **Vous risquez de vous brûler en touchant les parties métalliques chaudes, l'eau chaude ou la vapeur. Faites attention lorsque vous retournez un appareil à vapeur – il peut y avoir de l'eau chaude dans le réservoir.**

## CONSERVEZ CES INSTRUCTIONS

1. **Pour réduire le risque de surcharge du circuit, ne faites pas fonctionner un autre appareil à forte puissance sur le même circuit.**
2. **Si une rallonge est absolument nécessaire, utilisez une rallonge dont l'ampérage est supérieur à celui de l'appareil. L'ampérage de l'appareil est calculé en divisant la puissance nominale (W) par la tension nominale (V) indiquée sur la plaque signalétique. Les cordons dont l'ampérage est inférieur peuvent surchauffer. Veillez à placer le cordon de manière à ce qu'il ne puisse pas être tiré ou provoquer un trébuchement.**



**AVERTISSEMENT :** Lisez tous les avertissements de sécurité et toutes les instructions. Ne pas suivre les avertissements et les instructions ci-dessous peut entraîner un choc électrique, un incendie et/ou des blessures graves.



**AVERTISSEMENT :** Lors de l'utilisation d'appareils électriques, les mesures de précaution de base devraient toujours être prises pour réduire le risque d'incendie, de choc électrique et de blessures, incluant ce qui suit.

# LISEZ ET SUIVEZ TOUTES LES INSTRUCTIONS

## UTILISATION DE VOTRE APPAREIL

- Ne dirigez pas la vapeur vers des personnes, des animaux, des appareils électriques ou des prises électriques.
- Ne pas exposer à la pluie.
- Ne pas immerger l'appareil dans l'eau.
- Ne pas le laisser être utilisé comme un jouet. Une attention particulière est nécessaire lorsque l'appareil est utilisé par des enfants ou près des enfants.
- Ne laissez pas l'appareil branché à une prise électrique lorsqu'il n'est pas utilisé.
- Ne tirez jamais sur le cordon d'alimentation pour débrancher l'appareil de la prise. Maintenez le cordon de l'appareil à l'écart de la chaleur, de l'huile et des bords tranchants.
- Ne manipulez pas le nettoyeur vapeur avec des mains mouillées.
- N'utilisez que ce qui est décrit dans le guide. N'utilisez que les accessoires recommandés par le fabricant.
- Redoublez de prudence durant le nettoyage d'escaliers.
- Ne tirez pas ou ne portez pas le cordon, ne l'utilisez pas comme poignée, ne fermez pas la porte sur le cordon, ne tirez pas le cordon dans des angles aigus et n'exposez pas le cordon à des surfaces chauffées.
- N'utilisez pas l'appareil dans un espace clos rempli de vapeurs dégagées par un diluant pour peinture à base d'huile, certaines substances antimites, des poussières inflammables ou d'autres vapeurs explosives ou toxiques.
- N'utilisez pas sur du cuir, des meubles ou des sols polis à la cire, des tissus synthétiques, du velours ou d'autres matériaux délicats et sensibles à la vapeur.
- N'utilisez pas sur des surfaces dures non scellées ou des surfaces peintes. De plus, sur les surfaces qui ont été traitées avec de la cire ou sur certains sols sans cire, le lustre peut être enlevé par l'action de la chaleur et de la vapeur. Il est toujours recommandé de tester une zone isolée de la surface à nettoyer avant de procéder. Nous vous recommandons également de vérifier les instructions d'utilisation et d'entretien du fabricant du sol ou de la surface.
- Ne mettez jamais de produits détartrants, aromatisés, alcoolisés ou détergents dans le nettoyeur vapeur, car cela pourrait l'endommager ou rendre son utilisation dangereuse.
- Si le briseur s'active pendant l'utilisation de la fonction vapeur, cessez immédiatement d'utiliser le produit et contactez le centre d'assistance clientèle. (Attention au risque d'électrocution.)
- L'appareil émet de la vapeur très chaude pour assainir la zone d'utilisation. Cela signifie que la tête du plancher vapeur et les tampons nettoyeurs deviennent très chauds pendant l'utilisation.

- Portez toujours des chaussures adaptées lorsque vous utilisez votre nettoyeur vapeur et lorsque vous changez les accessoires de votre nettoyeur vapeur. Ne portez pas des pantoufles ou des chaussures ouvertes.
- De la vapeur peut s'échapper de l'appareil pendant son utilisation.
- Il convient d'être prudent lors de l'utilisation de cet appareil. NE touchez PAS les pièces qui peuvent devenir chaudes pendant l'utilisation.

## APRÈS L'UTILISATION

- Débranchez l'appareil et laissez-le refroidir.
- Lorsqu'il n'est pas utilisé, l'appareil doit être rangé dans un endroit sec.
- Les accessoires doivent être entreposés hors de portée des enfants.

## INSPECTION ET RÉPARATIONS

- Débranchez l'appareil et laissez-le refroidir avant d'effectuer tout entretien ou toute réparation.
- Avant l'utilisation, vérifiez que l'appareil ne comporte pas de pièces endommagées ou défectueuses. Vérifiez que les pièces ne sont pas cassées, que les interrupteurs ne sont pas endommagés et qu'aucune autre condition ne risque d'affecter son fonctionnement.
- Vérifiez régulièrement que le cordon d'alimentation n'est pas endommagé.
- N'utilisez pas l'appareil si une pièce est endommagée ou défectueuse.
- Faites réparer ou remplacer toute pièce endommagée ou défectueuse par un agent de réparation agréé.
- N'essayez jamais de retirer ou de remplacer des pièces autres que celles spécifiées dans ce guide.

## SÉCURITÉ DES AUTRES

- Cet appareil n'est pas conçu pour être utilisé par des personnes (incluant les enfants) ayant des capacités physiques, sensorielles ou mentales réduites, ou manquant d'expérience et de connaissances, sauf si elles sont supervisées ou ont reçu une formation concernant l'utilisation de l'appareil par une personne responsable de leur sécurité.
- Les enfants doivent être supervisés pour assurer qu'ils ne jouent pas avec l'appareil.

## Dangers résiduels

L'utilisation de l'outil peut entraîner des risques résiduels supplémentaires qui peuvent ne pas être inclus dans les avertissements de sécurité ci-joints. Ces risques peuvent résulter d'une mauvaise utilisation, d'une utilisation prolongée, etc. Même avec l'application des règles de sécurité pertinentes et la mise en œuvre de dispositifs de sécurité, certains risques résiduels ne peuvent être évités. Il s'agit notamment de :

- Blessures causées par le contact avec des pièces mobiles.
- Blessures causées par le contact avec des pièces chaudes.
- Blessures causées par le changement de pièces ou d'accessoires.

- Blessures causées par une utilisation prolongée de l'appareil. Lorsque vous utilisez un appareil pendant une période prolongée, veillez à faire des pauses régulières.

# AVERTISSEMENTS ET INSTRUCTIONS DE SÉCURITÉ : FICHES POLARISÉES

Pour réduire le risque de choc électrique, votre équipement est muni d'une fiche polarisée (une lame est plus large que l'autre). Cet équipement doit être utilisé avec un fil électrique polarisé à 2 lames ou une rallonge de fil électrique à 3 lames. Les branchements polarisés s'inséreront ensemble d'une seule façon. Assurez-vous que l'extrémité du connecteur femelle de la rallonge a des largeurs de fentes pour lames petite et grande. Si la fiche ne s'insère pas entièrement dans la rallonge, inversez-la. Si elle ne s'insère toujours pas, procurez-vous une rallonge appropriée. Si la rallonge ne s'insère pas entièrement dans la prise, contactez un électricien qualifié pour installer une prise appropriée. Ne jamais modifier la fiche de l'outil ou la rallonge.













## Renseignements de sécurité supplémentaires

-  **AVERTISSEMENT :** Ne jamais modifier le produit ou toute pièce de celui-ci. Cela pourrait entraîner des dommages matériels ou des blessures corporelles.
- Une rallonge doit avoir un calibre de fil (AWG ou calibrage américain normalisé des fils) approprié pour la sécurité.** Plus le numéro de calibre du fil est petit, plus la capacité du câble est grande, c'est-à-dire que le calibre 16 a plus de capacité que le calibre 18. Un cordon sous-dimensionné entraîne une chute de tension de secteur, provoquant une perte de puissance et une surchauffe. Lorsque vous utilisez plus d'une rallonge pour obtenir la longueur totale, assurez-vous que chaque rallonge individuelle a au moins le calibre de fil minimum. Le tableau suivant affiche la bonne taille à utiliser selon la longueur de cordon et l'intensité nominale de la plaque signalétique. En cas de doute, utilisez le calibre le plus lourd suivant. Plus le numéro de calibre est bas, plus le cordon est lourd.

### Calibres minimums pour rallonges électriques

Volts		Longueur totale de la rallonge en pieds (mètres)			
120 V		25 (7,6)	50 (15,2)	100 (30,5)	150 (45,7)
240 V		50 (15,2)	100 (30,5)	200 (61,0)	300 (91,4)
Courant nominal		AWG (American Wire Gauge)			
Plus de	Pas plus de				
0	6	18	16	16	14
6	10	18	16	14	12
10	12	16	16	14	12
12	16	14	12	Non recommandé	

L'étiquette sur votre outil peut comporter les symboles suivants. Les symboles et les définitions sont les suivants :

V .....	volts		Construction de classe II (à isolation double)
Hz .....	hertz		
min .....	minutes		
— ou CC .....	courant continu	Non .....	vitesse à vide
	Structure de classe I (mise à la terre)	n .....	vitesse nominale
.../min .....	par minute	PSI.....	livres par pouce carré
BPM.....	batttements par minute		borne de terre
IPM.....	impacts par minute		symbole d'alertes de sécurité
OPM.....	oscillations par minute		rayonnement visible ne regardez pas directement la lumière
Tr/min .....	tours par minute		portez une protection respiratoire
Plpm.....	pieds linéaires par minute		portez une protection oculaire
CPM.....	coups par minute		portez une protection auditive
A.....	ampères		lisez toute la documentation
W.....	watts		ne pas exposer à la pluie
Wh.....	Wattheures		
Ah.....	ampères-heures		
 ou CA.....	courant alternatif		
 ou CA/CC.....	courant alternatif ou continu		

-  **AVERTISSEMENT :** Avant de tenter une des opérations suivantes, assurez-vous que l'appareil est éteint et débranché, qu'il est froid et qu'il contient très peu ou pas d'eau.

## ASSEMBLAGE ET AJUSTEMENTS

-  **AVERTISSEMENT :** afin de réduire le risque de blessure corporelle, éteignez et débranchez-le de la source d'alimentation avant d'effectuer tout ajustement ou de retirer/installer des pièces ou des accessoires. Un démarrage accidentel peut causer des blessures.

### Fixation de la rallonge de sol à la tête de nettoyage du sol (Fig. B)

1. Poussez la rallonge de sol  dans la tête de nettoyage du sol  en vous assurant qu'elle s'enclenche bien en place, comme indiqué dans la Fig. B.

**REMARQUE :** La section transversale de la rallonge de sol est plus arrondie d'un côté et ne s'insère que dans une seule orientation dans la tête de nettoyage du sol. Assurez-vous que les deux goupilles à ressort de la rallonge de sol sont complètement engagées dans les trous de la tête de nettoyage du sol.



## Fixation et retrait de l'appareil à vapeur portatif à la rallonge de sol et de celle-ci (Fig. C)

**AVERTISSEMENT :** Avant chaque utilisation, vérifiez le joint entre le point de raccordement de l'appareil à vapeur portatif 3 et l'extension de sol 7. Si le joint fonctionne mal ou est endommagé, veuillez contacter l'agent de réparation agréé le plus proche. N'utilisez pas l'appareil.

1. Pour la fixer, poussez fermement l'appareil à vapeur portatif 3 sur la rallonge de sol 7 en vous assurant qu'elle s'adapte correctement à l'interface et qu'elle s'enclenche bien en place.  
**REMARQUE :** La rallonge de sol est clavetée et ne s'insère dans l'appareil à vapeur portatif que dans une seule orientation.
2. Pour la retirer, appuyez sur le bouton de libération 6 de la rallonge de sol 7 et soulevez l'appareil à vapeur portatif 3 de l'interface.

## Fixation d'un tampon nettoyeur (Fig. D)

Des tampons nettoyeurs de rechange sont disponibles auprès de votre revendeur BLACK+DECKER :- (cat no. SMP20).

**ATTENTION :** Ne laissez jamais la tête de nettoyage de sol au même endroit sur une surface quelconque pendant une période donnée. Placez toujours l'appareil à vapeur portatif avec sa rallonge de sol et sa tête de nettoyage de sol en position verticale lorsque le produit est à l'arrêt et assurez-vous que l'appareil à vapeur portatif est éteint lorsqu'il n'est pas utilisé.

1. Placez un tampon nettoyeur 24 sur le plancher avec le côté « boucle » vers le haut.
2. Appuyez légèrement la tête de nettoyage de sol sur le tampon nettoyeur.

## Retrait d'un tampon nettoyeur (Fig. D)

**ATTENTION :** Portez toujours des chaussures adaptées lorsque vous changez le tampon nettoyeur de la tête de nettoyage de sol.

**ATTENTION :** Ne laissez jamais la tête de nettoyage de sol au même endroit sur une surface quelconque pendant une période donnée.

1. Ne pas porter de pantoufles ou de chaussures ouvertes.
2. Remettez l'appareil à vapeur portatif avec la rallonge de sol et la tête de nettoyage de sol en position verticale et éteignez l'appareil à vapeur portatif.
3. Attendez que l'appareil à vapeur portatif refroidisse pendant environ cinq minutes.
4. Soulevez la tête de nettoyage de sol pour l'éloigner du tampon nettoyeur 24 et la libérer de la fixation à crochets et à boucles en appuyant avec votre chaussure sur la languette de retrait du tampon nettoyeur 25.
5. Placez toujours l'appareil à vapeur portatif avec sa rallonge de sol et sa tête de nettoyage de sol en position verticale lorsque le produit est à l'arrêt et assurez-vous que l'appareil à vapeur portatif est éteint lorsqu'il n'est pas utilisé.

## Remplir le réservoir d'eau (Fig. E)

**AVERTISSEMENT :** Lors du remplissage, maintenez le réservoir d'eau 5 en position verticale avec le bouchon en haut.

**AVERTISSEMENT :** Votre réservoir d'eau a une capacité de 17 oz liq. (0,5 litre). Ne pas trop remplir le réservoir.

**REMARQUE :** N'utilisez pas de nettoyants chimiques dans le réservoir d'eau de votre appareil à vapeur portatif.

**REMARQUE :** Remplissez le réservoir d'eau avec de l'eau propre du robinet.

**REMARQUE :** L'utilisation de l'eau distillée est recommandée dans les secteurs où il y a de l'eau dure.

**REMARQUE :** Assurez-vous que le bouchon de remplissage est bien fixé.

**REMARQUE :** Videz toujours le réservoir d'eau après l'utilisation.

1. Ouvrez le bouchon de remplissage 4 en le faisant basculer vers le haut.
2. Remplissez le réservoir d'eau 5 avec de l'eau. N'utilisez pas d'additifs ou de produits chimiques.
3. Fermez bien le bouchon de remplissage 4.

## FONCTIONNEMENT

**AVERTISSEMENT :** afin de réduire le risque de blessure corporelle, éteignez l'appareil débranchez-le la source d'alimentation et avant d'effectuer tout ajustement ou de retirer/installer des pièces ou des accessoires. Un déclenchement accidentel du démarrage peut causer des blessures.

**ATTENTION :** N'utilisez jamais la tête de nettoyage de sol sans avoir préalablement fixé un tampon nettoyeur.

**IMPORTANT :** Cet appareil tue 99,9 % lorsqu'il est utilisé conformément aux instructions de guide et avec le tampon en microfibre ajusté durant un fonctionnement continu de 90 secondes.

**ATTENTION :** Ne laissez jamais la tête de nettoyage de sol au même endroit sur une surface quelconque pendant une période donnée.

**ATTENTION :** Ne pas entreposer avec un tampon humide, car cela peut endommager votre plancher.

**ATTENTION :** Placez toujours l'appareil à vapeur portatif avec sa rallonge de sol 7 et sa tête de nettoyage de sol 8 en position verticale lorsqu'il est à l'arrêt et assurez-vous que l'appareil à vapeur portatif EST ÉTEINT et débranché lorsqu'il n'est pas utilisé.

**ATTENTION :** Videz toujours le réservoir d'eau après l'utilisation.

**AVIS :** N'utilisez pas ce produit sur des sols durs non scellés. De plus, sur les surfaces qui ont été traitées avec de la cire ou sur certains sols sans cire, le lustre peut être enlevé par l'action de la chaleur et de la vapeur. Il est toujours recommandé de tester une zone isolée de la surface à nettoyer avant de procéder. Nous vous recommandons également de vérifier les instructions d'utilisation et d'entretien auprès du fabricant du plancher.

## Mettre en marche/Éteindre (Fig. F)

**REMARQUE :** Lorsque vous remplissez pour la première fois ou lorsque l'appareil est à sec, cela peut prendre jusqu'à 45 secondes pour produire de la vapeur.

- Pour allumer appuyez sur l'interrupteur Marche/Arrêt **1** de façon à ce que le « **I** » soit en position basse. Il faut environ trente secondes pour que la chaudière atteigne la température de fonctionnement.
- Une fois que la chaudière est à la température de fonctionnement, appuyez sur l'un des boutons de débit de vapeur **28** ou **29** pour produire de la vapeur.
- Pour éteindre l'appareil, appuyez sur l'interrupteur Marche/Arrêt **1** de sorte que le « **O** » soit en position basse.
- Placez toujours l'appareil à vapeur portatif avec sa rallonge de sol et sa tête de nettoyage de sol en position verticale lorsque le produit est à l'arrêt et assurez-vous que l'appareil à vapeur portatif EST éteint lorsqu'il n'est pas utilisé.

- Le voyant à DEL de débit de vapeur **35** s'allume en blanc pour indiquer le réglage de vapeur utilisé.
- Appuyez à nouveau sur le bouton de débit de vapeur **28** ou **29** pour interrompre le débit de vapeur et le voyant à DEL blanc de débit de vapeur **35** s'éteint.

**REMARQUE :** Vérifiez toujours que vous utilisez le bon réglage avant d'utiliser votre appareil à vapeur portatif.



- Pour éteindre l'appareil, appuyez sur l'interrupteur Marche/Arrêt **1** de sorte que le « **O** » soit en position basse.

**REMARQUE :** Voir le tableau ci-dessous pour plus de détails sur l'interface utilisateur de la vapeur.

SURFACE DU SOL/DU PLAN DE TRAVAIL	RÉGLAGE DE LA VAPEUR
Bois ou stratifié	Vapeur faible
Carrelage ou vinyle	Vapeur élevée
Pierre ou marbre	Vapeur élevée

ACCESSOIRES	RÉGLAGE DE LA VAPEUR
Brosse pour les joints	Vapeur élevée
Petite brosse	Vapeur élevée
Petite brosse avec des poils en cuivre	Vapeur élevée
Raclette	Vapeur faible
Centrale vapeur pour les vêtements	Vapeur faible

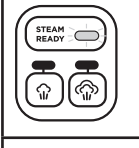
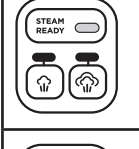
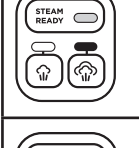
	<b>ÉTEINT</b>
	<b>Clignotant (chaudière en train de chauffer) pendant environ trente secondes.</b>
	<b>MARCHE (chaudière à la température de fonctionnement)</b>
	<b>MARCHE Vapeur faible</b>
	<b>MARCHE Vapeur élevée</b>

## Interface utilisateur de la vapeur (Fig. K)

Cet appareil à vapeur portatif est équipé d'une interface utilisateur de vapeur **2** qui affiche deux réglages de vapeur. Ils sont utilisés pour sélectionner le mode de fonctionnement correct pour votre opération de nettoyage particulière.

- Mettez l'appareil en marche à l'aide de l'interrupteur Marche/Arrêt.
  - Le voyant à DEL de la chaudière **27** commence à clignoter en vert lorsque la chaudière se réchauffe.
  - Le voyant à DEL reste vert fixe lorsque la chaudière est à la température de fonctionnement.
- L'utilisateur doit appuyer sur le bouton de débit de vapeur faible **28** ou de débit de vapeur élevé **29** pour créer de la vapeur.

## Fixation et retrait de la petite tête de balai de comptoir (Fig. G)

- Poussez la petite tête de balai **10** dans l'appareil à vapeur portatif **3** en vous assurant qu'elle s'enclenche bien en place, comme indiqué dans la Fig. G.
 

**REMARQUE :** La tête de la petite tête de balai de comptoir est clavetée et ne s'insère dans l'appareil à vapeur portatif que dans une seule orientation.
- Pour le retirer, appuyez sur le bouton de libération de la petite tête de balai de comptoir **11** sur la petite tête de balai de comptoir **10** et retirez-la de l'appareil à vapeur portatif.

## Fixation d'un tampon nettoyeur à la petite tête de balai de comptoir (Fig. H)

**ATTENTION :** Ne laissez jamais la tête de la petite tête de balai de comptoir au même endroit sur une surface quelconque pendant une période donnée. Placez toujours la petite tête de balai de comptoir en position verticale lorsqu'elle est immobile et assurez-vous que l'appareil à vapeur portatif est éteint lorsqu'il n'est pas utilisé.

Les tampons nettoyeurs de remplacement sont disponibles chez votre détaillant BLACK+DECKER (cat. no. SMP60).

1. Placez un petit tampon nettoyeur **26** sur le comptoir, la boucle vers le haut.
2. Appuyez légèrement la petite tête de balai de comptoir **10** sur le tampon nettoyeur.

## Fixation de l'adaptateur et des accessoires à l'appareil à vapeur portatif

**AVERTISSEMENT :** Inspectez le joint entre le point de connexion où l'accessoire se fixe à l'adaptateur **9** avant chaque utilisation. Si le joint fonctionne mal ou est endommagé, veuillez contacter l'agent de réparation agréé le plus proche. N'utilisez pas l'appareil.

### Fixation de l'adaptateur (Fig. I)

**AVERTISSEMENT :** L'appareil doit être ÉTEINT avant la fixation de l'adaptateur.

**IMPORTANT :** Assurez-vous que l'adaptateur **9** est bien connecté à l'appareil à vapeur portatif. Si de la vapeur s'échappe du joint, l'adaptateur est mal monté. ÉTEIGNEZ l'appareil et laissez-le refroidir pendant environ cinq minutes, puis retirez-le et remettez-le en place.

1. Appuyez sur le bouton de libération de l'adaptateur **30** sur l'adaptateur **9**.
2. Connectez l'adaptateur **9** à l'appareil à vapeur portatif **3** et relâchez le bouton de libération de l'adaptateur en vous assurant qu'il s'enclenche en place.

**REMARQUE :** L'adaptateur est claveté et ne peut être inséré dans l'appareil à vapeur portatif que dans une seule orientation.

### Fixation des accessoires 12 –15 (Fig. I)

**IMPORTANT :** Tous les accessoires doivent être fixés à l'adaptateur **9** pour être utilisés.

1. Alignez les pattes **31** de l'adaptateur **9** avec les encoches **32** de l'accessoire.
2. Pressez l'accessoire sur la buse à vapeur **33** et tournez-le dans le sens inverse des aiguilles d'une montre, vu de l'appareil à vapeur portatif, jusqu'à ce que l'accessoire s'enclenche bien en place.

### Retrait d'un accessoire (Fig. I)

**AVERTISSEMENT :** Laissez l'appareil et tous les accessoires refroidir pendant environ cinq minutes avant de tenter de les retirer.

1. Tournez l'accessoire dans le sens des aiguilles d'une montre, vu de l'appareil à vapeur portatif, puis retirez l'adaptateur **9**.

### Retrait de l'adaptateur (Fig. I)

**AVERTISSEMENT :** Laissez l'appareil et tous les accessoires refroidir pendant environ cinq minutes avant de tenter de les retirer.

1. Appuyez sur le bouton de libération **30** de l'adaptateur **9** et retirez-le de l'appareil à vapeur portatif **3**.

## Nettoyage à la vapeur avec la petite tête de balai de comptoir (Fig. H)

1. Installez la petite tête de balai de comptoir **10** sur le nettoyeur vapeur portatif **3**.
2. Placez le tampon nettoyeur **26** sur le comptoir, la boucle vers le haut.
3. Appuyez légèrement la tête du comptoir sur le tampon nettoyeur **26**.
4. Branchez l'appareil à vapeur portatif à une prise de courant.
5. Appuyez sur la touche Marche/Arrêt **1** de sorte que le « I » soit en position basse.

**REMARQUE :** Il faut environ trente secondes pour que la chaudière atteigne la température de fonctionnement.

6. Une fois que la chaudière est à la température de fonctionnement, appuyez sur le bouton de réglage de vapeur requis **28** ou **29** pour démarrer le débit de vapeur.
7. La vapeur prend quelques secondes à pénétrer le tampon nettoyeur. Le tampon nettoyeur glisse alors facilement sur la surface à nettoyer.
8. Lorsque vous avez terminé d'utiliser l'appareil à vapeur portatif, appuyez sur le bouton de débit de la vapeur **28** ou **29** pour arrêter l'écoulement de la vapeur, et appuyez sur l'interrupteur marche/arrêt **1** de manière à ce que le « O » soit en position basse.
9. Attendez que l'appareil à vapeur portatif refroidisse pendant environ cinq minutes.

## Nettoyage à la vapeur avec la tête de nettoyage de sol

**ATTENTION :** Il est important de surveiller le niveau de l'eau dans le réservoir d'eau. Pour remplir le réservoir d'eau et continuer à assainir/nettoyer, éteignez l'appareil à vapeur portatif et laissez-le refroidir avant de le remplir d'eau.

**ATTENTION :** Ne laissez jamais la tête de nettoyage de sol ou la petite tête de balai de comptoir au même endroit sur une surface quelconque pendant une période donnée. Assurez-vous que l'appareil à vapeur portatif est éteint lorsqu'il n'est pas utilisé.

**REMARQUE :** Lorsque vous remplissez pour la première fois ou lorsque l'appareil est à sec, cela peut prendre jusqu'à 45 secondes pour produire de la vapeur.

1. Fixez l'appareil à vapeur portatif **3** à la rallonge de sol **7** et la tête de nettoyage de sol **8** à la rallonge de sol **7**.
2. Placez un tampon nettoyeur **24** sur le plancher avec le côté « boucle » vers le haut.

- Appuyez légèrement la tête de nettoyage de sol **8** sur le tampon nettoyeur **24**.
- Branchez l'appareil à vapeur portatif à une prise de courant.
- Appuyez sur la touche Marche/Arrêt **1** de sorte que le « I » soit en position basse.  
**REMARQUE** : Il faut environ trente secondes pour que la chaudière atteigne la température de fonctionnement.
- Une fois que la chaudière est à la température de fonctionnement, appuyez sur le bouton de débit de vapeur requis **28** ou **29** pour démarrer le débit de vapeur.
- La vapeur prend quelques secondes à pénétrer le tampon nettoyeur. Le tampon nettoyeur glisse alors facilement sur la surface à nettoyer.
- Poussez et tirez lentement la tête de balai à travers la surface pour un nettoyage à la vapeur en profondeur de chaque section.
- Si le réservoir d'eau **5** doit être rempli, appuyez sur le bouton de débit de la vapeur **28** ou **29** pour interrompre le débit de la vapeur, remettez en position verticale en vous assurant que le système de nettoyage à vapeur est soutenu et éteignez-le.
- Attendez que l'appareil à vapeur portatif refroidisse pendant environ cinq minutes.
- Débranchez l'appareil de la prise électrique murale et remplissez le réservoir d'eau **5**.

## Après l'utilisation

- Attendez que l'appareil à vapeur portatif refroidisse pendant environ cinq minutes.
- Débranchez l'appareil à vapeur portatif de la prise électrique murale.
- Videz le réservoir d'eau **5**.
- Retirez le tampon nettoyeur **24** et lavez-le afin qu'il soit prêt pour la prochaine utilisation.  
**REMARQUE** : Suivez les instructions d'entretien imprimées sur le tampon nettoyeur.

## Conseils pour une utilisation optimale

### Général

-  **ATTENTION** : N'utilisez jamais la tête de nettoyage de sol ou la petite tête de balai de comptoir sans avoir préalablement installé un tampon nettoyeur.
- Passez toujours l'aspirateur ou le balai sur le sol ou le comptoir avant d'utiliser l'appareil à vapeur portatif.
  - La façon la plus simple d'utiliser l'appareil est de l'incliner à un angle de 45° et de nettoyer lentement, en couvrant une petite surface à la fois.
  - N'utilisez pas de nettoyants chimiques avec votre système de nettoyage à la vapeur. Pour éliminer les taches tenaces sur les sols et les comptoirs en vinyle ou en linoléum, vous pouvez les prétraiter avec un détergent doux et de l'eau avant d'utiliser le balai à vapeur.

## ENTRETIEN

 **AVERTISSEMENT** : Afin de réduire le risque de blessure corporelle grave, éteignez l'appareil et débranchez-le de la source d'alimentation avant d'effectuer tout ajustement ou de retirer/installer des pièces ou des accessoires. Un démarrage accidentel peut causer des blessures.

Votre appareil BLACK+DECKER a été conçu pour fonctionner sur une longue période avec un minimum d'entretien. Un fonctionnement satisfaisant et continu dépend d'un entretien approprié et d'un nettoyage régulier.

 **AVERTISSEMENT** : Avant d'effectuer tout entretien ou nettoyage sur les appareils avec fil, éteignez et débranchez l'appareil.

- Nettoyez votre appareil à l'aide d'un chiffon doux humidifié à l'eau. Ne jamais laisser de liquide entrer à l'intérieur de l'appareil; ne jamais immerger toute partie de l'appareil dans un liquide. **IMPORTANT** : Afin d'assurer votre SÉCURITÉ et la FIABILITÉ du produit, les réparations, l'entretien et les ajustements doivent être effectués dans un centre de service ou une entreprise de service autorisée, toujours en utilisant des pièces de remplacement identiques.
- Pour les marques tenaces, vous pouvez utiliser une solution douce de savon et d'eau pour humidifier votre linge. N'utilisez jamais d'autres nettoyants ou de solvants.

## Entretien des tampons nettoyeurs

 **ATTENTION** : Suivez les instructions de nettoyage imprimées sur l'étiquette de votre tampon nettoyeur.

### Instructions de lavage

Laver à la machine à l'eau tiède 60 °C (140 °F) - Ne pas utiliser de javellisant - Aucun assouplisseur - Sécher à l'air seulement - Laisser sécher entièrement avant de réutiliser.

## Nettoyage

 **AVERTISSEMENT** : Ne jamais utiliser de solvant ou d'autres produits chimiques forts pour le nettoyage des pièces non métalliques de l'appareil. Ces produits chimiques peuvent affaiblir les matériaux plastiques des pièces. Utilisez un linge trempé seulement dans de l'eau et du savon doux. Ne jamais laisser de liquide entrer à l'intérieur de l'appareil; ne jamais immerger toute partie de l'appareil dans un liquide.

## Accessoires

 **AVERTISSEMENT** : Puisque les accessoires, autres que ceux offerts par BLACK+DECKER n'ont pas été testés avec cet appareil, l'utilisation de tels accessoires avec cet appareil pourrait être dangereuse. Pour réduire le risque de blessure, seuls les accessoires recommandés par BLACK+DECKER doivent être utilisés avec cet appareil.

Les accessoires recommandés pour utilisation avec votre appareil sont disponibles à un coût supplémentaire chez votre détaillant local ou dans un centre de services autorisé. Si vous avez besoin d'aide pour trouver un accessoire, veuillez contacter BLACK+DECKER appelez le **1-800-544-6986**.

## Accessoires de nettoyage à la vapeur

Le rendement de votre appareil dépend de l'accessoire utilisé. Les accessoires BLACK+DECKER sont conçus selon des normes de qualité élevées et destinés à améliorer le rendement de votre appareil. En utilisant ces accessoires, vous obtiendrez le meilleur de votre équipement.

## Nettoyage à la vapeur des vêtements

(Fig. J)

(Disponible avec BHSM15FX10)

**REMARQUE :** Lorsque vous remplissez pour la première fois ou lorsque l'appareil est à sec, cela peut prendre jusqu'à 45 secondes pour produire de la vapeur.

- Placez le sachet du défroisseur **18** sur l'accessoire du défroisseur **17**.
- Alignez les pattes **31** de l'adaptateur **9** avec les encoches **32** de l'accessoire du défroisseur **17**.
- Pressez l'accessoire du défroisseur **17** sur la buse à vapeur **33** et tournez-le dans le sens inverse des aiguilles d'une montre, vu de l'appareil à vapeur portatif, jusqu'à ce que l'accessoire se mette en place.
- Branchez l'appareil à vapeur portatif à une prise de courant.
- Appuyez sur la touche Marche/Arrêt **1** de sorte que le « I » soit en position basse.  
**REMARQUE :** Il faut environ trente secondes pour que la chaudière atteigne la température de fonctionnement.
- Une fois que la chaudière est à la température de fonctionnement, appuyez sur le bouton de débit de vapeur requis **28** ou **29** pour démarrer le débit de vapeur.
- Lorsque vous avez terminé d'utiliser l'appareil à vapeur portatif, appuyez sur le bouton d'écoulement de la vapeur **28** ou **29** pour interrompre l'écoulement de la vapeur, puis éteignez-le.
- Attendez que l'appareil à vapeur portatif refroidisse pendant environ cinq minutes.

## Rangement sur poteau (Fig. L)

(Disponible avec BHSM15FX10)

- Collier de serrage de l'unité de rangement sur poteau **23** sur la rallonge de sol **7**.
- L'adaptateur **9** peut être rangé dans l'ouverture du haut de l'unité de rangement sur poteau, comme indiqué dans la Fig. L.
- La saillie inférieure **34** de l'unité de rangement sur poteau (**23**) peut être utilisée pour ranger des accessoires individuels **12**, **13**, **14**, **15** ou **17**.

## Rangement mural (Fig. M)

(Disponible avec BHSM15FX10)

L'unité de rangement mural **19** se compose de trois pièces :

- Le support mural **20** qui se visse dans le mur.
- Le crochet de rangement **21** qui s'attache sur le support mural et permet de suspendre le câble de manière ordonnée.

- La boîte de rangement avec couvercle **22**. Il se glisse sur le support mural grâce au système de rail prévu à cet effet. Vous pouvez y ranger tous les accessoires qui ne sont pas rangés dans l'unité de rangement sur poteau.

## Réparations



**AVERTISSEMENT :** pour assurer la **SÉCURITÉ** et la **FIABILITÉ** du produit, les réparations, l'entretien et les réglages doivent être réalisés (cela comprend l'inspection et le remplacement du balai, le cas échéant) par un centre de réparation en usine BLACK+DECKER ou un centre de réparation agréé BLACK+DECKER. Toujours utiliser des pièces de rechange identiques.

## Enregistrez-vous en ligne

Nous vous remercions de votre achat. Enregistrez votre produit maintenant pour :

- SERVICE DE GARANTIE :** L'enregistrement de votre produit en ligne vous aide à obtenir un service de garantie efficace au cas où vous auriez un problème avec votre produit.
- CONFIRMATION DE PROPRIÉTÉ :** En cas de pertes liées aux assurances telles qu'un incendie, une inondation ou un vol, votre enregistrement de propriété servira de preuve de votre achat.
- POUR VOTRE SÉCURITÉ :** L'enregistrement de votre produit nous permet de vous contacter dans le cas probable d'une notification de sécurité requise selon le Federal Consumer Safety Act.
- Inscrivez-vous en ligne sur [www.BlackandDecker.com/NewOwner](http://www.BlackandDecker.com/NewOwner)

## GARANTIE LIMITÉE DE DEUX ANS

Black & Decker (U.S.) Inc. garantit que ce produit est libre de défaut de matériau et de main-d'œuvre pour une durée de deux (2) ans suivant la date d'achat, à condition qu'il ait été utilisé en milieu domestique. La présente garantie limitée ne couvre pas les pannes causées par abus d'utilisation, dommage accidentel ou si une réparation a été faite ou tentée par quiconque autre que les centres de service autorisés BLACK+DECKER. Un produit défectueux selon les termes de la garantie décrits dans les présentes sera remplacé ou réparé sans frais de l'une ou l'autre des façons suivantes :

La première, qui entraînera seulement des échanges, est de retourner le produit au détaillant chez lequel il a été acheté (pourvu que le magasin est un détaillant participant). Les retours devraient être faits à l'intérieur de la période de temps de la politique du détaillant pour les échanges. Une preuve d'achat pourrait être requise. Veuillez consulter le détaillant pour connaître la limite de temps pour échange selon sa politique particulière. La seconde

façon est d'apporter ou d'expédier le produit (port payé d'avance) à un centre de service autorisé ou propriété de BLACK+DECKER pour réparation ou remplacement. Une preuve d'achat pourrait être requise. La liste des centres de service de BLACK+DECKER et ateliers autorisés est offerte en ligne à [www.blackanddecker.com](http://www.blackanddecker.com). La présente garantie ne s'applique pas aux accessoires. La présente garantie vous donne des droits légaux particuliers et vous pouvez avoir d'autres droits qui varient d'une province ou d'un état à l'autre. Pour toute question, veuillez communiquer avec le directeur d'un centre de service de BLACK+DECKER. L'outil acheté n'est pas prévu pour usage commercial, conséquemment, un tel usage annulera sa garantie. Les présentes constituent un désistement à toute garantie expresse ou implicite d'autres sources.

**AMÉRIQUE LATINE :** La présente garantie ne s'applique pas aux produits vendus en Amérique latine. Pour les produits vendus en Amérique latine, vérifiez les renseignements sur la garantie particulière au pays comprise dans l'emballage, appelez l'entreprise locale ou consultez le site Web pour les renseignements complets à propos de la garantie.

Importé par Black & Decker (U.S.) Inc.,  
701 E. Joppa Rd.  
Towson, MD 21286

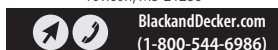

## DÉPANNAGE

Pour obtenir de l'aide au sujet du produit, visitez notre site Web [www.blackanddecker.com](http://www.blackanddecker.com) pour la localisation du centre de services le plus près de chez vous ou téléphoner la ligne d'aide de BLACK+DECKER 1-800-544-6986.

Problème	Étape	Solutions possibles
L'appareil ne s'allume pas.	1.	Vérifiez si l'appareil est branché dans une prise murale.
L'appareil ne s'allume pas.	2.	Vérifiez si l'appareil est en marche à l'aide du bouton Marche/Arrêt.
L'appareil ne produit pas de vapeur.	1.	Vérifiez si le réservoir d'eau est plein. <b>REMARQUE :</b> Lorsque vous remplissez pour la première fois ou lorsque l'appareil est à sec, cela peut prendre jusqu'à 45 secondes pour produire de la vapeur.
	2.	Vérifiez le bouton de fonctionnement de la vapeur à la position Marche.
	3.	L'appareil est muni d'un thermostat et d'un coupe-circuit thermique. Si pour une raison quelconque l'appareil surchauffe, il s'éteindra. Si cela se produit, éteignez et débranchez l'appareil, laissez-le refroidir pendant 2 à 4 heures et réessayez.
	4.	Vérifiez que le bouton de débit de vapeur a été pressé et que le voyant blanc à DEL est allumé.
Où puis-je avoir plus d'informations/ accessoires pour mon balai à vapeur.	1.	Consultez le chapitre du guide sur l'assemblage pour le bon ajustement des pièces et des accessoires. Appelez le 1-800-544-6986.



**ADVERTENCIA:** Lea todas las advertencias de seguridad e instrucciones. El incumplimiento de las advertencias e instrucciones puede provocar descargas eléctricas, incendios o lesiones graves.



**ADVERTENCIA:** Para reducir el riesgo de lesiones, lea el manual de instrucciones.

## CONSERVE TODAS LAS ADVERTENCIAS E INSTRUCCIONES PARA REFERENCIA FUTURA

### Uso pretendido

Su sistema de limpieza de vapor BLACK+DECKER BHSM15FX08, BHSM15FX10 ha sido diseñado para sanitizar y limpiar pisos y superficies de mostrador de madera sellada, laminado sellado, linóleo, vinyl, azulejo de cerámica, piedra, y mármol. Este aparato está diseñado para uso doméstico en interiores únicamente.

**NOTA:** Cada unidad de vapor portátil se prueba al 100% en la fábrica para garantizar el rendimiento y la seguridad del producto. Al ensamblar su nueva unidad de vapor portátil por primera vez, es posible que note residuos de agua dentro de la unidad.

### Definiciones: Símbolos y Palabras de Alerta de Seguridad

Las siguientes definiciones describen el nivel de gravedad de cada palabra de advertencia. Lea el manual de la herramienta eléctrica y preste atención a estos símbolos.



**PELIGRO:** Indica una situación de peligro inminente que, si no se evita, provocará la muerte o lesiones graves.



**ADVERTENCIA:** Indica una situación de peligro potencial que, si no se evita, podría provocar la muerte o lesiones graves.



**ATENCIÓN:** Indica una situación de peligro potencial que, si no se evita, posiblemente provocaría lesiones leves o moderadas.



(Utilizado sin palabras) indica un mensaje de seguridad relacionado.

**AVISO:** Se refiere a una práctica no relacionada a lesiones corporales que de no evitarse puede resultar en daños a la propiedad.

## INSTRUCCIONES DE SEGURIDAD IMPORTANTES



**ADVERTENCIA:** Cuando use su aparato siempre se deben seguir las precauciones básicas, incluyendo las siguientes:

1. Lea todas las instrucciones.

2. Para reducir el riesgo de contacto con el agua caliente que sale de las salidas de vapor, revise el aparato antes de cada uso manteniéndolo alejado del cuerpo y haciendo funcionar el botón de vapor.
3. Utilice el aparato sólo para el uso previsto.
4. Para reducir el riesgo de descarga eléctrica, no sumerja el aparato en agua u otros líquidos.
5. Nunca tire del cable para desconectarlo del tomacorriente; en su lugar, sujete el enchufe y tire para desconectar.
6. No permita que el cable toque superficies calientes. Deje que el aparato se enfríe por completo antes de guardarlo. Enrolle el cable sin apretar alrededor del aparato cuando lo almacene.
7. Desconecte siempre el aparato del tomacorriente cuando lo llene con agua o lo vacíe, y cuando no esté en uso.
8. Desconecte del tomacorriente cuando no esté en uso antes de dar servicio.
9. No opere el aparato con un cable o enchufe dañado, o si el aparato se ha caído o dañado. Para reducir el riesgo de descarga eléctrica, no desarme ni intente reparar el aparato, llévelo a un técnico de servicio calificado para que lo examine y lo repare. El montaje o la reparación incorrectos pueden provocar un riesgo de incendio, descarga eléctrica o lesiones personales cuando se utiliza el aparato.
10. Es necesaria una estrecha supervisión de cualquier aparato que esté siendo utilizado por niños o cerca de ellos. No deje el aparato desatendido mientras esté conectado.
11. Se pueden producir quemaduras al tocar partes metálicas calientes, agua caliente o vapor. Tenga cuidado cuando dé la vuelta a un aparato de vapor, puede haber agua caliente en el depósito.

## CONSERVE ESTAS INSTRUCCIONES

1. Para reducir la probabilidad de sobrecarga del circuito, no utilice otro aparato de alto vataje en el mismo circuito.
2. Si es absolutamente necesario un cable de extensión, use uno con un amperaje más alto que el aparato. El amperaje nominal del aparato se calcula dividiendo los watts nominales (W) entre el voltaje nominal (V) que aparece en la placa de identificación. Los cables clasificados para menos amperaje pueden sobrecalentarse. Se debe tener cuidado de colocar el cable de modo que no se pueda tirar ni tropezar con él.



**ADVERTENCIA:** Lea todas las advertencias de seguridad y todas las instrucciones. La falla en seguir las advertencias e instrucciones indicadas a continuación puede resultar en descarga eléctrica, incendio y/o lesiones serias.



**ADVERTENCIA:** Cuando use aparatos eléctricos, siempre se deben seguir las precauciones de seguridad básica para reducir el riesgo de incendio, descarga eléctrica, lesiones personales, y daños materiales.

# LEA Y CONSERVE TODAS LAS INSTRUCCIONES

## USO DE SU APARATO

- No dirija el vapor hacia personas, animales, aparatos eléctricos o tomacorrientes.
- No lo exponga a la lluvia.
- No sumerja el aparato en agua.
- No permita que se use como un juguete. Se necesita poner atención cuando sea usado por o cerca de niños.
- No deje el aparato conectado a un tomacorriente cuando no esté en uso.
- Nunca tire del cable para desconectarlo el aparato del enchufe. Mantenga el cable del aparato alejado del calor, aceite y bordes afilados.
- No maneje la limpiadora a vapor con las manos húmedas.
- Use sólo como se describe en el manual. Sólo use accesorios recomendados por el fabricante.
- Tenga cuidado adicional cuando limpie en escaleras.
- No jale o transporte por el cable, no use el cable como manija, cierre una puerta sobre el cable, o jale el cable alrededor de esquinas filosas o exponga el cable a superficies calientes.
- No utilice el aparato en un espacio cerrado lleno de vapor emitido por diluyentes de pintura a base de aceite, algunas sustancias antipolillas, polvo inflamable u otros vapores explosivos o tóxicos.
- No lo use en cuero, muebles o pisos pulidos con cera, telas sintéticas, terciopelo u otros materiales delicados sensibles al vapor.
- No lo use en superficies duras sin sellar o superficies pintadas. Además, en superficies que han sido tratadas con cera o algunos pisos sin cera, el brillo puede ser eliminado por la acción del calor y el vapor. Siempre se recomienda probar un área aislada de la superficie a limpiar antes de proceder. También le recomendamos que consulte las instrucciones de uso y cuidado del fabricante del piso o superficie.
- Nunca ponga productos desincrustantes, aromáticos, a base de alcohol o detergentes en el limpiador a vapor, ya que esto puede dañarlo o hacerlo inseguro para su uso.
- Si el interruptor de circuito se activa mientras usa la función de vapor, suspenda el uso del producto inmediatamente y comuníquese con el centro de atención al cliente. (Tenga cuidado con el riesgo de descarga eléctrica.)
- El aparato emite vapor muy caliente para higienizar la zona de uso. Esto significa que la cabeza de piso de vapor y las almohadillas de limpieza se calientan mucho durante el uso.
- Utilice siempre calzado adecuado cuando utilice su limpiador a vapor y cuando cambie los accesorios de su limpiador a vapor. No use pantuflas ni calzado abierto.
- Es posible que salga vapor del aparato durante su uso.
- Se debe tener cuidado al usar este aparato. NO toque ninguna parte que pueda calentarse durante el uso.

## DESPUÉS DEL USO

- Desconecte el aparato y deje que se enfríe.
- Cuando no esté en uso, el aparato debe almacenarse en un lugar seco.
- Los niños no deben tener acceso a los aparatos almacenados.

## INSPECCIÓN Y REPARACIONES

- Desconecte el aparato y deje que se enfríe antes de realizar cualquier mantenimiento o reparación.
- Antes de utilizarlo, compruebe si el aparato tiene partes dañadas o defectuosas. Verifique si hay roturas de partes, daños en los interruptores y cualquier otra condición que pueda afectar su funcionamiento.
- Revise regularmente el cable eléctrico respecto a daño.
- No utilice el aparato si alguna parte está dañada o defectuosa.
- Solicite que reparen o reemplacen las partes dañadas o defectuosas por un agente de reparación autorizado.
- Nunca intente retirar o reemplazar partes que no sean las especificadas en este manual.

## SEGURIDAD DE LOS DEMÁS

- Este aparato no está diseñado para uso por personas (incluyendo niños) con capacidades físicas reducidas, sensoriales o mentales, o falta de experiencia y conocimiento, a menos que se les haya dado supervisión o instrucciones respecto al uso del aparato por una persona responsable por su seguridad.
- Los niños deben ser supervisados para asegurarse que no jueguen con el aparato.

## Riesgos residuales

Pueden surgir riesgos residuales adicionales al utilizar la herramienta que pueden no estar incluidos en las advertencias de seguridad adjuntas. Estos riesgos pueden surgir por mal uso, uso prolongado, etc.

Incluso con la aplicación de las normas de seguridad relevantes y la implementación de dispositivos de seguridad, no se pueden evitar ciertos riesgos residuales. Estos incluyen:

- Lesiones causadas al tocar las piezas móviles.
- Lesiones causadas al tocar las piezas calientes.
- Lesiones causadas al cambiar piezas o accesorios.
- Lesiones causadas por el uso prolongado del aparato. Cuando use cualquier aparato durante períodos prolongados, asegúrese de tomar descansos regulares.

# ADVERTENCIAS E INSTRUCCIONES DE SEGURIDAD: ENCHUFES POLARIZADOS

Para reducir el riesgo de descarga eléctrica, este equipo tiene un enchufe polarizado (una clavija es más ancha que la otra). Este equipo debe utilizarse con un cable de extensión polarizado



de 2 o 3 alambres. Las conexiones polarizadas se insertarán de una sola manera. Asegúrese que el extremo del receptáculo del cable de extensión tenga anchos de ranura de clavija grandes y pequeños. Si el enchufe no se conecta completamente al cable de extensión, invierta el enchufe. Si todavía no se inserta, obtenga un cable de extensión adecuado. Si el cable de extensión no se conecta completamente en el tomacorriente, póngase en contacto con un electricista calificado para instalar el tomacorriente adecuado. No cambie el enchufe de la herramienta o el cable de extensión de ninguna manera.

### Información de seguridad adicional

**ADVERTENCIA:** Nunca modifique el producto o ninguna parte de éste. Podría resultar en daño o lesiones personales.

- **Un cable de extensión debe tener un tamaño de cable adecuado (AWG o American Wire Gauge) por seguridad.** Mientras menor es el número de calibre del cable, mayor es la capacidad del cable, es decir, el calibre 16 tiene más capacidad que el calibre 18. Un cable de tamaño inferior causará una caída en el voltaje en línea que resulta en una pérdida de energía y sobrecalentamiento. Cuando use más de una extensión para completar la longitud total, asegúrese que cada extensión individual contenga al menos el tamaño mínimo de cable. La siguiente tabla muestra el tamaño correcto a usar dependiendo de la longitud del cable y la clasificación de amperes de la placa de identificación. Si tiene duda, use el calibre más pesado siguiente. Cuanto menor sea el número de calibre, más pesado será el cable.

Calibre mínimo para juegos de cable

Voltios		Longitud total de cable en pies (metros)			
120 V		25 (7.6)	50 (15.2)	100 (30.5)	150 (45.7)
240 V		50 (15.2)	100 (30.5)	200 (61.0)	300 (91.4)
Clasificación de amperes		American Wire Gauge			
Mayor a	No mayor a				
0	6	18	16	16	14
6	10	18	16	14	12
10	12	16	16	14	12
12	16	14	12	No recomendado	

La etiqueta en su herramienta puede incluir los siguientes símbolos. Los símbolos y sus definiciones son los siguientes:

- V ..... volts RPM ..... revoluciones por minuto
- Hz ..... hertz
- min ..... minutos
- DC ..... corriente directa
- Ⓜ ..... Construcción Clase I (conectada a tierra)
- ... /min ..... por minuto
- BPM ..... golpes por minuto
- IPM ..... impactos por minuto
- OPM ..... oscilaciones por minuto
- ..... revoluciones por minuto
- sfpm ..... pies de superficie por minuto
- SPM ..... carreras por minuto
- A ..... amperés
- W ..... watts
- Wh ..... Watt Horas
- Ah ..... amperios hora
- ~ o AC ..... corriente alterna
- ~ o CA/CD ..... corriente alterna o directa

- Ⓜ ..... Construcción Clase II (aislamiento doble)
- n<sub>0</sub> ..... sin carga velocidad
- n ..... velocidad nominal
- PSI ..... libras por pulgada cuadrada
- Ⓧ ..... terminal de tierra
- ⚠ ..... símbolo de alerta de seguridad
- ⚠ ..... radiación visible no mirar directamente a la luz
- ☉ ..... use protección respiratoria
- ☉ ..... use protección para los ojos
- 👁 ..... use protección auditiva
- 📖 ..... lea toda la documentación
- ☂ ..... no exponga a la lluvia

**ADVERTENCIA:** Antes de intentar cualquiera de las siguientes operaciones, asegúrese que el aparato esté apagado y desconectado, y que el aparato esté frío y contenga poca agua o no la tenga.

### ENSAMBLE Y AJUSTES

**ADVERTENCIA:** Para reducir el riesgo de lesiones personales severas, apague la unidad y desconéctela de la fuente de energía antes de realizar cualquier ajuste o retirar/instalar conexiones o accesorios. Un arranque accidental puede causar lesiones.

### Conexión de extensión de piso a cabeza de limpieza de piso (Fig. B)

1. Empuje la extensión de piso 7 en la cabeza de limpieza de piso 8 asegurándose que haga clic en su lugar, como se muestra en la Fig. B.

**NOTA:** La sección transversal de la extensión para pisos es más redondeada en un lado y sólo se insertará en una orientación en el cabezal de limpieza para pisos. Asegúrese que ambos pasadores accionados por resorte en la extensión del piso estén completamente conectados en los orificios del cabezal de limpieza del piso.

### Colocación y desinstalación de la unidad de vapor portátil en y de la extensión del piso (Fig. C)

**ADVERTENCIA:** Revise el sello entre el punto de conexión en la unidad de vapor manual 3 y la extensión del piso 7 antes de cada uso. Si el sello funciona mal o está dañado, comuníquese con su agente de reparación autorizado más cercano. No utilice el aparato.

1. Para conectar, empuje la unidad de vapor portátil 3 firmemente sobre la extensión del piso 7 asegurándose que se asiente correctamente sobre la interfaz y encaje de forma segura en su lugar.
- NOTA:** La extensión del piso tiene marcas y sólo se insertará en la unidad de vapor portátil en una orientación.

2. Para retirar, presione el botón de liberación de la extensión del piso **6** en la extensión de piso **7** y levante la unidad de vapor portátil **3** de la interfaz.

## Conexión de almohadilla de limpieza (Fig. D)

Las almohadillas de limpieza de repuesto están disponibles en su distribuidor BLACK+DECKER (número de catálogo SMP20).

**⚠ PRECAUCIÓN:** Nunca deje la cabeza de limpieza de piso en un lugar en cualquier superficie por un período de tiempo. Siempre coloque la unidad de vapor portátil con la extensión para piso conectada y el cabezal de limpieza de pisos apoyado en posición vertical cuando esté estacionaria y asegúrese que la unidad de vapor portátil esté apagada cuando no esté en uso.

1. Coloque una almohadilla de limpieza **24** en el piso con el lado del "bucle" hacia arriba.
2. Presione ligeramente la cabeza de limpieza de piso sobre la almohadilla de limpieza.

## Desinstalación de almohadilla de limpieza (Fig. D)

**⚠ PRECAUCIÓN:** Siempre use zapatos adecuados cuando cambie la almohadilla de limpieza en su cabeza de limpieza de piso.

**⚠ PRECAUCIÓN:** Nunca deje la cabeza de limpieza de piso en un lugar en cualquier superficie por un período de tiempo.

1. No use pantuflas ni calzado abierto.
2. Regrese la unidad de vapor portátil con la extensión para piso conectada y el cabezal de limpieza de pisos a la posición vertical y apague la unidad de vapor portátil.
3. Espere hasta que la unidad de vapor portátil se enfríe durante aproximadamente cinco minutos.
4. Levante la cabeza de limpieza de piso de la almohadilla de limpieza **24** liberándola de la sujeción de lazo y gancho poniendo peso sobre la lengüeta de desinstalación de la almohadilla de limpieza **25** con su zapato.
5. Siempre coloque la unidad de vapor portátil con la extensión para piso conectada y el cabezal de limpieza de pisos apoyado en posición vertical cuando esté estacionaria y asegúrese que la unidad de vapor portátil esté apagada cuando no esté en uso.

## Llenado de tanque de agua (Fig. E)

**⚠ ADVERTENCIA:** Durante el llenado, mantenga el depósito de agua **5** en posición vertical con el tapón hacia arriba.

**⚠ ADVERTENCIA:** Su tanque de agua tiene una capacidad de 17 fl oz (0.5 litros). No llene demasiado el tanque.

**NOTA:** No use limpiadores químicos con el tanque de agua de la unidad de vapor portátil.

**NOTA:** Llene el tanque de agua con agua limpia del grifo.

**NOTA:** En áreas con agua dura, se recomienda el uso de agua destilada.

**NOTA:** Asegúrese que la tapa de llenado esté asegurada firmemente.

**NOTA:** Siempre vacíe el tanque de agua después de su uso.

1. Abra la tapa de relleno **4** volteándola hacia arriba.
2. Llene el tanque de agua **5** con agua. No utilice ningún aditivo o químico.
3. Cierre la tapa de relleno **4** firmemente.

## OPERACIÓN

**⚠ ADVERTENCIA:** Para reducir el riesgo de lesiones personales severas, apague la unidad y desconéctela de la fuente de energía antes de realizar cualquier ajuste o retirar/instalar conexiones o accesorios. Un arranque accidental puede causar lesiones.

**⚠ PRECAUCIÓN:** Nunca use la cabeza de limpieza de piso sin antes colocar una almohadilla de limpieza.

**IMPORTANTE:** Esta unidad eliminará 99.9% de los gérmenes cuando se usa de acuerdo con las instrucciones de este manual y con la almohadilla de microfibra instalada y un tiempo de funcionamiento continuo de 90 segundos.

**⚠ PRECAUCIÓN:** Nunca deje la cabeza de limpieza de piso en un lugar en cualquier superficie por un período de tiempo.

**⚠ PRECAUCIÓN:** No almacene con una almohadilla húmeda ya que esto puede dañar su piso.

**⚠ PRECAUCIÓN:** Siempre coloque la unidad de vapor portátil con la extensión para piso conectada **7** y el cabezal de limpieza de pisos **8** apoyado en posición vertical cuando esté estacionaria y asegúrese que la unidad de vapor portátil ESTÉ apagada cuando no esté en uso.

**⚠ PRECAUCIÓN:** Siempre vacíe el tanque de agua después de su uso.

**AVISO:** No lo use en superficies de pisos duros sin sellar. Además, en superficies que han sido tratadas con cera o algunos pisos sin cera, el brillo puede ser eliminado por la acción del calor y el vapor. Siempre se recomienda probar un área aislada de la superficie a limpiar antes de proceder. También le recomendamos que consulte las instrucciones de uso y cuidado del fabricante del suelo.

## Encendido/Apagado (Fig. F)

**NOTA:** Cuando se llena por primera vez o después de que se seca, puede tardar hasta 45 segundos en producir vapor.

1. Para encender el aparato, presione el interruptor de encendido/apagado **1** para que la "I" quede en la posición hacia abajo. El calentador tarda aproximadamente treinta segundos en calentarse hasta la temperatura de funcionamiento.
2. Una vez que el calentador esté en la temperatura de funcionamiento, presione uno de los botones de flujo de vapor **28** o **29** para producir vapor.
3. Para apagar el aparato, presione el interruptor de encendido/apagado **1** para que la "O" quede en la posición hacia abajo.
4. Siempre coloque la unidad de vapor portátil con la extensión para piso conectada y el cabezal de limpieza de pisos apoyado en posición vertical cuando esté estacionaria y asegúrese que la unidad de vapor portátil ESTÉ apagada cuando no esté en uso.

PISO/SUPERFICIE DE MOSTRADOR	AJUSTE DE VAPOR
Madera o Laminado	Vapor bajo
Azulejo o Vinyl	Vapor alto
Piedra o Mármol	Vapor alto
ACCESORIOS	AJUSTE DE VAPOR
Cepillo para lechada	Vapor alto
Cepillo pequeño	Vapor alto
Cepillo pequeño con cerdas de cobre	Vapor alto
Jalador	Vapor bajo
Vapor para ropa	Vapor bajo

	<b>Apagado</b>
	<b>Intermitente (calentador calentándose) durante unos treinta segundos</b>
	<b>Encendido (calentador en temperatura de funcionamiento)</b>
	<b>Encendido Vapor bajo</b>
	<b>Encendido Vapor alto</b>

## Interfaz de usuario de vapor (Fig. K)

Esta unidad de vapor manual está equipada con una interfaz de usuario de vapor 2 que muestra dos ajustes de vapor. Se utilizan para seleccionar el modo de funcionamiento correcto para su operación de limpieza en particular.

- Encienda la unidad con el interruptor de encendido/apagado.
  - El LED del calentador 27 comienza a parpadear en verde a medida que el calentador se calienta.
  - El LED permanece verde fijo una vez que el calentador alcanza la temperatura de funcionamiento.
- El usuario debe presionar el botón de flujo de vapor bajo 28 o flujo de vapor alto 29 para crear vapor.
  - El LED de flujo de vapor 35 se iluminará en blanco para mostrar qué ajuste de vapor se está utilizando.
  - Presione el botón de flujo de vapor 28 o 29 nuevamente para pausar el flujo de vapor y el LED blanco de flujo de vapor 35 se apagará.

**NOTA:** Siempre verifique que esté usando el ajuste correcto antes de usar su unidad de vapor portátil.

- Para apagar el aparato, presione el interruptor de encendido/apagado 1 para que la "O" quede en la posición hacia abajo.

**NOTA:** Consulte la tabla a continuación para obtener más detalles sobre la interfaz de usuario de vapor.

## Colocación y desinstalación de cabeza de trapeador de mostrador pequeño (Fig. G)

- Empuje la cabeza de trapeador de mostrador pequeño 10 en la unidad de vapor portátil 3 asegurándose que haga clic en su lugar, como se muestra en la Fig. G.  
**NOTA:** La cabeza de trapeador de mostrador pequeño tiene marcas y sólo se insertará en la unidad de vapor portátil en una orientación.
- Para retirar, empuje el botón de liberación de cabeza de trapeador de mostrador pequeño 11 sobre la cabeza de trapeador de mostrador pequeño 10 y retire de la unidad de vapor portátil.

## Conexión de almohadilla de limpieza a la Cabeza de trapeador de mostrador pequeño (Fig. H)



**PRECAUCIÓN:** Nunca deje la cabeza de de trapeador de mostrador pequeño en un lugar en cualquier superficie por un período de tiempo. Siempre coloque la cabeza de trapeador de mostrador pequeño en posición vertical cuando esté estacionaria y asegúrese que la unidad de vapor portátil esté apagada cuando no esté en uso.

Las almohadillas de limpieza de repuesto están disponibles en su distribuidor BLACK+ DECKER :- (número de catálogo SMP60).

1. Coloque una almohadilla de limpieza de mostrador pequeño **26** en el mostrador con el lado del bucle hacia arriba.
2. Presione ligeramente la cabeza de trapeador de mostrador pequeño **10** sobre la almohadilla de limpieza.

## Conexión del adaptador y accesorios a la unidad de vapor portátil

**⚠️ ADVERTENCIA:** Revise el sello entre el punto de conexión donde se conecta el accesorio al adaptador **9** antes de cada uso. Si el sello funciona mal o está dañado, comuníquese con su agente de reparación autorizado más cercano. No utilice el aparato.

### Conexión del adaptador (Fig. I)

**⚠️ ADVERTENCIA:** La unidad se debe APAGAR antes de colocar el adaptador.

**IMPORTANTE:** Asegúrese que el adaptador **9** esté bien conectado a la unidad de vapor portátil. Si sale vapor por la junta, el adaptador está mal colocado. Apague Y DEJE que la unidad se enfríe durante aproximadamente cinco minutos, luego retírela y vuelva a colocarla.

1. Presione el botón de liberación del adaptador **30** en el adaptador **9**.
2. Conecte el adaptador **9** a la unidad de vapor manual **3** y suelte el botón de liberación del adaptador asegurándose de que encaje en su lugar.

**NOTA:** El adaptador tiene marcas y sólo se insertará en la unidad de vapor portátil en una orientación.

### Conexión de accesorios 12 –15 (Fig. I)

**IMPORTANTE:** Todos los accesorios deben estar conectados al adaptador **9** para su uso.

1. Alinee las orejas **31** en el adaptador **9** con los huecos **32** en el accesorio.
2. Presione el accesorio sobre la boquilla de vapor **33** y gírelo en sentido contrario a las manecillas del reloj visto desde la unidad de vapor portátil hasta que el accesorio encaje en su lugar.

### Desinstalación de un accesorio (Fig. I)

**⚠️ ADVERTENCIA:** Deje que la unidad y todos los accesorios se enfríen durante aproximadamente cinco minutos antes de intentar retirarlos.

1. Gire el accesorio en el sentido de las agujas del reloj, visto desde la unidad de vapor manual, y luego retírelo del adaptador **9**.

### Desinstalación del adaptador (Fig. I)

**⚠️ ADVERTENCIA:** Deje que la unidad y todos los accesorios se enfríen durante aproximadamente cinco minutos antes de intentar retirarlos.

1. Presione el botón de liberación del adaptador **30** en el adaptador **9** y sepárelo de la unidad de vapor manual **3**.

## Limpieza a vapor con cabeza de trapeador de mostrador pequeño (Fig. H)

1. Coloque la cabeza de trapeador de mostrador pequeño **10** en el limpiador a vapor portátil **3**.
2. Coloque la almohadilla de limpieza **26** sobre el mostrador con el lado del lazo hacia arriba.
3. Presione ligeramente la cabeza para piso de mostrador sobre la almohadilla de limpieza **26**.
4. Conecte la unidad de vapor portátil en un tomacorriente.
5. Presione el botón de encendido/apagado **1** de forma que la "I" esté en la posición hacia abajo.
 

**NOTA:** El calentador tarda aproximadamente treinta segundos en calentarse hasta la temperatura de funcionamiento.
6. Una vez que el calentador esté en la temperatura de funcionamiento, presione el botón de ajuste de vapor requerido **28** o **29** para comenzar el flujo de vapor.
7. El vapor tarda unos segundos en entrar en la almohadilla de limpieza. La almohadilla de limpieza se deslizará fácilmente sobre la superficie para limpiarla.
8. Cuando termine de usar la unidad de vapor portátil, presione el botón de flujo de vapor **28** o **29** para detener el flujo de vapor, y presione el botón de encendido/apagado **1** de forma que la "O" esté en la posición hacia abajo.
9. Espere hasta que la unidad de vapor portátil se enfríe durante aproximadamente cinco minutos.

## Limpieza de vapor con cabeza de limpieza de piso

**⚠️ PRECAUCIÓN:** Es importante monitorear el nivel del agua en el tanque de agua. Para volver a llenar el tanque de agua y continuar desinfectando/limpiando, apague la unidad de vapor manual y deje que se enfríe antes de llenar con agua.

**⚠️ PRECAUCIÓN:** Nunca deje la cabeza de limpieza de piso o la cabeza de trapeador de mostrador pequeño en un lugar en cualquier superficie por un período de tiempo. Asegúrese que la unidad de vapor portátil esté apagada cuando no esté en uso.

**NOTA:** Cuando se llena por primera vez o después de que se seca, puede tardar hasta 45 segundos en producir vapor.

1. Coloque la unidad de vapor portátil **3** en la extensión de piso **7** y la cabeza de limpieza de piso **8** a la extensión de piso **7**.
2. Coloque una almohadilla de limpieza **24** en el piso con el lado del "bucle" hacia arriba.
3. Presione ligeramente la cabeza de limpieza de piso **8** sobre la almohadilla de limpieza **24**.
4. Conecte la unidad de vapor portátil en un tomacorriente.
5. Presione el botón de encendido/apagado **1** de forma que la "I" esté en la posición hacia abajo.
 

**NOTA:** El calentador tarda aproximadamente treinta segundos en calentarse hasta la temperatura de funcionamiento.

- Una vez que el calentador esté en la temperatura de funcionamiento, presione el botón de flujo de vapor requerido **28** o **29** para comenzar el flujo de vapor.
- El vapor tarda unos segundos en entrar en la almohadilla de limpieza. La almohadilla de limpieza se deslizará fácilmente sobre la superficie para limpiarla.
- Empuje y jale la cabeza del trapeador lentamente sobre la superficie para limpiar completamente con vapor cada sección.
- Si es necesario llenar el tanque de agua **5** presione el botón de flujo de vapor **28** o **29** para pausar el flujo de vapor, vuelva a la posición vertical, asegúrese de que el sistema de limpieza con vapor esté apoyado y APAGUE.
- Espera hasta que la unidad de vapor portátil se enfríe durante aproximadamente cinco minutos.
- Desconecte la unidad del tomacorriente, vuelva a llenar el depósito de agua **5**.

### Después del uso

- Espera hasta que la unidad de vapor portátil se enfríe durante aproximadamente cinco minutos
- Desconecte la unidad de vapor portátil del tomacorriente eléctrico.
- Vacíe el tanque de agua **5**.
- Retire la almohadilla de limpieza **24** y lávela de forma que esté lista para el siguiente uso.  
**NOTA:** Siga las instrucciones de cuidado de lavado impresas en la almohadilla de limpieza.

## Consejos para uso óptimo

### General

-  **PRECAUCIÓN:** Nunca use la cabeza de limpieza de piso o el trapeador de mostrador pequeño sin antes colocar una almohadilla de limpieza.

- Siempre aspire o barra el piso o el mostrador antes de usar la unidad de vapor portátil.
- La manera más fácil de usar el aparato es inclinar la unidad en un ángulo de 45° y limpiar lentamente, cubriendo un área pequeña a la vez.
- No use limpiadores químicos con su sistema de limpieza de vapor. Para eliminar las manchas difíciles de los pisos y mostradores de vinilo o linóleo, puede tratarlas previamente con un detergente suave y un poco de agua antes de usar el trapeador de vapor.

### MANTENIMIENTO

-  **ADVERTENCIA:** Para reducir el riesgo de lesiones personales serias, apague la unidad y desconéctela de la fuente de energía antes de realizar cualquier ajuste o retirar/instalar conexiones o accesorios. Un arranque accidental puede causar lesiones.

Su aparato BLACK+DECKER ha sido diseñado para operar durante un periodo prolongado de tiempo con un mínimo de mantenimiento. El funcionamiento continuo satisfactorio depende del cuidado adecuado y la limpieza regular.

-  **ADVERTENCIA:** Antes de realizar cualquier tarea de mantenimiento o limpieza en aparatos con cable, apague y desconecte el aparato.

- Limpie su aparato con un paño suave humedecido con agua. Nunca permita que entre líquido al aparato; nunca sumerja ninguna parte del aparato en líquido.  
**IMPORTANTE:** Para garantizar la SEGURIDAD y FIABILIDAD del producto, las reparaciones, el mantenimiento y el ajuste deben ser realizados por centros de servicio autorizados u otras organizaciones de servicio calificadas, siempre utilizando partes de repuesto idénticas.
- Para las marcas difíciles, puede usar una solución suave de jabón y agua para humedecer su tela. Nunca utilice otros limpiadores ni solventes.

## Cuidado de las almohadillas de limpieza

-  **PRECAUCIÓN:** Siga las instrucciones de limpieza impresas en la etiqueta de su almohadilla de limpieza.

### Instrucciones de lavado

Lavar a máquina con agua caliente a 140 °F (60 °C) - Sin blanqueador - Sin suavizante de telas - Secar sólo al aire - Deje que se seque completamente antes de volver a usarlo.

## Limpieza

-  **ADVERTENCIA:** Nunca use solventes u otros químicos fuertes para limpiar las partes no metálicas del aparato. Estos químicos pueden debilitar los materiales plásticos usados en estas partes. Use una tela humedecida únicamente con agua y jabón suave. Nunca permita que entre líquido al aparato; nunca sumerja ninguna parte del aparato en líquido.

## Accesorios

-  **ADVERTENCIA:** Ya que los accesorios, diferentes a los ofrecidos por BLACK+DECKER, no se han probado con este aparato, el uso de tales accesorios con este aparato podría ser peligroso. Para reducir el riesgo de lesiones, sólo se deben usar accesorios recomendados BLACK+DECKER con este aparato.

Los accesorios recomendados para uso con su aparato están disponibles por un costo adicional a partir de su distribuidor local o centro de servicio autorizado. Si necesita asistencia para localizar cualquier accesorio, póngase en contacto con BLACK+DECKER llame al **1-800-544-6986**.

## Accesorios de limpieza a vapor

El desempeño de su aparato depende del accesorio utilizado. Los accesorios BLACK+DECKER están diseñados con altos estándares de calidad y están diseñados para mejorar el desempeño de su aparato. Al utilizar estos accesorios, obtendrá lo mejor de su equipo.

## Limpieza de vapor para ropa (Fig. J)

(Disponible con BHSM15FX10)

**NOTA:** Cuando se llena por primera vez o después de que se seca, puede tardar hasta 45 segundos en producir vapor.

- Coloque la funda del accesorio de vapor para ropa **18** en el accesorio de vapor para ropa **17**.

- Alinee las orejas **31** en el adaptador **9** con los huecos **32** en el accesorio de vapor para ropa **17**.
- Presione el accesorio de vapor para ropa **17** sobre la boquilla de vapor **33** y gire en sentido contrario a las manecillas del reloj como se ve desde la unidad de vapor portátil hasta que el accesorio haga clic firmemente en su lugar.
- Conecte la unidad de vapor portátil en un tomacorriente.
- Presione el botón de encendido/apagado **1** de forma que la "I" esté en la posición hacia abajo.  
**NOTA:** El calentador tarda aproximadamente treinta segundos en calentarse hasta la temperatura de funcionamiento.
- Una vez que el calentador esté en la temperatura de funcionamiento, presione uno de los botones de flujo de vapor **28** o **29** para producir vapor.
- Cuando termine de usar la unidad de vapor portátil, presione el botón de flujo de vapor **28** o **29** para pausar el flujo de vapor, y apagar.
- Espere hasta que la unidad de vapor portátil se enfríe durante aproximadamente cinco minutos.

## Almacenamiento en poste (Fig. L)

(Disponible con BHS15FX10)

- Sujete la unidad de almacenamiento en poste **23** en el poste de extensión del piso **7**.
- El adaptador **9** se puede guardar en la abertura en la parte superior de la unidad de almacenamiento en poste, como se muestra en la Fig. L.
- La protuberancia inferior **34** de la unidad de almacenamiento en poste **23** se puede utilizar para almacenar accesorios individuales **12**, **13**, **14**, **15** o **17**.

## Almacenamiento de pared (Fig. M)

(Disponible con BHS15FX10)

La unidad de almacenamiento de pared **19** está compuesta de tres piezas:

- Soporte de pared **20** que se atornilla a la pared.
- Gancho de almacenamiento **21** que se engancha en el soporte de pared y le permite colgar el cable ordenadamente.
- Caja de almacenamiento con tapa **22**. Se desliza en su lugar en el soporte de pared a través del sistema de riel provisto. Cualquier accesorio que no se guarde en la unidad de almacenamiento de postes puede guardarse aquí.

## Reparaciones



**ADVERTENCIA:** Para asegurar la **SEGURIDAD** y la **CONFIABILIDAD** del producto, las reparaciones, el mantenimiento y los ajustes (inclusive la inspección y el cambio de las escobillas, cuando proceda) deben ser realizados en un centro de mantenimiento en la fábrica BLACK+DECKER u en un centro de mantenimiento autorizado BLACK+DECKER. Utilice siempre piezas de repuesto idénticas.

## Para reparación y servicio de sus herramientas eléctricas, favor de dirigirse al Centro de Servicio más cercano

### CULIACAN, SIN

Blvd. Emiliano Zapata 5400-1 Poniente Col. (667) 717 89 99  
San Rafael

### GUADALAJARA, JAL

Av. La Paz #1779 - Col. Americana Sector (33) 3825 6978  
Juárez

### MEXICO, D.F.

Eje Central Lázaro Cárdenas No. 18 - Local (55) 5588 9377  
D, Col. Obrera

### MERIDA, YUC

Calle 63 #459-A - Col. Centro (999) 928 5038

### MONTERREY, N.L.

Av. Francisco I. Madero 831 Poniente - Col. (818) 375 23 13  
Centro

### PUEBLA, PUE

17 Norte #205 - Col. Centro (222) 246 3714

### QUERETARO, QRO

Av. San Roque 274 - Col. San Gregorio (442) 2 17 63 14

### SAN LUIS POTOSI, SLP

Av. Universidad 1525 - Col. San Luis (444) 814 2383

### TORREON, COAH

Blvd. Independencia, 96 Pte. - Col. Centro (871) 716 5265

### VERACRUZ, VER

Prolongación Díaz Mirón #4280 - Col. (229) 921 7016  
Remes

### VILLAHERMOSA, TAB

Constitución 516-A - Col. Centro (993) 312 5111

### PARA OTRAS LOCALIDADES:

**Si se encuentra en México, por favor llame al (55) 5326 7100**

**Si se encuentra en U.S., por favor llame al 1-800-544-6986**

## Póliza de Garantía

### IDENTIFICACIÓN DEL PRODUCTO:

Sello o firma del Distribuidor.

Nombre del producto: \_\_\_\_\_

Mod./Cat.: \_\_\_\_\_

Marca: \_\_\_\_\_

Núm. de serie: \_\_\_\_\_

(Datos para ser llenados por el distribuidor)

Fecha de compra y/o entrega del producto: \_\_\_\_\_

Nombre y domicilio del distribuidor donde se adquirió el producto: \_\_\_\_\_

Este producto está garantizado por un año a partir de la fecha de entrega, contra cualquier defecto en su funcionamiento, así como en materiales y mano de obra empleados para su fabricación. Nuestra garantía incluye la reparación o reposición del producto y/o componentes sin cargo alguno para el cliente, incluyendo mano de obra, así como los gastos de transportación razonablemente erogados derivados del cumplimiento de este certificado.

Para hacer efectiva esta garantía deberá presentar su herramienta y esta póliza sellada por el establecimiento comercial donde se adquirió el producto, de no contar con ésta, bastará la factura de compra.

### Excepciones

Esta garantía no será válida en los siguientes casos:

- *Cuando el producto se hubiese utilizado en condiciones distintas a las normales;*
- *Cuando el producto no hubiese sido operado de acuerdo con el instructivo de uso que se acompaña;*
- *Cuando el producto hubiese sido alterado o reparado por personas distintas a las enlistadas al final de este certificado.*

Anexo encontrará una relación de sucursales de servicio de fábrica, centros de servicio autorizados y franquiciados en la República Mexicana, donde podrá hacer efectiva su garantía y adquirir partes, refacciones y accesorios originales.

Solamente para propósito de México:

Importado por: Black and Decker S.A de C.V.

Antonio Dovali Jaime #70 Torre C Piso 8

Col. Santa Fe Alvaro Obregon,

Ciudad de Mexico, Mexico.

C.P 01210

TEL( 52 ) 55 53267100 R.F.C.BDE8106261W7

### Registro en Línea

Gracias por su compra. Registre su producto ahora para:

- **SERVICIO EN GARANTÍA:** Si completa esta tarjeta, podrá obtener un servicio en garantía más eficiente, en caso de que exista un problema con su producto.
- **CONFIRMACIÓN DE PROPIEDAD:** En caso de una pérdida que cubra el seguro, como un incendio, una inundación o un robo, el registro de propiedad servirá como comprobante de compra.
- **PARA SU SEGURIDAD:** Si registra el producto, podremos comunicarnos con usted en el caso improbable que se deba enviar una notificación de seguridad conforme a la Federal Consumer Safety Act (Ley Federal de Seguridad de Productos para el Consumidor).
- Registro en línea en **[www.BlackandDecker.com/](http://www.BlackandDecker.com/NewOwner)**  
NewOwner.

## GARANTÍA LIMITA DE DOS AÑOS

Black & Decker (EUA) Inc. garantiza que este producto está libre de defectos en material o mano de obra por un periodo de dos (2) años a partir de la fecha de compra, previendo que el producto se use en un ambiente doméstico. Esta garantía limitada no cubre fallas debidas a abuso, daño accidental o cuando se hayan realizado o intentado reparaciones por cualquier otra persona diferente a BLACK+DECKER y sus Centros de Servicio Autorizados. Un producto defectuoso que cumpla con las condiciones de la garantía establecidas en el presente se reemplazará o reparará sin cargo en cualquiera de dos maneras:

La primera, que resultará en intercambios únicamente, es devolver el producto al minorista en donde se compró (previendo que la tienda sea un minorista participante). Las devoluciones se deben realizar dentro del periodo de tiempo de la política de intercambios del minorista. Se puede requerir un comprobante de compra. Por favor revise con el minorista su política de devolución específica respecto a

los límites de tiempo para devoluciones o intercambios. La segunda opción es llevar o enviar el producto (prepagado) a un Centro de Servicio propiedad o autorizado por BLACK+DECKER para reparación o reemplazo a opción de BLACK+DECKER. Se puede requerir un comprobante de compra. Los centros de servicio propiedad o autorizados por BLACK+DECKER se indican en línea en [www.blackanddecker.com](http://www.blackanddecker.com). Esta garantía no aplica a los accesorios. Esta garantía le da derechos legales específicos y puede tener otros derechos que varían de estado a estado o de una provincia a otra. Si tiene cualquier pregunta, póngase en contacto con el gerente de su Centro de Servicio BLACK+DECKER más cercano. Este producto no está diseñado para uso comercial, y de forma correspondiente, tal uso comercial de este producto anulará la garantía. Se renuncia a todas las demás garantías, expresas o implícitas, por medio del presente. **AMÉRICA LATINA:** Esta garantía no aplica a productos vendidos en América Latina. Para productos vendidos en América Latina, revise la información de garantía específica contenida en el empaque, llame a la compañía local o consulte la página de Internet respecto a tal información.

Imported by Black & Decker (U.S.) Inc.,  
701 E. Joppa Rd.  
Towson, MD 21286

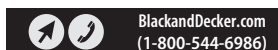

## SOLUCIÓN DE PROBLEMAS

Para asistencia con su producto, visite nuestro sitio de Internet [www.blackanddecker.com](http://www.blackanddecker.com) para la ubicación del centro de servicio más cercano a usted o llame a la línea de ayuda BLACK+DECKER al 1-800-544-6986.

Problema	Paso	Posible solución
La unidad no enciende.	1.	Verifique que la unidad esté conectada al tomacorriente.
La unidad no enciende.	2.	Verifique que la unidad esté encendida usando el interruptor ON/OFF.
La unidad no produce vapor.	1.	Revise que el tanque de agua esté lleno . <b>NOTA:</b> Cuando se llena por primera vez o después de funcionar en seco, puede tomar hasta cuarenta y cinco segundos para que se produzca vapor.
	2.	Verifique que el botón de operación de vapor esté en la posición ON.
	3.	La unidad está equipada con un termostato y un corte térmico. Si por alguna razón la unidad se sobrecalienta, se apagará. Si esto sucede, apague y desconecte la unidad, deje enfriar durante 2 a 4 horas y vuelva a intentarlo.
	4.	Verifique que el botón de flujo de vapor esté presionado y el LED blanco esté iluminado.
¿Dónde puedo obtener más información/ accesorios para mi trapeador de vapor?	1.	Consulte el capítulo de ensamble del manual para la correcta instalación de partes y accesorios. Llame al 1-800-544-6986.









Black & Decker (U.S.) Inc. 701 East Joppa Road, Towson, MD 21286  
Copyright © 2022